

# **gorenje**

HR

## **Upute za uporabu / Upute za postavljanje i montažu**

Indukcijska ploča za kuhanje

**GI6401BSCE / GI6401BCE**

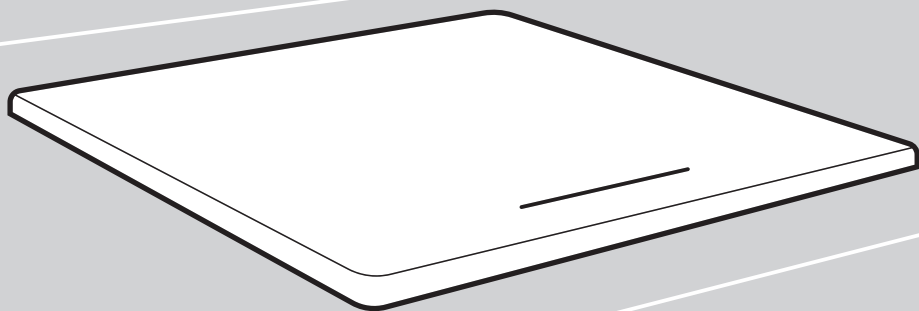

# Sadržaj

<b>1.</b>	<b>Predgovor .....</b>	<b>4</b>
1.1	SIGURNOSNE PREDOSTROŽNOSTI .....	4
1.2	Postavljanje .....	4
1.2.1	Opasnost električnog udara .....	4
1.2.2	Opasnost posjekotina .....	4
1.2.3	Važne sigurnosne predostrožnosti .....	4
1.3	Rukovanje aparatom i održavanje .....	5
1.3.1	Opasnost električnog udara .....	5
1.3.2	Opasnost po zdravlje .....	6
1.3.3	Opasnost vrućih površina .....	6
1.3.4	Opasnost posjekotina .....	6
1.3.5	Važne sigurnosne predostrožnosti .....	6
<b>2.</b>	<b>Upoznavanje s proizvodom .....</b>	<b>9</b>
2.1	Pogled s gornje strane .....	9
2.2	Ploča za upravljanje .....	9
2.3	Načelo rada aparata .....	9
2.4	Prije uporabe vaše nove indukcijske ploče za kuhanje .....	9
2.5	Tehničke specifikacije .....	10
<b>3.</b>	<b>Upravljanje uređajem .....</b>	<b>10</b>
3.1	Senzorske tipke / tipke na dodir .....	10
3.2	Odabir odgovarajućeg posuđa .....	10
3.3	Rukovanje aparatom .....	11
3.3.1	Početak kuhanja .....	11
3.3.2	Završetak kuhanja .....	12
3.3.3	Uporaba funkcije djelovanja dodatnom snagom odnosno funkcija intenzivnog djelovanja .....	13
3.3.4	Zaključavanje upravljačke ploče .....	13
3.3.5	Programski sat .....	14
3.3.6	Ograničenje vremena rada polja za kuhanje .....	15
3.3.7	Funkcija upravljanja snagom .....	16
<b>4.</b>	<b>Upute za kuhanje .....</b>	<b>16</b>
4.1	Savjeti za kuhanje .....	16
4.1.1	Polagano vrenje, kuhanje riže .....	17
4.1.2	Pečenje odrezaka .....	17
4.1.3	Brzo prženje (na azijski način) .....	17
4.2	Prepoznavanje manjih predmeta .....	17
<b>5.</b>	<b>Podešavanje snage rada .....</b>	<b>17</b>
<b>6.</b>	<b>Njega i čišćenje .....</b>	<b>18</b>
<b>7.</b>	<b>Savjeti i natuknice .....</b>	<b>19</b>
<b>8.</b>	<b>Prikaz i pregled grešaka .....</b>	<b>20</b>
<b>9.</b>	<b>Postavljanje .....</b>	<b>23</b>
9.1	Odabir opreme za montažu .....	23
9.2	Prije montaže ploče za kuhanje omogućite odnosno provjerite sljedeće:....	24
9.3	Nakon montaže ploče za kuhanje omogućite odnosno provjerite sljedeće:...	25

9.4	Prije nego što montirate pričvrzne konzole (držače) aparata .....	25
9.5	Prilagođavanje položaja pričvrsnih konzola .....	25
9.6	Upozorenja .....	26
9.7	Spajanje ploče za kuhanje na električnu mrežu .....	26

# 1. Predgovor

## 1.1 SIGURNOSNE PREDOSTROŽNOSTI

Vaša sigurnost za nas je na prvom mjestu. Molimo vas da pročitate sve informacije iz ovog priručnika prije nego što počnete koristiti uređaj.

## 1.2 Postavljanje

### 1.2.1 Opasnost električnog udara

- Prije početka bilo kakvih radova na aparatu ili radova na održavanju, iskopčajte uređaj iz električne instalacije.
- Spajanje na ispravno uzemljenu instalaciju je bitno i obavezno.
- Izmjene u kućnoj električnoj instalaciji smije obaviti isključivo odgovarajuće obučeni električar.
- U slučaju nepoštivanja ovih uputa može doći do električnog udara i smrtno opasnih povreda.

### 1.2.2 Opasnost posjekotina

- Budite vrlo oprezni – rubovi ploče su oštri.
- Ako ste neoprezni može doći do povreda ili posjekotina.

### 1.2.3 Važne sigurnosne predostrožnosti

- Prije postavljanja odnosno montaže i uporabe ovog uređaja pažljivo pročitate upute za uporabu.
- Na aparat nemojte nikad stavljati zapaljive materijale ili proizvode.
- Molimo vas da ove informacije priopćite i osobi koja će biti odgovorna za postavljanje aparata, budući da time možete smanjiti troškove njegove montaže.
- Aparat montirajte u skladu s ovim uputama kako biste izbjegli opasnosti.
- Aparat mora biti ispravno montiran i uzemljen, a montažu i uzemljenje mora obaviti samo odgovarajuće obučena stručna osoba.
- Aparat mora biti priključen na strujni krug s montiranim prekidačem koji omogućuje potpuno isključenje aparata iz električne instalacije.
- U slučaju neispravne montaže aparata, garancijski zahtjevi ili zahtjevi za odštetnu odgovornost postaju nevažeći.
- Djeca starija od osam godina, kao i osobe smanjenih fizičkih, osjetilnih ili umnih sposobnosti, ili osobe s nedostatkom znanja i iskustava, smiju koristiti

uređaj isključivo pod odgovarajućim nadzorom, odnosno ako su upoznate sa sigurnom uporabom uređaja, i ako jasno razumiju opasnosti koje su povezane s uporabom uređaja.

- Djeci nemojte dozvoliti da se igraju uređajem. Također nemojte dozvoliti djeci da sudjeluju u čišćenju uređaja ili obavljanju radova na održavanju uređaja bez odgovarajućeg nadzora odraslih.
- Ako je priključni kabel oštećen, smije ga zamijeniti samo proizvođač ili njegov ovlaštenu servisera, odnosno neka druga stručno osposobljena osoba, da bi izbjegli moguće rizike od ozljeda.
- Upozorenje: Ako se na površini aparata pojavi pukotina, smjesta isključite aparat iz električne mreže kako biste spriječili električni udar. Ispod površine staklokeramičkih ploča za kuhanje, odnosno drugih ploča iz sličnog materijala nalaze se, naime, elektronski sklopovi koji su pod naponom.
- Na površinu ploče za kuhanje nemojte stavljati nikakve metalne predmete, kao što su noževi, viljuške, žlice ili poklopci, jer bi se mogli jače zagrijati.
- Nemojte koristiti parne čistače.
- Staklokeramičku ploču nikad ne čistite parnim aparatom za čišćenje.
- Uređaj nije namijenjen za upravljanje pomoću vanjskog programskog sata (timer), ili posebnog sustava za daljinsko upravljanje.
- UPOZORENJE: Opasnost požara: na površini ploče za kuhanje nemojte držati nikakve predmete.
- Tijekom kuhanja aparat je potrebno imati pod kontrolom. Tijekom kratkotrajnog kuhanja neka aparat bude pod stalnim nadzorom.
- UPOZORENJE: kuhanje na masti ili ulju na ploči za kuhanje je jako opasno ako je ostavite bez nadzora, jer može uzrokovati požar. Nemojte NIKAD pokušavati pogasiti požar vodom. Iskopčajte uređaj iz električne struje i pokrijte plamen poklopcem ili vlažnom odnosno vatrostalnom krpom.

## **1.3 Rukovanje aparatom i održavanje**

### **1.3.1 Opasnost električnog udara**

- Na slomljenoj ili puknutoj ploči za kuhanje ne smijete kuhati. Ako je površina staklokeramičke ploče puknuta, ili se je na njoj pojavila pukotina, smjesta isključite aparat iz električne mreže (prekidač na zidu) i pozovite servisera.
- Prije početka čišćenja ili radova na održavanju iskopčajte aparat iz električne mreže (prekidačem na zidu).
- U slučaju nepoštivanja ovih uputa može doći do električnog udara i smrtno opasnih povreda.

### **1.3.2 Opasnost po zdravlje**

- Aparat je napravljen u skladu sa standardima o elektromagnetskoj sigurnosti.
- Bez obzira na to, osobe s ugrađenim elektro-stimulatorom za srce (tzv. 'pacemaker') ili drugim ugrađenim električnim implantatima (primjerice inzulinskim crpkama) neka se prije uporabe ovog aparata posavjetuju s liječnikom ili s proizvođačem umetka, te se tako uvjere da elektromagnetsko polje ploče za kuhanje neće štetno utjecati na djelovanje tih aparata.
- U slučaju nepoštivanja ovih uputa može doći i do smrtne opasnosti.

### **1.3.3 Opasnost vrućih površina**

- Tijekom uporabe dostupni dijelovi ovog uređaja mogu se ugrijati toliko da uzrokuju opekotine.
- Stoga nemojte bilo kojim dijelom tijela, odjećom, ili drugim predmetima, osim s odgovarajućim priborom za kuhanje, ostvarivati bilo kakav kontakt sa staklokeramičkom površinom ploče za kuhanje, sve dok se njena površina posve ne ohladi.
- Djeci onemogućite pristup u blizinu pećnice.
- Drške lonaca mogu se također jače ugrijati i postati prevrući na dodir. Pobrinite se da drške lonaca ne vire preko drugih uključenih polja za kuhanje. Drške lonaca također ne smiju biti na domašaju djece.
- U slučaju nepoštivanja ovih uputa može doći do opekotina.

### **1.3.4 Opasnost posjekotina**

- Oštrica strugalice za čišćenje ploče za kuhanje je oštra kao britva. Kada skinete zaštitni poklopac, ta je oštrica izložena odnosno dostupna. Stoga budite izuzetno oprezni u rukovanju i strugalicu uvijek držite na sigurnom odnosno izvan domašaja djece.
- Ako ste neoprezni može doći do povreda ili posjekotina.

### **1.3.5 Važne sigurnosne predostrožnosti**

- Kada je aparat u radu nemojte ga nikad ostavljati bez nadzora. Ako sadržaj posude prekipi, može nastati dim; prekipjela ili prskajuća masnoća može se vrlo lako zapaliti.
- Aparat nemojte nikad koristiti kao radnu površinu ili površinu za odlaganje, odnosno površinu za spremanje bilo kakvih predmeta.
- Nikad nemojte ostaviti bilo kakav predmet ili pribor na površini aparata.
- U blizinu aparata nemojte stavljati predmete koji bi se mogli demagnetizirati (primjerice kreditne kartice, memorijske kartice), ili bilo kakve elektronske

naprave (primjerice računare, glazbene linije), budući da elektromagnetsko polje aparata može utjecati na njih.

- Uređaj nemojte nikada koristiti za zagrijavanje prostorija.
- Nakon uporabe uvijek isključite rad polja za kuhanje i čitavu ploču kao što je to opisano u ovom priručniku (dakle koristeći tipke na dodir). Nemojte se oslanjati na funkciju prepoznavanja posude koja bi automatski isključila polja za kuhanje kada se posuda sa njih ukloni.
- Djeci nemojte dozvoliti da se igraju aparatom, odnosno da na njemu sjede ili stoje, ili da se po njemu penju.
- Predmete koji bi mogli biti zanimljivi za djecu nemojte nikad držati u kuhinjskim elementima iznad aparata. Djeca koja bi se mogla popeti na ploču za kuhanje mogu biti u velikoj opasnosti od ozbiljnih povreda.
- Djecu ne ostavljajte same ili bez nadzora u području rada aparata, odnosno u prostoriji u kojoj koristite aparat.
- Djecu, ili osobe s invaliditetom koji ograničava njihovu mogućnost korištenja aparata, odgovorna i nadležna osoba mora naučiti kako koristiti aparat. Takva odgovorna osoba koja ih treba o tome naučiti, mora se uvjeriti da te osobe mogu koristiti aparat bez opasnosti za njih ili za okolinu.
- Nemojte popravljati niti mijenjati bilo koji dio aparata, ako to nije izričito preporučeno u ovom priručniku. Sve servisne zahvate mora obaviti stručno osposobljen serviser.
- Na ploču za kuhanje nemojte stavljati niti spuštati preteške predmete.
- Na ploči za kuhanje nemojte stajati.
- Na ploči za kuhanje nemojte koristiti posuđe s neravnim ili s nazubljenim robom, i nemojte vući posudu preko staklokeramičke površine ploče, jer time možete oštetiti površinu aparata.
- Za čišćenje ploče za kuhanje nemojte koristiti žičane spužvice niti bilo kakva druga gruba sredstva za čišćenje, budući da njima možete izgrepsi staklokeramičku površinu aparata.
- Uređaj je namijenjen za uporabu u kućanstvu, i u sličnim okruženjima kao što su primjerice: priručne, odnosno čajne kuhinje za osoblje u trgovačkim lokalima, kancelarijama, i u drugim radnim okruženjima, zatim obiteljska poljoprivredna gospodarstva, boravišne jedinice za goste u hotelima, motelima, i drugim ugostiteljskim boravišnim objektima, te u ugostiteljskim objektima koji nude usluge prenoćišta s doručkom.
- **UPOZORENJE:** Sam uređaj i dostupni elementi uređaja mogu se tijekom djelovanja jače zagrijati.
- Izbjegavajte dodir s grijaćim elementima.
- Mala djeca (mlađa od osam godina) neka se ne zadržavaju u blizini uređaja, ili

neka budu čitavo vrijeme pod nadzorom.

**Čestitamo** vam na kupnji vaše nove indukcijske ploče za kuhanje.

Preporučujemo vam da odvojite nešto vremena i pročitate ove Upute za uporabu i postavljanje te montažu kako biste u cijelosti razumjeli na kakav način ispravno namjestiti i koristiti aparat.

Za montažu aparata vas molimo da proučite dio korisničkog priručnika s uputama za montažu.

Prije uporabe pažljivo pročitajte sva sigurnosna upozorenja, a ove upute za uporabu i montažu spremite, jer ćete ih možda trebati kasnije.



## 2. Upoznavanje s proizvodom

### 2.1 Pogled s gornje strane

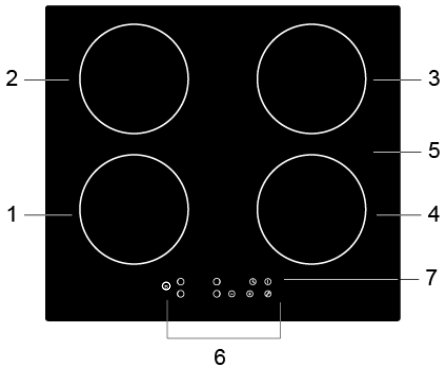

1. Polje za kuhanje maksimalne snage 1200 / 1500 W
2. Polje za kuhanje maksimalne snage 1500 / 2000 W
3. Polje za kuhanje maksimalne snage 1500 / 2000 W
4. Polje za kuhanje maksimalne snage 1200 / 1500 W
5. Staklena odnosno staklokeramička ploča
6. Ploča za upravljanje
7. Tipka za uključenje/isključenje

### 2.2 Ploča za upravljanje

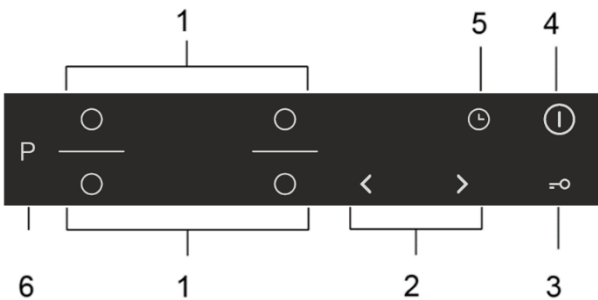

1. Tipke za odabir polja za kuhanje
2. Tipke za podešavanje snage rada i programskog sata
3. Tipka za zaključavanje ploče za upravljanje
4. Tipka za uključenje/isključenje
5. Tipka programskog sata
6. Tipka za uključenje dodatne snage rada odnosno intenzivnog zagrijavanja

### 2.3 Načelo rada aparata

Indukcijsko kuhanje je sigurna, napredna, učinkovita i štedljiva tehnologija kuhanja. Funkcionira tako da elektromagnetske vibracije generiraju toplotu neposredno u posudi i ne posredno preko zagrijavanja staklene površine. Staklo se ugrije samo kada ga nakon određenog vremena zagrije vruća posuda.

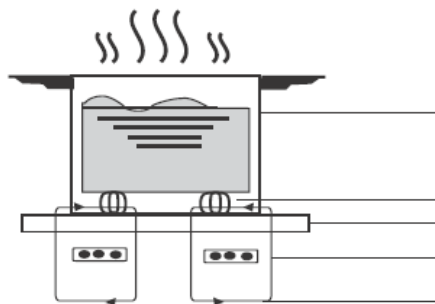

Željezno posuđe

Magnetsko polje  
Staklokeramička  
ploča  
Indukcijska bobina

### 2.4 Prije uporabe vaše nove indukcijske ploče za kuhanje

- Pročitajte ovaj priručnik. Obratite naročitu pažnju na poglavlje 'Sigurnosne predostrožnosti'.
- Odstranite zaštitnu foliju kojim je možda omotana vaša staklokeramička ploča za kuhanje.

## 2.5 Tehničke specifikacije

Ploča za kuhanje	GI6401BSCE / GI6401BCE
Polja za kuhanje	4 polja za kuhanje
Napon:	220–240 V ~ 50 Hz ali 60 Hz
Nazivna snaga	7000 W
Dimenzije proizvoda, D × Š × V (mm)	590 × 520 × 60
Ugradbene dimenzije (dimenzije otvora za ugradnju) A × B (mm)	560 × 490

Težina i dimenzije su približne. Zbog konstantnih napora da poboljšamo naše proizvode, pridržavamo pravo do izmjena specifikacija i dizajna proizvoda bez prethodne obavijesti.

## 3. Upravljanje uređajem

### 3.1 Senzorske tipke / tipke na dodir

- Tipke se odazivaju na dodir, zato nije potrebna nikakva sila niti pritisak.
- Koristite jagodicu prsta, a ne njegov vrh.
- Svaki puta kada aparat osjeti dodir tipke, začuje se signal (pisak).
- Pobrinite se da senzorske tipke za upravljanje aparatom uvijek budu čiste i suhe, te da nisu prekrivene bilo kakvim predmetom (primjerice komadom kuhinjskog pribora ili krpom).. Tanak sloj vode također može spriječiti normalnu uporabu senzorskih tipki.

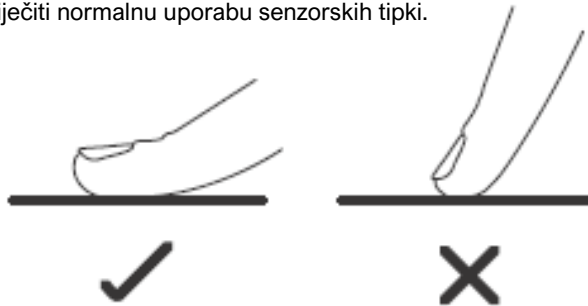

### 3.2 Odabir odgovarajućeg posuđa



- Koristite isključivo posuđe koje je primjereno za korištenje na indukcijskim pločama za kuhanje. Potražite simbol za indukcijske štednjake odnosno ploče za kuhanje na ambalaži ili na dnu posude.

Magnetom možete provjeriti dali je vaše posuđe pogodno za uporabu na indukcijskoj ploči za kuhanje.

Približite magnet dnu posude. Ako dno posude privlači magnet, posuda je pogodna za uporabu na indukcijskoj ploči za kuhanje.



- Ako nemate magnet:

1. U posudu koju želite provjeriti, natočite nešto vode.

2. Ako pokazivač (indikator) polja za kuhanje  ne bljeska, a voda se zagrijava, posuda je pogodna za indukciju.

Posuđe napravljeno od sljedećih materijala nije pogodno za uporabu na indukcijskim pločama za kuhanje: čist nehrđajući čelik, bakar ili aluminij bez magnetskog dna, staklo, drvo, glina, porculan, ili keramika.

Nemojte koristiti posuđe s neravnim odnosno nazubljenim rubovima ili udubljenim dnom.



Provjerite je li dno vaše posude glatko i ravno, i da li dobro nasjeda na staklokeramičku površinu ploče za kuhanje, te da li je istog promjera kao i polje za kuhanje. Koristite posuđe čiji je promjer dna jednak promjeru odabranog polja za kuhanje, koji je vidljivo označen na površini ploče za kuhanje. Ploča za kuhanje će biti najučinkovitija koristite li posuđe koje je nešto veće od polja za kuhanje. Ako koristite posuđe s promjerom manjim od promjera polja za kuhanje, učinkovitost aparata može biti nešto manja od očekivane. Ploča za kuhanje možda neće prepoznati posudu s promjerom manjim od 140 mm. Posuda neka uvijek bude postavljena na sredinu polja za kuhanje.

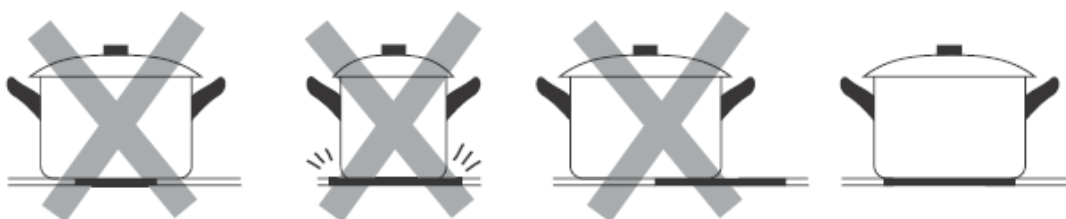

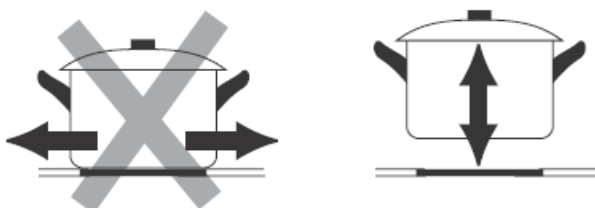

Kada mičete posudu uvijek je malo podignite sa indukcijske ploče za kuhanje – nemojte je gurati preko površine jer ćete je tako vjerojatno izgrepsti.

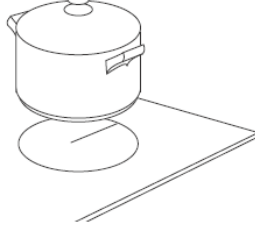

### 3.3 Rukovanje aparatom

#### 3.3.1 Početak kuhanja

<p>Dodirnite senzorsku tipku za uključenje/isključenje i držite je pritisnutu 3 sekunde. Kada se aparat uključi, začuje se jedan pisak. Na svim pokazivačima (indikatorima) će biti ispisano "-" ili "--", što označuje da je indukcijska ploča za kuhanje u stanju pripravnosti.</p>	
<p>Na polje za kuhanje kojeg namjeravate koristiti postavite podesnu posudu. Provjerite jesu li dno posude i površina ploče za kuhanje suhi.</p>	
<p>Dodirnite tipku za odabir polja za kuhanje, i pokazivač uz tu tipku će započeti bljeskati.</p>	

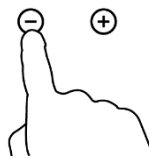
<p>Tipkama "-" i "+" odaberite stupanj odnosno snagu rada.</p> <p>Ako u roku jedne minute ne odaberete snagu rada, indukcijska ploča za kuhanje će se automatski isključiti. U tom ćete slučaju morati ponovno započeti s prvim korakom.</p> <ul style="list-style-type: none"> <li>• Stupanj snage rada možete mijenjati bilo kada tijekom kuhanja.</li> </ul>	
---	---

### Upozorenje:

Čitava ploča za kuhanje može raditi na maksimalnoj snazi 3.000 W. To znači da će ploča za kuhanje automatski smanjiti snagu rada pojedinih polja za kuhanje, i to tako da ukupan zbroj svih stupnjeva snage rada na svim uključenim poljima za kuhanje ne premaši 12.

### Ako na pokazivaču bljeska stupanj snage rada $\geq 12$ ,



to znači da:

- niste stavili posudu na odgovarajuće polje za kuhanje,
- posuda koju koristite nije pogodna za indukcijsko kuhanje,
- je posuda koju koristite premalena, ili da nije postavljena na sredinu polja za kuhanje.

Ako na polju za kuhanje nema odgovarajuće posude, neće doći do nikakvog zagrijavanja.

Ako na polje za kuhanje ne stavite odgovarajuću posudu, pokazivač će se nakon jedne minute sam automatski isključiti.

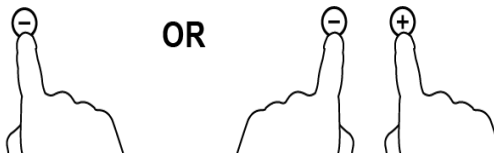
### 3.3.2 Završetak kuhanja

<p>Dodirnite tipku za odabir polja za kuhanje kojeg želite isključiti.</p>	
<p>Isključite polje za kuhanje tako da smanjite njegovu snagu rada na "0", ili istovremeno pritisnete tipke "-" i "+". Provjerite je li na pokazivaču ispisano "0".</p>	
<p>Pritiskom na tipku za uključenje / isključenje isključite čitavu ploču za kuhanje.</p>	
<p>Budite oprezni, jer površina aparata može biti vruća.</p> <p>Znak "H" označuje polje za kuhanje koje je vruće za dodirivanje. Kada se površina ohladi do sigurne temperature, znak nestaje. Prikaz preostale toplote možete koristiti i kao funkciju za štednju energije: primjerice, ako želite zagrijati novu posudu, iskoristite polje za kuhanje koje je još vruće.</p>	

### 3.3.3 Uporaba funkcije djelovanja dodatnom snagom odnosno funkcija intenzivnog djelovanja

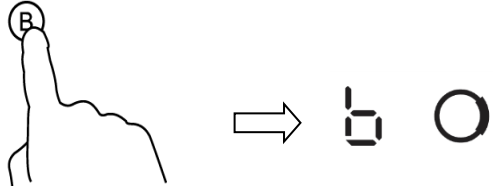
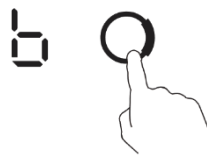
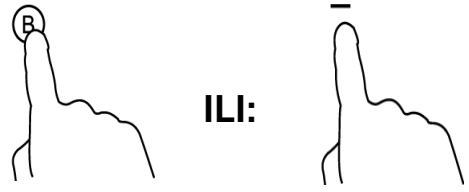
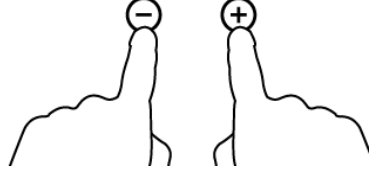
<b>Uključenje intenzivnog djelovanja (rad s pojačanom snagom)</b>	
Dodirnite tipku za odabir polja za kuhanje.	
Dodirnite tipku za odabir rada dodatnom snagom. Na pokazivaču polja za kuhanje će biti prikazan znak "b", a polje za kuhanje će započeti raditi na najvećem mogućem stupnju snage.	
<b>Isključenje rada polja s pojačanom snagom</b>	
Dodirnite tipku za odabir polja za kuhanje, za kojeg želite isključiti djelovanje s pojačanom snagom.	
Kada želite isključiti djelovanje dodatnom snagom, dodirnite tipku za rad dodatnom snagom, ili dodirnite tipku "-". Ploča za kuhanje će nastaviti raditi na prethodno odabranoj postavci snage.	
Istovremeno dodirnite tipke "- i "+". Polje za kuhanje će se isključiti, a funkcija djelovanja dodatnom snagom automatski će se isključiti.	

- Polje za kuhanje se nakon 5 minuta vraća na originalno odabran stupanj snage rada.

### 3.3. 4 Zaključavanje upravljačke ploče

- Senzorske tipke na ploči za upravljanje možete i zaključati, čime sprječavate nehotičnu uporabu (primjerice da djeca ne bi greškom nehotice uključili neko polje za kuhanje).
- Kada je ploča za upravljanje zaključana, isključeno je djelovanje svih tipki osim tipke za uključanje / isključenje.

<b>Zaključavanje ploče za upravljanje</b>	
Dodirnite tipku za zaključavanje ploče za upravljanje .	Na indikatoru programskog sata će se ispisati "Lo":
<b>Otključavanje ploče za upravljanje</b>	
Dodirnite tipku za zaključavanje ploče za upravljanje i držite je pritisnuta određeno vrijeme.	



Kada je ploča za upravljanje ploče za kuhanje zaključana, onemogućeno je djelovanje svih tipki osim tipke za uključanje / isključenje (ⓘ). Tako u hitnim slučajevima još uvijek možete isključiti ploču za kuhanje tipkom za uključanje / isključenje, (ⓘ)

ali u tom slučaju za sve naredne korake morate najprije otključati ploču za upravljanje.



### 3.3.5 Programski sat

Programski sat možete koristiti na dva različita načina.

- Prvo, možete je koristiti kao upozorenje odnosno alarm za odbrojavanje minuta. U tom slučaju programski sat neće isključiti rad polja za kuhanje kada istekne podešeno vrijeme.
- Druga mogućnost je da programski sat podesite tako da se jedno ili više polja za kuhanje isključi nakon isteka podešenog vremena. Najduže moguće vrijeme kojega možete programirati na satu je 99 minuta.

#### a) Uporaba programskog sata kao upozoravajućeg alarma

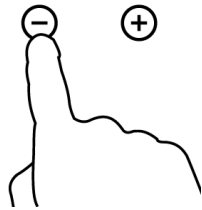
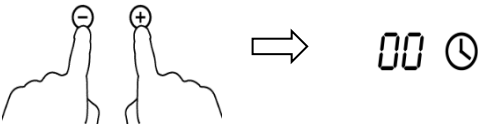
Ako nije odabrano nijedno polje za kuhanje

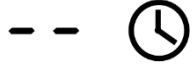
<p>Ploča za kuhanje mora biti uključena. Napomena: upozoravajući sat možete koristiti i ako nije odabrano nijedno polje za kuhanje.</p>	
<p>Pritisnite tipku "+" programskog sata. Pokazivač programskog sata započne bljeskati i na njemu se ispiše "10".</p>	
<p>Senzorskim tipkama "-" i "+" programskog sata podesite odabrano vrijeme. Savjet: Želite li skratiti ili produžiti podešeno vrijeme za jednu minutu, jednom dodirnite senzorsku tipku "-" ili "+" programskog sata. Želite li skratiti ili produžiti podešeno vrijeme u desetominutnim razmacima, dodirnite senzorsku tipku "-" ili "+" programskog sata i držite je pritisnutu.</p>	
<p>Ako istovremeno pritisnete tipke "-" i "+", programski sat se isključi, a na njegovom indikatoru će biti ispisano "00".</p>	
<p>Nakon što ste podesili vrijeme, smjesta započinje odbrojavanje. Na indikatoru će biti prikazano preostalo vrijeme, a znak za programski sat će bljeskati (pulsirati) 5 sekundi.</p>	
<p>Kada istekne podešeno vrijeme, alarm će ispuštati zvučni signal (pisak) 30 sekundi, dok će na indikatoru programskog sata biti prikazano "--".</p>	

#### b) Ugađanje programskog sata za isključenje polja za kuhanje

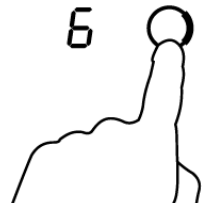
<p>Odaberite bilo koje polje za kuhanje.</p>	
<p>Dodirnite tipku za odabir polja za kuhanje, za kojeg želite isključiti programski sat (primjerice polje za kuhanje br. 3).</p>	

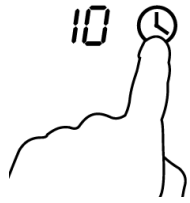
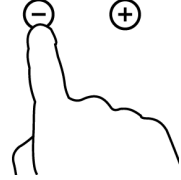
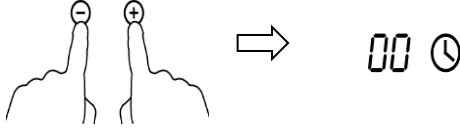
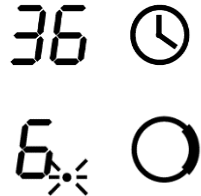
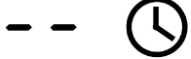
<p>Dodirnite senzorsku tipku programskog sata. Pokazivač programskog sata započne bljeskati i na njemu se ispiše "10".</p>	
<p>Senzorskim tipkama za podešavanje programskog sata podesite odabrano vrijeme. Savjet: Želite li skratiti ili produžiti podešeno vrijeme za jednu minutu, jednom dodirnite senzorsku tipku "-" ili "+" programskog sata. Želite li skratiti ili produžiti podešeno vrijeme u desetominutnim razmacima, dodirnite senzorsku tipku "-" ili "+" programskog sata i držite je pritisnutu.</p>	
<p>Ako istovremeno pritisnete tipke "-" i "+", programski sat se isključi, a na njegovom indikatoru će biti ispisano "00".</p>	
<p>Nakon što ste podesili vrijeme, smjesta započinje odbrojavanje. Na indikatoru će biti prikazano preostalo vrijeme, a znak za programski sat će bljeskati (pulsirati) 5 sekundi. NAPOMENA Crvena točkica uz prikaz snage rada polja za kuhanje zasvijetli, što označuje da je odabrano to polje za kuhanje.</p>	
<p>Nakon isteka ugođenog vremena, odgovarajuće polje za kuhanje će se automatski isključiti.</p>	



Sva ostala polja za kuhanje, ako su prije toga bila uključena, ostaju i dalje raditi.

### 3.3.6 Ograničenje vremena rada polja za kuhanje

Automatsko isključenje je zaštitna funkcija za vašu indukcijsku ploču za kuhanje. Ako ste zaboravili isključiti određeno polje za kuhanje, ono će se nakon određenog vremena isključiti samo. Zadana ograničenja vremena rada pojedinih polja za kuhanje navedena su u sljedećoj tabeli.

Snaga rada	1	2	3	4	5	6	7	8	9
Ograničenje vremena rada (sati)	8	8	8	4	4	4	2	2	2

Kada skinete posudu s polja za kuhanje, indukcijska ploča smjesta prekida postupak zagrijavanja. Nakon dvije minute ploča za kuhanje automatski će se isključiti.



Osobe s ugrađenim električnim srčanim stimulatorom ('pacemaker'), neka se prije početka korištenja indukcijske ploče za kuhanje posavjetuju sa svojim liječnikom.

### 3.3.7 Funkcija upravljanja snagom

- Moguće je podesiti maksimalnu razinu snage apsorpcije indukcijske ploče za kuhanje, birajući različite raspone snage.
- Indukcijske ploče za kuhanje mogu se automatski ograničiti kako bi radile na manjoj snazi, kako bi se izbjegao rizik od preopterećenja.
- Nije potrebno stavljati lonce na zone za kuhanje. **Predlažemo da podešavanje započnete unutar 5 sekundi nakon spajanja napajanja.** Za ulazak u funkciju upravljanja snagom trebate ući u način podešavanja snage u roku od 60 sekundi.

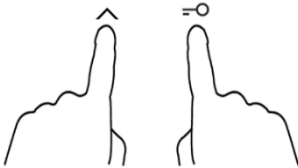
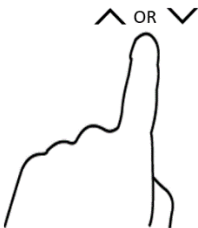
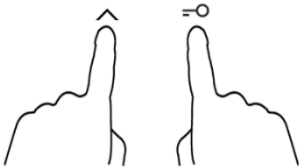
Za ulazak u funkciju upravljanja snagom	
<p>1. Uključite ploču za kuhanje. U ovoj fazi istodobno pritisnite " ^ " (pojačavanje) i "Lock" (zaključavanje).</p> 	<p>Display timera će pokazivati „P5“, što znači stupanj snage 5 – Najveći stupanj, koji iznosi 7.0 kW</p>
Prebacivanje na drugu razinu	
<p>Pritisnite tipku " ^ " ili " v " za podešavanje razina, od "P1" do "P5".</p> 	<p>Postoji 5 razina snage, od "7,0" do "2,5". Indikator timera prikazat će jednu od njih.</p> <p>"P5" : maksimalna snaga je 7,0kW. "P4" : maksimalna snaga je 5,5 kW. "P3" : maksimalna snaga je 4,5 kW. "P2" : maksimalna snaga je 3,5 kW. "P1" : maksimalna snaga je 2,5 kW.</p>
Potvrđivanje funkcije upravljanja snagom	
<p>Nakon odabira željenog načina podešavanja snage, pritisnite i držite " ^ " i "Zaključaj" istovremeno za potvrdu</p> 	<p>Ploča će se ugasiti</p>

## 4. Upute za kuhanje



Naročito oprezni morate biti kada hranu pržite, budući da se ulje i mast vrlo brzo zagriju, naročito ako koristite funkciju rada polja s povećanom snagom. Kod izuzetno visokih temperatura, ulje ili mast mogu se sami zapaliti, što predstavlja ozbiljan rizik nastanka požara.

### 4.1 Savjeti za kuhanje

- Kada sadržaj posude proključa, smanjite snagu rada polja.
- Ako koristite poklopac možete smanjiti vrijeme kuhanja i time uštedjeti nešto energije, jer ste smanjili gubitak



toplote.

- Za kraće vrijeme kuhanja koristite što manje tekućine ili masnoće.
- Započnite kuhati na visokom stupnju snage, a kada se hrana ugrije, smanjite snagu djelovanja.

#### 4.1.1 Polagano vrenje, kuhanje riže

- Polagano vrenje nastupa tik pod vrelištem, na približno 85 °C, kada se mjehurići povremeno dižu na površinu tekućine u posudi. Takvo je kuhanje ključno za izvrsne juhe i mekana variva, budući da omogućuje razvoj okusa, a da se hrana ne prekuha. Umake na bazi jaja, ili umake zgusnute brašnom, kuhajte ispod temperature vrelišta.
- Određene radnje uključivši i kuhanje riže metodom apsorpcije, bi možda iziskivale veći stupanj snage koji je viši od najniže postavke, čime biste postigli da hrana bude pravilno skuhanu u preporučljivom vremenskom razdoblju.

#### 4.1.2 Pečenje odrezaka

Želite li ispeći sočne i ukusne odreske:

1. Prije pečenja neka se meso odmori na sobnoj temperaturi približno 20 minuta.
2. Zagrijte tavu s debelim dnom.
3. Obje strane odreska premažite uljem. U vruću tavu dodajte manju količinu ulja, a zatim u tavu pažljivo stavite meso.
4. Tijekom pečenja odrezak jednom okrenite. Točnije vrijeme pripreme ovisi o debljini odreska, i od toga do kakvog stupnja želite da meso bude pečeno. Inače je vrijeme pečenja obično od 2 do 8 minuta za svaku stranu odreska. Pritisnite na odrezak kako biste ocijenili do kakvog stupnja je pečen. Što je opip tvrdi, odrezak je jače pečen.
5. Na kraju pečenja ostavite odrezak nekoliko minuta da se odmori na toplom tanjuru, da se opusti i omekša, a zatim ga servirajte.

#### 4.1.3 Brzo prženje (na azijski način)

1. Odaberite vok, pogodan za uporabu na indukcijskoj ploči za kuhanje, ili neku drugu veću tavu.
2. Pripremite sve sastojke i pribor. U ovom načinu pripreme hrane najvažnije je da hranu popržite na brzinu. Ako pripremate puno hrane, razdijelite je na više manjih porcija.
3. Tavu na brzinu zagrijte i u vruću tavu dodajte dvije velike žlice ulja.
4. Najprije popržite meso. Kad je ispečeno, izvadite ga iz tave odnosno iz voka i ostavite na toplom mjestu.
5. Nakon toga ispržite povrće. Kada je povrće vruće ali još uvijek hrskavo, smanjite snagu rada polja za kuhanje, vratite meso u tavu i dodajte umak.
6. Nježno promiješajte sastojke da budu ravnomjerno zagrijani.
7. Servirajte odmah.

## 4.2 Prepoznavanje manjih predmeta

Ako na polje za kuhanje stavite posudu nepravilne veličine, ili ako stavite posudu koja nije magnetska (primjerice aluminijsku posudu), ili možda neki manji predmet (primjerice nož, viljušku, ključeve), ploča za kuhanje će se nakon jedne minute automatski prebaciti u stanje pripravnosti. Ventilator će još jednu minutu hladiti indukcijsku ploču za kuhanje.

## 5. Podešavanje snage rada

Postavke snage navedene u nastavku su isključivo orijentacijske. Precizan odabir podešenosti snage rada ovisi o više čimbenika uključivši i vrstu vašeg posuđa kao i količinu hrane koju spremate. Isprobajte različite postavke ploče za kuhanje, i sami pronađite one koje vam najviše odgovaraju.

Snaga rada	Pogodna za
1/-2	• nježno zagrijavanje manjih količina hrane

	<ul style="list-style-type: none"> <li>• topljenje čokolade, maslaca i hrane koja može brzo zagorjeti</li> <li>• nježno kuhanje s polaganim vrenjem</li> <li>• polagano zagrijavanje</li> </ul>
3-4	<ul style="list-style-type: none"> <li>• podgrijavanje</li> <li>• brzo zagrijavanje do polaganog vrenja</li> <li>• kuhanje riže</li> </ul>
5-6	<ul style="list-style-type: none"> <li>• palačinke</li> </ul>
7-8	<ul style="list-style-type: none"> <li>• sotiranje (brzo prženje)</li> <li>• kuhanje tjestenina</li> </ul>
9	<ul style="list-style-type: none"> <li>• brzo prženje (na azijski način)</li> <li>• zapečenje mesa</li> <li>• zagrijavanje juhe do vrelišta</li> <li>• prekuhavanje vode odnosno zagrijavanje vode do vrelišta</li> </ul>

## 6. Njega i čišćenje

Što?	Kako?	Važno!
Svakodnevna prljavština na staklu (otisci prstiju, mrlje, nečistoća od hrane ili razlivena tekućina koja ne sadrži šećer)	<ol style="list-style-type: none"> <li>1. Isključite ploču za kuhanje iz električne mreže.</li> <li>2. Kada je staklo još toplo (ali ne vruće!), upotrijebite sredstvo za čišćenje staklokeramičke ploče za kuhanje.</li> <li>3. Isperite i obrišite ploču da bude suha koristeći meku krpnu ili papirnati ubrus.</li> <li>4. Ponovno priključite ploču za kuhanje na električnu mrežu.</li> </ol>	<ul style="list-style-type: none"> <li>• Kada je ploča za kuhanje isključena iz električne mreže, oznaka da je polje za kuhanje još vruće neće svijetliti. Usprkos tome, moguće je da je polje za kuhanje još uvijek vruće! Budite vrlo oprezni.</li> <li>• Grube žičane spužvice, određene plastične spužve za struganje (spužvice od plastičnih žica), kao i gruba sredstva za čišćenje mogu izgreptati površinu stakla. Uvijek pročitajte oznaku i provjerite je li sredstvo za čišćenje odnosno pomagalo za čišćenje podesno za uporabu na staklokeramičkoj površini.</li> <li>• Nikada nemojte ostavljati ostatke sredstva za čišćenje na površini ploče za kuhanje, budući da bi na staklu mogle nastati mrlje.</li> </ul>

<p>Prekipjela tekućina, rastopljena hrana, kao i vruća prolivena tekućina koja sadrži šećer</p>	<p>Takvu prljavštinu smjesta odstranite kuhinjskom lopaticom, nožem za tapete, ili strugalicom za staklokeramička ploče za kuhanje, ali pri tome budite vrlo oprezni jer je površina ploče za kuhanje još uvijek vruća.</p> <ol style="list-style-type: none"> <li>1. Isključite ploču za kuhanje iz električne mreže (koristeći prekidač na zidu).</li> <li>2. Oštricu, odnosno plosnati dio pomagala držite pod kutom 30°, te sastružite prljavštinu odnosno razlivenu hranu prema hladnijem dijelu površine ploče za kuhanje.</li> <li>3. Očistite prljavštinu odnosno razlivenu hranu kuhinjskom krpom ili papirnatim ubrusom.</li> <li>4. Zatim slijedite upute iz 2., 3. i 4. koraka u poglavlju "Svakodnevna prljavština na staklu" gore.</li> </ol>	<ul style="list-style-type: none"> <li>• Mrlje koje ostanu od rastopljene hrane ili hrane odnosno prolivene tekućine koja sadrži šećer, odstranite što prije. Ako takvu vrstu prljavštine ostavite na staklu, kasnije će je biti vrlo teško odstraniti, a može se dogoditi i da trajno ošteti staklenu površinu.</li> <li>• Opasnost posjekotina: kada skinete sigurnosni poklopac, oštrica strugalice koja je oštra kao britva, ostaje izložena. Stoga budite izuzetno oprezni u rukovanju, i strugalicu uvijek držite na sigurnom odnosno izvan domašaja djece.</li> </ul>
<p>Tekućina prolivena preko tipki za upravljanje</p>	<ol style="list-style-type: none"> <li>1. Isključite ploču za kuhanje iz električne mreže.</li> <li>2. Obrišite prolivenu tekućinu.</li> <li>3. Obrišite područje s upravljačkim senzorskim tipkama (tipkama na dodir) čistom vlažnom spužvicom ili krpom.</li> <li>4. Obrišite područje s upravljačkim senzorskim tipkama (tipkama na dodir) papirnatim ubrusom da bude posve suho.</li> <li>5. Ponovno priključite ploču za kuhanje na električnu mrežu.</li> </ol>	<ul style="list-style-type: none"> <li>• Moguće je da ploča za kuhanje ispusti pisak i automatski se isključi, a senzorske tipke za upravljanje ne funkcioniraju sve dok je preko njih prolivena tekućina. Provjerite je li područje oko senzorskih tipki za upravljanje posve suho, prije nego što ponovno uključite ploču za kuhanje.</li> </ul>

## 7. Savjeti i natuknice

<p><b>Problem odnosno smetnja</b></p>	<p><b>Mogući razlozi</b></p>	<p><b>Što učiniti ...?</b></p>
<p>Indukcijsku ploču za kuhanje nije moguće uključiti.</p>	<p>Nema napajanja električnom energijom.</p>	<p>Provjerite je li indukcijska ploča za kuhanje spojena na električnu mrežu, i je li uključena u rad.</p> <p>Provjerite je li možda kod vas u kući ili u susjedstvu došlo do nestanka ili smetnji u napajanju električnom energijom. Ako ste provjerili sve navedeno, a problem i dalje nije otklonjen, pozovite odgovarajuće obučenog servisera.</p>
<p>Senzorske tipke se ne odazivaju na dodir.</p>	<p>Ploča za upravljanje je zaključana.</p>	<p>Otključajte upravljačku tablu. Pogledati poglavlje "Uporaba vaše indukcijske ploče za kuhanje".</p>

Problemi u korištenju senzorskih tipki.	Možda je preko tipki proliven tanak sloj vode, ili tipke dodirujete vršcima prstiju.	Provjerite je li ploča za upravljanje posve suha, i dodirujte senzorske tipke jagodicama prstiju.
Staklo je izgrebano.	Posuda s grubim rubovima.  Koristili ste neprikladnu odnosno grubu strugalicu, žičanu spužvicu ili sredstvo za čišćenje.	Koristite posuđe s ravnim i glatkim dnom. Pogledati poglavlje "Odabir odgovarajućeg posuđa".  Pogledati poglavlje „Njega i čišćenje“.
Neke vrste posuđa, lonci ili tave ispuštaju pucketajuće ili škripajuće zvukove.	To može biti posljedica sastava vašeg posuđa (slojevi različitih metala koji različito vibriraju).	To je uobičajeno i ne predstavlja grešku u radu.
Tijekom rada na visokom stupnju snage indukcijnska ploča tiho zuji.	To je posljedica tehnologije indukcijnskog kuhanja.	To je uobičajena pojava, pri čemu bi se zujanje moralo stišati ili u potpunosti nestati kada smanjite snagu djelovanja.
Iz indukcijnske ploče za kuhanje čuje se zvuk ventilatora.	U vašu indukcijnsku ploču za kuhanje ugrađen je ventilator koji se je uključio da spriječi pregrijavanje elektronike. Ventilator može ostati uključen i nakon što ste već isključili indukcijnsku ploču za kuhanje.	Ovo je uobičajena pojava, i u tom smislu ne trebate učiniti ništa. Sve dok ventilator radi nemojte iskopčati indukcijnsku ploču za kuhanje iz električne mreže (prekidačem na zidu).
Posuda se ne zagrijava, a na pokazivaču se ispiše " "	Inducijnska ploča za kuhanje ne može prepoznati posudu budući da najvjerojatnije nije pogodna za indukcijnsko kuhanje.  Inducijnska ploča za kuhanje ne može prepoznati posudu budući da je vjerojatno premalena za polje za kuhanje, ili nije pravilno postavljena na sredinu polja za kuhanje.	Koristite posudu koja je primjerena za indukcijnsku ploču za kuhanje. Pogledati poglavlje "Odabir odgovarajućeg posuđa".  Posudu stavite na sredinu polja za kuhanje i provjerite da li veličina njenog dna odgovara veličini polja za kuhanje.
Inducijnska ploča za kuhanje ili polje za kuhanje neočekivano su se isključili. Ploča za kuhanje ispusti pisak i prikazana je oznaka greške (obično je prikazana izmjenično s jednim ili dva broja na pokazivaču programskog sata).	Tehnička greška.	Molimo vas da zabilježite slova i brojeke u oznaci greške, isključite ploču za kuhanje iz električne mreže (koristeći prekidač na zidu), i pozovite ovlaštenog odnosno odgovarajuće obučenog servisera.

## 8. Prikaz i pregled grešaka

Inducijnska ploča za kuhanje ima funkciju automatske dijagnostike. Ovim ispitivanjem serviser ima mogućnost provjere djelovanja više komponenti, a da ne treba rastavljati ili skidati ploču za kuhanje iz kuhinjskog pulta.

### Otklanjanje problema u radu

1) Oznaka greške koja se pojavi tijekom uporabe aparata, i njeno rješenje

Oznaka greške	Problem odnosno smetnja	Rješenje
<b>Automatsko ponovno upućivanje u rad</b>		
E1	Napon električne instalacije veći je od nazivnog napona aparata.	Molimo vas da provjerite da li instalacija na koju priključujete aparat odgovara aparatu, i da li normalno djeluje. Uključite aparat kada omogućite ispravno i normalno djelovanje napajanja električnom energijom.
E2	Napon električne instalacije je niži od nazivnog napona aparata.	
E3	Visoka temperatura senzora keramičke ploče (1#)	Pričekajte da se temperatura keramičke ploče snizi na normalnu razinu.
E4	Visoka temperatura senzora keramičke ploče (2 #)	Pritisnite tipku za uključenje/isključenje (ON/OFF") kako biste ponovno uključili aparat.
E5	Visoka temperatura IGBT (1#)	Pričekajte da se temperatura IGBT snizi na normalnu razinu. Pritisnite tipku za uključenje/isključenje (ON/OFF") kako biste ponovno uputili aparat. Provjerite da li ventilator nesmetano radi. Ako ne radi, treba ga zamijeniti.
E6	Visoka temperatura IGBT (2 #)	
<b>Nema automatskog ponovnog upućivanja u rad</b>		
F3 F6	Greška na temperaturnom senzoru keramičke ploče – kratki spoj. (F3 za 1#,F6 za 2#)	Provjerite vezu ili zamijenite temperaturni senzor keramičke ploče.
F4 F7	Greška na temperaturnom senzoru keramičke ploče – otvoren strujni krug. (F4 za 1#,F7 za 2#)	
F5 F8	Greška na temperaturnom senzoru keramičke ploče – ne radi. (F5 za 1#,F8 za 2#)	
F9/FA	Greška na temperaturnom senzoru IGBT (kratki spoj/otvoren strujni krug za 1#)	Zamijenite napojni modul.
FC/FD	Greška na temperaturnom senzoru IGBT (kratki spoj/otvoren strujni krug za 2 #)	

2) Konkretna greška i rješenje

Greška	Problem odnosno smetnja	Rješenje A	Rješenje B
Signalna LED lampica ne zasvijetli kada uključite aparat.	Aparat nema napajanja električnom energijom.	Provjerite je li utikač čvrsto uguran u utičnicu, i da li utičnica djeluje.	
	Greška na pomoćnom napojnom modulu, ili greška na priključku modula pokazivača (indikatora).	Provjerite priključak odnosno spoj.	

	Pomoćni napojni modul je oštećen.	Zamijenite pomoćni napojni modul.	
	Modul pokazivača je oštećen.	Zamijenite modul pokazivača.	
Neke senzorske tipke ne rade, ili prikaz signalnih lampica nije normalan.	Modul pokazivača je oštećen.	Zamijenite modul pokazivača.	
Signalna lampica za način kuhanja zasvijetli, ali aparat ne zagrijava posudu.	Visoka temperatura ploče za kuhanje.	Možda je temperatura okoline previsoka. Možda su otvori za prozračivanje začepljeni ili prekriveni.	
	Greška na ventilatoru.	Provjerite da li ventilator nesmetano radi. Ako ne radi, treba ga zamijeniti.	
	Napojni modul je oštećen.	Zamijenite napojni modul.	
Tijekom rada uređaja zagrijavanje se iznenada zaustavi, a na pokazivaču bljeska "u".	Nepravilna posuda.	Upotrijebite odgovarajuću posudu (pogledati Upute za uporabu).	Strujni krug za prepoznavanje posuda je oštećen; zamijenite napojni modul.
	Promjer posude je premalen.		
	Ploča za kuhanje se je pregrijala.	Aparat je pregrijan. Pričekajte da se temperatura snizi na normalnu razinu. Pritisnite tipku za uključenje/isključenje (ON/OFF") kako biste ponovno uključili aparat.	
Na pokazivačima polja za kuhanje na istoj strani ploče (primjerice na prvom i na drugom polju za kuhanje) ispisan je prikaz "u".	Greška na pomoćnom napojnom modulu, ili greška na priključku modula pokazivača (indikatora).	Provjerite priključak odnosno spoj.	
	Komunikacijski dio modula pokazivača je oštećen.	Zamijenite modul pokazivača.	
	Glavni modul je oštećen.	Zamijenite napojni modul.	
Motor ventilatora proizvodi nenormalne zvukove.	Motor ventilatora je oštećen.	Zamijenite ventilator.	

Gore su navedeni opisi uobičajenih grešaka.

Molimo vas da aparat ne rastavljate sami kako biste spriječili opasnosti za sebe i oštećenja indukcijske ploče za kuhanje.

## 9. Postavljanje

### 9.1 Odabir opreme za montažu

Napravite izrez u kuhinjskom pultu u skladu s mjerama navedenim u priloženom dijagramu.

U svrhu montaže i uporabe, oko otvora je potrebno ostaviti najmanje 5 cm prostora.

Za montažu je potrebno imati radnu površinu (kuhinjski pult) debljine najmanje 30 mm. Molimo vas da odaberete radnu površinu iz materijala koji je otporan na toplotu, i koji je izoliran (nemojte koristiti drvo ili neki sličan vlaknasti ili higroskopski materijal, ukoliko nije prethodno impregniran), kako biste spriječili električni udar ili veće deformacije uslijed vrućine koju isijava ploča za kuhanje. Mjere otvora (izreza) u kuhinjskom pultu prikazane su na donjem dijagramu:



Napomena: Sigurnosni razmak između rubova ploče za kuhanje i unutarnjih površina radnog pulta neka iznosi barem 3 mm.

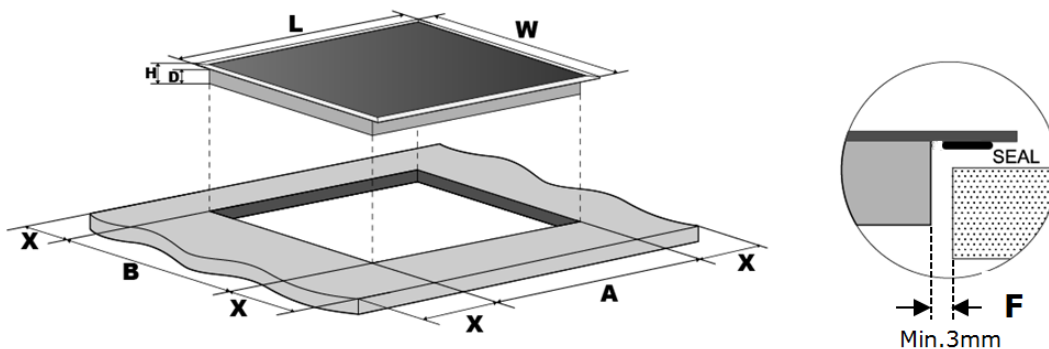

L (mm) (dužina)	W (mm) (širina)	H (mm) (visina)	D (mm)	A (mm)	B (mm)	X (mm)	F (mm)
590	520	60	56	560+ 4 +1	490+ 4 +1	50 min	3 min

U svakom slučaju pobrinite se da staklokeramička ploča za kuhanje ima omogućeno izdašno provjetranje, te da otvori za ulaz i izlaz vrućega zraka nisu prekriveni ili začepljeni. Provjerite je li ploča za kuhanje u dobrom radnom stanju. Uvažavajte mjere sa skica prikazanih u nastavku:



Napomena: Sigurnosni razmak između rubova ploče za kuhanje i kuhinjskih elemenata treba iznositi barem 650 mm.

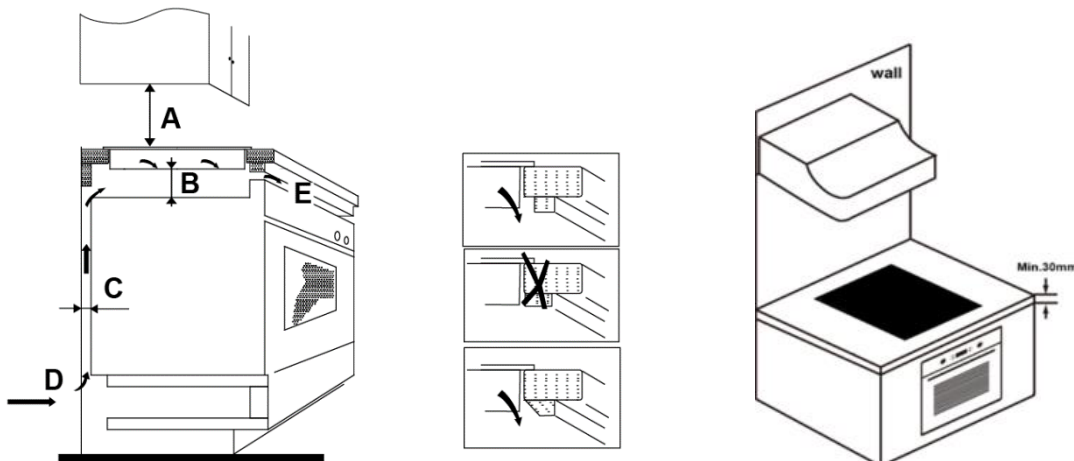

A (mm)	B (mm)	C (mm)	D	E
650	50 min	20 min	Otvor za ulaz zraka	Otvor za odvod zraka 5 mm

## UPOZORENJE: Omogućavanje adekvatnog prozračivanja

Pobrinite se da indukcijska ploča za kuhanje ima omogućeno izdašno provjetravanje, te da otvori za ulaz i izlaz vrućega zraka nisu prekriveni ili začepljeni. Kako biste spriječili nehotičan kontakt s dnom ploče za kuhanje ili (neočekivan) električni udar tijekom rada, potrebno je najmanje 50 mm od dna ploče za kuhanje namjestiti drvenu pregradnu ploču koja mora biti učvršćena vijcima. Pridržavajte se zahtjeva, navedenih u nastavku.

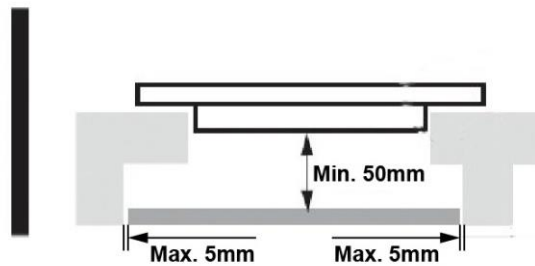

Na obodu odnosno na kućištu ploče za kuhanje nalaze se otvori za provjetravanje. **OBVEZNO** omogućite da radni pult nakon ugradnje aparata ne prekriva ili na neki drugi način blokira te otvore.



- Pazite da ljepilo koje se koristi za plastične ili drvene materijale u vašem kuhinjskom namještaju bude otporno na temperature do najmanje 150 °C, budući da bi se u suprotnom pojedine ploče ili dijelovi namještaja mogli odlijepiti.
- Zidovi uz aparat i iza njega, kao i površine oko aparata moraju biti otporne na temperature do 90 °C.

## 9.2 Prije montaže ploče za kuhanje omogućite odnosno provjerite

### sljedeće:

- da je radna površina ravna i postavljena vodoravno, te da nijedan strukturni član ne strči u prostor potreban za montažu aparata;
- da je radna površina izrađena od toplotno otpornog i izoliranog materijala;
- ako je ploča za kuhanje montirana iznad pećnice, da pećnica ima ugrađen rashladni ventilator;



- da su pri aparatu uvažavani svi zahtjevi glede prostora oko aparata, te da su ispoštovani svi važeći standardi i propisi;
- da je u instalaciju ugrađen izolacijski prekidač za isključenje koji omogućuje potpuno odvajanje aparata od električne mreže, te da je takav prekidač instaliran u skladu s lokalnim važećim pravilima i propisima za električne instalacije;
- da je izolacijski prekidač za isključenje odobrenog tipa, te da omogućuje najmanje 3 mm razmaka među svim vodičima (ili među svim faznim vodičima ako lokalno važeća pravila to dopuštaju);
- da je izolacijski prekidač za isključenje jednostavno dostupan korisniku nakon završene montaže.
- ako se dvoumite u vezi instalacije, posavjetujte se s lokalnim vlastima nadležnim za gradnju, i informirajte se o važećim propisima;
- da na zidovima oko ploče za kuhanje ili u njoj blizini koristite toplotno otporne površine koje se mogu jednostavno čistiti (primjerice keramičke pločice).

### 9.3 Nakon montaže ploče za kuhanje omogućite odnosno provjerite

#### sljedeće:

- da priključni kabel aparata nije dostupan kroz vrata ormarića odnosno kuhinjskog elementa, ili kroz element s pretincima ispod aparata;
- da je omogućena dovoljna količina strujanja svježeg zraka iz okoline kuhinjskog elementa do dna aparata;
- ako je ploča za kuhanje montirana iznad kuhinjskog elementa s pretincima ili policama, da je ispod dna aparata montirana toplotna pregrada;
- da je izolacijski prekidač za isključenje jednostavno dostupan korisniku.

### 9.4 Prije nego što montirate pričvrstne konzole (držače) aparata

Aparat postavite na stabilnu i glatku podlogu (iskoristite ambalažu). Nemojte pritiskati na upravljačke elemente koji možda ponegdje strše iz aparata.

### 9.5 Prilagođavanje položaja pričvrstnih konzola

Ploču za kuhanje pričvrstite na radnu površinu (kuhinjski pult), tako da nakon montaže aparata na svoje mjesto možete pričvrstiti dva držača (konzole) na dnu aparata.

Položaj konzola prilagodite, tako da odgovaraju debljini vašeg kuhinjskog pulta.

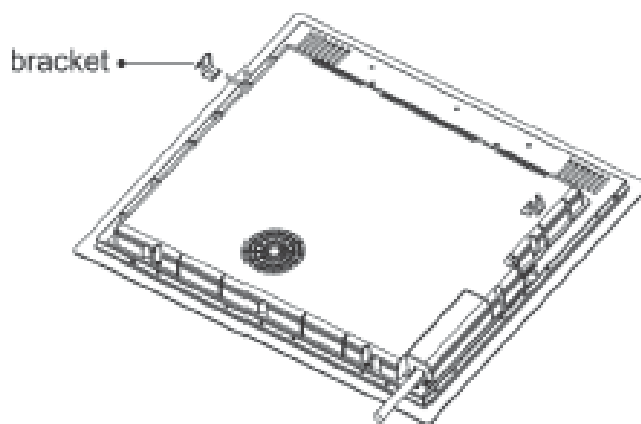

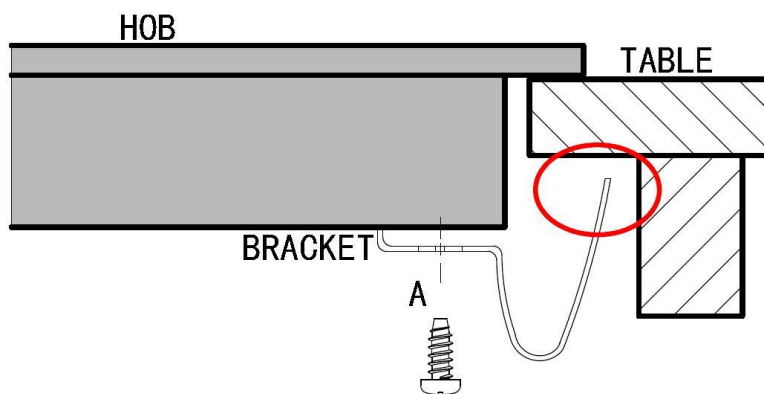

Pričvrstne konzole ni u kom slučaju ne smiju nakon montaže biti u kontaktu s unutarnjim površinama radnog pulta (pogledati sliku).

## 9.6 Upozorenja

1. Montažu staklokeramičke ploče za kuhanje mora obaviti odgovarajuće obučeni servisier ili neka druga stručna osoba. Ako trebate takvog servisiera ili stručno obučenu osobu, mi vam ga možemo organizirati. Molimo vas da montažu nikad ne radite sami.
2. Ploču za kuhanje nije dozvoljeno montirati izravno iznad perilice posuđa, hladnjaka, zamrzivača, perilice rublja ili sušilice rublja, budući da vlaga iz tih uređaja može oštetiti elektroniku ploče za kuhanje.
3. Indukcijsku ploču za kuhanje potrebno je montirati tako da bude omogućeno odvajanje viška toplote, budući da to poboljšava pouzdanost djelovanja aparata.
4. Zidovi uz aparat, te površine elemenata iznad kuhinjskog pulta moraju biti otporne na vrućinu.
5. Kako biste spriječili povrede, površina i ljepilo elemenata moraju biti otporni na toplotu.
6. Nemojte koristiti parne čistače.

## 9.7 Spajanje ploče za kuhanje na električnu mrežu



Ploču za kuhanje smije priključiti na električnu instalaciju samo odgovarajuće obučena stručna osoba.

Prije nego što ploču za kuhanje spojite na električnu instalaciju, provjerite sljedeće:

1. Da li je električna instalacija u vašoj kući podesna za električnu snagu koja je potrebna za rad ploče za kuhanje;
2. Da li napon u vašoj kućnoj instalaciji odgovara naponu navedenom na tipskoj pločici aparata.
3. Da li električni kabel može podnijeti opterećenje navedeno na tipskoj pločici.

Za spajanje aparata na električnu instalaciju nemojte koristiti nikakve pretvarače, reduktore ili razdjeljivače struje, budući da mogu prouzročiti pregrijavanje i posljedično dovesti do požara.

Priključni kabel (napojni kabel) ne smije doći u dodir s vrućim dijelovima aparata, i mora biti proveden tako da njegova temperatura na nijednom dijelu nikada ne premaši temperaturu 75 °C.



Posavjetujte se s električarom da li je vaša kućna električna instalacija primjerena za priključenje aparata bez dodatnih zahvata. Svaki zahvat ili preinaku smije obaviti isključivo odgovarajuće obučeni električar.

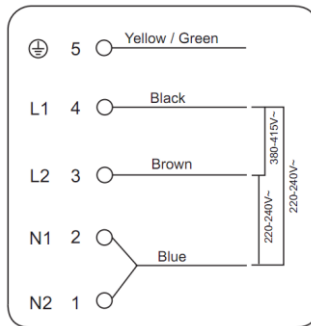

Ako ukupan broj grijućih elemenata vašeg aparata ne premašuje 4, možete aparat spojiti izravno na električnu instalaciju s jednofaznim priključkom, kao što je to prikazano dolje.

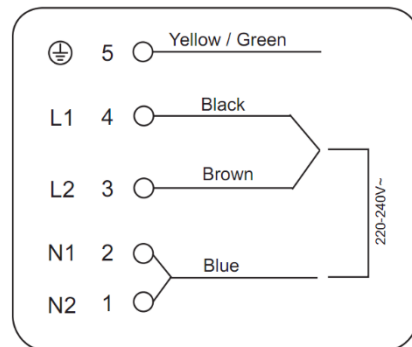
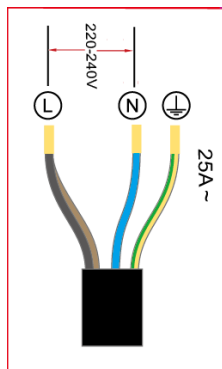

- Ako je priključni kabel oštećen, potrebno ga je zamijeniti. Taj zahvat smije obaviti isključivo ovlašteni serviser koristeći primjeren alat, inače je takav zahvat opasan.
- Ako je aparat spojen izravno na električnu mrežu, potrebno je montirati izolacijski isključivi prekidač, koji odvaja sve vodiče, a razmak između kontakata iznosi najmanje 3 mm.
- Instalater mora zajamčiti da je spajanje na električnu mrežu ispravno napravljeno i da je u skladu s važećim sigurnosnim propisima.
- Priključni kabel ne smije biti presavinut ili prignječen.
- Priključni kabel potrebno je redovito pregledavati, a zamijeniti ga smije isključivo odgovarajuće obučena osoba.



Dno aparata i priključni kabel ne smiju biti dostupni nakon završetka montaže aparata.



**Zbrinjavanje uređaja**  
**Uređaj nemojte baciti u miješane**  
**komunalne otpatke. Takve otpatke**  
**potrebno je prikupljati odvojeno**  
**budući da to omogućuje daljnju**  
**posebnu obradu koja je potrebna.**

Ovaj je uređaj označen u skladu s Europskom direktivom 2012/19/EU o otpadnoj električnoj i elektronskoj opremi (WEEE). Brigom za ispravno zbrinjavanje ovog proizvoda dajete svoj doprinos k sprječavanju potencijalno negativnih posljedica na okoliš i zdravlje ljudi, koje bi inače mogli ugroziti neodgovarajućim zbrinjavanjem ovog proizvoda nakon završetka njegova životnog vijeka.

Simbol na proizvodu ili na pripadajućoj ambalaži označuje da s tim proizvodom ne smijete postupati kao s ostalim kućanskim otpadom. Umjesto toga, uređaj je potrebno dostaviti na prikladna zbirna mjesta za recikliranje električne i elektroničke opreme.

Aparat iziskuje poseban postupak zbrinjavanja nakon završetka njegovog životnog vijeka. Za detaljnije informacije o zbrinjavanju odnosno obradi, ponovnoj uporabi, te recikliranju ovog proizvoda molimo Vas da se obratite vašem nadležnom lokalnom uredu, poduzeću za prikupljanje i odvoz kućanskog otpada, ili trgovini u kojoj ste kupili proizvod.

Za detaljnije informacije o zbrinjavanju odnosno obradi, ponovnoj uporabi, te recikliranju ovog proizvoda molimo Vas da se obratite vašem nadležnom lokalnom gradskom uredu, općinskoj službi za odvoženje kućanskog otpada, ili trgovini u kojoj ste kupili proizvod.

**gorenje**

[www.gorenje.com](http://www.gorenje.com)

CE