

HR

Indukcijska ploča za kuhanje

ISC646BSC

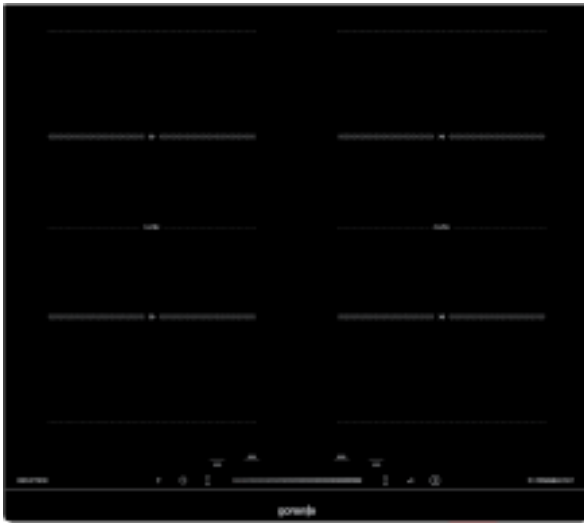

gorenje

www.gorenje.com

Čestitamo na kupnji vaše nove indukcijske ploče za kuhanje.

Preporučujemo da provedete neko vrijeme čitajući ove Upute za uporabu/ugradnju kako biste u potpunosti razumjeli kako pravilno ugraditi uređaj i rukovati njime.

Za ugradnju pročitajte odjeljak o ugradnji.

Pažljivo pročitajte sve sigurnosne upute prije uporabe i sačuvajte ove Upute za uporabu/ugradnju za buduću uporabu.

Sigurnosna upozorenja

Vaša sigurnost nam je važna. Pročitajte ove informacije prije uporabe ploče za kuhanje.

Ugradnja

Opasnost od strujnog udara

- Prije izvođenja bilo kakvih radova ili održavanja uređaja, odspojite uređaj s napajanja.
- Povezivanje s dobrim sustavom ključno je i obvezno.
- Izmjene kućnog ožičenja smije izvršiti samo kvalificirani električar.
- U protivnom može doći do strujnog udara ili smrti.

Važne sigurnosne upute

- Pažljivo pročitajte ove upute prije ugradnje ili uporabe ovog uređaja.
- Na ovaj uređaj nikada ne smijete stavljati zapaljive materijale ili proizvode.
- Neka ove informacije budu dostupne osobi odgovornoj za ugradnju uređaja, jer bi to moglo smanjiti troškove ugradnje.
- Kako biste izbjegli opasnost, ovaj uređaj trebate ugraditi u skladu s ovim uputama za ugradnju.
- Ovaj uređaj treba biti pravilno ugrađen samo od strane odgovarajuće kvalificirane osobe.
- Ovaj uređaj treba biti spojen na strujni krug koji ima izolacijski prekidač koji omogućuje potpuno odspajanje s napajanja.
- Ako uređaj nije pravilno ugrađen, mogu se poništiti bilo kakvi zahtjevi za jamstvo ili odgovornost.

Rad i održavanje

Opasnost od strujnog udara

- Nemojte kuhati na napuknutoj ploči za kuhanje. Ako površina ploče za kuhanje pukne, odmah isključite uređaj na mrežnom napajanju (zidni prekidač) i obratite se kvalificiranom tehničaru.
- Isključite ploču za kuhanje na zidnom prekidaču prije čišćenja ili održavanja.
- U protivnom može doći do strujnog udara ili smrti.

Opasnost po zdravlje

- Ovaj uređaj udovoljava elektromagnetskim sigurnosnim standardima.
- Međutim, osobe sa srčanim elektrostimulatorima ili drugim električnim implantatima (kao što su inzulinske pumpe) trebaju se posavjetovati sa svojim liječnikom ili proizvođačem implantata prije uporabe ovog uređaja kako bi bili sigurni da elektromagnetsko polje neće utjecati na njihove implantate.
- U protivnom može doći do smrti.

Opasnost od vrućih površina

- Tijekom uporabe, dostupni dijelovi ovog uređaja postat će dovoljno vrući da uzrokuju opekline.
- Pazite da tijelo, odjeća ili bilo koji drugi predmet osim prikladnog posuđa ne dođe u kontakt s indukcijskom pločom za kuhanje dok se površina ne ohladi.
- Pazite: metalni predmeti koje nosite i koji se mogu magnetizirati mogu postati vrući u blizini ploče za kuhanje. Zlatni ili srebrni nakit neće postati vruć.
- Držite djecu podalje od uređaja.
- Ručke posuda mogu biti vruće na dodir. Provjerite jesu li ručke posuda iznad drugih polja za kuhanje koja su uključena. Pazite da djeca ne dodirnu ručke.
- U protivnom može doći do opeklina.

Opasnost od posjekotina

- Oštra oštrica strugača ploče za kuhanje izložena je kada je sigurnosni poklopac uvučen. Koristite oprezno i uvijek čuvajte na sigurnom i izvan dohvata djece.
- U protivnom može doći do ozljeda ili posjekotina.

Važne sigurnosne upute

- Uređaj nikad ne ostavljajte bez nadzora tijekom uporabe. Kipljenje uzrokuje dim i prelijevanje masne tekućine koja se može zapaliti.
- Nikada ne koristite uređaj kao radnu ili skladišnu površinu.

- Nikada ne ostavljajte nikakve predmete ili pribor na uređaju.
- Nemojte stavljati bilo kakve predmete koji se mogu magnetizirati (npr. kreditne kartice, memorijske kartice) ili elektroničke uređaje (npr. računala, MP3 uređaje) u blizini uređaja, jer na njih može utjecati elektromagnetsko polje uređaja.
- Nikada nemojte koristiti uređaj za zagrijavanje prostorije.
- Nakon uporabe uvijek isključite polja za kuhanje i ploču za kuhanje kako je opisano u ovim uputama (tj. pomoću kontrolnih tipki na dodir). Nemojte se oslanjati na značajku prepoznavanja posude za kuhanje kako biste isključili polja za kuhanje kad uklonite posude.
- Nemojte dopustiti djeci da se igraju uređajem, da sjede, stoje ili se penju na njega.
- Nemojte čuvati predmete koji su zanimljivi djeci u ormarićima iznad uređaja.
- Djeca koja se penju na ploču za kuhanje mogu se ozbiljno ozlijediti.
- Ne ostavljajte djecu samu ili bez nadzora u prostoru u kojem se uređaj koristi.
- Djeca ili osobe s invaliditetom koji ograničava njihovu sposobnost uporabe uređaja trebaju imati odgovornu i kompetentnu osobu koja će ih uputiti u njegovu uporabu. Instruktor treba biti siguran da mogu koristiti uređaj bez opasnosti za sebe ili svoju okolinu.
- Nemojte popravljati ili mijenjati bilo koji dio uređaja, osim ako to nije izričito preporučeno u uputama. Sve ostale servise treba obaviti kvalificirani tehničar.
- Nemojte koristiti parni čistač za čišćenje ploče za kuhanje.
- Nemojte stavljati ili bacati teške predmete na ploču za kuhanje.
- Nemojte stajati na ploči za kuhanje.
- Nemojte koristiti posude s nazubljenim rubovima ili povlačiti posude preko površine indukcijske ploče za kuhanje, jer to može ogrebat i staklo.
- Za čišćenje ploče za kuhanje nemojte koristiti abrazivna sredstva za čišćenje ili bilo koja druga oštra abrazivna sredstva, jer mogu ogrebat i indukcijsku ploču.
- Ako je kabel za napajanje oštećen, smije ga zamijeniti samo kvalificirani tehničar.
- Ovaj uređaj namijenjen je za uporabu u kućanstvima i sličnim uporabama kao što su: - kuhinjski prostori za osoblje u trgovinama, uredima i drugim radnim okruženjima; - farmerske kuće; - od strane klijenata u hotelima, motelima i drugim stambenim okruženjima ; - u prenoćištima s doručkom.
- Ovaj uređaj mogu koristiti djeca u dobi od 8 godina i više i osobe sa smanjenim fizičkim, osjetilnim ili mentalnim sposobnostima ili nedostatkom iskustva i znanja ako su pod nadzorom ili ako su

upoznate sa sigurnom uporabom uređaja i ako jasno razumiju opasnosti koje su povezane s uporabom uređaja. Nemojte dopustiti djeci da se igraju uređajem. Djeca ne smiju čistiti ili održavati uređaj bez nadzora odgovorne osobe.

- **UPOZORENJE:** Priprema jela na masti ili ulju bez nadzora može biti opasna i može izazvati požar. Vatru nemojte NIKAD pokušavati ugasiti vodom. Uređaj odmah isključite te pokrijte plamen poklopcem ili vatrogasnim pokrivačem.
- Na ploču za kuhanje nemojte stavljati nikakve metalne predmete, kao što su noževi, vilice, žlice ili poklopci, jer se mogu zagrijati.
- Nakon uporabe isključite polje za kuhanje pomoću kontrolne tipke; nemojte se oslanjati na sustav za prepoznavanje posude.
- Uređaj nije namijenjen za rad pomoću vanjskog tajmera ili odvojenog sustava daljinskog upravljanja.
- **OPREZ:** Potrebno je nadzirati kuhanje. Potrebno je stalno nadzirati kratkotrajno kuhanje.
- **UPOZORENJE:** da biste spriječili prevrtanje uređaja, potrebno je namjestiti stabilizatore. Pridržavajte se uputa za ugradnju.
- **UPOZORENJE:** koristite isključivo štitnike ploče za kuhanje koje je oblikovao proizvođač uređaja za kuhanje ili koje proizvođač u svojim uputama za uporabu preporučuje kao prikladnima ili štitnike za ploču uključene u uređaj. Korištenje neprikladnih štitnika može izazvati nezgode.

Pregled proizvoda

Prikaz odozgo

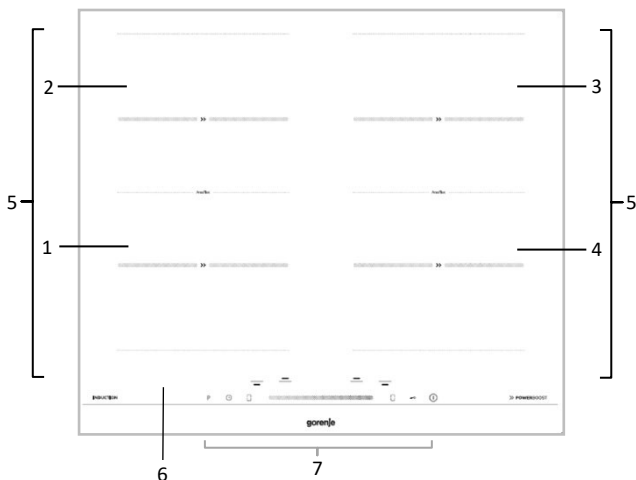

1. Polje za kuhanje: 190x190 mm
1800 W/2100 W (P)
2. Polje za kuhanje: 190x190 mm
1800 W/2100 W (P)
3. Polje za kuhanje: 190x190 mm
1800 W/2100 W (P)
4. Polje za kuhanje: 190x190 mm
1800 W/2100 W (P)
5. Fleksibilno polje, 3000 W/3400 W
(P)
6. Staklena ploča
7. Upravljačka ploča

Upravljačka ploča

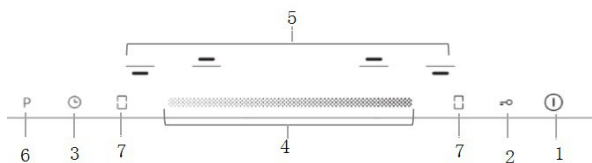

1. Kontrolna tipka za uključivanje/isključivanje
2. Kontrolna tipka za sigurnosnu bravu za djecu
3. Kontrolna tipka za tajmer
4. Kontrolne tipke za regulaciju snage/vremena
5. Odabir polja za kuhanje
6. Kontrolna tipka za povećavanje
7. Tipka za aktiviranje i onemogućavanje fleksibilnog polja

O indukcijskom kuhanju

Indukcijsko kuhanje je sigurna, napredna, učinkovita i ekonomična tehnologija kuhanja. Djeluje pomoću elektromagnetskih vibracija stvarajući toplinu izravno u posudi, a ne neizravno zagrijavanjem staklene površine. Staklo se zagrijava samo zato što ga posuda na kraju zagrije.

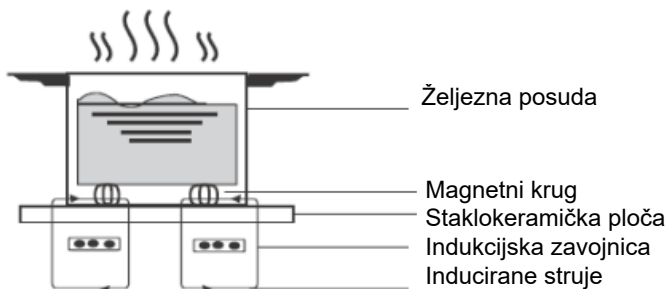

Prije uporabe nove ploče za kuhanje

- Pročitajte ovaj priručnik, uzimajući u obzir odjeljak "Sigurnosna upozorenja".
- Uklonite svu zaštitnu foliju koja se još uvijek može nalaziti na indukcijskoj ploči.

Korištenje kontrolnih tipki na dodir

- Kontrolne tipke reagiraju na dodir, tako da ne trebate pritiskati.
- Koristite cijelu površinu prsta, ne vrh.
- Svaki put kad je dodir registriran, čut ćete zvučni signal.
- Pobrinite se da su kontrolne tipke uvijek čiste i suhe te da ih ne prekriva nikakav predmet (npr. kuhinjski pribor ili krpa). Čak i malo vode može otežati upravljanje kontrolnim tipkama.

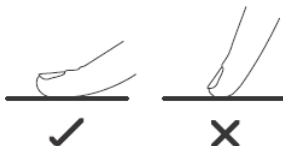

Odabir pravog posuđa



- Koristite samo posuđe s dnom prikladnim za indukcijsko kuhanje. Potražite indukcijski simbol na ambalaži ili na dnu posude.
 - Možete provjeriti je li vaše posuđe prikladno provođenjem magnetskog testa. Pomaknite magnet prema dnu posude. Ako ga privuče, posuda je prikladna za indukciju.
- Ako nemate magnet:
1. Stavi malo vode u posudu koju želite provjeriti.
 2. Ako na pokazivaču ne treperi  i voda se zagrijava, posuda je prikladna.
- Posuđe za kuhanje izrađeno od sljedećih materijala nije prikladno: čisti nehrđajući čelik, aluminij ili bakar bez magnetske podloge, staklo, drvo, porculan, keramika i zemljano posuđe.



Nemojte koristiti posuđe s nazubljenim rubovima ili zakrivljenim dnom.



Pobrinite se da je dno posude glatko, da ravno stoji na staklu i da je iste veličine kao i polje za kuhanje. Koristite posude čiji je promjer jednako velik kao i grafički prikaz odabranog polja. Korištenjem lonca, malo više energije potrošit će se pri maksimalnoj učinkovitosti. Ako koristite manji lonac, učinkovitost bi mogla biti manja od očekivane. Posudu uvijek stavite na sredinu polja za kuhanje.

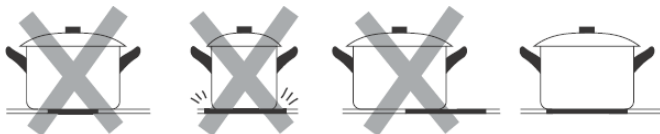

Uvijek podignite posude s indukcijske ploče – nemojte povlačiti jer mogu ogrebat i staklo.

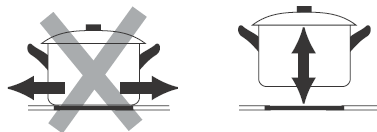

Dimenzije posude

Polja za kuhanje su do ograničenja, automatski prilagođena promjeru posude. Međutim, dno ove posude treba imati minimalni promjer u skladu s odgovarajućim poljem za kuhanje. Kako biste postigli najbolju učinkovitost ploče za kuhanje, postavite posudu na sredinu polja za kuhanje.

Osnovni promjer indukcijskog posuđa

Polje za kuhanje	Minimalno (mm)
190 mm	150
Fleksibilno polje	200

Uporaba ploče za kuhanje

POSTAVLJANJE NAJVEĆE UKUPNE SNAGE APARATA

Indukcijska ploča za kuhanje opremljena je sustavom upravljanja maksimalne snage. Maksimalna snaga ploče za kuhanje ograničena je na 7200 W.

Ova se postavka može smanjiti na 2300 W, 2800 W, 3000 W ili 3700 W. Kada je aktivirano ograničenje ukupne snage, snaga svakog polja za kuhanje može se povećati dok ukupna snaga ne dosegne ograničenje.

1. Za aktiviranje upravljanja maksimalne snage uključite uređaj i nakon toga istovremeno pritisnite tipke prednje lijeve i desne prednje zone za kuhanje na 3 sekunde.
2. Kada je upravljanje snagom aktivirano, trenutna maksimalna snaga prikazana je na LED zaslonu timera - na primjer, ako zaslon timera prikazuje 7.2, to znači da je najveća granica snage ploče za kuhanje 7200 W.
3. Za postavljanje nove maksimalne snage:
 - a) Pritisnite gumb timera - zaslon timera počinje treperiti s trenutnim ograničenjem maksimalne snage
 - b) Pritisnite gumb za odabir prednje desne ploče za kuhanje kako biste odabrali novo željeno ograničenje snage. Svakim sljedećim pritiskom tipke desne prednje ploče za kuhanje, prikazane su različite maksimalne vrijednosti snage - vrijednosti će se mijenjati kako se tipka pritiska

2,3 > 2,8 > 3,0 > 3,7 > 7,2 > 2,3 > ... što znači

(2300 W > 2800 W > 3000 W > 3700 W > 7200 W > 2300 W > ...)

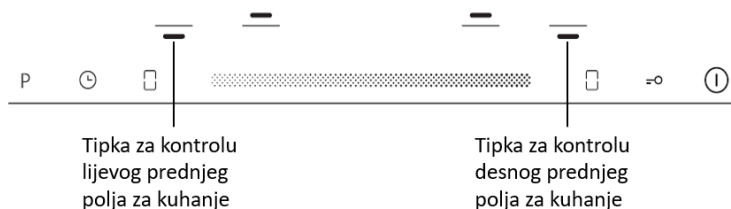

Nakon odabira nove maksimalne vrijednosti snage, spremite novu postavku pritiskom na tipku timera. Zaslom timera prikazuje "Pn" nekoliko sekundi. Postavljena je nova najveća vrijednost ukupne snage ploče za kuhanje.

Ako je postavljena niža maksimalna ukupna snaga, nije moguće povećati visoku snagu na svim zonama kuhanja u isto vrijeme.

Napomena: Ukoliko korisnik želi promijeniti maksimalnu ukupnu snagu uređaja, uređaj mora biti isključen iz napajanja i ponovno uključen. Započnite postupak u točki 1.

Početak kuhanja

1. Nakon odabira postupka za upravljanje snagom, dodirnite kontrolnu tipku za uključivanje/isključivanje, zvučni signal oglasit će se jednom, a na svim pokazivačima prikazat će se "—" ili "--", što znači da je indukcijska ploča u stanju pripravnosti.



2. Postavite odgovarajuću posudu na polje za kuhanje koje želite koristiti.

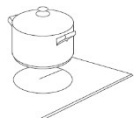

- Provjerite jesu li dno posude i površina polja za kuhanje čisti i suhi.

3. Dodirom kontrolne tipke za odabir polja za kuhanje, indikator pokraj tipke prikazat će "0"



4. Podesite snagu kuhanja povlačenjem prsta po klizaču



- Ako ne podesite snagu kuhanja nakon jedne minute, uređaj će se automatski isključiti. Postupak ćete trebati ponoviti od koraka 1.
- Snagu kuhanja možete promijeniti u bilo kojem trenutku tijekom kuhanja.
- Pomicanjem klizača zdesna nalijevo, snaga se smanjuje od jednog koraka svaki put do koraka 0.
- Povlačenjem s lijeva na desno, snaga se povećava za jedan korak svaki put do koraka 9.

Ako na zaslonu treperi naizmjenično postavka temperature

To znači da:

- niste postavili posudu na odgovarajuće polje za kuhanje ili
- lonac koji koristite nije prikladan za indukcijsko kuhanje ili
- je posuda premala ili nije pravilno centrirana na polje za kuhanje.

Zagrijavanje se ne odvija osim ako na polju za kuhanje nije postavljena odgovarajuća posuda.

Zaslon se automatski isključuje nakon 1 minute ako na njega nije postavljena odgovarajuća posuda.

Ograničenja pri uporabi polja za kuhanje

Cijela ploča za kuhanje ima maksimalnu snagu. Kad su uključena dva polja za kuhanje i ne prelaze maksimalnu snagu, elektronička kontrola automatski smanjuje razinu kuhanja u drugom polju za kuhanje.

Kad završite s kuhanjem

1. Dodirnite kontrolu za odabir polja za kuhanje koje želite isključiti.

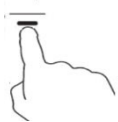

2. Za isključivanje polja za kuhanje: isključite polje za kuhanje pomicanjem prema dolje do "0". Provjerite prikazuje li se na pokazivaču "0"

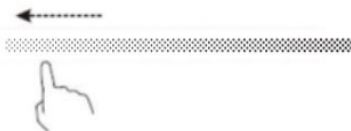

3. Potpuno isključite ploču pritiskom na tipku za uključivanje/isključivanje.



Obratite pozornost na indikator vrućih površina

"H" će pokazati koje polje za kuhanje je vruće. Nestat će kad se površina ohladi na sigurnu temperaturu. Može se koristiti i kao funkcija za uštedu energije ako želite dodatno zagrijati posudu, koristite polje koje je još uvijek vruće.

Zaključavanje kontrolnih tipki

- Možete zaključati kontrolne tipke kako biste spriječili nenamjernu uporabu (primjerice, da djeca slučajno uključe polja za kuhanje).
- Kad su kontrolne tipke zaključane, sve su kontrolne tipke osim tipke za uključivanje/isključivanje onemogućene.

Zaključavanje kontrolnih tipki

Dodirnite kontrolnu tipku za sigurnosnu bravu za djecu  . Indikator tajmera prikazat će "Lo".

Otključavanje kontrolnih tipki

1. Provjerite je li ploča za kuhanje uključena.
2. Dodirnite i zadržite kontrolnu tipku za sigurnosnu bravu za djecu  neko vrijeme.
3. Sada možete početi koristiti ploču za kuhanje.



Kad je ploča za kuhanje zaključana, sve su kontrolne tipke isključene osim tipke za uključivanje/isključivanje. U slučaju nužde uvijek možete isključiti indukcijsku ploču pomoću kontrolne tipke za uključivanje/isključivanje, ali prvo trebate otključati ploču u sljedećem postupku

Uporaba tajmera

Tajmer možete koristiti na tri različita načina:

- Možete ga podesiti da isključi jedno polje za kuhanje nakon isteka podešenog vremena;
- Možete ga podesiti da isključi više polja za kuhanje;
- Tajmer možete podesiti do 99 minuta.



Podešavanje tajmera za isključivanje jednog potrebnog polja za kuhanje

1. Odaberite polje za kuhanje tako da dodirnete polje za koje želite podesiti tajmer (na primjer, 25 minuta) kad odaberete način kuhanja.

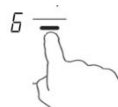

2. Podesite vrijeme pomoću klizača.

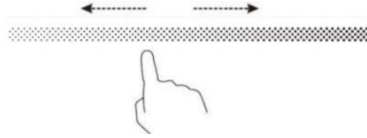

3. Kad dodirnete tajmer treperit će zadane vrijednosti "00" i "0", klizač možete pomaknuti od 0 do 5, kad ponovno dodirnete tajmer, treperit će "0", pomaknite klizač na "2" kako biste podesili sat do kraja, nakon čega će se prikazati "25".

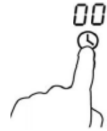

Ako je vrijeme podešavanja dulje od 99 minuta, tajmer će se automatski vratiti na 0 minuta.

Savjet : Prvi put pritisnite tajmer kako biste povećali ili smanjili postavku za 1 minutu.

4. Držite tajmer pritisnutim drugi put kako biste povećali ili smanjili postavku za 10 minuta.

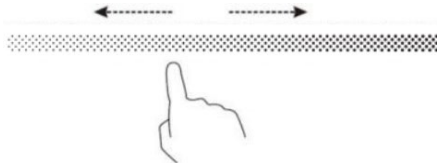

Kad je tajmer podešen, odbrojavanje će početi odmah. Prikazuje se preostalo vrijeme i indikator tajmera treperit će 5 sekundi.

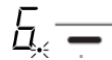

Napomena : Crvena točka pokraj indikatora snage označava odabrano polje.

5. Odaberite izvor za koji želite poništiti tajmer, pomaknite klizač za poništavanje tajmera i prikazat će se "00".

Nakon isključivanja tajmera, polje za kuhanje se automatski isključuje i prikazuje se "H".

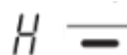



Druga polja za kuhanje nastavljaju normalno funkcionirati ako su zasebno uključena.

Podešavanje tajmera za isključivanje više polja za kuhanje

Ako koristite ovu funkciju za više od jednog polja za kuhanje, indikator tajmera prikazat će najkraće vrijeme (na primjer, polje 2 - Vrijeme instalacije - 3 minute, polje 3- Vrijeme instalacije - 6 minuta, indikator tajmera prikazat će "3".)

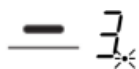

(Podešavanje: 3 minute)

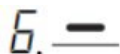

(Podešavanje: 6 minuta)



Napomena : Crvena točka pored indikatora razine snage svijetlit će, što znači da je odabrano polje.



Želite li provjeriti podešeno vrijeme za drugo polje, pritisnite tipku za odabir drugog polja za kuhanje. Tajmer će prikazati podešeno vrijeme za ovo polje.

Kad istekne vrijeme kuhanja, odgovarajuće polje za kuhanje automatski će se isključiti i prikazat će se "H".



Napomena: Ako želite promijeniti postavku vremena tajmera na početku, ponovite postupak iz koraka 1.

Uporaba funkcije "Povećavanje"

"Povećavanje" je funkcija koja zagrijava područje većom snagom u razdoblju od 5 minuta (maksimalno). Na taj način možete kuhati bolje i brže.

Uporaba funkcije "Pojačavanje" za brže kuhanje.

1. Dodirnite polje za kuhanje za koje želite koristiti funkciju "Pojačavanje". Indikator pokraj tipke treperi.

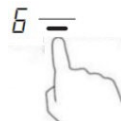

2. Dodirnite tipku "Pojačavanje", polje za kuhanje počeo će raditi u načinu "Pojačavanje" (maksimalna snaga). Pokazivač snage prikazuje "P" kako bi označio da je polje u načinu pojačavanja.



3. Funkcija "Pojačavanje" trajat će 5 minuta. Zatim će se jačina vratiti na 9.



Želite li poništiti funkciju "Pojačavanje" tijekom 5 minuta, prvo odaberite polje za kuhanje i zatim pritisnite tipku "Pojačavanje". Jačina se vraća na razinu jačine podešenu prije aktivacije funkcije "Pojačavanje".

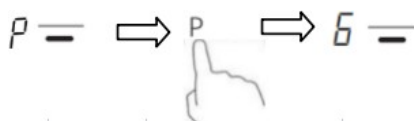



Ograničenja pri uporabi funkcije "Pojačavanje" (P)

Cijela ploča za kuhanje ima maksimalnu snagu. Kad je uključena funkcija "Pojačavanje" i ne prelazi maksimalnu snagu, elektronička kontrola automatski smanjuje razinu kuhanja u drugom polju za kuhanje.

FLEKSIBILNO POLJE

Kombinacija plamenika

Ova funkcija  koristi se ako jedan plamenik nije dovoljan za pravilno zagrijavanje posuđa (na primjer, veliko posuđe za ribu ili meso). Za aktiviranje funkcije "FLEXI/Kombinirano polje za kuhanje", pritisnite odgovarajuću tipku  na pokazivaču.

Ako je potrebno, može se koristiti kao jedan plamenik ili kao dva neovisna plamenika. U tom slučaju, postoje dva induktora koji rade neovisno jedan o drugome. Tijekom rada slobodnog polja za kuhanje aktivira se samo ono polje na koje je posuđe postavljeno. Ako je za postavljanje posuđa potrebno više od jednog plamenika, postavite ga počevši od gornjeg ili donjeg ruba slobodnog polja.

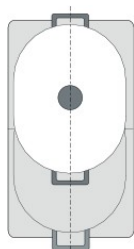

Uporaba dva neovisna plamenika

Prednji i stražnji plamenik (u svakom slučaju s dva induktora) mogu se koristiti neovisno jedan o drugome. Podesite potreban stupanj zagrijavanja za svaki plamenik zasebno. Koristite samo jednu posudu za svaki plamenik.

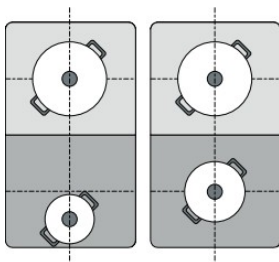

Preporuke

Postavite posuđe na polja za kuhanje koja imaju više od jednog slobodnog polja tako da je pokriveno samo jedno od slobodnih polja. U suprotnom se polja za kuhanje neće pravilno aktivirati, što će negativno utjecati na rezultat kuhanja.

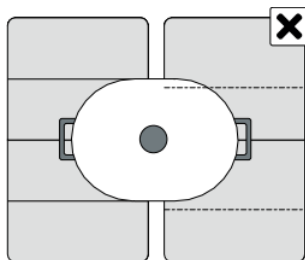

Zaštita od previsoke temperature

Senzor temperature može pratiti temperaturu unutar indukcijske ploče. Kad temperatura postane previsoka, indukcijska ploča automatski će se zaustaviti.

Otkrivanje malih predmeta

Ako je na ploči ostala posuda neprikladne veličine ili od neprikladnog materijala (npr. aluminij) ili neki drugi mali predmet (npr. nož, vilica, ključ), ploča se automatski prebacuje u stanje pripravnosti za 1 minutu. Ventilator će nastaviti hladiti indukcijsku ploču još 1 minutu.

Zaštita automatskog isključivanja

Automatsko isključivanje sigurnosna je funkcija ploče za kuhanje. Ploča se automatski isključuje ako je nekad zaboravite isključiti. Zadano radno vrijeme za različite razine snage prikazano je u donjoj tablici:

Odabrana snaga	1	2	3	4	5	6	7	8	9
Zadano radno vrijeme (sat)	8	8	8	4	4	4	2	2	2



Osobe sa srčanim elektrostimulatorom trebaju se posavjetovati sa svojim liječnikom prije korištenja ovog uređaja.

Smjernice za kuhanje



Budite oprezni prilikom prženja, jer se ulje i masnoća vrlo brzo zagrijavaju, posebno ako koristite visoku snagu. Na ekstremno visokoj temperaturi ulje i masnoća spontano će se zapaliti i to predstavlja ozbiljan rizik od požara.

Savjeti za kuhanje

- Kad hrana počne ključati, smanjite temperaturu.
- Ako koristite poklopac, smanjit ćete vrijeme kuhanja i uštedjeti energiju zadržavanjem topline.
- Smanjite količinu tekućine ili masti kako biste smanjili vrijeme kuhanja.
- Počnite kuhati na visokoj temperaturi i smanjite je kad se hrana zagrije.

Kipljenje, kuhanje riže

- Kipljenje se pojavljuje ispod točke ključanja, na oko 85 °C, kada mjehurići tek povremeno izlaze na površinu tekućine koja ključa. To je ključ ukusnih juha i sočnih variva, jer se okusi razvijaju bez prekuhavanja hrane. Umake na bazi jaja i brašna trebali biste kuhati ispod točke ključanja.
- Za kuhanje nekih jela, uključujući kuhanje riže metodom apsorpcije, može biti potrebno podešavanje više, a ne niže temperature kako bi se osiguralo da se hrana pravilno kuha u preporučenom vremenu.

Pečenje odreska

Za pripremu sočnih i aromatičnih odrezaka:

1. Ostavite meso na sobnoj temperaturi oko 20 minuta prije pečenja.
2. Zagrijte tavu s debljim dnom.
3. Namažite uljem obje strane odreska. U vruću tavu ulijte malo ulja, a zatim stavite meso u vruću tavu.
4. Okrenite odrezak samo jednom tijekom pečenja. Točno vrijeme pečenja ovisit će o debljini odreska i načinu pečenja. Vrijeme može varirati od oko 2 – 8 minuta po strani. Pritisnite odrezak kako biste procijenili koliko je pečen – što je čvršći, to će biti bolje pečen.
5. Ostavite odrezak da odstoji na toplom tanjuru nekoliko minuta kako bi se "opustio" i omekšao prije posluživanja.

Za prženje u woku

1. Odaberite wok s ravnim dnom koji je prikladan za indukcijsku ploču ili veliku tavu za prženje.
2. Pripremite sve sastojke i opremu. Prženje u woku trebalo bi biti brzo. Ako pečete veće količine, pecite nekoliko manjih porcija.
3. Kratko zagrijte tavu i dodajte dvije žlice ulja.
4. Prvo ispecite meso, stavite ga sa strane i držite na toplom.
5. Popržite povrće. Kad je vruće, ali i dalje hrskavo, smanjite temperaturu polja, vratite meso u tavu i dodajte umak.
6. Lagano promiješajte sastojke kako bi se zagrijali.
7. Poslužite odmah.

Podešavanje temperature

Postavke u nastavku su samo smjernice. Točna postavka ovisit će o nekoliko čimbenika, uključujući posuđe i količinu koju pečete. Eksperimentirajte s indukcijskom pločom kako biste pronašli postavke koje vam najbolje odgovaraju.

Podešavanje temperature	Prikladnost
1 - 2	<ul style="list-style-type: none">• lagano zagrijavanje za male količine hrane• topljenje čokolade, maslaca i hrane koja brzo zagori• lagano krčkanje• sporo zagrijavanje
3 - 4	<ul style="list-style-type: none">• podgrijavanje• brzo krčkanje• kuhanje riže
5 - 6	<ul style="list-style-type: none">• palačinke
7 - 8	<ul style="list-style-type: none">• prženje• kuhanje tjestenine
9	<ul style="list-style-type: none">• prženje u woku• pečenje• temperatura na kojoj juha ključa• prokuhavanje vode

Održavanje i čišćenje

Što?	Kako?	Važno!
Svakodnevno prljanje stakla (otisci prstiju, tragovi, mrlje od hrane ili slana prelijevanja na staklo)	<ol style="list-style-type: none"> 1. Isključite napajanje ploče za kuhanje. 2. Nanesite sredstvo za čišćenje ploče za kuhanje dok je staklo još toplo (ali ne i vruće!) 3. Isperite i obrišite čistom krpom ili papirnatim ručnikom. 4. Ponovno uključite napajanje ploče za kuhanje. 	<ul style="list-style-type: none"> • Kada je napajanje ploče za kuhanje isključeno, neće biti oznake za "vruću površinu", ali polje za kuhanje može i dalje biti vruće! Budite krajnje oprezni. • Agresivni odstranjivači, neki najlonski čistači i oštra/abrazivna sredstva za čišćenje mogu ogrebat i staklo. Uvijek pročitajte naljepnicu kako biste provjerili je li vaše sredstvo za čišćenje prikladno. • Nikada ne ostavljajte ostatke čišćenja na ploči za kuhanje: staklo može postati prljavo.
Ostaci kipljenja, topljenja i slatkih prolijevanja na staklo	<p>Uklonite ih odmah pomoću lopatice za ribu, špatule ili strugača prikladnog za indukcijske ploče, ali budite oprezni zbog vrućih polja za kuhanje:</p> <ol style="list-style-type: none"> 1. Isključite napajanje ploče za kuhanje. 2. Držite strugač ili pribor pod kutom od 30° i ostružite prljavštinu ili prolijevanje od hrane na hladno područje ploče za kuhanje. 3. Očistite prljavštinu krpom za posuđe ili papirnatim ručnikom. 4. Slijedite korake od 2 do 4 za "Svakodnevno prljanje stakla" iznad. 	<ul style="list-style-type: none"> • Uklonite mrlje od topljenja i slatke hrane ili ostatke od prelijevanja hrane što prije. Ako ostavite da se ohlade na staklu, može ih biti teško ukloniti ili mogu čak trajno oštetiti staklenu površinu. • Opasnost od posjekotina: kada je sigurnosni poklopac uvučen, oštrica u strugaču oštra je kao britvica. Koristite pažljivo i uvijek čuvajte na sigurnom i izvan dohvata djece.
Ostaci od prelijevanja hrane na kontrolnim tipkama osjetljivima na dodir	<ol style="list-style-type: none"> 1. Isključite napajanje ploče za kuhanje. 2. Krpom pokupite ostatke od prelijevanja 3. Obrišite kontrolne tipke čistom vlažnom spužvom ili krpom. 4. Obrišite područje papirnatim ručnikom. 5. Ponovno uključite napajanje ploče za kuhanje. 	<ul style="list-style-type: none"> • Ploča za kuhanje može se oglasiti zvučnim signalom i isključiti, a kontrolne tipke možda neće funkcionirati dok je tekućina na njima. Prije ponovnog uključivanja ploče za kuhanje obavezno obrišite kontrolne tipke.

Savjeti i naznake

Problem	Mogući uzroci	Što učiniti
Indukcijska ploča ne može se uključiti.	Nema napajanja.	Provjerite je li indukcijska ploča spojena na napajanje i uključena. Provjerite je li nestalo struje u vašem domu ili području. Ako ste provjerili sve i problem je i dalje prisutan, nazovite kvalificiranog tehničara.
Kontrolne tipke ne reagiraju.	Kontrolne tipke su zaključane.	Otključajte kontrolne tipke. Pogledajte odjeljak "Uporaba indukcijske ploče za kuhanje" za upute.
Upravljanje kontrolnim tipkama je otežano.	Na kontrolnim tipkama može biti malo vode ili možda koristite vrh prsta prilikom dodirivanja kontrolnih tipki.	Provjerite jesu li kontrolne tipke suhe i koristite li cijelu površinu prsta prilikom dodirivanja tipki.
Staklo je izgrebano.	Hrapavo posuđe. Neprikladan, abrazivan odstranjivač ili sredstva za čišćenje koja se koriste.	Koristite posuđe s ravnim i glatkim dnom. Pogledajte odjeljak "Odabir pravog posuđa". Pogledajte odjeljak "Njega i čišćenje".
Neke tave proizvode pucketanje ili škljocanje.	To može biti uzrokovano konstrukcijom posuđa (slojevi različitih metala različito vibriraju).	To je uobičajeno za posuđe i ne ukazuje na kvar.
Indukcijska ploča proizvodi blago zujanje kad je podešena visoka temperatura.	To je uzrokovano tehnologijom indukcijskog kuhanja.	To je normalno, ali zujanje bi se trebalo utišati ili potpuno nestati kad smanjite temperaturu.
Zvuk ventilatora dolazi iz indukcijske ploče.	Ventilator za hlađenje ugrađen u indukcijsku ploču uključio se kako bi spriječio pregrijavanje elektronike. Može nastaviti raditi čak i nakon što ste isključili indukcijsku ploču.	To je normalno i ne treba ništa poduzimati. Nemojte isključivati indukcijsku ploču iz zida dok ventilator radi.
Posude se ne zagrijavaju i znak  prikazuje se na pokazivaču.	Indukcijska ploča ne može prepoznati posudu jer nije prikladna za indukcijsko kuhanje. Indukcijska ploča ne može prepoznati posudu jer je premala za polje za kuhanje ili nije pravilno centrirana.	Koristite posuđe prikladno za indukcijsko kuhanje. Pogledajte odjeljak "Odabir pravog posuđa". Centrirajte posudu i provjerite odgovara li njezino dno veličini polja za kuhanje.

Indukcijska ploča ili polje za kuhanje neočekivano su se isključili, oglašava se zvučni signal i prikazuje se kôd pogreške (obično naizmjenično s jednom ili dvije znamenke na pokazivaču tajmera).	Tehnički kvar.	Zabilježite slova i brojeve pogreške, isključite indukcijsku ploču iz zida i kontaktirajte kvalificiranog tehničara.
---	----------------	--

Nikada ne pokušavajte sami rastaviti uređaj.

Prikaz kvara i pregled

Ako se pojavi nepravilnost, indukcijska ploča automatski će prijeći u zaštitni način i prikazati odgovarajuće zaštitne kodove:

Kôd pogreške	Opis
<u>U</u>	Nema posude ili nema odgovarajuće posude, stavite odgovarajuću posudu;
F3/F4	Temperaturni senzor kvara indukcijske zavojnice
F9/FA	Temperaturni senzor kvara IGBT-a.
E1/E2	Previsok napon napajanja. Visoki napon (iznad $270\pm 10V$) Niski napon (ispod $180\pm 10V$)
E3	Postoji zaštita koja se aktivira pri suhom gorenju ili visokim temperaturama na površini štednjaka.
E5	Ventilator ne radi ili je blokiran, onda ne može odvoditi toplinu.
d0	kvar NTC-a (negativnog temperaturnog koeficijenta): senzor NTC-a ne radi i ne može otkriti temperaturu. NTC je termistor koji se postavlja u sredinu zavojnice indukcijske ploče, poput žice u obliku glave gljive, koji se koristi za osjet temperature.
O1	Indukcijska zavojnica bez vijka ili vijak je labav.
E0	Došlo je do pogreške u komunikaciji između upravljačke ploče i glavne ploče

Navedeno je prosudba i pregled uobičajenih propusta.

Nemojte sami rastavljati uređaj kako biste izbjegli opasnosti i oštećenja indukcijske ploče.

Tehničke specifikacije

Ploča za kuhanje	ISC646BSC
Polja za kuhanje	4 polja
Napon napajanja	220 - 240 V~, 50/60 Hz
Ugrađena električna energija	7200 W
Veličina proizvoda D×Š×V (mm)	590X520X56
Dimenzije ugradnje A×B (mm)	560X490

Težina i dimenzije su približni. Budući da neprestano nastojimo poboljšati naše proizvode, možemo mijenjati specifikacije i dizajne bez prethodne najave.

Ugradnja

Odabir opreme za ugradnju

Izrežite radnu površinu prema veličinama prikazanim na crtežu.

Za potrebe ugradnje i uporabe, oko otvora treba ostaviti minimalno 5 cm prostora.

Provjerite je li debljina radne površine najmanje 30 mm. Odaberite materijal radne površine otporan na toplinu kako biste izbjegli veće deformacije uzrokovane toplinskim zračenjem iz ploče za kuhanje. Kao što je prikazano u nastavku:

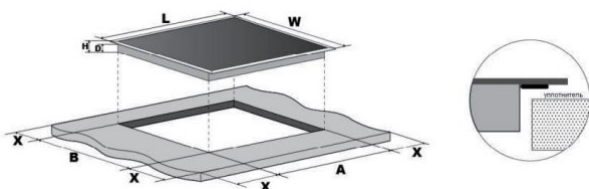

Model	L(mm)	W(mm)	H(mm)	D(mm)	A(mm)	B(mm)	X(mm)
IS646BSCC	590	520	56	52	560	490	50

Pazite da indukcijska ploča za kuhanje bude dobro prozračena te da ulazni i izlazni otvor zraka nije blokiran. Provjerite je li indukcijska ploča za kuhanje u ispravnom stanju. Kao što je prikazano u nastavku



Napomena: Sigurnosna udaljenost između ploče za kuhanje i ormarića iznad ploče za kuhanje treba biti najmanje 500 mm.

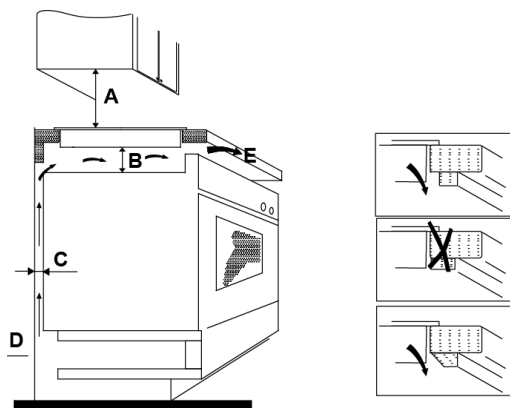

A(mm)	B(mm)	C(mm)	D	E
min. 500	min. 20	min. 20	Ulaz zraka	Izlaz zraka 5 mm

Prije postavljanja ploče za kuhanje, pobrinite se

- da je radna površina četvrtasta i ravna i da konstrukcijski dijelovi ne ometaju prostorne zahtjeve
- da je radna površina izrađena od materijala otpornog na toplinu
- da pećnica ima ugrađen ventilator za hlađenje ako je ploča za kuhanje postavljena iznad pećnice
- da je instalacija u skladu sa svim zahtjevima za odobrenje i primjenjivim standardima i propisima
- da je prikladan izolacijski prekidač koji osigurava potpuno odspajanje s mrežnog napajanja ugrađen u trajno ožičenje, montiran i postavljen u skladu s lokalnim pravilima i propisima o ožičenju
- Izolacijski prekidač treba biti homologiranog tipa i osigurati odvajanje kontakta zračnog razmaka od 3 mm u svim polovima (ili u svim aktivnim [faznim] vodičima ako lokalna pravila ožičenja dopuštaju ovu varijaciju zahtjeva)
- da izolacijski prekidač bude lako dostupan kupcu s ugrađenom pločom
- da se posavjetujete s lokalnim građevinskim vlastima i zakonski reguliranim propisima ako ste u nedoumici u vezi s ugradnjom
- da za zidne površine oko ploče koristite završne obrade otporne na toplinu i jednostavne za čišćenje (kao što su keramičke pločice).

Kad ugradite ploču, pobrinite se

- da kabel za napajanje nije provučen kroz vrata ormarića ili ladice
- da postoji adekvatan protok svježeg zraka izvan ormarića do podnožja ploče za kuhanje
- ako je ploča za kuhanje postavljena iznad ladice ili ormarića, ispod podnožja ploče za kuhanje postavljena je toplinska zaštitna barijera
- izolacijski prekidač lako je dostupan kupcu

Prije postavljanja nosača za pričvršćivanje

Uređaj treba postaviti na stabilnu, glatku površinu (koristite ambalažu). Nemojte primjenjivati silu na kontrole koje vire iz ploče za kuhanje.

Podešavanje položaja nosača

1. Pričvrstite ploču za kuhanje na radnu površinu pričvršćivanjem 4 nosača na dnu ploče (pogledajte sliku) nakon ugradnje.

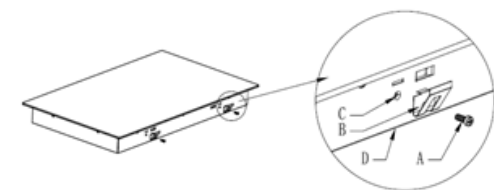

2. Pričvrstite ploču za kuhanje na radnu površinu pričvršćivanjem 4 nosača na dnu ploče (pogledajte sliku) nakon ugradnje.

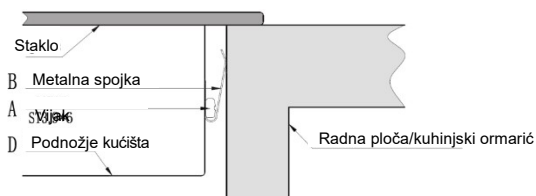

Mjere opreza

1. Indukcijsku ploču za kuhanje treba postaviti kvalificirano osoblje ili tehničari. Imamo profesionalce na usluzi. Nikada sami ne postavljajte ploču.
2. Ploču ne treba postavljati izravno iznad perilice posuđa, hladnjaka, zamrzivača, perilice rublja ili sušilice rublja, jer vlaga može oštetiti elektroniku ploče
3. Indukcijska ploča za kuhanje treba biti postavljena tako da se može osigurati bolje toplinsko zračenje kako bi se povećala učinkovitost ploče.
4. Zid i inducirana zona grijanja iznad površine stola trebaju izdržati toplinu.
5. Kako biste izbjegli oštećenja, srednji sloj i ljepilo trebaju biti otporni na toplinu.

Ugradbena montaža u radnu ploču

Za ugradnju uređaja u istoj ravnini, tzv. 'flush mount' podesni su uređaji koji nemaju fasetirane rubove i ukrasne okvire.

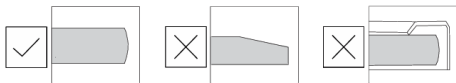

Ugradnja uređaja

Uređaj je dozvoljeno ugraditi samo u temperaturno otporan i vodootporan pult, kao što su primjerice pultovi od prirodnog kamena (mramor, granit), ili od masivnog drveta (rubovi uz linije izreza moraju biti zabrtvljeni). Kod ugradnje u pult iz keramike, drva ili stakla koristite drveni potporni okvir. Okvir nije priložen k uređaju. Ugradnja u pultove napravljene od drugih materijala je dozvoljena samo nakon savjetovanja s proizvođačem radnog pulta i s njegovom dozvolom. Unutrašnja dimenzija osnovne jedinice mora biti najmanje toliko velika koliko je i unutrašnji izrez namijenjen uređaju. Time ćete omogućiti jednostavno vađenje uređaja iz pulta. Na donji rub stakla uređaja prilijepite brtveću traku.

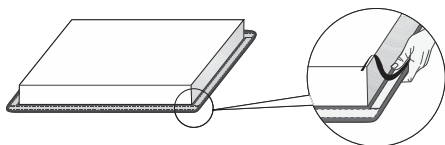

Najprije umetnite kabel za napajanje kroz izrez. Postavite uređaj iznad sredine izreza. Uređaj priključite u električnu utičnicu (pogledajte upute za priključivanje uređaja). Prije nego zabrtvite površinu provjerite kako radi uređaj. Zatvorite utor između uređaja i radne ploče silikonskim brtvilom. Silikonsko brtvilo koje se upotrebljava za brtvljenje uređaja mora biti otporno na visoku temperaturu (na najmanje 160 °C). Silikonsko brtvilo poravnajte odgovarajućim alatom. Pridržavajte se uputa za uporabu odabranog silikonskog brtvila. Ne uključujte uređaj dok se silikonsko brtvilo potpuno ne osuši.



1. Silikonski kit
2. Ljepljiva traka

! UPOZORENJE!

Kod radnih pultova od prirodnog kamena budite naročito oprezni na mjere za ugradnju. Za odabir silikonskog kita posavjetujte se s proizvođačem pulta. Korištenje nepodesnih silikonskih kitova može prouzročiti trajne promjene boje na dijelovima.

Uklanjanje ugrađenog uređaja

Iskopčajte uređaj iz električne instalacije. Silikonsko brtvilo odstranite sa oboda koristeći prikladan alat. Uređaj izvadite gurajući ga prema gore sa donje strane.

! UPOZORENJE!

Nemojte pokušavati vaditi uređaj sa gornje strane pulta!

! UPOZORENJE!

Servisni odjel odgovara isključivo za popravak i servis ploče za kuhanje. Za ponovnu ugradnju (izravnanu s ravninom radne površine) ploče za kuhanje posavjetujte se sa svojim specijaliziranim prodavačem kuhinjske opreme.

Pult od prirodnog kamena

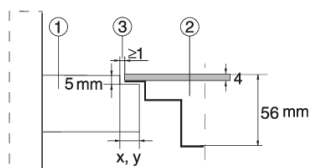

1. Pult
2. Uređaj
3. Otvor

Veličina otvora prilagođava se obzirom na tolerancije staklokeramičke ploče i izreza u pultu (min 2 mm).

Keramički, drveni, ili stakleni pult

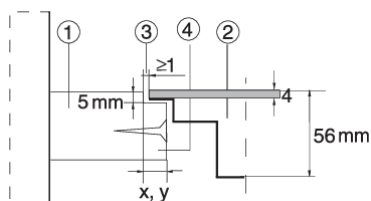

1. Pult
2. Uređaj
3. Otvor
4. Drveni okvir debljine 16 mm

Veličina otvora prilagođava se obzirom na tolerancije staklokeramičke ploče i izreza u pultu (min. 2 mm). Drveni okvir namještamo 5,5 mm ispod gornjeg ruba pulta (pogledati sliku).

Kod izreza treba uzeti u obzir polumjere rubova stakla (R10, R2).

STAKLO

IZREZ

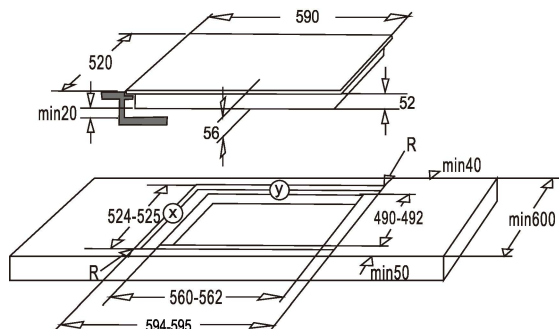
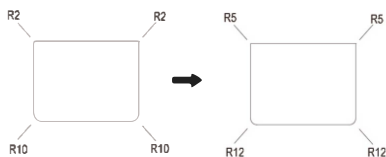

UPOZORENJE!

Ako je pećnica postavljena ispod ugradbene ploče za kuhanje, tada debljina radne površine treba biti najmanje 40 mm.

Spajanje ploče na električno napajanje



Samo kvalificirana osoba smije spojiti ovu ploču na napajanje.

Prije spajanja ploče na električno napajanje pobrinite se:

1. da je kućni sustav ožičenja prikladan za napajanje ploče za kuhanje.
2. da napon odgovara vrijednosti navedenoj na natpisnoj pločici
3. da dijelovi kabela za napajanje mogu izdržati opterećenje navedeno na natpisnoj pločici.

Za spajanje ploče na električno napajanje nemojte koristiti adaptere, reduktore ili uređaje

za grananje, jer mogu uzrokovati pregrijavanje i požar.

Kabel za napajanje ne smije dodirivati vruće dijelove i treba biti postavljen tako da njegova temperatura ni u jednom trenutku ne prelazi 75 °C.



Provjerite s električarom je li kućni sustav ožičenja prikladan bez izmjena. Sve izmjene smije izvršiti samo kvalificirani električar.

Ova ploča za kuhanje je uređaj klase II. Uređaji klase II imaju dva sloja izolacije. Dvostruka izolacija uklanja potrebu za uzemljenjem.

Simbol uređaja klase II prikazan je dolje, možete ga pronaći na naljepnici s oznakom.



Napajanje treba biti spojeno u skladu s relevantnim standardom ili jedнопolnim automatskim prekidačem – način spajanja prikazan je u nastavku.

Koristite kabel napajanja H07RN-F, 4 x 1,5 mm²

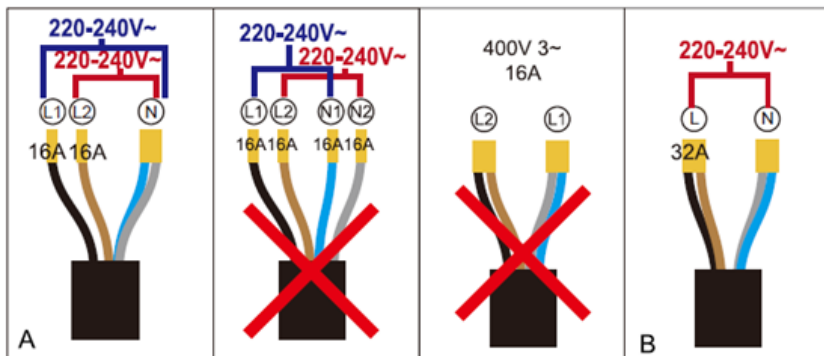

L1 = crna

L2 = smeđa

N = plava + siva

L = crna + smeđa

N = plava + siva

Dvofazni priključak – Ako vaša električna mreža ima 2 linijska vodiča i 1 neutralni vodič, spojite uređaj kao što je prikazano na dijagramu A.

Jednofazni priključak – Spojite uređaj kako je prikazano na dijagramu B.

