

gorenje

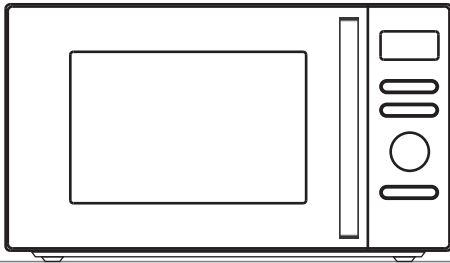

MO28A5BH

www.gorenje.com

| | |
|---|-----|
| Instruction manual / Microwave oven | |
| EN | 3 |
| Инструкции за употреба / Микровълновата фурна | |
| BG | 18 |
| Istruzioni per l'uso / Forno a microonde | |
| EL | 33 |
| Használati utasítás / Mikrohullámú sütő | |
| HU | 48 |
| Upute za uporabu / Mikrovalovna pećnica | |
| HR/BIH | 63 |
| Упатства за употреба / Микробрановата печка | |
| MK | 78 |
| Manual de utilizare/ Microunde | |
| RO | 93 |
| Инструкция по експлуатации / микроволновая печь | |
| RU | 108 |
| Navodila za uporabo / Mikrovalovna pečica | |
| SL | 123 |
| Udhëzime për përdorim / Furra mikrovalore | |
| SQ | 138 |
| Uputstvo za upotrebu / Mikrotalasna rena | |
| SR | 153 |

DEAR CUSTOMER

We sincerely thank you for your purchase. We believe you will soon find ample evidence that you can really rely on our products. To make the use of the appliance easier, we attach these comprehensive instruction manual.

The instructions should aid you in getting familiar with your new appliance. Please, read them carefully before using the appliance for the first time.

In any case, please make sure the appliance was supplied to you undamaged. Should you identify and transport damage, contact your sales representative or the regional warehouse from where the product was delivered. You will find the telephone number on the receipt or delivery report.

We wish you a lot of pleasure with your new household appliance.



The appliance for household use for heating food and beverages using electromagnetic energy, for indoor use only.

INSTRUCTIONS
FOR USE

These instructions are intended for the user. They describe the cooker and how to use it. They also apply to different types of appliances, therefore you may find some descriptions of functions that may not apply to your appliance.

IMPORTANT SAFETY INSTRUCTIONS



Never touch the surfaces of heating or cooking appliances. They will become hot during operation. Keep children at a safe distance. There is a risk of burning!



Microwave energy & High voltage! Do not remove the cover.

WARNING! The appliance and its accessible parts become hot during use. Care should be taken to avoid touching heating elements. Children less than 8 years of age shall be kept away unless continuously supervised. Children should be supervised to ensure that they do not play with the appliance.

This appliance can be used by children aged from 8 years and above and persons with reduced physical, sensory or mental capabilities or lack of experience and knowledge if they have been given supervision or instruction concerning use of the appliance in a safe way and understand the hazards involved. Children shall not play with the appliance. Cleaning and maintenance shall not be made by children unless they are older than 8 and supervised.

Keep the appliance and its cord out of reach of children less than 8 years.

- **WARNING:** When the appliance is operated in the combination mode, children should only use the oven under adult supervision due to the temperatures generated; (Only for the model with grill function)

- **WARNING:** If the door or door seals are damaged, the oven must not be operated until it has been repaired by a competent person;
- **WARNING:** It is hazardous for anyone other than a competent person to carry out any service or repair operation that involves the removal of a cover which gives protection against exposure to microwave energy;
- **WARNING:** liquids and other foods must not be heated in sealed containers since they are liable to explode.
- Children should be supervised to ensure that they do not play with the appliance.
- Don't remove oven's feet, do not block air vents of the oven.
- Only use utensils that are suitable for use in microwave ovens.
- When heating food in plastic or paper containers, keep an eye on the oven due to the possibility of ignition;
- If smoke is observed, switch off or unplug the appliance and keep the door closed in order to stifle any flames;
- Microwave heating of beverages can result in delayed eruptive boiling, therefore care must be taken when handling the container;
- The contents of feeding bottles and baby food jars shall be stirred or shaken and the temperature checked before consumption, in order to avoid burns;
- Eggs in their shell and whole hard-boiled eggs should not be heated in microwave ovens since they may explode, even after microwave heating has ended;

- When cleaning surfaces of door, door seal, cavity of the oven, use only mild, nonabrasive soaps, or detergents applied with a sponge or soft cloth.
- The oven should be cleaned regularly and any food deposits removed;
- Failure to maintain the oven in a clean condition could lead to deterioration of the surface that could adversely affect the life of the appliance and possibly result in a hazardous situation;
- If the supply cord is damaged, it must be replaced by the manufacturer, its service agent or similarly qualified persons in order to avoid a hazard.
- Do not let the cord hang over the edge of the table or worktop.
- Never connect this appliance to an external timer switch or remote control system in order to avoid a hazardous situation.
- Never replace the light bulb inside the oven. It must always be replaced by Gorenje service.
- Do not clean the appliance with steam cleaners, high-pressure cleaners, sharp objects, abrasive cleaning agents, and abrasive sponges and stain removers.

Listed below are, as with all appliances, certain rules to follow and safeguards to assure top performance from this oven:

1. Always have the glass tray, roller arms, coupling and roller track in place when operating the oven.
2. Do not use the oven for any reason other than food preparation, such as for drying clothes, paper, or any other nonfood items, or for sterilizing purposes.
3. Do not operate the oven when empty. This could damage the oven.
4. Do not use the oven cavity for any type of storage, such as papers, cookbooks, etc.
5. Do not cook any food surrounded by a membrane, such as egg yolks, potatoes, chicken livers, etc without first being pierced several times with a fork.
6. Do not insert any object into the openings on the outer case.
7. Do not at any time remove parts from the oven such as the feet, coupling, screws, etc.
8. Do not cook food directly on the glass tray. Place food in/on proper cooking utensil before placing in the oven.

IMPORTANT

- COOKWARE NOT TO USE IN YOUR MICROWAVE OVEN

- Do not use metal pans or dishes with metal handles.
 - Do not use anything with metal trim.
 - Do not use paper covered wire twist-ties on plastic bags.
 - Do not use melamine dishes as they contain a material which will absorb microwave energy. This may cause the dishes to crack or char and will slow down the cooking speed.
 - Do not use Centura Tableware. The glaze is not suitable for microwave use. Corelle Livingware closed handle cups should not be used.
 - Do not cook in a container with a restricted opening, such as a pop bottle or sealed oil bottle, as they may explode if heated in a microwave oven.
 - Do not use conventional meat or candy thermometers.
 - There are the thermometers available specifically for microwave cooking. These may be used.
9. Microwave utensils should be used only in accordance with manufacturer's instructions.
 10. Do not attempt to deep-fry foods in this oven.
 11. Please remember that a microwave oven only heats the liquid in a container rather than the container itself.

Therefore, even though the lid of a container is not hot to the touch when removed from the oven, please remember that the food/liquid inside will be releasing the same amount of steam and/or spitting when the lid is removed as in conventional cooking.

12. Always test the temperature of cooked food yourself especially if you are heating or cooking food/liquid for babies. It is advisable never to consume food/liquid straight from the oven but allow it to stand for a few minutes and stir food/liquid to distribute heat evenly.
13. Food containing a mixture of fat and water, e.g. stock, should stand for 30-60 seconds in the oven after it has been turned off. This is to allow the mixture to settle and to prevent bubbling when a spoon is placed in the food/liquid or a stock cube is added.
14. When preparing/cooking food/liquid and remember that there are certain foods, e.g. Christmas puddings, jam and mincemeat, which heat up very quickly. When heating or cooking foods with a high fat or sugar content do not use plastic containers.
15. Cooking utensil may become hot because of heat transferred from the heated food. This is especially true if plastic wrap has been covering the top and handles of the utensil. Potholders may be needed to handle the utensil.
16. To reduce the risk of fire in the oven cavity:
 - a) Do not overcook food. Carefully attend microwave oven if paper, plastic, or other combustible materials are placed inside the oven to facilitate cooking.
 - b) Remove wire twist-ties from bags before placing bag in oven.
 - c) If materials inside the oven should ignite, keep oven door closed, turn the oven off at the wall switch, or shut off power at the fuse or circuit breaker panel.

CONTROL PANEL

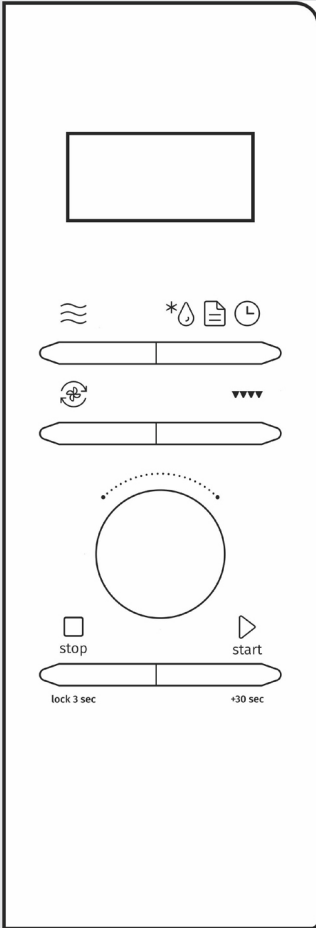

DISPLAY UNIT

Displays the selected functions and time.

KEYS



Microwaves



Defrosting



Auto programs



Time



Convection (hot air)



Grill



Stop (hold 3 sec for child lock)



Start/+30 sec (each press +30 sec increase time for 30 seconds)

ROTARY KNOB

Time

Weight

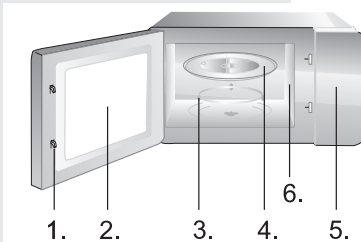

1. Door Safety Lock System
2. Oven Window
3. Roller Ring
4. Glass Tray
5. Control Panel
6. Wave guide (please do not remove the mica plate covering the wave guide)

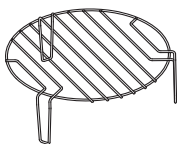

Grill rack (Only be used for grill or for combination function and be placed on glass tray)

INSTRUCTIONS FOR USE

1. COOKING AND REHEATING WITH MICROWAVES

There are five firepower levels, 100P, 80P, 50P, 30P and 10P, respectively. Press the "microwave" button continuously to select the desired microwave power. Turn the knob to select cooking time, and the time range can be 0:10 ~ 60:00. After selecting the cooking time, press "START/+30sec" button to start work. An buzzing sound to notify completion of the operation.

| | | |
|--------|-------------------|------------------|
| HIGH | 100% power output | (Quick cooking) |
| M.High | 80% power output | (Normal cooking) |
| Med | 50% power output | (Slow cooking) |
| M.Low | 30% power output | (Defrost food) |
| LOW | 10% power output | (Keep warm) |

There are 5 power levels available and maximum operating time is 60 minutes.

NOTE: Never use the grill rack during microwave cooking.

2. GRILL

Grilling is especially suitable for thin slices of meat, escalopes or steaks, meat chops, skewers, sausages, or pieces of chicken. Grilling is also suitable for toasting bread or sandwiches and finishing dishes au gratin. Maximum operating time that can be set for the grill is 60 minutes.

There are three modes of grill: G, G-1 and G-2. They are grill, combination 1 of grill and microwave cooking and combination 2 of grill and microwave cooking. Press the "Grill" button continuously, select the desired mode, and the display screen displays "G.", "G-1" or "G-2". Then, turn the knob to select the cooking time and the optional time range is 0:10 ~ 60:00. After selecting the cooking time, press the "START/+30sec" button to start the cooking.

NOTE: In the mode of grill, all of the oven parts, as well as the rack and cooking containers, may become very hot. Use caution when removing any item from the oven. Use heavy potholders or oven mitts to PREVENT BURNS.

| | |
|-----|--|
| G | Grill, the heat element will be energized during operation time. Which is applicable for rolling thin meats or pork, sausage, chicken wing as good brown color can be obtained |
| G-1 | Combination of grill and microwave cooking. 30% microwave and 70% grill. |
| G-2 | Combination of grill and microwave cooking. 55% microwave and 45% grill. |

3. CONVECTION

There are three modes of convection: C, C-1 and C-2. They are convection, combination 1 of convection and microwave cooking and combination 2 of convection and microwave cooking. Press the "Convection" button continuously, select the desired mode, and the display screen displays "the set temperature", "C-1" or "C-2". Then, turn the knob to select the cooking time and the optional time range is 0:10 ~ 60:00. After selecting the cooking time, press the "START/+30sec" button to start the work.

| | |
|-----|--|
| C | Five temperature shifts can be set |
| C-1 | Combination of convection and microwave cooking. 30% microwave and 70% convection. |
| C-2 | Combination of convection and microwave cooking. 55% microwave and 45% convection. |

NOTE: In the mode of convection, all of the oven parts, as well as the rack and cooking containers, may become very hot. Use gloves when removing any item from the oven. Use heavy potholders or oven mitts to prevent burns.

4. DEFROST

There are two defrost mode, dEF1 and dEF2, respectively. dEF1 for defrost by weight and dEF2 for defrost by time. Press this button to select defrost by weight or by time, and the display screen will display "dEF1" or "dEF2". Turn the knob to select food weight or defrost time. The weight range of dEF1 is from 100g to 1500g, and the optional time range of dEF2 is from 0:10 to 60:00. After selecting the defrost weight or time, press the "START/+30s" button start to work. An buzzing sound to notify completion of the operation. The dEF1 defrost mode by weight will have a beeping sound to prompt the food to be turned over during defrosting.

NOTE: It is necessary to turn over the food during operation to obtain uniform effect. Usually defrosting will need longer time than that of cooking the food. Defrosted food should be consumed as soon as possible, it is not advised to put back to fridge and freeze again.

5. AUTO MENU

There are eight automatic menus, Potato, Pasta, Pizza, Popcorn, Vegetable, Beverage, Meat and Fish respectively. Press the "AUTO MENU" button which to be selected continuously to select the desired menu and turn the knob to select the desired food weight, then press "START/+30s" button to start work. An buzzing sound to notify completion of the operation.

| Menu | Weight/amount | Microwave power |
|-----------------|-----------------|-----------------|
| A1 potato | 250, 500, 750g | 100% |
| A2 pasta | 50, 100, 150g | 100% |
| A3 pizza | 200, 400g | 100% |
| A4 popcorn | 100g | 100% |
| A5 vegetable | 200, 400, 600g | 100% |
| A6 beverage | 250, 500, 750ml | 100% |
| A7 meat | 200, 400, 600g | 100% |
| A8 fish | 200, 400, 600g | 100% |

NOTE: The temperature of food before cooking would be 20-25°C. Higher or lower temperature of the food before cooking would require increase or decrease of cooking time.

The temperature, weight and shape of food will largely influence the cooking effect. If any deviation has been found to the factor noted on above menu, you can adjust the cooking time for best result.

6. CLOCK

In standby mode, press "DEF/MENU/CLOCK" button for more than 3 seconds to enter the clock setting interface. At the same time, the display screen blinks in hours. The hour time can be set by turning the knob. After setting the hour, press the "START/+30s" button for a short time to switch to the setting minute mode. The minutes can be set by turning the knob. After setting minutes, press the "START/+30s" button again to exit the setting mode.

7. QUICK START

Tips for using the oven

Use this function to rapidly heat (100% microwave power) or cook your food. In the standby mode, press the START key and the oven will operate for 30 seconds. With each consecutive press of the START key, the operating time will be extended by 30 seconds.

NOTE: Pressing the START key again will prolong the cooking time by 30 seconds in all programs except in automatic mode, and in the auto defrost mode.

8. CHILD LOCK

This function is used to prevent uncontrolled or inadvertent use of the oven by children.

To set: In standby or preset mode, hold down the STOP key for 3 seconds, a beep sounds and lock indicator lights. In the locked mode, all buttons are disabled except STOP key. To cancel: Hold down the STOP button for 3 seconds until lock indicator on display goes off.

9. COOKING TIPS

Food arrangement

Place thicker areas towards outside of dish, the thinner part towards the centre and spread it evenly. Do not overlap if possible.

Cooking time length

Start cooking with a short time setting, evaluate it after it times out and extend it according to the actual need. Over cooking may result in smoke and burns.

Cooking food evenly

Food such as chicken, hamburger or steak should be turned once during cooking.

Depending on the type of food, if applicable, stir it from outside to centre of dish once or twice during cooking

Allow standing time

After cooking times out, leave the food in the oven for an adequate length of time, this allows it to complete its cooking cycle and cooling it down in a gradual manner

Whether the food is done

Color and hardness of food help to determine if it is done, these include:

- Steam coming out from all parts of food, not just the edge
- Joints of poultry can be moved easily
- Pork or poultry shows no signs of blood
- Fish is opaque and can be sliced easily with a fork

CARE OF YOUR MICROWAVE OVEN

1. Turn the oven off and remove the power plug from the wall socket before cleaning.
2. Keep the inside of the oven clean. When food splatters of spilled liquids adhere to oven walls, wipe with a damp cloth. The use of harsh detergent or abrasives is not recommended.
3. The outside oven surface should be cleaned with a damp cloth. To prevent damage to the operating parts inside the oven, water should not be allowed to seep into the ventilation openings.
4. Do not allow the Control Panel to become wet. Clean with a soft, damp cloth. Do not use detergents, abrasives or spray-on cleaners on the control Panel.
5. If steam accumulates inside or around the outside of the oven door, wipe with a soft cloth. This may occur when the microwave oven is operated under high humidity conditions and in no way indicates malfunction of the unit.
6. It is occasionally necessary to remove the glass tray for cleaning. Wash the tray in warm sudsy water or in a dishwasher.
7. The roller ring and oven cavity floor should be cleaned regularly to avoid excessive noise. Simply wipe the bottom surface of the oven with mild detergent, water or window cleaner and dry. The roller ring may be washed in mild sudsy water or dish washer. Cooking vapours collect during repeated use but in no way affect the bottom surface or roller ring wheels. When removing the roller ring from cavity floor for cleaning, be sure to replace it in the proper position.
8. Remove odors from your oven by combining a cup of water with the juice and skin of one lemon in a deep microwaveable bowl. Microwave for 5 minutes, wipe thoroughly and dry with a soft cloth.

ENVIRONMENT

Do not throw away the appliance with the normal household waste at the end of its life, but hand it in at an official collection point for recycling. By doing this, you help to preserve the environment.

MOUNTING THE MICROWAVE OVEN

INSTALLATION

1. Make sure all the packing materials are removed from the inside of the door.
2. Inspect the oven after unpacking for any visual damage such as:
 - Misaligned Door
 - Damaged Door
 - Dents or Holes in Door Window and Screen
 - Dents in CavityIf any of the above are visible, DO NOT use the oven.
3. This Microwave Oven weighs 17 kg and must be placed on a horizontal surface strong enough to support this weight.
4. The oven must be placed away from high temperature and steam.
5. DO NOT place anything on top of the oven.
6. Keep the oven at least 20 cm away from both sidewalls and 30 cm away from top of wall to ensure the correct ventilation.
7. DO NOT remove the turn -table drive shaft.
8. As with any appliance, close supervision is necessary when used by children.
9. Make sure that the AC outlet is easily accessible so that the plug can be removed quickly in an emergency. Otherwise, it should be possible to disconnect the device using a switch from the circuit. In this case, the existing provisions of the electrical safety standards are considered.

The product has to be correctly installed on earthed socket with a single-phase AC (230 V/50 Hz). **WARNING! THIS APPLIANCE MUST BE EARTHED!**
10. This oven requires 1.3 KVA for its input consultation with service engineer is suggested when installing the oven.

CAUTION: This oven is protected internally by a 250V, 10 Amp Fuse.

SPECIFICATIONS

| | |
|---------------------------|--------------------------------|
| Power consumption | 220-240V~50Hz, 1440W |
| Output power | 900W |
| Grill | 1200W |
| Convection..... | 2200W |
| Operating Frequency | 2450MHz |
| Outside Dimensions | 510mm(W) x 303mm(H) x 410mm(D) |
| Oven Capacity | 28 litres |
| Uncrated Weight | Approx. 17 kg |
| Noise level | Lc < 60 dB (A) |



This appliance is marked according to the European directive 2012/19/EU on Waste Electrical and Electronic Equipment (WEEE). This guideline is the frame of a European-wide validity of return and recycling on Waste Electrical and Electronic Equipment.

MOUNTING DIMENSIONS

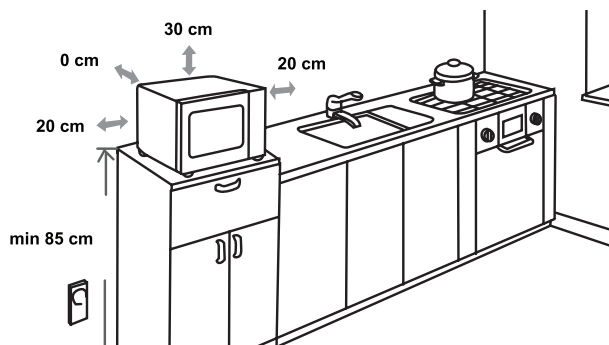

RADIO INTERFERENCE

Microwave oven may cause interference to your radio, TV, or similar equipment. When interference occurs, it may be eliminated or reduced by the following procedures.

- Clean the door and sealing surface of the oven.
- Place the radio, TV, etc. as far away from your microwave oven as possible.
- Use a properly installed antenna for your radio, TV, etc. to get a strong signal reception.

WE RESERVE THE RIGHT TO MAKE ANY CHANGES THAT DO NOT AFFECT THE FUNCTIONALITY OF THE APPLIANCE.

BEFORE YOU CALL FOR SERVICE

1. If the oven will not perform at all, the information on the display does not appear or the display disappeared:
 - a) Check to ensure that the oven is plugged in securely. If it is not, remove the plug from the outlet, wait 10 seconds and plug it in again securely.
 - b) Check the premises for a blown circuit fuse or a tripped main circuit breaker. If these seem to be operating properly, test the outlet with another appliance.
2. If the microwave power will not function:
 - a) Check to see whether the timer is set.
 - b) Check to make sure that the door is securely closed to engage the safety interlocks. Otherwise, the microwave energy will not flow into the oven.

If none of the above rectify the situation, then contact the nearest authorized service agent.

The appliance for household use for heating food and beverages using electromagnetic energy, for indoor use only.

GUARANTEE & SERVICE

If you need information or if you have a problem, please contact the Gorenje Customer Care Centre in your country (you find its phone number in the worldwide guarantee leaflet). If there is no Customer Care Centre in your country, go to your local Gorenje dealer or contact the Service department of Gorenje domestic appliances.

For personal use only!

Additional recommendations for cooking with microwave and useful advices can be found on web side:

<http://www.gorenje.com>

WISHES YOU A LOT OF PLEASURE WHILE USING YOUR APPLIANCE

gorenje

УВАЖАЕМИ КЛИЕНТИ

Благодарим ви за покупката. Вярваме, че скоро ще се убедите, че наистина може да разчитате на нашите продукти. За да бъде ползването на уреда по-лесно, прилагаме това обстойно ръководство за употреба.

Упътването ще ви помогне да опознаете вашия нов уред. Прочетете го внимателно, преди да го използвате за първи път.

При всички случаи се уверете, че уредът ви е доставен без нанесени щети. Ако откриете щети вследствие на транспортирането, свържете се с вашия търговски представител или регионалния склад, от който е доставен продуктът. Ще намерите телефона на касовата бележка или в протокола за доставка.

Пожелаваме ви приятни мигове с вашия нов кухненски уред.



Уредът е само за домашна употреба на закрито, за загряване на храни и напитки чрез електромагнитна енергия.

ИНСТРУКЦИИ
ЗА УПОТРЕБА

Тези инструкции са предназначени за потребителя. Те описват готварския плот и как да го ползвате. Инструкциите се отнасят до различни видове уреди, затова може да откриете описания на функции, които не се отнасят до вашия уред.



Никога не докосвайте повърхностите на нагревателни или готварски уреди. Те ще се нагорещят по време на работа. Пазете децата на безопасно разстояние. Съществува риск от изгаряне!



Микровълнова енергия и високо напрежение! Не махайте капака.

ПРЕДУПРЕЖДЕНИЕ! Уредът и достъпните му части се нагорещават по време на употреба. Внимавайте да не докоснете нагревателните елементи. Децата под 8-годишна възраст трябва да бъдат държани далеч от уреда, освен ако не са наблюдавани непрекъснато. Децата трябва да бъдат наглеждани, за да се уверите, че не си играят с уреда.

Този уред може да бъде използван от деца, навършили 8-годишна възраст, или по-големи, както и от лица с намалени физически, сензорни или умствени способности или без опит и познания за работа с уреда, само ако са под наблюдение или са инструктирани за безопасна употреба и са наясно с евентуалните опасности. Не позволявайте на деца да си играят с уреда. Почистването и поддръжката не трябва да се извършват от деца, освен ако те не са на възраст над 8 години и се наблюдават от възрастен.

Дръжте уреда и неговия кабел далеч от деца под 8-годишна възраст.

- **ПРЕДУПРЕЖДЕНИЕ:** Когато уредът работи в комбиниран режим, децата трябва да ползват фурната само под наблюдение от възрастен заради генерираните температури (само за модела с грил функция).

- **ПРЕДУПРЕЖДЕНИЕ:** Ако вратата или уплътненията на вратата са повредени, фурната не трябва да се ползва, докато не бъде ремонтирана от компетентно лице.
- **ПРЕДУПРЕЖДЕНИЕ:** Съществува опасност за всички освен компетентните лица да извършват сервизни или ремонтни дейности, които които включват отваряне на капака, осигуряващ защита срещу излагане на микровълнова енергия.
- **ПРЕДУПРЕЖДЕНИЕ:** течности и други храни не трябва да се нагряват в запечатани опаковки, тъй като може да избухнат.
- Децата трябва да бъдат наглеждани, за да се уверите, че не си играят с уреда.
- Не отстранявайте крачетата на фурната, не блокирайте вентилационните отвори.
- Използвайте само кухненски съдове, които са подходящи за ползване в микровълнови фурни.
- Когато нагрявате храна в пластмасова или хартиена опаковка, дръжте фурната под око поради опасност от запалване.
- Ако забележите пушек, изключете или извадете щепсела от контакта и дръжте вратата затворена, за да задушите пламъците.
- Нагряването на напитки в микровълнова фурна може да доведе до отложено внезапно завиране, затова внимавайте, като боравите със съда.
- Съдържанието на бебешки шишета и бурканчета с храна трябва да бъде разклатено или разбъркано, а температурата да бъде проверена преди консумация, за да се избегнат изгаряния.
- Яйца с черупка и цели твърдо сварени яйца не трябва да се нагряват в микровълнови фурни, тъй като могат да избухнат, дори след като нагряването е приключило.

- Когато почиствате вратата, уплътнението ѝ, вътрешността на фурната, използвайте меки, неабразивни почистващи препарати или разтворители, които се прилагат с гъба или мека кърпа.
- Фурната трябва да се почиства редовно и всички остатъци от храна да бъдат отстранявани.
- Ако фурната не се поддържа чиста, това може да доведе до увреждане на повърхностите, което може силно да съкрати живота на уреда и е възможно да доведе до опасна ситуация.
- Ако хранващият кабел е повреден, той трябва да бъде сменен от производителя, негов упълномощен сервиз или квалифициран техник, за да се избегне всякаква опасност.
- Не позволявайте кабелът да виси от ръба на масата или работния плот.
- Никога не свързвайте уреда към външен таймер или система за дистанционно управление, за да избегнете опасни ситуации.
- Никога не сменяйте крушката във вътрешността на фурната. Тя винаги трябва да се сменя в сервиз на Gorenje.
- Не почиствайте уреда с парочистачки, почистващи уреди под високо налягане, остри предмети, абразивни, почистващи препарати, груби гъби или препарати за отстраняване на петна.

По-долу, както при всички уреди, са изредени определени правила и предпазни мерки, които да осигурят най-добрата работа на фурната:

1. Винаги поставяйте на мястото им стъкления поднос, раменете на ролера, сдвояващите приспособления, когато работите с фурната.
2. Не използвайте фурната за друго освен за приготвяне на храна като например сушене на дрехи, хартия или други нехранителни предмети, или за стерилизиране.
3. Не работете с фурната, когато е празна. Това може да я повреди.
4. Не използвайте фурната за съхранение на документи, готварски книги и др.
5. Не гответе храна, съдържаща мембрана като жълтъци, картофи, пилешки дробчета и др. без предварително да сте я надупчили няколко пъти с вилица.
6. Не пъхайте никакви предмети в отворите на корпуса.
7. Никога не отстранявайте части от фурната като например крачетата, сдвояването, винтове и др.
8. Не гответе храна директно върху стъкления поднос. Поставете храната върху/в подходящ готварски съд преди да я сложите във фурната.

ВАЖНО

КУХНЕНСКИ СЪДОВЕ, КОИТО НЕ ТРЯБВА ДА ПОЛЗВАТЕ С ФУРНАТА

- Не използвайте метални съдове или съдове с метални дръжки.
 - Не използвайте нищо с метални ръбове.
 - Не използвайте пластмасови торбички с метални дръжки, покрити с хартия.
 - Не използвайте меламинови съдове, защото съдържат материал, който поглъща енергията от микровълните. Това може да причини напукване и нацърбване на съдовете и ще забави скоростта на готвене.
 - Не използвайте съдове Centura. Глазурата не е подходяща за ползване в микровълнови фурни. Затворени чаши Corelle Livingware не трябва да се използват.
 - Не гответе в опаковка с ограничено отваряне като бутилка или запечатана бутилка зехтин, тъй като може да избухнат при нагряване в микровълнова фурна.
 - Не използвайте обикновени термометри за месо или сладкиши.
 - Съществуват термометри специално за микровълново готвене. Те могат да се използват.
9. Съдовете за микровълнови фурни трябва да се използват само в съответствие с инструкциите на производителя.
 10. Не опитвайте да сушите храна в тази фурна.
 11. Моля, обърнете внимание, че микровълновата фурна нагрява течността в съда, а не самия съд.

Затова, дори когато капакът на съда не е горещ на пипане при изваждане от фурната, храната/течността вътре в него ще изпусна същото количество пара и/или кипи както когато се махне капакът при обикновеното готвене.

12. Винаги пробвайте температурата на сготвената храна особено ако топлите или готвите храна/течности за бебета. Препоръчително е никога да не консумирате храна/течности директно от фурната, а да изчакате няколко минути и да разбъркате, за да стане температурата равномерна.
13. Храна, която съдържа смес от мазнина и вода, например бульон, трябва да остане във фурната 30-60 секунди след като фурната е била изключена. Това позволява на сместа да се уталожи и предотвратява бълбукането, когато вътре се сложи лъжица или се добави кубче бульон.
14. Когато приготвяте/готвите храни/напитки, помнете, че определени храни, например коледни пудинги, конфитюри и кайма, се сгорещават много бързо. Когато претопляте или готвите храни с високо съдържание на мазнини или захар, не използвайте пластмасови съдове.
15. Съдовете за готвене може да се нагорещат заради топлината, предадена им от готвената храна. Това е особено вярно, ако пластмасово фолио покрива горната част и дръжките на съда за готвене. Може да са необходими ръкохватки за изваждане на съда.
16. За да намалите риска от запалване във вътрешността на фурната:
 - a) Не гответе храната излишно дълго. Внимателно следете фурната, ако хартиени, пластмасови или други горими материали са поставени във вътрешността за улесняване на готвенето.
 - b) Отстранете металните дръжки на торбичките, преди да ги поставите във фурната.
 - c) Ако материалите вътре във фурната се запалят, оставете вратата затворена, изключете от контакта на електрическата мрежа или прекъснете захранването от централното табло/панела за прекъсване на веригата.



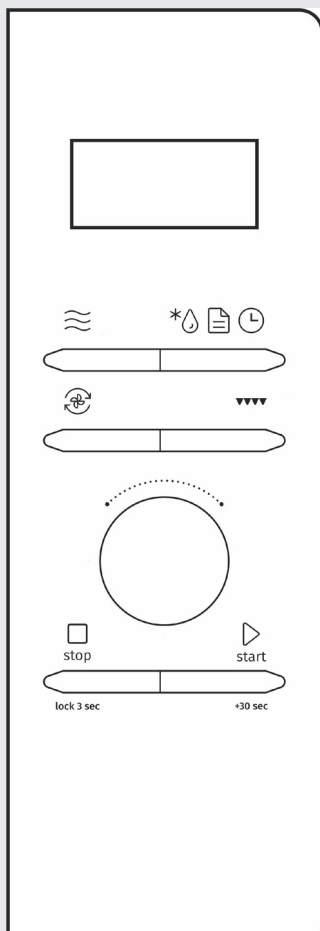





КОНТРОЛЕН ПАНЕЛ



ДИСПЛЕЙ

Извежда избраните функции и време.

БУТОНИ

-  Микровълни
-  Размразяване
-  Автоматични програми
-  Време
-  Конвекция (горещ въздух)
-  Грил
-  Stop (задръжете 3 секунди за защита за деца)
-  Start/+30 sec.
(всяко натискане на +30 sec увеличава времето с 30 секунди)

ВЪРТЯЩО СЕ КОПЧЕ

Време

Тегло

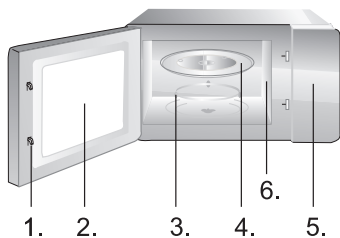

1. Система за безопасно заключване на вратата
2. Прозорец на фурната
3. Пръстен
4. Стъклен поднос
5. Контролен панел
6. Вълновод (моля, не премахвайте слюдената пластина, покриваща вълновода)

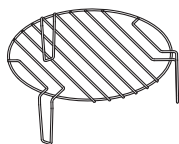

Решетка за грил (Да се използва само с функция грил или комбинирано готвене и да се постави върху стъкления поднос)

ИНСТРУКЦИИ ЗА УПОТРЕБА

1. ГОТВЕНЕ И ПРЕТОПЛЯНЕ С МИКРОВЪЛНИ

Има пет степени на мощност - 100P, 80P, 50P, 30P и 10P. Натиснете бутона "Микровълни", за да изберете желаната микровълнова мощност. Завъртете копчето, за да изберете времето за готвене в диапазона 0:10 ~ 60:00. След избора на време за готвене натиснете бутона "START/+30sec", за да стартира фурната. Звуков сигнал ще обозначи края на работата.

| | | |
|--------|----------------------|---------------------------|
| HIGH | 100% изходна мощност | (Бързо готвене) |
| M.High | 80% изходна мощност | (Нормално готвене) |
| Med | 50% изходна мощност | (Бавно готвене) |
| M.Low | 30% изходна мощност | (Размразяване на храна) |
| LOW | 10% изходна мощност | (Поддържане на топлината) |

Има налични 5 степени на мощност и максималното време за работа е 60 минути.

БЕЛЕЖКА: Никога не използвайте скарата на грила по време на микровълново готвене.

2. ГРИЛ

Печенето на грил е особено подходящо за тънки резени месо, шницели или пържоли, шишчета, наденици или парчета пилешко месо. Печенето на грил е подходящо и за печене на хляб или сандвичи и за запичане на огретен. Максималното време на работа, което може да се зададе за печене на грил, е 60 минути.

Има три режима за грил: G, G-1 и G-2. Те са грил, комбинация 1 от грил и микровълново готвене и комбинация 2 от грил и микровълново готвене. Натиснете бутона "Грил" продължително, изберете желания режим и на дисплея ще се появи "G.", "G-1" или "G-2". След това завъртете копчето, за да изберете времето за готвене в диапазона 0:10 ~ 60:00. След избора на време за готвене натиснете бутона "START/+30sec", за да стартира фурната.

БЕЛЕЖКА: В режим на грил всички части на фурната както и скарата и съдовете за готвене може да се нагорещат. Внимавайте, когато изваждате нещо от фурната. Използвайте дебели ръкохватки или кухненски ръкавици, за да ПРЕДОТВРАТИТЕ ИЗГАРЯНИЯ.

| | |
|-----|--|
| G | Нагревателният елемент на грила се включва по време на работа. Подходящо е за въртене на тънки парчета месо, наденици, пилешки крилца, тъй като се получава хубав загар. |
| G-1 | Комбинация от готвене на грил и с микровълни. 30% микровълни и 70% грил. |
| G-2 | Комбинация от готвене на грил и с микровълни. 55% микровълни и 45% грил. |

3. КОНВЕКЦИЯ

Има три режима за конвекция: С, С-1 и С-2. Те са конвекция, комбинация 1 от конвекция и микровълново готвене и комбинация 2 от конвекция и микровълново готвене. Натиснете бутона "Конвекция" продължително, изберете желанния режим и на дисплея ще се появи "зададената температура", "С-1" или "С-2". След това завъртете копчето, за да изберете времето за готвене в диапазона 0:10 ~ 60:00. След избиране на времето за готвене натиснете бутона "START/+30sec", за да стартира работата.

| | |
|-----|---|
| С | Могат да бъдат зададени пет смени на температурата |
| С-1 | Комбинация от готвене с конвекция и микровълни. 30% микровълни и 70% конвекция. |
| С-2 | Комбинация от готвене с конвекция и микровълни. 55% микровълни и 45% конвекция. |

БЕЛЕЖКА: В режим на конвекция всички части на фурната както и скарата и съдовете за готвене може силно да се нагорещат. Използвайте ръкавици, когато изваждате нещо от фурната. Използвайте дебели ръкохватки или кухненски ръкавици, за да предотвратите изгаряния.

4. РАЗМРАЗЯВАНЕ

Има два режима на размразяване, dEF1 и dEF2, съответно. dEF1 е за размразяване според теглото, а dEF2 е за размразяване за определено време. Натиснете този бутон, за да изберете размразяване според теглото или за определено време и на дисплея ще се изведе "dEF1" или "dEF2". Завъртете копчето, за да изберете теглото на храната или времето за размразяване. Диапазонът за теглото на dEF1 е от 100 g до 1500 g, а опционалният времеви диапазон за dEF2 е от 0:10 до 60:00. След избиране на теглото или времето за размразяване натиснете бутона "START/+30S", за да стартира работата. Звуков сигнал ще обозначи края на работата. В режим dEF1 за размразяване според теглото ще прозвучи звуков сигнал, за да ви подкани да обърнете храната по време на размразяването.

БЕЛЕЖКА: Необходимо е да се обърне храната по време на работа, за да се постигне еднороден ефект. Обикновено размразяването се нуждае от повече време от това за готвене на храната. Размразената храна трябва да се консумира възможно най-скоро, не се препоръчва да се връща в хладилник и да се замразява отново.

5. АВТОМАТИЧНИ ПРОГРАМИ

Има осем автоматични програми: Картофи, Паста, Пица, Пуканки, Зеленчуци, Напитки, Месо и Риба. Натиснете бутона АВТОМАТИЧНИ ПРОГРАМИ продължително, за да изберете желаната програма, завъртете копчето, за да изберете теглото и след това натиснете бутона "START/+30s", за да стартира работата. Звуков сигнал ще обозначи края на работата.

| Програма | Тегло/количество | Микровълнова мощност |
|-----------------|------------------|----------------------|
| A1 картофи | 250, 500, 750g | 100% |
| A2 паста | 50, 100, 150g | 100% |
| A3 пица | 200, 400g | 100% |
| A4 пуканки | 100g | 100% |
| A5 зеленчуци | 200, 400, 600g | 100% |
| A6 напитки | 250, 500, 750ml | 100% |
| A7 месо | 200, 400, 600g | 100% |
| A8 риба | 200, 400, 600g | 100% |

БЕЛЕЖКА: Температурата на храната преди готвене трябва да бъде 20-25 °C. По-висока или по-ниска температура на храната преди готвене ще изисква увеличаване или намаляване на времето за готвене.

Температурата, теглото и формата на храната до голяма степен ще повлияят върху готвенето. Ако е установено някакво отклонение спрямо горното изискване, можете да настроите времето за готвене за най-добър резултат.

6. ЧАСОВНИК

В режим на готовност натиснете бутона "РАЗМРАЗЯВАНЕ/ПРОГРАМА/ЧАСОВНИК" за повече от 3 секунди, за да влезете в интерфейса за сверяване на часовника. В същото време часовете на дисплея ще мигат. Часовете могат да бъдат сверени чрез завъртане на копчето. След сверяване на часовете натиснете бутона "START/+30s" за кратко, за да превключите в режима за сверяване на минутите. Минутите могат да бъдат сверени чрез завъртане на копчето. След задаване на минутите натиснете бутона "START/+30s" отново, за да излезете от режима на сверяване.

7. БЪРЗО ВКЛЮЧВАНЕ

Съвети за използване на фурната

Използвайте тази функция за бързо загряване (100% микровълнова мощност) или готвене на храна. В режим на готовност натиснете бутона START и фурната ще работи за 30 секунди. При всяко следващо натискане на бутона START времето на работа ще се удължава с 30 секунди.

БЕЛЕЖКА: Повторното натискане на бутона START ще удължава времето за готвене с 30 секунди за всички програми с изключение на автоматичния режим и режима на автоматично размразяване.

8. ЗАЩИТА НА ДЕЦА

Тази функция се използва, за да се предотврати неконтролирано или случайното използване на фурната от деца.

Задаване: В режим на готовност или друг предварително зададен режим натиснете бутона STOP и задръжте за 3 сек. Чува се звуков сигнал и светва индикаторът за заключване. Докато функцията за защита е включена, всички бутони са неактивни освен бутонът STOP. Отмяна: Задръжте натиснат бутона STOP за 3 секунди, докато светлинният индикатор за заключване на дисплея угасне.

9. СЪВЕТИ ЗА ГОТВЕНЕ

Подрезждане на храната

Поставете по-дебелите парчета откъм външната страна на съда, по-тънките парчета към центъра и разпределете равномерно. Не ги застъпвайте, ако е възможно.

Продължителност на времето за готвене

Започнете готвенето с настройка за кратко време, оценете резултата след изтичане на времето и го удължете според действителните нужди. Прекалено дългото готвене може да предизвика задимяване или загаряне.

Равномерно готвене на храната

Храна като пиле, хамбургер или пържола трябва да се обърне веднъж по време на готвене.

В зависимост от вида на храната, ако е приложимо, разбъркайте я отвън към центъра на съда веднъж или два пъти по време на готвене.

Оставете време за покой

След като изтече времето за готвене, оставете храната във фурната за подходящ период от време. Това ще позволи завършване на цикъла на готвене и постепенно охлаждане.

Готовност на храната

Цветът и твърдостта на храната спомагат да се определи дали е готова, както и следните признаци:

- Излиза пара от цялото съдържание, не само от краищата
- Пилешките стави могат лесно да бъдат отстранени
- Свинското или пилешкото месо нямат признаци за наличие на кръв
- Рибата е матова и може лесно да се разчлени с вилица

1. Преди почистване изключете фурната и издърпайте захранващия кабел от контакта на електрическата мрежа.
2. Поддържайте вътрешността на фурната чиста. Когато пръски от храната полепнат по стените на фурната, избършете ги с влажна кърпа. Употребата на силни разтвори или абразивни почистващи препарати не се препоръчва.
3. Външните повърхности на фурната трябва да се почистват с влажна кърпа. За да предотвратите повреда на работещите части вътре във фурната, във вентилационните отвори не трябва да влиза вода.
4. Не позволявайте контролният панел да се намокри. Почиствайте с мека, влажна кърпа. Не използвайте разтворители, абразивни почистващи материали или спрейове за почистване на контролния панел.
5. Ако се акумулира пара вътре или отвън около вратата на фурната, забършете с мека кърпа. Това може да се получи, когато фурната работи при висока влажност и в никакъв случай не означава повреда на уреда.
6. От време на време е необходимо да изваждате стъкления поднос за почистване. Мийте подноса в топла сапунена вода или в съдомиялна машина.
7. Пръстенът и долната повърхност във вътрешността на фурната трябва да се почистват редовно, за да се избегне излишен шум. Просто забършете долната повърхност с мек разтвор, вода или препарат за прозорци и подсушете. Пръстенът може да се измие в мека сапунена вода или в съдомиялна машина. Изпаренията от готвенето се натрупват при повторна употреба, но по никакъв начин не влияят върху долната повърхност или колелцата на пръстена. Когато изваждате пръстена за почистване, уверете се, че го връщате на мястото му в правилната позиция.
8. Можете да премахнете миризмите от вашата фурна като смесите чаша вода със сока и кората на един лимон в дълбока купа, подходяща за готвене в микровълнова фурна. Пуснете на микровълново готвене за 5 минути, забършете добре и подсушете със суха кърпа.

ОКОЛНА СРЕДА

Не изхвърляйте уреда заедно с обикновените битови отпадъци в края на неговия жизнен цикъл, а го предайте в специализиран пункт за рециклиране на използвани електрически уреди. По този начин ще помогнете за опазване на околната среда.

ИНСТАЛИРАНЕ

1. Уверете се, че всички опаковъчни материали са извадени от вътрешната страна на вратата.
2. След разопаковане огледайте фурната за някакви видими щети като:
 - Несъответстваща врата
 - Повредена врата
 - Вдлъбнатини или дупки в прозореца на вратата или на екрана
 - Вдлъбнатини във вътрешносттаАко видите нещо от гореизброеното, НЕ използвайте фурната.
3. Тази микровълнова фурна тежи около 17 kg и трябва да бъде поставена на хоризонтална повърхност достатъчно здрава да издържи теглото ѝ.
4. Фурната трябва да бъде поставена далече от източници на висока температура и пара.
5. НЕ поставяйте нищо върху фурната.
6. Дръжте фурната на поне 20 cm разстояние от двете странични стени и на 30 cm от задната стена, за да осигурите правилна вентилация.
7. НЕ изваждайте механизма за въртенето.
8. Както при всеки уред, необходимо е пряко наблюдение, когато се използва от деца.
9. Уверете се, че контактът на електрическата мрежа е лесно достъпен, така че щепселът да бъде изваден бързо в случай на опасност. В противен случай трябва да е възможно да прекъснете захранването на уреда чрез прекъсвач на електрическата мрежа. В този случай се взимат под внимание стандартите за електрическа безопасност.
Уредът трябва да бъде правилно свързан със заземен контакт с еднофазен променлив ток (230 V/50 Hz).
ПРЕДУПРЕЖДЕНИЕ! УРЕДЪТ ТРЯБВА ДА БЪДЕ ЗАЗЕМЕН!
10. Фурната изисква 1,3 kVA на входа. Препоръчителна е консултация със сервизен инженер, когато инсталирате фурната.

ВНИМАНИЕ: Фурната има вграден предпазител 250 V, 10 A.

ТЕХНИЧЕСКИ ХАРАКТЕРИСТИКИ

| | |
|-----------------------------------|--------------------------------------|
| Консумация на електроенергия..... | 220-240 V ~50 Hz, 1440 W |
| Изходна мощност | 900 W |
| Грил | 1200 W |
| Конвекция..... | 2200 W |
| Работна честота | 2450 MHz |
| Външни размери..... | 510 mm (Ш) x 303 mm (В) x 410 mm (Д) |
| Капацитет на фурната..... | 28 литра |
| Тегло след разопаковане..... | Прибл. 17 kg |
| Ниво на шум..... | Lc < 60 dB (A) |



Този уред има маркировка съгласно европейска директива 2012/19/ЕС относно изхвърлянето на използвано електрическо и електронно оборудване (WEEE).

Тази маркировка представлява обозначение за валидност в цяла Европа на възможността за връщане и рециклиране на използвано електрическо и електронно оборудване.

РАЗМЕРИ ЗА ИНСТАЛИРАНЕ

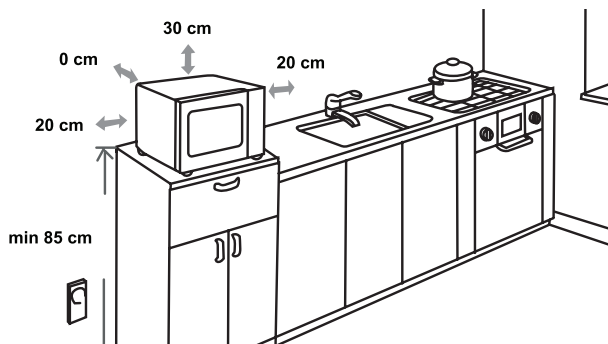

РАДИО СМУЩЕНИЯ

Микровълновата фурна може да причини смущения на радио, ТВ или подобно оборудване. Ако настъпи смущение, то може да бъде отстранено или намалено чрез следните действия.

- Почистете вратата и уплътняващите повърхности на фурната.
- Поставете радио, ТВ или другото оборудване възможно най-далече от микровълновата фурна.
- Използвайте подходящо инсталирана антена за радиото, телевизора и т.н., за да приемате силен сигнал.

**ЗАПАЗВАМЕ СИ ПРАВОТО НА ВСЯКАКВИ
ПРОМЕНИ БЕЗ ДА ВЛИЯЕМ ВЪРХУ РАБОТАТА
НА УРЕДА.**

ПРЕДИ ДА СЕ ОБАДИТЕ В СЕРВИЗА

1. Ако фурната не работи изобщо, на дисплея не се появява информация или дисплеят изчезва:
 - a) Уверете се, че фурната е здраво включена в контакта. Ако не е, извадете щепсела от контакта, изчакайте 10 секунди и го включете отново.
 - b) Проверете помещението за изгорял предпазител или задействан прекъсвач на електрическата верига. Ако всичко изглежда, че работи нормално, пробвайте контакта с друг уред.
2. Ако микровълновата мощност не работи:
 - a) Проверете дали има зададен таймер.
 - b) Проверете дали вратата е здраво затворена, за да се задействат предпазните ключалки. В противен случай във фурната няма да се излъчват микровълни.
Ако нито едно от горните действия не оправя ситуацията, свържете се с най-близкия оторизиран сервиз.

Уредът е само за домашна употреба на закрито, за загряване на храни и напитки чрез електромагнитна енергия.

ГАРАНЦИЯ И СЕРВИЗ

Ако имате нужда от допълнителна информация или възникне някакъв проблем при употребата на уреда, моля, обърнете се към Центъра за обслужване на клиенти на Gorenje във вашата страна (ще намерите съответния телефонен номер в гаранционната книжка за международна гаранция на уреда). Ако във вашата страна няма Център за обслужване на клиенти, отидете при местния представител на Gorenje или се свържете със специализирания сервиз на домакински уреди Gorenje.

Само за лична употреба!

Допълнителни препоръки за готвене в микровълнова фурна и полезни съвети можете да намерите на уеб страницата:

<http://www.gorenje.com>

ПОЖЕЛАВАМЕ ВИ ПРИЯТНО ПОЛЗВАНЕ НА ВАШИЯ УРЕД.

gorenje

ΑΓΑΠΗΤΕ ΠΕΛΑΤΗ

Σας ευχαριστούμε ειλικρινά για την αγορά σας. Πιστεύουμε ότι σύντομα θα βρείτε επαρκείς αποδείξεις ότι μπορείτε πραγματικά να βασίζεστε στα προϊόντα μας. Για να διευκολύνουμε τη χρήση της συσκευής, επισυνάπτουμε αυτό το πλήρες εγχειρίδιο οδηγιών.

Οι οδηγίες θα σας βοηθήσουν να εξοικειωθείτε με τη νέα σας συσκευή. Παρακαλούμε, διαβάστε τις προσεκτικά πριν χρησιμοποιήσετε τη συσκευή για πρώτη φορά.

Σε κάθε περίπτωση, βεβαιωθείτε ότι η συσκευή σας παραδόθηκε χωρίς φθορές. Εάν εντοπίσετε οποιαδήποτε ζημιά κατά τη μεταφορά, επικοινωνήστε με τον αντιπρόσωπο πωλήσεών σας ή την περιφερειακή αποθήκη από όπου παραδόθηκε το προϊόν. Θα βρείτε τον αριθμό τηλεφώνου στην απόδειξη παραλαβής ή παράδοσης.

Σας ευχόμαστε να ευχαριστηθείτε τη νέα σας οικιακή συσκευή.



Η συσκευή προορίζεται για οικιακή χρήση για θέρμανση τροφίμων και ροφημάτων με χρήση ηλεκτρομαγνητικής ενέργειας· χρήση σε εσωτερικούς χώρους μόνο.

ΟΔΗΓΙΕΣ
ΧΡΗΣΗΣ

Αυτές οι οδηγίες προορίζονται για τον χρήστη. Περιγράψουν τη συσκευή και τον τρόπο χρήσης της. Ισχύουν επίσης για διαφορετικούς τύπους συσκευών. Επομένως, ενδέχεται να βρείτε ορισμένες περιγραφές λειτουργιών που δεν ισχύουν για τη συσκευή σας.



Μην αγγίζετε ποτέ τις επιφάνειες θέρμανσης ή τις συσκευές μαγειρέματος. Θα ζεσταθούν κατά τη λειτουργία. Κρατήστε τα παιδιά σε απόσταση ασφαλείας. Υπάρχει κίνδυνος εγκαύματος!



Ενέργεια μικροκυμάτων & υψηλή τάση! Μην αφαιρείτε το κάλυμμα.

ΠΡΟΣΟΧΗ! Η συσκευή και τα προσβάσιμα μέρη της ζεσταίνονται κατά τη χρήση. Πρέπει να προσέχετε ώστε να αποφεύγεται η επαφή με τα θερμαντικά στοιχεία. Κρατήστε τα παιδιά ηλικίας κάτω των 8 ετών μακριά από τη υπό συνεχή επίβλεψη. Θα πρέπει να συσκευή, εκτός εξασφαλίσετε ότι τα παιδιά δεν παίζουν με τη εάν τα επιβλέπετε.

Αυτή η συσκευή μπορεί να χρησιμοποιηθεί από παιδιά ηλικίας 8 ετών και άνω και από άτομα με μειωμένες σωματικές, αισθητηριακές ή διανοητικές ικανότητες ή έλλειψη εμπειρίας και γνώσης, αν χρησιμοποιούν το προϊόν υπό επίβλεψη ή έχουν λάβει οδηγίες για την χρήση της συσκευής με ασφαλή τρόπο και έχουν κατανοήσει τους κινδύνους που ενέχονται. Τα παιδιά δεν πρέπει να παίζουν με τη συσκευή. Ο καθαρισμός και η συντήρηση δεν πρέπει να γίνονται από παιδιά εκτός εάν είναι μεγαλύτερα των 8 ετών και υπό επίβλεψη.

Διατηρείτε τη συσκευή και το καλώδιο της μακριά από παιδιά κάτω των 8 ετών.

• **ΠΡΟΕΙΔΟΠΟΙΗΣΗ:** Όταν η συσκευή βρίσκεται σε συνδυασμένη λειτουργία, τα παιδιά θα πρέπει να χρησιμοποιούν τον φούρνο μόνο υπό επίβλεψη, λόγω των υψηλών θερμοκρασιών που αναπτύσσονται μέσα στον φούρνο. (Μόνο για το μοντέλο με λειτουργία γκριλ).

- **ΠΡΟΕΙΔΟΠΟΙΗΣΗ:** Εάν η πόρτα ή οι τσιμούχες της πόρτας έχουν υποστεί ζημιά, ο φούρνος δεν πρέπει να λειτουργεί μέχρι να επισκευαστεί από ένα κατάλληλο άτομο·
- **ΠΡΟΕΙΔΟΠΟΙΗΣΗ:** Είναι επικίνδυνο για οποιονδήποτε άλλον εκτός από από το κατάλληλο άτομο να πραγματοποιήσει οποιαδήποτε εργασία συντήρησης ή επισκευής που περιλαμβάνει την αφαίρεση καλύμματος που παρέχει προστασία από την έκθεση σε ενέργεια μικροκυμάτων·
- **ΠΡΟΕΙΔΟΠΟΙΗΣΗ:** Τα υγρά και άλλα τρόφιμα δεν πρέπει να θερμαίνονται σε σφραγισμένα δοχεία, καθώς μπορεί να εκραγούν.
- Θα πρέπει να επιβλέπετε τα παιδιά για να εξασφαλίσετε ότι δεν παίζουν με τη συσκευή.
- Μην αφαιρείτε τα πέλματα του φούρνου. Μην εμποδίζετε τους αεραγωγούς του φούρνου.
- Χρησιμοποιείτε μόνο σκεύη που είναι κατάλληλα για χρήση σε φούρνους μικροκυμάτων.
- Όταν ζεσταίνετε φαγητό σε πλαστικά ή χάρτινα δοχεία, να παρακολουθείτε τον φούρνο γιατί υπάρχει κίνδυνος ανάφλεξης·
- Εάν παρατηρήσετε καπνό, απενεργοποιήστε ή αποσυνδέστε τη συσκευή και κρατήστε την πόρτα κλειστή για να περιοριστούν οι φλόγες.
- Η θέρμανση ποτών στα μικροκύματα μπορεί να οδηγήσει σε καθυστερημένο εκρηκτικό βρασμό, επομένως πρέπει να λαμβάνεται μέριμνα κατά το χειρισμό του δοχείου·
- Το περιεχόμενο μπιμπερό και των βάζων με βρεφικές τροφές θα των πρέπει να ανακινούνται ή να αναμοχλεύονται και να ελέγχεται η θερμοκρασία τους πριν καταναλωθούν για να αποτραπούν εγκαύματα.
- Τα αβγά με το κέλυφός τους και τα βραστά αβγά δεν θα πρέπει να ζεσταίνονται σε φούρνους μικροκυμάτων, καθώς ενδέχεται να εκραγούν ακόμα και μετά το ζέσταμα στον φούρνο μικροκυμάτων.

- Όταν καθαρίζετε τις επιφάνειες της πόρτας, τις τσιμούχες της πόρτας ή τον θάλαμο του φούρνου, να χρησιμοποιείτε μόνο ήπια, μη διαβρωτικά σαπούνια ή απορρυπαντικά που εφαρμόζονται με σφουγγάρι ή μαλακό πανί.
- Ο φούρνος πρέπει να καθαρίζεται τακτικά και να αφαιρούνται τυχόν υπολείμματα φαγητού.
- Η μη διατήρηση του φούρνου σε καθαρή κατάσταση μπορεί να οδηγήσει σε φθορά της επιφάνειας, η οποία θα μπορούσε να επηρεάσει αρνητικά τη διάρκεια ζωής της συσκευής και ενδεχομένως να οδηγήσει σε επικίνδυνη κατάσταση.
- Εάν το καλώδιο παροχής ρεύματος πάθει βλάβη, πρέπει να αντικατασταθεί από τον κατασκευαστή, τον αντιπρόσωπο του για την παροχή υπηρεσιών συντήρησης ή από άτομα με αντίστοιχα προσόντα για την αποτροπή κινδύνων.
- Μην αφήνετε το καλώδιο να κρέμεται πάνω από την άκρη του τραπεζιού ή του πάγκου εργασίας.
- Μην συνδέετε ποτέ αυτή τη συσκευή σε εξωτερικό χρονοδιακόπτη ή σύστημα τηλεχειρισμού προκειμένου να αποφύγετε μια επικίνδυνη κατάσταση.
- Ποτέ μην αντικαθιστάτε τον λαμπτήρα στο εσωτερικό του φούρνου. Πρέπει πάντα να αντικαθίσταται από το σέρβις της Gorenje.
- Μην καθαρίζετε τη συσκευή με καθαριστικά ατμού, καθαριστικά υψηλής πίεσης καθαριστικά, αιχμηρά αντικείμενα, διαβρωτικά καθαριστικά και διαβρωτικά σφουγγάρια και καθαριστικά λεκέδων.

Παρακάτω παρατίθενται, όπως συμβαίνει με όλες τις συσκευές, ορισμένοι κανόνες που πρέπει να τηρούνται και διασφαλίσεις για να εξασφαλίσετε την κορυφαία απόδοση αυτού του φούρνου:

1. Να έχετε πάντα τον γυάλινο δίσκο, τους κυλιόμενους βραχίονες, τις συνδέσεις και το σύστημα κύλισης στη θέση τους όταν λειτουργείτε τον φούρνο.
2. Μη χρησιμοποιείτε τον φούρνο για οποιονδήποτε άλλο σκοπό εκτός από την προετοιμασία φαγητού, όπως για το στέγνωμα ρούχων, χαρτιού ή άλλων ειδών που δεν είναι τρόφιμα, ή για αποστείρωση.
3. Μη χρησιμοποιείτε τον φούρνο όταν είναι άδειος. Αυτό θα μπορούσε να προκαλέσει ζημιά στο φούρνο.
4. Μη χρησιμοποιείτε τον θάλαμο του φούρνου ως χώρο αποθήκευσης για χαρτιά, βιβλία μαγειρικής κ.λπ.
5. Μην μαγειρεύετε κανένα φαγητό που περιβάλλεται από μεμβράνη, όπως κρόκους αυγών, πατάτες, συκώτι κοτόπουλου κ.λπ. χωρίς πρώτα να τρυπήσετε τη μεμβράνη σε πολλά σημεία με ένα πιρούνι.
6. Μην εισαγάγετε κανένα αντικείμενο στα ανοίγματα του εξωτερικού περιβλήματος.
7. Μην αφαιρείτε ποτέ εξαρτήματα από το φούρνο, όπως πέλματα, συνδέσμους, βίδες κ.λπ.
8. Μη μαγειρεύετε το φαγητό απευθείας στον γυάλινο δίσκο.
Τοποθετήστε το φαγητό μέσα ή πάνω σε κατάλληλο μαγειρικό σκεύος πριν το βάλετε στον φούρνο. **ΣΗΜΑΝΤΙΚΟ-** ΣΚΕΥΗ ΜΑΓΕΙΡΙΚΗΣ ΠΟΥ ΔΕΝ ΠΡΕΠΕΙ ΝΑ ΧΡΗΣΙΜΟΠΟΙΕΙΤΕ ΣΤΟΝ ΦΟΥΡΝΟ ΜΙΚΡΟΚΥΜΑΤΩΝ ΣΑΣ:
 - Μη χρησιμοποιείτε μεταλλικά τηγάνια ή πιάτα με μεταλλικές λαβές.
 - Μη χρησιμοποιείτε τίποτα με μεταλλική επένδυση.
 - Μη χρησιμοποιείτε σύρματα καλυμμένα με χαρτί σε πλαστικές σακούλες.
 - Μη χρησιμοποιείτε πιάτα μελαμίνης καθώς περιέχουν υλικό που απορροφά την ενέργεια μικροκυμάτων. Αυτό μπορεί να προκαλέσει ράγισμα ή κάψιμο των πιάτων και θα επιβραδύνει τη διαδικασία μαγειρέματος.
 - Μη χρησιμοποιείτε σκεύη Centura Tableware. Το γλάσο δεν είναι κατάλληλο για χρήση σε φούρνο μικροκυμάτων. Δεν πρέπει να χρησιμοποιούνται κούπες με κλειστή λαβή Corelle Livingware.
 - Μη μαγειρεύετε σε δοχεία με περιορισμένο άνοιγμα, όπως μπουκάλια λαδιού ή σφραγισμένα μπουκάλια λαδιού, καθώς αυτά τα δοχεία μπορεί να εκραγούν εάν θερμανθούν σε φούρνο μικροκυμάτων.
 - Μη χρησιμοποιείτε συμβατικά θερμόμετρα κρέατος ή ζαχαροπλαστικής.
 - Υπάρχουν διαθέσιμα θερμόμετρα ειδικά για μαγείρεμα σε φούρνο μικροκυμάτων. Αυτά μπορούν να χρησιμοποιηθούν.
9. Τα σκεύη μικροκυμάτων πρέπει να χρησιμοποιούνται μόνο σύμφωνα με τις οδηγίες του κατασκευαστή.
10. Μην επιχειρήσετε να τηγανίσετε φαγητά σε αυτόν τον φούρνο.
11. Να θυμάστε ότι ο φούρνος μικροκυμάτων θερμαίνει μόνο το υγρό σε ένα δοχείο και όχι το ίδιο το δοχείο.

Επομένως, ακόμα κι αν το καπάκι ενός δοχείου δεν είναι ζεστό στην αφή όταν αφαιρείται από το φούρνο, παρακαλούμε να θυμάστε ότι το φαγητό/υγρό μέσα θα αποθερωθεί την ίδια ποσότητα ατμού ή/και πιπιλίσματος όταν αφαιρεθεί το καπάκι όπως στο συμβατικό μαγείρεμα.





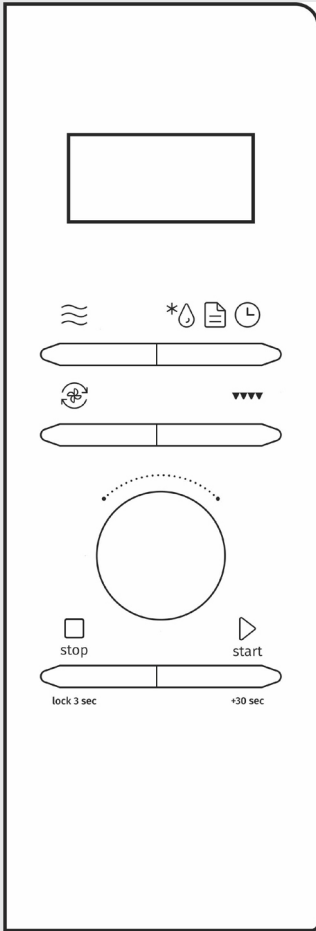



12. Πάντα να ελέγχετε τη θερμοκρασία του μαγειρεμένου φαγητού μόνοι σας, ειδικά εάν ζεσταίνετε ή μαγειρεύετε φαγητό/υγρό για μωρά. Συνιστάται να μην καταναλώνετε ποτέ το φαγητό/υγρό κατευθείαν από το φούρνο, αλλά να το αφήσετε να σταθεί για λίγα λεπτά και να ανακατεύετε το φαγητό/υγρό για να κατανέμεται ομοιόμορφα η θερμότητα.
13. Τα τρόφιμα που περιέχουν μείγμα λίπους και νερού, π.χ. ζωμός, πρέπει να παραμένουν για 30–60 δευτερόλεπτα στον φούρνο αφού τον σβήσετε. Αυτό γίνεται για να επιτρέψει στο μείγμα να καθίσει και να αποφευχθεί η δημιουργία φουσαλίδων όταν τοποθετείται ένα κουτάλι στο φαγητό/υγρό ή όταν προστίθεται ένας κύβος ζωμού.
14. Όταν ετοιμάζετε/μαγειρεύετε φαγητό/υγρό, να θυμάστε ότι υπάρχουν ορισμένα τρόφιμα, π.χ. χριστουγεννιάτικες πουτίγκες, μαρμελάδα και κιμάς, που ζεσταίνονται πολύ γρήγορα. Όταν ζεσταίνετε ή μαγειρεύετε τρόφιμα με υψηλή περιεκτικότητα σε λιπαρά ή ζάχαρη, μη χρησιμοποιείτε πλαστικά δοχεία.
15. Το μαγειρικό σκεύος μπορεί να ζεσταθεί εξαιτίας της θερμότητας που μεταφέρεται από το θερμαινόμενο φαγητό. Αυτό ισχύει ιδιαίτερα εάν η πλαστική μεμβράνη έχει καλύψει το πάνω μέρος και τις λαβές του σκεύους. Μπορεί να χρειαστούν γάντια για το χειρισμό του σκεύους.
16. Για να μειώσετε τον κίνδυνο πυρκαγιάς στην κοιλότητα του φούρνου:
 - a) Μη μαγειρεύετε το φαγητό περισσότερο από όσο πρέπει. Φροντίστε προσεκτικά τον φούρνο μικροκυμάτων εάν τοποθετήσετε χαρτί, πλαστικό ή άλλα εύφλεκτα υλικά μέσα στον φούρνο για να διευκολύνετε το μαγείρεμα.
 - b) Αφαιρέστε τα σύρματα από τις συσκευασίες πριν τις τοποθετήσετε στον φούρνο.
 - c) Εάν αναφλεγούν υλικά στο εσωτερικό του φούρνου, κρατήστε την πόρτα του φούρνου κλειστή, απενεργοποιήστε τον φούρνο από τον επιτοίχιο διακόπτη ή κλείστε την τροφοδοσία στην ασφάλεια ή στον πίνακα του διακόπτη κυκλώματος.

ΠΙΝΑΚΑΣ ΕΛΕΓΧΟΥ



ΑΠΕΙΚΟΝΙΣΗ ΤΜΗΜΑΤΩΝ Εμφανίζει τις επιλεγμένες λειτουργίες και τον χρόνο.

ΚΟΥΜΠΙΑ

-  Κουμπί
-  Μικροκύματα
-  Απόψυξη
-  Αυτόματα προγράμματα
-  Χρόνος
-  Convection (θερμός αέρας)
-  Γκριλ
-  Stop (κρατήστε 3 δευτερόλεπτα για το κλειδώμα για παιδιά)
-  Start/+30 sec (κάθε πάτημα του πλήκτρου αυξάνει το χρόνο για 30 δευτερόλεπτα)

ΠΕΡΙΣΤΡΟΦΙΚΟΣ ΔΙΑΚΟΠΤΗΣ

- Κουμπί Γκριλ
- Κουμπί Βάρος

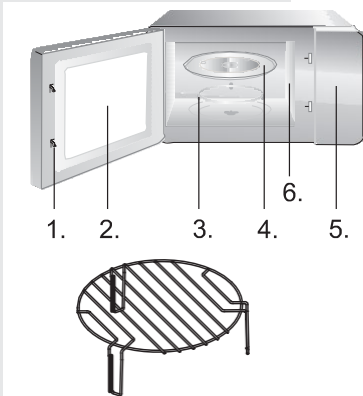

1. Σύστημα κλειδώματος πόρτας
2. Παράθυρο φούρνου
3. Δακτύλιος περιστροφής
4. Γυάλινος δίσκος
5. Πίνακας ελέγχου
6. Κυματοδηγός (μην αφαιρείτε την πλάκα μαρμαρυγίας που καλύπτει τον κυματοδηγό)

Σχάρα ψησίματος (Να χρησιμοποιείται μόνο για το ψήσιμο φαγητού ή στη λειτουργία συνδυασμού και να τοποθετείται σε γυάλινο δίσκο)

1.ΜΑΓΕΙΡΕΜΑ ΚΑΙ ΑΝΑΘΕΡΜΑΝΣΗ ΜΕ ΜΙΚΡΟΚΥΜΑΤΑ

Υπάρχουν πέντε επίπεδα πυρός, 100P, 80P, 50P, 30P και 10P, αντίστοιχα. Πιέστε συνεχώς το πλήκτρο "microwave" για να επιλέξετε την επιθυμητή ισχύ μικροκυμάτων. Περιστρέψτε τον επιλογέα για να επιλέξετε το χρόνο μαγειρέματος και το χρονικό εύρος μπορεί να είναι 0:10 ~ 60:00. Αφού επιλέξετε το χρόνο μαγειρέματος, πιέστε το πλήκτρο "START/+30sec" για να ξεκινήσετε τη λειτουργία. Ένας ήχος βόμβου θα σας ειδοποιήσει για την ολοκλήρωση της λειτουργίας.

| | | |
|---------------------|-------------------------|--------------------------------|
| ΥΨΗΛΗ ΙΣΧΥΣ | 100% ισχύς μικροκυμάτων | (Γρήγορο μαγείρεμα) |
| Μέση – Υψηλή ισχύς | 80% ισχύς μικροκυμάτων | (Κανονικό μαγείρεμα) |
| Μέση ισχύς | 50% ισχύς μικροκυμάτων | (Αργό μαγείρεμα) |
| Μέση – Χαμηλή ισχύς | 30% ισχύς μικροκυμάτων | (Απόψυξη τροφίμων) |
| ΧΑΜΗΛΗ ΙΣΧΥΣ | 10% ισχύς μικροκυμάτων | (διατήρηση του ζεστού φαγητού) |

Υπάρχουν 5 επίπεδα ισχύος διαθέσιμα και ο μέγιστος χρόνος λειτουργίας είναι 60 λεπτά.

ΣΗΜΕΙΩΣΗ: Μην χρησιμοποιείτε ποτέ τη σχάρα κατά τη διάρκεια μαγειρέματος σε φούρνο μικροκυμάτων.

Το ψήσιμο στη σχάρα είναι ιδιαίτερα κατάλληλο για λεπτές φέτες κρέατος, σκαλοπίνια ή μπριζόλες, παιδάκια, σουβλάκια, λουκάνικα ή κομμάτια κοτόπουλου.

Το ψήσιμο στη σχάρα είναι επίσης κατάλληλο για ψήσιμο ψωμιού ή σάντουιτς και για φινίρισμα πιάτων ογκρατέν. Ο μέγιστος χρόνος λειτουργίας που μπορεί να οριστεί για την ψησταριά είναι 60 λεπτά.

Υπάρχουν τρεις τρόποι μαγειρέματος με γκριλ: G, G-1 και G-2. Για το γκριλ, συνδυασμός 1 μαγειρέματος με γκριλ και μικροκύματα και συνδυασμός 2 μαγειρέματος με γκριλ και μικροκύματα. Πιέστε το πλήκτρο "Grill" συνεχώς, επιλέξτε την επιθυμητή λειτουργία και στην οθόνη εμφανίζεται η ένδειξη "G.", "G-1" ή "G-2". Στη συνέχεια, περιστρέψτε το κουμπί για να επιλέξετε το χρόνο μαγειρέματος και το προαιρετικό χρονικό εύρος είναι 0:10 ~ 60:00. Αφού επιλέξετε το χρόνο μαγειρέματος, πιέστε το πλήκτρο "START/+30sec" για να ξεκινήσετε τη λειτουργία.

ΣΗΜΕΙΩΣΗ: Στη λειτουργία μαγειρέματος στο γκριλ, όλα τα μέρη του φούρνου, καθώς και η σχάρα και τα δοχεία μαγειρέματος, μπορεί να ζεσταθούν πολύ. Να είστε προσεκτικοί όταν αφαιρείτε οποιοδήποτε αντικείμενο από το φούρνο. Χρησιμοποιήστε βαριές λαβίδες ή γάντια φούρνου για να ΑΠΟΦΥΓΕΤΕ ΕΓΚΑΥΜΑΤΑ.

2. ΓΚΡΙΛ

| | |
|-----|---|
| G | Λειτουργία του γκριλ, το θερμικό στοιχείο θα ενεργοποιηθεί κατά τη διάρκεια του χρόνου λειτουργίας. Χρησιμοποιείται για κρέατα, λουκάνικα, κοτόπουλο καθώς μπορεί να επιτευχθεί ωραίο χρώμα στο μαγείρεμα |
| G.1 | Συνδυασμός μαγειρέματος με γκριλ και μικροκύματα. 30% μικροκύματα και 70% γκριλ. |
| G-2 | Συνδυασμός μαγειρέματος με γκριλ και μικροκύματα. 55% μικροκύματα και 45% γκριλ. |

3. ΑΕΡΑΣ

Υπάρχουν τρεις τρόποι μαγειρέματος με αέρα: C, C-1 και C-2. Για τον αέρα, συνδυασμός 1 μαγείρεμα με αέρα και μικροκύματα και συνδυασμός 2 μαγείρεμα με αέρα και μικροκύματα. Πιέστε το πλήκτρο "Convection" συνεχώς, επιλέξτε την επιθυμητή λειτουργία και στην οθόνη εμφανίζεται η ένδειξη "the set temperature", "C-1" ή "C-2". Στη συνέχεια, περιστρέψτε το κουμπί για να επιλέξετε το χρόνο μαγειρέματος και το προαιρετικό χρονικό εύρος είναι 0:10 ~ 60:00. Αφού επιλέξετε το χρόνο μαγειρέματος, πατήστε το "START/+30sec" για να ξεκινήσετε την εργασία.

| | |
|-------|---|
| C | Μπορούν να ρυθμιστούν πέντε μετατοπίσεις θερμοκρασίας |
| C-1 | Συνδυασμός μαγειρέματος με αέρα και μικροκύματα. 30% μικροκύματα και 70% με αέρα. |
| C - 2 | Συνδυασμός μαγειρέματος με αέρα και μικροκύματα. 55% μικροκύματα και 45% αέρας. |

ΣΗΜΕΙΩΣΗ: Στη λειτουργία μαγειρέματος στον αέρα, όλα τα μέρη του φούρνου, καθώς και η σχάρα και τα δοχεία μαγειρέματος, μπορεί να ζεσταθούν πολύ. Χρησιμοποιήστε γάντια κατά την αφαίρεση οποιουδήποτε αντικειμένου από το φούρνο. Χρησιμοποιήστε βαριές λαβίδες ή γάντια φούρνου για να ΑΠΟΦΥΓΕΤΕ ΕΓΚΛΑΥΜΑΤΑ.

4. ΑΠΟΨΥΞΗ

Υπάρχουν δύο τρόποι απόψυξης, dEF1 και dEF2, αντίστοιχα. dEF1 για απόψυξη με βάση το βάρος και dEF2 για απόψυξη με βάση τον χρόνο. Πατήστε αυτό το κουμπί για να επιλέξετε απόψυξη κατά βάρος ή κατά χρόνο και στην οθόνη θα εμφανιστεί η ένδειξη "dEF1" ή "dEF2". Περιστρέψτε τον επιλογέα για να επιλέξετε βάρος φαγητού ή χρόνο απόψυξης. Το εύρος βάρους του dEF1 είναι από 100g έως 1500g και το προαιρετικό εύρος χρόνου του dEF2 είναι από 0:10 έως 60:00. Αφού επιλέξετε το βάρος ή το χρόνο απόψυξης, πατήστε το κουμπί "START/+30s" για να αρχίσει να λειτουργεί. Ένας ήχος βόμβου θα σας ειδοποιήσει για την ολοκλήρωση της λειτουργίας. Η λειτουργία απόψυξης dEF1 με βάση το βάρος θα έχει ήχο μπιπ για να προτρέψει το φαγητό να αναποδογυρίσει κατά τη διάρκεια της απόψυξης.

ΣΗΜΕΙΩΣΗ: Είναι απαραίτητο να γυρίσετε το φαγητό κατά τη λειτουργία του ξεπαγώματος για να πετύχετε ομοιόμορφο αποτέλεσμα. Συνήθως το ξεπάγωμα χρειάζεται περισσότερο χρόνο από το μαγείρεμα του φαγητού. Αφού ξεπαγώσετε το φαγητό, αυτό πρέπει να καταναλωθεί άμεσα. Το φαγητό δεν πρέπει να τοποθετείται ξανά στο ψυγείο ή την κατάψυξη.

5. ΑΥΤΟΜΑΤΟ ΜΕΝΟΥ

Υπάρχουν οκτώ αυτόματα μενού, Πατάτα, Ζυμαρικά, Πίτσα, Ποπκόρν, Λαχανικά, Ποτά, Κρέας και Ψάρι αντίστοιχα. Πιέστε το κουμπί "ΑΥΤΟ ΜΕΝΟΥ" παρατεταμένα για να επιλέξετε το επιθυμητό μενού και περιστρέψτε τον επιλογέα για να επιλέξετε το επιθυμητό βάρος φαγητού, στη συνέχεια, πιέστε το κουμπί "START/+30s" για να αρχίσει η λειτουργία. Ένας ήχος βόμβου θα σας ειδοποιήσει για την ολοκλήρωση της λειτουργίας.

| Μενού | Βάρος/ποσό | Ισχύς μικροκυμάτων |
|----------------|-------------------|--------------------|
| A1 πατάτα | 250, 500, 750 γρ. | 100% |
| A2 ζυμαρικά | 50, 100, 150 γρ. | 100% |
| A3 πίτσα | 200, 400 γρ. | 100% |
| A4 Ποπ κορν | 100 γρ. | 100% |
| A5 λαχανικό | 200, 400, 600 γρ. | 100% |
| A6 ποτά | 250, 500, 750 ml | 100% |
| A7 κρέας | 200, 400, 600 γρ. | 100% |
| A8 ψάρι | 200, 400, 600 γρ. | 100% |

ΣΗΜΕΙΩΣΗ: Η θερμοκρασία του φαγητού πριν το μαγείρεμα πρέπει να είναι 20-25°C. Μεγαλύτερη ή μικρότερη θερμοκρασία του φαγητού πριν το μαγείρεμα απαιτεί και αντίστοιχα μείωση ή αύξηση του χρόνου μαγειρέματος.

Η θερμοκρασία, το βάρος και το σχήμα του φαγητού επηρεάζει το τελικό αποτέλεσμα του μαγειρέματος. Αν διαπιστώσετε κάποια απόκλιση που οφείλεται στους παραπάνω παράγοντες, μπορείτε να ρυθμίσετε εκ νέου το χρόνο μαγειρέματος.

6. ΡΟΛΟΪ

Σε κατάσταση αναμονής, πατήστε το κουμπί "DEF/MENU/CLOCK" για περισσότερο από 3 δευτερόλεπτα για να εισέλθετε στη διεπαφή ρύθμισης ρολογιού. Ταυτόχρονα, η οθόνη αναβοσβήνει σε ώρες. Η ώρα μπορεί να ρυθμιστεί περιστρέφοντας το κουμπί. Αφού ρυθμίσετε την ώρα, πατήστε το κουμπί "START/+30s" για ένα σύντομο χρονικό διάστημα για να μεταβείτε στη λειτουργία ρύθμισης λεπτού. Μπορείτε να ρυθμίσετε τα λεπτά περιστρέφοντας τον επιλογέα. Μετά τη ρύθμιση των λεπτών, πιέστε ξανά το κουμπί "START/+30s" για να βγείτε από τη λειτουργία ρύθμισης.

Συμβουλές για τη χρήση του φούρνου

Χρησιμοποιήστε αυτή τη λειτουργία για να θερμάνετε γρήγορα (100% ισχύς μικροκυμάτων) ή να μαγειρέψετε το φαγητό σας. Στη λειτουργία αναμονής, πατήστε το πλήκτρο START και ο φούρνος θα λειτουργήσει για 30 δευτερόλεπτα. Με κάθε διαδοχικό πάτημα του πλήκτρου START, ο χρόνος λειτουργίας θα παρατείνεται κατά 30 δευτερόλεπτα.

ΣΗΜΕΙΩΣΗ: Πατώντας ξανά το πλήκτρο Start θα παραταθεί ο χρόνος μαγειρέματος κατά 30 δευτερόλεπτα σε όλα τα προγράμματα εκτός από την αυτόματη λειτουργία και την αυτόματη λειτουργία απόψυξης.

Αυτή η λειτουργία χρησιμοποιείται για να αποτρέψει την ανεξέλεγκτη ή ακούσια χρήση του φούρνου από παιδιά.

Για ρύθμιση: Σε κατάσταση αναμονής ή προεπιλογής, κρατήστε πατημένο το πλήκτρο STOP για 3 δευτερόλεπτα, ακούγεται ένα ηχητικό σήμα και ανάβει η ενδεικτική λυχνία κλειδώματος. Στην κλειδωμένη λειτουργία, όλα τα κουμπιά είναι απενεργοποιημένα εκτός από το πλήκτρο STOP. Για ακύρωση: Κρατήστε πατημένο το κουμπί STOP για 3 δευτερόλεπτα μέχρι να σβήσει η ένδειξη κλειδώματος στην οθόνη.

Διάταξη τροφίμων

Τοποθετήστε τις παχύτερες περιοχές προς τα έξω από το πιάτο, το λεπτότερο μέρος προς το κέντρο και απλώστε το ομοιόμορφα. Μην επικαλύπτετε εάν είναι δυνατόν.

Διάρκεια μαγειρέματος

Ξεκινήστε το μαγείρεμα με μια σύντομη ρύθμιση χρόνου, αξιολογήστε το μετά το τέλος του χρονικού ορίου και επεκτείνετε το ανάλογα με την πραγματική ανάγκη. Το υπερβολικό μαγείρεμα μπορεί να προκαλέσει καπνό και εγκαύματα.

Ομοιόμορφο μαγείρεμα φαγητού

Τρόφιμα όπως κοτόπουλο, χάμπουργκερ ή μπριζόλα θα πρέπει να τα γυρίζετε μία φορά κατά τη διάρκεια του μαγειρέματος. Ανάλογα με τον τύπο του φαγητού, κατά περίπτωση, ανακατέψτε το από έξω προς το κέντρο του πιάτου μία ή δύο φορές κατά τη διάρκεια του μαγειρέματος.

Να επιτρέπεται ο χρόνος αναμονής

Αφού τελειώσει το μαγείρεμα, αφήστε το φαγητό στο φούρνο για επαρκές χρονικό διάστημα, γεγονός που του επιτρέπει να ολοκληρώσει τον κύκλο μαγειρέματος και να το ψύξει σταδιακά.

Είναι έτοιμο το φαγητό ή όχι;

Το χρώμα και η σκληρότητα του φαγητού καθορίζουν αν είναι έτοιμο, αυτά περιλαμβάνουν:

- Ο ατμός βγαίνει από όλα τα μέρη του φαγητού, όχι μόνο από την άκρη
- Οι αρθρώσεις των πουλερικών μπορούν να μετακινηθούν εύκολα
- Το χοιρινό ή τα πουλερικά δεν έχουν ίχνη αίματος
- Τα ψάρια είναι αδιαφανή και μπορούν να τεμαχιστούν εύκολα με ένα πιρούνι

1. Απενεργοποιήστε τον φούρνο και αφαιρέστε το καλώδιο παροχής ρεύματος από την πρίζα πριν τον καθαρισμό.
2. Διατηρήστε το εσωτερικό του φούρνου καθαρό. Όταν κολλήσουν στα τοιχώματα του φούρνου πιτσιλιές από τρόφιμα ή χυμένα υγρά, σκουπίστε τα με ένα νωπό πανί. Δεν συνιστάται η χρήση σκληρού απορρυπαντικού ή διαβρωτικών.
3. Η εξωτερική επιφάνεια του φούρνου πρέπει να καθαρίζεται με ένα νωπό πανί. Για να αποφευχθεί η ζημιά στα λειτουργικά μέρη στο εσωτερικό του φούρνου, δεν πρέπει να αφήνετε να εισχωρήσει νερό στα ανοίγματα εξαερισμού.
4. Μην αφήνετε τον πίνακα ελέγχου να βραχεί. Καθαρίστε με ένα μαλακό, νωπό πανί. Μη χρησιμοποιείτε απορρυπαντικά, διαβρωτικά ή σπρέι στον πίνακα ελέγχου.
5. Εάν συσσωρεύεται ατμός μέσα ή γύρω από το εξωτερικό της πόρτας του φούρνου, σκουπίστε με ένα μαλακό πανί. Αυτό μπορεί να συμβεί όταν ο φούρνος μικροκυμάτων λειτουργεί υπό συνθήκες υψηλής υγρασίας και σε καμία περίπτωση δεν υποδεικνύει δυσλειτουργία της συσκευής.
6. Περιστασιακά είναι απαραίτητο να αφαιρείτε τον γυάλινο δίσκο για καθαρισμό. Πλύνετε το δίσκο σε ζεστό σαπουνόνερο ή στο πλυντήριο πιάτων.
7. Ο δακτύλιος περιστροφής και ο θάλαμος του φούρνου πρέπει να καθαρίζονται τακτικά για να αποφευχθεί ο υπερβολικός θόρυβος. Απλώστε σκουπίστε την κάτω επιφάνεια του φούρνου με ένα ήπιο απορρυπαντικό, νερό ή καθαριστικό τζαμιών και στεγνώστε. Ο δακτύλιος περιστροφής μπορεί να πλυθεί με χλιαρό σαπουνόνερο ή σε πλυντήριο πιάτων. Κατά την επαναλαμβανόμενη χρήση συσσωρεύονται ατμοί μαγειρέματος, αλλά σε καμία περίπτωση δεν επηρεάζουν την κάτω επιφάνεια ή τους τροχούς του δακτυλίου περιστροφής. Όταν αφαιρείτε τον δακτύλιο περιστροφής από το δάπεδο του θαλάμου για καθαρισμό, φροντίστε να τον επανατοποθετήσετε στη σωστή θέση.
8. Απομακρύνετε τις μυρωδιές από τον φούρνο σας συνδυάζοντας ένα φλιτζάνι νερό με το χυμό και τη φλούδα ενός λεμονιού σε ένα βαθύ μπολ που μπορεί να χρησιμοποιηθεί σε φούρνο μικροκυμάτων. Βάλτε το στα μικροκύματα για 5 λεπτά, σκουπίστε καλά και στεγνώστε με ένα μαλακό πανί.

ΠΕΡΙΒΑΛΛΟΝ

Μην απορρίπτετε τη συσκευή μαζί με τα συνήθη οικιακά απορρίμματα στο τέλος του κύκλου ζωής της, αλλά παραδώστε τη σε επίσημο σημείο συλλογής για ανακύκλωση. Με αυτόν τον τρόπο, θα βοηθήσετε στη διατήρηση του περιβάλλοντος.

ΕΓΚΑΤΑΣΤΑΣΗ

1. Βεβαιωθείτε ότι όλα τα υλικά συσκευασίας έχουν αφαιρεθεί από το εσωτερικό της πόρτας.
2. Επιθεωρήστε τον φούρνο μετά την αποσυσκευασία για τυχόν οπτικές ζημιές όπως:
 - Κακώς ευθυγραμμισμένη πόρτα
 - Χαλασμένη πόρτα
 - Χτυπήματα ή τρύπες στο παράθυρο και την οθόνη της πόρτας
 - Χτυπήματα στον θάλαμοΕάν κάτι από τα παραπάνω είναι ορατό, ΜΗΝ χρησιμοποιείτε τον φούρνο.
3. Αυτός ο φούρνος μικροκυμάτων ζυγίζει 17 κιλά και πρέπει να τοποθετηθεί σε μια οριζόντια επιφάνεια αρκετά δυνατή για να υποστηρίξει αυτό το βάρος.
4. Ο φούρνος πρέπει να τοποθετηθεί μακριά από υψηλή θερμοκρασία και ατμό.
5. ΜΗΝ τοποθετείτε τίποτα πάνω στο φούρνο.
6. Κρατήστε τον φούρνο τουλάχιστον 20 εκ. μακριά και από τα δύο πλευρικά τοιχώματα και 30 εκ. μακριά από τον πίσω τοίχο για να εξασφαλίσετε σωστό αερισμό.
7. ΜΗΝ αφαιρείτε τον άξονα κίνησης του περιστρεφόμενου δίσκου.
8. Όπως με κάθε συσκευή, απαιτείται στενή επίβλεψη όταν χρησιμοποιείται από παιδιά.
9. Βεβαιωθείτε ότι η πρίζα εναλλασσόμενου ρεύματος είναι εύκολα προσβάσιμη, ώστε το βύσμα να μπορεί να αφαιρεθεί γρήγορα σε περίπτωση έκτακτης ανάγκης. Διαφορετικά, θα πρέπει να είναι δυνατή η αποσύνδεση της συσκευής χρησιμοποιώντας έναν διακόπτη από το κύκλωμα. Στην περίπτωση αυτή, εξετάζονται οι ισχύουσες διατάξεις των προτύπων ηλεκτρικής ασφάλειας. Το προϊόν πρέπει να συνδεθεί σωστά σε γειωμένη πρίζα με μονοφασικό εναλλασσόμενο ρεύμα (230 V/50 Hz). **ΠΡΟΣΟΧΗ! ΑΥΤΗ Η ΣΥΣΚΕΥΗ ΠΡΕΠΕΙ ΝΑ ΓΕΙΩΝΕΤΑΙ!**
10. Αυτός ο φούρνος απαιτεί είσοδο 1,1 kVA. Σας προτείνουμε να συμβουλευτείτε έναν επαγγελματία επισκευών κατά την εγκατάσταση του φούρνου.

ΠΡΟΣΟΧΗ: Αυτός ο φούρνος προστατεύεται εσωτερικά από ασφάλεια 250V, 10 Amp.

ΠΡΟΔΙΑΓΡΑΦΕΣ

| | |
|----------------------------|--------------------------------|
| Κατανάλωση ενέργειας..... | 220-240V~50Hz, 1440W |
| Ισχύς εξόδου..... | 900W |
| Γκριλ..... | 1200W |
| Αέρας..... | 2200W |
| Συχνότητα λειτουργίας..... | 2450MHz |
| Εξωτερικές διαστάσεις..... | 510mm(Π) x 303mm(Υ) x 410mm(Β) |
| Χωρητικότητα φούρνου..... | 28 λίτρα |
| Καθαρό βάρος..... | Περίπου 17 κιλά |
| Επίπεδο θορύβου..... | Lc < 60 dB (A) |



Αυτή η συσκευή φέρει σήμανση σύμφωνα με την Ευρωπαϊκή Οδηγία 2012/19/ΕΕ για τα Απόβλητα Ηλεκτρικού και Ηλεκτρονικού Εξοπλισμού (WEEE).

Αυτή η κατευθυντήρια γραμμή αποτελεί το πλαίσιο μιας πανευρωπαϊκής ισχύος της επιστροφής και της

ΔΙΑΣΤΑΣΕΙΣ ΤΟΠΟΘΕΤΗΣ

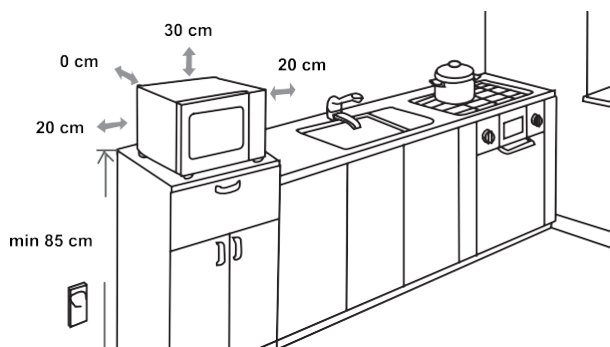

ΡΑΔΙΟΠΑΡΕΜΒΟΛΕΣ

Ο φούρνος μικροκυμάτων μπορεί να προκαλέσει παρεμβολές στο ραδιόφωνο, την τηλεόραση ή σε παρόμοιο εξοπλισμό. Όταν εμφανίζονται παρεμβολές, μπορεί να εξαιρεθούν ή να μειωθούν με τις ακόλουθες διαδικασίες.

- Καθαρίστε την πόρτα και την επιφάνεια σφράγισης του φούρνου.
- Τοποθετήστε το ραδιόφωνο, την τηλεόραση κ.λπ. όσο το δυνατόν πιο μακριά από τον φούρνο μικροκυμάτων σας.
- Χρησιμοποιήστε μια σωστά εγκατεστημένη κεραία για το ραδιόφωνο, την τηλεόρασή σας κ.λπ. για να έχετε ισχυρή λήψη σήματος.

**ΔΙΑΤΗΡΟΥΜΕ ΤΟ ΔΙΚΑΙΩΜΑ ΝΑ ΚΑΝΟΥΜΕ
ΟΠΟΙΕΣΔΗΠΟΤΕ ΑΛΛΑΓΕΣ ΠΟΥ ΔΕΝ ΕΠΗΡΕΑΖΟΥΝ
ΤΗ ΛΕΙΤΟΥΡΓΙΚΟΤΗΤΑ ΤΗΣ ΣΥΣΚΕΥΗΣ.**

ΠΡΙΝ ΚΑΛΕΣΕΤΕ ΓΙΑ ΣΕΡΒΙΣ

1. Εάν ο φούρνος δεν λειτουργεί καθόλου, οι πληροφορίες οι πληροφορίες δεν εμφανίζονται στην οθόνη ή η οθόνη εξαφανίζεται:
 - a) Ελέγξτε για να βεβαιωθείτε ότι ο φούρνος είναι συνδεδεμένος με ασφάλεια. Εάν δεν είναι, αφαιρέστε το φις από την πρίζα, περιμένετε 10 δευτερόλεπτα και συνδέστε το ξανά με ασφάλεια.
 - b) Ελέγξτε τις εγκαταστάσεις για κάποια καμένη ασφάλεια κυκλώματος ή απενεργοποιημένο κεντρικό διακόπτη κυκλώματος. Εάν φαίνεται ότι λειτουργούν σωστά, δοκιμάστε την πρίζα με άλλη συσκευή.
Εάν η τροφοδοσία μικροκυμάτων δεν λειτουργεί:
2.
 - a) Ελέγξτε για να δείτε εάν έχει ρυθμιστεί ο χρονοδιακόπτης.
 - b) Ελέγξτε για να βεβαιωθείτε ότι η πόρτα έχει κλείσει καλά για να ενεργοποιηθούν οι κλειδαριές ασφαλείας. Διαφορετικά, η ενέργεια μικροκυμάτων δεν θα κυκλοφορεί στον φούρνο.
Εάν κανένα από τα παραπάνω δεν διορθώσει την κατάσταση, τότε επικοινωνήστε με τον πλησιέστερο εξουσιοδοτημένο αντιπρόσωπο σέρβις.

Η συσκευή προορίζεται για οικιακή χρήση για θέρμανση τροφίμων και ροφημάτων με χρήση ηλεκτρομαγνητικής ενέργειας· χρήση σε εσωτερικούς χώρους μόνο.

ΕΓΓΥΗΣΗ ΚΑΙ ΣΕΡΒΙΣ

Εάν χρειάζεστε πληροφορίες ή εάν αντιμετωπίζετε κάποιο πρόβλημα, επικοινωνήστε με το Κέντρο Εξυπηρέτησης Πελατών της Gorenje στη χώρα σας (μπορείτε να βρείτε τον αριθμό τηλεφώνου στο παγκόσμιο φυλλάδιο εγγύησης). Εάν δεν υπάρχει Κέντρο Εξυπηρέτησης Πελατών στη χώρα σας, μεταβείτε στον τοπικό αντιπρόσωπο της Gorenje ή επικοινωνήστε με το τμήμα σέρβις οικιακών συσκευών Hisense.

Αποκλειστικά για προσωπική χρήση!

Πρόσθετες συστάσεις για μαγείρεμα με μικροκύματα και χρήσιμες συμβουλές μπορείτε να βρείτε στην ιστοσελίδα:

<http://www.gorenje.com>

ΣΑΣ ΕΥΧΟΜΑΣΤΕ ΝΑ ΕΥΧΑΡΙΣΤΗΘΕΙΤΕ ΤΗ ΧΡΗΣΗ ΤΗΣ ΣΥΣΚΕΥΗΣ ΣΑΣ

gorenje

KEDVES VÁSÁRLÓNK!

Őszintén köszönjük vásárlását! Hisszük, hogy hamarosan számos bizonyítékot talál majd arra, hogy valóban megbízhat termékeinkben. A készülék használatának megkönnyítése érdekében mellékeljük ezt az átfogó használati útmutatót.

Az útmutató segítségével lesz új készüléke megismerésében. Kérjük, olvassa át figyelmesen a készülék első használata előtt.

Mindenekelőtt győződjön meg arról, hogy a készülék sértetlen állapotban került kiszállításra Önnek. Ha bármilyen szállítási sérülést észlel, vegye fel a kapcsolatot az értékesítővel vagy azzal a területi raktárral, ahonnan a termék kiszállításra került. Ezek telefonszámát a számlán vagy a szállítólevélen találja.

Sok örömet kívánunk új háztartási készülékéhez!



A készülék háztartásban való használatra szolgál, élelmiszerek és italok elektromágneses energiával történő melegítésére; csak beltéri használatra.

HASZNÁLATI
ÚTMUTATÓ

Ez az útmutató a felhasználónak szól.

A készüléket és annak használatát ismerteti. Különböző típusú készülékekre vonatkozik, ezért előfordulhat, hogy olyan funkciók leírását is megtalálja benne, amelyek az Ön készülékére nem vonatkoznak.



Soha ne érintse meg a fűtő- vagy főzőberendezések felületét. Működés közben felforrósodnak. A gyerekeket tartsa biztonságos távolságban. Égésveszély!



Mikrohullámú energia & nagyfeszültség!
Ne távolítsa el a burkolatot!

FIGYELMEZTETÉS! A készülék és hozzáférhető részei használat közben felforrósodnak. Ügyeljen rá, hogy ne érintse meg a fűtőelemeket. A 8 évnél fiatalabb gyerekeket tartsa távol a készüléktől - kivéve, ha folyamatos felügyeletük biztosított. A gyerekeket felügyelni szükséges, hogy ne játszassanak a készülékkel.

Ezt a készüléket akkor használhatják 8 éves vagy annál idősebb gyerekek, valamint csökkent fizikális, érzékszervi vagy mentális képességekkel rendelkezők, illetve megfelelő tudással és tapasztalattal nem rendelkező személyek, ha felügyeletük biztosított vagy ha útmutatást kaptak a készülék biztonságos használatáról és megértették az ezzel járó veszélyeket. Gyerekek nem játszhatnak a készülékkel. A készülék tisztítást és karbantartását akkor végezhetik 8 évesnél idősebb gyerekek, ha felügyeletük biztosított.

Tartsa távol a készüléket és a csatlakozó kábelt a 8 évesnél fiatalabb gyerekektől.

- **FIGYELMEZTETÉS:** Ha a készülék kombinált üzemmódban működik, a gyerekek csak felnőtt felügyelete mellett használhatják, a keletkező magas hőmérséklet miatt (csak a grill funkcióval rendelkező modellre vonatkozik).

- **FIGYELMEZTETÉS:** Ha az ajtó vagy az ajtótmítések megsérültek, a sütőt nem szabad használni addig, amíg egy hozzáértő személy meg nem javította.
- **FIGYELMEZTETÉS:** A hozzáértő személyen kívül mindenki más számára veszélyes olyan szervizelési vagy javítási munkák végzése, amelyek a mikrohullámú energiának való kitettségtől védő burkolat eltávolításával járnak.
- **FIGYELMEZTETÉS: Folyadékokat és más élelmiszereket** nem szabad lezárt edényekben melegíteni, mert felrobbanhatnak.
- A gyerekeket felügyelni szükséges, hogy ne játszhassanak a készülékkel.
- Ne távolítsa el a sütő lábait; ne takarja el a szellőzőnyílásokat.
- Csak mikrohullámú sütőben használható edényeket használjon.
- Amikor műanyag vagy papír edényben melegíti az ételeket, tartsa szemmel a sütőt a gyulladásveszély elkerülése érdekében.
- Ha füstöt észlel, kapcsolja ki a sütőt vagy húzza ki a villásdugót a konnektorból és tartsa zárva az ajtót a lángokat elfojtandó;
- Italok mikrohullámon való melegítése késleltetett, robbanásszerű forrással járhat. Ezért legyen elővigyázatos az italokat tartalmazó edényekkel;
- A cumisüvegek és bébiételes üvegek tartalmát fel kell keverni vagy fel kell rázni, és fogyasztás előtt ellenőrizni kell a hőmérsékletet az égési sérülések elkerülése érdekében.
- Tojásokat héjastul és egész, keményre főtt tojásokat nem szabad mikrohullámú sütőben melegíteni, mert felrobbanhatnak, még a mikrohullámú melegítés befejezése után is.

- Az ajtó, az ajtótömítés vagy a sütőtér felületeinek tisztításához kizárólag kímélő, nem súroló hatású szappant vagy tisztítószeret használjon, szivacs vagy puha ruha segítségével.
- A sütőt rendszeresen kell tisztítani és minden étellerakódást el kell távolítani belőle.
- A sütő tisztán tartásának elmulasztása esetén a felület károsodhat, ami hátrányosan befolyásolhatja a készülék élettartamát és veszélyes helyzetet idézhet elő.
- Ha a tápkábel megsérült, azt a veszélyek elkerülése érdekében kizárólag a gyártó, annak márkaszervize vagy más hasonlóan képzett személy cserélheti ki.
- Ne hagyja, hogy a kábel túllógjon az asztal vagy a munkalap szélén.
- A veszélyes helyzetek elkerülése érdekében soha ne csatlakoztassa a készüléket külső időkapcsolóhoz vagy távirányítóhoz.
- Soha ne cserélje ki a sütőben lévő izzót. Azt mindig a Hisense szerviznek kell kicserélnie.
- Ne tisztítsa a készüléket gőztisztítóval, nagynyomású tisztítóval, éles tárgyakkal, súroló hatású tisztítószerekkel, valamint súroló szivaccsal és folteltávolítóval.

Az alábbiakban felsorolásra kerülnek, mint minden készüléknél, bizonyos szabályok, amelyeket be kell tartani a sütő legjobb teljesítményének biztosítása érdekében:

1. A sütő működése közben mindig legyen a helyén az üvegtálca, a görgők, a csatlakozó és a görgőgyűrű.
2. Ne használja a sütőt ételkészítésen kívül más célra, mint például ruha, papír vagy más nem élelmiszer jellegű cikk szárítására vagy sterilizálására.
3. Ne működtesse a sütőt üresen. Ez kárt okozhat a sütőben.
4. Ne használja a sütőteret semmilyen típusú tárolásra, például papírok, szakácskönyvek, stb. tárolására.
5. Ne főzzön hártával körülvett ételt, például tojássárgáját, burgonyát, csirkemájat, stb. anélkül, hogy először villával több helyen átszúrta volna a hártáat.
6. Ne helyezzen semmilyen tárgyat a külső burkolat nyílásaiba.
7. Soha ne távolítson el alkatrészeket a sütőből, például lábakat, csatlakozókat, csavarokat, stb.
8. Ne főzzön ételt közvetlenül az üvegtálcán. A sütőbe helyezés előtt tegye az ételt megfelelő edénybe / edényre.

FONTOS

- A MIKROHULLÁMÚ SÜTŐBEN NEM HASZNÁLHATÓ EDÉNYEK:

- Ne használjon fém, vagy fém füllel rendelkező edényeket.
 - Ne használjon semmi olyat, aminek fém szegélye van.
 - Műanyag zacskókon ne használjon papírral burkolt fémkapcsokat.
 - Ne használjon melamin edényeket, mert olyan anyagot tartalmaznak, amely elnyeli a mikrohullámú energiát. Ez az edények megrepedését vagy elszenesedését okozhatja és lelassítja a főzés folyamatát.
 - Ne használjon Centura étkészletet. A máz nem alkalmas mikrohullámú sütőben való használatra. A Corelle Livingware zárt fogantyús poharakat sem szabad használni.
 - Ne főzzön szűk nyílású edényben, például palackban vagy lezárt olajos palackban, mert az ilyen edények felrobbanhatnak a mikrohullámú sütőben való hevítés hatására.
 - Ne használjon hagyományos hús- vagy cukorhőmérőket.
 - Rendelkezésre állnak kifejezetten mikrohullámú sütéshez való hőmérők. Ezeket kell használni.
9. A mikrohullámú edényeket csak a gyártó utasításainak megfelelően szabad használni.
10. Ne próbálja meg olajban sütni ételeket ebben a sütőben.
11. Ne feledje, hogy a mikrohullámú sütő csak az edényben lévő folyadékot melegíti, nem magát az edényt. Ezért annak ellenére,

hogyan az edény fedele tapintásra nem forró, amikor kivesszük a sütőből, ne feledje, hogy a benne lévő étel / folyadék ugyanúgy gőzölöghet és / vagy kifröccsenhet, mint a hagyományos főzés esetében.

12. Mindig ellenőrizze saját maga a főtt étel hőmérsékletét, különösen, ha csecsemőknek melegít vagy főz ételt / folyadékot. Javasoljuk, hogy soha ne fogyasszon ételt / folyadékot közvetlenül a sütőből kivéve, hanem hagyja állni néhány percig, és keverje fel az egyenletes hőeloszlás érdekében.
13. A zsír és a víz keverékét tartalmazó ételek, pl. az alaplé a készülék kikapcsolását követően még 30-60 másodpercig a sütőben kell, hogy maradjanak. Erre azért van szükség, hogy a keverék leülepedjen és hogy ne képződjenek buborékok, ha egy kanalat az ételbe/folyadékba helyezünk, vagy ha egy alaplé-kockát. adunk hozzá.
14. Amikor ételt / folyadékot készít / főz, ne feledje, hogy vannak olyan ételek, mint például a karácsonyi puding, a lekvárok és darált húsok, amelyek nagyon gyorsan felmelegszene. Magas zsír- vagy cukortartalmú ételek melegítésére vagy főzésére ne használjon műanyag edényeket.
15. A főzőedény a felmelegített étel hűtadása következtében felforrósodhat. Ez különösen igaz, ha műanyag fólia takarta az edény tetejét és fogantyúit. Az edény érintéséhez edény-fogóra lehet szükség.
16. A sütőtérben a tűzveszély csökkentése érdekében:
 - a) Ne főzze túl az ételt. Felügyelje a mikrohullámú sütőt, ha papírt, műanyagot vagy más éghető anyagot helyez bele a főzés megkönnyítése érdekében.
 - b) Mielőtt a zacskókat a készülékbe helyezné, távolítsa el róluk a fém záróhuzalokat.
 - c) Ha a sütőben lévő anyagok meggyulladnak, tartsa zárva a sütő ajtaját, kapcsolja ki a készüléket a fali kapcsolóval, vagy kapcsolja le az áramellátást a biztosítéknál vagy a megszakító panelnél.



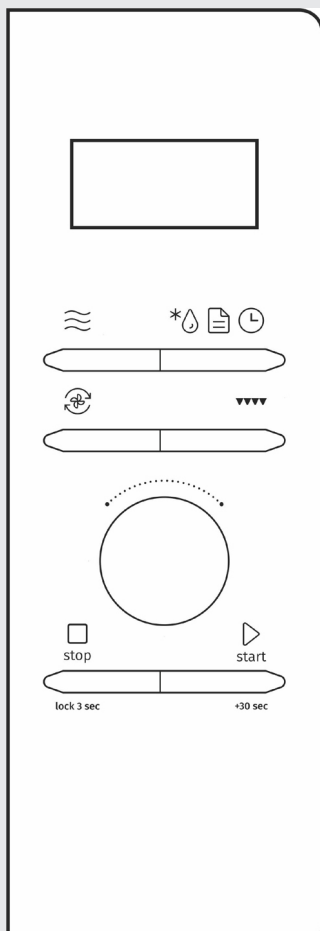





VEZÉRLŐ PANEEL



KIJELZŐ EGYSÉG

Mutatója a kiválasztott funkciókat és az időt.

GOMBOK

-  Mikrohullám
-  Kiolvasztás
-  Automatikus programok
-  Idő
-  Légkeverés (forró levegő)
-  Grill
-  Stop (tartsa nyomva 3 mp-ig a gyerekzár aktiválásához)
-  Start/+30 sec (minden megnyomására 30 másodperccel nő az idő)

FORGÓGOMB

- Idő
- Tömeg

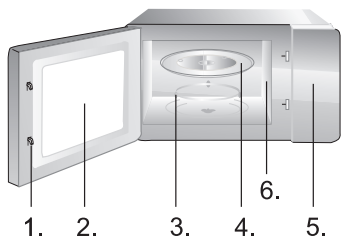

1. Ajtó biztonsági zár rendszer
2. Sütőablak
3. Görgőgyűrű
4. Üvegtálca
5. Vezérlő panel
6. Hullámvezető (kérjük, ne távolítsa el a hullámvezetőt borító csillámlemezt)

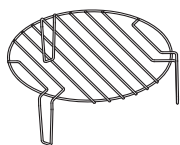

Grillrács (Csak grillezéshez vagy kombinált funkcióhoz használható és az üvegtálcán kell elhelyezni.)

1. FŐZÉS ÉS MELEGÍTÉS MIKROHULLÁMMAL

.Öt teljesítmény-fokozat áll rendelkezésre: 100P, 80P, 50P, 30P és 10P. Tartsa folyamatosan nyomva a "mikrohullám" gombot a kívánt mikrohullámú teljesítmény beállításához. A gomb elforgatásával állítsa be a főzési időt a 0:10 ~ 60:00 tartományban. A főzési idő beállítása után nyomja meg a "START/+30sec" gombot a működés megkezdéséhez. A működés befejezését sípolás jelzi.

| | | |
|------------|-------------------|------------------|
| MAGAS | 100% teljesítmény | (gyors főzés) |
| k.magas | 80% teljesítmény | (normál főzés) |
| közepes | 50% teljesítmény | (lassú főzés) |
| k.alacsony | 30% teljesítmény | (kiolvasztás) |
| ALACS. | 10% teljesítmény | (melegen tartás) |

5 teljesítmény-fokozat áll rendelkezésre és a maximális működési idő 60 perc.

MEGJEGYZÉS: Soha ne használja a grillrácsot mikrohullámon.

2. GRILL

A grillezés különösen ideális vékony hússzeletek, sülték vagy steakok, nyársak, kolbászok vagy csirkedarabok elkészítésére. A grillezés alkalmas kenyér vagy szendvicsek pirítására és gratinírozott ételek befejezésére is. A grill maximálisan beállítható működési ideje 60 perc.

Három grillezés mód áll rendelkezésre: G, G-1 és G-2. Ezek a grill, a grill és mikrohullám kombinációja 1., valamint a grill és mikrohullám kombinációja 2. A kívánt mód kiválasztásához tartsa folyamatosan nyomva a "Grill" gombot - a kijelzőn a "G.", "G-1" vagy "G-2" jelzések lesznek láthatók. Ezután a gomb elforgatásával állítsa be a főzési időt a 0:10 ~ 60:00 tartományban. A főzési idő beállítását követően nyomja meg a "START/+30sec" gombot a főzés megkezdéséhez.

MEGJEGYZÉS: Grill üzemmódban a sütő részei, valamint a rács és a sütőedények nagyon felforrósodhatnak. Legyen elővigyázatos, amikor valamilyen tárgyat kivesz a sütőből. Használjon vastag edényfogót vagy védőkesztyűt az ÉGÉSI SÉRÜLÉS MEGELŐZÉSÉRE.

| | |
|-----|--|
| G | Grill üzemmód - működés közben a grill fűtőelem be van kapcsolva, ami ideális vékony húsok, sertéshús, kolbász, csirkeszárny sütésére, pirítására. |
| G-1 | Grill és mikrohullám kombinációja üzemmód. 30% mikrohullám és 70% grill. |
| G-2 | Grill és mikrohullám kombinációja üzemmód. 55% mikrohullám és 45% grill. |

3. LÉGKEVERÉS

Három légkeveréses üzemmód áll rendelkezésre: C, C-1 és C-2. Ezek a légkeverés, a légkeverés és mikrohullám kombinációja 1, és a légkeverés a mikrohullám kombinációja 2. Press the A kívánt üzemmód kiválasztásához tartsa folyamatosan nyomva a "Légkeverés" gombot - a kijelzőn a "beállított hőmérséklet", "C-1" vagy "C2" lesz látható. Ezután a gomb elforgatásával állítsa be a főzési időt a 0:10 ~ 60:00 tartományban. A főzési idő beállítása után nyomja meg a "START/+30sec" gombot a főzés megkezdéséhez.

| | |
|-----|---|
| C | Öt hőmérséklet-fokozat állítható be. |
| C-1 | Légkeverés és mikrohullám kombinációja. 30% mikrohullám és 70% légkeverés. |
| C-2 | Légkeverés és mikrohullám kombinációja. 55% mikrohullám és 45% légkeverés. |

MEGJEGYZÉS: Légkeveréses üzemmódban a sütő részei, valamint a rács és a sütőedények nagyon felforrósodhatnak. Használjon védőkesztyűt, amikor valamit kivesz a sütőből. Az égési sérülések elkerülése érdekében használjon vastag edényfogót vagy védőkesztyűt.

4. KIOLVASZTÁS

Két kiolvasztási üzemmód áll rendelkezésre: dEF1 és dEF2 - dEF1 a kiolvasztás tömeg alapján és dEF2 a kiolvasztás idő alapján. Nyomja meg ezt a gombot a tömeg vagy idő alapján történő kiolvasztás kiválasztásához - a kijelzőn a "dEF1" vagy "dEF2" felirat jelenik meg. A gomb elforgatásával állítsa be az étel tömegét vagy a kiolvasztás időtartamát. A dEF1 tömegtartománya 100 g és 1500g között van, a dEF2 opcionális időtartománya pedig 0:10 és 60:00 között van. A kiolvasztandó tömeg vagy az időtartam kiválasztása után nyomja meg a "START/+30s" gombot a kiolvasztás megkezdéséhez. A kiolvasztás végét sípolás jelzi. A dEF1 tömeg alapján történő kiolvasztásnál sípolás jelzi, amikor az ételt meg kell fordítani.

MEGJEGYZÉS: Kiolvasztás közben az ételt meg kell fordítani az egyenletes eredmény érdekében. A kiolvasztás általában több időt igényel, mint az ételek megfőzése. A kiolvasztott ételt a lehető legrövidebb időn belül el kell fogyasztani, ismételt lefagyasztása nem javasolt.

5. AUTOMATIKUS MENÜ

Nyolc automatikus menü áll rendelkezésre: Burgonya, Tészta, Pizza, Popcorn, Zöldség, Ital, Hús és Hal. Tartsa folyamatosan nyomva az AUTO MENU gombot a kívánt menü kiválasztásához és forgassa el a gombot az étel tömegének beállításához, majd nyomja meg a "START/+30s" gombot a főzés megkezdéséhez. A főzés végén sípolás lesz hallható.

| Menü | Tömeg/Mennyiség | Teljesítmény |
|----------------|-----------------|--------------|
| A1 burgonya | 250, 500, 750g | 100% |
| A2 tészta | 50, 100, 150g | 100% |
| A3 pizza | 200, 400g | 100% |
| A4 popcorn | 100g | 100% |
| A5 zöldség | 200, 400, 600g | 100% |
| A6 ital | 250, 500, 750ml | 100% |
| A7 hús | 200, 400, 600g | 100% |
| A8 hal | 200, 400, 600g | 100% |

MEGJEGYZÉS: Az étel hőmérséklete a főzés előtt 20-25°C-os legyen. Ha az étel hőmérséklete főzés előtt ennél magasabb vagy alacsonyabb, a főzés időtartama ezzel arányosan nő vagy csökken. Az étel hőmérséklete, tömege és alakja nagymértékben befolyásolhatja a főzés eredményét. Ha a fenti táblázatban megadottakhoz képest bármilyen eltérést észlel, a legjobb eredmény érdekében módosíthatja a főzési időt.

6. ÓRA

Készenléti üzemmódban tartsa nyomva a "DEF/MENU/CLOCK" gombot legalább 3 másodpercig az óra beállításába való belépéshez. Ekkor a kijelzőn villogni kezdenek az órák. Az óra a gomb elforgatásával állítható be. Az óra beállítása után nyomja meg a "START/+30s" gombot a percek beállítására való váltáshoz. A percek a gomb elforgatásával állíthatók be. A percek beállítása után nyomja meg ismét a "START/+30s" gombot a beállítások módból való kilépéshez.

7. GYORSINDÍTÁS

Tippek a sütő használatához

Ez a funkció az ételek gyors melegítésére (100% teljesítmény) vagy főzésére szolgál. Készenléti üzemmódban nyomja meg a START gombot - a sütő 30 másodpercig fog működni. A működési idő a START gomb minden egyes megnyomására 30 másodperccel meghosszabbodik.

MEGJEGYZÉS: A főzési idő a START gomb minden egyes megnyomására minden programban 30 másodperccel hosszabb lesz, az automatikus mód és az automatikus kiolvasztás kivételével.

8. GYEREKZÁR

E funkció segítségével megakadályozható, hogy gyermekek ellenőrizetlenül vagy véletlenül használják a sütőt.

Beállítás: Készenléti vagy előre beállított üzemmódban tartsa 3 másodpercig nyomva a STOP gombot - sípolás lesz hallható és kigyullad a zár jelzés. **Lezárt üzemmódban** a STOP gomb kivételében minden gomb inaktív. **Kikapcsolás:** tartsa a STOP gombot 3 másodpercig nyomva, amíg a kijelzőn látható zár jelzés ki nem alszik.

9. FŐZÉSI TIPPEK

Az ételek elrendezése

Helyezze a vastagabb részeket az edény szélére, a vékonyabb részeket a közepére, egyenletesen elosztva, lehetőleg átfedés nélkül.

A főzési idő hossza

Kezdje a főzést egy rövid időbeállítással, nézze meg, ha ez eltelt és hosszabbítsa meg, ha ez valóban szükséges. A túlsütés füstöt és égési sérülést okozhat.

Az ételek egyenletes elkészítése

Az olyan ételeket, mint a csirke, a hamburger vagy a steak, főzés közben egyszer meg kell fordítani.

Az étel típusától függően, adott esetben keverje fel egyszer-kétszer az edény szélétől a közepe felé haladva.

Hagyja állni az ételt

A főzési idő eltelte után hagyja az ételt a sütőben egy ideig, hogy a főzés befejeződjön és az étel fokozatosan hűljön.

Hogyan ismerhető fel, hogy elkészülte az étel

Az étel színe és keménysége segíthet annak eldöntésében, hogy elkészül-e már, ezek közé tartoznak:

- Az ételből gőz áramlik, minden részéből, nem csak a széléből.
- A baromfi ízületei könnyen mozgathatók.
- A sertés vagy a baromfi hús nem véres.
- A hal átlátszatlan és villával könnyen szeletelhető.

1. A tisztítás megkezdése előtt kapcsolja ki a sütőt és húzza ki a tápkábelt a fali aljzatból.
2. Tartsa tisztán a sütő belsejét. Ha kifröccsent étel vagy kiömlött folyadék tapad a sütő falaira, törölje le nedves ruhával. Erős tisztítószer vagy súrolószer használata nem javasolt.
3. A sütő külső felületét nedves ruhával kell megtisztítani. A sütő belsejében lévő alkatrészek károsodásának elkerülése érdekében ne engedje, hogy víz szivárogjon be a szellőzőnyílásokba.
4. Ügyeljen rá, hogy a vezérlő panel ne váljon nedvessé. Tisztítsa puha, nedves ruhával. Ne használjon tisztítószert, súrolószert vagy spray formájú tisztítószert a kezelőpanelen.
5. Ha a sütő ajtajának belső oldalán vagy a környékén gőz gyülemlik fel, törölje le puha ruhával. Ez akkor fordulhat elő, ha a mikrohullámú sütő magas páratartalmú körülmények között működik és nem jelenti a készülék hibás működését.
6. Az üvegtálcát időnként el kell távolítani a tisztításhoz. A tálcát meleg, szappanos vízben vagy mosogatógépben tisztítsa.
7. A gőrgőgyűrűt és a sütőtéraját rendszeresen meg kell tisztítani, elkerülendő a túlzott zsajt. Egyszerűen törölje át a sütő alsó felületét kímélő tisztítószerrel, vízzel vagy ablaktisztítóval és szárítsa meg. A gőrgőgyűrű enyhe szappanos vízben vagy mosogatógépben tisztítható. A gyakori használat során a főzés közben keletkező gőz összegyűlik, de ez nem okoz kárt az alsó felületben vagy a gőrgőkben. Amikor tisztításhoz kiveszi a gőrgőgyűrűt, ügyeljen rá, hogy ugyanoda helyezze vissza.
8. A kellemetlen szagok úgy távolíthatók el a sütőből, ha egy pohár vízhez hozzáadja egy citrom levét és héját, és a keveréket egy mély, mikrohullámú sütőben használható tálba önti. Kapcsolja be a mikrohullámú sütőt 5 percre, majd alaposan törölje át és szárítsa meg puha ruhával.

KÖRNYEZETVÉDELEM

A készüléket, hasznos élettartama elteltével ne kezelje hagyományos háztartási hulladékként. Ehelyett adja le egy hivatalos, kijelölt gyűjtőhelyen újrahasznosítás céljából. Ezzel hozzájárulhat környezetünk védelmével.

ÜZEMBE HELYEZÉS

1. Győződjön meg arról, hogy minden csomagolóanyagot eltávolított az ajtón belülről.
2. Kicsomagolás után ellenőrizze a sütőt, hogy nincs-e rajta vizuálisan észlelhető sérülés, például:
 - rosszul beállított ajtó,
 - sérült ajtó,
 - horpadások vagy lyukak az ajtó ablakán és a kijelzőn,
 - horpadások a sütőtérben.Ha a fentiek közül bármelyik látható, **NE HASZNÁLJA** a sütőt.
3. A mikrohullámú sütő súlya 17 kg. Olyan vízszintes felületen kell elhelyezni, amely elég erős ahhoz, hogy elbírja ezt a súlyt.
4. A sütőt magas hőmérséklettől és gőztől távol szükséges elhelyezni.
5. **NE** tegyen semmit a sütő tetejére.
6. Tartsa a sütőt legalább 20 cm távolságra mindkét oldalfaltól és 30 cm távolságra a hátsó faltól a megfelelő szellőzés érdekében.
7. **NE** távolítsa el a forgótányér tengelyét.
8. Mint minden készüléknél, gyermekek részéről történő használat esetén szoros felügyelet szükséges.
9. Ügyeljen rá, hogy a hálózati aljzat könnyen elérhető legyen, hogy vész helyzetben gyorsan ki lehessen húzni a csatlakozódugót. Ellenkező esetben lehetővé kell tenni az eszköz leválasztását az áramkorról egy kapcsoló segítségével. Ebben az esetben be kell tartani az elektromos biztonsági szabványokra vonatkozó hatályos rendelkezéseket. A terméket megfelelően földelt, egyfázisú váltakozó áramú aljzathoz kell csatlakoztatni (230 V/50 Hz). **A KÉSZÜLÉKET FÖLDELNI SZÜKSÉGES!**
10. Ez a sütő 1.3 KVA bemeneti teljesítményt igényel. Javasoljuk, hogy a sütő üzembe helyezésekor konzultáljon egy szervizmérnökkel.

FIGYELEM: Ezt a sütőt belülről 250V-os, 10 Amperes biztosíték

MŰSZAKI ADATOK

| | |
|-----------------------------|--------------------------------|
| Energiafelhasználás | 220-240V~50Hz, 1440W |
| Kimeneti teljesítmény | 900W |
| Grill | 1200W |
| Légkeverés..... | 2200W |
| Működési frekvencia | 2450MHz |
| Külső méretek | 510mm(W) x 303mm(H) x 410mm(D) |
| Sütő űrtartalom | 28 liter |
| Nettó tömeg | Kb. 17 kg |
| Zajszint | Lc < 60 dB (A) |



Ez a készülék a hulladék elektromos és elektronikus berendezésekről (WEEE) szóló 2012/19/EU európai uniós irányelvnek megfelelően van jelölve. Ez az irányelv határozza meg a hulladék elektromos és elektronikus berendezések begyűjtésének és újrahasznosításának kereteit egész Európában.

BESZERELÉSI MÉRETEK

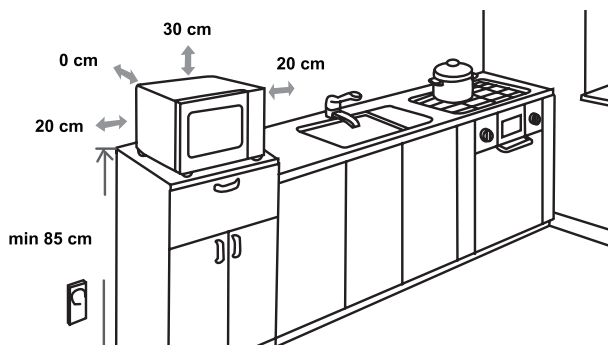

RÁDIÓ INTERFERENCIA

A mikrohullámú sütő interferenciát okozhat a rádióban, televízióban vagy hasonló berendezésekben. Ha interferencia lép fel, azt a következő eljárásokkal lehet kiküszöbölni vagy csökkenteni:

- Tisztítsa meg a sütő ajtaját és tömítéseit.
- Helyezze a rádiót, a televíziót, stb. a lehető legtávolabb a mikrohullámú sütőtől.
- Használjon megfelelően felszerelt antennát a rádióhoz, tévéhez, stb., hogy erős jelet kapjon.

FENNTARTJUK A JOGOT BÁRMILYEN, A KÉSZÜLÉK
FUNKCIONALITÁSÁT NEM BEFOLYÁSOLÓ
VÁLTOZTATÁSRA.

MIELŐTT A SZERVIZET HÍVNÁ

1. Ha a sütő egyáltalán nem működik, a kijelzőn nem jelennek meg az információk, vagy a kijelző eltűnt:
 - a) Ellenőrizze, hogy a sütő megfelelően van-e bedugva az aljzatba. Ha nem, húzza ki a dugót a konnektorból, várjon 10 másodpercet, majd dugja vissza biztonságosan.
 - b) Ellenőrizze a helyiségeket, nincs-e kiéve egy biztosíték, vagy nincs-e kioldva a fő megszakító. Ha úgy tűnik, hogy ezek megfelelőek, ellenőrizze a konnektort egy másik készülékkel.
2. Ha a mikrohullámú sütő nem működik:
 - a) Ellenőrizze, hogy van-e beállítva időzítés.
 - b) Győződjön meg arról, hogy az ajtó biztonságosan be van-zárva a biztonsági rezeszek bekapcsolásához. Ellenkező esetben a mikrohullámú energia nem áramlik be a sütőbe.
Ha a fentiek egyike sem oldja meg a helyzetet, forduljon a legközelebbi hivatalos szervizhez.

A készülék kizárólag háztartásban való használatra készült, élelmiszerek és italok elektromágneses energiával történő melegítésére. Kizárólag beltéri használatra.

GARANCIA & SZERVIZ

Ha információra vagy szüksége, vagy probléma esetén forduljon az országában működő Gorenje ügyfélszolgálathoz (ezek telefonszámait megtalálja a garancialevélen). Ha az Ön országában nem működik ilyen ügyfélszolgálat, keresse fel a helyi Gorenje márkakereskedőt, vagy vegye fel a kapcsolatot a Gorenje háztartási készülékek szerviz részlegével.

Kizárólag személyes használatra!

A mikrohullámú sütővel való főzéshez további javaslatok és hasznos tanácsok találhatóak a weboldalon:

<http://www.gorenje.com>

gorenje

**SOK ÖRÖMET KÍVÁN ÖNNEK KÉSZÜLÉKE HASZNÁLATA
SORÁN!**

POŠTOVANI
KUPCI

Iskreno Vam zahvaljujemo na kupnji. Vjerujemo da ćete uskoro pronaći moštvo razloga kako se zaista možete osloniti na naše proizvode. Za lakše rukovanje uređajem prilažemo ove opsežne upute za uporabu.

Upute bi Vam trebale pomoći u upoznavanju s Vašim novim uređajem. Molimo Vas da ih pažljivo pročitate prije prve uporabe.

Najprije provjerite da li ste primili neoštećen uređaj. Uočite li oštećenja nastala tijekom transporta, obratite se Vašem prodavaču ili kontaktirajte regionalno skladište iz kojeg je proizvod isporučen. Telefonski kontakt broj pronaći ćete na računu ili dostavnici.

Želimo Vam ugodno iskustvo s Vašim novim kućanskim uređajem.



Uređaj je namijenjen uporabi u kućanstvu, za zagrijavanje hrane i pića pomoću elektromagnetske energije, isključivo za uporabu u zatvorenom prostoru.

UPUTE ZA
UPORABU

Ove upute namijenjene su korisniku.

Opisuju uređaj i kako ga upotrebljavati. Također se primjenjuju na različite vrste uređaja, stoga možete pronaći neke opise funkcija koji se možda ne odnose na Vaš uređaj.



Nikada ne dodirujte površine uređaja za zagrijavanje ili kuhanje. Postat će vruće tijekom rada. Držite djecu na sigurnoj udaljenosti. Postoji opasnost od opekлина!



Mikrovalno zračenje i visoki napon! Ne odstranjujte poklopac.

UPOZORENJE! Uređaj i njegovi dostupni dijelovi postaju vrući tijekom uporabe. Budite oprezni kako ne biste dodirivali elemente za zagrijavanje. Djecu mlađu od 8 godina treba čuvati podalje od uređaja, osim ako su pod stalnim nadzorom. Djecu je potrebno nadzirati kako bi se osiguralo da se ne igraju s uređajem.

Ovaj uređaj mogu koristiti djeca u dobi od 8 i više godina i osobe smanjenih fizičkih, osjetilnih ili mentalnih sposobnosti ili osobe bez iskustva i znanja ako im je osiguran nadzor ili su im pružene upute za korištenje uređaja na siguran način te ako su svjesni potencijalnih opasnosti. Djeca se ne smiju igrati s uređajem. Čišćenje i održavanje koje provodi korisnik ne smije biti prepušteno djeci, osim ako nisu starija od 8 godina i pod nadzorom.

Aparat i kabel držite izvan dosega djece mlađe od 8 godina.

- **UPOZORENJE:** Ukoliko uređaj djeluje u kombiniranom načinu, djeca smiju koristiti pećnicu samo pod nadzorom odrasle osobe zbog nastalih visokih temperatura; (samo za modele s funkcijom roštilja).

- **UPOZORENJE:** Ako su vrata ili brtve vrata oštećene, pećnica se ne smije upotrebljavati sve dok ju ne popravi stručna osoba;
- **UPOZORENJE:** Iznimno je opasno ako bilo tko drugi osim stručne osobe obavlja servis ili popravke koji uključuju uklanjanje poklopca koji pruža zaštitu od mikrovalnog zračenja;
- **UPOZORENJE:** tekućine i druge namirnice ne smiju se zagrijavati u zatvorenim posudama jer mogu eksplodirati.
- Djecu uvijek valja nadzirati kako bi se osiguralo da se ne igraju uređajem.
- Ne odstranjujte nogice (postolja) pećnice; ne pokrivajte odvod za prozračivanje.
- Upotrebljavajte samo posuđe prikladno za uporabu u mikrovalnim pećnicama.
- Ako zagrijavate hranu u plastičnim ili papirnatim posudama, nadzirite pećnicu zbog mogućnosti zapaljenja;
- Ako primijetite dim, isključite ili iskopčajte uređaj iz električne mreže i držite vrata zatvorenima kako biste zagušili mogući plamen;
- Zagrijavanje pića u mikrovalnoj pećnici može dovesti do odgođenog eruptivnog ključanja, stoga je potreban oprez pri rukovanju spremnikom;
- Sadržaj boce za hranjenje i staklenke za hranu za bebe treba promiješati ili protresti i provjeriti temperaturu prije konzumacije kako bi se izbjegle opekline;
- Jaja u ljusci i cijela tvrdo kuhana jaja ne smiju se zagrijavati u mikrovalnim pećnicama jer mogu eksplodirati, čak i nakon završetka mikrovalnog zagrijavanja.

- Kada čistite površine vrata, brtve i/ili unutrašnjost pećnice, upotrebljavajte samo blaga neabrazivna sredstva za čišćenje te ih nanosite spužvom ili mekom krpom.
- Pećnicu treba redovito čistiti i uklanjati sve naslage hrane;
- Ako pećnicu ne održavate čistom, može se oštetiti njezina površina, što može negativno utjecati na životni vijek uređaja i dovesti do opasne situacije;
- Ako je glavni kabel oštećen, mora ga zamijeniti proizvođač, njegov servisni agent ili druga kvalificirana osoba, kako bi se izbjegla opasnost.
- Ne dopustite da kabel visi preko ruba stola ili radne površine.
- Kako biste izbjegli opasne situacije, uređaj nikada nemojte spajati na vanjski prekidač s vremenskom sklopkom ili sustav daljinskog upravljanja.
- Nikada nemojte mijenjati žarulju unutar pećnice. Uvijek ju treba zamijeniti Gorenje servis.
- Uređaj nemojte čistiti parnim čistačima, visokotlačnim čistačima, oštrim predmetima, abrazivnim sredstvima za čišćenje i abrazivnim spužvama i sredstvima za uklanjanje mrlja.

U nastavku su navedena određena pravila i zaštitne mjere kojih se, jednako kao i kod ostalih uređaja treba pridržavati kako bi se osigurala vrhunska učinkovitost ove pećnice:

1. Dok pećnica radi, stakleni pladanj, ručice valjka, sklopka i utor za valjak trebaju biti na svom mjestu.
2. Pećnicu nemojte upotrebljavati ni iz kojeg drugog razloga osim za pripremu hrane, primjerice za sušenje odjeće, papira ili bilo kojeg drugog neprehrambenog proizvoda ili za sterilizaciju.
3. Nemojte uključivati pećnicu kada je prazna. To bi moglo oštetiti pećnicu.
4. Ne upotrebljavajte unutrašnjost pećnice za pohranu bilo kakvih predmeta, kao što su papiri, kuharice (upute za kuhanje) itd.
5. Nemojte kuhati hranu koja ima membranu, kao što su žumanjci, krumpir, pileća jetrica itd., a da je prethodno nekoliko puta ne probodete vilicom.
6. Nemojte umetati nikakve predmete u otvore s vanjske strane pećnice.
7. Ne odstranjujte dijelove iz/sa pećnice, kao što su nožice (postolja), spojnice, vijci itd.
8. Ne kuhajte hranu izravno na staklenom pladnju. Stavite hranu u/na odgovarajući pribor za kuhanje prije stavljanja u pećnicu.

VAŽNO

- POSUĐE ZA KUHANJE KOJE SE NE UPOTREBLJAVA U MIKROVALNOJ PEĆNICI

- Nemojte upotrebljavati metalno posuđe ili posuđe s metalnim ručkama.
 - Nemojte upotrebljavati ništa s metalnim ukrasima.
 - Nemojte koristiti papirom prekrivenu žicu za zatvaranje plastičnih vrećica.
 - Nemojte upotrebljavati posuđe od melamina jer sadržava materijal koji će apsorbirati mikrovalnu energiju. To može uzrokovati pucanje ili karbonizaciju posuđa i usporiti brzinu pripreme hrane.
 - Nemojte upotrebljavati Centura posuđe. Premaz (posuđe s premazom) nije prikladan za upotrebu u mikrovalnoj pećnici. Corelle Livingware zatvorene šalice s ručkom ne smiju se upotrebljavati.
 - Nemojte kuhati u posudi sa suženim otvorom, kao što je boca od soka ili zatvorena boca za ulje jer se mogu raspuknuti ako se zagrijavaju u mikrovalnoj pećnici.
 - Nemojte upotrebljavati obične termometre za pripremu mesa ili slatkiša.
 - Upotrijebiti možete samo termometre koji su namijenjeni isključivo pripremi hrane u mikrovalnoj pećnici. Oni se mogu upotrebljavati.
9. Pomagala za mikrovalnu pećnicu mogu se koristiti samo u skladu s uputama proizvođača.
 10. Ne pokušavajte pržiti hranu u ovoj pećnici.
 11. Imajte na umu da mikrovalna pećnica zagrijava samo tekućinu u posudi, a ne samu posudu.

Stoga, iako poklopac spremnika nije vruć na dodir kada se izvadi iz pećnice, imajte na umu da će hrana/tekućina u posudi ispuštati istu količinu pare i/ili kapljica kada se poklopac skine kao kod uobičajenog kuhanja.

12. Uvijek sami testirajte temperaturu kuhane hrane, osobito ako zagrijavate ili kuhate hranu/tekućinu za bebe. Preporučujemo da nikada ne konzumirate hranu/tekućinu izravno iz pećnice, već ostavite da odstoji nekoliko minuta te promiješate hranu/tekućinu kako bi se toplina ravnomjerno rasporedila.
13. Hrana koja sadržava mješavinu masti i vode, npr. temeljac, treba stajati 30-60 sekundi u pećnici nakon što je isključena. Tako ćete omogućiti da se mješavina slegne te ćete spriječiti izlazak mjehurića kada u hranu/tekućinu stavite žlicu ili ubacite kocku za juhu.
14. Pri pripremi/kuhanju hrane/tekućine imajte na umu da se neke namirnice, npr. božićni puding, marmelada ili mljeveno meso, vrlo brzo zagrijavaju. Prilikom zagrijavanja ili kuhanja hrane s visokim udjelom masti ili šećera nemojte upotrebljavati plastične posude.
15. Pomagala za kuhanje mogu se zagrijati jer hrana otpušta toplinu. Naročito ako su vrh posude i ručke prekriveni plastičnom prevlakom. Za rukovanje priborom mogu biti potrebne rukavice za kuhanje.
16. Da biste smanjili rizik od požara u pećnici:
 - a) Nemojte prekuhati hranu. Pažljivo nadzirite proces zagrijavanja ako unutar pećnice stavite papir, plastiku ili druge zapaljive materijale kako bi se olakšala priprema hrane.
 - b) Odstranite žicu za zatvaranje vrećica prije nego što ih stavite u pećnicu.
 - c) Ako se materijali unutar pećnice zapale, držite vrata pećnice zatvorenima, isključite pećnicu iz električne mreže ili isključite glavni osigurač na ploči s osiguračima.

UPRAVLJAČKA PLOČA

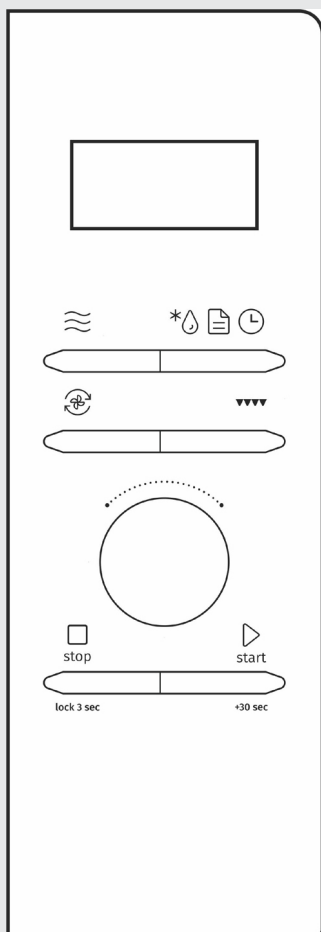

ZASLON

Prikazuje odabrane funkcije i vrijeme.

TIPKE



Mikrovalovi



Odmrzavanje



Automatski programi



Vrijeme



Konvekcija



Roštilj (vruć zrak)



Zaustavljanje (držite 3 sekunde za dječju zaštitu)



Start/+30 s (svaki pritisak +30 s povećava vrijeme za 30 s)

OKRETNI KOTAČIĆ

Vrijeme

Težina

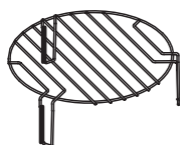
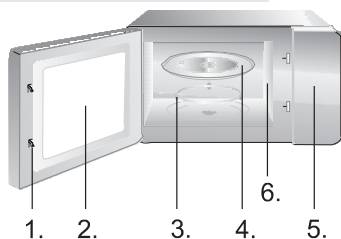

1. Sustav za sigurnosno zaključavanje vrata
2. Prozor pećnice
3. Ležajni obruč
4. Stakleni pladanj
5. Upravljačka ploča
6. Valovod (ne skidajte pločicu od tinjca koja pokriva valovod)

Rešetka za roštilj (upotrebljava se samo za roštilj ili za kombiniranu funkciju i može se postaviti na stakleni pladanj)

1. KUHANJE I ZAGRIJAVANJE S MIKROVALOVIMA

Postoji pet razina jačine, 100P, 80P, 50P, 30P i 10P. Kontinuirano pritisnite tipku "mikrovalovi" za odabir željene snage mikrovalne pećnice. Okrenite kotačić za odabir vremena kuhanja, a vremenski raspon može biti 0:10 ~ 60:00. Nakon odabira vremena kuhanja, pritisnite tipku "START/+30s" za početak rada. Zvučni signal obavještava o završetku rada.

| | | |
|--------------------------|---------------------|-----------------------|
| VISOKO | 100 % izlazne snage | (Brzo kuhanje) |
| Srednje jako (visoko) | 80 % izlazne snage | (Normalno kuhanje) |
| Srednje | 50 % izlazne snage | (Sporo kuhanje) |
| Srednje nisko | 30 % izlazne snage | (Odmrzavanje hrane) |
| NISKO | 10 % izlazne snage | (Zadržavanje topline) |

Dostupno je 5 razina snage, a maksimalno vrijeme rada je 60 minuta.

NAPOMENA: Nikada nemojte koristiti rešetku za roštilj tijekom kuhanja u mikrovalnoj pećnici.

2. ROŠTILJ

Pečenje na žaru je posebno prikladno za tanke ploške mesa, šnicle ili odreske, mesne kotlete, ražnjiće, kobasice ili komade pileline.

Pečenje na žaru je također pogodno za tostiranje kruha ili sendviča te za gratiniranje jela. Najdulje vrijeme rada koje se može podesiti za roštilj je 60 minuta.

Postoje tri načina rada roštilja: G, G-1 i G-2. To su: roštilj, kombinacija 1; roštilj i kuhanje mikrovalovima te kombinacija 2; roštilj i kuhanje mikrovalovima. Kontinuirano pritisćite tipku "Roštilj", odaberite željeni način rada, a na zaslonu će se prikazati "G", "G-1" ili "G-2". Zatim okrenite kotačić za odabir vremena kuhanja, a opcionalni vremenski raspon može biti 0:10 ~ 60:00. Nakon odabira vremena kuhanja, pritisnite tipku "START/+30s" za početak rada.

NAPOMENA: U načinu rada roštilj, svi dijelovi pećnice, kao i rešetka i posude za kuhanje, mogu postati jako vrući. Budite oprezni pri vađenju bilo kojeg predmeta iz pećnice. Upotrijebite jake držače za lonce ili rukavice za pećnicu KAKO BISTE SPRIJEČILI OPEKLINE.

| | |
|-----|--|
| G | Roštilj, grijaći element bit će pod napajanjem tijekom vremena rada pećnice. Primjenjivo za tanke mesne rollice ili svinjetinu, kobasice i pileća krilca za dobivanje vidljive smeđe boje. |
| G-1 | Kombinacija roštilja i kuhanja mikrovalovima. 30% mikrovalovi i 70% roštilj. |
| G-2 | Kombinacija roštilja i kuhanja mikrovalovima. 55% mikrovalovi i 45% roštilj. |

3. KONVEKCIJA

Postoje tri načina rada konvekcije: C, C-1 i C-2. To su: konvekcija, kombinacija 1; konvekcije i mikrovalova te kombinacija 2; konvekcije i mikrovalova. Kontinuirano pritisćite tipku "Konvekcija", odaberite željeni način rada i na zaslonu će se prikazati "podešavanje temperature", "C-1" ili "C-2". Zatim okrenite kotačić za odabir vremena kuhanja, a opcionalni vremenski raspon može biti 0:10 ~ 60:00. Nakon odabira vremena kuhanja, pritisnite tipku "START/+30 s" za početak rada.

| | |
|-----|---|
| C | Može se podesiti pet temperaturnih pomaka |
| C-1 | Kombinacija konvekcije i mikrovalnog kuhanja. 30% mikrovalovi i 70% konvekcija. |
| C-2 | Kombinacija konvekcije i mikrovalnog kuhanja. 55% mikrovalovi i 45% konvekcija. |

NAPOMENA: U načinu rada roštilj, svi dijelovi pećnice, kao i rešetka i posude za kuhanje, mogu postati jako vrući. Koristite rukavice prilikom vađenja bilo kojeg predmeta iz pećnice. Upotrijebite jake držače za lonce ili rukavice za pećnicu KAKO BISTE SPRIJEČILI OPEKLINE.

4. ODMRZAVANJE

Postoje dva načina odmrzavanja, dEF1 i dEF2, tj. dEF1 za odmrzavanje po težini i dEF2 za odmrzavanje po vremenu. Pritisnite ovu tipku za odabir odmrzavanja po težini ili vremenu, a na zaslonu će se prikazati "dEF1" ili "dEF2". Okrenite kotačić za odabir težine hrane ili vremena odmrzavanja. Težinski raspon dEF1 je od 100 g do 1500 g, a opcionalni vremenski raspon dEF2 je od 0:10 do 60:00. Nakon odabira težine ili vremena odmrzavanja, pritisnite tipku "START/+30s" za početak rada. Zvučni signal obavještava o završetku rada. Način odležavanja dEF1 po težini imat će zvučni signal koji će potaknuti da se hrana preokrene tijekom odležavanja.

NAPOMENA: Hranu je potrebno okrenuti tijekom odmrzavanja za ujednačen učinak. Za odmrzavanje je uobičajeno potrebno više vremena nego za kuhanje. Odmrznutu hranu treba konzumirati što je prije moguće i ne savjetuje se vraćanje u hladnjak i ponovno zamrzavanje.

5. AUTOMATSKI IZBORNİK

Postoji osam automatskih izbornika, krumpir, tjestenina, pizza, kokice, povrće, piće, meso i riba. Pritisnite tipku "AUTOMATSKI IZBORNİK" kontinuirano za odabir željenog izbornika i okrenite kotačić za odabir željene težine hrane, zatim pritisnite tipku "START/+30s" za početak rada. Zvučni signal obavještava o završetku rada.

| Izbornik | Težina/količina | Snaga mikrovalne pećnice |
|------------------|------------------|--------------------------|
| A1 krumpir | 250, 500, 750 g | 100 % |
| A2 tjestenina | 50, 100, 150 g | 100 % |
| A3 pizza | 200, 400 g | 100 % |
| A4 kokice | 100 g | 100 % |
| A5 povrće | 200, 400, 600 g | 100 % |
| A6 napitci | 250, 500, 750 ml | 100 % |
| A7 meso | 200, 400, 600 g | 100 % |
| A8 riba | 200, 400, 600 g | 100 % |

NAPOMENA: Temperatura hrane prije pripreme trebala bi biti 20 - 25 °C. Viša ili niža temperatura hrane prije pripreme zahtijevat će povećanje ili smanjenje vremena kuhanja.

Temperatura, težina i oblik hrane uvelike će utjecati na ishod kuhanja. Ako se utvrdi bilo kakvo odstupanje od čimbenika navedenih u gornjem jelovniku, prilagodite vrijeme kuhanja kako biste postigli najbolji rezultat.

6. SAT

U načinu pripravnosti pritisnite i držite tipku "DEF/IZBORNİK/SAT" dulje od 3 sekunde za ulazak u sučelje za podešavanje sata. Istodobno, na zaslonu trepere sati. Sat se može podesiti okretanjem kotačića. Nakon podešavanja sata, kratko pritisnite tipku "START/+30s" kako biste se prebacili na podešavanje minuta. Minute se mogu podesiti okretanjem kotačića. Nakon podešavanja minuta, ponovno pritisnite tipku "START/+30s" za izlaz iz načina podešavanja.

7. BČRZI POČETAK

Savjeti za uporabu pećnice

Upotrebljavajte ovu funkciju za brzo zagrijavanje (100 % razina snage mikrovalne pećnice) ili kuhanje hrane. U načinu mirovanja pritisnite tipku START i pećnica će raditi 30 sekundi. Svakim uzastopnim pritiskom tipke START, vrijeme rada produljit će se za 30 sekundi.

NAPOMENA: Ponovnim pritiskom tipke START produljuje se vrijeme kuhanja za 30 sekundi u svim programima osim u automatskom načinu rada i u načinu automatskog odmrzavanja.

8. SIGURNOSNA BRAVA ZA ZAŠTITU DJECE

Ova funkcija se koristi za sprječavanje nekontrolirane ili nehотиčne uporabe pećnice od strane djece.

Za podešavanje: U pripravnom stanju ili pohranjenom načinu rada, držite pritisnutu tipku STOP 3 sekunde, oglašava se zvučni signal i svijetli indikator zaključavanja. U zaključanom načinu rada sve tipke su onemogućene osim tipke STOP. Za poništavanje: Zadržite tipku STOP 3 sekunde dok se indikator zaključavanja na zaslonu ne isključi.

9. SAVJETI ZA KUHANJE

Raspored hrane

Postavite deblje dijelove prema vanjskoj strani posude, tanji dio prema središtu i ravnomjerno ih rasporedite. Nemojte preklapati ako je moguće.

Vrijeme pečenja

Započnite kuhanje s kratkom postavkom vremena, procijenite ga nakon isteka i produljite ga prema stvarnim potrebama. Prekomjerno kuhanje može uzrokovati dim i opeklinae.

Hranu kuhajte ravnomjerno

Hranu kao što su piletina, hamburger ili odrezak treba okrenuti jednom tijekom kuhanja.

Ovisno o vrsti hrane, ako je to moguće, promiješajte je načinom od vanjskog dijela do sredine posude jednom ili dvaput tijekom kuhanja.

Dopustite vrijeme mirovanja

Nakon isteka vremena kuhanja, ostavite hranu u pećnici odgovarajuće vrijeme, što joj omogućuje da dovrši svoj ciklus kuhanja i postupno se hladi.

U slučaju da je hrana gotova

Boja i tvrdoća hrane pomažu utvrditi je li gotova, a to uključuje sljedeće:

- Para izlazi iz svih dijelova hrane, ne samo s ruba
- Zglobovi peradi mogu se lako pomicati
- Svinjetina ili perad ne sadrže tragove krvi
- Riba je neprozirna i može se lako odvajati vilicom

1. Prije čišćenja isključite pećnicu i odspojite kabel za napajanje.
2. Održavajte unutrašnjost pećnice čistom. Kada se prosuta hrana ili prolivena tekućina zalijepi po stijenkama pećnice, obrišite je vlažnom krpom. Ne preporučuje se uporaba jakih deterdženata ili abrazivnih sredstava.
3. Vanjske površine pećnice čistite vlažnom krpom. Kako biste spriječili oštećenje dijelova unutar pećnice, pazite da u ventilacijske otvore ne dospije voda.
4. Nemojte dopustiti da se upravljačka ploča smoči. Očistite mekom, vlažnom krpom. Nemojte upotrebljavati deterdžente, abrazivna sredstva ili sredstva za čišćenje u spreju na upravljačkoj ploči.
5. Ako se para nakuplja unutar ili oko vrata pećnice, obrišite je mekom krpom. To se može dogoditi kada mikrovalna pećnica radi u vlažnom okruženju i ne predstavlja nikakvu grešku u radu pećnice.
6. Ponekad je potrebno ukloniti stakleni pladanj kako biste ga očistili. Operite pladanj u toploj vodi s malo deterdženta ili u perilici posuđa.
7. Ležajni obruč i dno pećnice valja redovito čistiti kako bi se izbjegla prekomjerna buka. Jednostavno obrišite donju površinu pećnice blagim deterdžentom, vodom ili sredstvom za čišćenje stakla i osušite. Ležajni obruč može se oprati blagom sapunicom ili u perilici posuđa. Pare od kuhanja nakupljaju se tijekom uporabe, ali ni na koji način ne utječu na donju površinu ili kotačiće ležajnog obruča. Prilikom uklanjanja ležajnog obruča s dna pećnice radi čišćenja, pazite da ga vratite u odgovarajući položaj.
8. Za uklanjanje mirisa iz pećnice stavite u duboku zdjelicu šalicu vode sa sokom i korom limuna. Posudu stavite u mikrovalnu pećnicu 5 minuta, unutrašnjost pećnice dobro obrišite i osušite mekom krpom.

ZAŠTITA OKOLIŠA

Dotrajali uređaj nemojte bacati s normalnim otpadom iz kućanstva, već ga predajte na službenom sabirnom mjestu za recikliranje. Na taj način pomažete očuvanju okoliša.

POSTAVLJANJE

1. Provjerite je li sav materijal za pakiranje uklonjen iz unutrašnjosti pećnice.
2. Nakon što odstranite ambalažu, pregledajte ima li na pećnici vidljivih oštećenja:
 - Pogrešno postavljena vrata
 - Oštećena vrata
 - Ulegnuća ili rupe na staklu vrata ili zaslonu
 - Ulegnuća u unutrašnjosti pećniceAko opazite bilo koje od gore navedenih oštećenja, NE upotrebljavajte pećnicu.
3. Ova mikrovalna pećnica teži 17 kg i treba se postaviti na vodoravnu površinu dovoljno čvrstu da izdrži težinu pećnice.
4. Pećnica se mora postaviti dalje od izvora visoke temperature ili pare.
5. NEMOJTE stavljati nikakve predmete na pećnicu.
6. Pećnicu držite najmanje 20 cm od obje bočne stijenke i 30 cm udaljenu od gornje stijenke kako bi se osigurala ispravna ventilacija.
7. NE skidajte vodilice okretnog pladnja.
8. Kao i kod svakog uređaja, potreban je pomni nadzor kada ga koriste djeca.
9. Električna utičnica uvijek treba imati slobodan pristup kako biste u hitnom slučaju mogli jednostavno iskopčati utikač. U suprotnom bi trebalo biti moguće isključiti uređaj iz električne mreže pomoću prekidača. U tom slučaju, treba imati na umu postojeće odredbe standarda električne sigurnosti.
Proizvod treba ispravno priključiti na uzemljenu utičnicu s jednofaznom strujom, izmjeničnom električnom strujom karakteristika (230 V/50 Hz). **UPOZORENJE! OVAJ UREĐAJ TREBA BITI UZEMLJEN!**
10. Za rad pećnice potrebna je ulazna snaga od 1,3 kVA. Prilikom ugradnje pećnice preporučuje se konzultacija sa serviserom.

OPREZ: Pećnica je iznutra zaštićena osiguračem od 250 V, 10 A.

SPECIFIKACIJA

| | |
|---------------------------|--------------------------------------|
| Potrošnja energije | 220 - 240 V~50 Hz, 1440 W |
| Izlazna snaga | 900 W |
| Roštilj | 1200 W |
| Konvekcija | 2200 W |
| Radna frekvencija | 2450 MHz |
| Vanjske dimenzije | 510 mm (š) x 303 mm (v) x 410 mm (d) |
| Kapacitet pećnice | 28 litara |
| Težina bez ambalaže | Približno 17,5 kg |
| Razina buke | Lc < 60 dB (A) |



Ovaj uređaj označen je u skladu s europskom smjernicom 2012/19/EU o otpadnim električnim i elektroničkim uređajima (WEEE).

Smjernica određuje okvir za povratak i zbrinjavanje otpadnih uređaja valjan u cijeloj Europskoj Uniji.

DIMENZIJE ZA UGRADBU

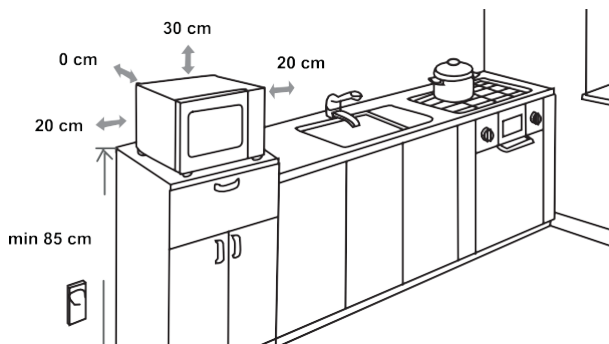

RADIJSKE SMETNJE

Mikrovalna pećnica može prouzročiti smetnje na radiju, TV prijammniku ili sličnoj opremi. Ukoliko dođe do smetnji, moguće ih je otkloniti ili smanjiti nekim od sljedećih načina.

- Očistite vrata i brtvene površine pećnice.
- Postavite radio, TV prijammnik itd. što dalje od mikrovalne pećnice.
- Upotrijebite ispravno instaliranu antenu za Vaš radio, TV, itd. kako biste dobili snažan prijem signala.

**ZADRŽAVAMO PRAVO NA IZMJENE KOJE NE
UTJEČU NA FUNKCIONALNOST UREĐAJA.**

PRIJE NEGO ŠTO POZOVETE SERVISERA

1. Ako pećnica uopće ne radi, informacije na zaslonu ne pojavljuju se ili je zaslon ugašen:
 - a) Provjerite je li pećnica ispravno priključena na električnu mrežu. Ukoliko nije, izvucite utikač iz utičnice, te nakon 10 sekundi ponovno ga uključite.
 - b) Provjerite je li na električnim instalacijama pregorio osigurač ili je isključen glavni prekidač. Ako se čini da rade ispravno, testirajte utičnicu pomoću drugog uređaja.
2. Ako mikrovalna pećnica ne radi:
 - a) Provjerite je li postavljen vremenski program.
 - b) Provjerite jesu li vrata dobro zatvorena i sigurnosna brava zaključana. U suprotnom, mikrovalna energija neće strujati u pećnici.
Ukoliko uz gore navedene upute niste uspjeli otkloniti nepravilne, obratite se najbližem ovlaštenom serviseru.

Uređaj je namijenjen uporabi u kućanstvu, za zagrijavanje hrane i pića pomoću elektromagnetske energije; samo za uporabu u zatvorenom prostoru.

JAMSTVO I SERVIS

Ako trebate informacije ili u slučaju problema, obratite se Centru za korisničku podršku tvrtke Gorenje u Vašoj zemlji (broj telefona možete pronaći u međunarodnom jamstvenom listu). Ako u Vašoj zemlji ne postoji Centar za korisničku podršku, obratite se lokalnom prodavaču proizvoda Gorenje ili kontaktirajte servisnu službu odjela kućanskih aparata tvrtke Gorenje.

Samo za osobnu uporabu!

Dodatne preporuke za kuhanje s mikrovalovima, te korisne savjete možete pronaći na internet stranici:

<http://www.gorenje.com>

**ŽELIMO VAM MNOGO ZADOVOLJSTVA PRI
UPORABI VAŠE MIKROVALNE PEĆNICE**

gorenje

ПОЧИТУВАН КОРИСНИКУ,

Искрено ви благодариме за купувањето на овој производ. Веруваме дека наскоро ќе најдете доволно докази оти навистина може да сметате на нашите производи. За да го олесниме користењето на апаратот, го приложуваме ова сеопфатно упатство за употреба.

Упатството треба да ви помогне да се запознаете со вашиот нов апарат. Ве молиме внимателно прочитајте го пред првпат да го користите апаратот.

Во секој случај, проверете дали апаратот ви е испорачан неоштетен. Доколку откриете штета при транспортот, контактирајте со вашиот продажен претставник или со регионалниот магацин откај што е испорачан производот. Телефонскиот број ќе го најдете на сметката или на испратницата.

Ви посакуваме многу задоволство со вашиот нов апарат за домаќинство.



Апарат за домаќинство за загревање храна и пијалаци со помош на електромагнетна енергија, само за внатрешна употреба

УПАТСТВО ЗА
УПОТРЕБА

Ова упатство е наменето за корисникот.

Тука е опишана печката и како да се користи. Важи и за други типови апарати, па затоа ќе најдете описи на функции што можеби не се однесуваат на вашиот апарат.



Никогаш не допирајте ги површините на апаратите за загревање или готвење. Тие се вжештуваат при работа. Чувајте ги децата на безбедно растојание. Постои ризик од изгореници!



Микробранова енергија и висок напон! Не вадете го капакот.

ПРЕДУПРЕДУВАЊЕ! Апаратот и неговите пристапни делови се вжештуваат при употреба. Треба да се внимава да не се допираат грејните елементи. Децата помали од 8 години треба да се држат подалеку, освен ако не се под постојан надзор. Децата треба да се надгледуваат за да не си играат со апаратот.

Овој апарат може да го користат деца на возраст од 8 години па нагоре и лица со намалени физички, сетилни или ментални способности или недоволно искуство и знаење ако се под надзор, т.е. ако добијат инструкции за безбедно користење на апаратот и ако ги разбираат поврзаните опасности. Децата не треба да си играат со апаратот. Тие не треба да го чистат и одржуваат, освен ако не се постари од 8 години и се под надзор.

Чувајте го апаратот и неговиот кабел подалеку од дофат на деца помали од 8 години.

- **ПРЕДУПРЕДУВАЊЕ:** Кога апаратот работи во комбиниран режим, децата треба да го користат само под надзор на возрасен поради создадените температури (Само за моделот со грил-функција);

- **ПРЕДУПРЕДУВАЊЕ:** Ако вратата или гумата на вратата се оштетени, печката не смее да работи сè додека не ја поправи компетентно лице;
- **ПРЕДУПРЕДУВАЊЕ:** Опасно е кој било, освен компетентно лице, да врши сервисирање или поправка што опфаќа отстранување на капакот кој обезбедува заштита од изложување на микробранова енергија;
- **ПРЕДУПРЕДУВАЊЕ:** Течности и друга храна не смее да се загреваат во затворен сад бидејќи може да експлодираат.
- Децата треба да се надгледуваат за да не си играат со апаратот.
- Не вадете ги ногарките на печката и не блокирајте го воздухот.
- Користете само прибор погоден за микробранови печки.
- Кога загревате храна во пластични или хартиени садови, внимавајте на печката поради можноста за палење.
- Ако забележите чад, исклучете го апаратот или извадете го од струја, со затворена врата за да се задуши пламенот.
- Загревањето на пијалаци во микробранова печка може да доведе до одложено еруптивно вриење, па затоа мора да се внимава при ракување со садот.
- Содржината на шишиња и теглички со храна за бебиња треба да се промеша или протресе, а температурата да се провери пред да се консумира, за да нема изгореници.
- Јајцата во лушпа и цели тврдо варени јајца не треба да се загреваат во микробранова печка, бидејќи може да експлодираат, дури и кога загревањето во печката завршило.

- При чистење на површините на вратата, гумата и внатрешноста, користете само благи, неабразивни сапуни или детергенти нанесени со сунѓер или со мека крпа.
- Печката треба редовно да се чисти и да се отстрануваат сите наслаги од храна.
- Неодржувањето на печката чиста може да доведе до пропаѓање на површината, што негативно влијае врз векот на траење и евентуално води до опасна ситуација.
- Ако доводниот кабел е оштетен, мора да биде заменет од производителот, неговиот сервисер или слично квалификувано лице за да се избегне опасност.
- Кабелот не смее да виси над работ од масата или површината.
- За да избегнете опасност, никогаш не поврзувајте го апаратот на надворешен тајмер или далечинска контрола.
- Никогаш не менувајте ја сијаличката во печката. Секогаш мора да ја замени сервисер на Горење.
- Не чистете го апаратот со чистачи на пареа, апарати за чистење под притисок, остри предмети, абразивни средства за чистење и абразивни сунѓери и отстранувачи на дамки.

Како и кај сите апарати, еве одредени правила и заштитни мерки што треба да се следат за врвни перформанси на оваа печка:

1. При употреба, секогаш нека ви бидат наместо стаклената чинија, ротирачките краци, спојката и ротирачката шина.
2. Освен за подготовка на храна, не користете ја печката за друга намена, како на пр., за сушење облека, хартија или други непрехранбени производи, или за стерилизирање.
3. Не ракувајте со печката кога е празна. Ова може да ја оштети.
4. Не користете ја внатрешноста на печката за складирање, хартии, книги за готвење и сл.
5. Не гответе храна обвинена со мембрана, како што се жолчки од јајце, компири, пилешки џигери и сл. без претходно да ја избоцкате неколкупати со виљушка.
6. Не ставајте предмети во отворите на надворешното куќиште.
7. Во ниеден момент не отстранувајте делови од печката како што се ногарките, спојката, шрафовите и сл.
8. Не гответе храна директно на стаклената чинија. Ставете ја храната во/на соодветен сад пред да ја ставите во печката.

ВАЖНО

- САДОВИ ШТО НЕ ТРЕБА ДА СЕ КОРИСТАТ ВО ПЕЧКАТА

- Не користете метални тави или садови со метални рачки.
 - Не користете ништо со метална облога.
 - Не користете жици обвинени со хартија на пластични кеси.
 - Не користете меламинаски садови оти содржат материјал што ја апсорбира микробрановата енергија. Ова може да предизвика пукање или јагленосување на садовите и ќе ја намали брзината на готвење.
 - Не користете садови Центура. Глазурата не е погодна за употреба во микробранова печка. Не треба да се користат чаши со затворена рачка на Корел Ливингвер.
 - Не гответе во сад со ограничен отвор, како шише со тапа или запечатено шише со масло, бидејќи може да експлодираат ако се загреат.
 - Не користете обични термометри за месо или слатки.
 - Постојат специјални термометри за готвење во микробранова печка. Тие може да се користат.
9. Приборот за микробранови печки треба да се користи само според упатствата на производителот.
 10. Не пржете храна во печката.
 11. Запомнете дека микробрановата печка ја загрева само течноста во садот, но не и самиот сад.

Затоа, иако капакот на садот не е жежок на допир кога ќе се извади од печката, запомнете дека храната/течноста внатре ќе испушта исто количество параа и/или ќе прска кога ќе се извади капакот како и кај обично готвење.

12. Секогаш сами проверете ја температурата на зготвената храна, особено ако подгревате или готвите за бебиња. Препорачливо е никогаш да не консумирате храна/течност директно од печката, туку оставете ја да отстои неколку минути и промешајте ја заради рамномерна топлина.
13. Храна што содржи мешавина од маснотии и вода, на пр., супа, треба да отстои 30-60 секунди во печката откако ќе се исклучи. Ова е за да се овозможи смесата да се смири и да се спречи клокотење кога ќе се стави лажица во храната/течноста или кога ќе се додаде коцката супа.
14. Кога подготвувате/готвите храна/течност, запомнете дека има одредени намирници, на пр., пудинг, џем и мелено месо, кои многу бргу се загреваат. Кога загревате или готвите храна со висока содржина на масти или шеќер, не користете пластични садови.
15. Садот за готвење може да се вжешти поради топлината што се предава од жешката храна. Ова посебно ако горниот дел и рачките на садот биле покриени со пластична фолија. Можеби ќе бидат потребни држачи за ракување.
16. За да се намали ризикот од пожар во печката:
 - а) Не преварувајте ја храната. Внимателно следете ја микробрановата ако внатре има хартија, пластика или други запаливи материјали за да се олесни готвењето.
 - б) Отстранете ги жичените врвци од кесите пред да ја ставите кесата во печката.
 - в) Ако материјалите во печката случајно се запалат, оставете ја вратата затворена, исклучете ја печката од струја или исклучете го напојувањето кај осигурувачот или на разводната табла.



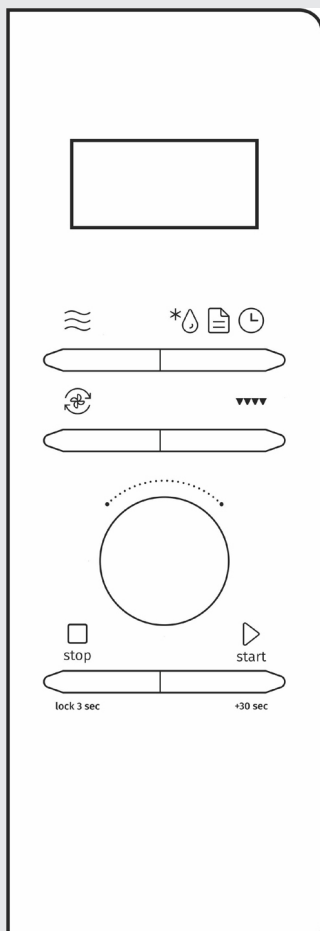





КОНТРОЛЕН ПАНЕЛ



ЕКРАН

Ги прикажува избраните функции и времето.

КОПЧИЊА

-  Микробранови
-  Одмрзнување
-  Автоматски програми
-  Време
-  Конвекција (струење на топол воздух)
-  Скара
-  Стоп (задржете 3 секунди за да блокирате)
-  Старт/+30 сек (со секое притискање врз +30 сек, времето се зголемува за 30 секунди)

КОПЧЕ ЗА РОТАЦИЈА

- Време
- Тежина

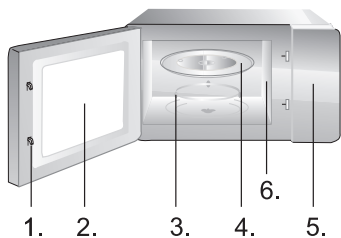

1. Систем за безбедно заклучување на вратата
2. Прозорец на печката
3. Ротирачки обрач
4. Стаклена чинија
5. Контролен панел
6. Брановод (ве молиме не отстранувајте ја лискунската плоча што го покрива брановодот)

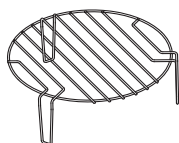

Решетка за скара (се користи само за скара или за комбинирана функција и се става на стаклената чинија)

УПАТСТВО ЗА РАКУВАЊЕ

1. ГОТВЕЊЕ И ПОДГРЕВАЊЕ СО МИКРОБРАНОВИ

Има пет степени на силина, 100P, 80P, 50P, 30P и 10P. Континуирано притискајте „microwave“ и изберете ја саканата силина. Вртете го копчето за да изберете време на готвење, каде временскиот опсег е 0:10 ~ 60:00. Кога ќе изберете време на готвење, стиснете „START/+30sec“ за почеток. Звук на зуење ве известува дека операцијата е завршена.

| | | |
|--------|----------------|------------------------|
| HIGH | Силина од 100% | (Брзо готвење) |
| M.High | Силина од 80% | (Нормално готвење) |
| Med | Силина од 50% | (Бавно готвење) |
| M.Low | Силина од 30% | (Одмрзнување на храна) |
| LOW | Силина од 10% | (Одржување топло) |

Достапни се 5 нивоа на силина, а максималното време на работа е 60 минути.

НАПОМЕНА: Никогаш не користете ја решетката за скара при микробраново готвење.

2. СКАРА

Печењето на скара е особено погодно за тенки парчиња месо, шницли или стекови, котлети, раженчиња, колбаси или пилешко. Печењето на скара е погодно и за тостирање леб или сендвичи, и за завршно гратинирање. Максималното време на работа што може да се нагоди за скарата е 60 минути.

Има три режима на скара: G, G-1 и G-2. Тие се скара, комбинација 1 од скара и микробраново готвење и комбинација 2 од скара и микробраново готвење. Стискајте го копчето „Grill“, изберете го саканиот режим, а на екранот ќе видите „G“, „G-1“ или „G-2“. Потоа, вртете го копчето за да го изберете времето на готвење, каде можниот временски опсег е 0:10 ~ 60:00. По избирање на времето за готвење, стиснете „START/+30sec“ за почеток.

НАПОМЕНА: Во режимот за скара, сите делови на печката, како и решетката и садовите, може многу да се вжештат. Бидете внимателни кога вадите некој предмет од печката. Користете тешки држачи за тенџериња или заштитни ракавици (факалки) за да СПРЕЧИТЕ ИЗГОРЕНИЦИ.

| | |
|-----|--|
| G | Скара, грејачот се напојува при работата, што е погодно за роловано свинско месо, колбаси и пилешки крилца, бидејќи добро ќе се заруменат. |
| G-1 | Комбинација од скара и микробраново готвење. 30% микробранови и 70% скара. |
| G-2 | Комбинација од скара и микробраново готвење. 55% микробранови и 45% скара. |

3. КОНВЕКЦИЈА (СТРУЕЊЕ)

Има три начини на струење: C, C-1 и C-2. Тие се струење, комбинација 1 од струење и микробранови, и комбинација 2 од струење и микробранови. Стискајте врз копчето за конвекција, изберете го саканиот режим и на екранот се прикажуваат нагодената температура, „C-1“ или „C-2“. Потоа, вртете го копчето за да го изберете времето на готвење, каде можниот временски опсег е 0:10 ~ 60:00. По избирање на времето, стиснете го копчето „START/+30sec“ за почеток.

| | |
|-----|---|
| C | Може да се нагодат пет промени на температурата |
| C-1 | Комбинација на готвење со струење и микробранови. 30% микробранови и 70% струење. |
| C-2 | Комбинација на готвење со струење и микробранови. 55% микробранови и 45% струење. |

НАПОМЕНА: Во режимот на конвекција, сите делови на печката, решетката и садовите за готвење, може многу да се вжештат. Користете ракавици кога вадите предмети од печката. Користете тешки држачи за тенџериња или штитници за да не се изгорите.

4. ОДМРЗНУВАЊЕ

Има два режима на одмрзнување, dEF1 и dEF2. dEF1 е за одмрзнување според тежина, а dEF2 за одмрзнување според време. Стиснете го ова копче за да изберете одмрзнување по тежина или по време, а на екранот ќе се прикаже „dEF1“ или „dEF2“. Завртете го копчето за да изберете тежина или време на одмрзнување. Тежинскиот опсег на dEF1 е од 100 g до 1500 g, а можниот временски опсег на dEF2 е од 0:10 до 60:00. Кога ќе изберете тежина или време на одмрзнување, стиснете го копчето „START/+30s“ за активирање. Звук на зуење ќе извести за завршување на операцијата. Режимот за одмрзнување dEF1 според тежина ќе има звучен сигнал за напомена храната да се преврти при одмрзнувањето.

НАПОМЕНА: Храната треба да се превртува заради рамномерно одмрзнување. Обично, одмрзнувањето трае подолго од готвењето. Одмрзнатата храна треба да се консумира што поскоро; не се советува да се врати во фрижидер за пак да се замрзне.

5. АВТОМАТСКО МЕНИ

Има осум автоматски менија, компир (Potato), тестенини (Pasta), пица (Pizza), пуканки (Popcorn), зеленчук (Vegetable), пијалак (Beverage), месо (Meat) и риба (Fish). Притискајте го копчето „AUTO MENU“ за да го изберете саканото мени и свртете го копчето за да ја изберете саканата тежина на храната, а потоа притиснете го копчето „START/+30s“ за активирање. Звук на зуење ве известува за завршување на операцијата.

| Мени | Тежина/количество | Силина на печката |
|-----------------|-------------------|-------------------|
| A1 компир | 250, 500, 750g | 100% |
| A2 тестенини | 50, 100, 150g | 100% |
| A3 пица | 200, 400g | 100% |
| A4 пуканки | 100g | 100% |
| A5 зеленчук | 200, 400, 600g | 100% |
| A6 пијалак | 250, 500, 750ml | 100% |
| A7 месо | 200, 400, 600g | 100% |
| A8 риба | 200, 400, 600g | 100% |

НАПОМЕНА: Температурата на храната пред готвење би била 20-25°C. Повисока или пониска температура ќе бара зголемување или намалување на времето за готвење. Температурата, тежината и обликот на храната во голема мера ќе влијаат врз зготвеноста. Ако се открие некое отстапување од факторот посочен во горното мени, прилагодете го времето на готвење за најдобар резултат.

6. ЧАСОВНИК

Во режим на подготвеност, стискајте го копчето „DEF/MENU/CLOCK“ над 3 секунди за да влезете во интерфејсот за наредување на часовникот. Истовремено, на екранот трепкаат часовите. Часот може да се нагоди со вртење на копчето. По местеење на часот, кратко стиснете го копчето „START/+30s“ за да се префрлите во режимот за наредување на минутите. Тие се местат со вртење на копчето. По наредување на минутите, пак стиснете го копчето „START/+30s“ за да излезете од режимот за наредувања.

7. БРЗ СТАРТ (QUICK START)

Совети за користење на печката

Користете ја оваа функција за брзо загревање (100% силина на микробрановата) или готвење на вашата храна. Во режимот на подготвеност, притиснете го копчето START и печката ќе работи 30 секунди. Со секое наредно стискање на START, времето на работа ќе се продолжува за 30 секунди.

НАПОМЕНА: Со повторно притискање на копчето START, времето на готвење ќе се продолжи за 30 секунди во сите програми, освен во автоматскиот режим и во режимот на автоматско одмрзнување.

8. БЛОКАДА ЗА ДЕЦА (CHILD LOCK)

Оваа функција се користи за да се спречи неконтролирано или ненамерно користење на печката од страна на деца.

За да нагодите: Во режим на подготвеност или во претходно нагоден режим, задржете го копчето STOP 3 секунди, се огласува звучен сигнал и се пали сијаличката за блокираност. Во блокиран режим, сите копчиња се оневозможени освен копчето STOP. За откажување: Задржете го копчето STOP 3 секунди додека не се изгасне сијаличката на екранот.

9. СОВЕТИ ЗА ГОТВЕЊЕ

Ставање на храната

Подебелите делови ставете ги во садот кон надвор, потенките кон средината и рамномерно распоредете ги. Нека не се поклопуваат.

Време на готвење

Започнете со готвење нагудувајќи кратко време, видете како е кога времето ќе заврши, па продолжете според реалната потреба. Прекумерното готвење доведува до чад и загореност.

Рамномерно готвење на храната

Храната како пилешко, хамбургер или стек треба еднаш да се преврти за време на готвењето.

Зависно од видот, за време на готвењето, храната размешајте ја еднаш или двапати однадвор кон центарот на садот.

Оставете да постои

По истекот на времето за готвење, оставете ја храната во печката извесно време. Така ќе го заврши циклусот на готвење и постепено ќе се излади.

Дали храната е готова

Бојата и цврстината на храната покажуваат дали е зготвена. Видете дали:

- Излегува пареа од сите делови, а не само од работ
- Живината лесно се раскршува
- Свинското или живината немаат крв
- Рибата е непросирна и лесно се сече со виљушка

1. Исклучете ја печката и извадете го приклучокот за струја од ѕидниот штекер пред да ја чистите.
2. Одржувајте ја внатрешноста чиста. Ако на ѕидовите се налепат остатоци од храна и течност, избришете ги со влажна крпа. Не се препорачува употреба на остар детергент или абразивни средства.
3. Надворешната површина треба да се чисти со влажна крпа. За да се спречи оштетување на работните делови во печката, не треба да се дозволи навлегување на вода во отворите за вентилација.
4. Не дозволувајте контролниот панел да се навлажни. Чистете со мека, влажна крпа. Не користете детергенти, абразиви или средства што се прскаат.
5. Ако се насобере пареа внатре или околу надворешната страна на вратата, избришете ја со мека крпа. Ова може да се случи кога печката работи во услови на висока влажност и воопшто не значи неисправност на апаратот.
6. Повремено е потребно да се извади стаклената чинија за да се исчисти. Измијте ја чинијата во топла вода со пена или во машина за миење садови.
7. Ротирачкиот обрач и долниот дел од внатрешноста на печката треба редовно да се чистат за да нема прекумерна бучава. Избришете ја долната површина со благ детергент, вода или средство за чистење прозорци и исушете ја. Обрачот се мие во благ раствор од пена и вода или во машина за садови. При повеќе употреби, од готвењето се насобира пареа, но тоа не ги засега долната површина или тркалцата од ротирачкиот обрач. При вадење на обрачот заради чистење, внимавајте да го вратите во исправната позиција.
8. Отстранете ги мирисите со комбинирање на шолја вода со сок и кора од еден лимон во длабок сад за микробранова печка. Загрејте го растворот во микробрановата 5 минути, темелно избришете и исушете со мека крпа.

ЖИВОТНА СРЕДИНА

На крајот од векот на траење, не фрлајте го апаратот заедно со вообичаен отпад од домаќинство туку предадете го на официјално собирно место за рециклирање. Со тоа помагате да се зачува животната средина.

ИНСТАЛАЦИЈА

1. Проверете дали сета опаковка е отстранета од внатрешната страна на вратата.
2. По отпакувањето, визуелно проверете ја печката за оштетувања како на пр.:
 - Неправилно поставена врата
 - Оштетена врата
 - Вдлабнатини или дупки на прозорецот и екранот на вратата
 - Вдлабнатини во внатрешностаАко се гледа нешто од наведеното, НЕ користете ја печката.
3. Оваа микробранова печка тежи 17 kg и мора да биде поставена на хоризонтална површина доволно цврста за оваа тежина.
4. Печката мора да се постави подалеку од висока температура и пареа.
5. НЕ ставајте ништо врз печката.
6. Чувајте ја печката барем 20 cm подалеку од двата странични зида и 30 cm од горниот ѕид заради правилна вентилација.
7. НЕ отстранувајте ја погонската спојка на ротирачката чинија.
8. Како и кај секој апарат, неопходен е буден надзор кога печката ја користат деца.
9. Проверете дали штекерот за наизменична струја е лесно достапен за приклучокот да може бргу да се извади во итен случај. Инаку, треба да биде можно уредот да се исклучи со помош на прекинувач од колото. Притоа, се земаат предвид постојните одредби од стандардите за електрична безбедност. Производот треба правилно да се инсталира на заземјен штекер со еднофазна наизменична струја (230 V/50 Hz).
ПРЕДУПРЕДУВАЊЕ! АПАРАТОТ МОРА ДА БИДЕ ЗАЗЕМЈЕН!
10. За оваа печка потребен е влез од 1,1 kVA, се предлага консултација со сервисен инженер при нејзино инсталирање.

ВНИМАНИЕ: Оваа печка е внатрешно заштитена со осигурувач од 250 V, 8 ампери.

СПЕЦИФИКАЦИИ

| | |
|------------------------------|--------------------------------|
| Потрошувачка на струја | 220-240V~50Hz, 1440W |
| Излезна моќност | 900W |
| Скара | 1200W |
| Конвекција..... | 2200W |
| Работна фреквенција | 2450MHz |
| Надворешни димензии | 510mm(W) x 303mm(H) x 410mm(D) |
| Капацитет на печката | 28 литри |
| Тежина без опаковка | Околу 17 kg |
| Степен на бучава | Lc < 60 dB (A) |



Овој апарат е означен според европската директива 2012/19/EU за отпадна електрична и електронска опрема (WEEE).

Ова упатство е важечка рамка за враќање и рециклирање на отпадна електрична и електронска опрема низ цела Европа.

ДИМЕНЗИИ, МОНТАЖА

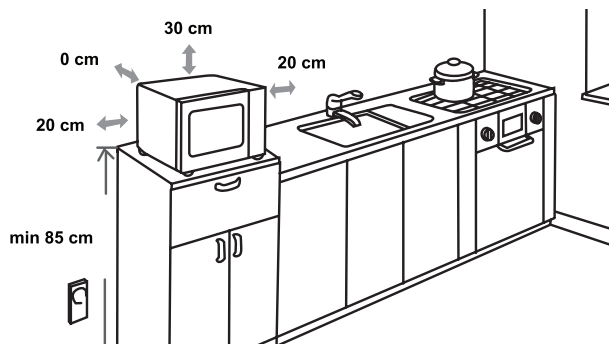

РАДИО ИНТЕРФЕРЕНЦИЈА

Микробрановата печка може да предизвика пречки на вашето радио, ТВ или слична опрема. Ако дојде до пречки, тоа може да се елиминира или намали со следниве постапки.

- Исчистете ги вратата и гумата на печката.
- Ставете ги радиото, телевизорот и сл. што подалеку од микробрановата печка.
- Користете правилно инсталирана антена за вашето радио, ТВ, и сл. за да имате прием на силен сигнал.

ГО ЗАДРЖУВАМЕ ПРАВОТО НА ПРОМЕНИ КОИ НЕ ВЛИЈААТ ВРЗ ФУНКЦИОНАЛНОСТА НА АПАРАТОТ.

ПРЕД ДА ПОВИКАТЕ СЕРВИС

1. Ако печката воопшто не работи, информациите на екранот не се појавуваат или ако приказот исчезнал:
 - a) Проверете дали печката е безбедно приклучена. Ако не е, извадете го приклучокот од штекерот, почекајте 10 секунди и повторно безбедно приклучете го.
 - b) Проверете да не изгорел осигурувач или да не паднал главниот прекинувач. Ако тие работат правилно, проверете го штекерот со друг апарат.
2. Ако микробрановата енергија не функционира во печката:
 - a) Проверете дали тајмерот е нагоден.
 - b) Проверете дали вратата е добро затворена за да се активираат безбедносните блокади. Во спротивно, микробрановата енергија нема да тече во печката.
Ако ништо од претходното не ја поправи ситуацијата, контактирајте со најблискиот овластен сервисер.

Апарат за домаќинство за загревање храна и пijaлаци со помош на електромагнетна енергија, само за внатрешна употреба

ГАРАНЦИЈА И СЕРВИС

Ако ви требаат информации или ако имате проблем, ве молиме контактирајте со Центарот за грижа за корисници на Горење во вашата земја (телефонскиот број ќе го најдете во светскиот гарантен лист). Ако не постои Центар за грижа за корисници во вашата земја, одете кај вашиот локален продавач на Горење или контактирајте со Севисниот оддел за домашни апарати на Горење.

Само за лична употреба!

Дополнителни препораки и корисни совети за готвење со микробранова печка може да се најдат на веб-страната:

<http://www.gorenje.com>

**ВИ ПОСАКУВА МНОГУ ЗАДОВОЛСТВО ПРИ
КОРИСТЕЊЕ НА ВАШИОТ АПАРАТ**

gorenje

STIMATE CLIENT

Vă mulțumim sincer pentru achiziție. Credem că veți găsi în curând dovezi ample că vă puteți baza cu adevărat pe produsele noastre. Pentru a facilita utilizarea aparatului, atașăm acest manual de utilizare cuprinzător.

Instrucțiunile vă vor ajuta să vă familiarizați cu noul aparat. Vă rugăm să le citiți cu atenție înainte de a utiliza aparatul pentru prima dată.

În orice caz, asigurați-vă că aparatul v-a fost furnizat intact. În cazul în care identificați deteriorări la transport, contactați reprezentantul de vânzări sau depozitul regional de unde a fost livrat produsul. Veți găsi numărul de telefon pe chitanță sau pe procesul-verbal de livrare.

Vă dorim să vă bucurați de noul aparat electrocasnic.



Aparat de uz casnic pentru încălzirea alimentelor și a băuturilor cu ajutorul energiei electromagnetice, numai pentru uz interior.

INSTRUCȚIUNI
DE UTILIZARE

Aceste instrucțiuni sunt destinate utilizatorului. Acestea descriu dispozitivul și modul de utilizare. Acestea se aplică, de asemenea, diferitelor tipuri de aparate, prin urmare, puteți găsi unele descrieri ale funcțiilor care este posibil să nu se aplice aparatului dvs.



Nu atingeți niciodată suprafețele aparatelor de încălzire sau de gătit. Acestea se vor încălzi în timpul funcționării. Țineți copiii la o distanță sigură. Există riscul de arsuri!



Energia microundelor și înaltă tensiune! Nu scoateți capacul.

AVERTIZARE! Aparatul și piesele sale accesibile devin fierbinți în timpul utilizării. Trebuie să aveți grijă să evitați atingerea elementelor de încălzire. Copiii sub 8 ani trebuie ținuti la distanță dacă nu sunt supravegheați continuu. Trebuie să supravegheați copiii pentru a vă asigura că nu se joacă cu aparatul.

Acest aparat poate fi utilizat de copii cu vârsta de 8 ani sau mai mari și de persoane cu abilități fizice, senzoriale sau mentale reduse sau care nu au experiența sau cunoștințele necesare, dacă sunt supravegheați sau au fost instruiți în ceea ce privește folosirea aparatului în mod sigur și înțeleg pericolele implicate. Copiii nu se pot juca cu aparatul. Curățarea și întreținerea nu trebuie efectuate de copii decât dacă au vârsta mai mare de 8 ani și sunt supravegheați.

Nu lăsați aparatul și cablul acestuia la îndemâna copiilor cu vârsta sub 8 ani.

- **ATENȚIONARE:** Atunci când aparatul este utilizat în modul combinat, copiii trebuie să utilizeze cuptorul numai sub supravegherea unui adult, din cauza temperaturilor generate; (Numai pentru modelul cu funcție grill)

- **ATENȚIONARE:** Dacă ușa sau garniturile ușii sunt deteriorate, cuptorul nu trebuie să funcționeze până când nu a fost reparat de o persoană competentă;
- **ATENȚIONARE:** Este periculos pentru oricine altcineva în afară de o persoană competentă să efectueze orice operațiune de service sau de reparare care implică îndepărtarea unui capac care oferă protecție împotriva expunerii la energia cuptorului cu microunde;
- **ATENȚIONARE:** lichidele și alte alimente nu trebuie încălzite în recipiente sigilate, întrucât există riscul de a exploda.
- Trebuie să supravegheați copiii pentru a vă asigura că nu se joacă cu aparatul.
- Nu scoateți picioarele cuptorului, nu blocați fantele de aerisire ale cuptorului.
- Utilizați numai ustensile adecvate pentru utilizarea în cuptoarele cu microunde.
- Atunci când încălziți alimentele în recipiente din plastic sau hârtie, supravegheați cuptorul întrucât există riscul de aprindere;
- Dacă observați fum, opriți sau deconectați aparatul și țineți ușa închisă pentru a înăbuși flăcările;
- Încălzirea cu microunde a băuturilor poate duce la o fierbere eruptivă întârziată, prin urmare, trebuie să aveți grijă când manipulați recipientul;
- Se amestecă sau se agită conținutul borcanelor cu alimente pentru copii și se verifică temperatura înainte de consum, pentru a se evita arsurile;
- Ouăle în coajă și ouăle fierte tari întregi nu trebuie încălzite în cuptoarele cu microunde, deoarece acestea pot exploda, chiar și după ce încălzirea cu microunde s-a încheiat;

- Când curățați suprafețele ușii, garniturile ușii, cavitatea cuptorului, utilizați numai săpunuri ușoare, neabrazive sau detergenți aplicați cu un burete sau o lavetă moale.
- Cuptorul trebuie curățat regulat și depunerile de alimente trebuie îndepărtate;
- Dacă nu păstrați cuptorul curat, suprafața acestuia se poate deteriora, ceea ce ar putea afecta negativ durata de funcționare a aparatului și ar putea duce la o situație periculoasă;
- În cazul în care cablul de alimentare este deteriorat, acesta trebuie înlocuit de către producător, de agentul de service sau alte persoane calificate pentru a evita un pericol.
- Nu lăsați cablul de alimentare să atârne peste marginea mesei sau a blatului de lucru.
- Nu conectați niciodată acest aparat la un temporizator extern sau la un sistem de control de la distanță pentru a evita o situație periculoasă.
- Nu înlocuiți niciodată becul din interiorul cuptorului. Trebuie întotdeauna înlocuit de personalul de service Gorenje.
- Nu curățați aparatul cu aparate de curățat cu abur, aparate de curățat cu înaltă presiune, obiecte ascuțite, agenți de curățare abrazivi și bureți abrazivi și produse de îndepărtare a petelor.

Mai jos sunt prezentate, la fel ca în cazul tuturor aparatelor, anumite reguli de urmat și măsuri de protecție pentru a asigura cea mai bună performanță a acestui cuptor:

1. În timpul utilizării cuptorului platoul de sticlă, brațele cu role, dispozitivul de cuplare și șenila cu role trebuie să stea întotdeauna la locul lor.
2. Nu utilizați cuptorul în alte scopuri în afară de pregătirea alimentelor, cum ar fi pentru uscarea hainelor, hârtiei sau a altor produse nealimentare sau pentru sterilizare.
3. Nu utilizați cuptorul atunci când este gol. Acest lucru ar putea deteriora cuptorul.
4. Nu utilizați cavitatea cuptorului pentru a depozita articole, cum ar fi hârtii, cărți de bucate etc.
5. Nu gătiți alimente înconjurate de membrană, cum ar fi gălbenșuri de ou, cartofi, ficat de pui etc., fără a le înțepa cu furculița în prealabil de câteva ori.
6. Nu introduceți nici un obiect în orificiile de pe carcasa exterioară.
7. Nu scoateți niciodată piesele din cuptor, cum ar fi picioarele, cuplajul, șuruburile etc.
8. Nu gătiți mâncarea direct pe platoul de sticlă. Așezați alimentele în/pe ustensila de gătit corespunzătoare înainte de a le introduce în cuptor.

IMPORTANT

- VASE CE NU TREBUIE UTILIZATE ÎN CUPTORUL CU MICROUNDDE
 - Nu folosiți tigăi sau vase metalice cu mânere metalice.
 - Nu folosiți recipiente cu ornamente metalice.
 - Nu folosiți cleme de sârmă acoperite cu hârtie destinate sigilării pungilor de plastic.
 - Nu utilizați vase de melamină, deoarece acestea conțin un material care va absorbi energia cuptorului cu microunde. Acest lucru poate duce la fisurarea sau carbonizarea vaselor și va încetini viteza de gătire.
 - Nu utilizați veselă marca Centura. Glazura nu este potrivită pentru utilizarea în cuptorul cu microunde. Cănille cu toartă marca Corelle Livingware nu trebuie utilizate.
 - Nu gătiți într-un recipient cu deschidere limitată, cum ar fi sticlele PET sau cele de ulei sigilate, deoarece acestea pot exploda dacă sunt încălzite într-un cuptor cu microunde.
 - Nu utilizați termometre convenționale pentru carne sau prăjituri.
 - Sunt disponibile termometre speciale pentru prepararea alimentelor la cuptorul cu microunde. Pe acelea le puteți folosi.
- 9. Ustensilele pentru cuptoare cu microunde trebuie utilizate numai în conformitate cu instrucțiunile producătorului.
- 10. Nu încercați să prăjiți alimente în acest cuptor.
- 11. Vă rugăm să rețineți că un cuptor cu microunde încălzește mai degrabă lichidul dintr-un recipient și nu recipientul în sine.

Prin urmare, chiar dacă capacul unui recipient nu este fierbinte la atingere atunci când este scos din cuptor, vă rugăm să rețineți că alimentele/ lichidele din interior vor elibera aceeași cantitate de abur și/ sau vor arunca jeturi de presiune atunci când veți îndepărta capacul, la fel ca în cazul gătitului convențional.

12. Testați întotdeauna temperatura alimentelor gătite, în special dacă încălziți sau gătiți alimente/ lichide pentru bebeluși. Este recomandabil să nu consumați niciodată alimente/ lichide direct din cuptor, ci să le lăsați să stea timp de câteva minute și să amestecați alimentele/ lichidele pentru a distribui căldura în mod uniform.
13. Alimentele care conțin un amestec de grăsimi și apă, de exemplu, supa concentrată, trebuie să mai rămână în cuptor timp de 30-60 de secunde după ce acesta s-a oprit. Acest lucru permite amestecului să se stabilizeze și să prevină barbotarea atunci când o lingură este plasată în aliment/ lichid sau când se adaugă un cub de supă concentrată.
14. Atunci când preparați/ gătiți alimente/ lichide și nu uitați că există anumite alimente, de exemplu budinci de Crăciun, gem și carne tocată, care se încălzesc foarte repede. Atunci când încălziți sau gătiți alimente cu conținut ridicat de grăsimi sau zahăr, nu utilizați recipiente din plastic.
15. Ustensilele de gătit se pot încălzi din cauza căldurii transferate din alimentele încălzite. Acest lucru este valabil mai ales dacă folia de plastic a acoperit partea superioară și mânerul ustensilei. Pot fi necesare mănere pentru manipularea ustensilelor.
16. Pentru a reduce riscul de incendiu în cavitatea cuptorului:
 - a) Nu gătiți alimentele în exces. Observați cu atenție cuptorul cu microunde dacă în interiorul cuptorului sunt introduse hârtie, plastic sau alte materiale combustibile pentru a facilita gătitul.
 - b) Scoateți clemele de sigilare din sârmă ale pungilor înainte de a introduce punga în cuptor.
 - c) Dacă materialele din interiorul cuptorului se aprind, țineți ușa cuptorului închisă, opriți cuptorul de la întrerupătorul de perete sau opriți alimentarea de la panoul de siguranțe.



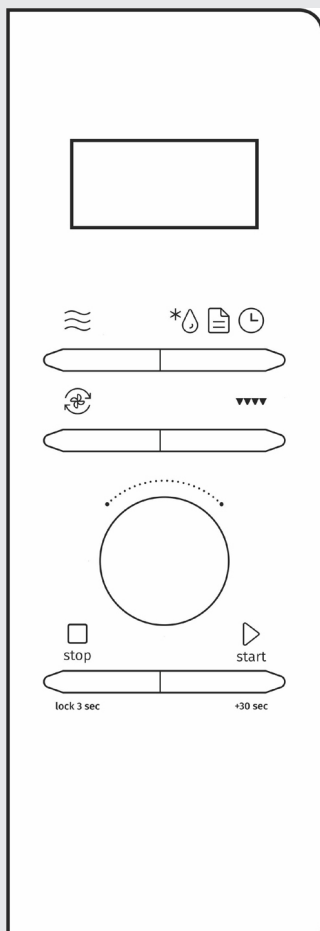





PANOU DE COMANDĂ



UNITATEA DE AFIȘARE

Afișează funcțiile selectate și timpul.

TASTE

-  Microunde
-  Decongelare
-  Programe automate
-  Ceas
-  Convecție (aer fierbinte)
-  Grătar
-  Stop (mențineți 3 sec pentru blocare de siguranță pentru copii)
-  Start/+30 sec (fiecare apăsare pe +30 sec mărește timpul cu 30 de secunde)

BUTON ROTATIV

Timp Greutate

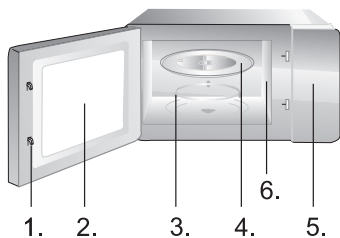

1. Sistem de blocare de siguranță a ușii
2. Fereastra cuptorului
3. Inel cu role
4. Platou de sticlă
5. Panou de comandă
6. Ghid de unde (vă rugăm să nu scoateți placa de mică care acoperă ghidul de unde)

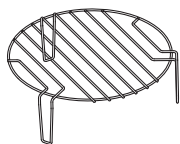

Grătar (a se utiliza numai pentru grătar sau pentru funcția combinată și a se pune pe platoul de sticlă)

INSTRUCȚIUNI DE UTILIZARE

1. GĂTIRE ȘI REÎNCĂLZIRE CU MICROUND

Există cinci niveluri de putere de încălzire, 100P, 80P, 50P, 30P și, respectiv, 10P. Selectați puterea dorită pentru cuptorul cu microunde apăsând continuu pe butonul „microunde” Rotiți butonul pentru a selecta timpul de gătire, iar intervalul de timp poate fi între 0:10 ~ 60:00 min. După selectarea timpului de gătire, apăsați butonul „START/+30sec” pentru a începe gătitul. Se auzi o sonerie ce anunță finalizarea operațiunii.

| | | |
|--------|------------------------|------------------------|
| HIGH | puterea de ieșire 100% | (Gătire rapidă) |
| M.High | puterea de ieșire 80% | (Gătire normală) |
| Med | puterea de ieșire 50% | (Gătire lentă) |
| M.Low | puterea de ieșire 30% | (Decongelare alimente) |
| LOW | puterea de ieșire 10% | (Păstrarea caldă) |

Există 5 niveluri de putere disponibile și timpul maxim de funcționare este de 60 de minute.

NOTĂ: Nu folosiți niciodată grătarul în timpul gătirii la microunde.

2. GRĂTARUL

Grătarul este potrivit în special pentru felii subțiri de carne, escalopuri sau fripturi, cotlete de carne, frigărui, cârnați sau bucăți de pui. Grătarul este, de asemenea, potrivit pentru prăjirea pâinii sau a sandvișurilor și pentru finisarea mâncărilor gratinate. Timpul maxim de funcționare care poate fi setat pentru grătar este de 60 de minute.

Există trei moduri de grătar: G, G-1 și G-2. Acestea sunt grătar, combinația 1 de gătit la grătar și la microunde și combinația 2 de gătit la grătar și la microunde. Apăsați continuu butonul „Grill”, selectați modul dorit, iar pe ecran se afișează „G.”, „G-1” sau „G-2”. Apoi, rotiți butonul pentru a selecta timpul de gătit, iar intervalul de timp opțional este 0:10 ~ 60:00. După selectarea timpului de gătit, apăsați butonul „START/+30sec” pentru a începe gătitul.

NOTĂ: În modul grătar, toate părțile cuptorului, precum și grătarul și recipientele de gătit, pot deveni foarte fierbinți. Aveți grijă când scoateți orice articol din cuptor. Folosiți un prosop gros sau mănuși de cuptor pentru a PREVENI ARSURILE.

| | |
|-----|---|
| G | Grătar, elementul termic va fi alimentat în timpul funcționării. Fiind potrivită pentru prepararea felilor subțiri de carne sau carne de porc, cârnați, aripi de pui obținându-se o bună rumenire |
| G-1 | Combi-nația de gă-tire la grătar și microunde. 30% grătar 70% microunde. |
| G-2 | Combi-nația de gă-tire la grătar și microunde. 55% cuptor cu microunde și 45% grătar. |

3. CONVECȚIA

Există trei moduri de convecție: C, C-1 și C-2. Acestea sunt convecție, combinația 1 de gătit cu convecție și microunde și combinația 2 de gătit cu convecție și microunde. Apăsăți continuu butonul „Convecție”, selectați modul dorit, iar pe ecran se afișează „C.”, „C-1” sau „C-2”. Apoi, rotiți butonul pentru a selecta timpul de gă-tire, iar intervalul de timp opțional este 0:10 ~ 60:00 min. După selectarea timpului de gă-tire, apăsați butonul „START/+30sec” pentru a începe gă-tirea.

| | |
|-----|--|
| C | Pot fi setate cinci schimbări de temperatură |
| C-1 | Combi-nația de gă-tire cu convecție și la microunde. 30% cuptor cu microunde și 70% convecție. |
| C-2 | Combi-nația de gă-tire cu convecție și la microunde. 55% cuptor cu microunde și 45% convecție. |

NOTĂ: În modul de convecție, toate părțile cuptorului, precum și grătarul și recipientele de gătit, pot deveni foarte fierbinți. Folosiți mănuși când scoateți orice articol din cuptor. Folosiți un prosop gros sau mănuși de cuptor pentru a preveni arsurile.

4. DECONGELAREA

Există două moduri de dezghețare, dEF1 și, respectiv, dEF2. dEF1 pentru dezghețare în funcție de greutate și dEF2 pentru dezghețare în funcție de timp. Apăsăți acest buton de selectare decongelarea în funcție de greutate sau în funcție de timp, și pe ecran se va afișa “dEF1” ori “dEF2”. Rotiți butonul pentru a selecta greutatea alimentelor sau timpul de decongelare. Gama de greutate a dEF1 este de la 100 g la 1500 g, iar intervalul de timp opțional al dEF2 este de la 0:10 la 60:00 min. După ce ați selectat greutatea sau timpul de dezghețare, apăsați butonul „START/ +30s” pentru a începe să funcționeze. Se va auzi o sonerie ce anunță finalizarea operațiunii. Modul de dezghețare dEF1 în funcție de greutate va emite un bip pentru a determina răsturnarea alimentelor în timpul decongelării.

NOTĂ: În timpul decongelării, este necesar să întoarceți alimentele pentru a obține un efect uniform. De obicei, pentru decongelare aveți nevoie de mai mult timp decât pentru gă-tirea alimentelor. Alimentele decongelate trebuie consumate cât mai curând posibil, nu este recomandat să le puneți la frigider și să le congelați din nou.

5. MENIUL AUTOMAT

Există opt meniuri automate, Cartofi, Paste, Pizza, Popcorn, Legume, Băuturi, Carne și respectiv Pește. Apăsăți butonul „AUTO MENU” care trebuie selectat continuu pentru a selecta meniul dorit și rotiți butonul pentru a selecta greutatea dorită a alimentelor, apoi apăsați butonul „START/+30s” pentru a începe lucrul. Se va auzi o sonerie ce anunță finalizarea operațiunii.

| Meniu | Greutate/cantitate | Putere microunde |
|---------------|--------------------|------------------|
| A1 Cartofi | 250, 500, 750g | 100% |
| A2 Paste | 50, 100, 150g | 100% |
| A3 Pizza | 200, 400g | 100% |
| A4 Popcorn | 100g | 100% |
| A5 Legume | 200, 400, 600g | 100% |
| A6 Băuturi | 250, 500, 750ml | 100% |
| A7 Carne | 200, 400, 600g | 100% |
| A8 Pește | 200, 400, 600g | 100% |

NOTĂ: Temperatura alimentelor înainte de gătire trebuie să fie de 20-25°C. Veți reduce sau veți mări durata de gătire în funcție de temperatura alimentelor.

Temperatura, greutatea și forma alimentelor vor influența în mare măsură efectul gătirii. Dacă s-a constatat o abatere de la factorul menționat în meniul de mai sus, puteți regla timpul de preparare pentru a obține cel mai bun rezultat.

6. CLOCK (CEAS)

În modul de așteptare, apăsați butonul „DEF/MENU/CLOCK” mai mult de 3 secunde pentru a intra în interfața de setare a ceasului. În același timp, ecranul afișează intermitent orele. Ora poate fi setată rotind butonul. După setarea orei, apăsați butonul „START/ +30s” pentru o scurtă perioadă de timp pentru a trece la modul de setare a minutelor. Minutetele pot fi setate rotind butonul. După setarea minutelor, apăsați din nou butonul „START/+30s” pentru a ieși din modul de setare.

7. QUICK START (PORNIRE RAPIDĂ)

Sfaturi pentru utilizarea cuptorului

Utilizați această funcție pentru a încălzi rapid (putere la microunde 100%) sau pentru a găti mâncarea. În modul de așteptare, apăsați tasta START și cuptorul va funcționa timp de 30 de secunde. Cu fiecare apăsare consecutivă a tastei START, timpul de funcționare va fi prelungit cu 30 de secunde.

NOTĂ: Apăsarea din nou a tastei START va prelungi timpul de gătit cu 30 de secunde în toate programele, cu excepția modului automat și a modului de dezghețare automată.

8. BLOCARE DE SIGURANȚĂ PENTRU COPII

Această funcție este utilizată pentru a preveni utilizarea necontrolată sau accidentală a cuptorului de către copii.

Pentru reglarea setărilor dorite: În modul standby sau presetat, țineți apăsată tasta STOP timp de 3 secunde, se aude un bip și se aprind luminile indicatoare de blocare. În modul blocat, toate butoanele sunt dezactivate, cu excepția tastei STOP. Pentru a anula: Țineți apăsat butonul STOP timp de 3 secunde până când indicatorul de blocare de pe afișaj se stinge.

9. SUGESTII PENTRU GĂTIT

Aranjarea alimentelor

Puneți zonele mai groase spre exteriorul vasului, partea mai subțire spre centru și întindeți/distribuiți uniform. Nu suprapuneți dacă este posibil.

Durata de gătit

Începeți să gătiți cu o setare scurtă, evaluați după expirarea timpului și extindeți în funcție de nevoia reală. Gătitul excesiv poate duce la fum și ardere.

Gătirea uniformă a alimentelor

Alimente precum piul, hamburgerul sau friptura trebuie întoarse o dată în timpul gătirii.

În funcție de tipul de aliment, dacă este cazul, amestecați-l din exterior spre centrul vasului o dată sau de două ori în timpul gătirii

Permiteți timp de repaus

După terminarea timpului de gătit, lăsați alimentele în cuptor pentru o perioadă adecvată de timp, acest lucru le permite să își finalizeze ciclul de gătit și să se răcească în mod treptat.

Dacă mâncarea este făcută

Culoarea și fermitatea alimentelor ajută la determinarea dacă gătirea s-a încheiat, acestea includ:

- Abur care iese din toate părțile alimentelor, nu doar de pe margini
- Articulațiile de păsări pot fi mișcate cu ușurință
- Carnea de porc sau de pasăre nu prezintă semne de sânge
- Peștele este opac și poate fi feliat ușor cu o furculiță

1. Oprii cuptorul și scoateți ștecherul din priza de perete înainte de a-l curăța.
2. Păstrați curățenia în interiorul cuptorului. Când alimentele împrăscă lichide, acestea se lipesc de pereții cuptorului, ștergeți-le cu o lavetă umedă. Nu se recomandă utilizarea detergentului agresiv sau a materialelor abrazive.
3. Suprafața exterioară a cuptorului trebuie curățată cu o lavetă umedă. Pentru a preveni deteriorarea pieselor din interiorul cuptorului, apa nu trebuie lăsată să se infiltreze în orificiile de ventilație.
4. Nu permiteți udarea panoului de comandă. Curățați cu o cârpă lavetă și umedă. Nu utilizați detergenți, substanțe abrazive sau agenți de curățare cu pulverizare pe panoul de control.
5. Dacă aburul se acumulează în interiorul sau în jurul ușii cuptorului, ștergeți cu o lavetă moale. Acest lucru se poate întâmpla atunci când cuptorul cu microunde funcționează în condiții de umiditate ridicată și nu indică în niciun fel funcționarea defectuoasă a unității.
6. Ocazional este necesar să scoateți platoul de sticlă pentru curățare. Spălați platoul în apă caldă cu săpun sau în mașina de spălat vase.
7. Inelul cu role și baza cavității cuptorului trebuie curățate în mod regulat pentru a evita zgomotul excesiv. Pur și simplu ștergeți suprafața inferioară a cuptorului cu detergent delicat, apă sau detergent pentru geamuri și uscați. Inelul cilindric poate fi spălat în apă cu spumă sau în mașina de spălat vase. Vaporii de gătit se colectează în timpul utilizării repetate, dar nu afectează în nici un fel suprafața inferioară sau inelele cu role. Când scoateți inelul cu role din baza cavității pentru a-l curăța, asigurați-vă că îl așezați apoi în poziția corectă.
8. Îndepărtați mirosurile din cuptor, combinând o ceașcă de apă cu suc și coaja unei lămâi într-un bol adânc care poate fi încălzit la microunde. Porniți cuptorul cu microunde timp de 5 minute, ștergeți bine și uscați cu o lavetă moale.

MEDIU

Nu aruncați aparatul împreună cu deșeurile menajere normale la sfârșitul duratei sale de viață, ci predați-l la un punct oficial de colectare pentru reciclare. Făcând acest lucru, contribuiți la conservarea mediului.

INSTALAREA

1. Asigurați-vă că toate materialele de ambalare sunt scoase din interiorul ușii.
2. Inspectați cuptorul după despachetare pentru a detecta orice deteriorare vizuală, cum ar fi:
 - Ușă nealiniată
 - Ușă deteriorată
 - Urme de lovituri sau găuri în fereastra și ecranul ușii -Urme de lovituri în cavitate
Dacă observați oricare dintre cele de mai sus, NU utilizați cuptorul.
3. Acest cuptor cu microunde cântărește 17 kg și trebuie așezat pe o suprafață orizontală suficient de solidă pentru a susține această greutate.
4. Cuptorul trebuie ferit de temperaturi ridicate și abur.
5. NU așezați nimic pe partea superioară a cuptorului.
6. Păstrați cuptorul la cel puțin 20 cm distanță de ambii pereți laterali și 30 cm de partea superioară a peretelui pentru a asigura o ventilație corectă.
7. NU scoateți arborele de acționare al platoului rotativ.
8. Ca în cazul oricărui aparat, este necesară o supraveghere atentă atunci când este utilizat de către copii.
9. Asigurați-vă că priza de curent alternativ este ușor accesibilă, astfel încât ștecherul să poată fi scos rapid în caz de urgență. În caz contrar, trebuie să fie posibilă deconectarea dispozitivului folosind un comutator de la circuit. În acest caz sunt luate în considerare prevederile existente ale standardelor de siguranță electrică. Produsul trebuie instalat corect la o priză cu împământare, cu o priză de curent alternativ monofazată (230 V/50 Hz). **AVERTIZARE! ACEST APARAT TREBUIE ÎMPĂMÂNTAT!**
10. Având în vedere că acest cuptor necesită alimentare la 1,3 kVA consultați-vă cu inginerul de service înainte de a-l instala.

ATENȚIE: Acest cuptor este protejat intern de o siguranță de 10 A, 250 V.

SPECIFICAȚII

| | |
|-------------------------------------|--------------------------------------|
| Consum de energie..... | 220-240V~50Hz, 1440W |
| Putere de ieșire | 900 W |
| Grătar | 1200 W |
| Convecție | 2200W |
| Frecvența de operare | 2450 MHz |
| Dimensiuni exterioare | 510 mm (l) x 303 mm (h) x 410 mm (a) |
| Capacitate cuptor | 28 litri |
| Greutate scos din cutie aprox. | 17 kg |
| Nivel de zgomot | Lc < 60 dB (A) |



Acest aparat este marcat în conformitate cu Directiva europeană 2012/19/UE privind Deșeurile de echipamente electrice și electronice (DEEE). Prezenta orientare reprezintă cadrul unei valabilități la nivel european a returnării și reciclării deșeurilor de echipamente electrice și electronice.

DIMENSIUNI DE MONTARE

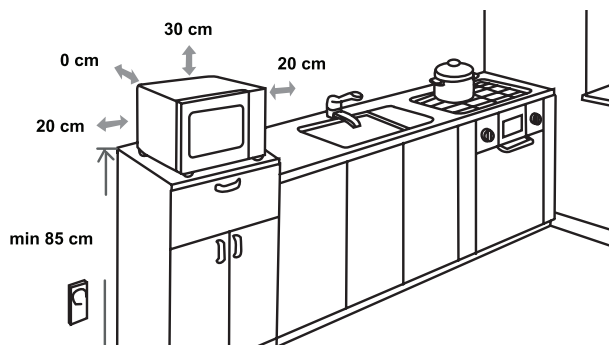

INTERFERENȚE RADIO

Cuptorul cu microunde poate provoca interferențe cu radioul, televizorul sau alte echipamente similare. Atunci când interferențele apar, acestea pot fi eliminate sau reduse prin următoarele proceduri.

- curățați ușa și suprafața de etanșare a cuptorului.
- așezați radioul, televizorul etc. cât mai departe posibil de cuptorul cu microunde.
- utilizați o antenă instalată corect pentru radio, TV etc. pentru a obține o recepție puternică a semnalului.

NE REZERVĂM DREPTUL DE A EFECTUA ORICE MODIFICĂRI CARE NU AFECTEAZĂ FUNCȚIONALITATEA APARATULUI ELECTROCASNIC.

ÎNAINTE DE A SUNA PENTRU SERVICE

1. Dacă cuptorul nu funcționează deloc, informațiile de pe afișaj nu apar sau afișajul dispare:
 - a) verificați dacă cuptorul este conectat ferm. Dacă nu este, scoateți ștecherul din priză, așteptați 10 secunde și conectați-l din nou ferm.
 - b) verificați dacă vreo siguranță este arsă sau dacă s-a declanșat întrerupătorul principal. Dacă acestea par să funcționeze corect, testați priza cu un alt aparat.
2. Dacă încălzirea cu microunde nu funcționează:
 - a) verificați dacă temporizatorul este setat.
 - b) verificați pentru a vă asigura că ușa este bine închisă pentru a cupla dispozitivele de blocare de siguranță. În caz contrar, energia cuptorului cu microunde nu va ajunge în cuptor.

Dacă nici una dintre situațiile de mai sus nu remediază situația, contactați cel mai apropiat agent de service autorizat.

Aparat de uz casnic pentru încălzirea alimentelor și a băuturilor cu ajutorul energiei electromagnetice, numai pentru uz interior.

GARANȚIE & SERVICE

Dacă aveți nevoie de informații sau dacă aveți o problemă, vă rugăm să contactați Centrul de Asistență pentru Clienți Gorenje din țara dvs. (găsiți numărul său de telefon în prospectul de garanție la nivel mondial). Dacă nu există nici un centru de asistență pentru clienți în țara dvs., mergeți la distribuitorul local Gorenje sau contactați departamentul de service al aparatelor electrocasnice Gorenje.

Numai pentru uz casnic!

Recomandări suplimentare pentru gătit cu microunde și sfaturi utile pot fi găsite pe website-ul:

<http://www.gorenje.com>

VĂ UREAZĂ SĂ UTILIZAȚI CU MULTĂ PLĂCERE APARATUL!

gorenje

УВАЖАЕМЫЙ ПОКУПАТЕЛЬ!

Благодарим за покупку и надеемся, что вы сами сможете убедиться в надежности наших изделий. Для более удобного и простого пользования прибором мы подготовили подробную инструкцию по эксплуатации.

Инструкция поможет вам быстрее познакомиться с вашим прибором. Внимательно прочитайте инструкцию перед первым использованием прибора.

Проверьте, что вы получили прибор без повреждений. При обнаружении повреждений обратитесь в торговую организацию, где вы приобрели прибор. Номер телефона указан в чеке или накладной.

Желаем, чтобы пользование прибором доставляло вам удовольствие.



Прибор предназначен только для бытового использования для подогрева пищи и напитков при помощи электромагнитной энергии. Прибор предназначен для использования в закрытом помещении.

ИНСТРУКЦИЯ ПО ЭКСПЛУАТАЦИИ

Инструкция предназначена для потребителя.

В инструкции описывается прибор и его использование. Инструкция разработана для нескольких типов приборов, поэтому может включать описание отдельных функций, которых нет в вашей модели.

ВАЖНЫЕ УКАЗАНИЯ ПО БЕЗОПАСНОСТИ



Не прикасайтесь к поверхностям нагревательных и кухонных приборов. Во время работы они нагреваются. Держите детей на безопасном расстоянии. Опасность ожога!



Микроволновая энергия и высокое напряжение! Не снимать крышку.

ПРЕДУПРЕЖДЕНИЕ! Во время работы доступные части прибора сильно нагреваются. Будьте осторожны: не прикасайтесь к нагревательным элементам. Дети младше 8 лет не должны находиться вблизи прибора или должны быть под постоянным присмотром. Следите, чтобы дети не играли с прибором.

Допускается использование прибора детьми старше 8 лет и людьми с ограниченными физическими, сенсорными и умственными способностями или с недостатком опыта или знаний, только если они находятся под присмотром или получили инструкции по безопасному использованию прибора и понимают опасности, связанные с его эксплуатацией. Не позволяйте детям играть с прибором. Дети могут очищать и осуществлять обслуживание прибора, только если они старше 8 лет и находятся под присмотром.

Храните прибор и шнур питания в месте, недоступном для детей младше 8 лет.

- **ПРЕДУПРЕЖДЕНИЕ!** Когда прибор работает в комбинированном режиме, дети должны пользоваться прибором только под присмотром взрослых из-за высокой температуры внутри прибора (для моделей с функцией гриля).

- **ПРЕДУПРЕЖДЕНИЕ!** Запрещается эксплуатировать печь, если повреждены ее дверца или уплотнитель. Для ремонта обратитесь в авторизованный сервисный центр.
- **ПРЕДУПРЕЖДЕНИЕ!** Для предотвращения опасных ситуаций ремонт и обслуживание прибора, которые требуют снятия крышки, защищающей от микроволнового излучения, может производить только специалист сервисного центра.
- **ПРЕДУПРЕЖДЕНИЕ!** Не нагревайте жидкости и продукты в плотно закрытых емкостях, так как они могут взорваться.
- Следите, чтобы дети не играли с прибором.
- Не снимайте ножки печи и не закрывайте вентиляционные отверстия печи.
- Используйте посуду и принадлежности, подходящие для использования в микроволновой печи.
- При разогреве пищи в пластиковых или бумажных контейнерах следите за прибором, так как существует опасность возгорания.
- Если вы заметили дым или огонь, не открывайте дверцу прибора, чтобы локализовать пламя. Выключите прибор и извлеките вилку из розетки.
- При нагреве жидкости в микроволновой печи происходит задержка закипания, и жидкость может забурлить при незначительном сотрясении, поэтому будьте осторожны при обращении с емкостью, в которую налита жидкость.
- При подогреве детского питания в бутылочках и баночках перед кормлением обязательно перемешайте и проверьте температуру продукта, чтобы ребенок не обжегся.
- Не готовьте и не подогревайте в микроволновой печи яйца в скорлупе и сваренные вкрутую яйца, так как они могут взорваться даже после завершения нагрева.

- Для очистки поверхностей дверцы, уплотнителя дверцы и рабочей камеры печи используйте мягкое неабразивное моющее средство, губку или мягкую ткань.
- Регулярно очищайте прибор. Удаляйте осевшие на стенках камеры остатки пищи.
- Если не следить за чистотой прибора, его поверхности будут портиться, что приведет к сокращению срока службы прибора, а также может стать причиной возникновения опасной ситуации.
- Во избежание опасности замену соединительного кабеля может проводить производитель, авторизованный сервисный центр или квалифицированный специалист.
- Не допускайте, чтобы шнур питания свисал с края стола или столешницы и перегибался через острые края.
- Во избежание опасной ситуации не подключайте прибор к внешнему таймеру или системе удаленного управления.
- Не меняйте лампочку внутри печи. Замену лампочки может производить только специалист сервисной службы Gorenje.
- Не используйте для очистки прибора пароочистители, очистители высокого давления, острые предметы, абразивные чистящие средства, а также пятновыводители и абразивные губки.

Ниже приведены правила и меры предосторожности, которые, как и при использовании других электрических приборов, необходимо соблюдать для обеспечения безопасной и эффективной работы:

1. Убедитесь, что во время работы микроволновой печи стеклянная тарелка, привод и роликовая подставка находятся на своих местах.
2. Прибор предназначен только для подогрева и приготовления пищи. Не используйте прибор в других целях, например, для сушки бумаги, текстиля и трав и для стерилизации.
3. Не включайте пустую микроволновую печь, так как это может привести к ее повреждению.
4. Не храните в рабочей камере печи никакие предметы, например, бумагу, сборники рецептов и т. д.
5. Перед приготовлением продуктов, имеющих оболочку, например, яичных желтков, картофеля, сосисок, куриной печени или каштанов очистите их или проткните вилкой.
6. Не вставляйте предметы в отверстия на корпусе прибора.
7. Не снимайте детали прибора, например, ножи, замки, винты и т. п.
8. Не готовьте пищу непосредственно на стеклянной тарелке. Во время приготовления продукты должны находиться в подходящей посуде.

ВАЖНО!

**ПОСУДА И ПРИНАДЛЕЖНОСТИ, КОТОРЫЕ НЕ ПОДХОДЯТ
ДЛЯ ИСПОЛЬЗОВАНИЯ В МИКРОВОЛНОВОЙ ПЕЧИ:**

- Металлические кастрюли и посуда с металлическими ручками.
 - Посуда с металлической окантовкой.
 - Проволочные зажимы для пластиковых пакетов.
 - Меламиновая посуда, так как она содержит материал, поглощающий микроволновую энергию. Это может привести к растрескиванию посуды, а также замедляет процесс приготовления.
 - Посуда Sentura Cookware. Глазурованная посуда не подходит для использования в микроволновых печах. Не используйте посуду Corelle Livingware.
 - Не нагревайте пищу и напитки в емкостях с узкими горлышками (например, в бутылках), так как такие емкости могут лопнуть при нагревании.
 - Обычные кулинарные термометры (для мяса или кондитерские).
 - Существуют специальные термометры, предназначенные для использования в микроволновых печах.
9. Используйте принадлежности для микроволновых печей в соответствии с указаниями производителя.
 10. Не используйте микроволновую печь для жарки во фритюре.

11. Микроволновая печь нагревает не емкость, а жидкость внутри нее. Поэтому следует помнить, что, даже если при извлечении емкости из печи крышка не горячая, находящаяся в емкости пища/жидкость выделяет столько же пара и/или брызг, как при обычном приготовлении в духовке.
12. Всегда проверяйте температуру пищи перед ее употреблением, особенно если она предназначена для детей. Не рекомендуется употреблять пищу/напиток сразу после извлечения из микроволновой печи. Подождите несколько минут и перемешайте пищу/напиток, чтобы тепло равномерно распределилось.
13. После завершения приготовления блюда, содержащего жир и воду, например, бульона, дайте ему постоять 30-60 секунд. Это позволит крупным частицам осесть на дно, и блюдо не начнет бурлить после контакта с ложкой или добавления бульонного кубика.
14. Помните, что при приготовлении некоторые блюда, например, рождественский пудинг, джем и мясной фарш, нагреваются очень быстро. Запрещается готовить или разогревать в пластмассовых емкостях блюда с большим содержанием жира или сахара.
15. Горячая еда может сильно нагревать посуду, особенно если верх и ручки посуды накрыты пищевой пленкой. Используйте кухонные рукавицы и прихватки.
16. Во избежание возникновения пламени внутри прибора:
 - а) Не перегревайте пищу. Внимательно следите за работой микроволновой печи, если внутри находятся бумага, пластик или другие горючие материалы.
 - б) Удалите все проволочные зажимы с упаковки блюда, перед тем как поставить его в микроволновую печь.
 - в) Если материалы внутри печи воспламенились, не открывайте дверцу печи, чтобы локализовать пламя. Выключите прибор и извлеките вилку из розетки или отключите питание с помощью предохранителя или автоматического выключателя.

ПАНЕЛЬ УПРАВЛЕНИЯ

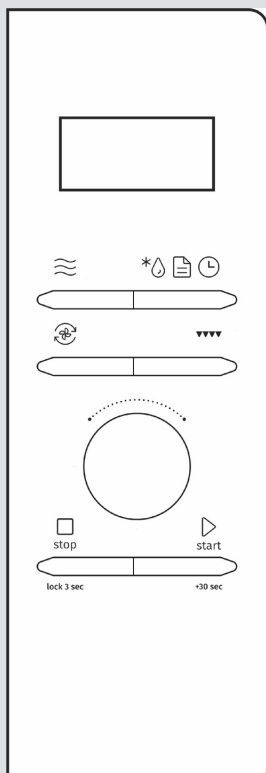

ДИСПЛЕЙ

Отображает выбранные функции и время.

КНОПКИ



Микроволны



Размораживание



Автоменю



Часы



Конвекция (горячий воздух)



Гриль



Стоп (удерживайте 3 секунды для включения блокировки от детей)



Старт/+30 сек. (каждое нажатие на «+30 сек.» увеличивает время приготовления на 30 секунд)

ВРАЩАЮЩАЯСЯ РУЧКА

Время

Вес

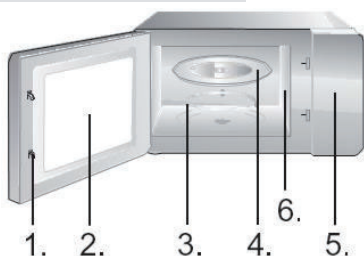

1. Защитные защелки дверцы
2. Окошко
3. Роликовая подставка
4. Стекла́нная тарелка
5. Панель управления
6. Волновод (не снимайте защитную слюдяную пластину, закрывающую волновод)

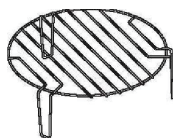

Решетка для гриля (используется только для приготовления на гриле или для комбинированного приготовления; устанавливается на стеклянную тарелку)

ИНСТРУКЦИЯ ПО ЭКСПЛУАТАЦИИ

1. ПРИГОТОВЛЕНИЕ И РАЗОГРЕВ С ПОМОЩЬЮ МИКРОВОЛН

Микроволновая печь имеет пять уровней мощности микроволн: 100P, 80P, 50P, 30P и 10P. Нажимайте кнопку «Микроволны», чтобы выбрать нужную мощность микроволн. Ручкой установите время приготовления. Диапазон времени приготовления составляет от 0:10 до 60:00. После установки времени нажмите кнопку «Старт/+30 сек.», чтобы запустить приготовление. После завершения приготовления раздается звуковой сигнал.

| | | |
|----------------|---------------|------------------------------|
| Высокая | 100% мощности | Быстрое приготовление |
| Средне-высокая | 80% мощности | Обычное приготовление |
| Средняя | 50% мощности | Медленное приготовление |
| Средне-низкая | 30% мощности | Размораживание продуктов |
| Низкая | 10% мощности | Поддержание температуры блюд |

Имеется 5 уровней мощности микроволн, максимальное время работы составляет 60 минут.

ПРИМЕЧАНИЕ. Запрещается использовать решетку во время приготовления с помощью микроволн.

2. ГРИЛЬ

Режим «Гриль» подходит для приготовления тонких ломтиков мяса, эскалопов, стейков, отбивных, шашлычков, сосисок и кусочков курицы. Этот режим также используется для поджаривания хлеба или бутербродов и для придания блюдам хрустящей, золотистой корочки. Максимальное время работы, которое можно установить для режима «Гриль», составляет 60 минут.

Микроволновая печь имеет три режима приготовления на гриле: G, G-1 и G-2. Это режимы: гриль и 2 режима комбинированного приготовления с помощью микроволн и гриля. Нажимайте кнопку «Гриль», чтобы выбрать нужный режим. На дисплее будут отображаться значения «G.», «G-1» или «G-2». Затем ручкой установите время приготовления. Диапазон времени приготовления составляет от 0:10 до 60:00. После установки времени нажмите кнопку «Старт/+30 сек.», чтобы запустить приготовление.

ПРИМЕЧАНИЕ. При приготовлении на гриле части микроволновой печи, а также решетка и емкости для приготовления могут сильно нагреваться. Будьте осторожны при извлечении любых предметов из печи. **ВО ИЗБЕЖАНИЕ ОЖОГОВ** используйте плотные прихватки или кухонные рукавицы.

| | |
|-----|--|
| G | Гриль. Нагревательный элемент работает в течение всего приготовления. Этот режим подходит для запекания тонких кусков мяса, колбасок, куриных крылышек до золотистого цвета. |
| G-1 | Комбинация гриля и микроволн. 30% микроволны и 70% гриль. |
| G-2 | Комбинация гриля и микроволн. 55% микроволны и 45% гриль. |

3. КОНВЕКЦИЯ

Микроволновая печь имеет три режима конвекции: С, С-1 и С-2. Это режимы: конвекция и 2 режима комбинированного приготовления с помощью конвекции и микроволн. Нажимайте кнопку «Конвекция», чтобы выбрать нужный режим. На дисплее будут отображаться значения установленной температуры», «С-1» или «С-2». Затем ручкой установите время приготовления. Диапазон времени приготовления составляет от 0:10 до 60:00. После установки времени нажмите кнопку «Старт/+30 сек.», чтобы запустить приготовление.

| | |
|-----|---|
| С | На выбор пять температурных настроек. |
| С-1 | Комбинация конвекции и микроволн. 30% микроволны и 70% конвекция. |
| С-2 | Комбинация конвекции и микроволн. 55% микроволны и 45% конвекция. |

ПРИМЕЧАНИЕ. При приготовлении в режиме конвекции части микроволновой печи, а также решетка и емкости для приготовления могут сильно нагреваться. Будьте осторожны при извлечении любых предметов из печи. Во избежание ожогов используйте плотные прихватки или кухонные рукавицы.

4. РАЗМОРАЖИВАНИЕ

Микроволновая печь имеет два режима размораживания: dEF1 и dEF2. dEF1 используется для размораживания по весу, dEF2 для размораживания по времени. Нажимайте кнопку, чтобы выбрать режим размораживания по весу или по времени. На дисплее будут отображаться значения dEF1 или dEF2. Ручкой установите вес продуктов или время размораживания. Диапазон веса для режима dEF1 составляет от 100 до 1500 граммов, диапазон времени для режима dEF2 составляет от 0:10 до 60:00. После установки веса или времени нажмите кнопку «Старт/+30 сек.», чтобы запустить работу. После завершения размораживания раздастся звуковой сигнал. Режим dEF1 подает звуковой сигнал во время размораживания, напоминая о необходимости перевернуть продукты.

ПРИМЕЧАНИЕ. В ходе размораживания необходимо переворачивать продукты, чтобы они равномерно размораживались. Обычно на размораживание требуется больше времени, чем на приготовление пищи. Размороженные продукты следует использовать как можно быстрее. Не рекомендуется хранить их в холодильнике и повторно замораживать.

5. АВТОМЕНЮ

Микроволновая печь оснащена восьмью автоматическими программами приготовления: Картофель, Макароны, Пицца, Попкорн, Овощи, Напитки, Мясо и Рыба. Нажимайте кнопку «Автоменю», чтобы выбрать нужную программу. Ручкой установите вес продукта. Затем нажмите кнопку «Старт/+30 сек.», чтобы запустить приготовление. После завершения приготовления раздается звуковой сигнал.

| Меню | Вес/количество | Уровни мощности микроволн |
|-----------------|------------------|---------------------------|
| A1 Картофель | 250, 500, 750 г | 100% |
| A2 Макароны | 50, 100, 150 г | 100% |
| A3 Пицца | 200, 400 г | 100% |
| A4 Попкорн | 100 г | 100% |
| A5 Овощи | 200, 400, 600 г | 100% |
| A6 Напитки | 250, 500, 750 мл | 100% |
| A7 Мясо | 200, 400, 600 г | 100% |
| A8 Рыба | 200, 400, 600 г | 100% |

ПРИМЕЧАНИЕ. Температура пищи перед приготовлением должна составлять 20-25°C. Более высокая или более низкая температура требует увеличения или уменьшения времени приготовления. Температура, вес и форма продуктов влияют на результат приготовления. Если вы заметили, что продукт отличается от указанных параметров, отрегулируйте время приготовления для получения наилучших результатов.

6. ЧАСЫ

Когда печь находится в режиме ожидания, нажмите и удерживайте не менее 3 секунд кнопку «РАЗМОРАЖИВАНИЕ/АВТОМЕНЮ/ЧАСЫ», чтобы войти в меню настройки часов. На дисплее начнут мигать цифры часов. Вращая ручку, установите значение часов. Коротко нажмите кнопку «Старт/+30 сек.», чтобы переключиться в режим установки минут. Вращая ручку, установите значение минут. После установки минут снова нажмите кнопку «Старт/+30 сек.», чтобы выйти из режима настройки часов.

7. БЫСТРЫЙ СТАРТ

Советы по использованию микроволновой печи

Используйте эту функцию для быстрого нагрева (100% мощности микроволн) или приготовления пищи. В режиме ожидания нажмите кнопку «Старт», и микроволновая печь будет работать в течение 30 секунд. Каждое следующее нажатие на кнопку «Старт» увеличивает время работы печи на 30 секунд.

ПРИМЕЧАНИЕ. Повторное нажатие на кнопку «Старт» увеличивает время приготовления на 30 секунд для всех программ, кроме программ автоменю и режима автоматического размораживания.

8. БЛОКИРОВКА ОТ ДЕТЕЙ

Эта функция используется для предотвращения использования микроволновой печи детьми.

Включение блокировки: в режиме ожидания или в режиме работы нажмите и удерживайте 3 секунды кнопку «Стоп», раздастся звуковой сигнал, и загорится индикатор блокировки. В режиме блокировки все кнопки заблокированы, кроме кнопки «Стоп». Выключение блокировки: Нажмите и удерживайте 3 секунды кнопку «Стоп», пока индикатор блокировки не погаснет.

9. СОВЕТЫ ПО ПРИГОТОВЛЕНИЮ

Распределение продуктов

Равномерно распределяйте продукты в посуде, толстые куски ближе к краю посуды, тонкие куски ближе к центру. Старайтесь не накладывать продукты друг на друга.

Продолжительность приготовления

Начинайте приготовление с небольшого времени. После завершения оцените результат и при необходимости увеличьте время приготовления. Продолжительное приготовление может привести к появлению дыма и подгоранию продуктов.

Равномерное приготовление

Такие продукты, как курицу, котлеты для бургеров и стейки, необходимо один раз перевернуть во время приготовления. Если продукт позволяет, перемешайте его один-два раза во время приготовления от края к центру посуды.

Дайте продуктам постоять

После окончания приготовления оставьте блюдо в печи на некоторое время, чтобы приготовление полностью завершилось, и блюдо постепенно охладилось.

Готовность блюда

Готовность блюда можно определить по его цвету и текстуре. Вот несколько признаков готовности блюда:

- пар поднимается от всего блюда, а не только по краям,
- мясо птицы свободно отделяется от костей,
- из свинины или мяса птицы вытекает светлый сок без крови,
- глаза рыбы побелели, мясо легко отделяется вилкой.

ОЧИСТКА И ОБСЛУЖИВАНИЕ

1. Перед очисткой выключите прибор и извлеките вилку из розетки.
2. Следите за чистотой рабочей камеры. При попадании брызг на стенки рабочей камеры их следует протереть влажной тканью. Не рекомендуется использовать агрессивные или абразивные чистящие средства.
3. Для очистки внешних поверхностей прибора используйте влажную ткань. Во избежание повреждения рабочих частей прибора не допускайте попадания жидкости в вентиляционные отверстия.
4. Следите, чтобы влага не попадала на панель управления. Для очистки панели управления используйте влажную мягкую ткань. Не используйте средства для мытья посуды, абразивные чистящие средства и спреи-очистители.
5. Если внутри на дверце или вокруг нее образовался конденсат, протрите его мягкой тканью. Образование конденсата может происходить, если микроволновая печь работает в условиях повышенной влажности. Это не является признаком неисправности.
6. Периодически извлекайте стеклянный поддон и мойте в посудомоечной машине или мыльной водой.
7. Чтобы прибор не издавал шума при работе, регулярно очищайте роликовую подставку и дно рабочей камеры. Протрите дно мягкой тканью с использованием мягкого чистящего средства, воды или стеклоочистителя и затем вытрите насухо. Роликовую подставку мойте мыльной водой или в посудомоечной машине. Во время приготовления внутри рабочей камеры образуются испарения, но они не оказывают влияния на состояние поверхности дна и роликовой подставки. После очистки правильно установите роликовую подставку на место.
8. Чтобы удалить запахи из рабочей камеры, выдавите сок одного лимона в подходящую для использования в СВЧ-печках глубокую емкость с водой и добавьте туда оставшуюся цедру лимона. Включите печь в микроволновом режиме на 5 минут и затем протрите стенки рабочей камеры насухо мягкой тканью.

ОКРУЖАЮЩАЯ СРЕДА

Изделие не подлежит утилизации вместе с бытовыми отходами. Сдайте изделие в пункт приема электрического и электронного оборудования. Соблюдая правила утилизации изделия, вы вносите свой вклад в сохранение окружающей среды.

ИНСТРУКЦИЯ ПО УСТАНОВКЕ

УСТАНОВКА

1. Снимите и удалите все упаковочные материалы из прибора.
2. Осмотрите прибор на наличие видимых повреждений, таких как:
 - провисание дверцы,
 - повреждения дверцы,
 - вмятины или отверстия на стекле или экране дверцы,
 - вмятины внутри рабочей камеры.– При обнаружении хотя бы одного из повреждений НЕ ПОЛЬЗУЙТЕСЬ прибором.
3. Вес микроволновой печи составляет 17 килограммов, потому устанавливайте печь на горизонтальную поверхность, способную выдержать такой вес.
4. Устанавливайте прибор вдали от источников выделения большого количества тепла и пара.
5. ЗАПРЕЩАЕТСЯ ставить какие-либо предметы на прибор.
6. Для обеспечения вентиляции оставьте не менее 20 сантиметров свободного пространства по бокам и 30 сантиметров над прибором.
7. ЗАПРЕЩАЕТСЯ снимать механизм привода вращающейся тарелки.
8. Следите за детьми, когда они пользуются прибором.
9. Обеспечьте свободный доступ к розетке, куда подключен прибор, чтобы вилку можно было быстро вынуть в случае экстренной ситуации. Если это невозможно, необходимо предусмотреть возможность отключения устройства от электросети с помощью выключателя. В этом случае требуется соблюдать действующие стандарты электробезопасности. Прибор должен быть правильно подключен к заземленной розетке с однофазным переменным током (230 В/50 Гц).
ПРЕДУПРЕЖДЕНИЕ! ПРИБОР ДОЛЖЕН БЫТЬ ЗАЗЕМЛЕН!
10. Потребляемая мощность прибора составляет 1,3 кВт. Перед установкой прибора проконсультируйтесь с сервисным специалистом.

ВНИМАНИЕ! Данный прибор оснащен предохранителем на 250 В, 10 А.

ТЕХНИЧЕСКИЕ ХАРАКТЕРИСТИКИ

| | |
|------------------------------|--------------------------------------|
| Потребляемая мощность | 220-240В ~ 50Гц, 1440 Вт |
| Мощность (на выходе) | 900 Вт |
| Гриль | 1200 Вт |
| Конвекция..... | 2200 Вт |
| Рабочая частота | 2450 МГц |
| Габаритные размеры прибора . | 510 мм (Ш) x 303 мм (В) x 410 мм (Г) |
| Объем рабочей камеры | 28 литров |
| Вес без упаковки | прибл. 17 кг |
| Уровень шума | Lc < 60 дБ(А) |



Это оборудование маркировано в соответствии с Европейской директивой 2012/19/EU об отходах электрического и электронного оборудования (WEEE). Директива определяет действующие во всех странах ЕС требования к сбору и обращению с отходами электрического и электронного оборудования.

МОНТАЖНЫЕ РАЗМЕРЫ

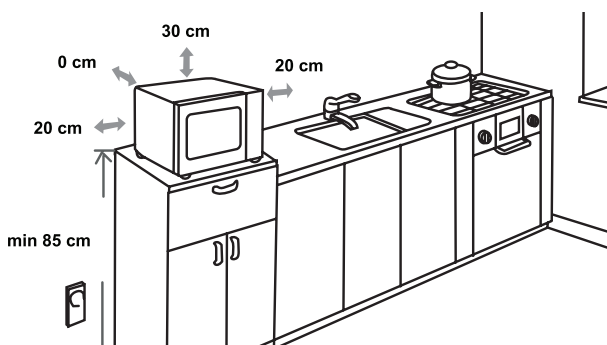

РАДИОПОМЕХИ

Микроволновая печь может создавать помехи для работы радио, телевизора или других подобных приборов. При возникновении такие помехи можно устранить следующим образом:

- Очистите поверхности дверцы и уплотнителя дверцы печи.
- Размещайте радио, телевизор и подобные устройства как можно дальше от микроволновой печи.
- Устанавливайте антенну радио, телевизора и подобных устройств таким образом, чтобы получать устойчивый сигнал.

ПРОИЗВОДИТЕЛЬ ОСТАВЛЯЕТ ЗА СОБОЙ ПРАВО ВНОСИТЬ ИЗМЕНЕНИЯ, КОТОРЫЕ НЕ ВЛИЯЮТ НА ФУНКЦИОНАЛЬНЫЕ ХАРАКТЕРИСТИКИ ПРИБОРА.

ПЕРЕД ОБРАЩЕНИЕМ В СЕРВИСНЫЙ ЦЕНТР

1. Прибор не работает, дисплей отключился и не включается.
 - а) Проверьте, правильно ли подключен прибор к электросети. Если нет, извлеките вилку из розетки, подождите 10 секунд и плотно вставьте вилку в розетку.
 - б) Возможно, перегорел плавкий предохранитель или сработал главный выключатель. Если причина не в этом, проверьте розетку, подключив к ней другой электроприбор.
2. Прибор не производит микроволновый нагрев.
 - а) Проверьте, установлен ли таймер.
 - б) Убедитесь, что дверца плотно закрыта. В противном случае прибор не запустит микроволновый нагрев.

При невозможности устранить неисправность в соответствии с приведенными рекомендациями обратитесь в сервисный центр.

Прибор предназначен только для бытового использования для подогрева пищи и напитков при помощи электромагнитной энергии. Прибор предназначен для использования в закрытом помещении.

ГАРАНТИЯ И СЕРВИС

Для получения дополнительной информации или в случае возникновения проблем обращайтесь в Службу поддержки Gorenje в вашей стране (номер телефона указан в гарантийных обязательствах). Если такая служба в вашей стране отсутствует, обращайтесь в местную торговую организацию Gorenje или сервисный центр Gorenje.

Только для личного использования!

Советы и рекомендации по приготовлению в микроволновой печи вы можете найти на нашем сайте:

<http://www.gorenje.com>

**ЖЕЛАЕМ, ЧТОБЫ ПОЛЬЗОВАНИЕ ПРИБОРОМ ДОСТАВИЛО
ВАМ УДОВОЛЬСТВИЕ!**

EAC

gorenje

SPOŠTOVANI
KUPEC,

Iskreno se vam zahvaljujemo za vaš nakup. Prepričani smo, da boste kmalu poznali številne razloge, zakaj zaupati našim proizvodom. Za lažjo uporabo izdelka smo pripravili izčrpna navodila za uporabo.

S pomočjo teh navodil se boste seznanili s svojim novim aparatom. Prosimo, da jih pred prvo uporabo aparata pozorno preberete.

Prepričajte se, da je aparat, ki ste ga kupili, nepoškodovan. Če opazite transportne poškodbe, se obrnite na svojega prodajalca ali na regionalno skladišče, iz katerega je bil proizvod dobavljen. Telefonsko številko najdete na računu ali potrdilu o dobavi.

Želimo vam obilo užitka pri uporabi vašega novega aparata.



Aparat je namenjen uporabi v gospodinjstvu, in sicer za segrevanje hrane in pijač z elektromagnetno energijo. Uporabljajte ga le v zaprtih prostorih.

NAVODILA ZA
UPORABO

Ta navodila za uporabo so namenjena uporabnikom. Opisujejo aparat in njegovo uporabo. Navodila se lahko nanašajo na različne vrste aparatov, zato opisi nekaterih funkcij morda ne veljajo za vaš aparat.



Nikoli se ne dotikajte površin aparatov za ogrevanje ali kuhalnih aparatov. Ti se med delovanjem močno segrejejo. Otroci naj bodo na varni razdalji. Nevarnost opeklin!



Mikrovalovna energija in visoka napetost! Ne odstranjujte pokrova!

OPOZORILO! Aparat in nekateri dostopni deli aparata se med uporabo močno segrejejo. Pazite, da se ne dotaknete grelnih elementov. Otroci, mlajši od 8 let, naj bodo ves čas pod nadzorom. Nadzorujte otroke, ko so v bližini aparata, in jim preprečite, da bi se igrali z njim.

Ta aparat smejo uporabljati otroci, starejši od 8 let, in osebe z zmanjšanimi fizičnimi, senzoričnimi ali psihičnimi sposobnostmi ali pomanjkanjem izkušenj in znanja, če so pod nadzorom odgovorne osebe oziroma če so bili poučeni o pravilni uporabi aparata ter o nevarnostih, povezanih z njegovo uporabo. Otroci naj se ne igrajo z aparatom. Otroci naj ne čistijo aparata ali opravljajo vzdrževalna opravila na njem, če niso starejši od 8 let in če tega ne počno pod ustreznim nadzorom.

Aparat in priključna vrvica naj ne bosta dosegljiva otrokom, mlajšim od 8 let.

- **OPOZORILO:** Če aparat uporabljate v kombiniranem načinu (mikrovalovi + žar), nastajajo zelo visoke temperature, zato otrokom v tem primeru dovolite uporabo pečice le pod nadzorom odraslih (le pri modelih s funkcijo žara).

- **OPOZORILO:** Če so tesnila vrat poškodovana, pečice ne smete uporabljati, dokler je ne popravi ustrezno usposobljena oseba.
- **OPOZORILO:** Servisne posege ali popravila aparata, pri katerih je treba sneti zaščitne pokrove, ki ščitijo pred mikrovalovnim sevanjem, sme izvajati le ustrezno usposobljen serviser, saj je sicer takšen poseg izjemno nevaren.
- **OPOZORILO:** Tekočin in druge hrane nikoli ne segrevajte v tesno zaprtih posodah, saj lahko le-te eksplodirajo.
- Nadzorujte otroke, ko so v bližini aparata, in jim prepričajte, da bi se igrali z njim.
- Ne odstranjujte nožic pečice in ne prekrijte njenih prezračevalnih rež.
- Uporabljajte le pripomočke, ki so primerni za uporabo v mikrovalovni pečici.
- Kadar segrevate hrano v plastični ali papirnati posodi oz. embalaži, nadzorujte pečico, saj se lahko takšna embalaža vname.
- Če opazite dim, izključite pečico ali izvlecite vtikač, vrata pečice pa pustite zaprta, da tako zadušite morebiten ogenj.
- Če v mikrovalovni pečici segrevate pijače, lahko pride do zapoznele reakcije in tekočina lahko prekipi; zato bodite zelo previdni pri ravnanju s posodo, v kateri se nahaja segreti pijača.
- Kadar segrevate otroško hrano v stekleničkah, pred hranjenjem stekleničko pretresite in preverite temperaturo hrane, da se otrok ne opeče.
- V mikrovalovni pečici ne segrevajte jajc v lupini, saj lahko eksplodirajo tudi po tem, ko je program segrevanja z mikrovalovi že končan.

- Za čiščenje površine vrat, tesnil na vratih ter notranjosti pečice uporabljajte le blaga in nežna (neabrazivna) čistila oz. detergente, ki jih nanesite z gobico ali mehko krpo.
- Redno čistite pečico in iz nje odstranite vse ostanke hrane.
- Če ne vzdržujete čistoče v pečici, lahko to privede do propadanja njenih površin, to pa lahko negativno vpliva na življenjsko dobo aparata ter privede do potencialno nevarnih situacij.
- Poškodovano priključno vrvico sme zamenjati le proizvajalec ali pooblaščen serviser oz. druga strokovno usposobljena oseba, saj je sicer lahko takšno opravilo nevarno.
- Ne pustite, da priključna vrvica visi čez rob mize ali delovne površine.
- Da bi preprečili nevarnost, nikoli ne priklopite tega aparata na zunanjo elektronsko uro, časovno stikalo ali sistem za daljinsko upravljanje.
- Nikoli ne zamenjajte žarnice v notranjosti pečice. Žarnico mora vedno zamenjati Gorenjev servis.
- Ne čistite aparata s parnimi čistilniki, visokotlačnimi čistilniki, ostrimi predmeti, abrazivnimi čistili, abrazivnimi gobami ali sredstvi za odstranjevanje madežev.

V nadaljevanju so, kot pri vseh aparatih, navedena pravila, ki jih morate upoštevati, ter varnostni napotki, ki bodo zagotovili najboljše možno delovanje pečice.

1. Ko pečica deluje, naj bodo stekleni pladenj, nosilci valjev, spojnica ter steza za valje vedno na svojem mestu.
2. Pečice ne uporabljajte v noben drug namen razen za pripravo hrane. Ne uporabljajte je za sušenje obleke, papirja ali segrevanje česar koli razen hrane ali za sterilizacijo.
3. Ne vključujte prazne pečice, saj jo lahko tako poškodujete.
4. Ne uporabljajte notranjosti pečice za shranjevanje kakršnih koli predmetov, na primer papirja, kuharskih knjig itd.
5. Ne kuhajte hrane, ki je ovita z membrano – npr. rumenjakov, krompirja, piščančjih jeter itd. – ne da bi takšno hrano prej na več mestih prebodli.
6. Ne vstavljajte predmetov v odprtine v ohišju aparata.
7. Nikoli ne odstranjajte delov pečice, kot so nožice, spojnica, vijaki itd.
8. Ne kuhajte hrane neposredno na steklenem podstavku oz. pladnju. Preden hrano postavite v pečico, jo postavite v ustrezno posodo. **POMEMBNO**
- POSODA, KI NI PRIMERNA ZA UPORABO V VAŠI MIKROVALOVNI PEČICI
 - Ne uporabljajte kovinske posode ali posode s kovinskimi ročajmi.
 - Ne uporabljajte posode s kovinskim robom.
 - Ne uporabljajte kovinskih sponk ali žičk za zapiranje plastičnih vrečk, četudi so sponke oz. žičke ovite v papir.
 - Ne uporabljajte posode iz melamina, saj lahko ta absorbira mikrovalovno energijo, to pa lahko povzroči, da posoda počni ali se osmodi, hkrati pa bo kuhanje počasnejše.
 - Ne uporabljajte posode Centura. Glazura ni primerna za uporabo v mikrovalovni pečici. Prav tako ne uporabljajte skodelic za zaprtim ročajem Corelle Livingware.
 - Ne kuhajte hrane v posodi z zaprtim pokrovom oz. zamašeno odprtino, na primer v steklenici s pokrovom ali v zatesnjeni steklenici za olje, saj lahko takšna posoda med segrevanjem v mikrovalovni pečici eksplodira.
 - Ne uporabljajte običajnih termometrov za meso ali sladice.
 - Nekateri termometri so namenjeni posebej pripravi hrane v mikrovalovni pečici. Uporabljajte te termometre.
9. Pripomočke za pripravo hrane v mikrovalovni pečici uporabljajte le v skladu s proizvajalčevimi navodili.
10. V mikrovalovni pečici ne cvrite hrane v olju.
11. Prosimo, upoštevajte, da se v mikrovalovni pečici segreje le tekočina v posodi, ne pa tudi sama posoda.

Zato je možno, da hrana oz. tekočina v posodi, ko jo vzamete iz pečice, oddajata enako količino pare kot pri običajnem kuhanju, četudi pokrov posode na otip ni vroč, in zato enako brizgata, ko odprete pokrov.

12. Vedno preverite temperaturo kuhane hrane, še posebej, ko segrevate hrano oz. tekočino za majhnega otroka. Priporočamo, da nikoli ne zaužijete hrane oz. tekočine takoj, ko jo vzamete iz pečice, temveč da počakate nekaj minut ter hrano premešate, da se toplota enakomerno porazdeli.
13. Hrana, ki vsebuje mešanico masti in vode, npr. jušna osnova, naj po izklopu mikrovalovne pečice ostane v pečici še 30 do 60 sekund. Tako se bo mešanica ustalila in bo preprečeno kipeenje, ko v tekočino vstavite žlico ali vanjo potopite npr. jušno kocko.
14. Ko pripravljate hrano oz. tekočino, ne pozabite, da se nekatere vrste hrane, na primer božični pudingi, marmelada ali mleto meso, segrejejo zelo hitro. Ko segrevate ali kuhate hrano z visoko vsebnostjo maščobe ali sladkorja, ne uporabljajte plastične posode.
15. Posoda in kuhalni pripomočki se lahko zaradi toplote, ki jo odda segreta hrana, močno segrejejo. To velja še posebej, če so zgornja površina ali ročaji posode ali pripomočka prekriti s plastiko. Zato boste pri prijemanju posode in pripomočkov potrebovali kuhinjske rokavice ali podobno zaščito.
16. Upoštevajte naslednje napotke, da bi zmanjšali tveganje požara v notranjosti pečice:
 - a) Hrane ne segrevajte (kuhajte, pecite) preveč. Če so v pečici papir, plastika ali drugi vnetljivi materiali, pazno spremljajte potek segrevanja.
 - b) Odstranite kovinske sponke in žičnata zapirala z vrečk, preden jih postavite v pečico.
 - c) Če se material v notranjosti pečice vname, naj bodo vrata pečice zaprta. Izklopite pečico iz električnega omrežja, tako da izvlečete priključno vrvico ali izklopite varovalko.



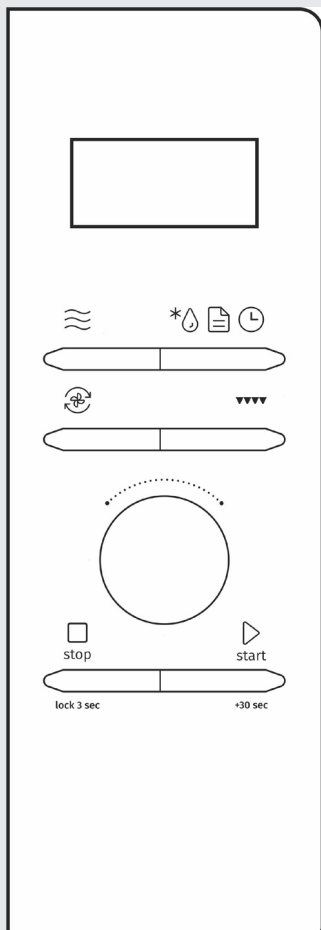





UPRAVLJALNA PLOŠČA



PRIKAZOVALNIK

Prikazuje izbrane funkcije in čas/uro.

TIPKE

-  Mikrovalovi
-  Odtajanje
-  Samodejni programi
-  Ura
-  Konvekcija (vroči zrak)
-  Žar
-  Stop (držite 3 sekunde za zaklepanje pred otroki)
-  Start/+30 sec (z vsakim pritiskom na +30 sec podaljšate čas delovanja za 30 sekund)

VRTLJIVI GUMB

Čas

Teža

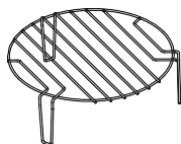
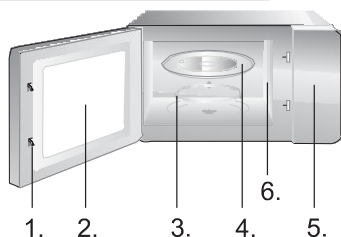

1. Varnostni sistem za zaklepanje vrat
2. Okno
3. Obroč
4. Stekleni pladenj
5. Upravljalna plošča
6. Vodilo za valove (prosimo, nikoli ne odstranite silikatne plošče, ki pokriva vodilo za valove)

Rešetka za žar (Uporabite le pri peki z žarom ali kombinirani pripravi. Postavite jo na stekleni pladenj.)

NAVODILA ZA UPORABO

1. KUHANJE, PEKA IN POGREVANJE Z MIKROVALOVI

Na voljo je pet stopenj moči delovanja: 100P, 80P, 50P, 30P in 10P. Za zaporednimi pritiski na tipko Mikrovalovi izberite zeleno moč mikrovalov. Z vrtenjem gumba nastavite čas delovanja, in sicer med 0:10 in 60:00. Ko izberete čas delovanja, pritisnite tipko START/+30 sec za začetek delovanja. Pečica opozori na zaključek delovanja z zvočnim signalom.

| | | |
|-------------------|------------|----------------------|
| NAJVIŠJA | 100 % moči | (Hitra priprava) |
| SREDNJE VISOKA | 80 % moči | (Običajna priprava) |
| SREDNJA | 50 % moči | (Počasno kuhanje) |
| SREDNJE NIZKA | 30 % moči | (Odtajanje hrane) |
| NIZKA | 10 % moči | (Ohranjanje toplote) |

Na voljo je pet stopenj moči delovanja, najdaljši možni čas delovanja pa je 60 minut.

OPOMBA: Ko pripravljate hrano z mikrovalovi, nikoli ne uporabljajte rešetke za žar.

2. ŽAR

Peka na žaru (oz. pod žarom, z grelom za žar) je posebej primerna za tanke rezine mesa oz. zrezke, kotlete, nabodala, klobase ali kose piščanca.

Peka na žaru je primerna tudi za popekanje kruha ali pripravo opečenih kruhkov ter za gratiniranje. Najdaljši čas delovanja, ki ga lahko nastavite za peko pod žarom, je 60 minut.

Na voljo so trije načini peke pod žarom: G, G-1 in G-2. G pomeni peko samo pod žarom, G-1 in G-2 pa sta kombinaciji peke pod žarom in mikrovalov. Z zaporednimi pritiski na tipko Žar izberite zeleni način. Na prikazovalniku bo zapored izpisano G, G-1 ali G-2. Nato z vrtenjem gumba nastavite čas delovanja, in sicer med 0:10 in 60:00. Ko izberete čas delovanja, pritisnite tipko START/+30 sec za začetek delovanja.

OPOMBA: Med delovanjem grela za žar se lahko vsi deli pečice, vključno z rešetko in posodo, v kateri je hrana, močno segrejejo. Bodite previdni, ko jih jemljete iz pečice. Uporabite debele kuhinjske rokavice, krpe ali podobne pripomočke, da PREPREČITE OPEKLINE.

| | |
|-----|--|
| G | Med delovanjem bo delovalo grelo za žar. Ta način priprave je primeren za peko tanjših kosov svinjine, klobas, piščančjih perutničk, saj omogoča, zlatorjavo zapečete hrano. |
| G-1 | Kombinacija žara in mikrovalov. 30 % mikrovalovi in 70 % žar. |
| G-2 | Kombinacija žara in mikrovalov. 55 % mikrovalovi in 45 % žar. |

3. KONVEKCIJA

Na voljo so trije načini peke s konvekcijo: C, C-1 in C-2. C pomeni peko samo s konvekcijo, C-1 in C-2 pa sta kombinaciji peke s konvekcijo in mikrovalov. Z zaporednimi pritiski na tipko Konvekcija izberite želeni način. Na prikazovalniku bo zapored izpisano C, C-1 ali C-2. Nato z vrtenjem gumba nastavite čas delovanja, in sicer med 0:10 in 60:00. Ko izberete čas delovanja, pritisnite tipko START/+30 sec za začetek delovanja.

| | |
|-----|--|
| C | Nastavite lahko pet ravni temperature. |
| C-1 | Kombinacija delovanja s konvekcijo in mikrovalov. 30 % mikrovalovi in 70 % konvekcija. |
| C-2 | Kombinacija delovanja s konvekcijo in mikrovalov. 55 % mikrovalovi in 45 % konvekcija. |

OPOMBA: V konvekcijskem načinu se lahko vsi deli pečice, vključno z rešetko in posodo, v kateri je hrana, močno segrejejo. Ko jih jemljete iz pečice, uporabite rokavice. Uporabite debele kuhinjske rokavice, krpe ali podobne pripomočke, da preprečite opekline.

4. ODTAJANJE

Na voljo sta dva načina odtajanja: dEF1 in dEF2. dEF1 pomeni odtajanje z nastavitvijo teže, dEF2 pa odtajanje z nastavitvijo časa. Pritisnite ta gumb, da izberete odtajanje z nastavitvijo teže ali časa; na prikazovalniku se izpiše dEF1 ali dEF2. Z vrtenjem gumba nastavite težo hrane ali čas oz. trajanje odtajanja. Težko v načinu dEF1 lahko nastavite med 100 in 1500 g, trajanje odtajanja v načinu dEF2 pa med 0:10 in 60:00. Ko izberete težo ali čas, pritisnite tipko START/+30 sec za začetek delovanja. Pečica opozori na zaključek delovanja z zvočnim signalom. V načinu dEF1, odtajanje z nastavitvijo teže, pečica med odtajanjem zapiska, kar opozarja uporabnika, da obrne hrano.

OPOMBA: Za enakomerno odtajanje je treba med delovanjem hrano obrniti. Odtajanje običajno traja dlje kot kuhanje oz. peka hrane. Odtajano hrano porabite čim prej. Ponovno zamrzovanje odtajanje hrane ali njeno nadaljnje hranjenje v hladilniku ni priporočljivo.

5. SAMODEJNI PROGRAMI

Na voljo je osem samodejnih programov: krompir, testenine, pica, pokovka, zelenjava, napitki, meso in ribe. Z zaporednimi pritiski tipke Samodejni program izberite želeni program, nato pa z vrtenjem gumba nastavite težo hrane. Nato pritisnite tipko START/+30s za začetek delovanja. Pečica opozori na zaključek delovanja z zvočnim signalom.

| Program | Teža/količina | Moč mikrovalov |
|-----------------|------------------|----------------|
| A1 Krompir | 250, 500, 750 g | 100 % |
| A2 Testenine | 50, 100, 150 g | 100 % |
| A3 Pica | 200, 400 g | 100 % |
| A4 Pokovka | 100 g | 100 % |
| A5 Zelenjava | 200, 400, 600 g | 100 % |
| A6 Napitki | 250, 500, 750 ml | 100 % |
| A7 meso | 200, 400, 600 g | 100 % |
| A8 Ribe | 200, 400, 600 g | 100 % |

OPOMBA: Temperatura hrane pred začetkom kuhanja naj bo med 20 in 25 °C. Če je temperatura hrane pred začetkom segrevanja višja ali nižja, je treba

podaljšati ali skrajšati čas delovanja.

Temperatura, teža in oblika hrane znatno vplivajo na učinek segrevanja oz. rezultate priprave. Če z učinkom niste popolnoma zadovoljni, lahko spremenite čas delovanja.

6. URA

Ko je pečica v načinu pripravljenosti, pritisnite tipko Odtajanje/Samodejni programi/Ura in jo držite dlje kot 3 sekunde, da odprete vmesnik za nastavitve ure. Hkrati na prikazovalniku utripajo ure. Z vrtenjem gumba nastavite število ur. Ko nastavite ure, kratko pritisnite tipko START/+30 s, da se premaknete na nastavitve minut. Z vrtenjem gumba nastavite število minut. Ko nastavite minute, ponovno pritisnite tipko START/+30s, da zaprete način za nastavitve.

7. HITRI VKLOP

Nasveti za uporabo pečice

S to funkcijo lahko hitro segrejete (s 100-odstotno močjo mikrovalov) ali skuhate svojo hrano. Ko je pečica v stanju pripravljenosti, pritisnite tipko Start in pečica bo delovala 30 sekund. Z vsakim nadaljnjim pritiskom na tipko Start se čas delovanja podaljša za 30 sekund.

OPOMBA: S ponovnim pritiskom na tipko Start podaljšate čas delovanja za 30 sekund v vseh programih, razen v samodejnem programu ter pri samodejnem odtajanju.

8. ZAKLEPANJE PRED OTROKI

S to funkcijo preprečite, da bi otroci nenadzorovano ali nehotе uporabljali oz. vklopili pečico.

Vklop: Ko je pečica v stanju pripravljenosti ali v predhodno nastavljenem načinu, pritisnite tipko Stop in jo držite tri sekunde. Oglasil se bo pisk in zasvetil bo znak za zaklepanje. Ko je pečica zaklenjena, je onemogočeno delovanje vseh tipk, razen tipke STOP. Preklik: Pritisnite tipko Stop in jo držite tri sekunde, dokler signalna lučka za zaklepanje na ekranu ne ugasne.

9. NASVETI ZA PRIPRAVO HRANE

Postavitev ali razporeditev hrane

Debelejše dele ali kose hrane položite bližje zunanjemu robu posode, tanjše pa bližje sredini. Kose hrane enakomerno razporedite. Če je možno, naj se kosi hrane ne prekrivajo.

Nastavitev trajanja delovanja

Sprva nastavite krajši čas delovanja. Ko ta poteče, preverite, ali je hrana pripravljena, in po potrebi podaljšajte čas delovanja. Če hrano segrevate predolgo, se lahko osmodi ali se iz nje začne kaditi.

Enakomerna zapečenost

Hrano, kot je piščanec, hamburger ali zrezek, je treba med delovanjem enkrat obrniti.

Odvisno od vrste hrane, jo – če je smiselno – med delovanjem enkrat ali dvakrat premešajte, tako da mešate od zunanjega roba proti sredini.

Po segrevanju pustite hrano počivati

Ko nastavljeni čas delovanja poteče, pustite hrano v pečici dovolj dolgo, da se kuhanje zaključi in da se hrana postopoma ohladi.

Preverjanje, ali je hrana kuhana oz. pečena

Barva in trdota hrane vam lahko pomagata ugotoviti, ali je pripravljena.

- Para izhaja in vseh delov hrane, ne le ob robu.
- Sklepe perutnine brez težav premikate.
- V kosu svinjine ali perutnine ni več sledi krvi.
- Riba ni več prosojna in jo zlahka razrežete z vilicami.

1. Pred začetkom čiščenja izklopite pečico in izvlecite vtikač iz vtičnice.
2. Skrbite, da bo notranjost pečice čista. Če se na stene pečice prismetajo kosi hrane ali ostanki polite tekočine, jih obrišite z vlažno krpo. Odsvetujemo uporabo grobih oz. abrazivnih proizvodov.
3. Zunanje površine pečice čistite z vlažno krpo. Da bi preprečili poškodbe komponent v notranjosti pečice, pazite, da voda ne prodre v notranjost aparata skozi prezračevalne reže.
4. Pazite, da se upravljalna oz. nadzorna plošča ne zmoči. Čistite jo z mehko vlažno krpo. Za čiščenje upravljalne plošče ne uporabljajte detergentov, abrazivnih čistil ali razpršil.
5. Če se v notranjosti ali okrog zunanje površine vrat pečice nabira para, jo obrišite z mehko krpo. To se lahko zgodi, ko pečica deluje v prostoru z visoko vlažnostjo in ne predstavlja napake v delovanju pečice.
6. Občasno odstranite tudi stekleni pladenj in ga očistite. Pladenj pomijte v topli milnici ali v pomivalnem stroju.
7. Redno čistite tudi ležajni obroč ter dno komore pečice, da preprečite hrup med delovanjem. Preprosto obrišite površino dna pečice z blagim detergentom, vodo ali čistilom za steklo in jo posušite. Ležajni obroč lahko pomijete v blagi milnici ali v pomivalnem stroju. Hlapi od kuhanja se med večkratno uporabo nabirajo v pečici, vendar nikakor ne vplivajo na dno pečice ali kolesa ležajnega obroča. Po čiščenju poskrbite, da bo ležajni obroč ponovno pravilno nameščen na dno komore pečice.
8. Za odstranitev morebitnega neprijetnega vonja iz pečice v globoko posodo, primerno za uporabo v mikrovalovni pečici, vlijte skodelico vode ter dodajte sok in lupino ene limone. Vse skupaj pet minut segrevajte z mikrovalovi, nato pa temeljito obrišite do suhega z mehko krpo.

MONTAŽA MIKROVALOVNE PEČICE

NAMESTITEV

1. Odstranite vso embalažo in material iz notranjosti pečice.
2. Po odstranitvi embalaže pregledajte pečico in preverite, ali je kje prišlo do vidnih poškodb, na primer:
 - Nепoravnana oz. viseča vrata
 - Poškodovana vrata,
 - Udrtine ali luknje v vratih pečice
 - Udrtine v notranjosti pečiceČe opazite katero koli od navedenih poškodb, NE uporabljajte pečice.
3. Mikrovalovna pečica tehta približno 17 kilogramov. Postavljena mora biti na vodoravno površino, ki je dovolj trdna, da prenese njeno težo.
4. Pečica ne sme biti izpostavljena visokim temperaturam in pari.
5. NE postavljajte ničesar na pečico.
6. Za zadostno prezračevanje naj bo ob straneh pečice 20 cm prostora, nad pečico pa 30 cm prostora.
7. NE odstranjujte pogonske gredi vrtljivega pladnja.
8. Kot pri vsakem drugem aparatu, pozorno nadzirajte otroke, ko uporabljajo pečico.
9. Poskrbite, da bo vtičnica lahko dostopna, da lahko v nujnih primerih hitro izvlečete priključni kabel. Če to ni mogoče, poskrbite, da bo aparat mogoče s stikalom povsem izklopiti iz električnega omrežja. V tem primeru upoštevajte veljavna določila standardov električne varnosti.
Aparat mora biti pravilno priključen preko ozemljene vtičnice z eno fazo (izmenični tok – AC, 230 V, 50 Hz).
OPOZORILO! NAPRAVO JE TREBA OZEMLJITI!
10. Pečica za delovanje potrebuje moč 1,3 kVA. Pri namestitvi pečice se posvetujte s serviserjem.

POZOR: Pečica je notranje zaščitena z varovalko 250 V, 10 A.

SPECIFIKACIJE

| | |
|----------------------------------|--------------------------------------|
| Poraba električne energije | 220–240 V ~ 50 Hz, 1440 W |
| Izhodna moč | 900 W |
| Žar | 1200 W |
| Konvekcija | 2200 W |
| Delovna frekvenca | 2450 MHz |
| Zunanje dimenzije | 510 mm (Š) × 303 mm (V) × 410 mm (G) |
| Prostornina pečice | 28 litrov |
| Teža vključno z embalažo | pribl. 17 kg |
| Raven hrupa | Lc < 60 dB (A) |



DIMENZIJE ZA MONTAŽO

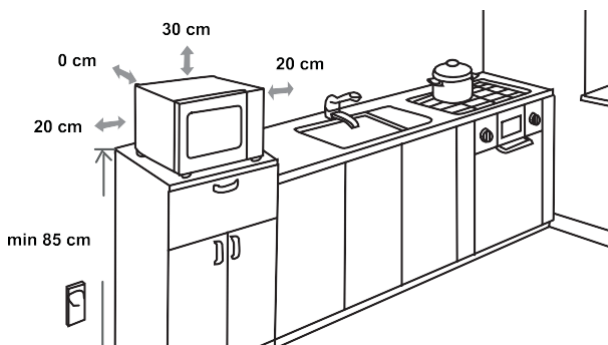

RADIJSKE MOTNJE

Delovanje mikrovalovne pečice lahko moti delovanje radijskega in televizijskega sprejemnika oz. kakega podobnega aparata. Morebitne tovrstne motnje lahko preprečite ali jih zmanjšate na naslednje načine:

- očistite vrata in tesnilne površine pečice,
- radijski in televizijski sprejemnik ter druge podobne aparate postavite čim dlje od mikrovalovne pečice,
- za radijski in televizijski sprejemnik in druge podobne aparate uporabite ustrezno nameščeno anteno, ki omogoča močan sprejem signala.

PRIDRŽUJEMO SI PRAVICO DO SPREMENB, KI NE VPLIVAJO NA FUNKCIONALNOST APARATA.

PREDEN POKLIČETE SERVISERJA

1. Če pečica sploh ne deluje, če se na ekranu ne pojavi nič ali če prikaz povsem izgine z ekrana:
 - a) Preverite, ali je pečica ustrezno priklopljena na električno omrežje. Če ni, izvlecite vtič iz vtičnice, počakajte 10 sekund in vtič ponovno vklopite v vtičnico.
 - b) Preverite stanje varovalke. Če menite, da vtičnica ne deluje pravilno, preverite njeno delovanje s kakšno drugo napravo.
2. Če segrevanje z mikrovalovi ne deluje:
 - a) preverite, ali je nastavljena ura,
 - b) preverite, ali so vrata ustrezno zaprta in so varovala vključena. V nasprotnem primeru namreč ne bo mikrovalovne energije v pečici.

Če nobeden od navedenih ukrepov ne odpravi motnje oz. napake, se obrnite na najbližjega pooblaščenega serviserja.

Aparat je namenjen uporabi v gospodinjstvu, in sicer za segrevanje hrane in pijač z elektromagnetno energijo. Uporabljajte ga le v zaprtih prostorih.

GARANCIJA IN SERVIS

Če potrebujete informacije ali imate težave pri uporabi aparata, pokličite Gorenjev Center za stik s strankami v svoji državi (telefonska številka je navedena na mednarodnem garancijskem listu). Če v vaši državi ni Centra za stik s strankami, pokličite Gorenjev servisni oddelek za aparate za dom.

Samo za osebno uporabo!

Dodatna priporočila za segrevanje z mikrovalovi in uporabne nasvete lahko najdete na spletni strani:

<http://www.gorenje.com>

VAM ŽELI OBILO UŽITKA PRI UPORABI VAŠEGA APARATA.

gorenje

I DASHUR KLIENT

Ju falënderojmë për blerjen tuaj. Ne besojmë se së shpejti do të gjeni prova të mjaftueshme që vërtet mund të mbështeteni te produktet tona. Për ta bërë më të lehtë përdorimin e pajisjes, ne bashkëngjimisht këtë manual gjithëpërfshirës të udhëzimeve.

Udhëzimet duhet t'ju ndihmojnë të njiheni me pajisjen tuaj të re. Lexojini me kujdes para se të përdorni pajisjen për herë të parë.

Në çdo rast, sigurohuni që pajisja ju është sjellë e padëmtuar. Nëse identifikoni ndonjë dëm transporti, kontaktoni me përfaqësuesin tuaj të shitjeve ose magazinën rajonale nga ku është dorëzuar produkti. Numrin e telefonit mund ta gjeni në raportin e pranimit ose dorëzimit.

Ju urojmë ta përdorni me shumë kënaqësi pajisjen tuaj të re shtëpiake.



Pajisja për përdorim shtëpiak për ngrohjen e ushqimit dhe pijeve me anë të energjisë elektromagnetike, vetëm për përdorim të brendshëm.

UDHËZIMET
PËR
PËRDORIMIN

Këto udhëzime janë për përdoruesit.

Ato përshkruajnë furrën dhe mënyrën se si përdoret. Ato vlejné edhe për lloje të ndryshme pajisjesh elektroshtëpiake, prandaj mund të gjeni disa përshkrime të funksioneve që mund të mos vlejné për pajisjen tuaj.



Asnjëherë mos i prekni sipërfaqet e pajisjeve të nxehjes ose të gatimit. Ato do të nxehen gjatë përdorimit. Mbani fëmijët në një distancë të sigurt. Ekziston rreziku i djegies!



Energjia e mikroales dhe tensioni i lartë! Mos e hiqni kapakun.

KUJDES! Pajisja dhe pjesët e saj të arritshme, nxehen gjatë përdorimit. Tregoni kujdes dhe shmangni prekjen e elementeve nxehëse. Fëmijët nën 8 vjeç duhet të mbahen larg nëse nuk mbikëqyren në mënyrë të vazhdueshme. Fëmijët duhet të mbikëqyren për t'u siguruar që ata të mos luajnë me pajisjen.

Kjo pajisje mund të përdoret nga fëmijë të moshës 8 vjeç e lart dhe persona me aftësi të kufizuara fizike, shqisore ose mendore ose me mungesë përvoja dhe njohurie, nëse u është dhënë mbikëqyrje ose udhëzime në lidhje me përdorimin e pajisjes në një mënyrë të sigurt dhe kuptojnë rreziqet e përfshira. Fëmijët nuk duhet të luajnë me pajisjen. Pastrimi dhe mirëmbajtja nuk duhet të bëhen nga fëmijët përveç nëse janë mbi se 8 vjeç dhe të mbikëqyren. Mbajeni pajisjen dhe kabllon e saj larg fëmijëve më pak se 8 vjeç.

- **KUJDES:** Për shkak të temperaturave të krijuara kur pajisja përdoret në modalitetin e kombinuar, fëmijët duhet të përdorin furrën vetëm nën mbikëqyrjen e të rriturve; (vetëm për modelin me funksionin e skarës)

- **KUJDES:** Nëse dera ose gomatat e derës dëmtohen, furrat nuk duhet të përdoret derisa të riparohet nga një person kompetent.
- **KUJDES:** Është e rrezikshme për këdo përveç një personi kompetent të kryejë ndonjë shërbim apo riparim që përfshin heqjen e kapakut që jep mbrojtje nga ekspozimi ndaj energjisë së mikrovalës.
- **KUJDES:** Lëngjet dhe ushqimet e tjera nuk duhet të nxehen në enë të mbyllura, pasi ato mund të shpërthejnë.
- Fëmijët duhet të mbikëqyren për tu siguruar që të mos luajnë me pajisjen elektroshtëpiake.
- Mos i hiqni këmbëzat e furrës dhe mos i bllokoni vrimat e ajrit të furrës.
- Përdorni vetëm enë kuzhine që janë të përshtatshme për furrat me mikrovalë.
- Kur ngrohni ushqimin në enë plastike ose letre, shikoni me kujdes furrën për shkak të mundësisë së ndezjes.
- Nëse vërehet tym, fikni ose hiqni pajisjen nga priza dhe mbajeni derën të mbyllur për të mbytur flakët e mundshme;
- Ngrohja me mikrovalë e pijeve mund të rezultojë në vlimin e vonuar shpërthyes, prandaj duhet pasur kujdes gjatë trajtimit të enës.
- Përmbajtja e shisheve të ushqyerjes dhe kavanozave të ushqimit për fëmijë duhet të trazohen ose tunden dhe temperatura duhet kontrolluar para konsumimit, në mënyrë që të shmangen djegiet;
- Vezët në lëvizje të tyre dhe vezët e plota shumë të ziera nuk duhet të ngrohen në furrat me mikrovalë pasi ato mund të shpërthejnë, edhe pasi të ketë mbaruar ngrohja me mikrovalë.

- Kur pastroni sipërfaqet e derës, gominës së derës apo zgavrës së furrës, përdorni vetëm sapunë të butë jo gërryes ose detergjentë të aplikuar me një sfungjer ose leckë të butë.
- Furra duhet të pastrohet rregullisht dhe të hiqen të gjitha mbetjet e ushqimit.
- Mosmbajtja e furrës në një gjendje të pastër, mund të çojë në përkeqësimin e sipërfaqes, gjë që mund të ndikojë negativisht në jetëgjatësinë e pajisjes dhe mund të rezultojë në një situatë të rrezikshme.
- Në qoftë se kordoni i energjisë është i dëmtuar, ai duhet të zëvendësohet nga prodhuesi, agjenti i tij i shërbimit ose nga persona me të njëjtin kualifikim, në mënyrë që të shmanget ndonjë rrezik.
- Mos lejoni që kordoni të varet nga skaji i tryezës apo banakut.
- Për të shmangur një situatë të rrezikshme, asnjëherë mos e lidhni këtë pajisje me një ndërprerës me kohëmatës të jashtëm apo një sistem telekomandimi.
- Asnjëherë mos e zëvendësoni llambën brenda furrës. Ajo duhet të zëvendësohet gjithmonë nga shërbimi i Gorenje.
- Mos e pastroni pajisjen me pastrues me avull, me pastrues me presion të lartë, objekte të mprehta, agjentë gërryes pastrimi dhe heqës njollash dhe sfungjerë gërryes.

Më poshtë janë listuar, si në të gjitha pajisjet, disa rregulla që duhet të ndiqen dhe masat mbrojtëse për të siguruar performancën më të lartë nga kjo furrë:

1. Kur përdorni furrën, gjithmonë mbani tavën e qelqit, krahët rrotullues, kanxhën dhe pistën e rrotullimit në vend.
2. Mos e përdorni furrën për asnjë arsye tjetër përveç përgatitjes së ushqimit, të tilla si për tharjen e rrobave, letrës ose ndonjë artikulli tjetër joushqimor, ose për qëllime sterilizimi.
3. Mos e përdorni furrën kur është bosh. Kjo mund të dëmtojë furrën.
4. Mos e përdorni zgavrën e furrës për asnjë lloj magazinimi, si letra, libra gatimi etj.
5. Mos gatvani asnjë ushqim të rrethuar nga një membranë, siç janë të verdhat e vezëve, patatet, mëlçitë e pulës, etj., pa e shpuar më parë disa herë me pirun.
6. Mos fusni asnjë objekt në vrimat e kutisë së jashtme.
7. Mos i nxirrni në asnjë moment nga furra pjesët e tilla si këmbëzat, kanxhën, vidat etj.
8. Mos gatvani ushqim direkt në tavën e qelqit. Vendosni ushqimin në enën e duhur të gatimit para se ta vendosni në furrë. **E RËNDËSISHME!**
 - ENËT E GATIMIT QË NUK DUHEN PËRDORUR NË FURRËN TUAJ ME MIKROVALË
 - Mos përdorni tiganë ose enë metalike me doreza metalike.
 - Mos përdorni asgjë me dekor metalik.
 - Mos i përdorni lidhjet e telit të mbuluara me letër në qese plastike.
 - Mos përdorni enë melamine, pasi ato përmbajnë një material i cili do të thithë energjinë e mikrovalës. Kjo mund të shkaktojë që enët të çahen dhe do të ngadalësojë shpejtësinë e gatimit.
 - Mos përdorni enë Centura. Lustra nuk është e përshtatshme për përdorim në mikrovalë. Flixhanët me dorezë të mbyllur Corelle Livingware nuk duhet të përdoren.
 - Mos gatvani në një enë me hapje të kufizuar, të tilla si shishet plastike ose shishet e mbyllura të vajit, pasi ato mund të shpërthejnë nëse nxehen në një furrë me mikrovalë.
 - Mos përdorni termometra tradicionale për mishin apo ëmbëlsirat.
 - Ekzistojnë termometra të disponueshëm posaçërisht për gatimin me mikrovalë. Ato mund të përdoren.
9. Enët e mikrovalës duhet të përdoren vetëm në përputhje me udhëzimet e prodhuesit.
10. Mos u përpiqni të skuqni ushqime në këtë furrë.
11. Mos harroni se një furrë me mikrovalë ngroh vetëm lëngun në enë dhe jo vetë enën.

Prandaj, edhe pse kapaku i një ene nuk është i nxehtë në prekje kur hiqet nga furra, mos harroni se ushqimi/lëngu brenda do të lëshojë të njëjtën sasi avulli dhe/ose spërka kur kapaku të hiqet si në gatimet tradicionale.

12. Gjithmonë testojeni vetë temperaturën e ushqimit të gatuar, veçanërisht nëse ngrohni ose gatuar ushqim/lëng për foshnjat. Është e këshillueshme që asnjëherë të mos konsumoni ushqim/lëng direkt nga furra, por lëreni të qëndrojë për disa minuta dhe përzieri ushqimin/lëngun për të shpërndarë nxehtësinë në mënyrë të barabartë.
13. Ushqimi i cili përmban shumë yndyrë dhe ujë, p.sh. lëngu i mishit, duhet të qëndrojë për 30-60 sekonda në furrë pasi të jetë fikur. Kjo bëhet për të lejuar që përzierja të qetësohet dhe për të parandaluar fluskimin kur vendoset luga në ushqim/lëng ose shtohet një ekstrakt mishi.
14. Kur përgatisni/gatuar ushqim/lëng, mos harroni se ekzistojnë ushqime të caktuara, p.sh. pudingët e Krishtlindjeve, reçeli dhe mishi i grirë, të cilat nxehen shumë shpejt. Kur ngrohni ose gatuar ushqime me përmbajtje të lartë yndyre ose sheqeri, mos përdorni enë plastike.
15. Enët e gatimit mund të nxehen për shkak të nxehtësisë së transferuar nga ushqimi i ngrohur. Kjo është veçanërisht e vërtetë nëse mbështjellja plastike ka mbuluar pjesën e sipërme dhe dorezat e enës. Dorashkat kundër nxehtësisë mund të nevojiten për të mbajtur enët.
16. Për të zvogëluar rrezikun e zjarrit në zgavrën e furrës:
 - a) Mos e gatuar ushqimin më shumë se ç'duhet. Kujdes me furrën me mikrovalë nëse letra, plastika ose materiale të tjera të djegshme vendosen brenda furrës për të lehtësuar gatimin.
 - b) Hiqni lidhjet e përdredhura të telit nga qeset para se të vendosni qesen në furrë.
 - c) Nëse materialet brenda furrës ndizen, mbani derën e furrës të mbyllur, fikni furrën në çelësin e murit ose fikni energjinë në siguresën ose panelin e ndërprerësit.



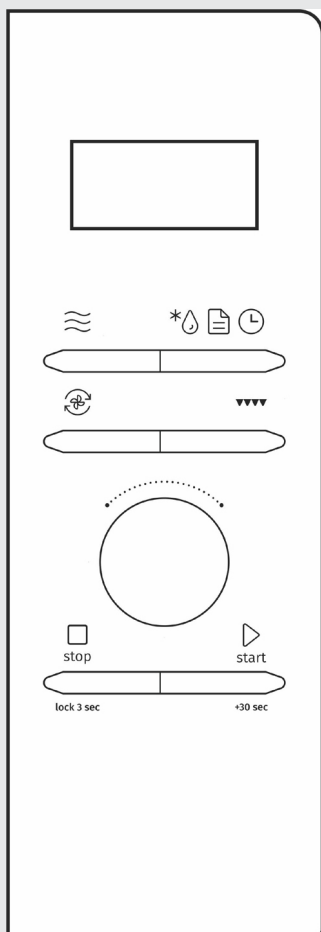





PANELI I KONTROLLIT



NJËSIA E EKRANIT

Shfaq funksionet dhe kohën e zgjedhur.

TASTET

-  Mikrovala
-  Shkriirja
-  Programet automatike
-  Koha
-  Konveksioni (ajri i nxehtë)
-  Skara
-  Stop (mbajeni 3 sekonda për bllokimin për fëmijët)
-  Start/+30sec (çdo shtypje e +30sec, rrit kohën për 30 sekonda)

ÇELËSI RROTULLUES

- Koha
- Pesha

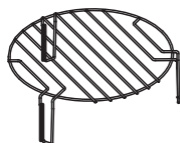
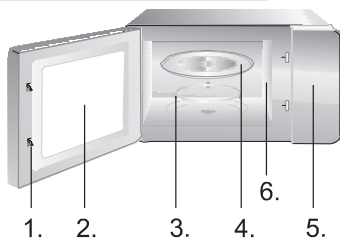

1. Sistemi i bllokimit të derës së sigurisë
2. Dritarja e furrës
3. Unaza rrotulluese
4. Tava prej qelqi
5. Paneli i kontrollit
6. Udhëzuesi i valës (mos e hiqni pllakën prej mike që mbulon udhëzuesin e valës)

Rafti i skarës (mund të përdoret vetëm për skarën ose për funksionin e kombinimit dhe të vendoset në tavë qelqi)

UDHËZIME PËR PËRDORIMIN

1. GATIMI DHE RINGROHJA ME MIKROVALË

Ekzistojnë pesë nivele të fuqisë së zjarrit, respektivisht 100 P, 80 P, 50 P, 30 P dhe 10 P. Shtypni vazhdimisht butonin "microwave" për të zgjedhur fuqinë e dëshiruar të mikrovalës. Rrotulloni çelësin për të zgjedhur kohën e gatimit dhe intervali kohor mund të jetë 0:10 ~ 60:00. Pas zgjedhjes së kohës së gatimit, shtypni butonin "START/+30sec" për të filluar punën. Një tingull zhurmues për të njoftuar përfundimin e funksionimit.

| | | |
|----------------|------------------------|-----------------------|
| E LARTË | Fuqia e energjisë 100% | (Gatim i shpejtë) |
| Mesat. e lartë | Fuqia e energjisë 80% | (Gatim normal) |
| E mesme | Fuqia e energjisë 50% | (Gatim i ngadaltë) |
| Mesat. e ulët | Fuqia e energjisë 30% | (Shkrirja e ushqimit) |
| E ULËT | Fuqia e energjisë 10% | (Mbajtje ngrrohtë) |

Ka 5 nivele energjie në dispozicion dhe koha maksimale e funksionimit është 60 minuta.

SHËNIM: Mos e përdorni kurrë raftin e skarës gjatë gatimit në mikrovalë.

2. SKARA

Skara është veçanërisht e përshtatshme për feta të holla të mishit, fileto ose biftek, copa mishi, shishqebab, salçiqe ose copa pule. Skara është gjithashtu e përshtatshme për bukë të thekur ose sanduiçe dhe për të përfunduar pjatat au gratin. Koha maksimale e funksionimit që mund të vendoset për skarën është 60 minuta.

Ekzistojnë tre modalitete të skarës: G, G-1 dhe G-2. Ato janë gatimi në skarë, kombinimi 1 i gatimit në skarë dhe mikrovalë dhe kombinimi 2 i gatimit në skarë dhe mikrovalë. Shtypni vazhdimisht butonin "Grill", zgjidhni modalitetin e dëshiruar dhe ekrani shfaq "G.", "G-1" ose "G-2". Pastaj, rrotulloni çelësin për të zgjedhur kohën e gatimit dhe intervali opsional i kohës është 0:10 ~ 60:00. Pas zgjedhjes së kohës së gatimit, shtypni butonin "START/+30sec" për të filluar gatimin.

SHËNIM: Në modalitetin e skarës, të gjitha pjesët e furrës, si dhe enët e raftit dhe gatimit, mund të nxehen shumë. Kini kujdes kur hiqni ndonjë ushqim nga furra. Përdorni dorashka të rënda ose dorashkat e furrës për të PARANDALUAR DJEGIET.

| | |
|-----|---|
| G | Skara dhe elementi i nxehtësisë do të furnizohet me energji gjatë kohës së funksionimit. E cila është e zbatueshme për mishrat e hollë ose mishin e dërrit, salçiqet dhe krahun e pulës, pasi mund të përftohet ngjyra kafe |
| G-1 | Kombinimi i gatimit në skarë dhe mikrovalë. 30% mikrovalë dhe 70% skarë. |
| G-2 | Kombinimi i gatimit në skarë dhe mikrovalë. 55% mikrovalë dhe 45% skarë. |

3. KONVEKSIONI

Ekzistojnë tre modalitete të konveksionit: C, C-1 dhe C-2. Ato janë konveksioni, kombinimi 1 i konveksionit dhe gatimit me mikrovalë dhe kombinimi 2 i konveksionit dhe gatimit me mikrovalë. Shtypni vazhdimisht butonin "Convection", zgjidhni modalitetin e dëshiruar dhe ekrani do të shfaqë "the set temperature", "C-1" ose "C-2". Pastaj, rrotulloni çelësin për të zgjedhur kohën e gatimit dhe intervali opsional i kohës është 0:10 ~ 60:00. Pas zgjedhjes së kohës së gatimit, shtypni butonin "START/+30sec" për të filluar punën.

| | |
|-----|--|
| C | Mund të vendosen pesë ndërrime temperaturash |
| C-1 | Kombinimi i konveksionit dhe gatimit në mikrovalë. 30% mikrovalë dhe 70% konveksion. |
| C-2 | Kombinimi i konveksionit dhe gatimit në mikrovalë. 55% mikrovalë dhe 45% konveksion. |

SHËNIM: Në modalitetin e konveksionit, të gjitha pjesët e furrës, si dhe enët e raftit dhe gatimit, mund të nxehen shumë. Përdorni dorashka kur hiqni ndonjë ushqim nga furra. Përdorni dorashka të rënda ose dorashkat e furrës për të parandaluar djegiet.

4. SHKRIRJA

Ekzistojnë dy modalitete të shkrirjes, dEF1 dhe dEF2, respektivisht. dEF1 për shkrirjen sipas peshës dhe dEF2 për shkrirjen sipas kohës. Shtypni këtë buton për të zgjedhur shkrirjen sipas peshës ose kohës dhe ekrani do të shfaqë "dEF1" ose "dEF2". Rrotulloni çelësin për të zgjedhur peshën e ushqimit ose kohën e shkrirjes. Diapazoni i peshës së dEF1 është nga 100 g deri në 1500 g, ndërsa diapazoni i kohës opsional i dEF2 është nga 0:10 deri në 60:00. Pas zgjedhjes së peshës ose kohës së shkrirjes, shtypni butonin "START/+30s" për të filluar funksionimin. Një tingull zhurmues për të njoftuar përfundimin e funksionimit. Modaliteti i shkrirjes dEF1 sipas peshës do të lëshojë një tingull bip për të treguar që ushqimi duhet të kthehet gjatë shkrirjes.

SHËNIM: Është e nevojshme të ktheni ushqimin gjatë funksionimit për të marrë efekt uniform. Zakonisht shkrirja do të ketë nevojë për një kohë më të gjatë se ajo e gatimit të ushqimit. Ushqimi i shkrirë duhet të konsumohet sa më shpejt të jetë e mundur dhe nuk këshillohet të vendoset përsëri në frigorifer dhe të ngrihet përsëri.

5. MENUJA

Ekzistojnë tetë menu automatike, respektivisht patate, makarona, pica, kokoshka, perime, pije, mish dhe peshk. Shtypni butonin "AUTO MENU", i cili do të zgjidhet vazhdimisht për të zgjedhur menunë e dëshiruar dhe rrotulloni çelësin për të zgjedhur peshën e dëshiruar të ushqimit, pastaj shtypni butonin "START/+30s" për të filluar punën. Një tingull zhurmues për të njoftuar përfundimin e funksionimit.

| Menuja | Pesha/sasia | Fuqia e mikrovalës |
|----------------|------------------|--------------------|
| A1 patate | 250, 500, 750 g | 100% |
| A2 makarona | 50, 100, 150 g | 100% |
| A3 pica | 200, 400 g | 100% |
| A4 kokoshka | 100 g | 100% |
| A5 perime | 200, 400, 600 g | 100% |
| A6 pije | 250, 500, 750 ml | 100% |
| A7 mish | 200, 400, 600 g | 100% |
| A8 peshk | 200, 400, 600 g | 100% |

SHËNIM: Temperatura e ushqimit para gatimit duhet të jetë 20-25°C. Temperatura më e lartë ose më e ulët e ushqimit para gatimit, do të kërkojë rritje ose ulje të kohës së gatimit.

Temperatura, pesha dhe forma e ushqimit, do të ndikojnë shumë në efektin e gatimit. Nëse është gjetur ndonjë devijim në faktorin e shënuar në menunë e mësipërme, ju mund të rregulloni kohën e gatimit për rezultatin më të mirë.

6. ORA

Në modalitetin e gatishmërisë, shtypni butonin "DEF/MENU/CLOCK" për më shumë se 3 sekonda për t'u futur në ndërfaqen e vendosjes së orës. Në të njëjtën kohë, ekrani vezullon orën. Koha e orës mund të vendoset duke rrotulluar çelësin. Pas vendosjes së orës, shtypni butonin "START/+30s" për një kohë të shkurtër, për të kaluar në modalitetin e vendosjes së minutave. Minutat mund të vendosen duke rrotulluar çelësin. Pas vendosjes së minutave, shtypni butonin "START/+30s" përsëri për të dalë nga modaliteti i vendosjes.

7. FILLIMI I SHPEJTË

Këshilla për përdorimin e furrës

Përdoreni këtë funksion për të gatuar ose për të ngrohur me shpejtësi (fuqia e mikrovalës 100%) ushqimin tuaj. Në modalitetin e gatishmërisë, shtypni tastin START dhe furra do të funksionojë për 30 sekonda. Me çdo shtypje të njëpasnjëshme të tastit START, koha e funksionimit do të zgjatet me 30 sekonda.

SHËNIM: Shtypja e tastit START do të zgjasë kohën e gatimit me 30 sekonda në të gjitha programet, përveç në modalitetin automatik dhe në modalitetin e shkrirjes automatike.

8. BLOKIMI PËR FËMIJËT (CHILD LOCK)

Ky funksion përdoret për të parandaluar përdorimin e pakontrolluar ose pa dashje të furrës nga fëmijët.

Për të vendosur: Në modalitetin e gatishmërisë ose të paracaktuar, mbani të shtypur tastin STOP për 3 sekonda, një sinjal tingëllon dhe treguesi i bllokimit ndizet. Në modalitetin e bllokuar, çaktivizohen të gjithë butonat përveç tastit STOP. Për të anuluar: Mbani shtypur butonin STOP për 3 sekonda derisa treguesi i bllokimit të fiket.

9. KËSHILLA GATIMI

Konçizimi i ushqimit

Vendosni zonat më të trasha drejt pjesës së jashtme të enës, pjesën më të hollë drejt qendrës dhe përhapeni në mënyrë të barabartë. Mos mbivendosni nëse është e mundur.

Kohëzgjatja e gatimit

Filloni të gatuar me një cilësim kohor të shkurtër, vlerësoni pasi të arrijë cakun kohor dhe zgjateni sipas nevojës. Gatimi i tepërt mund të rezultojë në tym dhe djegie.

Gatimi i ushqimit në mënyrë të barabartë

Ushqimi si pula, hamburgeri ose bifteku, duhet të kthehen një herë gjatë gatimit.

Në varësi të llojit të ushqimit, nëse është e aplikueshme, trazojeni nga jashtë në qendër të enës një ose dy herë gjatë gatimit

Lejoni kohën e qëndrimit

Pas përfundimit të gatimit, mësoni ushqimin në furrë për një gjatësi të përshtatshme kohore, pasi kjo e lejon të përfundojë ciklin e saj të gatimit dhe ta ftohë atë në mënyrë graduale

Nëse ushqimi është bërë

Ngjyra dhe fortësia e ushqimit ndihmojnë për të përcaktuar nëse ka përfunduar. Këto përfshijnë:

- Avulli që del nga të gjitha pjesët e ushqimit, jo vetëm nga një anë
- Kofshët e pulës mund të lëvizin lehtësisht
- Mishi i dërrit ose i pulës nuk tregon shenja gjaku
- Peshku nuk është i padepërtueshëm dhe mund të pritë lehtë me pirun

1. Fikni furrën dhe hiqni spinën nga priza e murit para se ta pastroni.
2. Mbani pastër pjesën e brendshme të furrës. Kur spërkat e lëngjeve të derdhura ngjiten në muret e furrës, fshijini me një leckë të lagur. Nuk rekomandohet përdorimi i detergjentit të ashpër ose gërryesve.
3. Sipërfaqja e jashtme e furrës duhet të pastrohet me një leckë të lagur. Për të parandaluar dëmtimin e pjesëve operative brenda furrës, uji nuk duhet të lejohet të futet thellë në hapësirat e ventilimit.
4. Mos lejoni që paneli i kontrollit të laget. Pastrojini me një leckë të butë dhe të lagur. Mos përdorni detergjentë, gërryes ose spërkatës në panelin e kontrollit.
5. Nëse avulli grumbullohet brenda ose rreth pjesës së jashtme të derës së furrës, fshijini me një leckë të butë. Kjo mund të ndodhë kur furra me mikrovalë funksionon në kushte të larta lagështie dhe në asnjë mënyrë nuk tregon mosfunksionim të njësisë.
6. Nevojitet herë pas here të hiqni tavën e qelqit për pastrim. Lajeni tavën në ujë të ngrohtë ose në lavastovilje.
7. Unaza rrotulluese dhe dyshemeja e zgavrës së furrës duhet të pastrohen rregullisht për të shmangur zhurmën e tepërt. Thjesht fshini sipërfaqen e poshtme të furrës me detergjent të butë, ujë ose pastrues dritaresh dhe thajeni. Unaza rrotulluese mund të lahet në ujë të ftohtë me shkurë ose në lavastovilje. Avujt e gatimit mblidhen gjatë përdorimit të përsëritur, por në asnjë mënyrë nuk ndikojnë në sipërfaqen e poshtme ose në rrotat e unazës rrotulluese. Kur hiqni unazën rrotulluese nga dyshemeja e zgavrës për pastrim, sigurohuni që ta rivendosni në pozicionin e duhur.
8. Hiqni aromat nga furra juaj duke kombinuar një filxhan ujë me lëngun dhe lëkurën e një limoni në një tas të thellë mikrovale. Mbajeni në mikrovalë për 5 minuta, fshijeni tërësisht dhe thajeni me një leckë të butë.

MJEDISI

Mos e hidhni pajisjen me mbeturinat normale shtëpiake në fund të jetëgjatësisë së saj, por dorëzoheni në një pikë zyrtare grumbullimi për riciklim. Duke vepruar kështu, ju ndihmoni në ruajtjen e mjedisit.

INSTALIMI

1. Sigurohuni që të gjitha materialet e paketimit të hiqen nga brenda derës.
2. Kontrolloni furrën pas çpaketimit për ndonjë dëmtim të dukshëm, si:
 - Derë që nuk mbyllet mirë
 - Derë e dëmtuar
 - Gërvishnje ose vrima në dritaren dhe ekranin e derës
 - Gërvishnje në zgavërNëse ndonjë nga sa më sipër është e dukshme, MOS e përdorni furrën.
3. Kjo furrë me mikrovalë peshon 17 kg dhe duhet të vendoset në një sipërfaqe horizontale mjaft të fortë për ta mbështetur këtë peshë.
4. Furra duhet të vendoset larg temperaturës së lartë dhe avullit.
5. MOS vendosni asgjë sipër furrës.
6. Mbani furrën të paktën 20 cm larg nga të dy anët anësore dhe 30 cm larg nga maja e murit, për të siguruar ventilimin e duhur.
7. MOS E hiqni boshtin rrotullues.
8. Ashtu si me çdo pajisje, mbikëqyrja është e nevojshme kur përdoret nga fëmijët.
9. Sigurohuni që priza të jetë lehtësisht e arritshme, në mënyrë që spina të hiqet shpejt në rast urgjence. Përndryshe, duhet të jetë e mundur të shkëputet pajisja duke përdorur një çelës nga ndërprerësi. Në këtë rast, merren parasysh dispozitat ekzistuese të standardeve të sigurisë elektrike.
Produkti duhet të instalohet në mënyrë korrekte në prizë të tokëzuar, me rrymë elektrike me fazë të vetme (230 V/50 Hz). **KUJDES! KJO PAJISJE DUHET TË JETË E TOKËZUAR!**
10. Kjo furrë kërkon 1.3 KVA për hyrjen e saj, kurse gjatë instalimit të furrës kërkohet konsultimi me inxhinierin e shërbimit.

KUJDES: Kjo furrë mbrohet në brendësi nga një siguresë prej 250 V dhe 10 Amp.

SPECIFIKIMET

| | |
|-------------------------------|-----------------------------------|
| Konsumi i energjisë | 220-240 V~50 Hz, 1440 W |
| Fuqia e daljes | 900 W |
| Skara | 1200 W |
| Konveksioni..... | 2200 W |
| Frekuenca e funksionimit..... | 2450 MHz |
| Përmasat e jashtme | 510 mm(W) x 303 mm(H) x 410 mm(D) |
| Kapaciteti i furrës | 28 litra |
| Pesha pa kutinë | përafërsisht 17 kg |
| Niveli i zhurmës..... | Lc < 60 dB (A) |



Kjo pajisje është etiketuar në përputhje me Direktivën Evropiane (Direktiva WEEE) 2012/19/EU për Mbetjet e Pajisjeve Elektrike dhe Elektronike. Ky udhëzues është kuadri me vlefshmëri në të gjithë Evropën i kthimit dhe riciklimit të mbetjeve të pajisjeve elektrike dhe elektronike.

PËRMASAT E MONTIMIT

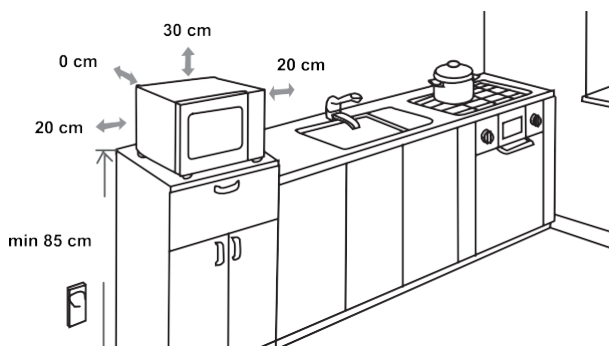

NDËRHYRJE NË RADIO

Furra me mikrovalë mund të shkaktojë ndërhyrje në radio, televizor ose pajisje të ngjashme. Kur ndodh ndërhyrja, ajo mund të eliminohet ose të zvogëlohet nga procedurat e mëposhtme.

- Pastroni derën dhe sipërfaqen mbyllëse të furrës.
- Vendosni radion, televizorin etj., sa më larg që të jetë e mundur nga mikrovala juaj.
- Përdorni një antenë të instaluar siç duhet për radion, televizorin etj., për të marrë një sinjal të fortë pranimi.

**REZERVOJMË TË DREJTËN TË BËJMË ÇDO
NDRYSHIM QË NUK NDIKON NË FUNKSIONALITETIN
E PAJISJES.**

PARA SE TË TELEFONONI PËR SHËRBIM

1. Nëse furra nuk funksionon aspak, informacioni në ekran nuk shfaqet ose ekranin u zhduk:
 - a) Kontrolloni për të siguruar që furra është futur në prizë në mënyrë të sigurt. Në rast të kundërt, hiqni spinën, prisni 10 sekonda dhe futeni përsëri në mënyrë të sigurt.
 - b) Kontrolloni se mos është fryrë siguresa ose është ndezur ndërprerësi i qarkut. Nëse duket se këto funksionojnë siç duhet, testojeni prizën me një pajisje tjetër.
2. Nëse energjia e mikrovalës nuk funksionon:
 - a) Kontrolloni për të parë nëse kohëmatësi është vendosur.
 - b) Kontrolloni për t'u siguruar që dera është e mbyllur në mënyrë të sigurt për të vendosur kyçet e sigurisë. Përndryshe, energjia e mikrovalës nuk do të qarkullojë në furrë.
Nëse asnjë nga sa më sipër nuk e ndreq situatën, atëherë kontaktoni agjentin më të afërt të autorizuar të shërbimit.

Pajisja për përdorim shtëpiak për ngrohjen e ushqimit dhe pijeve me anë të energjisë elektromagnetike, vetëm për përdorim të brendshëm.

GARANCIA DHE SHËRBIMI

Nëse keni nevojë për informacion ose nëse keni ndonjë problem, kontaktoni qendrën e kujdesit ndaj klientit të Gorenje në vendin tuaj (numrin e telefonit mund ta gjeni në fletëpalosjen mbarëbotërore të garancisë). Nëse nuk ka asnjë qendër të kujdesit për klientin në vendin tuaj, shkoni te shitësi juaj lokal i Gorenjes ose kontaktoni departamentin e shërbimit të pajisjeve shtëpiake të Gorenjes.

Vetëm për përdorim personal!

Rekomandime shpesh për gatimin me mikrovalë dhe këshilla të dobishme mund të gjenden në faqen e internetit:

<http://www.gorenje.com>

**JU URON TA PËRDORNI ME SHUMË KËNAQËSI
PAJISJEN TUAJ**

gorenje

DRAGI KUPČE

Iskreno vam se zahvaljujemo na kupovini. Verujemo da ćete uskoro pronaći dovoljno dokaza o tome da se zaista možete osloniti na naše proizvode. Da bi upotreba uređaja bila lakša, prilažemo ovo sveobuhvatno uputstvo za upotrebu.

Uputstva bi trebalo da vam pomognu da se upoznate sa novim uređajem. Molimo vas da ih pažljivo pročitate pre nego što prvi put upotrebite uređaj.

U svakom slučaju, molimo vas da se uverite da vam je uređaj isporučen neoštećen. Ako otkrijete oštećenja nastala u toku transporta, obratite se prodajnom predstavniku ili regionalnom skladištu odakle je proizvod isporučen. Broj telefona ćete pronaći na računu ili izveštaju o isporuci.

Želimo vam puno zadovoljstva uz vaš novi kućni uređaj.



Uređaj je namenjen za kućnu upotrebu za zagrevanje hrane i pića koristeći elektromagnetnu energiju; samo za upotrebu u zatvorenom prostoru.

UPUTSTVO ZA
UPOTREBU

Ova uputstva su namenjena korisniku. Opisuju rernu i kako se koristi. Primenjuju se i na različite vrste uređaja; zbog toga ćete možda pronaći neke opise funkcija koje se možda ne odnose na vaš uređaj.



Nikada ne dodirujte površine uređaja za grejanje ili kuvanje. Oni će postati vrući tokom rada. Držite decu na bezbednoj udaljenosti. Postoji rizik od opekotina!



Struja i visoki napon mikrotalasne rerne! Ne uklanjajte poklopac.

UPOZORENJE! Uređaj i njegovi pristupačni delovi postaju vrući tokom upotrebe. Treba voditi računa da se ne dodiruju delovi koji se zagrevaju. Decu mlađa od 8 godina treba držati dalje pod stalnim nadzorom. Decu treba nadgledati od uređaja, osim kako bi se osiguralo da se ne igraju ako nisu

Ovaj uređaj smeju da koriste deca uzrasta od 8 i više godina i lica sa smanjenim fizičkim, senzornim ili mentalnim sposobnostima ili nedovoljnim iskustvom i znanjem, pod uslovom da su pod nadzorom i da su im data uputstva o bezbednom korišćenju uređaja i da shvataju prateće rizike. Nemojte dozvoliti da se deca igraju uređajem. Deca ne smeju da čiste ili održavaju uređaj ukoliko nisu starija od 8 godina i pod nadzorom.

Držite uređaj i njegov kabl van domašaja dece mlađe od 8 godina.

- **UPOZORENJE:** Kada uređaj radi u kombinovanom režimu, deca bi trebalo da koriste rernu samo pod nadzorom odrasle osobe zbog generisanih temperatura; (samo za model sa funkcijom roštilja)

- **U POZORENJE:** Ukoliko su vrata ili zaptivke na vratima oštećeni, rerna ne sme da se koristi dok je ne popravi stručno lice;
- **UPOZORENJE:** Opasno je za bilo koga osim stručnog lica da izvrši servis ili popravku koja podrazumeva uklanjanje navlake koji štiti od izloženosti mikrotalasnoj energiji;
- **UPOZORENJE:** tečnosti i druge namirnice ne smeju da se zagrevaju u zatvorenim posudama jer mogu da eksplodiraju.
- Decu treba nadgledati kako bi se osiguralo da se ne igraju sa uređajem.
- Nemojte skidati nožice rerne i nemojte pokrivati otvore za ventilaciju.
- Koristite samo pribor koji je pogodan za upotrebu u mikrotalasnim rernama.
- Kada zagrevate hranu u plastičnim ili papirnim posudama, pazite na rernu zbog mogućnosti zapaljenja;
- Ako primetite dim, isključite uređaj ili isključite napajanje uređaja i držite vrata zatvorenima kako biste ugasili plamen;
- Grejanje napitaka u mikrotalasnoj rerni može dovesti do odloženog kipljenja, zato treba voditi računa prilikom rukovanja posudom;
- Sadržaj flašica za hranjenje i tegli za hranu za bebe treba promešati ili protresti, a temperaturu proveriti pre konzumacije kako bi se izbegle opekotine.
- Jaja u ljusci i cela tvrdo kuvana jaja ne bi trebalo da se zagrevaju u mikrotalasnim rernama jer mogu da eksplodiraju, čak i nakon završetka mikrotalasnog grejanja;

- Prilikom čišćenja površina vrata, zaptivki na vratima ili unutrašnjosti rerne, koristite samo blaga neabrazivna sredstva ili deterdžente nanete suđerom ili mekom krpom.
- Rernu treba redovno čistiti, a sve naslage hrane ukloniti.
- Neodržavanje rerne u čistom stanju moglo bi da dovede do oštećenja njene površine, što bi moglo nepovoljno da utiče na vek trajanja uređaja i eventualno dovede do opasne situacije;
- Ukoliko je priključni kabl oštećen, sme ga zameniti isključivo proizvođač, njegov ovlašćeni serviser ili osobe obučene za to kako biste sprečili opasnosti.
- Nemojte dozvoliti da kabl visi preko ivice stola ili radne ploče.
- Nikada ne povezujte ovaj uređaj sa spoljnim prekidačem za tajmer ili sistemom daljinskog upravljača kako biste izbegli opasnu situaciju.
- Nikada ne menjajte sijalicu unutar rerne. Zamenu treba da izvrši Gorenje servis.
- Nemojte čistiti uređaj parnim čistačima, čistačima visokog pritiska, oštrim predmetima, abrazivnim sredstvima za čišćenje ili abrazivnim suđerima i sredstvima za uklanjanje fleka.

Ispod su navedena, kao i kod svih uređaja, određena pravila koja treba slediti i mere zaštite kako bi se osigurale vrhunske performanse ove rerne:

1. Staklena tacna, ručice valjka, spojnica i žleb za valjak treba da budu na svom mestu kada koristite rernu.
2. Nemojte koristiti rernu u bilo koje druge svrhe osim za pripremu hrane, kao što je sušenje odeće, papira ili bilo kojih drugih predmeta, ili za sterilizaciju.
3. Ne uključujte rernu kada je prazna. To bi moglo da ošteti rernu.
4. Nemojte koristiti unutrašnjost rerne za skladištenje predmeta kao što su papiri, knjige o spremanju hrane, itd.
5. Nemojte kuvati bilo koju vrstu hrane koja ima opnu, kao što su žumanca, krompir, pileća džigerica i sličnu hranu a da prethodno ne probijete opnu na nekoliko mesta viljuškom.
6. Nemojte stavljati nikakve predmete u otvore vanjskog dela rerne.
7. Ni u jednom trenutku ne uklanjajte delove iz rerne, kao što su nožice, spojnice, zavrtnji i slično.
8. Ne kuvajte hranu direktno na staklenoj tacni. Stavite hranu u/na odgovarajući pribor za kuvanje pre stavljanja u rernu.

VAŽNO

- POSUĐE ZA KUVANJE KOJE NE TREBA KORISTITI U MIKROTALASNOJ RERNI

- Nemojte koristiti metalne tiganje ili posuđe sa metalnim drškama.
 - Ne koristite ništa sa metalnom ivicom.
 - Nemojte koristiti plastične kese koje se zatvaraju žicama obloženim papirom.
 - Nemojte koristiti posuđe od melamina, jer sadrže materijal koji apsorbuje mikrotalasnu energiju. To može dovesti do pucanja posuđa ili zagorevanja i usporiće proces kuvanja.
 - Nemojte koristiti posuđe marke Centura. Posuđe sa glazurom nije pogodno za upotrebu u mikrotalasnoj rerni. Nemojte koristiti zatvorene šolje sa drškom marke Corelle Livingware.
 - Nemojte kuvati u posudi koja je zatvorena, kao što je flaša sa čepom ili flaša za ulje sa pričvršćenim poklopcem, jer takve posude mogu eksplodirati tokom zagrevanja u mikrotalasnoj rerni.
 - Nemojte koristiti obične termometre za pripremu mesa ili slatkiša.
 - Na raspolaganju su termometri namenjeni upotrebi u mikrotalasnoj rerni. Samo ta vrsta termometara može da se koristi.
9. Pribor za mikrotalasnu rernu treba koristiti samo u skladu sa uputstvima proizvođača.
 10. Ne pokušavajte da pržite hranu u ulju u ovoj rerni.
 11. Imajte na umu da mikrotalasna rema zagreva samo tečnost u posudi, a ne i posudu.

Stoga, iako poklopac posude nije vruć na dodir kada se izvadi iz rerne, imajte na umu da će hrana/tečnost unutar posude ispuštati istu količinu pare i/ili ključati kada se poklopac skine kao i prilikom standardnog kuvanja.

12. Uvek sami proverite temperaturu kuvane hrane, naročito ako grejete ili kuvate hranu/tečnost namenjenu bebama. Preporučljivo je da nikada ne konzumirate hranu/tečnost direktno iz rerne, već ostavite da odstoji nekoliko minuta te promešajte hranu/tečnost da se toplota ravnomerno rasporedi.
13. Hrana koja sadrži mešavinu masti i vode, kao što je bujon, bi trebalo da odstoji u rerni 30–60 sekundi nakon isključivanja rerne. Ovo treba uraditi zbog toga da se omogući smesi da se slegne i da se spreči ključanje kada se stavi kašika u hranu/tečnost ili kada se doda kockica bujona.
14. Kada pripremate/kuvate hranu/tečnost, ne zaboravite da postoje određene namirnice, kao što su božični pudinzi, džem i mleveno meso, koje se brzo zagrevaju. Kada grejete ili kuvate namirnice sa visokim sadržajem masti ili šećera, nemojte koristiti plastične posude.
15. Pribor za kuvanje može postati vruć zbog toplote koja se prenosi sa zagrejane hrane. Ovo je naročito tačno ako plastična folija prekriva gornji deo i drške pribora. Za rukovanje priborom će možda biti potrebne kuhinjske rukavice.
16. Da biste smanjili rizik od požara unutar rerne:
 - a) Ne kuvajte hranu predugo. Pažljivo rukujte mikrotalasnom rernom ako stavite papir, plastiku ili drugi zapaljivi materijal unutar rerne da bi se olakšalo kuvanje.
 - b) Pre nego što stavite kesicu u rernu, skinite žičicu za zatvaranje kesice.
 - c) Ako se materijali unutar rerne zapale, držite vrata rerne zatvorenima, isključite rernu iz utičnice ili isključite napajanje na razvodnoj ploči ili isključite prekidače napajanja.

KONTROLNA TABLA

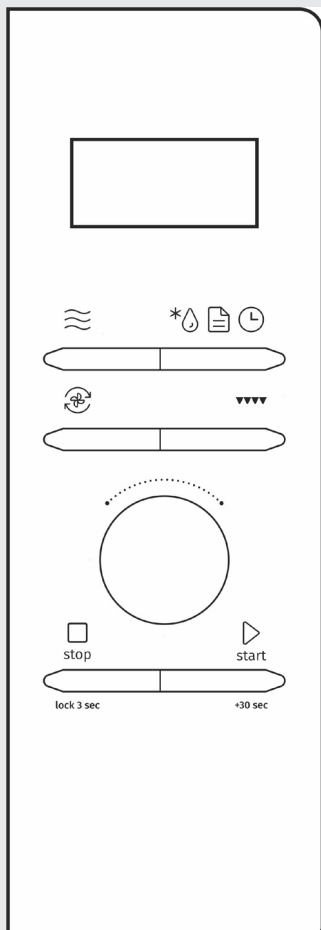

EKRAN

Prikazuje izabrane funkcije i vreme.

TIPKE



Mikrotalasi



Odmrzavanje



Automatski programi



Vreme



Konvekcija (vreli vazduh)



Roštijl



Zaustavljanje (držite 3 sekunde za bezbednosno zaključavanje za decu)



Start/+30 sek (svaki pritisak +30 sek povećava vreme za 30 sekundi)

OKRETNO DUGME

Vreme

Težina

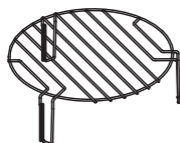
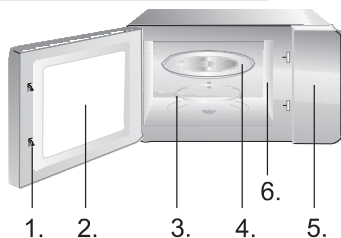

1. Sistem bezbednosnog zaključavanja vrata
2. Prozor rerne
3. Rotirajući prsten
4. Staklena tacna
5. Kontrolna tabla
6. Vodilica talasa (ne vadite silikatnu ploču koja prekriva vodilicu talasa)

Rešetka za roštijl (može da se koristi samo za funkciju roštija ili u kombinaciji s mikrotalasima i da se stavlja isključivo na stakleni tanjir)

1. KUVANJE I PODGREVANJE POMOĆU MIKROTALASA

Postoji pet nivoa snage, 100P, 80P, 50P, 30P i 10P, tim redosledom. Više puta pritisnite tipku "Microw." (mikrotalasna rerna) i izaberite željenu snagu mikrotalasne rerne. Okrenite dugme da biste izabrali vreme kuvanja, a vremenski opseg može biti 0:10 ~ 60:00. Nakon odabira vremena kuvanja, pritisnite tipku "START/+30s" za početak rada. Zvučni signal obaveštava o završetku rada.

| | | |
|----------------|--------------------|----------------------|
| VISOKA | 100% izlazna snaga | (brzo kuvanje) |
| Srednje visoka | 80% izlazne snage | (klasično kuvanje) |
| Srednja | 50% izlazne snage | (sporo kuvanje) |
| Srednje niska | 30% izlazne snage | (odmrzavanje hrane) |
| NISKA | 10% izlazne snage | (održavanje toplote) |

Dostupno je 5 nivoa snage, a maksimalno vreme rada je 60 minuta.

NAPOMENA: Nikada ne koristite rešetku za roštilj tokom kuvanja u mikrotalasnoj rerni.

2. ROŠTILJ

Grilovanje je posebno pogodno za tanke kriške mesa, šnicle ili biftek, kotlete, ražnjiće, kobasice ili komadiće piletine.

Grilovanje je takođe pogodno za tostiranje hleba ili sendviča i gratiniranje jela. Maksimalno vreme rada koje se može pedesiti za roštilj je 60 minuta.

Postoje tri režima roštilja: G, G-1 i G-2. To su roštilj, kombinacija 1 roštilj i mikrotalasno kuvanje i kombinacija 2 roštilj i mikrotalasno kuvanje. Kontinuirano pritisnite tipku "Grill" ("Roštilj"), izaberite željeni režim i na ekranu će se prikazati "G.", "G-1" ili "G-2". Zatim okrenite dugme da biste izabrali vreme kuvanja, a vremenski opseg može da bude 0:10 ~ 60:00. Nakon odabira vremena kuvanja, pritisnite tipku "START/+30s" za početak rada.

NAPOMENA: U režimu roštilja, svi delovi rerne, kao i rešetka za roštilj i posude za kuvanje, mogu postati veoma vrući. Budite oprezni kada vadite bilo koji predmet iz rerne. Koristite držače za lonce ili rukavice za rernu da BISTE SPREČILI OPEKOTINE.

| | |
|-----|--|
| G | Roštilj i grejač će biti pod naponom tokom rada. Pogodno je za pečenje tanjih komada rolovanog mesa ili svinjetine, kobasica i pilećih krilaca jer može da se dobije lepo zapečena hrana |
| G-1 | Kombinacija roštilja i mikrotalasnog kuvanja. 30% mikrotalasi i 70% roštilj. |
| G-2 | Kombinacija roštilja i mikrotalasnog kuvanja. 55% mikrotalasi i 45% roštilj. |

3. KONVEKCIJA

Postoje tri načina konvekcije: C, C-1 i C-2. To su konvekcija, kombinacija 1 konvekcionog i mikrotalasnog kuvanja i kombinacija 2 konvekcionog i mikrotalasnog kuvanja. Kontinuirano pritisnite tipku "Convection" ("Konvekcija"), izaberite željeni režim i na ekranu će se prikazati "podešena temperatura", "C-1" or "C-2". Zatim okrenite dugme da biste izabrali vreme kuvanja, a vremenski opseg može da bude 0:10 ~ 60:00. Nakon odabira vremena kuvanja, pritisnite tipku "START/+30 s" za početak rada.

| | |
|-----|---|
| C | Može se podesiti pet promena temperature |
| C-1 | Kombinacija konvekcionog i mikrotalasnog kuvanja. 30% mikrotalasi i 70% konvekcija. |
| C-2 | Kombinacija konvekcionog i mikrotalasnog kuvanja. 55% mikrotalasi i 45% konvekcija. |

NAPOMENA: U režimu konvekcije, svi delovi rerne, kao i rešetka i posude za kuvanje, mogu postati veoma vrući. Koristite rukavice kada vadite bilo koji predmet iz rerne. Koristite držače za lonce ili rukavice za rernu da biste sprečili opekotine.

4. ODMRZAVANJE

Postoje dva režima odmrzavanja, dEF1 i dEF2, tim redosledom. dEF1 za odmrzavanje prema težini i dEF2 za odmrzavanje prema vremenu. Pritisnite ovo dugme da biste izabrali odmrzavanje prema težini ili vremenu, a na ekranu će se prikazati "dEF1" ili "dEF2". Okrenite dugme da biste izabrali težinu hrane ili vreme odmrzavanja. Opseg težine dEF1 je od 100g do 1500g, a vremenski opseg dEF2 je od 0:10 do 60:00. Nakon odabira težine ili vremena odmrzavanja, pritisnite tipku "START/ +30s" za početak rada. Zvučni signal obaveštava o završetku rada. Režim odmrzavanja dEF1 prema težini će imati zvučni signal koji će vas podsetiti da okrenete hranu tokom odmrzavanja.

NAPOMENA: Tokom postupka hranu treba da okrenete kako bi se obezbedilo ravnomerno odmrzavanje. Obično je za odmrzavanje potrebno duže vreme nego za kuvanje hrane. Odmrznuta hrana treba da se konzumira što je pre moguće, ne preporučuje se ponovno stavljanje u frižider i zamrzavanje.

5. AUTOMATSKI MENI

Postoji osam automatskih menija: Potato, Pasta, Pizza, Popcorn, Vegetable, Beverage, Meat i Fish (krompir, testenina, pica, kokice, povrće, piće, meso i riba). Pritisnite dugme "AUTO MENU" ("AUTOMATSKI MENI") koje treba birati kontinuirano da biste izabrali željeni meni i okrenite dugme da biste izabrali željenu težinu hrane, a zatim pritisnite dugme "START/+30s" da biste započeli rad. Zvučni signal obaveštava o završetku rada.

| Meni | Težina/količina | Snaga mikrotalasne rerne |
|-----------------|-----------------|--------------------------|
| A1 krompir | 250, 500, 750g | 100% |
| A2 testenina | 50, 100, 150g | 100% |
| A3 pica | 200, 400g | 100% |
| A4 kokice | 100g | 100% |
| A5 povrće | 200, 400, 600g | 100% |
| A6 piće | 250, 500, 750ml | 100% |
| A7 meso | 200, 400, 600g | 100% |
| A8 riba | 200, 400, 600g | 100% |

NAPOMENA: Temperatura hrane pre kuvanja treba da bude 20-25° C. Viša ili niža temperatura hrane pre kuvanja zahteva povećanje ili smanjenje vremena kuvanja.

Temperatura, težina i oblik hrane imaju značajan uticaj na efekat kuvanja. Ako je došlo do odstupanja od elemenata navedenih u gornjem meniju, vreme kuvanja može da se podesi kako bi se postigli najbolji rezultati.

6. SAT

U režimu pripravnosti, držite tipku "DEF/MENU/CLOCK" duže od 3 sekunde da biste ušli u režim za podešavanje sata. Istovremeno, sati trepere na ekranu. Okretanjem dugmeta možete podesiti sate. Nakon podešavanja sata, kratko pritisnite dugme "START/+30s" da biste prešli na režim podešavanja minuta. Okretanjem dugmeta možete podesiti minute. Nakon podešavanja minuta, ponovo pritisnite dugme "START/+30s" da biste izašli iz režima podešavanja.

7. BRZI POČETAK

Saveti za korišćenje rerne

Koristite ovu funkciju za brzo zagrevanje (100% mikrotalasne snage) ili kuvanje hrane. U režimu pripravnosti, pritisnite tipku START i rerna će raditi 30 sekundi. Svakim uzastopnim pritiskom tipke START, vreme rada će se produžiti za 30 sekundi.

NAPOMENA: Ponovnim pritiskom tipke START vreme kuvanja će se produžiti za 30 sekundi u svim programima, osim u automatskom režimu i režimu automatskog odmrzavanja.

Ova funkcija se koristi da bi se sprečilo nekontrolisano ili nenamerno korišćenje rerne od strane dece.

Za podešavanje: U režimu pripravnosti ili unapred podešenom režimu, držite TIPKU STOP 3 sekunde, čuće se zvučni signal i zasvetliće indikator zaključavanja. U zaključanom režimu, sve tipke su onemogućene osim tipke STOP. Za otkazivanje: Držite tipku STOP 3 sekunde dok se indikator zaključavanja na ekranu ne isključi.

8. BEZBEDNOSNA ZAKLJUČAVANJE ZA DECU

Raspoređivanje hrane

Postavite deblje delove prema spoljašnjosti posude, tanji deo prema sredini i ravnomerno rasporedite. Ne stavlajte delove hrane jedan na drugi ako je to moguće.

Vreme kuvanja

Započnite kuvanje sa kratkim podešavanjem vremena, procenite ga nakon što istekne i produžite ga prema stvarnim potrebama. Prekomerno kuvanje može dovesti do dima i opekotina.

Ravnomerno kuvanje hrane

Hranu kao što je piletina, hamburger ili biftek treba okrenuti jednom tokom kuvanja.

U zavisnosti od vrste hrane, ako je primenljivo, mešajte je od spolja do sredine posude jednom ili dva puta tokom kuvanja

Omogućite vreme mirovanja

Nakon isteka vremena kuvanja, ostavite hranu u rerni odgovarajuće vreme, što joj omogućava da završi svoj ciklus kuvanja i da se postepeno ohladi.

Da li je hrana gotova

Boja i tvrdoća hrane pomažu da se utvrdi da li je gotova, a to uključuje:

- Para izlazi iz svih delova hrane, ne samo sa ivice
- Zglobovi živine se mogu lako pomerati
- Nema znakova krvi na svinjetini ili peradi.
- Riba je neprozirna i lako se seče viljuškom

9. SAVETI ZA KUVANJE

1. Isključite rernu i iskopčajte utikač iz utičnice pre nego što počnete da je čistite.
2. Održavajte unutrašnjost rerne čistom. Kada se prospe hrana ili tečnost koje ostaju na zidovima rerne, obrišite ih vlažnom krpom. Ne preporučuje se upotreba jakog deterdženta ili abrazivnih sredstava.
3. Spoljašnju površinu rerne treba očistiti vlažnom krpom. Da bi se sprečilo oštećenje delova unutar rerne, ne bi trebalo dozvoliti da voda prodire u otvore za ventilaciju.
4. Ne dozvolite da kontrolna tabla postane vlažna. Očistite mekom, vlažnom krpom, ne koristite deterdžente, abrazivna sredstva ili sredstva za čišćenje u vidu spreja na kontrolnoj tabli.
5. Ako se para nakuplja unutar ili oko spoljnih vrata rerne, obrišite je mekom krpom. Do ovoga može doći kada mikrotalasna rerna radi u uslovima visoke vlažnosti i ni na koji način ne ukazuje na kvar uređaja.
6. Povremeno je potrebno ukloniti staklenu tacnu radi čišćenja. Operite tacnu u penušavoj vodi ili u mašini za pranje sudova.
7. Rotirajući prsten i prostor u donjem delu rerne treba redovno čistiti kako bi se izbegla preterana buka. Jednostavno obrišite donju površinu rerne blagim deterdžentom, vodom ili sredstvom za čišćenje prozora i osušite. Rotirajući prsten se može oprati u penušavoj vodi ili u mašini za pranje sudova. Pare nastale prilikom kuvanja se skupljaju tokom stalne upotrebe, ali ni na koji način ne utiču na donju površinu ili točkove rotirajućeg prstena. Prilikom uklanjanja rotirajućeg prstena sa donjeg dela rerne radi čišćenja, obavezno ga postavite u odgovarajući položaj.
8. Uklonite mirise iz rerne pomoću šolje vode i soka i kore jednog limuna u dubokoj posudi za mikrotalasnu rernu. Uključite mikrotalasnu rernu 5 minuta, temeljno obrišite i osušite mekom krpom.

ŽIVOTNA
SREDINA

Ne bacajte uređaj sa običnim kućnim otpadom kada mu istekne vek trajanja, već ga predajte sabirnim centrima za reciklažu. Ovim ćete pomoći očuvanju životne sredine.

INSTALACIJA

1. Pobrinite se da sav materijal pakovanja bude uklonjen sa unutrašnje strane vrata rerne.
2. Pregledajte rernu nakon raspakivanja i potražite vidljiva oštećenja kao što su:
 - pogrešno postavljena vrata rerne,
 - oštećena vrata rerne,
 - udubljenja ili rupe na staklu vrata rerne i ekranu,
 - udubljenja u unutrašnjosti rerne.Ako primetite bilo koje od gore navedenih oštećenja, NE KORISTITE rernu.
3. Ova mikrotalasna rerma je teška 17 kg i treba se postaviti na horizontalnu površinu koja je dovoljno čvrsta da izdrži ovu težinu.
4. Rernu postavite dalje od izvora visoke temperature i pare.
5. NE STAVLJAJTE ništa na rernu.
6. Da biste obezbedili dovoljnu ventilaciju, neka rerma bude udaljena od oba bočna zida bar 20 cm i 30 cm od gornjeg zida rerne.
7. NEMOJTE skidati pogonsko vratilo rotacione ploče.
8. Kao i kod svakog uređaja, stalni nadzor je neophodan kada ga koriste deca.
9. Uverite se da je utičnica lako dostupna kako bi utikač mogao brzo da se izvadi u hitnim slučajevima. U suprotnom treba omogućiti isključivanje uređaja iz strujnog kola pomoću prekidača. U tom slučaju treba poštovati postojeće odredbe standarda bezbednosti povezanih sa upotrebom električne energije.

Uređaj treba da bude priključen na monofaznu naizmjeničnu struju (230 V/50 Hz) preko pravilno instalirane uzemljene utičnice. UPOZORENJE! OVAJ UREĐAJ TREBA DA BUDE UZEMLJEN!
10. Ova rerma zahteva ulazno napajanje od 1,5 kVA; prilikom instalacije rerne se preporučuje da se konsultujete sa stručnjakom za servisiranje.

PAŽNJA: Rerna je iznutra zaštićena osiguračem od 250 V, 10 A.

SPECIFIKACIJE

| | |
|----------------------------|------------------------------------|
| Potrošnja struje | 220-240V~50Hz, 1440W |
| Izlazna snaga | 900 W |
| Roštijl | 1200 W |
| Konvekcija | 2200 W |
| Radna frekvencija | 2450 MHz |
| Spoljašnje dimenzije..... | 510 mm(Š) x 303 mm (V) x 410 mm(D) |
| Kapacitet rerne..... | 28 litara |
| Težina bez pakovanja | približno 17 kg |
| Nivo buke | Lc < 60 dB (A) |



Ovaj uređaj je označen u skladu sa Evropskom direktivom 2012/19/EU o otpadu električne i elektronske opreme (WEEE).

Ovo uputstvo je u skladu sa važenjem povrata i reciklaže otpadne električne i elektronske opreme širom Evrope.

DIMENZIJE PRILIKOM MONTAŽE

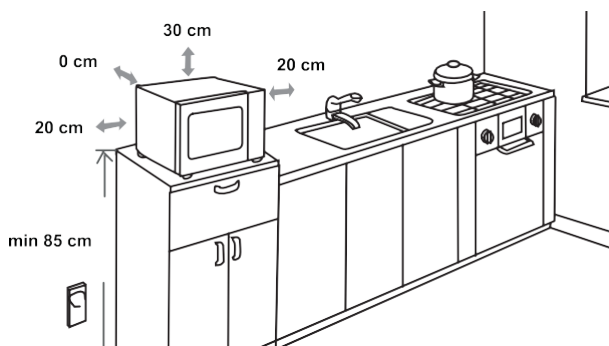

RADIO SMETNJE

Mikrotalasna rerne može da izazove smetnje na radiju, TV-u ili sličnoj opremi. Kada dođe do smetnji, one mogu biti uklonjene ili smanjene sledećim postupcima.

- Očistite vrata i površine zaptivki na rerni.
- Postavite radio, TV i slične uređaje što dalje od mikrotalasne rerne.
- Koristite pravilno instaliranu antenu za radio, TV i slične uređaje kako biste primali jak signal.

ZADRŽAVAMO PRAVO DA IZVRŠIMO BILO KAKVE PROMENE KOJE NE UTIČU NA FUNKCIONALNOST UREĐAJA.

PRE NEGO ŠTO POZOVETE SERVISERA

1. Ako rerna uopšte ne radi, informacije na ekranu se ne pojavljuju ili je prikaz na ekranu nestao:
 - a) Proverite da li je rerna bezbedno priključena. Ako nije, izvadite utikač iz utičnice, sačekajte 10 sekundi i ponovo ga bezbedno priključite.
 - b) Proverite da li je pregoreo osigurač ili je isključen glavni prekidač. Ako vam se čini da sve radi pravilno, testirajte utičnicu pomoću drugog uređaja.
2. Ako mikrotalasna rerna ne radi:
 - a) Proverite da li je tajmer podešen.
 - b) Proverite da li je rerna potpuno zatvorena da biste uključili bezbednosno zaključavanje. U suprotnom, energija mikrotalasa neće dospевati u rernu.
Ako ništa od navedenog ne reši problem, obratite se najbližem ovlašćenom serviseru.

Uređaj je namenjen za kućnu upotrebu za zagrevanje hrane i pića koristeći elektromagnetnu energiju; samo za upotrebu u zatvorenom prostoru.

GARANCIJA I SERVIS

Ukoliko su vam potrebne informacije ili ako imate problem, obratite se Centru za brigu o kupcima kompanije Gorenje u vašoj zemlji (broj telefona možete pronaći u letku sa garancijom širom sveta). Ukoliko u vašoj zemlji ne postoji Centar za brigu o korisnicima, posetite lokalnog trgovca Gorenje opremom ili se obratite servisnom odeljenju Gorenje kućnih aparata.

Samo za ličnu upotrebu!

Dodatne preporuke za kuvanje u mikrotalasnju rerni i korisne savete možete pronaći na veb stranici:

<http://www.gorenje.com>

ŽELIMO VAM PUNO ZADOVOLJSTVA PRILIKOM KORIŠĆENJA UREĐAJA

gorenje

www.gorenje.com

