

gorenje

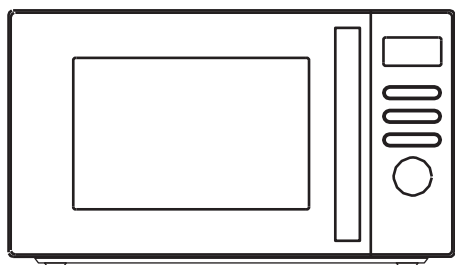

MO20A3WH

Brugsanvisning / Mikrobølgeovn

DA..... 4

KÆRE KUNDE

Tak, fordi du har valgt at købe dette apparat. Vi er overbeviste om, at du snart ved selvsyn vil opdage, at du virkelig kan stole på vores produkter. Vi vedlægger denne omfattende brugsanvisning for at gøre brugen af apparatet lettere for dig.

Anvisningerne skal hjælpe dig med at blive fortrolig med dit nye apparat. Læs brugsanvisningen grundigt, før du bruger apparatet første gang.

Kontrollér altid ved udpakningen, at apparatet ikke er beskadiget. Hvis du konstaterer transportskader, skal du kontakte din forhandler eller det lokale lager, hvorfra produktet blev leveret. Du kan se telefonnummeret på købskvitteringen eller på fragtbrevet.

Vi ønsker dig held og lykke med dit nye apparat!



Ovnen til opvarmning af mad og drikkevarer via elektromagnetisk energi er kun beregnet til indendørs brug.

BRUGSANVISNING

Denne brugsanvisning er beregnet til slutbrugeren. Den beskriver apparatet og giver anvisninger til korrekt og sikker betjening. Den gælder også for forskellige andre typer af apparater, og derfor kan du støde på beskrivelser af funktioner, der ikke gælder for dit apparat.



Berør aldrig fladerne på kogepladen eller kogegrejet. De bliver varme under brug. Hold børn på sikker afstand. Risiko for forbrænding!



Mikrobølgeenergi og højspænding! Fjern ikke dækslet.

ADVARSEL! Apparatets tilgængelige dele kan blive meget varme, når apparatet er i brug. Pas på ikke at berøre varmeelementerne. Børn yngre end 8 år skal holdes på sikker afstand eller hele tiden være under opsyn. Hold børn under opsyn, og lad dem ikke lege med apparatet.

Apparatet må bruges af børn over 8 år og af personer med nedsatte fysiske, sensoriske eller mentale evner eller manglende erfaring med og viden om apparatet, hvis de holdes under opsyn eller har fået vejledning i at bruge apparatet på en sikker måde og forstår de involverede risici. Børn må ikke lege med apparatet. Rengøring og vedligehold må ikke foretages af børn, medmindre de er over 8 år og er under opsyn.

Apparatet og ledningen skal være utilgængeligt for børn under 8 år.

- **ADVARSEL:** Når apparatet bruges i kombinationsfunktion, bør børn kun bruge ovnen under opsyn af voksne på grund af de temperaturer, der opstår (gælder kun modeller med grillfunktion)

- **ADVARSEL:** Hvis lågen eller lågens tætningsliste er beskadiget, må ovnen ikke betjenes, før den er blevet repareret af en fagligt kompetent person.
- **ADVARSEL:** Det er farligt for andre end en fagligt kompetent person at udføre enhver form for service eller reparation, der indebærer fjernelse af afdækning, der beskytter mod eksponering for mikrobølgeenergi.
- **ADVARSEL:** Væsker og andre fødevarer må ikke opvarmes i forseglede beholdere, da de kan eksplodere.
- Hold børn under opsyn, og lad dem ikke lege med apparatet.
- Fjern ikke ovnens fødder, og bloker ikke ventilationsåbningerne.
- Brug kun redskaber, der er egnet til brug i mikrobølgeovne.
- Hold øje med ovnen under opvarmning af fødevarer i plast- eller papirbeholdere, da der er risiko for, at der går ild i beholderne.
- Sluk eller frakobl ovnen, hvis der udvikles røg, og hold lågen lukket for at kvæle eventuelle flammer.
- Opvarmning af drikkevarer i mikrobølgeovn kan medføre i forsinket, voldsom opkogning. Vær derfor forsigtig ved håndtering af beholderen.
- Indholdet af sutteflasker og glas med babymad skal omrøres eller rystes, og temperaturen skal kontrolleres, før det gives til barnet, for at undgå forbrændinger.
- Æg i skal og hele hårdkogte æg bør ikke opvarmes i mikrobølgeovn, da de kan eksplodere, selv efter at mikrobølgeopvarmningen er afsluttet.

- Brug kun mildt, ikke-slibende rengøringsmiddel eller opvaskemiddel på en svamp eller blød klud til rengøring af lågen, lågens tætningsliste og ovnrummet.
- Ovnens skal rengøres regelmæssigt, og eventuelle aflejringer af madrester skal fjernes.
- Hvis ovnen ikke holdes ren, kan det medføre slidage af overfladen, som kan påvirke ovnens levetid negativt og muligvis resultere i en farlig situation.
- Hvis ledningen bliver beskadiget, skal den udskiftes af producenten, dennes forhandler eller en tilsvarende autoriseret person for at undgå farer.
- Lad ikke ledningen hænge ud over kanten af bordpladen.
- Tilslut aldrig apparatet til en ekstern timer eller et fjernbetjeningssystem, dette for at undgå farlige situationer.
- Udskift aldrig lyskilden i ovnrummet. Den skal altid udskiftes af en Gorenje-servicetekniker.
- Rengør ikke apparatet med damprensere, højtryksrensere, skarpe genstande, slibende rengøringsmidler, skuresvampe eller pletfjernere.

Som ved alle apparater bør du overholde visse regler og sikkerhedsforskrifter for at få størst mulig glæde af din mikrobølgeovn. Disse er anført nedenfor:

1. Drejetallerkenen, drejeringen og motorakslen skal altid være monteret korrekt, når du bruger mikrobølgeovnen.
2. Brug ikke ovnen til andre formål end tilberedning af fødevarer, som f.eks. til tørring af tøj, papir eller andre nonfood-genstande eller til sterilisering.
3. Brug ikke ovnen, når den er tom. Det kan beskadige mikrobølgeovnen.
4. Brug ikke ovnrummet til opbevaring af nogen art, som f.eks. papirer, kogebøger og lignende.
5. Tilbered ikke levnedsmidler, der er omgivet af en membran, såsom æggeblommer, kartofler, kyllingelever etc. uden først at gennemboret den flere gange med en gaffel.
6. Undlad at stikke genstande ind i åbningerne på mikrobølgeovnen.
7. Fjern ikke på noget tidspunkt dele fra ovnen, såsom fødder, kobling, skruer etc.
8. Tilbered ikke mad direkte på drejetallerkenen. Anbring maden i/på egnet kogegrej, før du sætter det i mikrobølgeovnen.

VIGTIGT – KØKKENGREJ, DER IKKE MÅ BRUGES I DIN MIKROBØLGEOVN

- Metalkogegrej og kogegrej med metalhåndtag.
 - Brug ikke genstande med metalkant.
 - Poselukkere af papir og ståltråd til lukning af plastposer.
 - Brug ikke melaminskåle, da de indeholder et materiale, der absorberer mikrobølgeenergi. Det kan få skålene til at revne eller forkulle og vil forlænge tilberedningstiden.
 - Brug ikke service af mærket Centura. Glasuren er ikke beregnet til brug i mikrobølgeovn. Kopper med lukket hank fra Corelle Livingware.
 - Tilbered ikke fødevarer i beholdere med en lille åbning såsom sodavandsflasker eller lukkede olieflasker, da de kan eksplodere, hvis de opvarmes i en mikrobølgeovn.
 - Brug ikke almindelige kød- eller sukkertermometre.
 - Der findes termometre, som er specielt beregnet til mikrobølge-tilberedning. Brug et sådant.
9. Køkkenredskaber til brug med mikrobølgeovn skal bruges i henhold til producentens anvisninger.
 10. Forsøg ikke at friturestege mad i mikrobølgeovnen.
 11. Husk på, at mikrobølgeovnen kun opvarmer væsken i en beholder og ikke selve beholderen.

Det betyder, at selvom låget på en beholder ikke er varmt, når beholderen tages ud af ovnen, vil indholdet frigive lige så meget damp og/eller sprøjte lige så meget som ved almindelig tilberedning, når låget tages af.

12. Kontroller altid selv temperaturen på tilberedt mad, især hvis der opvarmes eller tilberedes mad/væske til babyer. Indtag aldrig mad eller drikke umiddelbart efter, at du tager det ud af mikrobølgeovnen. Lad det hvile i nogle få minutter, og omrør, så varmen fordeles jævnt.
13. Lad mad, der består af en blanding af fedt og vand, f.eks. fond, stå i ovnen 30-60 sekunder efter, at den er slukket. Dermed falder blandingen til ro og bobler ikke op, når der kommer en ske i maden/væsken, eller der tilsættes en bouillonterning.
14. Når du tilbereder/tilbereder mad/væske, skal du huske, at der er visse fødevarer, f.eks. julebuddinger, marmelade og hakkekød, som opvarmes meget hurtigt. Brug ikke plastbeholdere ved opvarmning eller tilberedning af fødevarer med højt fedt- eller sukkerindhold.
15. Køkkenredskaber kan blive varme på grund af varme, som overføres fra den opvarmede mad. Det gælder især, hvis der har været køkkenfilm på dem. Det kan være nødvendigt at bruge grydelapper.
16. Sådan mindsker du risikoen for ild i ovnrummet:
 - a) Overtilbered ikke maden. Hold omhyggeligt øje med mikrobølgeovnen, hvis der bruges papir, plast eller andre brændbare materialer i ovnen for at lette tilberedningen.
 - b) Fjern poselukkere, før poser placeres i ovnen.
 - c) Hold ovnlågen lukket, hvis der går ild i indholdet i ovnen, og sluk for ovnen på stikkontakten eller på hovedafbryderen.

BETJENINGSPANEL

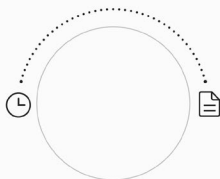
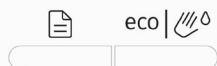

DISPLAY

Viser de valgte funktioner og klokkeslæt.

KNAPPER



Mikrobølger



Optøning



Udskudt start / Ur



Pause/Stop



Start



Selvrensefunktion – Aquaclean

eco

ECO-funktion – Strømsparetilstand

DREJEKNAP



Timer



Automenu

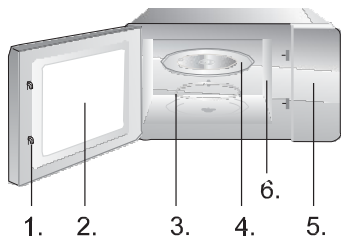

1. Sikkerhedslås på låge
2. Vindue
3. Drejering
4. Glasbakke
5. Betjeningspanel
6. Mikrobølgeguide (fjern ikke pladen, som dækker guiden)

1. UR

Ovnen er udstyret med et digitalt ur. Når ovnen står på standby, kan uret indstilles i 24-timersfunktion ved at trykke på knappen **CLOCK**.

Eksempel: Sådan indstilles klokkeslættet til 8:30:

- a) Tryk på knappen **CLOCK**. Drej drejeknappen for at vælge timetallet "8".
- b) Tryk på knappen **CLOCK**. Drej drejeknappen for at vælge minuttallet "30".
- c) Tryk på knappen **CLOCK** for at bekræfte indstillingen.

BEMÆRK: Uret kan vises når som helst under madlavningen ved at trykke på knappen **CLOCK**. Uret skal indstilles, hver gang ovnen slutes til strøm.

2. TILBEREDNING OG GENOPVARMNING MED MIKROBØLGER

Denne funktion har to indstillinger:

a) Hurtig opvarmning med mikrobølger (100 % effekt)

Eksempel: Tilberedning med 100 % effekt i 5 minutter.

1. Brug drejeknappen til at indstille tiden til 05:00.
2. Tryk på knappen **START** for at starte programmet.

b) Tilberedning og genopvarmning med mikrobølger

Hvis du eksempelvis vil tilberede i 10 minutter ved 60% mikrobølgeeffekt, skal du:

1. Trykke på knappen **MICROWAVE** flere gange for at vælge effektniveauet (60%).
2. Dreje drejeknappen for at indstille tiden til 10:00.
3. Tryk på knappen **START** for at starte.

Der kan vælges mellem 5 effekt niveauer (100%, 80%, 60%, 40%, 20%), og den maksimale tilberedningstid er 60 minutter.

3. AUTOMATISK OPTØNING DEF1

Mikrobølgeovnen kan bruges til optøning af kød, fjerkræ samt fisk og skaldyr. Optøningstiden og effekten justeres automatisk efter den indstillede vægt. Der kan optøes 100 g til 2000 g mad ad gangen.

Eksempel: Optøning af 600 g frossen fisk

1. Tryk på knappen **DEFROST**.
2. Drej drejeknappen for at indstille vægten til 600 g.
3. Tryk på knappen **START** for at starte programmet.

Mikrobølgeovnen kan også bruges til hurtig optøning.

Eksempel: Hurtig optøning af brød

1. Tryk to gange på knappen **DEFROST**.
2. Drej drejeknappen for at indstille den ønskede tid.
3. Tryk på knappen **START** for at starte programmet.

4. HURTIG OPTØNING DEF2

Ved tilberedning af de madvarer, der findes i auto-menuen, er det kun madvarer og vægten/mængden, der skal indstilles. Ovnen hjælper med indstilling af effekt og tid.

Eksempel:

1. Fra standbytilstand skal du dreje drejeknappen med uret for at vælge den ønskede fødevarer fra A1 til A11. Tryk på knappen START.
2. Indstil fødevarens vægt ved hjælp af drejeknappen.
3. Tryk på knappen START for at starte.

Menu	Vægt/mængde	Mikrobølgeeffekt
A1 Pizza	150, 300 g	100%
A2 Væske	100, 200, 300 ml	100%
A3 Popcorn	100 g	100%
A4 Kød	100, 200, 300 g	100%
A5 Kartofler	100, 200, 300 g	100%
A6 Grøntsager	100, 200, 300 g	100%
A7 Fisk	100, 200, 300 g	100%
A8 Pasta	100 g (450 ml vand)	100%
	200 g (800 ml vand)	
	300 g (1200 ml vand)	
A9 Blødgøring	100 g	30% + 10%
	200, 300 g	30% + 20% + 10%
A10 Tallerkenopvarmning	1, 2, 6 stk.	100%
A11 Varmholdning	100, 200, 300 g	80% + 60% + 80%

I mikrobølgeovnen kan maden tilberedes i fire trin.

Eksempel: Optøning af frosset kød i 10 minutter efterfulgt af opvarmning i 5 minutter ved 60%:

1. Tryk to gange på knappen DEFROST.
2. Brug drejeknappen til at indstille tiden til 10:00.
3. Tryk flere gange på knappen MICROWAVE, eller brug drejeknappen til at indstille effektniveauet til 60%. Tryk på knappen START.
4. Dreje drejeknappen for at indstille tiden til 05:00.
5. Tryk på knappen START for at starte programmet.

BEMÆRK: Optøningsfunktionen kan kun bruges under det første trin. Auto-menuen kan ikke udgøre et trin i et tilberedningsprogram med flere trin.

7. HURTIG START

Gode råd om brug af ovnen

Denne funktion bruges til hurtig opvarmning (100 % mikrobølgeeffekt) eller tilberedning af mad. Tryk på knappen START i standby. Ovnen kører i 30 sekunder. For hver gang der trykkes på knappen START, forlænges tiden med 30 sekunder

BEMÆRK: Ved endnu et tryk på knappen START forlænges tilberedningstiden med 30 sekunder i alle programmer med undtagelse af automatisk funktion og den automatiske optøningsfunktion.

8. BØRNESIKRING

Denne funktion forhindrer, at børn kan komme til at bruge ovnen utilsigtet eller uden opsyn.

Aktivering: Når apparatet er på standby eller er programmeret, skal du holde knappen PAUSE/STOP inde i 3 sekunder, til der lyder et bip, og indikatoren for børnesikring tændes. Når børnesikringen er slået til, er alle knapper på nær knappen PAUSE/STOP inaktive.

Deaktivering: Hold knappen PAUSE/STOP inde i 3 sekunder, til indikatoren for børnesikring slukkes på displayet.

9. UDSKUDT START

Med funktionen Udskudt start kan du indstille ovnen til at starte senere. Hvis du eksempelvis vil tilberede i 10 minutter ved 60% mikrobølgeeffekt klokken 11.30, og klokken nu er 11.10, skal du gøre som følger.

1. Tryk flere gange på knappen MICROWAVE, eller brug drejeknappen til at indstille effektniveauet til 60%. Tryk på knappen START.
2. Dreje drejeknappen for at indstille tiden til 10:00.
3. Tryk på knappen med uret.
4. Drej drejeknappen for at indstille timetallet til "11".
5. Tryk på knappen CLOCK.
6. Drej drejeknappen for at indstille minuttallet til "30".
7. Tryk på knappen START for at starte.

13. ECO-indstilling - strøm-sparefunktion

Tryk på knappen ECO. Displayet slukkes, og mikrobølgeovnen er på ECO-indstilling, som minimerer strømforbruget. Du kan slå ECO-indstillingen fra og tænde for displayet igen ved at trykke på enhver anden knap eller ved at åbne eller lukke lågen.

14. SELVRENSE-
FUNKTION -
AQUACLEAN

Vi anbefaler følgende fremgangsmåde til regelmæssig rengøring af ovnen: Tryk på knappen , og hold den inde i 3 sekunder. Stil et glas vand - 200 ml - i mikrobølgeovnen, og tryk på knappen START. Når programmet er afsluttet, skal du vente 2-3 minutter. Tag derefter glasset ud, og tør ovnrummet af med en blød klud.

15. INDSTILLING AF
ALARM OG TASTELYD

Brug denne funktion til at indstille knappernes lydstyrke og ovnens øvrige lyde.

Tryk på knappen ECO, og hold den inde i 3 sekunder.

"Vol" vises på displayet, og lyden slås fra.

Hold knappen ECO inde i cirka 3 sekunder for at slå lyden til igen.

"VOL" vises på displayet.

1. Sluk for ovnen, og tag stikket ud af stikkontakten før rengøring.
2. Hold ovnen ren indvendigt. Tør stænk og væske væk fra ovenns vægge med en fugtig klud. Brug ikke stærke eller slibende rengøringsmidler.
3. Rengør ovenns yderside med en hårdt opvredet klud. For at forhindre beskadigelse af komponenterne inde i ovnen, må der ikke sive vand ind i ventilationsåbningerne.
4. Lad ikke betjeningspanelet blive vådt. Rengør ovnen med en blød, hårdt opvredet klud. Brug ikke opvaskemiddel, slibende rengøringsmidler eller rengøringsmidler på spray til at rengøre betjeningspanelet.
5. Fjern eventuel damp på indersiden og ydersiden af mikrobølgeovnen med en blød klud. Der dannes muligvis damp, hvis mikrobølgeovnen bruges på et sted med høj luftfugtighed. Det er helt normalt.
6. Glasbakken skal tages ud og rengøres regelmæssigt. Vask drejetallerkenen i varmt vand tilsat opvaskemiddel eller i opvaskemaskine.
7. Rengør jævnlige drejeringen og ovenbunden for at forebygge støj under tilberedningen. Aftør bunden med en hårdt opvredet klud fugtet med vand tilsat mildt opvaskemiddel, og tør af. Drejeringen kan vaskes i vand tilsat opvaskemiddel eller i opvaskemaskine. Damp fra tilberedningen kan samle sig på bundens overflade eller drejeringens hjul, men påvirker dem på ingen måde. Sørg for at placere drejeringen korrekt, når den sættes i ovnen igen efter rengøring.
8. Dårlig lugt fra ovnen kan fjernes ved at komme vand tilsat saften og skallen af en citron i en dyb skål, der er egnet til brug i mikrobølgeovn. Tilbered med mikrobølger i 5 minutter. Aftør mikrobølgeovnen grundigt, og tør efter med en blød klud.

MILJØ

Bortskaf ikke apparatet sammen med almindeligt husholdningsaffald efter endt levetid, men aflever det på en genbrugsstation. På den måde er du med til at passe på miljøet.

INSTALLATION

1. Sørg for, at alle emballagematerialer fjernes fra indersiden af lågen.
2. Efterse mikrobølgeovnen efter udpakning for synlige skader såsom:
 - Skæv låge
 - Beskadiget låge
 - Buler eller huller i lågens vindue og afdækning
 - Buler i ovnrummet

Hvis du ser sådanne synlige skader, må du IKKE bruge mikrobølgeovnen.

3. Denne mikrobølgeovn vejer 10,3 kg, og den skal placeres på en vandret overflade, der er stærk nok til at bære denne vægt.
4. Mikrobølgeovnen skal anbringes på sikker afstand af høje temperaturer og damp.
5. Anbring IKKE genstande oven på mikrobølgeovnen.
6. Sørg for fri plads mindst 20 cm fra begge sidevægge og 30 cm væk fra bagvæggen for at sikre korrekt ventilation.
7. Fjern IKKE drejetallerkenens drivaksel.
8. Som med ethvert apparat er nøje overvågning nødvendig, når den bruges af børn.
9. Sørg for, at stikkontakten er let tilgængelig, så du hurtigt kan tage stikket ud i en nødsituation. Ellers skal det på anden måde være muligt at afbryde mikrobølgeovnen fra lysnettet. I dette tilfælde anses de gældende regler for elsikkerhed for at være opfyldt. Dette produkt skal sluttes til en jordet stikkontakt med én fase (230 V~/50 Hz). ADVARSEL! APPARATET SKAL JORDES!
10. Ovn kræver 1,3 KVA. Rådfør dig eventuelt med en elektriker, hvis du er i tvivl om installation af ovnen.

FORSIGTIG: Ovn er beskyttet af en indvendig sikring på 250 V, 8 A.

TEKNISKE

Strømforbrug.....	220-240 V~ 50 Hz, 1280 W
Udgangseffekt	800 W
Driftsfrekvens.....	2450 MHz
Udvendige mål.....	455 mm (b) x 261 mm (h) x 353 mm (d)
Ovnkapacitet.....	20 liter
Vægt uden emballage	Cirka 10,3 kg
Støjniveau.....	Lc < 58 dB (A)



Dette apparat er mærket i henhold til EU-direktiv 2012/19/EU om affald af elektrisk og elektronisk udstyr (WEEE).

Disse retningslinjer udgør rammerne for en fælles europæisk garanti for returnering og genbrug af affald fra elektrisk og elektronisk udstyr.

MONTERINGS- MÅL

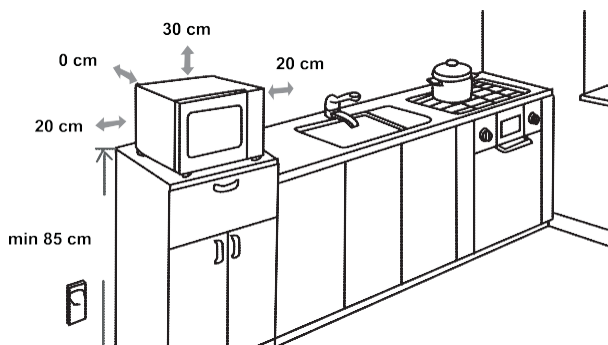

RADIOINTERFERENS

Mikrobølgeovnen kan forårsage interferens i radio, tv eller lignende udstyr. Det er muligt at mindske eller fjerne denne forstyrrelse ved at træffe følgende forholdsregler:

- Rengør lågen og mikrobølgeovnens pakning.
- Placer radioer, tv'er osv. så langt væk fra mikrobølgeovnen som muligt.
- Brug en korrekt installeret antenne til at opnå et stærkt radio-/tv-signal.

VI FORBEHOLDER OS RET TIL AT ÆNDRE SPECIFIKATIONERNE, UDEN AT DETTE FÅR BETYDNING FOR ENHEDENS FUNKTION.

1. Hvis mikrobølgeovnen ikke kan tændes, eller hvis displayet ikke lyser:
 - a) Kontroller, at mikrobølgeovnen er korrekt tilsluttet. Hvis det ikke tilfældet: tag stikket ud af stikkontakten, vent i 10 sekunder, og sæt stikket i igen.
 - b) Undersøg, om sikringen er sprunget, eller om en kredsløbsafbryder har været udløst. Hvis der ikke ser ud til at være noget galt, kan du prøve at slutte apparatet til en anden stikkontakt.
2. Hvis mikrobølgeovnen ikke fungerer:
 - a) Kontroller, om timeren er indstillet.
 - b) Kontroller, at lågen lukker korrekt, og at sikkerhedsafbryderen i lågen går i indgreb. Hvis det ikke er tilfældet, vil mikrobølgeenergien ikke stråle ind i ovnen.
Kontakt nærmeste autoriserede servicerepræsentant, hvis ingen af ovenstående løsningsforslag løser problemet.

Husholdningsapparatet til opvarmning af mad og drikkevarer med elektromagnetisk energi er kun beregnet til indendørs brug.

GARANTI OG SERVICE

Hvis du har brug for oplysninger, eller hvis du har et problem, bedes du kontakte Gorenjes kundeservicecenter i dit land (du finder telefonnummeret i den globalt dækkende garantibrochure). Hvis der ikke er noget kundeservicecenter i dit land, skal du henvende dig til din lokale Gorenje-forhandler eller kontakte serviceafdelingen for Gorenje husholdningsapparater.

Kun til brug i private husholdninger!

Yderligere anbefalinger til tilberedning af mad med mikrobølgeovn og nyttige råd kan findes på websiden:

<http://www.gorenje.com>

VI HÅBER, AT DU FÅR STOR GLÆDE AF DIT NYE APPARAT

gorenje

www.gorenje.com

