

gorenje

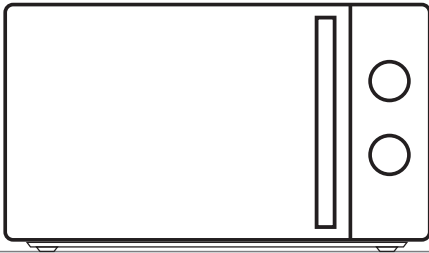

MO20E2BH

www.gorenje.com

Naudojimo instrukcija / Mikrobangų krosnelė

LT.....4

GERBIAMAS KLIENTE,

nuoširdžiai dėkojame įsigijus mūsų gaminį. Mes tikime, kad greitai pastebėsite aišų įrodymą, kad jūs galite pilnai pasikliauti mūsų gaminiais. Siekiant paprastesnio įrangos naudojimo, pridėdame šią išsamią naudojimo instrukciją.

Instrukcija padės jums pažinti naują įrangą. Prieš pirmą kartą naudodami įrangą nuosekliai perskaitykite instrukciją.

Bet kokių atveju, įsitikinkite, kad jums pristatė nepažeistą įrangą. Susisiekite su pardavimų atstovų arba vietinių sandėliu, iš kurio gaminyje buvo atvežtas, jei reikia identifikuoti žalą ar transportuoti įrangą. Telefono numerį rasite ant kvito arba važtaraštyje.

Linkime jums daug malonių akimirklų su naujuoju namų apyvokos prietaisu.



Prietaisas skirtas tik buitiniam naudojimui patalpose elektromagnetine energija šildant maistą ir gėrimus.

NAUDOJIMO INSTRUKCIJA

Ši instrukcija skirta naudotojui.

Ji aprašo krosnelę ir kaip ją naudoti. Ji taip pat taikoma ir kitų modelių įrangai, todėl galite rasti kai kurių funkcijų aprašymus, kurios nėra taikomos jūsų krosnelėje.



Niekada neleiskite šildančių ar kepančių prietaisų paviršių. Veikimo metu jie įkais. Vaikus laikykite saugiu atstumu. Naudojant kyla nudegimų pavojus!



Mikrobangų energija ir aukšta įtampa! Nenuimkite dangtelio.

ĮSPĖJIMAS! Prietaisas ir jo pasiekiamos dalys naudojimo metu gali stipriai įkaisti. Pasirūpinkite, kad nepaliestumėte kaitinimo elementų. Neleiskite jaunesniems nei 8 metų amžiaus vaikams būti prie prietaiso, nebent nuolatos juos prižiūrite. Vaikus būtina prižiūrėti, kad jie nežaistų šiuo prietaisu.

Šį prietaisą vyresni nei 8 m. vaikai bei žmonės su sumažintomis fizinėmis, jutiminėmis bei protinėmis galimybėmis, taip pat žmonės neturintys žinių ir patirties gali naudoti tik prižiūrimi arba jei yra apmokyti saugiai naudotis prietaisu ir supranta iš to kylančius pavojus. Vaikams draudžiama žaisti šiuo prietaisu. Valymo ir techninės priežiūros darbus gali atlikti vaikai, tik prižiūrimi ir vyresni nei 8 metų.

Prietaisą ir jo laidą laikykite jaunesniems nei 8 metų vaikams nepasiekiamoje vietoje.

- **ĮSPĖJIMAS:** Kai prietaisas veikia kombinuotu režimu, dėl susidarančios temperatūros vaikai turėtų naudoti krosnelę tik prižiūrimi suaugusiųjų; (tik modeliui su grilio funkcija)

- **ĮSPĖJIMAS:** Jei pažeistos durų ar durų tarpinės, krosnelės negalima naudoti tol, kol ją suremontuos kompetentingas asmuo.
- **ĮSPĖJIMAS:** Bet kuriam asmeniui, išskyrus kompetentingą asmenį, pavojinga atlikti bet kokią techninę priežiūrą ar taisymą, kai reikia nuimti dangtį, apsaugantį nuo mikrobangų energijos poveikio.
- **ĮSPĖJIMAS:** Skysčių ir kitų maisto produktų negalima kaitinti sandariuose induose, nes jie gali sprogti.
- Vaikus būtina prižiūrėti, kad jie nežaistų šiuo prietaisu.
- Nenuimkite krosnelės kojelių ir neblokuokite krosnelės ortakių.
- Naudokite tik indus, tinkamus naudoti mikrobangų krosnelėse.
- Šildydami maistą plastikiniuose ar popieriniuose induose, stebėkite krosnelę dėl galimo užsidegimo.
- Jei pastebėjote dūmų, išjunkite arba atjunkite prietaisą ir užgesinkite liepsną laikydami užvertas dureles.
- Gėrimų kaitinimas mikrobangų krosnelėje gali sukelti uždelstą išsiveržimą, todėl naudojant indą reikia būti atsargiems.
- Siekiant išvengti nudegimų, prieš vartojimą maitinimo butelių ir kūdikių maisto indelių turinį reikia maišyti arba purtyti ir patikrinti temperatūrą.
- Kiaušinių su lukštu ir sveikų kietai virtų kiaušinių negalima kaitinti mikrobangų krosnelėse, nes jie gali sprogti net baigus mikrobangų krosnei šildyti.
- Valant durelių paviršius, durelių tarpinę ar krosnelės ertmę kempine arba švelnia šluoste naudokite tik švelnų, neabrazyvinį muilą arba ploviklį.

- Krosnelę reikia reguliariai valyti, o maisto nuosėdas pašalinti.
- Nepalaikant švaros krosnelėje, paviršių galima paveikti, o tai neigiamai paveiks prietaiso tarnavimo trukmei ir gali sukelti pavojingą situaciją.
- Siekiant išvengti rizikos, sugadintą maitinimo laidą turi pakeisti gamintojas savo aptarnavimo centre arba profesionalūs meistrai buitinės technikos servise.
- Neleiskite laidui persvirti per stalo ar darbastalio kraštą.
- Siekiant išvengti pavojingų situacijų, niekada nejunkite šio prietaiso prie išorinės laiko rėlės ar valdymo sistemos nuotoliu.
- Niekada nekeiskite krosnelėje viduje esančios lemputės. Jį visada turi pakeisti „Gorenje“ servisas.
- Nevalykite įrangos garų ar aukšto slėgio valytuvais, aštriais daiktais, abrazyviniais valikliais, šveitimo kempinėmis ar dėmių išėmikliais.

Siekiant užtikrinti optimalų krosnelės veikimą, kaip ir visiems prietaisams, toliau pateikiamos tam tikros taisyklės, kurių reikia laikytis, ir apsaugos priemonės, kurias reikia užtikrinti:

1. Naudojant krosnelę visuomet laikykite stiklinį dėklą, sukančias alkūnes, jungtis ir alkūnių takeļį jų vietose.
2. Nenaudokite krosnelės jokiau kitu tikslu nei maistui ruošti, pvz., džiovinant rūbus, popierių ar bet kokius kitus nevalgomus daiktus arba siekiant sterilizuoti.
3. Neįjunkite tuščios krosnelės. Tai gali sugadinti krosnelę.
4. Krosnelės ertmės nenaudokite sandėliavimo tikslais, pvz., popierius, receptų knygas ir t. t.
5. Nekepkite jokio maisto aptraukto membrana, t. y. kiaušinių trynius, bulves, vištienos kepenėles ir t. t. Prieš kepdami kelis kartus pradurkite šakute.
6. Neįstatykite jokių daiktų į angas korpuse.
7. Niekada nepašalinkite dalių iš krosnelės, tokių kaip: kojelės, jungties, varžtų ir t. t.
8. Nekepkite maisto tiesiai ant stiklinio padėklo. Prieš dedant į krosnelę, maistą padėkite į/ant kepimui tinkamo indo. **SVARBU** - NENAUDOKITE VIRTUVĖS ĮRANKIŲ MIKROBANGŲ KROSNELĖJE
 - Nenaudokite metalinių keptuvių ar indų su metalinėmis rankenomis.
 - Nenaudokite nieko su metaline apdaila.
 - Nenaudokite ant plastikinių maišelių užrišamų popieriumi uždengtų vielinių raištelių.
 - Nenaudokite melamino indų, nes šie turi medžiagos, kuri sutrauks mikrobangų energiją. Dėl to indai skils ar apdegs bei sulėtins kepimo greitį.
 - Nenaudokite „Centura“ stalo įrankių. Glazūra netinkama naudoti mikrobangų krosnelėje. Nenaudokite „Corelle Livingware“ puodeliu glaudžiomis rankenomis.
 - Nenaudokite tarų su užvirtinamu atidarymu, pvz. užkemšamų butelių arba sandarių aliejaus butelių, nes šie šildomi mikrobangų krosnelėje sprogs.
 - Nenaudokite įprastų mėsos ar konditerinių termometrų.
 - Yra termometrų išskirtinai pritaikytų kepančioms mikrobangų krosnelėse. Šiuos galima naudoti.
9. Indai pritaikyti mikrobangų krosnelėms turi būti naudojami pagal gamintojų instrukcijas.
10. Nebandykite perkepti maisto krosnelėje.
11. Atminkite, kad mikrobangos šildo tik skystį taroje, o ne pačią tarą. Todėl, net jei išėmus iš krosnelės indo dangtis nėra karštas liesti, nepamirškite, kad nuėmus dangtį viduje esantis maistas/skystis išskirs tiek pat garų ir (arba) pūslų, kaip ir gaminant konvekciniu būdu.

12. Visada patikrinkite iškepto maisto temperatūrą. Ypatingai, jei šildote ar kepatė maistą/skystį kūdikiams. Rekomenduojama niekada nevirtoti maisto/skysčio tik išėmus iš krosnelės, tačiau leisti pastovėti kelias minutes ir maišant maistą/skystį tolygiai paskirstyti temperatūrą.
13. Maistas, kuriame yra riebalų ir vandens mišinio, pvz., sultinys, išjungus krosnelę turi pastovėti dar 30–60 sekundžių. Tai daroma tam, kad mišinys nusistovėtų ir nustotų virti prieš įdedant šaukštą į maistą/skystį arba įdedant sultinio kubelį.
14. Ruošdami/gamindami maistą/skystį atsiminkite, kad yra tam tikrų maisto produktų, pvz., kalėdiniai pudingai, uogienė ir faršas, kurie labai greitai įkaista. Nepalikite plastikinių tarų, kai šildot ar kepat daug riebalų ar cukraus turintį maistą.
15. Kepamas indas gali įkaisti dėl iš šildyto maisto skleidžiamos šilumos. Tai ypač gali būti, jei plastikinė plėvelė uždengia indo viršų ir rankenas. Perkeliant indą gali reikėti virtuvinių pirštinių.
16. Siekiant sumažinti gaisro riziką krosnelės ertmėje:
 - a) Neperkepkitė maisto. Atidžiai stebėkitė mikrobangų krosnelę, jei kepat įdedamas popierius, plastikas ar kita degi medžiaga.
 - b) Prieš įdėdami maišelį į krosnelę nuimkitė vielines susukamas juosteles.
 - c) Jei krosnelėje medžiaga užsidega, laikykitė dureles užvertas, išjunkitė krosnelę jungikliu sienoje arba išjunkitė el. tiekimą saugiklių ar srovės kirtiklio spintelėje.

VALDYMO SKYDELIS

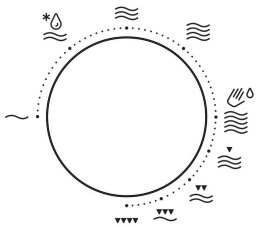

1 - Kepimo galios valdymo rankenėlė

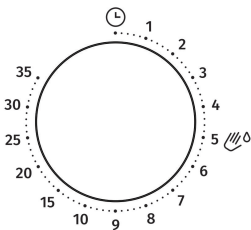

2 - Laikmačio rankenėlė (0-35 minučių)

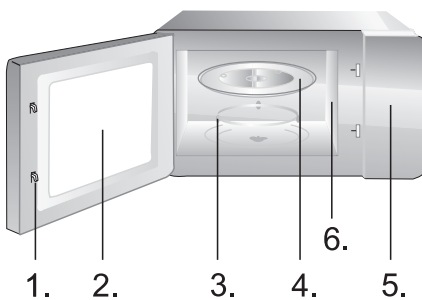

1. Durelių saugos užrakto sistema
2. Krosnelės langelis
3. Sukantis žiedas
4. Stiklinis padėklas
5. Valdymo skydas
6. Bangų kreipiančioji (nenuimkite žėručio dangtelio, dengiančio bangų kreipiančiąją)

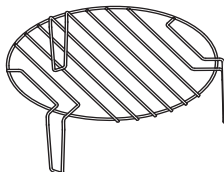

Grilio stovas (naudojamas tik griliui arba kombinuotai funkcijai ir dedamas ant stiklinio padėklo)

NAUDOJIMO INSTRUKCIJA

KEPIMO STABDYMAS

- 1. Pristabdyti; Atidaryti duris. Rezultatas: gaminimas sustoja. Norėdami pratęsti kepimą uždarykite dureles.**
- 2. Norėdami visai sustabdyti: pasukite laikmačio rankenėlę į »0«.**

ATŠILDYMAS



Atšildymo funkcija leidžia atšildyti mėsą, paukštieną bei žuvį. Pirmiausia įstatykite šaldytą maistą ertmės centre ir užverkite dureles.

1. Kepimo galios valdymo ratuką pasukite į „DEFROST“.
2. Pasukdami laikmačio rankenėlę nustatykite reikiamą trukmę. Įsijiebs šviesa krosnelėje.

PASTABA: mikrobangų krosnelė veiks nustatytą trukmę. Praėjus laikui pasigirs garsinis signalas. Kepimo trukmę galite keisti bet kuriuo metu.

KEPIMAS MIKROBANGOMIS

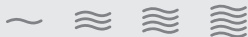

Šie veiksmai paaiškina kaip kepti ar pašildyti maistą. Visuomet patikrinkite kepimo nustatymus prieš paliekant krosnelę be priežiūros. Pirmiausia padėkite maistą ertmės centre ir užverkite dureles.

1. Nustatykite galios lygį sukdami kepimo galios valdymo rankenėlę 17%, 33%, 55%, 77%, 100%.
2. Nustatykite trukmę pasukdami Laikmačio rankenėlę. Įsijiebs šviesa krosnelėje.

KOMBINUOTAS GAMINIMAS 1



20% laiko kepti mikrobangomis ir 80% laiko skrudinant. Naudokite žuviai arba bulvių gratinui.

Tarkime, kad norite nustatyti 1 derinį ir kepti 25 minutes. Atverkite dureles, įdėkite maistą ir užverkite dureles.

1. Nustatykite galios lygį sukdami kepimo galios valdymo rankenėlę į „COMB 1“.
2. Nustatykite trukmę sukdami laikmačio rankenėlę iki „25 min“. Įsijiebs šviesa krosnelėje.

KOMBINUOTAS GAMINIMAS 2



30% laiko kepimui mikrobangų krosnelėje ir 70% laiko skrudinant. Naudokite pudingams, omletams, keptoms bulvėms ir paukštienai. Tarkime, kad norite nustatyti antrą derinį ir virti 25 minutes. Atverkite dureles, įdėkite maistą ir užverkite dureles.

1. Nustatykite galios lygį sukdami kepimo galios valdymo rankenėlę į „COMB 2“.
2. Nustatykite trukmę sukdami laikmačio rankenėlę iki „25 min“. Įsižiėbs šviesa krosnelėje.

KOMBINUOTAS GAMINIMAS 3



40% laiko kepimui mikrobangų krosnelėje ir 60% laiko skrudinant. Naudokite pudingams, omletams, keptoms bulvėms ir paukštienai. Tarkime, kad norite nustatyti trečią derinį ir virti 25 minutes. Atverkite dureles, įdėkite maistą ir užverkite dureles.

1. Nustatykite galios lygį sukdami kepimo galios valdymo rankenėlę į „COMB 3“.
2. Nustatykite trukmę sukdami laikmačio rankenėlę iki „25 min“. Įsižiėbs šviesa krosnelėje.

GRILIS



Skrudinimas ypač naudingas plonai pjaustytai mėsai, kepsniams, kotletams, kebabams, vištienos dešrelėms. Taip pat tinka karšties sumuštiniais ir gratino patiekalams.

Pavyzdžiui, tarkime, kad norite kepti ant grotelių 12 minučių. Atverkite dureles, įdėkite maistą ir užverkite dureles.

1. Nustatykite galios lygį sukdami kepimo galios valdymo rankenėlę į „GRILL“.
2. Nustatykite laiką sukdami laikmačio rankenėlę iki „12 min.“ Įsižiėbs šviesa krosnelėje.

IŠSIVALYMO FUNKCIJA - AQUACLEAN



Krosnelę reguliariai valykite šiais rekomenduojamais veiksmais: pasukite galios pasirinkimo rankenėlę į padėtį .

Įpilkite į stiklinę 200 ml vandens ir pasukite laikmačio rankenėlę į funkcijos  padėtį. Pasibaigus programai, palaukite 2–3 minutes, tada nuimkite stiklą ir nuvalykite krosnelę minkšta šluoste.

JŪSŲ MIKROBANGŲ KROSNELĖS PRIEŽIŪRA

1. Prieš valydami išjunkite krosnelę ir atjunkite nuo elektros lizdo.
2. Išlaikykite krosnelės vidų švarų. Aptaškius maisto purlais ar pridžiūvus išsiliejusiam skysčiui ant krosnelės sienelių, jas nuvalykite drėgna šluoste. Nerekomenduojama naudoti šiurkštaus ar abrazyvaus valiklio.
3. Krosnelės išorinius paviršius valykite drėgna šluoste. Siekiant išvengti žalos judančioms dalims krosnelėje, negalima leisti vandeniui prisisunkti į ventiliacijos angas.
4. Neleiskite Valdymo skydeliui sušlapti. Nuvalykite švelnia, drugna šluoste. Nevalykite Valdymo skydelio plovikliu, abrazyviu ar užpurškiamu valikliu.
5. Jei krosnelės viduje ar išorėje aplink ją kaupiasi garai - nuvalykite minkšta šluoste. Taip gali nutikti, kai mikrobangų krosnelė veikia esant didelės drėgmės sąlygoms, ir tai jokia būdu nerodo prietaiso gedimo.
6. Kartais valant krosnelę reikia išimti stiklinį dėklą. Dėklą plaukite šiltu muiluotu vandeniu arba indaplovėje.
7. Siekiant išvengti perteklinio triukšmo, sukantis žiedas ir krosnelės vidinis pagrindas turi būti reguliariai valomi. Tiesiog, švelniu plovikliu, vandeniu ar langų valikliu nuvalykite apatinį paviršių ir išdžiovinkite. Sukantį žiedą galima plauti švelniai muilinu vandeniu arba indaplovėje. Naudojant pakartotinai renkasi kepimo garai, bet jie niekaip neįtakoja apatinio paviršiaus bei sukančio žiedo ratelių. Prieš nuimdami sukantį žiedą nuo angos apačios valyti įsitikinkite, kad grąžinsite į tinkamą poziciją.
8. Pašalinkite kvapus iš krosnelės įdėdami gilų puodelį tinkamą šildyti mikrobangomis su vandeniu ir vienos citrinos sultimis bei žievele. Šildykite mikrobangomis 5 minutes, kruopščiai iššluostykite ir nusauskite minkšta šluoste.

APLINKA

Neišmeskite prietaiso su įprastomis buitinėmis atliekomis pasibaigus jo galiojimo trukmei, bet atiduokite jį oficialų surinkimo punktą perdirbti. Tai darydami jūs padėsite išsaugoti aplinką.

MIKROBANGŲ KROSNELĖS SURINKIMAS

IRENGIMAS

1. Įsitinkinkite, kad visos pakuotės medžiagos išimtos iš durelių vidaus.
2. Išpakavę krosnelę patikrinkite nuo bet kokių vizualių pažeidimų, pvz.:
 - nesureguliuotos durelės;
 - pažeistos durelės;
 - įspaudimai ar skylės durelių langelyje bei ekrane;
 - įspaudimai ertmėje.Jei pastebėjote bent vieną iš išvardintų, NENAUDOKITE krosnelės.
3. Ši mikrobangų krosnelė sveria 11 kg ir privalo būti padėta ant pakankamai tvirto, šį svorį išlaikančio, horizontalaus paviršiaus.
4. Krosnelė turi būti pastatyta atokiai nuo aukštos temperatūros ir garų šaltinių.
5. Nieko NEDĖKITE ant krosnelės viršaus.
6. Laikykite krosnelę bent 20 cm nuo abiejų šoninių sienelių bei 30 cm nuo galinės, kad užtikrintumėte tinkamą ventilaciją.
7. NEIŠIMKITE sukamo padėklo varomojo veleno.
8. Kaip ir su bet kokia įranga, reikalinga glaudi priežiūra, kai naudoja vaikai.
9. Įsitinkinkite, kad kintamosios srovės lizdas lengvai pasiekiamas, kad kyštukas skubiu atveju galėtų būti greitai ištrauktas. Kitu atveju, turi būti galima atjungti prietaisą naudojant srovės kirtiklį. Šiuo atveju atsižvelgiama į galiojančias elektros saugos standartų nuostatas.
Gaminys turi būti tinkamai prijungtas prie įžeminto lizdo su viena kintamos srovės faze (230 V/50 Hz).
ĮSPĖJIMAS! ŠI ĮRANGA PRIVALO BŪTI ĮŽEMINTA!
10. Šiai krosnei reikia 1,3 kVA įvado. Montuojant rekomenduojama pasitarti su serviso inžinieriumi.

DĖMESIO: ši krosnelė viduje apsaugota 250 V, 8 Amp saugikliu.

SPECIFIKACIJOS

Energijos suvartojimas	220-240V-50 Hz, 1280 W
Išėjimo galia	800 W
Grilio kaitinimo elementas	1000 W
Darbinis dažnis	2450 MHz
Išoriniai matmenys	455 × 353 × 261 mm
Krosnelės talpa.....	20 litrų
Svoris be dėžės	apytiksl. 11 kg
Triukšmo lygis.....	Lc < 58 dB (A)



Ši įranga pažymėta pagal 2012/19/ES Europos direktyvą dėl Elektronikos ir elektros įrangos atliekų (EEI(A)).

Šios gairės yra visos Europos elektros ir elektroninės įrangos atliekų grąžinimo ir perdavimo galiojimo pagrindas.

MONTAVIMO MATMENYS

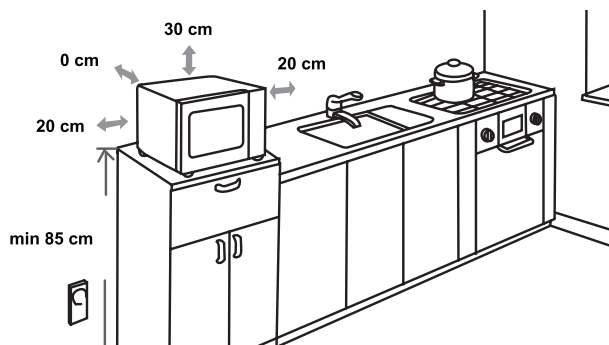

RADIJO TRUKDŽIAI

Mikrobangų krosnelė gali trikdyti jūsų radiją, televizorių ar panašią įrangą. Atsiradus trikdžiams, juos pašalinti ar sumažinti galima šiais veiksmais:

- nuvalykite krosnelės dureles ir tarpinę;
- padėkite radiją, televizorių ir t. t. kuo toliau nuo mikrobangų krosnelės;
- radijui, televizoriui ir t. t. naudokite tinkamai įrengtą anteną, kad gautų stiprų signalą.

MES PASILIEKAME TEISĘ ATLIKTI BET KOKIUS
PAKEITIMUS, KURIE NEJTAKOJA ĮRANGOS
FUNKCIONALUMO.

PRIEŠ SKAMBINANT Į SERVISĄ

1. Jei mikrobangų krosnelė visai neveikia, nerodo informacijos ekrane arba ekranas užgesęs:
 - a) patikrinkite ir įsitikinkite, kad krosnelė patikimai prijungta prie tinklo. Jei ne, ištraukite kištuką iš lizdo, palaukite 10 sekundžių ir patikimai įkiškite;
 - b) patikrinkite ar patalpose nėra sudegusio srovės saugiklio arba išmušto srovės kirtiklio. Jei panašu, jog ši veikia tinkamai, patikrinkite el. lizdą kita įranga.
2. Jei mikrobangų krosnelė nešildo:
 - a) patikrinkite ar nustatytas laikmatis;
 - b) patikrinkite ar durelės tvirtai uždarytos. Kitaip nesuveiks saugos vidinis užraktas ir mikrobangų energija nesklis į krosnelę.

Jei nei viena iš aplinkybių nenusako situacijos, tada susisiekite su artimiausiu autorizuoto serviso vadybininku.

Prietaisas skirtas tik buitiniam naudojimui patalpose elektromagnetine energija šildant maistą ir gėrimus.

GARANTIJĄ IR SERVISĄ

Jei reikia informacijos ar turite klausimų, prašome kreiptis į „Gorenje“ klientų aptarnavimo centrą savo šalyje (telefono numerį rasite visame pasaulyje galiojančios garantijos lankstinuke). Jei jūsų šalyje nėra klientų aptarnavimo centro, kreipkitės į vietinį „Gorenje“ atstovą arba susisiekite su „Gorenje“ buitinių prietaisų aptarnavimo skyriumi.

Tik asmeniniam naudojimui!

Papildomų maisto gaminimo mikrobangų krosnelėje rekomendacijų ir naudingų patarimų rasite tinklalapyje:

<http://www.gorenje.com>

LINKI NAUDOTI PRIETAISĄ SU MALONUMU

gorenje

www.gorenje.com

