

**gorenje**

HR

HR

BA

**DETALJNE UPUTE  
ZA UPORABU PERILICE  
RUBLJA**

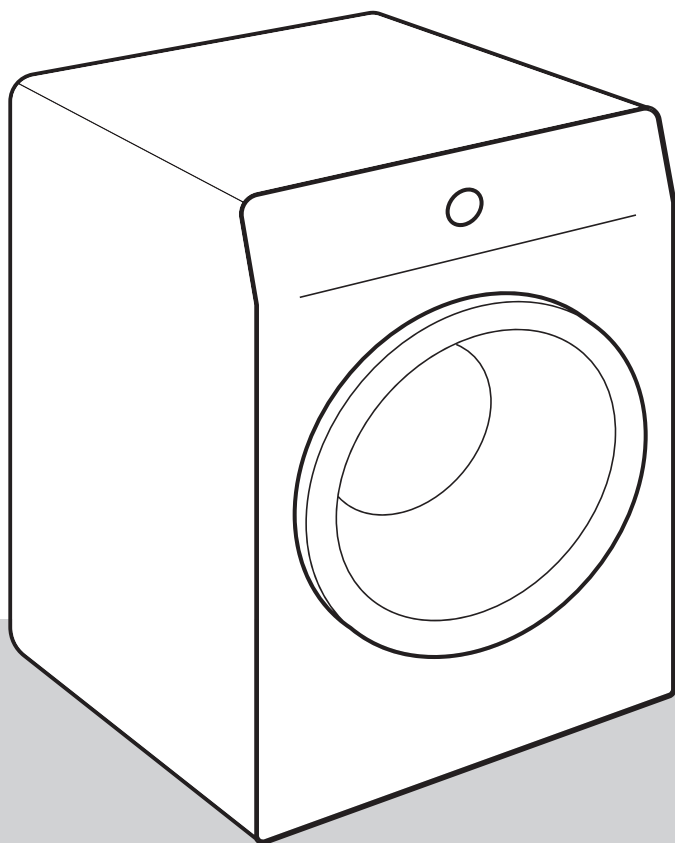

Život je danas kompliciran. Učinimo barem njegu rublja jednostavnom! Vaša nova perilica rublja svojom će inovativnom tehnologijom i najnovijim dostignućima na području njege rublja doprinijeti pojednostavljenju vaših svakodnevnih kućanskih poslova.

Najnovija tehnologija koja se upotrebljava u našoj perilici rublja osigurava najbolju njegu za svaki odjevni predmet uz minimalno gužvanje. Vaša perilica rublja istovremeno je i prijazna do okoline jer je najekonomičnija u potrošnji električne energije, vode i deterdženta.

Ova perilica rublja namijenjena je isključivo uporabi u kućanstvu. Molimo vas da je ne koristite za rublje s oznakom da nije pogodno za pranje u perilici rublja.

U uputama ćete opaziti simbole koji imaju sljedeće značenje:



**INFORMACIJA!**

Informacija, savjet, ideja ili preporuka



**UPOZORENJE!**

Upozorenje za opasnost



**ELEKTRIČNI UDAR!**

Upozorenje za opasnost električnog udara



**VRUĆA POVRŠINA!**

Upozorenje za opasnost vruće površine



**OPASNOST POŽARA!**

Upozorenje za požarnu opasnost



Vrlo je važno da upute iz korisničkog priručnika pažljivo pročitate.

# Sadržaj

<b>SIGURNOSNE PREDOSTROŽNOSTI .....</b>	<b>5</b>
Sigurnost djece .....	8
Opasnost vruće površine .....	9
<b>OPIS PERILICE RUBLJA .....</b>	<b>10</b>
Tehnički podaci .....	11
Ploča za upravljanje .....	12
<b>POSTAVLJANJE I PRIKLJUČENJE .....</b>	<b>13</b>
Uklanjanje transportnih blokada .....	13
Pomicanje i ponovni transport .....	14
Odabir prostorije .....	14
Ugađanje visine perilice rublja pomoću podesivih nožica .....	14
Način postavljanja perilice rublja .....	15
Priključivanje na dovod vode .....	17
Namještanje cijevi za odvod vode .....	18
Priključenje na električnu mrežu .....	19
<b>PRIJE PRVE UPORABE .....</b>	<b>20</b>
<b>KORACI PRANJA (1-6) .....</b>	<b>21</b>
1. Korak: Pridržavajte se etiketa na rublju .....	21
2. Korak: Priprema za pranje rublja .....	22
Uključenje perilice rublja .....	22
Punjenje perilice rublja .....	23
3. Korak: Odabir programa pranja .....	24
Tabela programa .....	25
Optimiranje vremena tijekom izvođenja programa .....	27
Programi pranja korištenjem pare .....	27
4. Korak: Odabir dodatnih funkcija .....	28
5. Korak: Upućivanje programa pranja .....	33
6. Korak: Završetak programa pranja .....	33
<b>PREKIDI I PROMJENE PROGRAMA .....</b>	<b>34</b>
Vlastiti (fizički) prekid .....	34
Osobne postavke .....	34
AdaptTech .....	34
Izbornik osobnih postavki .....	34
Tipka Pauza .....	34
Dodavanje/vađenje rublja tijekom rada perilice rublja .....	35
Smetnje .....	35
Nestanak napajanja (električne energije) .....	35
Otvaranje vrata (privremeno zaustavljanje/trajni prekid/promjena programa) .....	35
Prikaz broja završenih ciklusa pranja .....	36
<b>ČIŠĆENJE I ODRŽAVANJE .....</b>	<b>37</b>
Čišćenje dozirne posude .....	37
Čišćenje mrežice dovodne cijevi, kućišta dozirne posude i gumene brtve vrata .....	38
Čišćenje filtra crpke .....	39
Čišćenje vanjšine perilice rublja .....	40

<b>RJEŠAVANJE PROBLEMA .....</b>	<b>41</b>
Što učiniti ...? .....	41
Tabela smetnji i grešaka u radu .....	41
Servisiranje .....	46
<b>SAVJETI ZA PRANJE I ZA ŠTEDLJIVU UPORABU PERILICE .....</b>	<b>47</b>
<b>INFORMACIJSKI LIST .....</b>	<b>50</b>
Stanje niske pripravljenosti .....	51
<b>ZBRINJAVANJE .....</b>	<b>52</b>

# SIGURNOSNE PREDOSTROŽNOSTI



**Prije početka uporabe perilice rublja obvezno pročitajte upute za uporabu.**

**Molimo vas da perilicu rublja ne koristite ako prije toga niste pročitali i razumjeli upute za uporabu.**

**Upute za uporabu perilice rublja prilagođene su različitim tipovima/modelima perilica, stoga su u njima možda opisane i određene postavke i oprema koje vaša perilica rublja nema.**

**Nepridržavanje uputa za uporabu, odnosno nepravilna uporaba perilice rublja može privesti do oštećenja na rublju ili stroju, a može doći i do ozljeda korisnika. Upute za uporabu držite spremljene negdje u blizini perilice rublja.**

**Uređaj je namijenjen za uporabu u kućanstvu i u sličnim okruženjima, kao što su:**

- kuhinje za osoblje u trgovačkim lokalima, uredima i u drugim radnim okruženjima;
- seoska domaćinstva;
- gostima u hotelima, motelima i drugim vrstama stambenih prostora;
- objekti koji nude usluge noćenja s doručkom.

Stroj nije namijenjen za to da ga koriste osobe (uključivši i djecu), koje su tjelesno ili duševno zaostale, ili im nedostaje iskustvo i znanje. Takve osobe moraju dobiti upute o uporabi stroja od osoba, odgovornih za njihovu sigurnost.

**⚠ UPOZORENJE!**  
**Perilica rublja smije se upotrebljavati samo s isporučenim kabelom za napajanje.**

**⚡ ELEKTRIČNI UDAR!**  
Da bi izbjegli možebitne opasnosti, **oštećen priključni kabel** smije zamijeniti isključivo proizvođač, njegov serviser, ili druga ovlaštena osoba.

**⚠ UPOZORENJE!**  
Perilicu rublja nemojte priključivati na utičnicu namijenjenu uređaju za brijanje ili sušilu za kosu.

Upute za uporabu možete pogledati i na našoj internetnoj stranici [www.gorenje.com](http://www.gorenje.com).

Pridržavajte se uputa za pravilno postavljanje perilice rublja Gorenje i za priključenje na vodovodnu i električnu instalaciju (pogledati poglavlje »POSTAVLJANJE I PRIKLJUČENJE«).

Priključenje na vodovodnu i električnu instalaciju mora obaviti osposobljena stručna osoba.

Popravke i održavanje kod kojih je u pitanju sigurnost ili kapacitet stroja, moraju također obaviti osposobljeni stručnjaci.

**Perilicu rublja nemojte držati u prostorijama u kojima bi se temperatura mogla spustiti do ispod 5°C, jer bi se na toj temperaturi dijelovi perilice rublja mogli oštetiti zbog zamrznute vode.**

Otvori za prozračivanje na dnu perilice rublja ne smiju biti blokirani tepihom.

**Za priključenje perilice rublja na vodovodnu instalaciju obvezno koristite priloženo dovodno crijevo i brtvila. Tlak vode treba biti između 0,05 i 0,8 MPa (0,5–8 bara).**

Za priključenje perilice rublja na vodovodnu instalaciju morate koristiti novu priključnu cijev; staru priključnu cijev ne smijete ponovno uporabiti.

Kraj odvodne cijevi ne smije biti uronjen u ispuštajuću vodu.

Prije početka pranja pritisnite vrata na označenom mjestu da se zabrave. Tijekom odvijanja programa pranja vrata nije moguće otvoriti.

**Preporučujemo da prije prvog pranja odstranite možebitnu nečistoću iz bubnja perilice rublja koristeći program Cotton 90°C (Pamuk 90°C) (pogledati TABELU PROGRAMA).**

**Nakon završenog pranja zatvorite vodovodnu slavinu i izvucite utikač perilice rublja iz zidne utičnice.**

Perilicu rublja koristite isključivo za pranje kako je to opisano u uputama iz korisničkog priručnika. Perilica nije namijenjena za suho pranje.

Tijekom programa pranja ne ispuštaju se ioni srebra.

Koristite samo sredstva za strojno pranje i njegu rublja. Ne možemo odgovarati za možebitna oštećenja ili za obojenost brtvi i plastičnih dijelova koji su posljedica nepravilne primjene sredstava za bijeljenje i bojanje rublja.

**Za uklanjanje naslaga kamenca iz vode** koristite sredstva koja imaju dodano sredstvo za zaštitu od korozije. Uvijek se pridržavajte uputa proizvođača. Odstranjivanje naslaga kamenca završite višekratnim ispiranjem, ili upućivanjem programa Drum clean (Samočišćenje/Samočistivi program), čime ćete uspješno odstraniti sve ostatke kiselina (primjerice octa, ...).

 **OPASNOST POŽARA!**

Nemojte koristiti sredstva za čišćenje koja sadrže topila, jer postoji mogućnost stvaranja (tvorbe) otrovnih plinova, oštećenja uređaja, i opasnosti od zapaljenja i eksplozije.

### **Sigurnost djece**

 **UPOZORENJE!**

**Djeci mlađoj od tri godine nemojte dozvoliti približavanje uređaju, osim ako su čitavo vrijeme pod vašim nadzorom.**

**Maloj djeci nemojte dozvoliti da se igraju sušilicom rublja.**

**Sredstva za pranje i omekšavanje rublja držite izvan domašaja djece.**



**Uključite sigurnosnu blokadu za djecu** (pogledati poglavlje »ODABIR POSTAVKI/Sigurnosna blokada za djecu«).

Prije no što zatvorite vrata perilice rublja i uputite program pranja, provjerite je li se u bubnju nalazi bilo što drugo osim rublja (primjerice da se nije slučajno dijete popelo u bubanj perilice rublja i sa unutrašnje strane zatvorilo vrata).

**Perilica rublja izrađena je u skladu sa svim propisanim sigurnosnim standardima.**

Ovu perilicu rublja smiju koristiti djeca starija od osam godina, kao i osobe smanjenih fizičkih, osjetilnih ili mentalnih sposobnosti, odnosno osobe s nedostatkom iskustava i znanja u rukovanju uređajem, ali samo ako uređajem rukuju pod odgovarajućim nadzorom, i ako su dobile odgovarajuće upute u vezi sa sigurnom uporabom uređaja, i ako razumiju opasnosti povezane s nepravilnim rukovanjem uređajem.

Djeci nemojte dozvoliti da koriste uređaj kao igračku.

Nemojte dozvoliti da djeca učestvuju u čišćenju i održavanju perilice bez odgovarajućeg nadzora.

**Opasnost vruće površine**

 **VRUĆA POVRŠINA!**

Na višim temperaturama pranja staklo vrata se zagrije. Pazite da se ne opečete. Pobrinite se da se djeca ne igraju u blizini stakla vrata.

# OPIS PERILICE RUBLJA

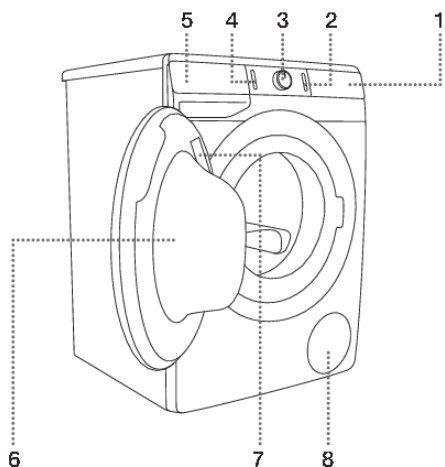

## SPRIJEDA

1. Ploča za upravljanje
2. Tipka start/prekid
3. Gumb za odabir programa
4. Tipka za uključenje/isključenje
5. Dozirna posuda
6. Vrata
7. Tipska pločica
8. Filtar crpke

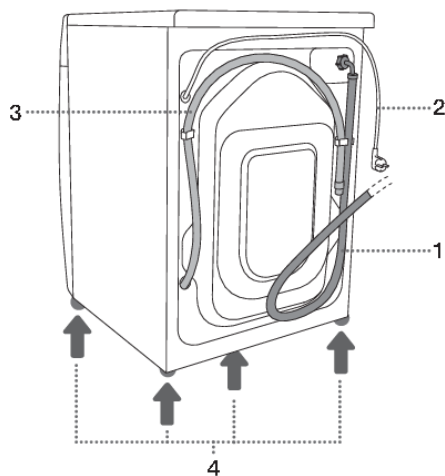

## STRAGA

1. Cijev za dovod vode
2. Priključni kabel
3. Cijev za odvod vode
4. Podesive nožice

# Tehnički podaci

(ovisno o modelu)

Natpisna pločica s osnovnim podacima o perilici rublja nalazi se na unutarnjoj strani vrata perilice rublja (pogledajte poglavlje »OPIS PERILICE RUBLJA«).

Maksimalno punjenje	Pogledajte označnu pločicu		
Širina	600 mm	600 mm	600 mm
Visina	850 mm	850 mm	850 mm
Dubina perilice rublja (a)	465 mm	545 mm	610 mm
Dubina sa zatvorenim vratima	495 mm	577 mm	640 mm
Dubina s otvorenim vratima (b)	980 mm	1062 mm	1125 mm
Težina perilice rublja	X kg (ovisno o modelu)		
Nazivni napon	Pogledajte označnu pločicu		
Priključna snaga	Pogledajte označnu pločicu		
Priključak	Pogledajte označnu pločicu		
Pritisak vode	Pogledajte označnu pločicu		
Struja	Pogledajte označnu pločicu		
Frekvencija	Pogledajte označnu pločicu		

Tipska pločica

gorenje

TYPE: PS22/XXXXX    MODEL: XXXXXXXXXXXXXXXX  
 ART.No.: XXXXXX/XX    Ser.No.: XXXXXXXX    IPX4  
 XXX-XXX V ~XX Hz    ⇔ XX A    Pmax.: XXXX W  
 ① ② ③ XXXX W    ④ XXXX/min    XX kg    XX-XX MPa

GORENJE  
 gospodinjski aparati d.o.o.  
 Parizanska cesta 12  
 SI-3320 Velenje, SLOVENIA  
 info@gorenje.com

AUID: XXXXXXXXXXXXXXXXXXXXXXXXXXXXXXXXXXXX
MADE IN SLOVENIA

# Ploča za upravljanje

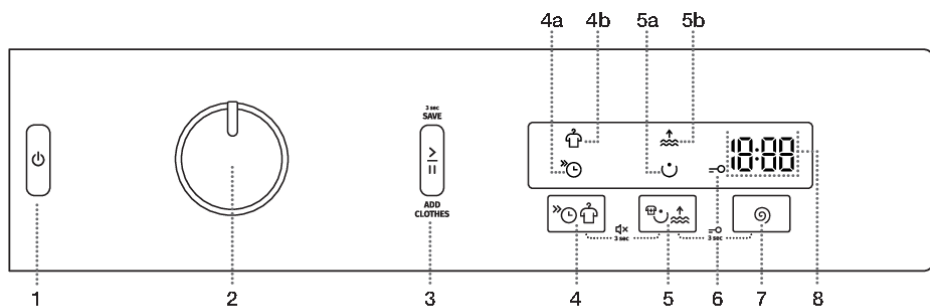

<b>1</b>	<b>TIPKA ZA UKLJUČENJE/ISKLJUČENJE</b> Za upućivanje u rad i isključenje perilice, te za prekid (resetiranje) programa pranja.
<b>2</b>	<b>GUMB ZA ODABIR PROGRAMA</b>
<b>3</b>	<b>TIPKA START/PREKID</b> Za upućivanje u rad i privremeni prekid izvođenja programa. Osvjetljenje tipke bljeska kod odabira programa i kod prekida rada; nakon upućivanja programa tipka zasvijetli stalno.
<b>4,5</b>	<b>DODATNE FUNKCIJE</b> <b>4a FAST</b> (BRZO) <b>4b ANTI CREASE</b> (PROTIV GUŽVANJA) <b>5a PREWASH + SUPERHYGIENE</b> (PRETPRANJE + FUNKCIJA ZA DEZINFEKCIJU RUBLJA) <b>5b WATER+</b> (VODA+)
<b>4+5</b>	<b>Zvuk UKLJUČENJE/ISKLJUČENJE</b> Pritisnite pozicije 4+5 i držite ih pritisnute 3 sekunde.
<b>6</b>	Osvjetljenje simbola <b>SIGURNOSNE ZAŠTITE ZA DJECU</b>
<b>5+7</b>	<b>Blokada za djecu UKLJUČENJE/ISKLJUČENJE</b> Pritisnite pozicije 5+7 i držite ih pritisnute 3 sekunde.
<b>7</b>	<b>SPIN</b> (OKRETAJI CENTRIFUGE MAX/CRPENJE  /CRPKA STOP ) Mogućnost podešavanja okretaja centrifuge.
<b>8</b>	Na <b>POKAZIVAČU (ZASLONU)</b> prikazuje se sljedeće: <ul style="list-style-type: none"> <li>dostupne funkcije;</li> <li>preostalo vrijeme do završetka programa;</li> <li>informacije za korisnika.</li> </ul>

# POSTAVLJANJE I PRIKLJUČENJE



## INFORMACIJA!

Odstranite svu ambalažu. Kod uklanjanja ambalaže pazite da se ne ozlijedite, i da ne oštetite perilicu rublja ostrim predmetom.

## Uklanjanje transportnih blokada



### UPOZORENJE!

Prije prve uporabe perilice rublja obvezno odstranite transportne blokade, jer će inače kod upućivanja blokirane perilice rublja u rad nastati oštećenja. Garancija za popravak takvih oštećenja ne važi!

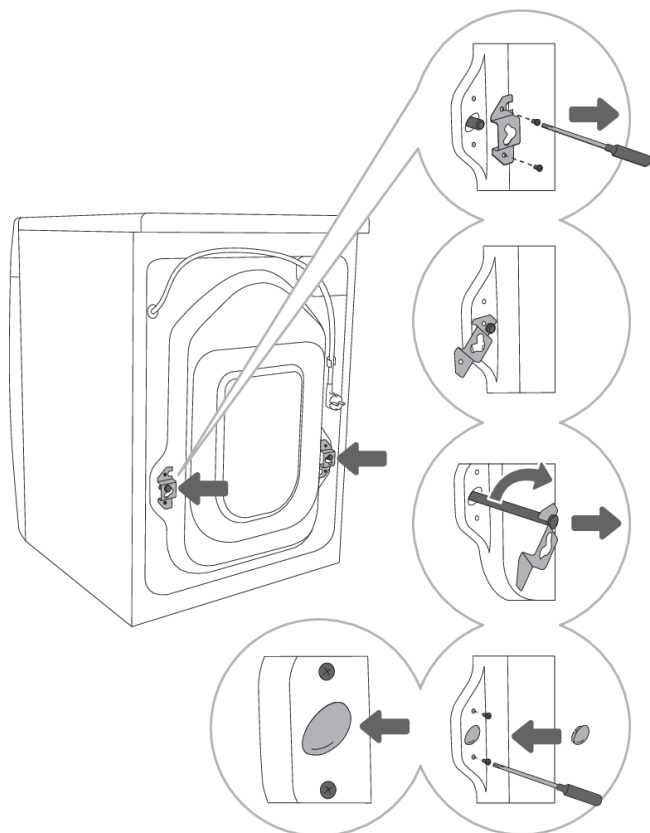

**1** Odmaknite cijevi i odvijte vijke na stražnjoj strani perilice.

Skinite oba kutna profila.

**2** Kutne profile zakvačite u zarez na šipkama za blokadu – desnog prije toga okrenite na drugu stranu.

**3** Koristeći kutne profile zaokrenite sigurnosne šipke za 90° i izvucite ih.

**4** Plastične čepove ugurajte u otvore nastale nakon izvlačenja blokirnih šipki, i privijte natrag vijke koje ste u točki 1 odvili. Plastične čepove naći ćete priložene u vrećici kompleta zajedno s korisničkim priručnikom za upo-rabu perilice rublja.

## Pomicanje i ponovni transport

### **INFORMACIJA!**

Ukoliko perilicu rublja namjeravate pomicati odnosno prevoziti, morate ponovno namjestiti kutne profile i ugurati barem jednu šipku za blokiranje stroja, čime ćete spriječiti da tijekom prijevoza dođe do eventualnih oštećenja zbog vibracija (pogledati poglavlje »POSTAVLJANJE I PRIKLJUČENJE/Uklanjanje transportnih blokada«). Ako ste transportne šipke ili kutne profile u međuvremenu izgubili, kod proizvođača možete naručiti nove.

## Odabir prostorije

### **INFORMACIJA!**

Tlo na kojem stoji perilica mora imati betonsku podlogu, i mora biti suho i čisto, inače bi se perilica mogla pomicati. Očistite i donju površinu podesivih nožica.

### **INFORMACIJA!**

Perilica rublja mora stajati vodoravno i stabilno na čvrstoj podlozi.

### **INFORMACIJA!**

Ako perilicu rublja namjeravate postaviti na izdignutu stabilnu podlogu, potrebno ju je dodatno zaštititi od prevrtanja.

## Ugađanje visine perilice rublja pomoću podesivih nožica

Uređaj namjestite koristeći libelu i ključeve 32 (za nožice) i 17 (za matice). Ključevi nisu priloženi.

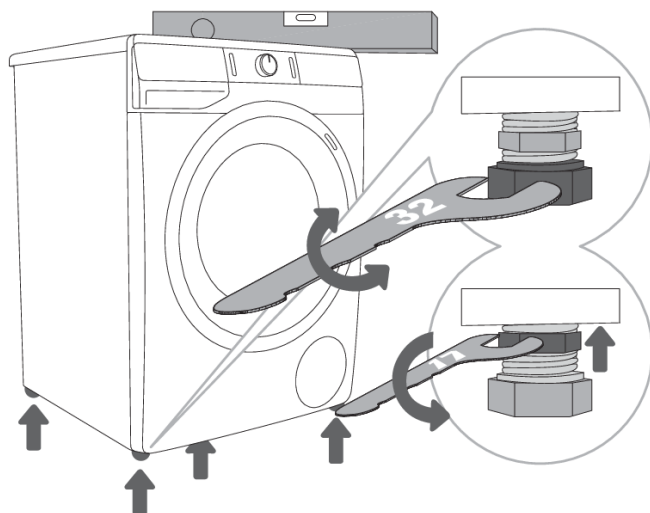

**1** Perilicu izravnajte uzdužno i poprečno okretanjem podesivih nožica.

**2** Nakon podešavanja visine nožica, dobro privijte matice ključem broj 17 okrećući ih prema dnu perilice ↑ (pogledati sliku).

## **INFORMACIJA!**

Uzrok za vibracije, pomicanje perilice po prostori i glasno djelovanje može biti nepravilno ugađanje podesivih nožica. Neispravno ugođene i izravnane podesive nožice nisu predmet garancije.

## **INFORMACIJA!**

Ponekad se prilikom rada perilice rublja pojave i neobični ili jači šumovi koji su za perilicu rublja neuobičajeni, i koji su također najčešće posljedica neispravnog postavljanja.

## **Način postavljanja perilice rublja**

Ako imate sušilicu rublja Gorenje prikladnih (jednakih) dimenzija, možete je postaviti na perilicu rublja Gorenje, uz obvezno korištenje vakumskih nožica, ili je možete staviti na tlo uz perilicu rublja (slike 1 i 3).

Ako imate perilicu rublja Gorenje koja je manjih dimenzija (min. dubina 545 mm) od same sušilice rublja Gorenje, morate dodatno kupiti nosač sušilice rublja (slika 2). Obvezno morate koristiti vakuumske nožice koje sprječavaju klizanje sušilice rublja.

Dodatna oprema (nosač sušilice (a), vakuumske nožice (b) i zidni nosač (c)) mogu se kupiti u servisnom centru.

Površina na koju se smije postaviti uređaj, mora biti čista i ravna.

Perilica rublja Gorenje na koju želite namjestiti sušilicu rublja Gorenje, mora biti sposobna izdržati težinu sušilice rublja Gorenje (pogledati poglavlje »OPIS SUŠILICE RUBLJA/Tehnički podatci«).

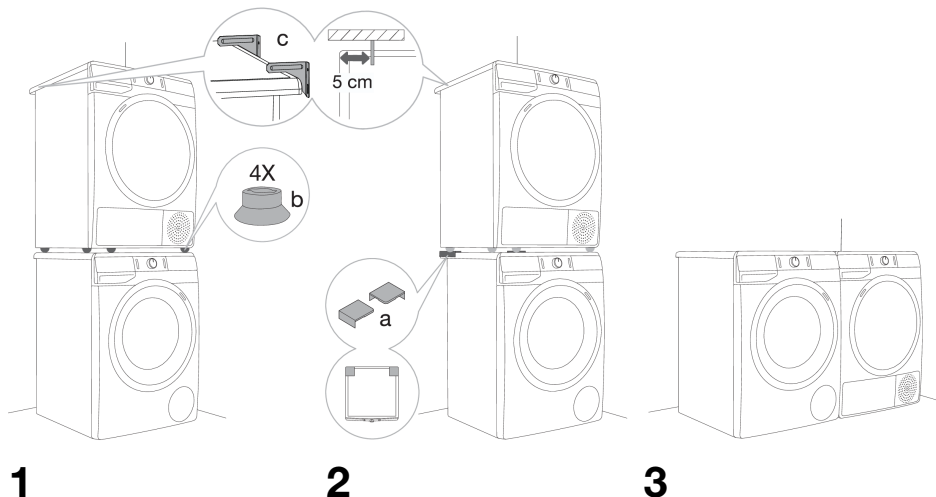

**1**

**2**

**3**

## Razmaci oko perilice rublja

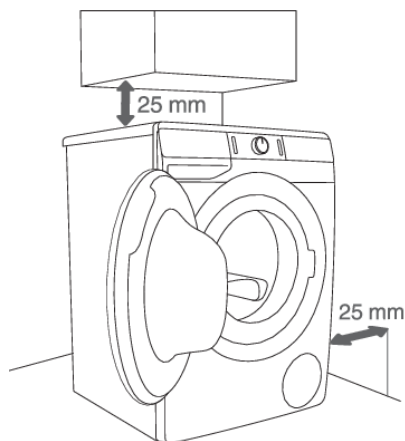

1

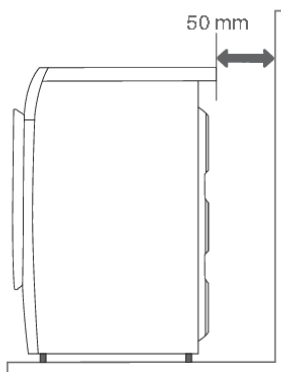

2

### 💡 INFORMACIJA!

Perilica rublja ne smije dodirivati zidove niti susjedne elemente. Za optimalan rad perilice rublja preporučujemo da se pridržavate razmaka od zidova kako je prikazano na slici. U slučaju neuvažavanja minimalnih propisanih razmaka, ne možemo garantirati siguran i ispravan rad perilice rublja. Može doći i do pregrijavanja (slika 1 i 2).

### 💡 INFORMACIJA!

Perilicu rublja nije preporučljivo ugraditi ispod pulta.

## Otvaranje vrata perilice rublja (pogled odozgo)

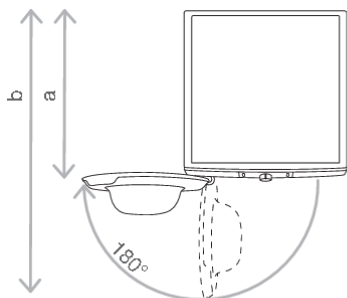

Pogledajte poglavlje »OPIS PERILICE RUBLJA/Tehnički podatci«.

a = dubina perilice rublja

b = dubina s otvorenim vratima



## Priključivanje na dovod vode

Cijev privijte na vodovodnu slavinu.

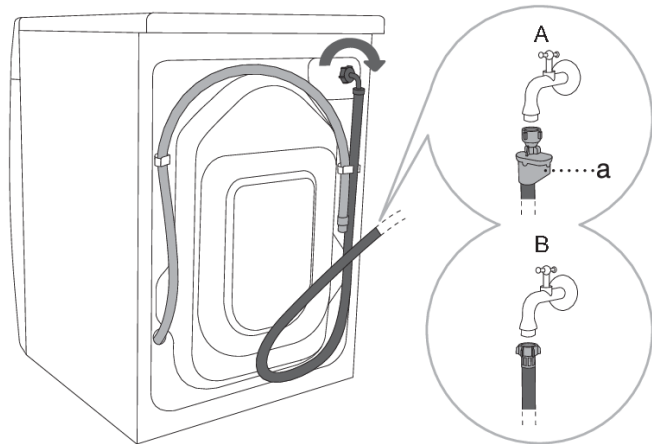

**A** AQUA - STOP (imaju samo određeni modeli)  
U slučaju oštećenja unutarnje cijevi uključuje se sustav blokade koji prekida dovod vode do perilice rublja. Prozorčić (a) se u tom slučaju oboji crveno. Dovodnu cijev je potrebno zamijeniti.

**B** OBIČAN PRIKLJUČAK

### **INFORMACIJA!**

Za normalan rad perilice, tlak u vodovodnoj mreži treba biti između 0,05 i 0,8 MPa (0,5–8 bara). Minimalan dinamični tlak vode možete utvrditi mjerenjem količine ispuštene vode.

1,2 litre vode treba teći iz potpuno otvorene slavine za 30 sekundi.

### **INFORMACIJA!**

Dovodnu cijev potrebno je priviti rukom dovoljno snažno (max. 2 Nm) da spoj cijevi ne propušta vodu. Nakon pričvršćenja cijevi obavezno provjerite vodonepropusnost cijevi. Korištenje kliješta ili drugog sličnog alata za montažu cijevi nije dozvoljena zbog mogućnosti oštećenja navoja matice.

### **INFORMACIJA!**

Koristite isključivo dovodnu cijev koja je priložena k uređaju. Nemojte koristiti rabljene, niti bilo koje druge cijevi.

### **INFORMACIJA!**

Kod spajanja dovodne cijevi obratite pažnju da slavinu spojite na takav način da omogućuje dovoljan i nesmetan protok vode.

## Namještanje cijevi za odvod vode

Odvodnu cijev namjestite u umivaonik ili kadu za kupanje, odnosno spojite izravno u sifonski izljev (minimalni promjer priključka za odvod je 4 cm). Kraj odvodne cijevi smije biti najviše 100 cm i najmanje 60 cm od tla. Odvodnu cijev možete montirati na tri načina (A, B, C).

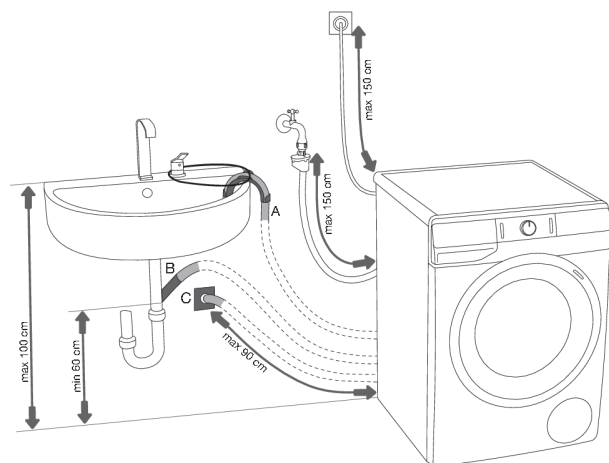

**A** Odvodnu cijev moguće je namjestiti u umivaonik ili kadu za kupanje. Kroz otvor u plastičnom koljenu odgovarajućim konopcem pričvrstite cijev da ne klizne na pod.

**B** Odvodnu cijev možete spojiti izravno u izljev umivaonika.

**C** Odvodnu cijev također je moguće namjestiti u zidni sifonski izljev, koji mora biti pravilno ugrađen da ga je moguće očistiti.

**D** Odvodna cijev mora biti pričvršćena i zakvačena na klin na stražnjoj stranici perilice rublja, kao što je prikazano na slici.

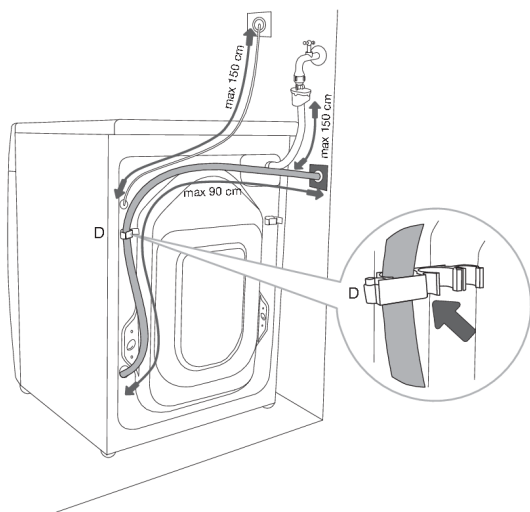

### **INFORMACIJA!**

U slučaju neuvažavanja pravilnog pričvršćenja odvodne cijevi, ne možemo garantirati ispravan rad perilice rublja.

## Priključenje na električnu mrežu

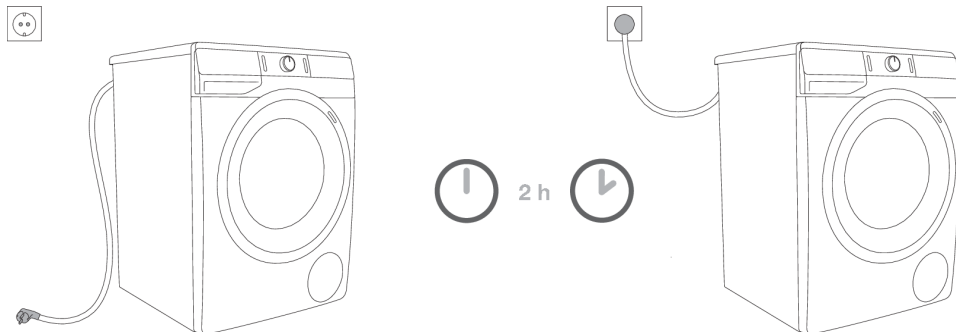

### **ELEKTRIČNI UDAR!**

**Prije priključenja perilice rublja na električnu energiju neka se uređaj zagrije na sobnu temperaturu (pričekati najmanje 2 sata).**

Perilicu rublja priključite na uzemljenu električnu utičnicu. Nakon završene instalacije zidna utičnica mora biti slobodno dostupna i mora biti opremljena kontaktom za uzemljenje (u skladu s valjanim propisima).

Podatci o vašoj perilici rublja nalaze se na tipskoj natpisnoj pločici (pogledati poglavlje »OPIS PERILICE RUBLJA/Tehnički podatci«).



### **ELEKTRIČNI UDAR!**

**Preporučujemo uporabu prenaponske zaštite (overvoltage protection) za zaštitu od udara groma.**



### **UPOZORENJE!**

Perilicu rublja nije dozvoljeno priključiti na električnu mrežu korištenjem produžnog kabela.



### **INFORMACIJA!**

Perilicu rublja nemojte priključivati na utičnicu namijenjenu aparatu za brijanje ili sušilu za kosu.



### **INFORMACIJA!**

Popravke i održavanje kod kojih je u pitanju sigurnost ili kapacitet stroja, moraju također obaviti osposobljeni stručnjaci.

# PRIJE PRVE UPORABE

Provjerite je li perilica rublja isključena iz električne instalacije, a zatim otvorite vrata u smjeru prema sebi (slika 1 i 2).

Prije prve uporabe očistite bubanj perilice rublja koristeći meku vlažnu pamučnu krpu i vodu, ili upotrijebite program Cotton 90°C (Pamuk 90°C). U bubnju perilice ne smije biti rublje, bubanj mora biti prazan (slika 3 i 4).

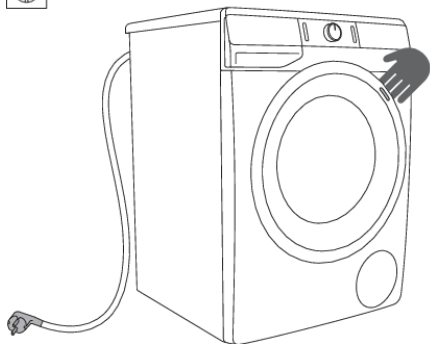

1

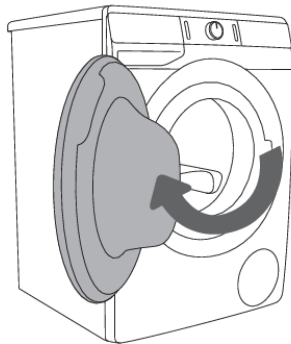

2

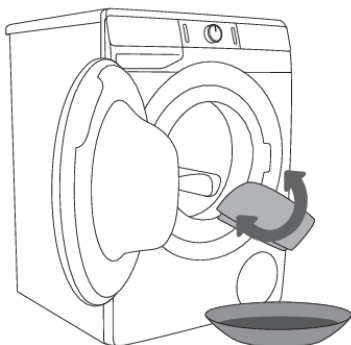

3

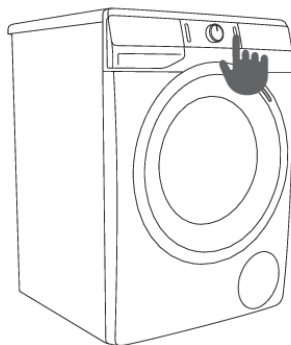

4

























## UPOZORENJE!

Nemojte koristiti topila niti sredstva za čišćenje koja bi mogla oštetiti perilicu rublja (pridržavajte se preporuka i upozorenja proizvođača sredstava za čišćenje).

# KORACI PRANJA (1–6)

## 1. Korak: Pridržavajte se etiketa na rublju

<b>Uobičajeno pranje;</b> <b>Osjetljivo rublje</b>			
	Maks. temperatura pranja 95 °C		Maks. temperatura pranja 40°C
	Ručno pranje		
	Maks. temperatura pranja 60°C		Maks. temperatura pranja 30°C
	Pranje nije dozvoljeno		
<b>Izbjeljivanje</b>			
	Izbjeljivanje u hladnoj vodi		Izbjeljivanje nije dozvoljeno
<b>Pranje u čistionici</b>			
	Kemijsko čišćenje svim sredstvima		Petrolej R11, R113
	Kemijsko čišćenje u kerozinu, u čistom alkoholu i u R113		Kemijsko čišćenje nije dozvoljeno
<b>Glačanje</b>			
	Vruće glačanje maks. 200°C		Vruće glačanje maks. 110°C
	Vruće glačanje maks. 150°C		Glačanje nije dozvoljeno
<b>Sušenje</b>			
	Prostrate na ravnu podlogu		Visoka temp.
	Objesite mokro		Niska temp.
	Objesite		Sušenje u sušilici rublja nije dozvoljeno

## 2. Korak: Priprema za pranje rublja

1. Sortirajte rublje po vrsti tkanina, po boji, stupnju umazanosti i dozvoljenoj temperaturi pranja (pogledati TABELU PROGRAMA).
2. Rublje koje ispušta vlakna odnosno koje »se linja« perite odvojeno od ostalog rublja.
3. Zatvorite gumbе i patentne zatvarače, zavežite trake, a džepove preokrenite prema vani. Odstranite razne metalne kopče, koje bi mogle oštetiti rublje, unutrašnjost perilice ili začepiti izljev.
4. Vrlo osjetljivo rublje i manje komade rublja stavite u namjensku tekstilnu vrećicu. (namjensku tekstilnu vrećicu možete dodatno kupiti.)

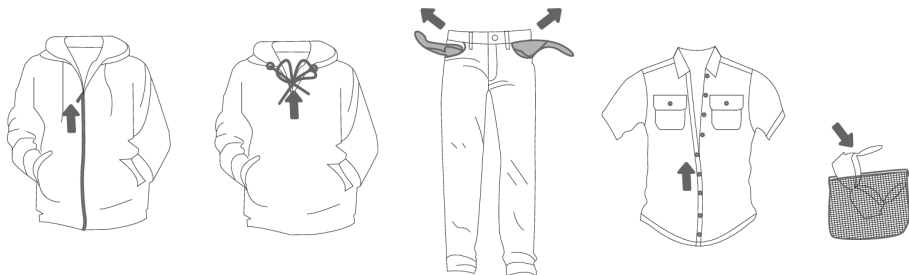

## Uključenje perilice rublja

Priključnim kabelom ukopčajte perilicu rublja u električnu instalaciju, i spojite je na vodovodnu instalaciju.

Pritiskom na tipku (1) **UKLJUČENJE/ISKLJUČENJE** perilica rublja se uključi (slika 1 i 2).

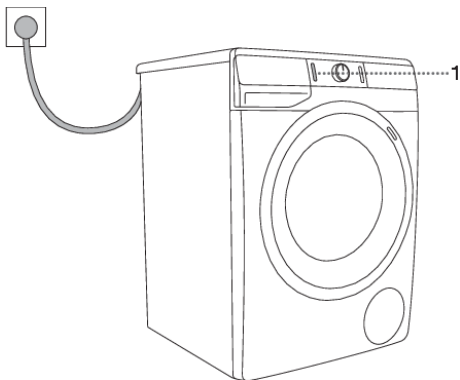

1

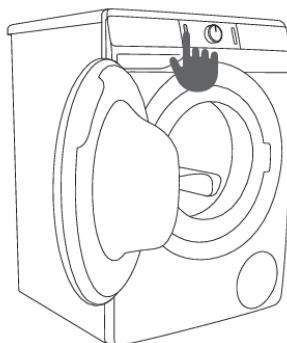

2

## Punjenje perilice rublja

Otvorite vrata perilice rublja povukavši ih prema sebi (slika 1).

Rublje stavite u bubanj (prije toga se uvjerite da je bubanj prazan) (slika 2).

Pazite da između vrata i gumene brtve na vratima ne ostane kakav komad rublja.

Zatvorite vrata perilice rublja (slika 3).

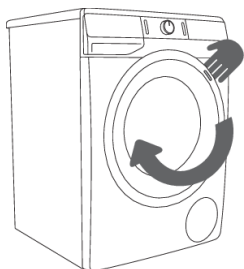

**1**

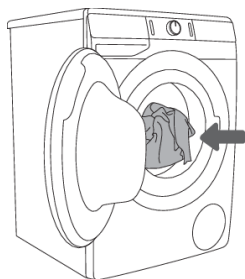

**2**

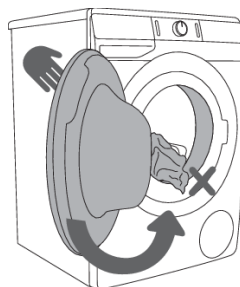

**3**

Bubanj ne smijete preopterećivati! Pogledajte TABELU PROGRAMA i pridržavajte se nazivne količine punjenja koja je navedena na tipskoj natpisnoj pločici.

Ako je bubanj perilice rublja preopterećen, rublje će biti lošije oprano.

### 3. Korak: Odabir programa pranja

**Program** birate okretanjem gumba (2) za odabir programa ulijevo ili udesno (obzirom na vrstu/stupanj prljavosti rublja). Pogledati TABELU PROGRAMA.

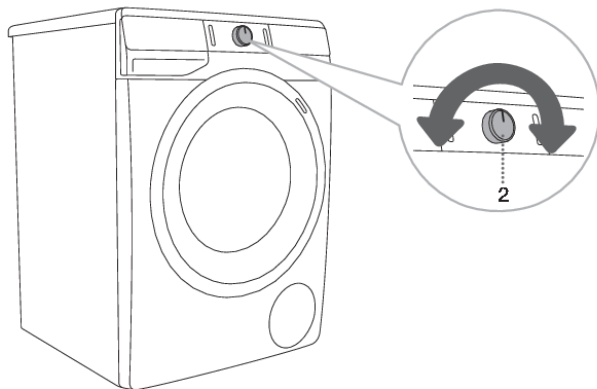











**INFORMACIJA!**  
Gumb (2) za odabir programa ne okreće se automatski tijekom odvijanja programa.





**INFORMACIJA!**  
Programi pranja su cjeloviti programi, gdje se odvijaju sve faze pranja, uključivo s omekšavanje i centrifugom (ovo ne važi za Djelomične programe).

**INFORMACIJA!**  
Djelomični programi su samostalni programi. Koristite ih u slučajevima kada nema potrebe za cjelovitim programom pranja.



## Tabela programa

Program	Maks. punjenje	Maks. ③	Opis programa
 <b>Cotton</b>  (Pamuk) 20°C–90°C	* MAX	MAX <sup>1)</sup>	Program za pranje bijelog i obojenog pamučnog rublja, ručnika, posteljine, majica itd. Temperaturu možete birati slobodno, stoga se pridržavajte uputa za pranje koje su označene na etiketama odjeće. Brzinu centrifuge možete birati proizvoljno. Vrijeme programa i količina vode prilagođavaju se količini rublja.
 <b>Mix</b>  (Miješano rublje/Sintetika) 30°C–40°C	3,5 kg	1200 <sup>2)</sup>	Program za osjetljivu odjeću iz sintetičkih i mješovitih vlakana ili viskoze, kao i za jednostavnu njegu pamuka. Pridržavajte se uputa za pranje koje su označene na odjeći.
<b>Drum clean</b> (Samočišćenje/ Samočistivi program)	0 kg	-	Ovaj program upotrebljava se za čišćenje bubnja i uklanjanje ostataka deterdženta i bakterija. Program birate tako da gumb za odabir programa okrenete ulijevo ili udesno i postavite se na poziciju Drum clean (Samočišćenje/Samočistivi program). Ostale dodatne funkcije ne mogu se birati. Bubaš mora biti prazan. <b>Nemojte dodavati deterdžent i omekšivač!</b> Možete dodati malo alkoholnog octa (pribl. 2 dl) ili sodu bikarbonu (1 žlicu, odnosno 15 g). Program uputite barem jednom mjesečno.
 <b>Spin Drain</b> (Okretaji centrifuge (cijedenja)   Crpenje (izbacivanje vode)) (Djelomični program)	/	MAX <sup>1)</sup>	Program se koristi kada želite rublje samo centrifugirati (ocijediti). Ako želite samo izbaciti vodu iz perlice, bez centrifugiranja, pritiskom na poziciju (7) <b>SPIN</b>   odaberite (crpenje-izbacivanje vode).
 <b>Rinse&amp;Softening</b> (Ispiranje& Omekšavanje) (Djelomični program)	/	MAX <sup>1)</sup>	Za omekšavanje, štirkanje ili impregniranje opranog rublja. Također se može koristiti kao ciklus za ispiranje, alibez dodanog deterdženta ili omekšivača. Završava se s konačnom centrifugom. Moguće je još odabrati <b>WATER+</b>  (VODA+) odabirom Dodatne funkcije.
 <b>Eco 40-60</b>	* MAX	MAX <sup>1)</sup>	Normalno prljavo pamučno rublje kojega možemo prati na 40°C i na 60°C.
 <b>Speed 20'</b> (Brzo pranje 20') 30°C	2,5 kg	1000 <sup>2)</sup>	Skraćeni (brzi) program za pranje rublja kojemu je potrebno samo osvježanje.
 <b>Wool</b> (Vuna& Ručno pranje) 30°C	2 kg	800 <sup>2)</sup>	Nježan program pranja za pranje vune, svile i odjeće koju treba ručno oprati. Najviša temperatura je 30°C. Taj program ima kratko centrifugiranje. Najveća brzina centrifugiranja je 800 okret./min.

Program	Maks. punjenje	Maks. ③	Opis programa
 <b>Shirts</b>  (Košulje pomoću pare) 40°C	3,5 kg	1200 <sup>2)</sup>	Program za pranje odjeće od pamuka, mikro vlakana i sintetike, za pranje ovratnika i manžeta. Pranje se odvija na niskoj temperaturi, većoj količini vode, i s nežnim tumbanjem. Najveća brzina centrifugiranja je 800 okret./min. Na kraju programa dodaje se para kako bi se smanjilo gužvanje.
 <b>Extra hygiene</b>  60°C	* MAX	MAX <sup>1)</sup>	Ovaj program pranja koristi se za pranje pamučne odjeće koja zahtijeva posebnu njegu, kao što je odjeća za osobe s vrlo osjetljivom kožom ili alergijama. Preporučujemo da odjeću preokrenete naopačke, jer će se tako dobro isprati i kožne ljuske ili ostatci sredstava za pranje. Na kraju programa dodaje se para kako bi se smanjilo gužvanje.
<b>Power 59</b>   <b>32'</b> 40°C	4 kg	MAX <sup>1)</sup>	Program za manje količine blago zaprljanog rublja. Program pranja uključuje intenzivno okretanje i maksimalnu brzinu centrifuge. Program traje 59 minuta. Pri uporabi funkcije <b>FAST</b> (BRZO), program traje 32 minute.

\* Maksimalno deklarirano opterećenje (MAX) – pogledati tipsku pločicu

\*\* Polovno punjenje (1/2)

/ Proizvoljna količina punjenja (0 kg - MAX kg)

1) Maksimalna brzina centrifugiranja - pogledati tipsku pločicu

2) Ovisno o modelu

③ Maksimalna brzina centrifugiranja

### **INFORMACIJA!**

Deterdžente u prahu ili tekuća sredstva za pranje dozirajte po uputama proizvođača, glede na temperaturu pranja, odabran program pranja, prljavost rublja, i tvrdoću vode.

Kada u perilici rublja dođe do pretjeranog pjenjenja, odnosno do izljeva pjene kroz dozirnu posudu, oprano rublje potrebno je temeljito isprati većom količinom vode. Morate odabrati program pranja bez dodavanja deterdženta za pranje.

### **INFORMACIJA!**

Maksimalna količina rublja u kg (za program Pamuk) navedena je na natpisnoj pločici perilice rublja (pogledati poglavlje »OPIS PERILICE RUBLJA/Tehnički podatci«).

### **INFORMACIJA!**

Maksimalno odnosno nazivno punjenje važi za rublje pripremljeno po standardu IEC 60456.

### **INFORMACIJA!**

Za najbolji učinak pranja preporučujemo 2/3 punjenje na programima za Pamuk.



## **INFORMACIJA!**

Zbog niske temperature vode, niskog napona električne mreže, i različite količine punjenja rublja, vrijeme pranja može se mijenjati, što se istovremeno i prilagođava na prikazu pokazivača (zaslona).

## **Optimiranje vremena tijekom izvođenja programa**

Korištenjem napredne tehnologije perilica rublja prepoznava količinu rublja u bubnju u početnoj fazi pranja. Nakon detekcije (prepoznavanja) punjenja, perilica rublja prilagođava vrijeme trajanja programa.

## **Programi pranja korištenjem pare**

Dodavanje pare u zadnjem koraku pranja omogućuje rastresanje odjeće, laganu dezinfekciju odjeće, i uklanjanje određenih alergena. Nakon uporabe takvog programa odjeća je mekana, podatna, spremna za manje glačanja i izgleda svježije.

Uporaba pare omogućuje vam da ispustite dodavanje omekšivača, ili da barem smanjite njegovu količinu.

Za bolje djelovanje pare na rublje preporučujemo djelomično punjenje.

## 4. Korak: Odabir dodatnih funkcija

Većina programa ima osnovne postavke koje se mogu mijenjati.

Podesite postavke pritiskom na odgovarajuću funkcijsku tipku (neposredno prije pritiska na (3) tipku START/PREKID).

Funkcije koje se na odabranom programu pranja mogu mijenjati, djelomično su osvijetljene.

Određene postavke na određenim programima nije moguće birati, na što će vas upozoriti neosvijetljena postavka i pulsirajuća lampica prilikom pritiska (pogledati TABELU FUNKCIJA).

Opis funkcija pokazivača odabranog programa za pranje:

- **osvijetljene** (Osnovna/unaprijed određena postavka);
- **djelomično osvijetljene** (Funkcije koje se ne mogu mijenjati) i
- **neosvijetljene** (Funkcije koje nije moguće birati).

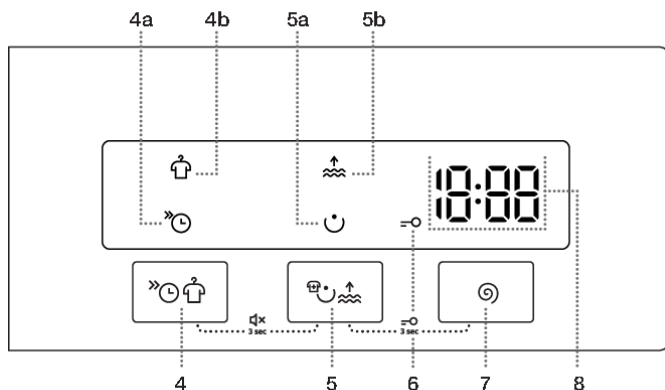

### DODATNE FUNKCIJE



Postupnim pritiskom na položaj (4) možete odabrati između opcija **FAST** »⌚ (BRZO) (4a) i **ANTI CREASE** 👕 (PROTIV GUŽVANJA) (4b).

#### **FAST** »⌚ (BRZO)

Kada se aktivira funkcija (4a) **FAST** »⌚ (BRZO), program za pranje izvodit će se s kraćim trajanjem pranja.

Za program Pamuk preporučujemo polovno punjenje.



#### **ANTI CREASE** 👕 (PROTIV GUŽVANJA)

Da biste spriječili gužvanje, odaberite funkciju (4b) **ANTI CREASE** 👕 (PROTIV GUŽVANJA). Nježno okretanje bubnja nastavit će se nakon što završi program za pranje.

Ova funkcija preporučuje se za osjetljivo rublje.

Na pokazivaču (zaslonu) (8) prikazat će se . Funkcija se može deaktivirati u bilo kojem trenutku pritiskom na tipku (1) UKLJUČENJE/ISKLJUČENJE.



Postupnim pritiskom na položaj (5) možete odabrati između opcija **PREWASH + SUPERHYGIENE**  (PRETPRANJE + FUNKCIJA ZA DEZINFEKCIJU RUBLJA) (5a) i **WATER+**  (VODA+) (5b).

### **SUPERHYGIENE** (FUNKCIJA ZA DEZINFEKCIJU RUBLJA)

Funkcija **Superhygiene** upotrebljava se za dezinfekciju rublja.

Nakon što odaberete funkciju dezinfekcije, dodajte dezinfekcijsko sredstvo u dozator za posebne namjene koji se nalazi u pretincu za pretpranje . Dodajte samo količinu dezinfekcijskog sredstvu koju preporučuje njegov proizvođač.

Nakon što dodate dezinfekcijsko sredstvo, odaberite program pranja i pritisnite tipku **Superhygiene** .

Sada možete pritisnuti tipku (3) START/PREKID kako biste pokrenuli program pranja.

Kada upotrijebite tu funkciju, program pranja traje oko 30 minuta duže nego obično.

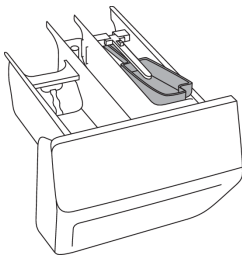

Preporučljiva količina rublja u bubnju je max. 3 kg.

Pridržavajte se uputa proizvođača upotrijebljenog proizvoda.

Upotrijebite samo dezinfekcijska sredstva namijenjena za odjeću. Zbog uporabe drugih dezinfekcijskih sredstava odjeća se može oštetiti (promjena boje, mrlje itd.).

Ako perete osjetljivo rublje, a kako se ne bi oštetilo, raspitajte se kod proizvođača odjeće može li se ono prati dezinfekcijskim sredstvima.

Vi ste odgovorni za uporabu dezinfekcijskog sredstva.

### **INFORMACIJA!**

Ako ste odabrali program s ciklusom pretpranja i ako dodali ste deterđent u prahu u pretinac za pretpranje, izvadite ladicu za dozator dezinfekcijskog sredstva.

### **PREWASH** (PRETPRANJE)

Za pranje vrlo prljavog rublja, prije svega s površinskom tvrdokornom prljavštinom.

## **INFORMACIJA!**

Ako ste odabrali PRETPRANJE, dodajte deterđent u pretinac za pretpranje .

### **WATER+** (VODA+)

Ovu funkciju upotrebljavajte za pranje većom količinom vode na nekim programima.



### **SPIN** (OKRETAJI CENTRIFUGE-CIJEĐENJA/CRPENJE/CRPKA STOP)

Za promjenu okretaja centrifuge. Svaki program (osim programa za Drum clean (Samočišćenje/Samočistivi program)) ima unaprijed zadanu brzinu centrifugiranja koja se može namjestiti pritiskom na položaj (7) **SPIN** CENTRIFUGIRANJE (OKRETAJI CENTRIFUGE-CIJEĐENJA/CRPENJE-IZBACIVANJE VODE/CRPKA STOP).

U slučaju izbora Ispumpavanje vode bez centrifuge, na pokazivaču (zaslonu) prikazaće se simbol .

U slučaju izbora »Crpka stop«, na pokazivaču (zaslonu) prikazaće se .

»Crpku stop«  uključujete kada želite da rublje ostane namočeno u posljednjoj vodi za ispiranje, što sprječava gužvanje u onim slučajevima kada rublje ne možete izvaditi iz perilice rublja odmah nakon završetka pranja. Korisnik može ugoditi okretaje centrifuge po svojoj želji. Za nastavak odvijanja programa pritisnite tipku (3) **START/PAUZA**, koja svijetli. Izvede se crpenje vode i završna centrifuga.

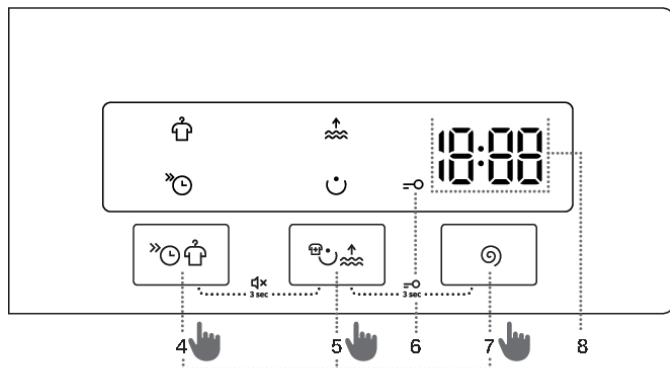

### UKLJUČIVANJE/ISKLJUČIVANJE ZVUKA

Da biste isključili zvukove, istovremeno pritisnite položaj (4) i (5) i držite ih pritisnutima najmanje 3 sekunde.

Da biste ponovno aktivirali zvuk, istovremeno pritisnite položaje (4) i (5) držite ih pritisnutima najmanje 3 sekunde.

Ako isključite zvukove, na kraju programa za pranje neće se oglasiti zvučni signal.



### SIGURNOSNA BLOKADA (ZAŠTITA ZA DJECU)

Funkcija služi za sigurnost djece.

Funkciju uključite istovremenim pritiskom na poziciju (5) i (7) (7), i držite ih pritisnute najmanje 3 sekunde. Mjerač odbrojavanja vremena prikazan je na pokazivaču (zaslonu). Izbor se potvrdi zvučnim signalom i paljenjem signalne lampice (svijetli simbol =O (6)).

Istim postupkom dječju zaštitu i isključujete. Dok je dječja blokada uključena, ne možete mijenjati programe, postavke ili dodatne funkcije. Dječja zaštita ostaje aktivna i nakon isključenja perilice. Iz sigurnosnih razloga blokada za djecu ne sprječava isključenje perilice rublja tipkom (1) UKLJUČENJE/ISKLJUČENJE. Ako želite izabrati novi program, morate dječju blokadu onеспособiti (isključiti).

### INFORMACIJA!

Određene postavke na određenim programima nije moguće birati, na što će vas upozoriti neosvijetljena postavka, zvučni signal, i pulsirajuća lampica prilikom pritiska (pogledati TABELU FUNKCIJA).



















### INFORMACIJA!

Funkcije aktivirajte ili deaktivirajte pritiskom na odabranu funkciju (prije pritiska na tipku (3) START/PAUZA). Pokazivač (zaslon) će zasvijetliti uz odabrane funkcije.

### INFORMACIJA!

Nakon isključenja perilice rublja sve dodatne postavke vraćaju se na osnovne, odnosno osobne postavke, osim podešenosti zvučnog signala.

## Tabela dodatnih funkcija

Programi	 FAST	 ANTI CREASE	 PREWASH + SUPERHYGIENE	 WATER+	 SPIN	 CRPKA STOP
 <b>Cotton</b>  (Pamuk) 20°C–90°C	•	•	•	•	•	•
 <b>Mix</b>  (Miješano rublje/Sintetika) 30°C–40°C	•	•	•	•	•	•
<b>Drum clean</b> (Samočišćenje/ Samočistivi program)						
 <b>Spin Drain</b> (Okretaji centrifuge (cijedenja)   Crpenje (izbacivanje vode)) (Djelomični program)					•	
 <b>Rinse&amp;Softening</b> (Ispiranje& Omekšavanje) (Djelomični program)		•		•	•	•
 <b>Eco 40-60</b>						
 <b>Speed 20'</b> (Brzo pranje 20') 30°C		•			•	•
 <b>Wool</b> (Vuna& Ručno pranje) 30°C	•	•		•	•	•
 <b>Shirts</b>  (Košulje pomoću pare) 40°C	•	•	•	•	•	•
 <b>Extra hygiene</b>  60°C	•	•	•	•	•	•
<b>Power 59 32'</b> 40°C	•	•	•	•	•	•

- Mogućnost uporabe dodatnih funkcija



## 5. Korak: Upućivanje programa pranja

Pritisnite na tipku (3) **START/PREKID**.

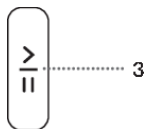

Na pokazivaču (zaslonu) će biti prikazano **PREOSTALO VRIJEME DO ZAVRŠETKA PROGRAMA**.

Na odabranim funkcijama svijetle simboli.

Nakon pritiska na gumb (3) **START/PAUZA**, možete odabrati brzinu centrifuge **SPIN** (**CENTRIFUGA**) (**OKRETAJI CENTRIFUGE-CIJEĐENJA—OŽEMANJA/CRPKA STOP/CRPENJE**) (osim u slučaju programa čišćenja bubnja (samočišćenja) i **SIGURNOSNA BLOKADA ZA DJECU**; ne možete promijeniti druge postavke.



### **INFORMACIJA!**

Ako na pokazivaču (zaslonu) zatreperi tri puta **PREOSTALO VRIJEME DO ZAVRŠETKA PROGRAMA** te ako se oglasi zvučni signal, to znači da su vrata perilice otvorena ili da nisu čvrsto zatvorena. Za nastavak programa pranja morate vrata perilice rublja zatvoriti i ponovno pritisnuti na tipku (3) **START/PAUZA**.

## 6. Korak: Završetak programa pranja

Na završetak pranja upozori vas zvučni signal, a na pokazivači (zaslonu) se ispiše **End** (Završetak), do stanja niske pripremljenosti ili isključenja perilice rublja. Natpis **End** (Završetak) ugasi se nakon 5 minuta.



1. Otvorite vrata perilice rublja.
2. Izvadite rublje iz bubnja.
3. Obrišite gumenu brtvu i staklo na vratima.
4. Zatvorite vrata!
5. Isključite (zatvorite) dovod vode.
6. Isključite perilicu rublja (pritisnite na tipku (1) **UKLJUČENJE/ISKLJUČENJE**).
7. Izvucite priključni kabel iz utičnice.

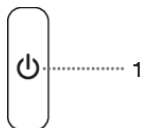

# PREKIDI I PROMJENE PROGRAMA

## Vlastiti (fizički) prekid

Da biste pauzirali i prekinuli program za pranje, pritisnite tipku (1) UKLJUČENJE/ISKLJUČENJE. Na pokazivaču (zaslonu) se izmjenično pale i gase lampice. Istovremeno perilica rublja izbaci vodu iz bubnja perilice. Nakon završenog ispumpavanja vode otključaju se vrata perilice rublja. Ako je voda u stroju vruća, perilica je automatski ohladi i pomoću crpke izbaci van.

## Osobne postavke

Prethodno zadane prvobitne postavke svakog programa pranja možete promijeniti. Kada odaberete program za pranje i dodatne funkcije, kombinacija se može pohraniti tako da pritisnete tipku (3) START/PREKID i da ju držite pritisnutom 3 sekunde (vrijeme se odbrojava na pokazivaču (zaslonu)). Na pokazivaču (zaslonu) ispiše se **5 4**.



Program pranja ostaje spremljen u memoriju tako dugo dok ga istim postupkom ponovno ne promijenite.

U korisničkom izborniku možete ponovno postaviti (resetirati) i Osobne postavke natrag na tvorničke.

## AdaptTech

Kad se postavka programa pranja koristi tri puta zaredom, ta se postavka pohranjuje kao zadana i uvijek će biti preporučena kad odaberete taj program pranja – to se zove **ADAPTTECH**. Ako ručno pohranite postavke programa pranja, funkcija **ADAPTTECH** na ovom programu pranja je isključena.

## Izbornik osobnih postavki

Uključite perilicu rublja pritiskom na tipku (1) **UKLJUČENJE/ISKLJUČENJE**. Za ulaz u Izbornik osobnih postavki istovremeno pritisnite poziciju (4) **DODATNE FUNKCIJE** i (7) **SPIN**  (OKRETAJI CENTRIFUGE-CIJEĐENJA/CRPENJE-IZBACIVANJE VODE/CRPKA STOP). Na pokazivaču (zaslonu) upale se lampice za **ANTI CREASE**  (PROTIV GUŽVANJA) i **WATER+**  (VODA+).

Na pokazivaču (zaslonu) ispiše se broj 1, koji prikazuje funkciju postavke. Okretanjem gumba (2) za odabir programa u lijevo ili udesno možete birati koju ćete funkciju mijenjati. Broj 1 znači postavke zvuka, a broj 2 znači vraćanje Osobnih postavki programa na zadane tvorničke postavke. Ukoliko u roku 20 sekundi ne izaberete traženu postavku, program će se automatski vratiti u osnovni izbornik.

Pritisnite položaje **DODATNE FUNKCIJE** da biste potvrdili željene funkcije i njihove postavke (položaj 5); pritisnite položaj (4) za vraćanje jedan korak unatrag.

Zvuk ima četiri moguće razine (brojka 0 znači isključen zvuk, brojka 1 znači aktiviranje zvuka tipke, brojka 2 znači niža razina glasnoće, i brojka 3 viša razina glasnoće). Postavke zvuka birate okretanjem gumba (2) za odabir programa ulijevo ili udesno, čime birate glasnoću zvuka. Kod zvuka, najniža razina znači isključenje zvuka.

## Tipka Pauza

Program pranja možete zaustaviti u bilo kojem trenutku pritiskom na tipku (3) **START/PREKID**. Program pranja je u **privremenom prekidu** kada se na pokazivaču (zaslonu) naizmjenice pali i gasi Vrijeme do završetka pranja. Ako u bubnju nema vode, i ako temperatura vode nije previsoka, vrata se nakon određenog vremena otključaju, i moguće ih je otvoriti. Program pranja nastavlja pritisnom na tipku (3) **START/PREKID**, ali prije toga obavezno morate zatvoriti vrata.

## Dodavanje/vađenje rublja tijekom rada perilice rublja

Vrata perilice rublja moguće je nakon određenog vremena rada otvoriti ukoliko su razina i temperatura vode ispod definirane granice.

Ako su ispunjeni donji uvjeti, elektronska brava na vratima se otpušta i vrata perilice rublja mogu se otvoriti; znak  pojavit će se na zaslonu:

- temperatura vode u bubnju mora biti odgovarajuća,
- razina vode u bubnju mora biti ispod određene granice.

Da bi mogli dodavati ili vaditi rublje iz perilice rublja tijekom njena rada, slijedite navedene korake:

1. Pritisnite tipku (3) **START/PREKID**.
2. Ukoliko su ispunjeni uvjeti za otpuštanje elektronske brave za zatvaranje vrata, možete otvoriti vrata perilice rublja i dodati ili izvaditi rublje iz bubnja.
3. Zatvorite vrata perilice rublja!
4. Pritisnite na tipku (3) **START/PREKID**.

Program pranja se nastavlja.

### **INFORMACIJA!**

Ako dodajete određenu količinu rublja tijekom samog pranja, posljedično je moguće da rublje bude oprano manje učinkovito zbog neprepoznavanja ponovne težine rublja, a time i pranje rublja u manjoj količini vode, što može prouzročiti i oštećenja na rublju (ribanje na suho). Posljedično, i vrijeme pranja može se produžiti.

### **INFORMACIJA!**

Vrijeme pranja nastavlja se u onoj fazi pranja, u kojoj je program pranja bio prekinut.

## Smetnje

Program za pranja prekida se u slučaju smetnje ili pogreške.

Na to upozorava zvučni signal (pogledajte TABELA SMETNJI I GREŠAKA U RADU), a smetnja će se prikazivati na zaslonu (E:XX).

## Nestanak napajanja (električne energije)

Kod prekida opskrbe električnom energijom prekida se i odvijanje programa pranja. Kada se napajanje ponovno uspostavi, program za pranje nastavlja se izvoditi od trenutka kada je prekinut. Nakon završetka ciklusa pranja na zaslonu će se izmjenjivati **End/ PF**. Tako se korisnik obavještava o nestanku napajanja i o njegovom učinku na izvršenje programa za pranje.

Vrijeme pranja nastavlja se u onoj fazi pranja, u kojoj je program pranja bio prekinut.

## Otvaranje vrata (privremeno zaustavljanje/trajni prekid/promjena programa)

Vrata perilice rublja moguće je otvoriti ako je razina vode u perilici rublja dovoljno niska, i ako temperatura vode nije previsoka.



## **INFORMACIJA!**

Ako perilica nije priključena na napajanje ili u slučaju nestanka napajanja tijekom izvođenja programa, vrata perilice ne mogu se otvoriti. U tom slučaju perilica mora biti ispravno spojena ili treba stupiti u kontakt sa servisnim tehničarom.

## **Prikaz broja završenih ciklusa pranja**

(ovisno o modelu)

Isključite li uređaj iz napajanja, pričekajte 10 sekundi, a zatim ponovno spojite kabel napajanja; na zaslonu će se na 3 sekunde prikazati informacije o broju završenih ciklusa pranja. Nakon 3 sekunde uređaj prelazi u stanje mirovanja.

# ČIŠĆENJE I ODRŽAVANJE



## ELEKTRIČNI UDAR!

Prije čišćenja isključite perilicu rublja iz električne mreže.

## Čišćenje dozirne posude



### INFORMACIJA!

Dozirnu posudu potrebno je očistiti najmanje dvaput mjesečno.

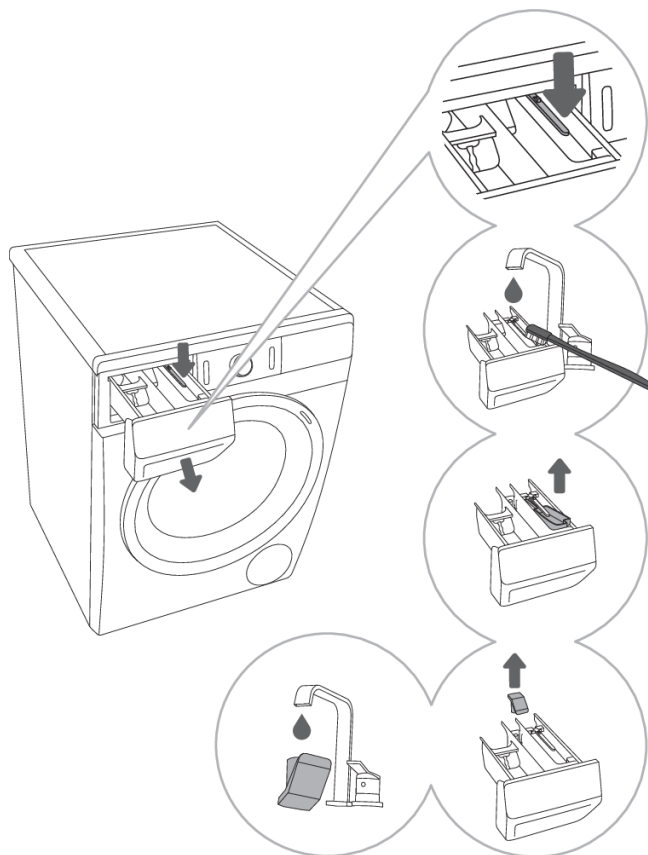

**1** Dozirnu posudu možete potpuno izvući iz kućišta pritiskom na jezičac.

**2** Pod tekućom vodom operite dozirnu posudu i četkom je očistite te osušite. Istovremeno odstranite možebitne ostatke deterđenta sa dna kućišta.

**3** Prema potrebi, očistite pretinac dozatora za dezinfekcijsko sredstvo.

**4** Po potrebi izvadite i očistite poklopac čepa.

**5** Očistite poklopac kapice i pretinac za dezinfekcijsko sredstvo tekućom vodom i zamijenite ih.



### INFORMACIJA!

Dozirnu posudu nemojte prati u perilici posuđa.

## Čišćenje mrežice dovodne cijevi, kućišta dozirne posude i gumene brtve vrata

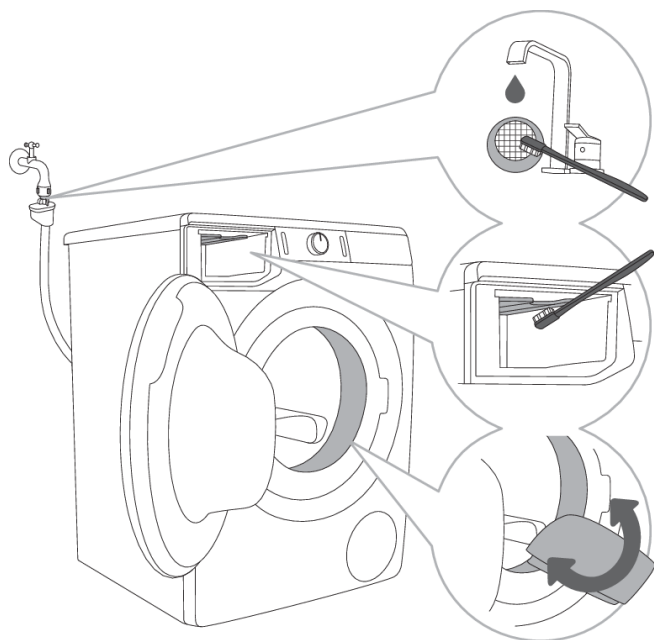

**1** Mrežicu u dovodnoj cijevi češće operite pod tekućom vodom.

**2** Cjelokupno područje ispiranja, naročito mlaznice na gornjoj strani komore za ispiranje, očistite četkom.

**3** Nakon svakog pranja obrišite gumenu brtvu vrata, jer joj time produžavate životni vijek.

# Čišćenje filtra crpke

## 💡 INFORMACIJA!

Tijekom čišćenja može iz uređaja isteći nešto vode, stoga je dobro da prethodno na tlo prostrete upijajuću krpu.

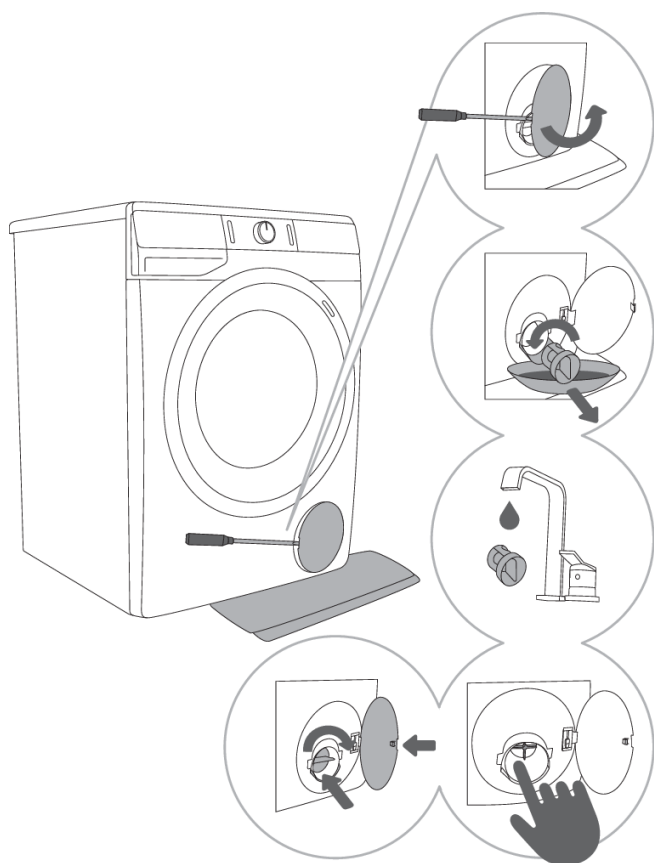

**1** Poklopac filtra crpke otvorite koristeći prikladan alat (ravni odvijač ili neki drugi sličan alat).

**2** Prije čišćenja filtra crpke izvucite lijevak za ispuštanje vode.

Filtar crpke postupno okrenite u suprotnom smjeru od kazaljki na satu. Izvucite filtir crpke i pustite da voda polagano isteče.

**3** Filtar crpke operite pod tekućom vodom.

**4,5** Sa kućišta filtra i sa propelera odstranite sve predmete i nečistoću. Filtar crpke stavite nazad kao što je to prikazano na slici, te ga privijte u smjeru kazaljki na satu.

Za dobro brtvljenje dodirna površina mora biti besprijekorno čista.

## 💡 INFORMACIJA!

Filtar crpke je potrebno povremeno očistiti, naročito nakon pranja jače zaprljanog, dlakavog ili starog rublja.

## Čišćenje vanjštine perilice rublja



### **ELEKTRIČNI UDAR!**

Perilicu rublja prije čišćenja uvijek isključite iz električne mreže.

Vanjštinu perilice rublja i pokazivač (zaslonu) očistite mekom vlažnom pamučnom krpom i vodom.



### **UPOZORENJE!**

Nemojte koristiti topila niti sredstva za čišćenje koja bi mogla oštetiti perilicu rublja (pridržavajte se preporuka i upozorenja proizvođača sredstava za čišćenje).



### **INFORMACIJA!**

Perilicu rublja nemojte prati mlazom vode!

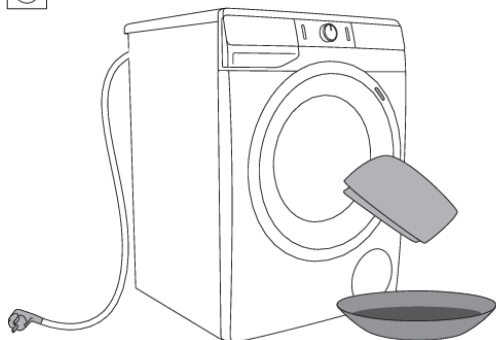



# RJEŠAVANJE PROBLEMA

## Što učiniti ...?





Tijekom pranja perilica sama nadzire djelovanje pojedinih funkcija. Ako otkrije nepravilnosti, javi grešku tako da se na pokazivaču (zaslonu) ispiše (E:XX). Perilica javlja grešku sve dok je ne isključite. Zbog smetnji iz okoline (npr. smetnji u električnoj instalaciji) može doći do javljanja različitih grešaka (pogledati TABELU SMETNJI I GREŠAKA U RADU).









U tom slučaju:



- Isključite perilicu rublja i pričekajte nekoliko sekundi.
- Uključite perilicu i ponovite program pranja.
- Većinu smetnji u radu perilice možete otkloniti sami (pogledati TABELU SMETNJI I GREŠAKA U RADU).
- Ako se greška ponovi, pozovite ovlašteni servis.
- Popravke smije obavljati samo stručno osposobljena osoba.

## Tabela smetnji i grešaka u radu



Greške koje se mogu prikazati na pokazivaču su sljedeće:











Smetnja/Greška	Ispis greške na pokazivaču (zaslonu) i opis greške	Što učiniti?
	<b>Neppravilne postavke</b>	Ponovno uputite program, ako se greška ponovi pozovite servisera.
	<b>Pogreška senzora temperature</b>	Ulazna voda je prehladna. Ponovite program pranja. Ako perilica rublja ponovno dojava tu istu grešku, pozovite servisera.
	<b>Greška brave vrata</b>	Pazite na to da zatvorite vrata perilice. Ako čujete zvučni signal nakon pritiska tipke (3) <b>START/PAUZA</b> , znači da vrata perilice rublja nisu zatvorena. Zatvorite vrata perilice rublja. Izvučite priključni kabel iz utičnice, zatim ga ponovno ukopčajte u utičnicu, i uključite perilicu rublja. Ako se greška ponovi, pozovite servisera.
	<b>Greška doziranja vode</b>	Provjerite: <ul style="list-style-type: none"><li>• je li ventil za vodu otvoren,</li><li>• je li filter na dovodnoj cijevi za vodu čist,</li><li>• je li dovodna cijev deformirana (presavinuta cijev, začepljena cijev,..),</li><li>• je li pritisak vode u vodovodnoj instalaciji između 0,05 i 0,8 MPa (0,5–8 bar)</li></ul> i nakon toga pritisnite tipku (3) <b>START/PREKID</b> za nastavak programa. Ako se greška ponovi, pozovite servisera.

Smetnja/Greška	Ispis greške na pokazivaču (zaslonu) i opis greške	Što učiniti?
	<b>Greška zagrijavanja vode</b>	Ponovno uputite program, ako se greška ponovi pozovite servisera.
	<b>Greška crpenja vode</b>	Provjerite: <ul style="list-style-type: none"> <li>• je li filter crpke čist,</li> <li>• je li odvodna cijev začepljena,</li> <li>• je li izljev začepljen,</li> <li>• je li odvodna cijev namještena pod maksimalnom i iznad minimalne visine (pogledati poglavlje »POSTAVLJANJE I PRIKLJUČENJE/Postavljanje cijevi za odvod vode«);</li> </ul> a zatim ponovno pritisnite tipku (3) <b>START/PREKID</b> . Ako se greška ponovi, pozovite servisera.
	<b>Prekomjerna količina deterdženta</b>	Prekomjerna količina deterdženta može uzrokovati prekomjerno pjenjenje u bubnju. Pogledajte opis za  .
	<b>U području perilice otkriveno je curenje vode</b>	Isključite perilicu rublja i ponovno je uključite. Pregledajte vanjski dio uređaja. Ako ne uočite curenje, možete nastaviti upotrebljavati perilicu rublja.
	<b>Pogreška senzora za razinu vode</b>	Izvučite priključni kabel iz utičnice, zatim ga ponovno ukopčajte u utičnicu, i uključite perilicu rublja. Prozračite uređaj. Učinite to tako da ispraznite i očistite filter perilice rublja i očistite zidni sifon. Ako se greška ponovi, pozovite servisera.
	<b>Greška preljeva vode</b>	Ukoliko je u bubnju voda prešla preko određene razine i na pokazivaču (zaslonu) se pojavi greška, program pranja se prekida i voda se izbacila iz perilice rublja. Ponovno uputite program, ako se greška ponovi pozovite servisera. Ukoliko je u bubnju voda prešla preko određene razine i na pokazivaču (zaslonu) se pojavi greška, a perilica i dalje uzima vodu, zatvorite dovod vode i pozovite servisera.
	<b>Prekomjerna količina deterdženta</b>	Prekomjerna količina deterdženta može uzrokovati prekomjerno pjenjenje u bubnju. Pogledajte opis za  .
	<b>Greška upravljanja motora</b>	Ručno preraspodijelite rublje (zaglavljeno ili zapetljano rublje) i ponovite program pranja.

Smetnja/Greška	Ispis greške na pokazivaču (zaslonu) i opis greške	Što učiniti?
	<b>Greška zaključavanja vrata</b>	Vrata su zatvorena, ali se ne daju zaključati. Isključite perilicu rublja i ponovno je uključite, te uputite program pranja. Ako se greška ponovi, pozovite servisera.
	<b>Greška otključavanja vrata</b>	Vrata su zatvorena ali ih nije moguće otključati. Isključite perilicu rublja i ponovno je uključite. Ako se greška ponovi pozovite servisera. Za otvaranje vrata pogledajte poglavlje »PREKIDI I PROMJENE PROGRAMA/Otvaranje vrata (Privremeno zaustavljanje/trajni prekid/promjena programa)«.
 	<b>Greška u komunikaciji elektronike u perilici rublja</b>	Izducite priključni kabel iz utičnice, zatim ga ponovno ukopčajte u utičnicu, i uključite perilicu rublja. Ako se greška ponovi, pozovite servisera.
	<b>Upozorenje sustava za otkrivanje produljene fluktuacije napona perilice – <math>180\text{ V} &gt; U &gt; 260\text{ V}</math></b>	Otkriven je produljeni pad napona ispod 180 V ili napon veći od 260 V, što može utjecati na rad perilice. Provjerite mrežu napajanja na koju je priključena perilica.
	<b>Upozorenje sustava za otkrivanje neispravne frekvencije napajanja (50/60 Hz)</b>	Kada se uključila perilica, sustav je otkrio neispravnu frekvenciju napajanja, što može narušiti funkcionalnost perilice. Probleme na elektroenergetskoj mreži potrebno je provjeriti i ispraviti.

Upozorenja/informacije za korisnika koje mogu biti naznačene na zaslonu mogu uključivati sljedeće:

Upozorenje/ Informacije	Prikaz na pokazivaču (zaslonu)	Uzrok i opis pogreške, što učiniti?
	<b>Funkcija ANTI CREASE (PROTIV GUŽVANJA) koju ste odabrali kao dio programa za pranja aktivirana je i izvodi se.</b>	Da biste zaustavili funkciju <b>ANTI CREASE (PROTIV GUŽVANJA)</b> , pritisnite tipku (1) UKLJUČENJE/ISKLJUČENJE.
	<b>Upozorenje sistema za crpenje vode</b> Prikaz upozorenja 	Upozorenje za smanjen protok vode u fazi crpenja. Provjerite: <ul style="list-style-type: none"> <li>• je li filter crpke čist,</li> <li>• je li odvodna cijev začepljena,</li> <li>• je li izljev začepljen,</li> <li>• je li odvodna cijev namještena pod maksimalnom i iznad minimalne visine (pogledati poglavlje »POSTAVLJANJE I PRIKLJUČIVANJE/Namještanje cijevi za odvod vode«).</li> </ul>

Upozorenje/ Informacije	Prikaz na pokazivaču (zaslonu)	Uzrok i opis pogreške, što učiniti?
	<p><b>Upozorenje sustava za upućivanje Drum clean (Samočišćenje/Samočistivi program)</b></p> <p>Nakon završetka programa pranja, na pokazivaču (zaslonu) izmjenično se prikazuju natpisi  i .</p>	Preporučujemo upućivanje Drum clean (Samočišćenje/Samočistivi program).
	<p><b>Upozorenje sustava za otkrivanje prekomjernog pjenjenja tijekom programa za pranje</b></p>	<p>U slučaju prekomjernog pjenjenja u perilici ili curenja pjene kroz posudu za doziranje deterdženta oprano rublje mora se temeljito isprati velikom količinom vode. Odaberite program za pranje, ali nemojte dodavati deterdžent.</p> <ul style="list-style-type: none"> <li>• Preporučujemo da odaberete program za Rinse&amp;Softening (Ispiranje&amp;Omekšavanje).</li> <li>• Smanjite količinu dodanog deterdženta.</li> </ul>
	<p><b>Upozorenje kod prekida električne energije (»PF«/Power Fail) Nestanak struje</b></p>	Sustav je otkrio nestanak napajanja dok se izvodio program za pranje, zbog čega se narušilo njegovo funkcionalno izvođenje. Provjerite mrežu napajanja na koju je priključena perilica.
	<p><b>Upozorenje na nestanak napajanja (»PF/End«)</b></p>	Po završetku ciklusa pranja,  i  izmjenjivat će se na zaslonu. Time se korisnik obavještava o nestanku napajanja i o učinku na izvođenje programa pranja. Program pranja nastavlja se tamo gdje je prekinut, a zatim uspješno završava.
	<p><b>Upozorenje – U:Lo (napon ispod 180 V)</b></p>	Otkriven je dulji pad napona ispod 180 V, što može utjecati na rad perilice rublja. Provjerite mrežu napajanja na koju je priključena perilica.
	<p><b>Neodzivanje uključenog pokazivača (zaslonu) i svih tipki</b></p>	Izvucite kabel za napajanje iz utičnice. Provjerite je li napon napajanja prikladan za perilicu rublja (220 – 240 V); zatim ponovno priključite kabel za napajanje u utičnicu i uključite perilicu rublja.
	<p><b>Upozorenje – U:Hi (napon iznad 260 V)</b></p>	Otkriven je dulji prenapon viši od 260 V, što može utjecati na rad perilice rublja. Provjerite mrežu napajanja na koju je priključena perilica.
	<p><b>Perilica rublja u čekanju za nastavak programa pranja</b></p> <p>Na zaslonu se pali i gasi vrijeme do završetka pranja.</p>	Da biste nastavili program za pranje, pritisnite tipku (3) <b>START/PREKID</b> .

Upozorenje/ Informacije	Prikaz na pokazivaču (zaslonu)	Uzrok i opis pogreške, što učiniti?
	<p><b>Priprema za otključavanje vrata</b></p> <p>Na pokazivaču (zaslonu) se izmjenično pale i gase lampice.</p>	<p>Pričekajte da se proces završi. Ako nakon završetka procesa nema ispisane greške, možete uputiti novi program.</p> <p>Potrebno je izbacivanje vode. Pričekajte da se vrata otključaju.</p>

## **INFORMACIJA!**

**Buka i vibracije** – provjerite jesu li nožice ispravno nivelirane, i čvrsto privijte zaštitne matice.

Ako je rublja u bubnju perilice neravnomjerno raspoređeno, ili ako se stvaraju grude odjeće, to može prouzročiti probleme kao što su vibracije i bučan rad stroja. Perilica rublja to osjeti i zbog toga se uključi sustav UKS\* (\*sustav poremećaja ravnoteže).

Manja punjenja rublja (npr. jedan ručnik, jedan džemper, ogrtač za kupanje, itd.) ili materijale s posebnim geometrijskim značajkama, praktički je nemoguće ravnomjerno rasporediti po obodu bubnja perilice rublja (npr. tenisice, veliki komadi, itd.). Zbog toga se napravi veći broj pokušaja ponovnog raspoređivanja rublja. Ovo posljedično dovodi do produživanja programa pranja. U ekstremnim slučajevima zbog nepogodnih uvjeta program se može završiti i bez centrifuge.

UKS\* (\*sustav poremećaja ravnoteže) omogućuje stabilno djelovanje i duži životni vijek perilice rublja.

Ako smetnje usprkos gornjim savjetima niste uspjeli otkloniti, pozovite ovlaštenu servis.

# Servisiranje

## Prije nego što pozovete servisnu službu

Kada se obratite servisnoj službi, trebate poznati tip (1), šifru perilice (2), oznaku modela (3) i serijski broj (4) vaše perilice rublja.

Tip, kod, model i serijski broj perilice rublja nalaze se na natpisnoj pločici na unutarnjoj strani vrata perilice rublja.

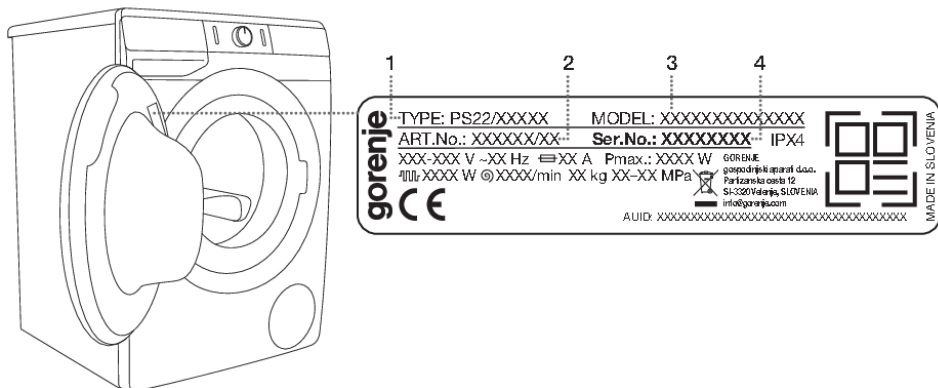

### UPOZORENJE!

U slučaju kvara koristite isključivo odobrene rezervne dijelove ovlaštenih proizvođača.



### UPOZORENJE!

Otklanjanje kvara odnosno reklamacije koja je nastala zbog neispravnog priključenja ili nepravilne uporabe perilice nije predmet garancije. U tom slučaju troškove popravka snosi korisnik sam.



### INFORMACIJA!

Garancija ne obuhvaća potrošni materijal, manja odstupanja u bojama, povećanje glasnoće koja je posljedica starenja i ne utječe na funkcionalnost perilice rublja, kao ni estetske nedostatke na sastavnim dijelovima koji ne utječu na funkcionalnost i sigurnost perilice rublja.



### INFORMACIJA!

Garancija ne obuhvaća greške koje su posljedica smetnji iz okoline (udar groma, električne instalacije, elementarne nepogode, ...).

**Dodatnu opremu i pomagala za održavanje možete pogledati na našoj internetnoj strani: [www.gorenje.com](http://www.gorenje.com)**

# SAVJETI ZA PRANJE I ZA ŠTEDLJIVU UPORABU PERILICE

Novo obojene tekstilne proizvode prvi put operite odvojeno od ostalog rublja.

Jače umazano rublje perite u manjoj količini i dozirajte više deterdženta, odnosno koristite program pretpranja.

Tvrdokorne mrlje prije pranja namažite posebnim sredstvom za otklanjanje mrlja.

Za manje zaprljano rublje preporučujemo izbor programa bez pretpranja, uporabu kraćih programa (npr. FAST) i izbor niže temperature pranja.

Čestim pranjem rublja na niskim temperaturama i uporabom tekućih deterdženata može doći do razvijanja klica koje uzrokuju neprijatan miris u perilici. Za sprječavanje te pojave preporučljivo je povremeno uputiti Drum clean (Samočišćenje/Samočistivi program) (pogledati TABELU PROGRAMA.)

Preporučujemo da izbjegavate pranje vrlo malih količina rublja, zbog štednje energije i boljih značajki djelovanja perilice.

Složeno rublje prije slaganja u bubanj rastresite.  
Koristite samo deterdžente za strojno pranje rublja.

Na tvrdoći vode iznad 14°dH potrebna je uporaba omekšivača vode. Oštećenja grijača do kojih može doći kao posljedica nepravilne uporabe omekšivača vode, nije predmet garancije. Podatke o tvrdoći vode provjerite kod vašeg lokalnog vodovodnog poduzeća.

Ne preporučujemo uporabu sredstava za bijeljenje na osnovi klora, jer takva sredstva mogu oštetiti grijač.

U dozirnu posudu ne stavljajte prašak u grudicama, jer bi se mogla začepiti cijev u perilici.

Pri uporabi gušćih tekućih sredstava za njegu i održavanje preporučujemo razrjeđivanje vodom. Time ćete spriječiti začepljenje odvoda vode iz dozirne posude.

Tekući deterdženti namijenjeni su programima bez pretpranja.

Na višim okretajima centrifuga u rublju ostaje manje vlage, stoga je sušenje u sušilici rublja štedljivije i brže.

Tvrdoća vode	Stupnjevi tvrdoće vode			
	°dH (°N)	m mol/l	°fH (°F)	p.p.m.
1 - mekana	< 8,4	< 1,5	< 15	< 150
2 - srednja	8,4–14	1,5–2,5	15–25	150–250
3 - tvrda	> 14	> 2,5	> 25	> 250

## INFORMACIJA!

Podatak o tvrdoći vode provjerite kod vašeg lokalnog distributera vode.

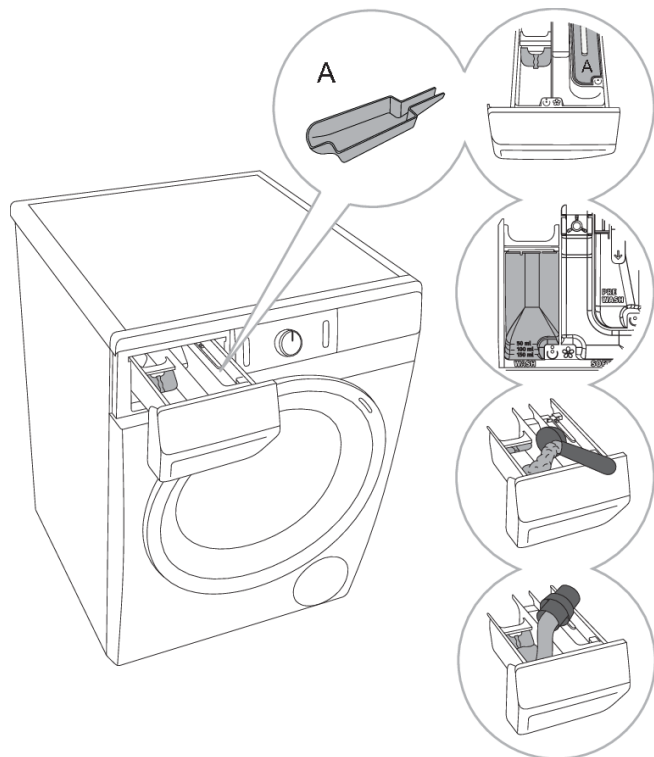

**1** Perilici je priložena pregradna pločica, koja omogućuje da u pretinac za

pranje ☺ (lijevi pretinac) nalijete i tekuće sredstvo za pranje.

U pretincu za predpranje nalazi se pretinac za dezinfekcijsko sredstvo (A). Može se ukloniti.

**2** Pokazivač razine praškastog i tekućeg deterđenta.

**3** Za korištenje sredstva u prahu morate pregradnu pločicu podići.

**4** Kod tekućeg sredstva za pranje pregradnu pločicu morate spustiti nadolje.

#### Simboli pretinaca dozirne posude

☺	pretpranje
☺	pranje
🌸	omekšavanje
A	pretinac za dezinfekcijsko sredstvo

#### 💡 INFORMACIJA!

Preporučujemo da deterđent u prahu dodate tik prije pranja. U suprotnom se pobrinite da dozirna posuda prije dodavanja praška za pranje bude potpuno suha, inače postoji mogućnost da se sredstvo za pranje u prahu prije početka pranja zalijepi ili zgruda.

#### 💡 INFORMACIJA!

Omekšivač dozirajte u dozirnu posudu u pretinac sa simbolom 🌸. Pridržavajte se preporuka na ambalaži omekšivača.



**INFORMACIJA!**

Pretinac za omekšivač nemojte puniti iznad oznake max. (najviša označena razina). U suprotnom će omekšivač prerano iscuriti u rublje, što pogoršava učinak pranja.

# INFORMACIJSKI LIST

INFORMACIJSKI LIST PROIZVODA u skladu s Delegiranom uredbom Komisije (EU) 2019/2014 (ovisno o modelu)

<b>Ime ili zaštitni znak dobavljača:</b>					
<b>Adresa dobavljača <sup>(b)</sup>:</b>					
<b>Identifikacijska oznaka modela:</b>					
<b>Opći parametri proizvoda:</b>					
Parametar	Vrijednost		Parametar	Vrijednost	
Nazivni kapacitet <sup>(a)</sup> (kg)	x,x		Dimenzije u cm	Visina	x
				Širina	x
				Dubina	x
EEI <sub>W</sub> <sup>(a)</sup>	x,x		Razred energetske učinkovitosti <sup>(a)</sup>	[A/B/C/D/E/F/G] <sup>(c)</sup>	
Indeks učinkovitosti pranja <sup>(a)</sup>	x,xxx		Učinkovitost ispiranja (g/kg) <sup>(a)</sup>	x,x	
Potrošnja energije u kWh po ciklusu, za program 'eco 40-60'. Stvarna potrošnja energije ovisit će o načinu uporabe uređaja.	x,xxx		Potrošnja energije u kWh po ciklusu, na temelju programa eco 40-60. Stvarna potrošnja energije ovisit će tome kako se uređaj koristi.	x	
Najviša temperatura u obrađenom tekstu (a) (°C)	Nazivni kapacitet	x	Preostali sadržaj vlage <sup>(a)</sup> (%)	x,x	
	Polovina	x			
	Četvrtina	x			
Brzina centrifugiranja <sup>(a)</sup> (vrt./min.)	Nazivni kapacitet	x	Razred učinkovitosti centrifugiranja <sup>(a)</sup>	[A/B/C/D/E/F/G] <sup>(c)</sup>	
	Polovina	x			
	Četvrtina	x			
Trajanje programa <sup>(a)</sup> (h:min)	Nazivni kapacitet	x:xx	Vrsta	[ugradbeni/ samostojeći]	
	Polovina	x:xx			
	Četvrtina	x:xx			
Emisija buke koja se prenosi zrakom u fazi centrifugiranja <sup>(a)</sup> (dB(A) glede na 1 pW)	x		Razred emisije buke koja se prenosi zrakom <sup>(a)</sup> (faza centrifugiranja)	[A/B/C/D] <sup>(c)</sup>	
Isključeno stanje (W)	x,xx		Stanje pripravnosti (W)	x,xx	
Odgođeni početak rada (W) (ako je primjenjivo)	x,xx		Umreženo stanje pripravnosti (W) (ako je primjenjivo)	x,xx	
<b>Minimalno trajanje jamstva koje nudi dobavljač <sup>(b)</sup>:</b>					

Ovaj je proizvod projektiran za ispuštanje iona srebra tijekom ciklusa pranja

[DA/NE]

#### Dodatne informacije:

Poveznica na internetsku stranicu dobavljača koja sadržava informacije navedene u točki 9. Priloga II. Uredbi Komisije (EU) 2019/2023 <sup>(a)</sup> <sup>(b)</sup>:

<sup>(a)</sup> Za program eco 40-60.

<sup>(b)</sup> Izmjene tih stavki ne smatraju se relevantnima za potrebe članka 4. stavka 4. Uredbe (EU) 2017/1369.

<sup>(c)</sup> Ako baza podataka o proizvodima automatski generira sadržaj ove ćelije, dobavljač ne unosi te podatke.

## Stanje niske pripravljenosti

Ukoliko nakon uključanja perilice rublja (tipka (1) **UKLJUČENJE/ISKLJUČENJE** ne uputite nijedan program, odnosno ako ne odaberete nikakve druge postavke, zbog štednje energije pokazivač (zaslon) će se nakon 5 minuta ugasisi i prebaciti u stanje pripremljenosti.

Pokazivač (zaslon) će se ponovno aktivirati ako završite gumb (2) za odabir programa, ili ako pritisnete tipku (1) **UKLJUČENJE/ISKLJUČENJE**. Ako nakon završetka programa ne učinite ništa, zbog štednje energije pokazivač (zaslon) će se nakon pet minuta ugasisi sam.

$P_o$ = ponderirana snaga u stanju isključenja [W]	< 0,5
$P_l$ = ponderirana snaga u stanju pripravljenosti [W]	< 0,5
$T_l$ = vrijeme u stanju pripravljenosti [min]	5,00

# ZBRINJAVANJE



Za **ambalažu** proizvoda koristimo materijale prijazne do okoline, koji se mogu bez opasnosti za okoliš ponovno preraditi (reciklirati), deponirati, ili uništiti. U tu su svrhu ambalažni materijali odgovarajuće i označeni.

**Simbol** na proizvodu ili na njegovoj ambalaži označuje da tom napravom ne smijete rukovati kao s običnim kućanskim otpacima. Takav proizvod odvezite na prikladno zbirno mjesto za preradu električne i elektronske opreme.

**Prilikom zbrinjavanja** odsluženog stroja pobrinite se za uklanjanje priključnog kabela, a uništite i prekidač (bravu) na vratima kako se vrata ne bi mogla zatvoriti (sigurnosna zaštita za djecu).

Pravilnim načinom **zbrinjavanja** ovog proizvoda pomoći ćete u sprječavanju možebitnih negativnih posljedica i utjecaja na okolinu i zdravlje ljudi, koje bi se mogle pojaviti u slučaju neispravnog zbrinjavanja proizvoda. Za detaljnije informacije o zbrinjavanju i preradi uređaja obratite se nadležnoj gradskoj službi za sakupljanje otpadaka, komunalnoj službi, ili trgovini, u kojoj ste uređaj nabavili.

# **gorenje**

GORENJE gospodinjski aparati, d.o.o. Adresa: Partizanska 12, 3320 Velenje, Slovenija  
Telefon: +386 (0)3 899 10 00 Faks: +386 (0)3 899 28 00 [www.gorenje.com](http://www.gorenje.com)



864059-a1



*Pridržavamo pravo do eventualnih izmjena i grešaka u uputama za uporabu.*