

gorenje

ES

Instrucciones de uso

Lavavajillas

GV672C60



Tabla de contenidos

Su lavavajillas	4
Instrucciones de seguridad	5
Instalación	6
Almacenamiento durante el invierno / transporte	6
Función de protección contra desbordamiento	6
Embalaje	6
Reciclaje	6
Antes de lavar por primera vez	7
Dureza del agua	7
Ajuste de Dureza del agua	7
Añadir sal	8
Ajuste de Abrillantador	8
Añadir abrillantador	8
Lavado más ecológico	9
El lavavajillas ahorra energía y agua	9
Carga del lavavajillas	10
Vajilla delicada	10
La carga afecta a los resultados	10
Los cestos del lavavajillas	10
Bandeja superior para cubiertos	10
Cesto superior	11
Cesto inferior	12
Uso del lavavajillas	13
Añada el detergente	13
El interruptor principal	14
PROGRAMS - Selección de un programa	14
EXTRA - Selección de opciones	15
Ponga en marcha el lavavajillas	16
TIME - Tiempo restante	16
Indicador de estado	16
Detener o cambiar un programa	16
Si desea añadir más platos	16
Si el lavavajillas se apaga por una avería en el suministro eléctrico	17
Una vez que haya terminado el programa	17
Cómo obtener los mejores resultados de secado	17
Vaciado del lavavajillas	17
Tabla del programa	18
Ajustes	19
Abra el menú de ajustes:	19
Ahora puede ajustar los parámetros siguientes:	19
Mantenimiento y limpieza	21
Añadir abrillantador	21
Añadir sal	21
Limpieza de los filtros	22
Limpieza de los brazos aspersores	23

Limpie el lavavajillas por dentro y por fuera	23
Eliminación de los bloqueos	24
Solución de problemas	26
Instalación	31
Instrucciones de seguridad	31
Instalación:	31
Conexión al desagüe	32
Conexión a la toma de agua	32
Conexión eléctrica	33
Servicio técnico	34
Datos técnicos y etiquetado energético	35
Datos técnicos	35
Información para los consumidores	35
Información para el instituto de pruebas	35

Su lavavajillas

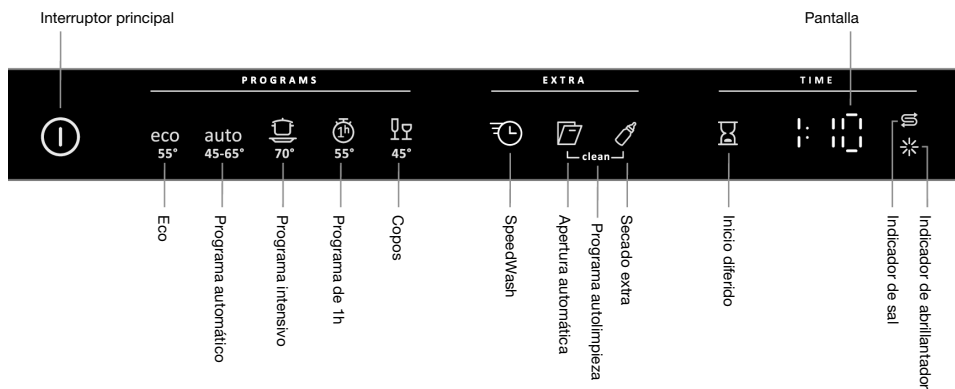

Instale el lavavajillas, consulte el capítulo Instalación. A continuación, abra la puerta y pulse el interruptor principal para empezar a utilizar la máquina.

La primera vez que se enciende el lavavajillas, es importante que elija los ajustes correctos para garantizar unos resultados de lavado buenos. Consulte el capítulo Antes de lavar por primera vez.

Instrucciones de seguridad

- Lea y conserve en lugar seguro las instrucciones de funcionamiento.
- Número de ajustes de espacio estándar: 16
- No utilice nunca el lavavajillas para otra finalidad distinta de la especificada en estas instrucciones de uso.
- No cargue la puerta ni los cestos del lavavajillas con ningún otro objeto que no sea vajilla, cubiertos y utensilios de cocina.
- No deje nunca la puerta del lavavajillas abierta ya que alguien podría tropezar con ella.
- Utilice exclusivamente detergente para lavavajillas.
- Esta máquina puede ser utilizada por niños a partir de 8 años, así como por personas con las capacidades físicas o mentales reducidas, pérdida de memoria o falta de experiencia y conocimientos. Estas personas deben ser supervisadas durante el uso de la máquina, o haber recibido instrucciones acerca del uso de la máquina y comprender los riesgos que pueden existir. La limpieza de la máquina no debe ser realizada por niños sin supervisión.
- Sólo un electricista cualificado debe sustituir los cables eléctricos dañados.
- Utilice únicamente el lavavajillas en entornos domésticos para el lavado de platos del hogar. Está prohibido cualquier otro uso.
- No meta nunca en el lavavajillas objetos que contengan restos de disolventes; existe riesgo de explosión. Tampoco lo utilice para lavar objetos que tengan restos de ceniza, cera o lubricante.
- Los niños deben estar supervisados. No deje que los niños utilicen ni jueguen con el lavavajillas. Esté especialmente alerta cuando la puerta esté abierta. ¡Dentro puede quedar algo de detergente! Después de añadir el detergente, ponga en marcha el lavavajillas de inmediato.



¡ADVERTENCIA!

Los cuchillos y otros objetos puntiagudos se deben colocar horizontalmente en los cestos para cubiertos especiales del lavavajillas.



¡ADVERTENCIA!

Los niños deben estar bajo supervisión; el detergente para lavavajillas es corrosivo.

Instalación

Consulte el capítulo Instalación.

Almacenamiento durante el invierno / transporte

Guarde el lavavajillas a temperaturas por encima del grado de congelación y evite transportarlo durante distancias largas cuando haga mucho frío. Transpórtelo en posición vertical o tumbado sobre su parte trasera.

Función de protección contra desbordamiento

La protección contra desbordamiento comienza a bombear agua fuera de la máquina y desconecta el suministro de agua si el nivel de agua del lavavajillas es superior al nivel normal. Si se activa la protección contra desbordamiento, F54 aparece en la pantalla. Desconecte el suministro de agua y póngase en contacto con su servicio técnico más cercano.

Embalaje

El embalaje externo protege el producto durante el transporte. El material del embalaje es reciclable. Separe los distintos materiales del embalaje para ayudar a reducir el uso de materia prima y los residuos. Su distribuidor puede llevar el embalaje a reciclar o indicarle cuál es el centro de reciclaje más cercano. El embalaje está compuesto de lo siguiente:

- Cartón corrugado hecho con material 100 % reciclado.
- Poliestireno expandido (EPS) sin cloro o flúor añadidos.
- Soportes hechos con madera sin tratar.
- Plástico protector hecho con polietileno (PE).

Reciclaje

El lavavajillas ha sido fabricado y etiquetado para facilitar su reciclaje.

Cuando el lavavajillas llegue al final de su vida útil y tenga que desecharlo, deberá inutilizarlo de inmediato. Saque el cable eléctrico y córtelo tanto como sea posible.

Diríjase a las autoridades locales para obtener información sobre dónde y cómo deshacerse del lavavajillas para reciclarlo adecuadamente.

Antes de lavar por primera vez

Dureza del agua

Para obtener los mejores resultados de lavado, el lavavajillas requiere un descalcificador de agua (agua de bajo contenido mineral). El agua dura deja una capa blanca en los platos y en el lavavajillas.

Comprobación de la dureza del agua

La dureza del agua se especifica utilizando la escala alemana de la dureza del agua (°dH) o la escala francesa de la dureza del agua (°fH).

Una conexión de agua con una de más de 6°dH (9°fH) debe ablandarse. Esto se logra automáticamente con la ayuda del descalcificador de agua incorporado. Para que el descalcificador de agua funcione de manera óptima, debe ajustarse según la dureza del agua de la conexión. Una vez que se ajusta el descalcificador de agua, utilice las dosis de detergente y abrillantador adecuadas para agua blanda.

Póngase en contacto con las instalaciones locales de abastecimiento de agua para comprobar la dureza del agua en su zona.

Anote la dureza del agua: _____

Si la dureza del agua es superior a 50 °dH (89 °fH), recomendamos conectar un descalcificador de agua externo.

Aumento del consumo durante la regeneración

El descalcificador de agua incorporado del lavavajillas se regenera regularmente para mantener su función. La regeneración amplía el programa de lavado y aumenta el consumo de energía y agua. La frecuencia con la que se regenera el descalcificador de agua del lavavajillas depende del ajuste seleccionado.

Ejemplo: Si el programa Eco se ejecuta con una dureza de agua de 14 °dH (25 °fH), el descalcificador de agua se regenera a intervalos regulares (después de 6 ciclos de lavado), el consumo de energía aumenta en 0,015 kWh y el consumo de agua aumenta en 2,3 litros, mientras que el tiempo del programa se amplía en 3 minutos. La regeneración se produce durante el lavado principal del programa.



¡ADVERTENCIA!

El agua dura deja una capa blanca en los platos y dentro del lavavajillas. ¡Por ello, es importante que seleccione el ajuste adecuado para el descalcificador de agua! Consulte Dureza del agua en el capítulo Ajustes.

No ejecute nunca el lavavajillas con el depósito de sal vacío si la conexión de agua tiene una dureza del agua superior a 6°dH (9°fH).

Ajuste de Dureza del agua

El capítulo Ajustes describe cómo ajustar el descalcificador de agua.

☞ Añadir sal



1. Desatornille la tapa del depósito de sal.
2. Coloque el embudo suministrado con el lavavajillas en el orificio de llenado del depósito de sal. Primero vierta alrededor de 1 l de agua.
3. Después añada sal, un máximo de 630 gram, hasta que el depósito esté lleno. Utilice sal de grano grueso o sal especial para lavavajillas.
4. Limpie el exceso de sal para que sea posible enroscar bien la tapa.

Con el fin de evitar manchas de óxido, los programas de lavado se deben iniciar inmediatamente después de añadir la sal.

✦ Ajuste de Abrillantador

En el apartado Ajustes se describe cómo ajustar la dosis de abrillantador.

✦ Añadir abrillantador

Si se utiliza abrillantador, se consigue un secado más rápido y con mejores resultados. También se conseguirán unos mejores resultados de lavado, con platos limpios e impecables.

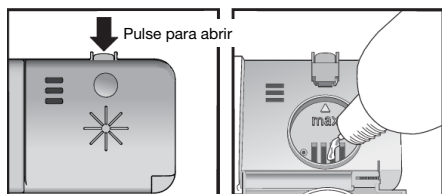

1. Abra la tapa del depósito de abrillantador.
2. Añada abrillantador hasta el nivel marcado con la indicación **max**.
3. Limpie las salpicaduras de abrillantador que haya alrededor del depósito.
4. Cierre bien la tapa.

Lavado más ecológico

El lavavajillas ahorra energía y agua

Cuando se utiliza un lavavajillas en un entorno residencial, se utiliza por lo general menos energía y agua que si se compara con fregar a mano.

No aclare la vajilla con agua del grifo

No aclare los platos con agua del grifo, ya que ello solo supondrá un aumento del consumo de energía y agua. Simplemente elimine los restos voluminosos de comida antes de cargar el lavavajillas.

Utilice un detergente ecológico

Lea el etiquetado ecológico en el envase.

Si la dosis de detergente, abrillantador y sal es excesiva, el lavado será menos eficaz y se producirá un mayor impacto medioambiental.

Ponga el lavavajillas cuando esté completamente cargado

Ahorre energía y agua esperando hasta que el lavavajillas esté lleno antes de ejecutar un programa (consulte el número de ajustes de espacio estándar).

Ejecute los programas a baja temperatura

Si la vajilla está poco sucia, puede seleccionar un programa de temperatura baja.

Selección del programa de lavado – Eco

Este programa es adecuado para lavar platos con suciedad normal y es el programa más eficaz en términos de consumo combinado de energía y agua. Este programa se utiliza para evaluar el cumplimiento de la legislación de la UE en materia de ecodiseño.

El programa de lavado está diseñado para lavar de forma eficaz con el menor consumo de energía y agua que sea posible. El programa lava a baja temperatura durante mucho tiempo.

Selección de opciones – Apertura automática

Se obtienen mejores resultados de secado si se utiliza la opción Apertura automática, que abre automáticamente la puerta del lavavajillas. Espere a que el lavavajillas le indique el programa ha finalizado y que los platos se han enfriado antes de vaciarlo. (Si el lavavajillas está empotrado, los muebles que lo rodeen deben ser resistentes a la condensación del lavavajillas.)

Conecte la máquina a una toma de agua fría

Conecte el lavavajillas a la toma de agua fría si el edificio tiene calefacción de gasoil, eléctrica o de gas.

Conexión a la toma de agua caliente

Conecte el lavavajillas a la toma de agua caliente (máx. 70 °C) si el edificio utiliza sistemas de calefacción energéticamente eficientes como calefacción urbana, energía solar o geotérmica. Si elige una conexión de agua caliente, se acortan los tiempos de lavado y se reduce el consumo energético del lavavajillas.

¡NOTA!

No sobrepase la temperatura del suministro de agua permitida. Algunos materiales utilizados en algunos utensilios de cocina no resisten temperaturas muy elevadas.

Carga del lavavajillas

Vajilla delicada

Algunos utensilios de cocina no son aptos para lavavajillas. Esto puede deberse a varios motivos. Algunos materiales no resisten temperaturas muy elevadas, y otros se pueden dañar con el detergente para lavavajillas.

Tenga cuidado con, por ejemplo, objetos hechos a mano, decoración delicada, vidrio/cristalería, plata, cobre, hojalata, aluminio, madera y plástico. Compruebe si tienen la indicación "Apto para lavavajillas".

La carga afecta a los resultados

Cargue los platos con cuidado para garantizar los mejores resultados de lavado y secado con el menor consumo de energía y agua posible. Permita que su lavavajillas llegue a todas las superficies y las limpie, y que seque los platos lo más a fondo posible.

- Todas las superficies sucias deben mirar hacia dentro y hacia abajo.
- Los platos no se deberían colocar uno dentro de otro ni unos encima de otro.
- Coloque en ángulo los platos que tengan cavidades, como las tazas, para que el agua de aclarado no se quede en ellos. Esto es también importante para los objetos de plástico.
- Asegúrese de que los objetos pequeños no se puedan caer por el cesto del lavavajillas. Para ello, colóquelos en la bandeja superior para cubiertos.



¡NOTA!

Asegúrese de que los brazos aspersores giren sin impedimentos.

Los cestos del lavavajillas

El lavavajillas está equipado con una bandeja superior para cubiertos, un cesto superior y un cesto inferior.

El aspecto de los cestos puede variar en función de la configuración del lavavajillas.

Bandeja superior para cubiertos

La bandeja superior para cubiertos tiene espacio para cubiertos, cucharones, batidoras, cubiertos de servir y objetos similares.

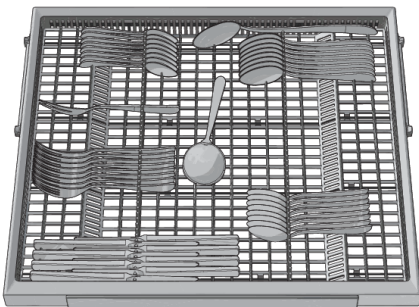

Cesto superior

Coloque los vasos, tazas, cuencos, platos auxiliares y platos pequeños en el cesto superior. ¡Todas las superficies sucias deben mirar hacia dentro y hacia abajo! Las copas se colocan en la rejilla para copas y los cuchillos se colocan en el soporte para cuchillos de la derecha (si se encuentra instalado).

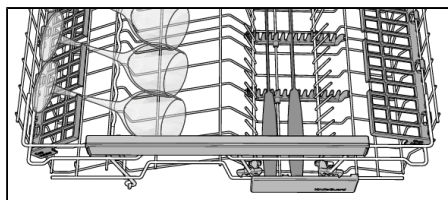
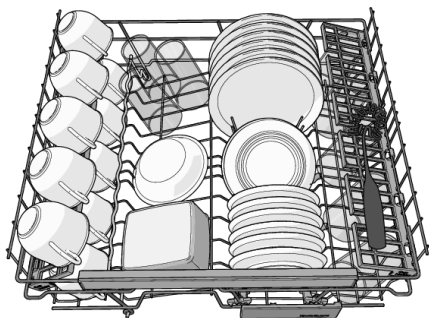

Elevación y bajada del cesto superior

1. Extraiga el cesto superior.
2. Sujete los lados con ambas manos y elévelo.
3. Levante repetidamente el cesto con ambas manos para cambiarlo de posición. (El cesto superior se puede ajustar en tres posiciones). Cuando el cesto superior está en la posición superior, al elevarlo regresará a la posición inferior. Observe que ambos lados del cesto deben estar ajustados siempre a la misma altura.

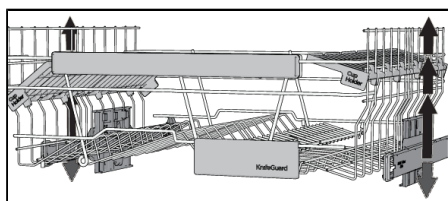

Puntas plegables

Las puntas plegables se pueden plegar hacia arriba o hacia abajo para facilitar la carga de cacerolas, tazones y vasos. Suelte los extremos plegables presionando hacia dentro los pestillos antes de ajustar su posición.

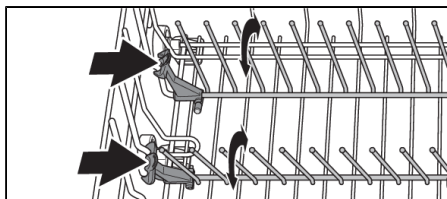

Cesto inferior

Coloque los platos, bandejas, la vajilla de servicio y las cacerolas en el cesto inferior.

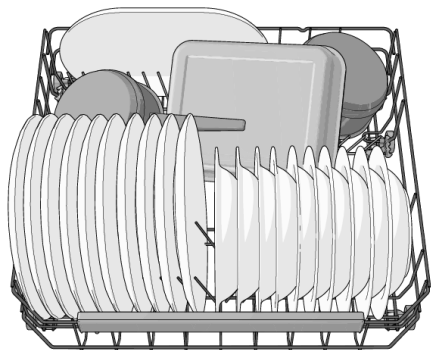

Puntas plegables

Pliegue hacia abajo los extremos plegables (soportes para los platos) para lavar cacerolas. Suelte los extremos plegables presionando hacia dentro los pestillos antes de ajustar su posición.

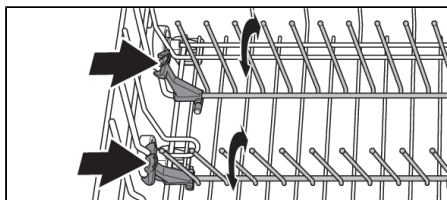

Uso del lavavajillas

Añada el detergente

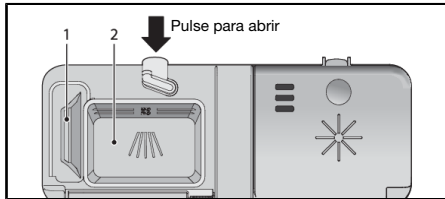

1. Depósito de detergente para prelavado
2. Depósito de detergente para lavado principal

El detergente se añade en función de la dureza del agua.

Siga las instrucciones que figuran en el envase del detergente. Este lavavajillas está equipado con un descalcificador de agua; use dosis de detergente y abrillantador adecuados para agua blanda.

Si la dosis de detergente es excesiva, el lavado será menos eficaz y se producirá un mayor impacto medioambiental.

El depósito de detergente debe estar seco al añadir el detergente. Existe un depósito para el prelavado y otro para el lavado principal. Si se utilizan detergente para lavavajillas en polvo o líquido, añada una pequeña cantidad de detergente al depósito de prelavado. Póngase en contacto con el fabricante del detergente si tiene alguna duda acerca del mismo.

¡NOTA!

Utilice exclusivamente detergente para lavavajillas. No debe utilizarse líquido lavavajillas para lavar a mano, ya que la espuma que se forma impide que el lavavajillas funcione eficazmente.

Pastillas para lavavajillas

Parta la pastilla por la mitad si le cuesta cerrar la tapa del dispensador. Existe el riesgo de que el detergente no se distribuya correctamente si la tapa está demasiado apretada y no se abre bien.

¡NOTA!

Las pastillas para lavavajillas no son recomendables para programas cortos (de menos de 75 minutos). En su lugar, utilice detergente para lavavajillas líquido o en polvo.

Detergente todo en uno

En el mercado hay muchos tipos de detergentes todo en uno. Lea con detenimiento las instrucciones de uso de estos productos.

El capítulo Ajustes describe cómo activar TAB (detergente tres en uno/todo en uno). Recuerde que se debe poner sal en el depósito de sal. Si no está satisfecho con los resultados del lavado o del secado, desactive el ajuste TAB (detergente tres en uno/todo en uno) y añada sal, detergente y abrillantador. Consulte el Capítulo Antes de lavar por primera vez.

¡NOTA!

Para conseguir unos resultados de lavado y secado óptimos, utilice un detergente para lavavajillas normal junto con abrillantador y sal dispensados por separado.

El interruptor principal

Mantenga pulsado el interruptor principal hasta que se encienda la pantalla. Compruebe también que la llave del agua esté abierta.

PROGRAMS - Selección de un programa

Elija un programa que se adapte al tipo de platos y al grado de suciedad. Eco siempre está preseleccionado.

Pulse el programa deseado hasta que se active el símbolo del programa.

eco

55° **Eco**

Este programa es adecuado para lavar platos con suciedad normal y es el programa más eficaz en términos de consumo combinado de energía y agua. Este programa se utiliza para evaluar el cumplimiento de la legislación de la UE en materia de ecodiseño.

auto

45-65° **Programa automático**

El lavavajillas puede calcular el grado de suciedad de la vajilla y ajustar el consumo de agua y la temperatura según corresponda. Si el lavavajillas está recién instalado, el programa debe ejecutarse cinco veces hasta que esté totalmente adaptado y pueda proporcionar los mejores resultados.

auto

45-65° +  +  **QuickIntensive¹⁾**

QuickIntensive (Programa automático + SpeedWash + Apertura automática) es un programa efectivo con restos ligeramente secos. (Este programa no está previsto para alimentos quemados, como los presentes en las fuentes para horno).



70° **Programa intensivo**

Un programa con una temperatura alta para disolver la grasa en vajilla muy sucia, por ejemplo, cacerolas, fuentes y bandejas de horno. Si el lavavajillas no se llena por completo con este tipo de vajilla, puede añadir platos y similares.



55° **Programa de 1h**

Un programa rápido para restos ligeramente secos. (Este programa no está previsto para alimentos quemados, como los presentes en las fuentes para horno).

En combinación con SpeedWash, se obtiene un programa más corto (15 minutos).



45° **Copos**

Un programa de lavado suave con una temperatura baja para lavar objetos frágiles hechos de cristal/vidrio. Recuerde utilizar una cantidad pequeña de detergente y colocar los objetos de tal forma que no se toquen entre sí durante el lavado. Consulte también Vajilla delicada en el capítulo Carga del lavavajillas. En este programa también se puede lavar la porcelana sin restos secos que se acaba de utilizar.

¹⁾ Duración del programa 90 minutos.

clean Programa autolimpieza

Programa autolimpieza para la limpieza higiénica de la cuba del lavavajillas, los brazos aspersores y los tubos aspersores.

Este programa se debería poner en marcha (con la máquina sin platos) utilizando un detergente para lavavajillas normal o ácido cítrico. En el mercado también encontrará limpiadores especiales para lavavajillas. Para eliminar los depósitos de cal, consulte Cuba del lavavajillas en el capítulo Mantenimiento y limpieza.

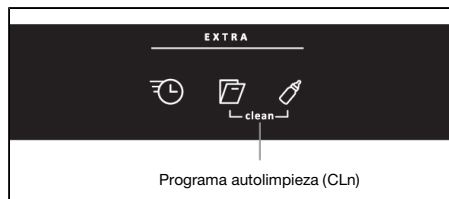

Mantenga pulsados los botones de opciones de Programa autolimpieza para activar el programa. Programa autolimpieza empezará cuando se cierre la puerta.

EXTRA - Selección de opciones

Para seleccionar una opción, pulse uno de los botones de opción hasta que se active la opción deseada. Las opciones disponibles varían entre los distintos programas, y no es posible combinar determinadas opciones (las opciones disponibles brillan ligeramente).

SpeedWash

Esta opción acorta el tiempo de programa, pero utiliza más energía y agua.

Apertura automática²⁾

La puerta del lavavajillas se abre automáticamente, lo cual mejora los resultados de secado. Espere a que el lavavajillas le indique el programa ha finalizado y que los platos se han enfriado antes de vaciarlo. (Si el lavavajillas está empotrado, los muebles que lo rodeen deben ser resistentes a la condensación del lavavajillas.)

El tiempo de secado de la opción Apertura automática varía entre programas.

¡NOTA!

Para obtener los mejores resultados de secado, no cierre la puerta antes de que haya terminado la fase de secado y la máquina se haya apagado automáticamente.

¡ADVERTENCIA!

La puerta del lavavajillas no debe bloquearse ni cerrarse cuando se abra automáticamente. Si lo hace, puede dañar el mecanismo de cierre de la puerta. Espere al menos 5 minutos antes de cerrar la puerta.

Secado extra

Esta opción está prevista para las situaciones en las que las exigencias en materia de higiene son especialmente altas, como por ejemplo el lavado de biberones y tablas de cortar. La temperatura es más alta tanto en el lavado principal como en el aclarado final.

²⁾ La opción Apertura automática está preseleccionada para algunos programas.

Inicio diferido

Al seleccionar Inicio diferido el lavavajillas se pondrá en marcha entre 1 y 24 horas después de que se cierre la puerta.

1. Pulse el botón una vez para activar Inicio diferido. Pulse el botón varias veces (o manténgalo pulsado) para ajustar el número de horas deseado.
2. Cierre la puerta y el lavavajillas realizará una cuenta atrás en intervalos de 1 hora, poniéndose en marcha una vez transcurrido el retardo seleccionado.

Si desea cancelar la opción Inicio diferido, abra la puerta y mantenga pulsado el interruptor principal hasta que se apague la pantalla.

Ponga en marcha el lavavajillas

Cierre la puerta para poner en marcha el lavavajillas. Si el interruptor principal está activado, el lavavajillas se pondrá en marcha al cerrar la puerta.

TIME - Tiempo restante

Una vez que haya seleccionado un programa y unas opciones, se muestra el tiempo empleado por el programa la última vez que fue utilizado.

Indicador de estado

La luz de estado situada en la parte inferior del lavavajillas indica que se ha iniciado un programa.

Luz intermitente

Una luz intermitente indica que se ha abierto la puerta mientras un programa está en curso. Si parpadea cuando la puerta está cerrada, se ha producido un error. Consulte el capítulo Solución de problemas.

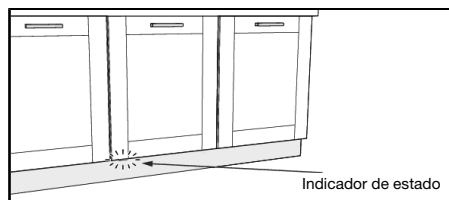

Detener o cambiar un programa

Si desea cambiar de programa una vez puesto en marcha el lavavajillas, abra la puerta y a continuación mantenga pulsado el interruptor principal hasta que se apague la pantalla. Añada más detergente si se ha abierto la tapa del dispensador de detergente. A continuación pulse el interruptor principal, seleccione un nuevo programa y cierre la puerta.

Si desea añadir más platos

Abra la puerta. El lavavajillas se detiene automáticamente. Añada los platos y cierre la puerta. Transcurrido un tiempo, el lavavajillas continúa el programa.

Si el lavavajillas se apaga por una avería en el suministro eléctrico

Si el programa de lavado no había terminado, el programa interrumpido continúa cuando se restablece la alimentación.

¡NOTA!

Durante el secado, el programa se interrumpe si se corta la alimentación o si la puerta permanece abierta más de 2 minutos.

Una vez que haya terminado el programa

El final del programa se indica por medio de una breve señal sonora. El capítulo Ajustes describe cómo cambiar esta función.

Asimismo, el final del programa se indica mediante el apagado de la luz de estado. Consulte Indicador de estado en el capítulo Uso del lavavajillas.

El lavavajillas se apaga automáticamente una vez finalizado el programa. Cierre la llave del agua después de cada uso.

Cómo obtener los mejores resultados de secado

- Cargue el lavavajillas al máximo.
- Coloque en ángulo los platos que tengan cavidades, como las tazas, para que el agua de aclarado no se quede en ellos. Esto es también importante para los objetos de plástico.
- Añada abrillantador o aumente el nivel de la dosis de abrillantador.
- Active la opción Apertura automática.
- Deje enfriar los platos antes de vaciar el lavavajillas.

Vaciado del lavavajillas

La porcelana caliente es más frágil. Deje que los platos se enfríen dentro del lavavajillas antes de sacarlos.

Vacíe primero el cesto inferior para evitar que caiga agua del cesto superior a los platos del cesto inferior.

Tabla del programa

PROGRAMS - Programa	Detergente, depósito 1 / 2 (ml)	EXTRA - Opciones	Prelavados	Lavado principal	Número de aclarados	Aclarado final	Valores de consumo ¹⁾		
							Tiempo de lavado (aprox. hrs:min)	Energía (kWh aprox.)	Consumo de agua (L)
Eco ²⁾	--- / 25	Apertura automática	0	55 °C	2	48 °C	3:25	0,76	9,6
Programa automático	--- / 25	Apertura automática	1-3	50-65 °C	2-3	65 °C	2:10-2:50	0,9-1,5	9-18
Programa intensivo	10 / 25		2	70 °C	2	70 °C	2:55	1,6	15
Programa de 1h	--- / 25	-	-	55 °C	2	65 °C	1:00	0,8	8,5
Copos	--- / 20	-	-	45 °C	2	50 °C	1:40	0,7	8,5

¹⁾ Los valores de consumo varían dependiendo de la temperatura del agua entrante, la temperatura ambiente, el tamaño de la carga, las funciones adicionales seleccionadas, etc. Los valores del programa Eco son exactos, mientras que el resto son meramente indicativos.

²⁾ Este programa es adecuado para lavar platos con suciedad normal y es el programa más eficaz en términos de consumo combinado de energía y agua. Este programa se utiliza para evaluar el cumplimiento de la legislación de la UE en materia de ecodiseño.

Ajustes

Abra el menú de ajustes:



1 En primer lugar, abra la puerta. Apague la máquina. Mantenga pulsado el interruptor principal hasta que se ilumine la pantalla.

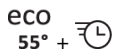

2 Antes de 10 segundos:

- pulse el botón de programa para Eco y el botón de opción para SpeedWash.

3 La pantalla muestra el menú de ajustes (el ajuste actual y su valor seleccionado actualmente).

(Salga del menú desplazándose a través del menú o pulsando el interruptor principal.)

Desplácese por el menú de ajustes:

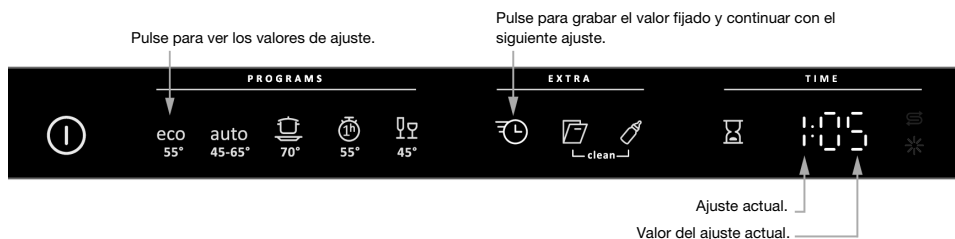

Ahora puede ajustar los parámetros siguientes:

Ajustes	Opciones							
1	Abrillantador	1:00 - 1:05						
		<p>Sirve para ajustar la dosis de abrillantador. Aumente la dosis de abrillantador:</p> <ul style="list-style-type: none"> si la vajilla tiene marcas de agua. <p>Reduzca la dosis del abrillantador:</p> <ul style="list-style-type: none"> si la vajilla tiene un revestimiento blanco/azul pegajoso; si la vajilla tiene arañazos; si se forma espuma. Si el agua es muy blanda, el abrillantador se puede diluir con agua al 50 %. <p><i>Preseleccionado de fábrica: 05</i></p>						
2	Dureza del agua	2:00 - 2:09						
		<p>Ajuste del descalcificador de agua. Seleccione un ajuste en función de la dureza de la conexión de agua. ¡Es importante que este ajuste sea el correcto!</p> <table border="1"> <thead> <tr> <th>Escala de dureza del agua alemana</th> <th>Escala de dureza del agua francesa</th> <th>Ajuste recomendado</th> </tr> </thead> <tbody> <tr> <td>0-5°dH</td> <td>0-9°fH</td> <td>2:00</td> </tr> </tbody> </table>	Escala de dureza del agua alemana	Escala de dureza del agua francesa	Ajuste recomendado	0-5°dH	0-9°fH	2:00
Escala de dureza del agua alemana	Escala de dureza del agua francesa	Ajuste recomendado						
0-5°dH	0-9°fH	2:00						

Ajustes	Opciones																															
		<table border="1" data-bbox="498 132 1019 539"> <thead> <tr> <th data-bbox="498 132 669 220">Escala de dureza del agua alemana</th> <th data-bbox="670 132 842 220">Escala de dureza del agua francesa</th> <th data-bbox="843 132 1019 220">Ajuste recomendado</th> </tr> </thead> <tbody> <tr> <td data-bbox="498 221 669 253">6-8°dH</td> <td data-bbox="670 221 842 253">10-14°fH</td> <td data-bbox="843 221 1019 253">2:01</td> </tr> <tr> <td data-bbox="498 255 669 287">9-11°dH</td> <td data-bbox="670 255 842 287">15-20°fH</td> <td data-bbox="843 255 1019 287">2:02</td> </tr> <tr> <td data-bbox="498 288 669 320">12-14°dH</td> <td data-bbox="670 288 842 320">21-25°fH</td> <td data-bbox="843 288 1019 320">2:03</td> </tr> <tr> <td data-bbox="498 322 669 354">15-19°dH</td> <td data-bbox="670 322 842 354">26-34°fH</td> <td data-bbox="843 322 1019 354">2:04</td> </tr> <tr> <td data-bbox="498 355 669 387">22-24°dH</td> <td data-bbox="670 355 842 387">35-43°fH</td> <td data-bbox="843 355 1019 387">2:05</td> </tr> <tr> <td data-bbox="498 389 669 421">25-29°dH</td> <td data-bbox="670 389 842 421">44-52°fH</td> <td data-bbox="843 389 1019 421">2:06</td> </tr> <tr> <td data-bbox="498 422 669 454">30-39°dH</td> <td data-bbox="670 422 842 454">53-70°fH</td> <td data-bbox="843 422 1019 454">2:07</td> </tr> <tr> <td data-bbox="498 456 669 488">40-49°dH</td> <td data-bbox="670 456 842 488">71-88°fH</td> <td data-bbox="843 456 1019 488">2:08</td> </tr> <tr> <td data-bbox="498 489 669 521">50°dH</td> <td data-bbox="670 489 842 521">89°fH</td> <td data-bbox="843 489 1019 521">2:09</td> </tr> </tbody> </table> <p data-bbox="498 582 1019 654">No olvide poner sal en el depósito de sal después de haber establecido el descalcificador de agua como 2:01 - 2:09.</p> <p data-bbox="498 662 1019 734"><i>Si el suministro de agua tiene una dureza inferior a 6°dH (9°fH), seleccione 2:00. El descalcificador de agua se desactiva y no es necesaria la sal.</i></p> <p data-bbox="498 742 1019 766"><i>Preseleccionado de fábrica: 04</i></p>	Escala de dureza del agua alemana	Escala de dureza del agua francesa	Ajuste recomendado	6-8°dH	10-14°fH	2:01	9-11°dH	15-20°fH	2:02	12-14°dH	21-25°fH	2:03	15-19°dH	26-34°fH	2:04	22-24°dH	35-43°fH	2:05	25-29°dH	44-52°fH	2:06	30-39°dH	53-70°fH	2:07	40-49°dH	71-88°fH	2:08	50°dH	89°fH	2:09
Escala de dureza del agua alemana	Escala de dureza del agua francesa	Ajuste recomendado																														
6-8°dH	10-14°fH	2:01																														
9-11°dH	15-20°fH	2:02																														
12-14°dH	21-25°fH	2:03																														
15-19°dH	26-34°fH	2:04																														
22-24°dH	35-43°fH	2:05																														
25-29°dH	44-52°fH	2:06																														
30-39°dH	53-70°fH	2:07																														
40-49°dH	71-88°fH	2:08																														
50°dH	89°fH	2:09																														
3 TAB (detergente tres en uno/todo en uno)	3:00 (Desactivado) 3:01 (Activado)	<p data-bbox="498 778 1019 1013">Puede activar este ajuste cuando se utilice detergente tres en uno/todo en uno. Los programas de lavado se adaptan automáticamente para ofrecer los mejores resultados de lavado y secado posibles en cada ocasión. Si este ajuste está activado, no es necesario añadir abrillantador debido a que esta opción desactiva la dispensación de abrillantador. También reduce la cantidad de sal añadida al descalcificador de agua. Recuerde que se debe poner sal en el depósito de sal.</p> <p data-bbox="498 1021 1019 1197">Para obtener los mejores resultados de lavado, es esencial que compruebe qué tipo de detergente o producto todo en uno se adecua mejor a sus necesidades. Lea el envase del detergente cuidadosamente para informarse sobre su uso correcto. Siga siempre las instrucciones de uso y la información del envase del detergente.</p>																														
4 Volumen señal acústica	4:00 - 4:03	<p data-bbox="498 1217 1019 1289">El lavavajillas utiliza una señal acústica para avisar de que un programa ha terminado o de que se ha producido algún fallo.</p>																														

Mantenimiento y limpieza

✱ Añadir abrillantador

Cuando es necesario añadir abrillantador se ilumina el símbolo de arriba en la pantalla.

Después de añadir sal es posible que el símbolo tarde unos momentos en apagarse.

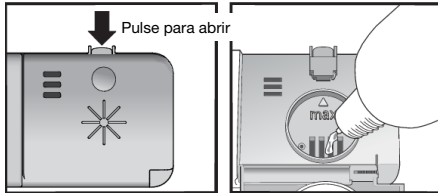

1. Abra la tapa del depósito de abrillantador.
2. Añada abrillantador hasta el nivel marcado con la indicación **max.**
3. Limpie las salpicaduras de abrillantador que haya alrededor del depósito.
4. Cierre bien la tapa.

Ⓢ Añadir sal

Cuando es necesario añadir sal se ilumina el símbolo de arriba en la pantalla.

Después de añadir sal es posible que el símbolo tarde unos momentos en apagarse.



1. Desatornille la tapa del depósito de sal.
2. Coloque el embudo suministrado con el lavavajillas en el orificio de llenado del depósito de sal. (Solo necesitará agua la primera vez).
3. Después añada sal, un máximo de 630 gram, hasta que el depósito esté lleno. Utilice sal de grano grueso o sal especial para lavavajillas.
4. Limpie el exceso de sal para que sea posible enroscar bien la tapa.

⚠ ¡ADVERTENCIA!

Con el fin de evitar manchas de óxido, los programas de lavado se deben iniciar inmediatamente después de añadir la sal.

No eche nunca detergente para lavavajillas en el depósito de sal. De lo contrario, estropeará el descalcificador.

Limpeza de los filtros

Filtro grueso

El filtro grueso retiene los restos grandes de comida que no deben pasar a través de la bomba de vaciado. Vacíe el filtro grueso cuando sea necesario. Debe ser limpiado regularmente dependiendo del uso del lavavajillas.

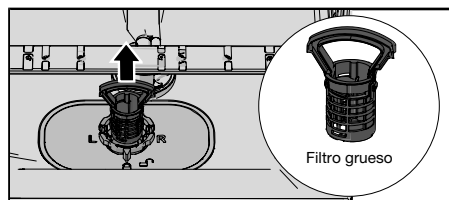

1. Levántelo por el asa.
2. Vaciar el filtro grueso.
3. Recolocar el filtro grueso. Presione hacia abajo hasta que quede nuevamente en su lugar.

Filtro fino

Los desechos que se acumulan en el filtro fino se aclaran de manera automática durante cada lavado. Limpie el filtro fino cuando sea necesario. Debe ser limpiado regularmente dependiendo del uso del lavavajillas.

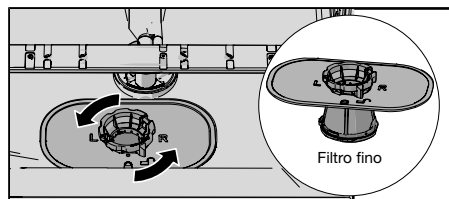



1. Gire el anillo de bloqueo en sentido antihorario y quite el filtro fino levantando hacia arriba.
2. Limpiar el filtro fino.
3. Recolocar el filtro fino y gire el anillo de cierre en el sentido de las agujas del reloj hasta que haga tope. Chequear que los bordes queden sellados correctamente.
Recuerde recolocar el filtro grueso!

¡NOTA!

Si los filtros no están bien instalados, ello puede afectar a los resultados del lavado. ¡Tenga en cuenta que el lavavajillas no se debe utilizar sin haber instalado los filtros!

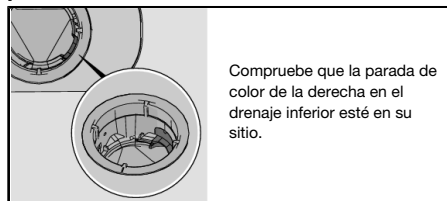
¡NOTA!



 **¡NOTA!**

Si los filtros no están bien instalados, ello puede afectar a los resultados del lavado. ¡Tenga en cuenta que el lavavajillas no se debe utilizar sin haber instalado los filtros!

Limpeza de los brazos aspersores

Los orificios y los rodamientos se pueden bloquear ocasionalmente. Elimine todos los residuos utilizando un alfiler o un objeto similar. Los brazos aspersores también cuentan con orificios en la parte inferior.

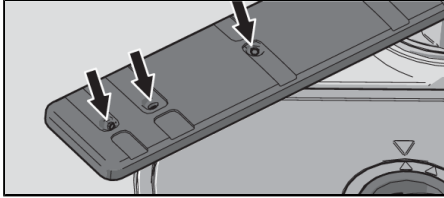

Para facilitar la limpieza, es posible retirar los brazos aspersores. Acuérdesse de volver a instalarlos firmemente en su lugar posteriormente.

Brazo aspersor inferior

- Desmonte el brazo aspersor inferior tirando de él hacia arriba.

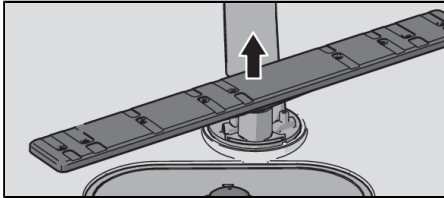

Brazo aspersor superior

1. Extraiga el cesto superior.
2. Desenrosque los rodamientos del brazo aspersor en sentido contrario a las agujas del reloj para retirar el brazo aspersor del cesto superior.

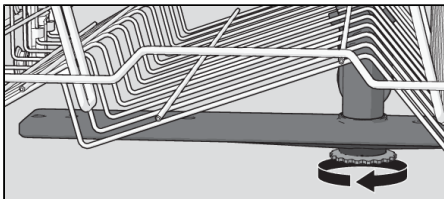

Limpe el lavavajillas por dentro y por fuera

Puerta y junta de la puerta

Abra la puerta. Limpie los lados de la puerta y la junta de la puerta periódicamente con un paño ligeramente húmedo. Limpie la junta de la puerta del borde delantero inferior del lavavajillas con un cepillo.

Pantalla y botones

Mantenga la pantalla y los botones limpios. Si es necesario, límpielos con un paño seco o ligeramente húmedo. No utilice nunca productos de limpieza– pueden rayar la superficie.

Utilice el interruptor principal para apagar el lavavajillas cuando limpie los botones para evitar activarlos sin querer.

Cuba del lavavajillas

La cuba del lavavajillas está hecha de acero inoxidable y se mantiene limpia durante un uso normal (cuando se utiliza periódicamente).

Si utiliza agua dura, es posible que se acumulen depósitos de cal en el lavavajillas. Si esto sucede, ejecute el programa Programa autolimpieza con dos cucharadas de ácido cítrico en el depósito de detergente (sin platos en la máquina). En el mercado también hay disponibles productos limpiadores de lavavajillas especiales.

Eliminación de los bloqueos

Desbloqueo de la bomba de desagüe

Si el lavavajillas se queda con agua cuando el programa ha terminado, puede haber algo que esté bloqueando la bomba de desagüe. Dichos bloqueos se eliminan de manera sencilla.

1. Apague la máquina desde el interruptor principal y desenchúfela de la toma de pared.
2. Retire el filtro grueso y el filtro fino.
3. Retire el agua de la cuba del lavavajillas.
4. Con el fin de inspeccionar la bomba de desagüe, retire la parada de color situada a la derecha del desagüe inferior.
5. Gire la rueda de la bomba situada detrás de la parada de la bomba de desagüe con la mano. Extraiga con cuidado cualquier objeto.
6. Vuelva a colocar la parada de la bomba de drenaje junto con los filtros fino y grueso.
7. Enchufe la máquina de nuevo.

Si después de esto el lavavajillas no arranca y se escucha un zumbido, es que se ha activado la protección contra desbordamiento.

- Cierre la llave del agua.
- Desconecte el enchufe de la red eléctrica.
- Avise al servicio técnico.

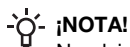
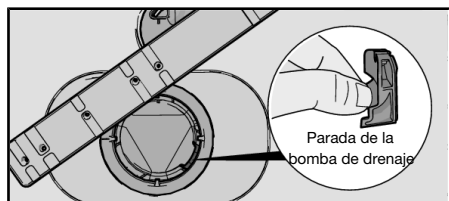

No olvide de volver a colocar la parada de la bomba de drenaje.

Desbloqueo del filtro del tubo de entrada

Si el suministro de agua contiene pequeñas partículas, el filtro externo del tubo de entrada se puede obstruir, lo que desemboca en Fallo entrada de agua.

1. Apague la máquina desde el interruptor principal y desenchúfela de la toma de pared.
2. Apague la llave del agua.

3. Desatornille el tubo de entrada.
4. Quite con cuidado el filtro externo del tubo de entrada y límpielo.
5. Vuelva a colocar el filtro y compruebe que la junta esté colocada correctamente.
6. Atornille el tubo de entrada con firmeza en su sitio.
7. Enchufe la máquina a la toma de pared y abra la llave del agua. Deje que la presión se normalice durante un tiempo y compruebe que la conexión sea impermeable.

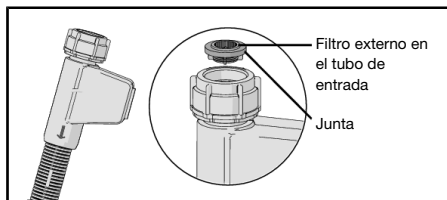

Solución de problemas

Tipo de fallo en la pantalla		Acción
F10	Demasiado lleno	Limpie la bomba de desagüe. Consulte el capítulo Mantenimiento y limpieza. Si el problema persiste, avise al departamento de asistencia técnica.
F11	Fallo salida de agua	Consulte “El lavavajillas no desagua por completo” en la siguiente tabla “Problema”. Si el problema persiste, avise al departamento de asistencia técnica.
F12	Fallo entrada de agua	Compruebe que la llave del agua esté abierta. Compruebe que el filtro exterior en el tubo de entrada no esté bloqueado. Consulte Desbloqueo del filtro del tubo de entrada en el capítulo Mantenimiento y limpieza. Si el problema persiste, llame al departamento de asistencia técnica.
F40	Fuga válvula de entrada	Cierre la llave de agua y llame al servicio técnico.
F52	Fallo nivel de agua	Limpie los filtros grueso y fino. Compruebe que el filtro exterior en el tubo de entrada no esté bloqueado. Si el problema persiste, avise al departamento de asistencia técnica.
F54	Demasiado lleno	Cierre la llave de agua y llame al servicio técnico.
F56	Fallo de circulación	Avise al servicio técnico.
F67	Fallo entrada de agua	Compruebe que la llave del agua esté abierta. Compruebe que el filtro exterior en el tubo de entrada no esté bloqueado. Consulte Desbloqueo del filtro del tubo de entrada en el capítulo Mantenimiento y limpieza. Si el problema persiste, llame al departamento de asistencia técnica.

Pulse cualquier botón para borrar el mensaje de error.

Problema	Causas posibles	Acción
Los botones no reaccionan a las pulsaciones.	Ha pulsado los botones demasiado pronto después de abrir la puerta.	Espere un momento e inténtelo de nuevo.
	Los botones están sucios.	Límpielos con un paño seco o ligeramente humedecido.
	La puerta está cerrada.	Abra la puerta. Los botones solo reaccionan al uso cuando la puerta está abierta.
La puerta no se puede cerrar.	Los cestos no están bien colocados.	Asegúrese de que los cestos estén bien colocados en horizontal.
		Asegúrese de que la vajilla no impida que los cestos se deslicen correctamente hasta colocarse en su lugar.

Problema	Causas posibles	Acción
	El cierre de la puerta no encaja en su lugar y no queda bloqueado.	Compruebe el cierre de la puerta. Si no encaja en su posición y no queda bloqueado, abra la puerta. Mantenga pulsado el botón de la opción Apertura automática hasta que empiece a parpadear. Espere hasta que deje de parpadear (60 segundos). Cierre la puerta. Compruebe que el cierre de la puerta encaja en su sitio y se cierra.
El lavavajillas no se pone en funcionamiento.	La puerta no está bien cerrada.	Compruébelo.
	Ha abierto el lavavajillas para añadir más platos durante el transcurso de un programa.	Cierre la puerta y espere. Transcurrido un tiempo, el lavavajillas continúa el programa.
	El cierre de la puerta no ha encajado en su lugar y no ha quedado bloqueado.	Compruebe el cierre de la puerta. Si no encaja en su posición y no queda bloqueado, abra la puerta. Mantenga pulsado el botón de la opción Apertura automática hasta que empiece a parpadear. Espere hasta que deje de parpadear (60 segundos). Cierre la puerta. Compruebe que el cierre de la puerta encaja en su sitio y se cierra.
	Se ha fundido un fusible/disyuntor.	Compruébelo.
	El enchufe no está conectado a la toma eléctrica.	Compruébelo.
	La llave del agua está cerrada.	Compruébelo.
	Desbordamiento/fugas.	Compruébelo.
	Se oye un zumbido en el lavavajillas (bomba de vaciado) que no cesa cuando se apaga el interruptor principal.	Cierre la llave del agua. Quite el enchufe y llame al servicio técnico.
	Compruebe que la opción Inicio diferido no se haya seleccionado.	Mantenga pulsado el interruptor principal y espere hasta que se apague la pantalla si desea cancelar la opción Inicio diferido. Vuelva a poner en marcha el lavavajillas.
La vajilla no queda limpia.	Los brazos aspersores no giran.	Extraiga los brazos y límpielos.

Problema	Causas posibles	Acción
		Asegúrese de que la vajilla no obstaculice el movimiento de los brazos.
	Orificios o rodamientos del brazo aspersor bloqueados.	Limpie los brazos aspersores. Consulte el capítulo Mantenimiento y limpieza.
	Programa de lavado no adecuado	Seleccione un programa con una temperatura alta para disolver la grasa en platos muy sucios, como Programa intensivo.
	Dosis de detergente incorrecta.	Administre una dosis acorde a la dureza del agua. Si la dosis de detergente es insuficiente o excesiva, los resultados de lavado serán peores.
	Detergente viejo. El detergente es un producto perecedero.	No compre paquetes grandes.
	Vajilla cargada incorrectamente.	No cubra la vajilla con cuencos grandes u objetos similares. Procure no colocar vasos muy altos en las esquinas de los cestos.
	Los vasos y las tazas se han volcado durante el programa.	Coloque la vajilla de forma que quede estable.
	Los filtros no están colocados correctamente.	Compruebe que el asa del filtro esté bloqueada en la posición de parada.
	Ausencia de la parada de la bomba de drenaje.	Compruebe que la parada de color de la derecha en el drenaje inferior esté en su sitio. Consulte el capítulo Mantenimiento y limpieza.
Manchas en acero inoxidable o plata.	Algunos alimentos, por ejemplo, la mostaza, la mayonesa, el limón, el vinagre, la sal y los aderezos, pueden manchar el acero inoxidable si se dejan durante mucho tiempo.	Quite los restos de este tipo de alimentos si no va a poner el lavavajillas en funcionamiento de inmediato. Si quiere, puede usar el programa Programa de 1h con la opción SpeedWash.
	El acero inoxidable puede manchar la plata si ambos materiales entran en contacto durante el lavado. El aluminio también puede dejar marcas en la vajilla.	Para evitar que aparezcan marcas y manchas, separe los platos hechos de distintos metales, como plata, acero inoxidable y aluminio.
La vajilla tiene manchas o revestimientos.	El descalcificador de agua tiene fugas de sal.	Asegúrese de que la tapa del depósito de sal esté bien cerrada. De lo contrario, avise al servicio técnico.

Problema	Causas posibles	Acción
	El descalcificador de agua no está bien ajustado.	Consulte el capítulo Ajustes.
	La dosis de abrillantador no está bien ajustada.	Consulte el capítulo Ajustes.
	El depósito de sal está vacío.	Añada sal. Consulte el capítulo Antes de lavar por primera vez.
	Se utiliza detergente tres en uno/todo en uno y se activa el ajuste TAB (detergente tres en uno/todo en uno).	Desactive el ajuste TAB (detergente tres en uno/todo en uno) y añada sal y abrillantador.
	Una temperatura demasiado alta y/o una cantidad excesiva de detergente pueden causar decapado en el vidrio. Lamentablemente, esto no puede remediarse, pero sí prevenirse.	Lave los objetos de vidrio a baja temperatura y con una cantidad moderada de detergente. Póngase en contacto con el fabricante del detergente.
La vajilla tiene un revestimiento blanco/azul pegajoso.	La dosis de abrillantador ajustada es demasiado alta.	Reduzca la cantidad. Consulte los apartados Antes de lavar por primera vez y Ajustes. Si el agua es muy blanda, tal vez tenga que diluir el abrillantador con agua al 50 %.
Quedan manchas tras el lavado.	Los restos de barra de labios y té pueden ser difíciles de eliminar.	Utilice un detergente con agente blanqueador.
Residuos de detergente en el depósito de detergente después del lavado.	El depósito de detergente estaba húmedo cuando añadió el detergente.	El depósito de detergente debe estar seco cuando añada el detergente.
Se oye un repiqueteo durante el lavado.	La vajilla no está bien colocada o los brazos aspersores no giran.	Asegúrese de que la vajilla esté colocada de forma segura. Haga girar los brazos aspersores para asegurarse de que no choquen contra ningún objeto.
El lavavajillas no desagua por completo.	Los filtros están bloqueados.	Limpie los filtros grueso y fino.
	Los filtros no están colocados correctamente.	Compruebe que el asa del filtro esté bloqueada en la posición de parada.
	Hay suciedad en la bomba de vaciado.	Limpie la bomba de vaciado. Consulte el capítulo Mantenimiento y limpieza.
	Ausencia de la parada de la bomba de drenaje.	Compruebe que la parada de color de la derecha en el drenaje inferior esté en su sitio. Consulte el capítulo Mantenimiento y limpieza.

Problema	Causas posibles	Acción
	El tubo de desagüe tiene dobleces.	Asegúrese de que el tubo no tenga dobleces ni codos excesivos.
	El tubo de desagüe está obstruido.	Desconecte el tubo de desagüe por el punto por el que está conectado al sifón del fregadero. Asegúrese de que no se haya obstruido con restos de suciedad y de que el diámetro interior de la conexión sea de 14 mm como mínimo.
El lavavajillas huele mal.	Hay suciedad alrededor de las juntas y en las esquinas.	Limpie la suciedad con un cepillo y un producto de limpieza que genere poca espuma.
	Ha seleccionado programas de baja temperatura durante un periodo prolongado.	Ponga en marcha un programa con una temperatura más alta aproximadamente una vez al mes. O seleccione el programa autolimpieza. Consulte Programa autolimpieza en el capítulo Uso del lavavajillas.
Depósitos de grasa en el lavavajillas.	Ha seleccionado programas de baja temperatura durante un periodo prolongado.	Seleccione un programa con una temperatura alta para disolver la grasa en platos muy sucios, como Programa intensivo. O ejecute un programa autolimpieza. Consulte Programa autolimpieza en el capítulo Uso del lavavajillas.
La vajilla no sale bastante seca.	La opción Apertura automática no está activada.	Active la opción Apertura automática.
	El lavavajillas no se ha cargado lo suficiente.	Cargue el lavavajillas al máximo.
	Es necesario añadir abrillantador, o la dosis ajustada es demasiado baja.	Añada abrillantador o aumente la dosis de abrillantador. Consulte los apartados Antes de lavar por primera vez y Ajustes.
	Se utiliza detergente tres en uno/todo en uno y se activa el ajuste TAB (detergente tres en uno/todo en uno).	Desactive el ajuste TAB (detergente tres en uno/todo en uno) y añada sal y abrillantador.

Instalación

[mm]

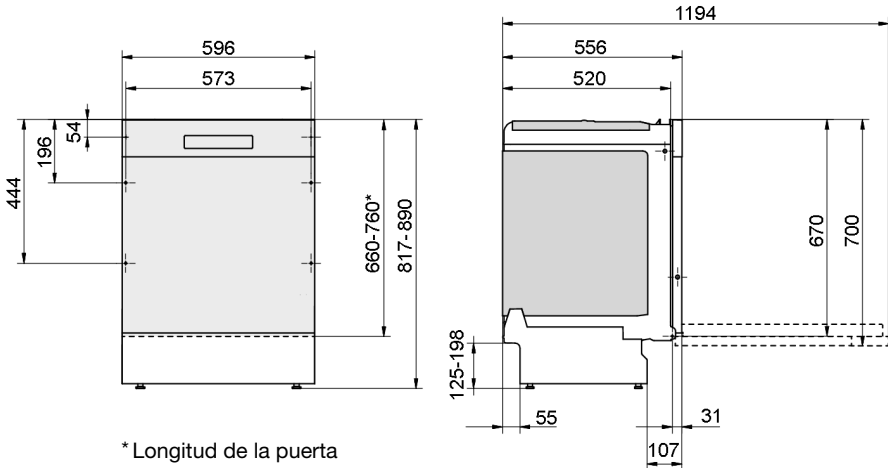

Dimensiones nominales. Las mediciones reales pueden variar.

Es esencial leer y cumplir las instrucciones e indicaciones incluidas a continuación. Realice la instalación y la conexión de acuerdo con las instrucciones de instalación facilitadas por separado.

Instrucciones de seguridad

- La conexión eléctrica, la toma de agua y el desagüe deben encomendarse a un profesional cualificado.
- Siga en todo momento la normativa aplicable relativa a la fontanería y la electricidad.
- Tenga cuidado durante la instalación. Lleve guantes protectores. Debe haber siempre dos personas.
- Coloque una bandeja de escurrido en el suelo debajo del lavavajillas para evitar daños en caso de que se produzcan fugas de agua.
- Antes de fijar el lavavajillas, ejecute el programa Programa de 1h con la opción SpeedWash para hacer una prueba de funcionamiento. Asegúrese de que tome agua y la desagüe. Cerciórese también de que no haya fugas en ninguna conexión.

⚠ ¡ADVERTENCIA!

Cierre el suministro de agua al instalar el lavavajillas.

Antes de realizar cualquier tarea es importante desenchufar la máquina de la red eléctrica o cortar la corriente.

Instalación:

- Las dimensiones del espacio y de la conexión se incluyen en las instrucciones de instalación por separado. Compruebe que las dimensiones son correctas antes de iniciar la instalación. Tenga en cuenta que la altura del panel de la puerta se puede modificar en función del resto de ajustes.
- Asegúrese de que la zona sobre la que se va a instalar el lavavajillas sea firme. Ajuste las patas ajustables de forma que el lavavajillas quede nivelado.

- Si el lavavajillas está empotrado, los muebles que lo rodeen deben ser resistentes a la condensación del lavavajillas.
- Coloque la película protectora (incluida dentro de la bolsa de documentación) en la parte inferior de la encimera. La finalidad de la película protectora es proteger la encimera de la humedad.
- Compruebe que la máquina esté instalada de tal forma que la puerta se abra sin problemas. De lo contrario, la funcionalidad del cierre de la puerta se podría ver afectada.
- Tenga en cuenta que los muelles de la puerta pueden tener que ajustarse después de que se haya instalado un panel de la puerta. Ajuste los muelles de la puerta izquierda y derecha por igual hasta que la puerta esté equilibrada.

Conexión al desagüe

Consulte la información necesaria en las instrucciones de instalación por separado.

Este lavavajillas es adecuado para su instalación en un hueco elevado (para conseguir una altura de trabajo ergonómica). Esto significa que el lavavajillas puede colocarse de forma que el tubo de desagüe llegue hasta un nivel más bajo que el de su base, por lo que puede conectarse directamente a un sumidero del suelo. El lavavajillas incluye un dispositivo antisifón integrado para evitar que el agua de la máquina se vacíe durante el ciclo de lavado.

El tubo de desagüe también puede conectarse a una boquilla de unión del sifón del fregadero. La boquilla de conexión debe tener un diámetro interno de al menos 14 mm.

El tubo de desagüe se puede extender un máximo de 3 m (la longitud total del tubo no puede ser superior a 4,5 m en ningún caso). Todos los empalmes y tubos de conexión deben tener un diámetro interno de 14 mm como mínimo. No obstante, lo ideal es sustituir el tubo de desagüe por otro tubo sin empalmes.

Ninguna parte del tubo de desagüe puede estar a más de 950 mm por encima de la base del lavavajillas.

Acople el tubo de desagüe con una abrazadera de tubo. Asegúrese de que el tubo de desagüe no tenga dobleces.

Conexión a la toma de agua

Use solo el tubo de entrada suministrado con el lavavajillas. No reutilice tubos antiguos u otros tubos de repuesto.

El tubo de suministro debe equiparse con una llave del agua (llave de paso). La llave del agua debe estar fácilmente accesible para que sea posible cortar el suministro de agua si es necesario mover el lavavajillas.

Una vez finalizada la instalación, abra la llave del agua y deje que la presión se normalice durante un tiempo. Compruebe que todas las conexiones sean impermeables.

Conexión a la toma de agua fría

Conecte el lavavajillas a la toma de agua fría si el edificio tiene calefacción de gasoil, eléctrica o de gas.

Conexión a la toma de agua caliente

Conecte el lavavajillas a la toma de agua caliente (máx. 70 °C) si el edificio utiliza sistemas de calefacción energéticamente eficientes como calefacción urbana, energía solar o geotérmica. Si elige una conexión de agua caliente, se acortan los tiempos de lavado y se reduce el consumo energético del lavavajillas.

 **¡NOTA!**

No sobrepase la temperatura del suministro de agua permitida. Algunos materiales utilizados en algunos utensilios de cocina no resisten temperaturas muy elevadas. Consulte Vajilla delicada en el capítulo Carga del lavavajillas.

Conexión eléctrica

En la placa puede encontrar información sobre la conexión eléctrica. Las especificaciones de la placa deben coincidir con las del suministro eléctrico.

El lavavajillas se debe conectar a una toma con conexión a tierra.

La toma de pared debe estar situada fuera de la zona de instalación para que sea fácilmente accesible. No utilice alargadores.

 **¡NOTA!**

Las sustituciones de los cables eléctricos y las reparaciones y el mantenimiento relativos a la seguridad o el rendimiento los debe realizar el servicio técnico del fabricante o alguien con cualificaciones profesionales similares.

Servicio técnico

Lea el capítulo Solución de problemas antes de ponerse en contacto con el servicio técnico. Si tiene un problema que no puede resolver, póngase en contacto con su servicio técnico más cercano para obtener ayuda profesional, consulte www.gorenje.com. En nuestro sitio web también encontrará información sobre la disponibilidad de piezas de repuesto y lo que puede reparar usted mismo.

Cuando se ponga en contacto, indique los detalles de la placa de características técnicas. Incluya el número de artículo (1) y el número de serie (2).

Tenga en cuenta que las reparaciones no profesionales pueden poner en riesgo la seguridad del usuario y afectar a la garantía.

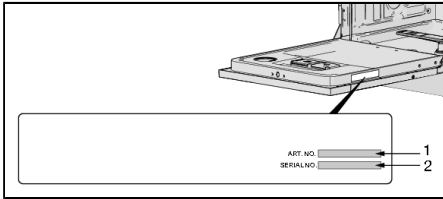

Datos técnicos y etiquetado energético

Datos técnicos

Altura:	817-890 mm
Anchura:	596 mm
Fondo:	556 mm
Peso:	35 kg ¹⁾
Presión del agua:	0,03-1,0 MPa
Conexión eléctrica:	Vea la placa de características.
Potencia nominal:	Vea la placa de características.

¹⁾ El peso puede variar en función de diversas especificaciones.

Información para los consumidores

Puede encontrar la información sobre su producto en www.gorenje.com, donde también encontrará un enlace a la base de datos de productos europeos para el etiquetado energético, EPREL. O, si no, visite directamente <https://eprel.ec.europa.eu>. Siga las instrucciones para buscar por nombre de modelo.

Consulte la información en la placa de características técnicas. Anote el nombre del modelo (3).

Información para el instituto de pruebas

Puede encontrar información sobre este producto en la base de datos de productos europeos para el etiquetado energético, EPREL, y también la puede solicitar por correo electrónico dishwashers@appliance-development.com.

La solicitud debe incluir los detalles de la placa de características técnicas. Incluya el número de artículo (1), el número de serie (2) y el nombre del modelo (3).

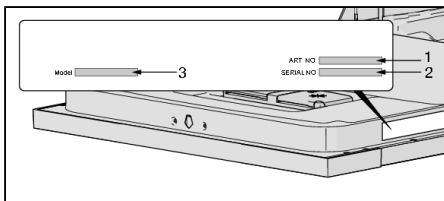

gorenje

GORENJE gospodinjski aparati, d.o.o. • Partizanska 12, 3320 Velenje, Slovenia
Phone: +386 (0)3 899 10 00 • Fax: +386 (0)3 899 28 00 • www.gorenje.com



862674-a7



Reservado el derecho a hacer modificaciones.