

KZ

**КІР ЖУУ МАШИНАСЫН
ПАЙДАЛАНУ ЖӨНІНДЕГІ
ТОЛЫҚ НҰСҚАУЛЫҚ**

gorenje

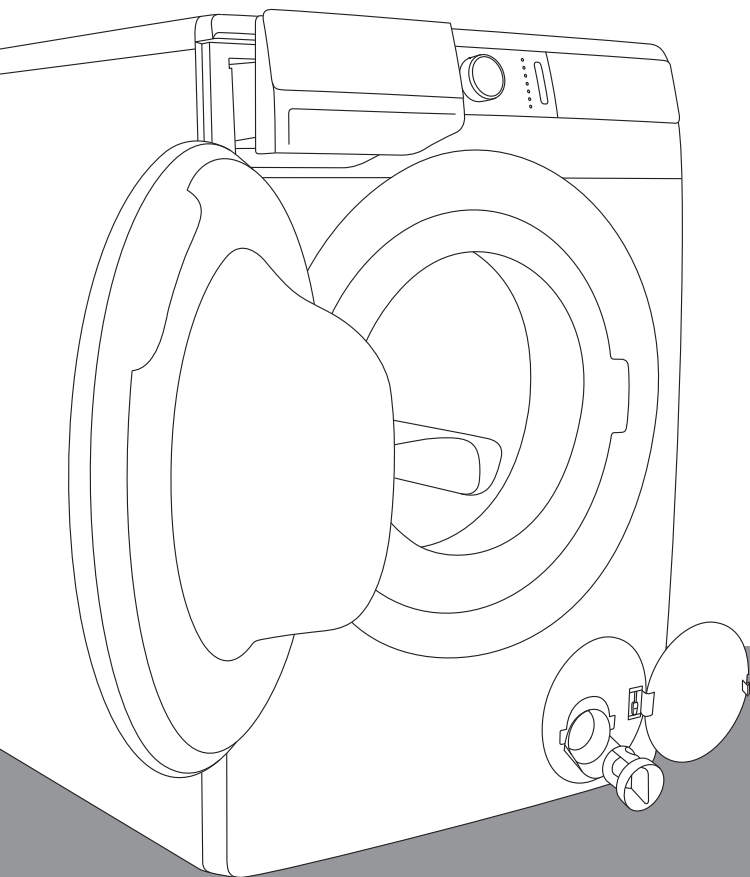

www.gorenje.com

Заманауи өмір оқиғалар мен істерге толы. Біз кір жуудың бұрынғыдай көп уақыт алмауын қадағалаймыз. Жаңа **WaveActive** кір жуу машиналарында қолданылатын киім-кешектерде күтім жасау саласындағы инновациялық технологиялар мен ең жаңа жетістіктер күн сайынғы үй жұмысын жеңілдетеді түседі. **WaveActive** технологиясы кез келген матаға күтім жасауды қамтамасыз етеді және қыртыстың пайда болуын азайтады. Біздің кір жуу машиналарымыз қоршаған ортаға күтім жасайды, электр энергиясын, суды және жуу құралдарын барынша тиімді үнемдейді.

Кір жуу машиналары тұрмыста заттаңбаларында кір жууға арналған машиналарда жууға болатындығы көрсетілген бұйымдарды ғана жууға қолдануға арналған.

Нұсқаулықта келесілерді білдіретін символдар қолданылады:



Ақпарат, кеңес, көмек немесе ұсыныс



Қауіп туралы ескерту



Электр тогынан зақым алу қауіпі туралы ескерту



Ыстық бет туралы ескерту



Өрт қауіпі туралы ескерту



Нұсқаулықты мұқият оқып шығыңыз!

МАЗМҰНЫ

4 ҚАУІПСІЗДІК ШАРАЛАРЫ 10 КІР ЖУУ МАШИНАСЫНЫҢ СИПАТТАМАСЫ 11 Техникалық деектер 12 Басқару панелі	КІРІСПЕ
14 ОРНАТУ ЖӘНЕ ЖАЛҒАУ 14 Тасымалдау бұрандаларын алу 15 Жылжыту және қайта тасымалдау 16 Белмені таңдау 16 Аяқтарды реттеу 17 Кір жуу машинасын орналастыру 19 Сумен қамту желісіне жалғау 21 Aqua - Stop 21 Толық Aqua - Stop 22 Ағызу желісіне жалғау 24 Электр желісіне жалғау 25 АЛҒАШ ЖУАР АЛДЫНДА	ЖҰМЫСҚА ДАЙЫНДАУ
26 ҚАДАМДАП ЖУУ (1-7) 26 1-қадам: Бұйымның заттаңбаларын тексеріңіз 27 2-қадам: Киім-кешекті дайындау 30 3-қадам: Бағдарламаны таңдау 34 4-қадам: Жуу параметрлерін таңдау 40 5-қадам: Қосымша функциялар 44 6-қадам: Бағдарламаны іске қосу 45 7-қадам: Жуу бағдарламасын өзгерту немесе меншікті (физикалық) тоқтату 46 8-қадам: Бағдарламаның соңы 47 БАҒДАРЛАМАНЫ ТОҚТАТУ ЖӘНЕ ӨЗГЕРТУ 51 ТАЗАЛАУ ЖӘНЕ ҚЫЗМЕТ КӨРСЕТУ 51 Жуу құралдарының дозаторын тазалау 52 Құю шлангасының сүзгісін, дозатор бөлігін және есіктің резеңке нығыздағышын тазалау 53 Сорғы сүзгісін тазалау 54 Машинаны сыртынан тазалау	ҚАДАМДАП ЖУУ ТАЗАЛАУ ЖӘНЕ ҚЫЗМЕТ КӨРСЕТУ
55 АҚАУЛЫҚТАРДЫ ЖОЮ 55 Не істеу керек ...? 56 Қателер мен ақаулықтар кестесі 60 Сервистік қызмет көрсету 61 ЖУУ ЖӘНЕ КІР ЖУУ МАШИНАСЫН ҚОЛДАНУ КЕЗІНДЕ ҮНЕМДЕУ ТУРАЛЫ ҰСЫНЫСТАР 65 Дақ кетіру бойынша кеңестер 67 КӘДЕГЕ ЖАРАТУ 68 ЖУУ ҰЗАҚТЫҒЫ ЖӘНЕ СЫҒУ ЖЫЛДАМДЫҒЫ КЕСТЕСІ 70 ШЫҒЫН ПАРАМЕТРЛЕРІ КЕСТЕСІ	АҚАУЛЫҚТАР- ДЫ ЖОЮ ҚОСЫМША АҚПАРАТ

ҚАУІПСІЗДІК ШАРАЛАРЫ



Кір жуу машинасын қолданар алдында міндетті түрде пайдалану жөніндегі нұсқаулықты оқып шығыңыз!

Егер пайдалану жөніндегі нұсқаулықты оқымасаңыз және түсінбесеңіз, аспапты қолданбаңыз.

Пайдалану жөніндегі нұсқаулық кір жуу машинасының түрлі модельдері үшін дайындалған, сондықтан аспабыңызда жоқ функциялар мен жабдықтардан тұруы мүмкін.

Пайдалану жөніндегі нұсқауларды орындамау және аспапты дұрыс қолданбау жарақат алуға, аспаптың және киім-кешектің бүлінуіне алып келуі мүмкін. Пайдалану жөніндегі нұсқаулықты кір жуу машинасына жақын жерде ұстаңыз.

Пайдалану жөніндегі нұсқаулықты біздің интернет сайтымыздан таба аласыз: www.gorenje.com.

Кір жуу машинасы тек тұрмыстық қолдануға ғана арналған. Аспапты кәсіби немесе коммерциялық мақсаттарда қолданған жағдайда, яғни әдеттегі тұрмыстық қолдану деңгейінен асып кететін пайдалану кезінде немесе аспапты тұтынушы болып табылмайтын тұлға қолданған жағдайда кепілді мерзім қолданыстағы заңнамада анықталған минималды кепілді мерзімге тең.

Gorenje кір жуу машинасын дұрыс орнату және сумен қамтуға және электр энергиясына жалғау бойынша нұсқауларды орындаңыз («ОРНАТУ ЖӘНЕ ЖАЛҒАУ» бөлімін қараңыз).

Су және электр энергиясы желісіне жалғауды тек білікті маман ғана орындай алады.

Жөндеу мен техникалық қызмет көрсету техникалық қауіпсіздікке байланысты және білікті мамандар ғана орындауы тиіс.

Қауіпсіздік мақсатында **бүлінген байланыстыру кабелін** ауыстыруды тек білікті немесе авторлық құқығы бар маман ғана орындай алады.

Электр желісіне алғаш жалғар алдында аспапты 2 сағатқа бөлме температурасында қойыңыз.

Жөндеу және қызмет көрсету үшін авторлық құқығы бар өндірушілердің қосалқы бөлшектері ғана қолданылуы тиіс.

Кепілдік аспапты дұрыс жалғамау және дұрыс қолданбау, сонымен қатар авторлық құқығы жоқ тұлғалардың сервистік қызмет көрсетуі нәтижесінде туындаған ақауларға жауап бермейді, Осы ақауларды жою бойынша шығындарды тұтынушы төлейді.

Кір жуу машинасын электр желісіне ұзартқыш кабель көмегімен жалғауға болмайды.

Аспапты электр энергиясына сыртқы сөндіру құрылғысы, мысалы, таймер арқылы, сонымен қатар жеткізуші электр энергиясын жиі өшіретін электр желісіне жалғауға болмайды.

Аспапты электр ұстараға немесе шаш кептіретін фенге арналған розеткаға қоспаңыз.

Кір жуу машинасын температурасы 5°С-ден төмен бөлмелерге орнатуға болмайды, өйткені қатып қалған су машина бөлшектерін бүлдіруі мүмкін.

Машина тегіс, тұрақты және берік (бетон) бетке орнатылуы тиіс.

Машинаны тұрақты тұғырға орнату кезінде оны құлап кетудің алдын алу үшін бекіту қажет.

Пайдалануды бастамас бұрын тасымалдау бұрандаларын ағытып алыңыз, өйткені блокталған машинаны қосу маңызды бұзылуларға алып келуі мүмкін («ОРНАТУ ЖӘНЕ ЖАЛҒАУ/Тасымалдау бұрандаларын ағытып алу» бөлімін қараңыз). Мұндай бұзылуларға кепілдік таратылмайды!

Кір жуу машинасын сумен қамту желісіне жалғау үшін жиынтығында ұсынылатын ағызу шлангасы мен аралық төсемдерді қолданыңыз. Су қысымы 0,05-0,8 МПа (0,5-8 бар) құрауы тиіс.

Кір жуу машинасын сумен қамту желісіне жалғау үшін тек жаңа ағызу шлангасын қолданыңыз. Ескі ағызу шлангасын қолданбаңыз!

Ағызу шлангасының ұшы суға, соның ішінде ағызылатын суға батырылмауы тиіс.

Жууды бастамас бұрын кір жуу машинасының есігін құлып кілтенуі үшін белгіленген жерден басыңыз. Жұмыс кезінде машинаның есігін ашуға болмайды.

Алғашқы жуудың алдында Cotton 90°C (Мақта 90°C) бағдарламасын пайдалана отырып, кір жуғыш машинаның барабанынан кез келген кірленулерді алып тастау **ұсынылады** (БАҒДАРЛАМАЛАР КЕСТЕСІН қараңыз).

Жууды аяқтағаннан кейін су беруді тоқтатыңыз (кранды жабыңыз) және байланыстыру кабелінің ашасын розеткадан ажыратыңыз.

Егер дисплейде  индикаторы пайда болса, сорғының сүзгісін міндетті түрде тазалау қажет.

Кір жуу машинасын осы нұсқалықта сипатталғандай тәсілмен жуу үшін ғана қолданыңыз. Машина құрғақ химиялық тазалауға арналмаған.

Автоматты кір жуу машиналарына арналған жуу құралдары мен киім-кешекке күтім жасау құралдарын ғана қолданыңыз. Өндіруші ағартқыштар мен киім-кешекке арналған бояғыштарды дұрыс қолданбау салдарынан болған ықтимал бұзылуларға, машинаның нығыздағыштары мен пластмасса бөлшектерінің боялуына жауап бермейді.

Қақты жою үшін коррозиядан қорғауға арналған компоненттері бар құралдарды ғана қолданыңыз. Құралды өндірушінің нұсқауларын орындаңыз. Қақтан тазалап болған соң қышқыл (мысалы, сірке су) қалдықтарын жуу үшін бірнеше рет шаю бағдарламасын немесе Steril tub (Өзін-өзі тазалау) бағдарламасын қосып алыңыз.

⚠ Құрамында еріткіштер бар тазалау құралдарын қолданбаңыз, өйткені улы газ бөлу, аспапты бүлдіру қауіпі, сонымен қатар жану және жарылу қауіпі бар.

Жуу кезінде кір жуу машинасында күміс иондары түзілмейді.

Аспапты физикалық және психикалық қабілеттері шектелген адамдарға (балаларды қоса), сонымен қатар оны қолдану үшін жеткілікті тәжірибесі мен білімі жоқ адамдарға олардың қауіпсіздігі үшін жауап беретін тұлға аспапты қолдануды үйреткен жағдайда ғана қолдануға рұқсат етіледі.

Кепілдік шығын материалдарына, түс реңдеріндегі болмашы айырмашылықтарға, аспаптың ескіруі салдарынан оның жұмыс жасауына әсер етпейтін шу деңгейінің артуына және аспаптың жұмысына және қауіпсіздігіне әсер етпейтін аспап бөлшектерінің сыртқы түріндегі ақауларға таратылмайды.

БАЛАЛАРДЫҢ ҚАУІПСІЗДІГІ

Аспап есігін жауып, бағдарламаны іске қоспас бұрын барабанда киім-кешектен басқа ешнәрсенің жоқтығын тексеріңіз (мысалы, балалар барабанға кіріп, есікті ішінен жауып алуы мүмкін).

Жуу құралы мен киім-кешекке арналған кондиционерді балалардың қолы жетпейтін жерде сақтаңыз.

Балаларды қорғайтын блоктауды қосыңыз. «ЖУУ ПАРАМЕТРЛЕРІН ТАҢДАУ/Балаларды қорғайтын блоктау» бөлімін қараңыз.

Үш жасқа толмаған балалар машинаға жақын жерде жүрмеуі немесе тұрақты бақылауда болуы тиіс.

Аспап қауіпсіздік саласындағы барлық ескертілген стандарттарға сәйкес келеді.

Аспапты сегіз жастан асқан балаларға және физикалық, қозғалу және психикалық қабілеттері шектелген адамдарға, сонымен қатар оны қолдану үшін жеткілікті тәжірибесі мен білімі жоқ адамдарға тек тәжірибесі бар адамның қадағалауымен немесе егер олар аспапты қолдануға үйретілген болса және аспапты дұрыс пайдаланбауға байланысты туындауы ықтимал қауіпті түсінген жағдайда ғана осы аспапты қолдануға рұқсат етіледі. Балаларға аспаппен ойнауға рұқсат етпеңіз! Балалар аспапты үлкендердің қадағалауымен ғана тазалай және қызмет көрсете алады!

ЫСТЫҚ БЕТ ҚАУІПІ

Кір жуудың жоғары температурасы кезінде есіктер қызады. Күю қауіпі бар! Балалардың есік әйнегіне жақын жерде жүрмеуін қадағалаңыз!

ТАСЫП КЕТУДЕН ҚОРҒАУ (КІР ЖУУ МАШИНАСЫ ҚОСЫЛЫП ТҰРҒАН КЕЗДЕ)

Егер машинадағы су деңгейі қалыптыдан жоғары көтерілсе, тасып кетуден қорғау жүйесі су айдауды бастайды және машинаға су беруді тоқтатады. Бағдарламаны орындау тоқтатылады және машина қате туралы хабарлайды (ҚАТЕЛЕР МЕН АҚАУЛЫҚТАР КЕСТЕСІ бөлімін қараңыз).

ЖЫЛЖЫТУ ЖӘНЕ ҚАЙТА ТАСЫМАЛДАУ

Аспапты жылжытуды бастамас бұрын кемінде бір тасымалдау бұрандасын орнату қажет («ОРНАТУ ЖӘНЕ ЖАЛҒАУ/ Жылжыту және қайта тасымалдау» бөлімін қараңыз). Әрекетті бастамас бұрын аспапты электр желісінен ажыратыңыз.

КІР ЖУУ МАШИНАСЫНЫҢ СИПАТТАМАСЫ

АЛДЫНАН ҚАРАҒАНДАҒЫ ТҮРІ

- 1 Басқару панелі
- 2 Старт/Үзіліс түймешігі
- 3 Бағдарламаларды ауыстырып қосқыш
- 4 Қосу/сөндіру/тастай (reset) түймешігі
- 5 Жуу құралдарының дозаторы
- 6 Кір жуу машинасының есігі
- 7 Зауыттық жапсырма
- 8 Сорғы сүзгісі

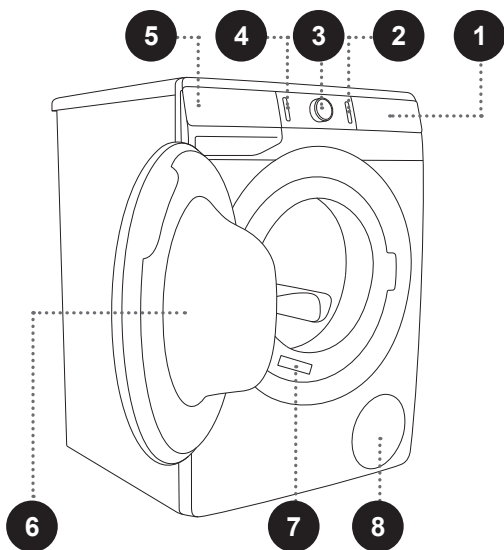

АРТЫНАН ҚАРАҒАНДАҒЫ ТҮРІ

- 1 Қую шлангасы
- 2 Байланыстыратын кабель
- 3 Ағызу шлангасы
- 4 Реттелетін аяқтар

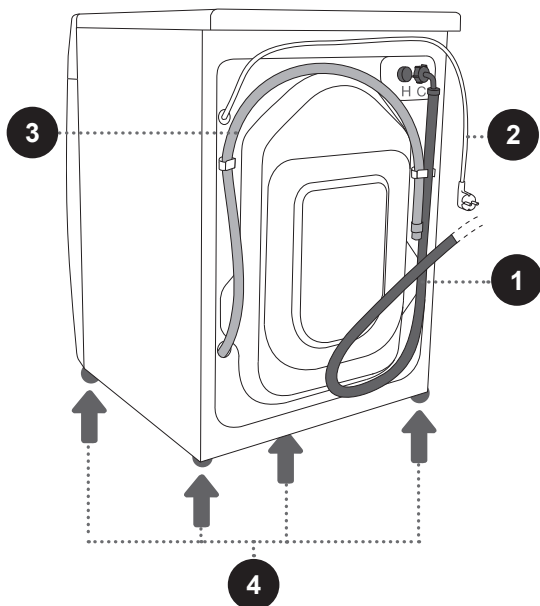

ТЕХНИКАЛЫҚ ДЕЕКТЕР

(МОДЕЛІНЕ БАЙЛАНЫСТЫ)

Негізгі деректері бар зауыттық жапсырма кір жуу машинасының алдыңғы қабырғасында жүктеу люгінің маңында орналасқан («КІР ЖУУ МАШИНАСЫНЫҢ СИПАТТАМАСЫ» бөлімін қараңыз).

Максималды жүктеме	зауыттық жапсырманы қараңыз			
Ені	600 мм	600 мм	600 мм	600 мм
Биіктігі	850 мм	850 мм	850 мм	850 мм
Кір жуу машинасының тереңдігі (a)	430 мм	465 мм	545 мм	610 мм
Есігі жабылған кездегі тереңдігі	462 мм	495 мм	577 мм	640 мм
Есігі ашылған кездегі тереңдігі (b)	947 мм	980 мм	1062 мм	1125 мм
Кір жуу машинасының салмағы	X кг (моделіне байланысты)			
Номиналды кернеу	зауыттық жапсырманы қараңыз			
Байланыстыру қуаты	зауыттық жапсырманы қараңыз			
Жалғау	зауыттық жапсырманы қараңыз			
Су қысымы	зауыттық жапсырманы қараңыз			
Ток	зауыттық жапсырманы қараңыз			
Жиілігі	зауыттық жапсырманы қараңыз			

Зауыттық жапсырма

gorenje	TYPE: PS15/XXXXX	MODEL: XXXXXX.X	IPX4 CE MADE IN SLOVENIA
	Art.No.: XXXXXX	Ser.No.: XXXXXXXX	
	220-240 V ~ XX Hz \Rightarrow XX A Pmax.: XXXX W		
	⚡ XXXX W \odot XXXX/min X kg 0,05-0,8 MPa		
			

БАСҚАРУ ПАНЕЛІ

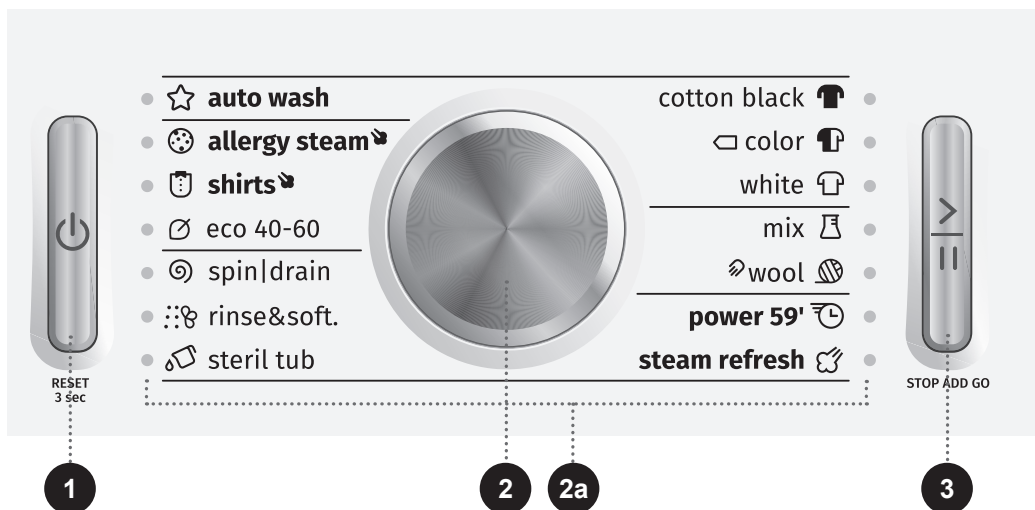

1 ҚОСУ/СӨНДІРУ/ТАСТАУ (RESET) ТҮЙМЕШІГІ

Кір жуғыш машинаны іске қосу және сөндіру, сондай ақ жуу бағдарламасын болдырмау (тастау) үшін.

Қосқан кезде жанады.

2 БАҒДАРЛАМАЛАРДЫ АУЫСТЫРЫП ҚОСҚЫШ

2a Бағдарламаны таңдаған кезде индикатор жанады.

3 СТАРТ/ҮЗІЛІС ТҮЙМЕШІГІ

Жуу бағдарламасын іске қосу және тоқтата тұру.

Батырмалардың жарықтары: іске қосу және тоқтату кезінде жыпылықтайды, бағдарламаны іске қосқаннан кейін жанады.

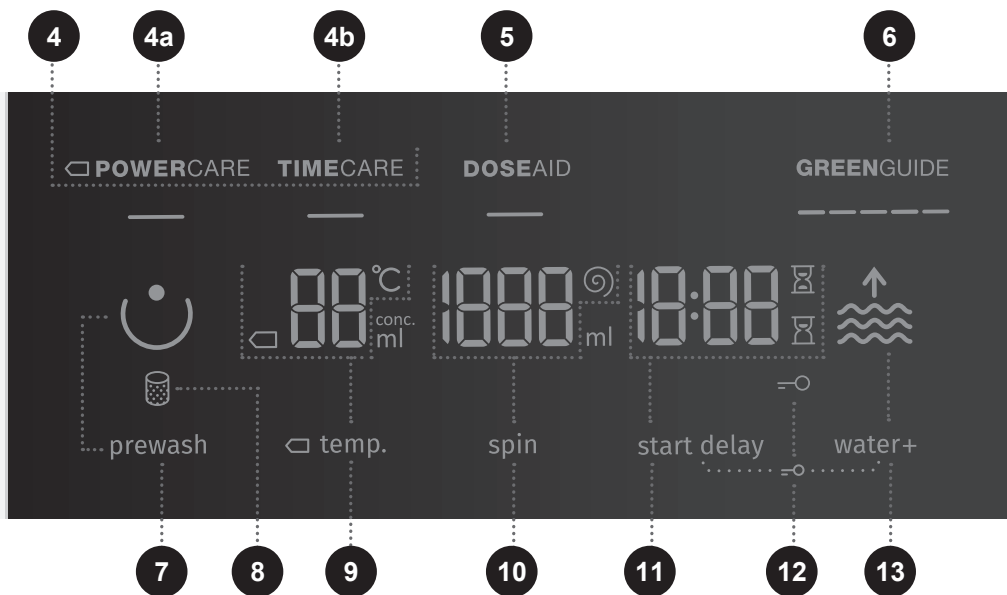

4 ЖУУ РЕЖИМИ

4a POWERCARE

4b TIMECARE (ЖЫЛДАМ РЕЖИМ)

5 DOSE AID

Жудың таңдалған параметрлеріне және жүктелген киім-кешек мөлшеріне байланысты ұнтақ және сұйық жуу құралын мөлшерлеу бойынша ұсыныстар.

6 GREENGUIDE

Жуудың таңдалған параметрлеріне байланысты су мен электр энергиясы шығыны туралы ақпарат.

7 PREWASH (АЛДЫН АЛА ЖУУ)

8 СОРҒЫ СҮЗГІСІН ТАЗАЛАУ индикаторы

9 TEMP. (ЖУУ ТЕМПЕРАТУРАСЫ)

Жуу температурасын таңдау.

10 SPIN (СЫҒУ) (СЫҒУ ЖЫЛДАМДЫҒЫ / АҒЫЗУ / СОРҒЫ-СТОП)

Сығу параметрлерін орнату

11 START DELAY (СТАРТТЫ КЕЙІНГЕ ҚАЛДЫРУ)

Бағдарламаны кейіннен іске қосуды орнату.

12 БАЛАЛАРДЫ ҚОРҒАЙТЫН БЛОКТАУ индикаторы

Мына 11+13 жайғасымын басыңыз да, 3 секунд бойына ұстап тұрыңыз.

13 WATER+ (CV+)

Су деңгейін таңдау (2 деңгей).

ОРНАТУ ЖӘНЕ ЖАЛҒАУ

⚠ Барлық қаптамасын алыңыз. Қаптамасын алу кезінде жарақат алмау, сонымен қатар аспапты өткір затпен бүлдіріп алмау үшін аса сақ болыңыз.

ТАСЫМАЛДАУ БҰРАНДАЛАРЫН АЛУ

⚠ Машинаны алғаш қолданар алдында тасымалдау бұрандаларын міндетті түрде алып тастаңыз, өйткені блокталған машинаны қосу оның ауқымды бұзылуына алып келуі мүмкін. Мұндай бұзылуларға кепілдік таратылмайды!

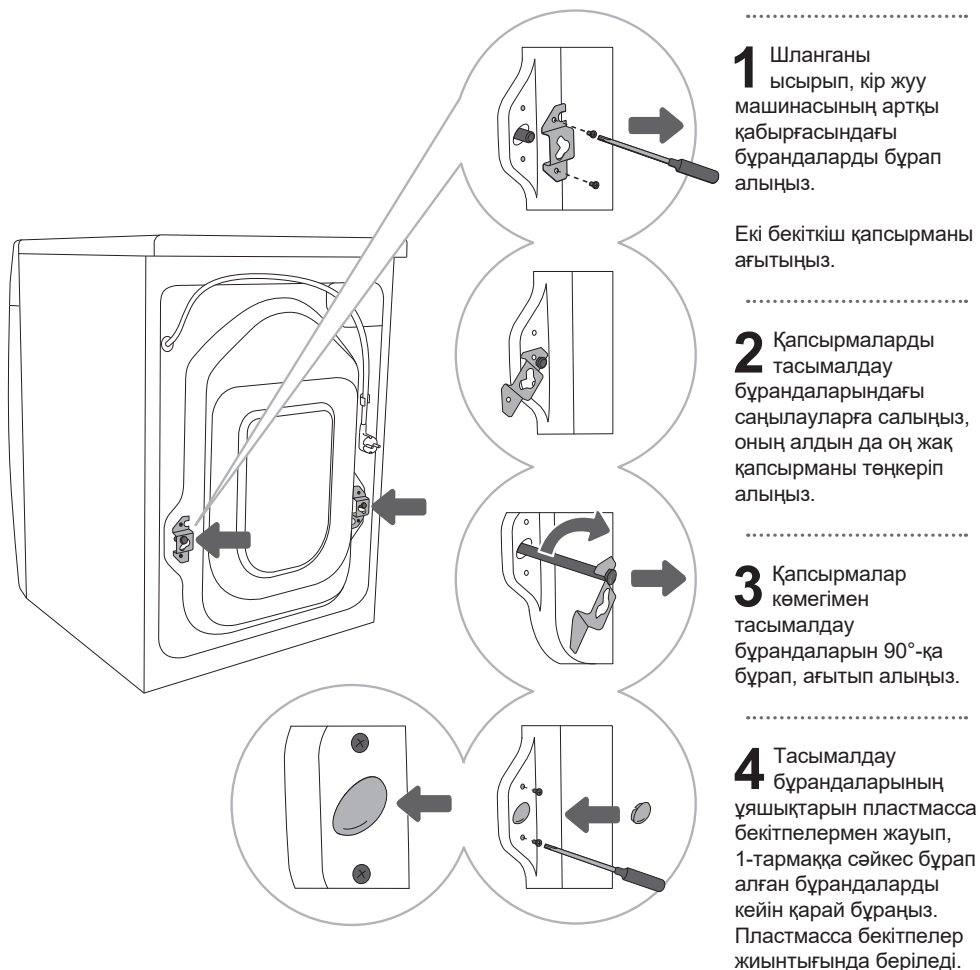

ЖЫЛЖЫТУ ЖӘНЕ ҚАЙТА ТАСЫМАЛДАУ

☼ Аспапты жылжытуды бастамас бұрын кір жуу машинасының діріл салдарынан бүлінуінің алдын алу үшін қапсырма мен кемінде бір тасымалдау бұрандасын орнату қажет («ОРНАТУ ЖӘНЕ ЖАЛҒАУ/Тасымалдау бұрандаларын ағытып алу» бөлімін қараңыз). Егер бұрандалар мен қапсырмаларды жоғалтып алсаңыз, оларға авторлық құқығы бар сервис орталығында тапсырыс беруге болады.

⚠ Тасымалдаудан кейін жалғар алдында аспапты 2 сағатқа бөлме температурасында қойыңыз. Аспапты орнату және жалғау үшін білікті маманға жүгінген жөн.

⚠ Кір жуу машинасын жалғар алдында пайдалану жөніндегі нұсқаулықты мұқият оқып шығу қажет. Аспапты дұрыс жалғамау және қолданбау нәтижесінде туындаған ақаулықтарға кепілдік берілмейді.

БӨЛМЕНІ ТАҢДАУ

☼ Кір жуу машинасы орнатылатын еденнің бетон негізі болуы, машинаның сырғанамауы үшін құрғақ әрі таза болуы тиіс. Сондай-ақ реттелетін аяқтардың негізін тазалау қажет.

☼ Кір жуу машинасы тегіс, тұрақты және берік бетке орнатылуы тиіс.

АЯҚТАРДЫ РЕТТЕУ

Деңгей өлшегіш пен 32-нөмірлі (аяқтар үшін) және 17-нөмірлі (қарсысомын) гайкалы кілттер қажет болады.

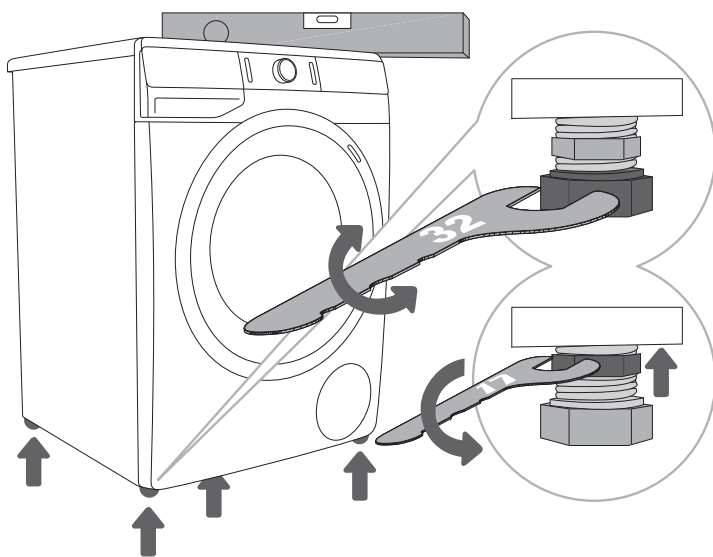

1 Машинаны реттелетін аяқтарды бұрау немесе босату арқылы деңгей бойынша горизонталь қойыңыз.

2 Аяқтардың биіктігін реттегеннен кейін қарсысомындарды (негізгі гайкалардың өздігінен босап кетуіне кедергі келтіретін гайкалар) 17-нөмірлі кілтпен машинаның түбіне қарай бағыттап бұраңыз ↑ (суретті қараңыз).

☼ Кір жуу машинасының дірілі, жылжып кетуі және қатты дыбыс шығарып жұмыс жасауы дұрыс реттелмеген аяқтардың салдары болуы мүмкін. Аяқтарды дұрыс реттемеу кепілдік нысаны болып табылмайды.

☼ Кейде машина жұмысы кезінде әдеттегіде тыс немесе жоғары дыбысты шу пайда болады, бұл машина жұмысы үшін қалыпты жағдай емес, және ереже бойынша дұрыс орнатпау салдары.

КІР ЖУУ МАШИНАСЫН ОРНАЛАСТЫРУ

Егер Gorenje кептіру машинаңыздың өлшемдері тиісті (дәл осындай) болса, онда оны Gorenje кір жуу машинасының үстіне арнайы соғы аяқтарды қолданып орнатуға немесе кір жуу машинасының жанына қоюға болады (1 және 3-суреттер).

Егер Gorenje кір жуу машинасы Gorenje кептіру машинасынан кішірек болса, кептіру машинасы үшін арнайы кронштейндер сатып алу қажет болады (2-сурет). Сорғы аяқтарды міндетті түрде қолдану керек! Қосымша жабдықты (кептіру машинасы арналған кронштейндер (а) мен сорғы аяқтар (b)) сервис орталығынан алуға болады.

Аспап орнатылатын бет таза әрі тегіс болуы тиіс.

Gorenje кір жуу машинасы оған орнатылған Gorenje кептіру машинасының салмағына шыдауы тиіс («КІР ЖУУ МАШИНАСЫНЫҢ СИПАТТАМАСЫ/Техникалық деректер» бөлімін қараңыз).

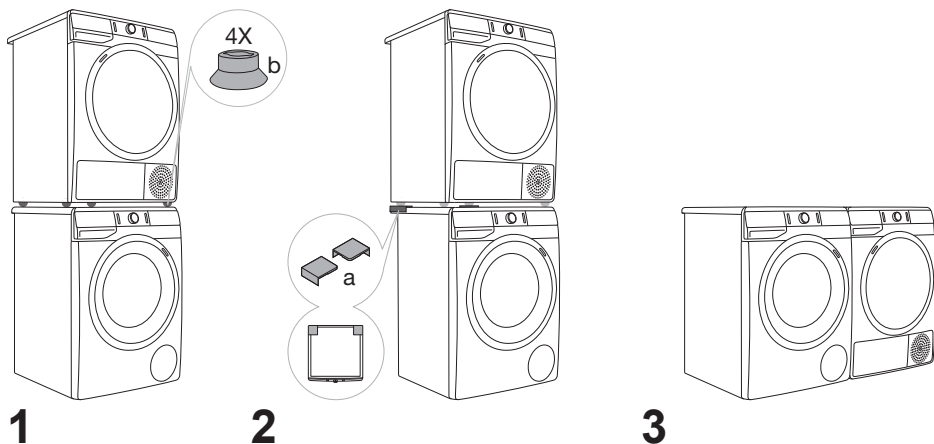

Кір жуғыш машинаның ауырлық ортасын ығыстыру

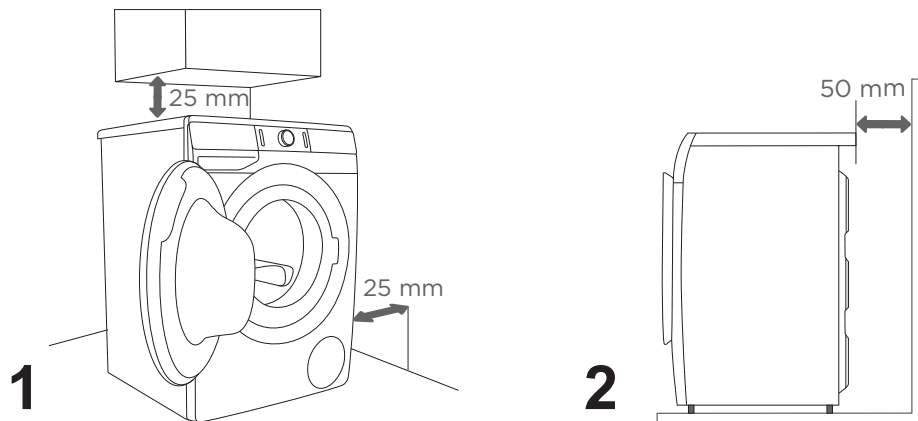

☼ Кір жуғыш машинасы қабырғаларға немесе көршілес элементтеріне жақын орнатылмауы керек. Кір жуғыш машинасының оңтайлы жұмысы үшін суретте көрсетілгендей, қабырғадан арақашықтығын ескеру ұсынылады.

Минимальді талап етілетін саңылауларын ұстанбаған жағдайда, біз кір жуғыш машинасының қауіпсіздігіне және дұрыс жұмыс істеуіне кепілдік бере алмаймыз. Сондай ақ қызып кетуі ықтимал (1 және 2 суреттер).

☼ Кір жуғыш машинасын жұмысшы бетінің астына орнатпаңыздар.

Кір жуу машинасының есігін ашу (үстінен қарағандағы түрі)

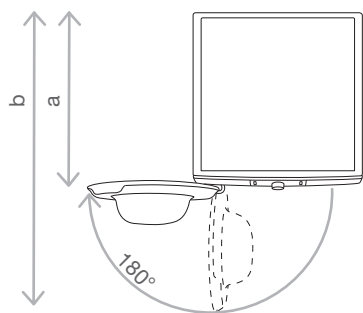

«КІР ЖУУ МАШИНАСЫНЫҢ СИПАТТАМАСЫ/
Техникалық деректер» бөлімін қараңыз.

a = кір жуу машинасының тереңдігі
b = есігі ашылған кездегі тереңдігі

⚠ Электр желісіне жалғар алдында аспапты 2 сағатқа бөлме температурасында қойыңыз.

СУМЕН ҚАМТУ ЖЕЛІСІНЕ ЖАЛҒАУ

Шлангты су құбыры кранына бұраңыз.

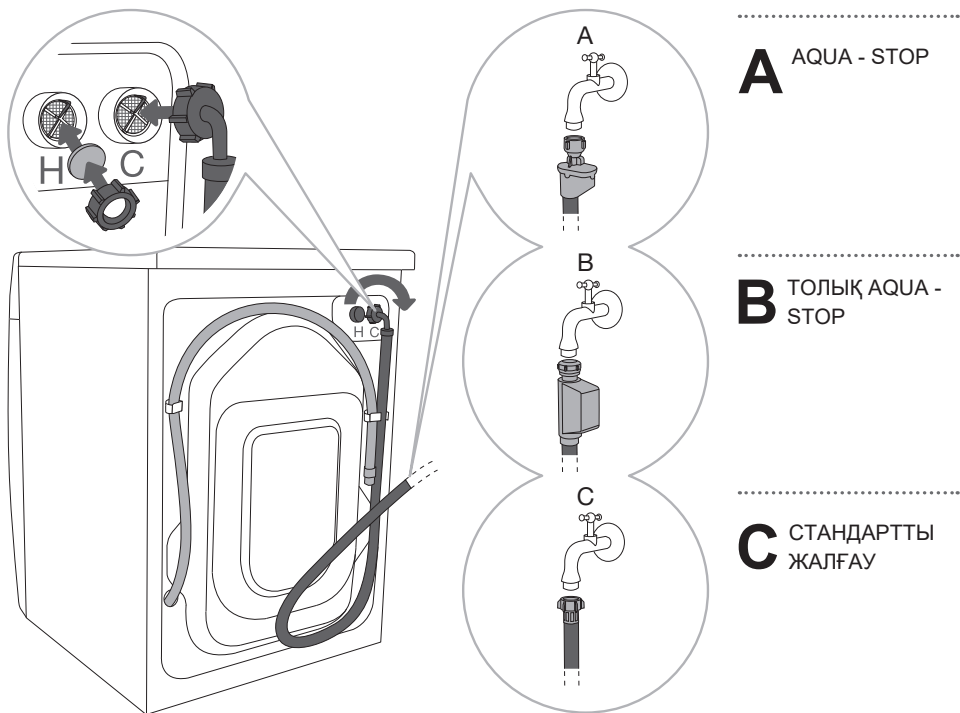

A AQUA - STOP

B ТОЛЫҚ AQUA - STOP

C СТАНДАРТТЫ ЖАЛҒАУ

☼ Егер Сіздің кір жуғыш машинаңызда ыстық және суық суды қосуы болса, бірақ Сіз оны тек суық судың көзіне қосқыңыз келсе, онда ыстық су үшін құбырын орнатпаңыз. Кір жуғыш машинасының артқы панелінде ыстық су берілу саңылауын қоса берілетін қақпақпен жауып қойыңыз.

☼ Егер кір жуу машинасы салқын және ыстық суға жалғаумен және толық AquaStop (B нұсқасы) жабдықталған болса, бірақ сіз машинаны тек салқын суға ғана жалғасаңыз, ыстық судың келте құбырын 3/4" бітемемен жабыңыз (бітеме жеткізу жиынтығына кірмейді). 3/4" бітемені сантехникалық жабдықтары бар маманданған дүкендерден сатып алуға болады.

☼ Машинаның үздіксіз жұмыс жасауы үшін су құбыры желісіндегі су қысымы 0,05-0,8 МПа (0,5-8 бар) шегінде болуы тиіс. Минималды қысымды ағатын судың мөлшерін өлшеу арқылы анықтауға болады. 15 секундта толықтай ашылып тұрғаннан краннан 3 литр су ағуы тиіс.

☞ Егер сіздің моделіңіз ыстық және салқын суға жалғаумен жабдықталған болса, кір жуу машинасының артқы қабырғасындағы белгілерге сәйкес бір шлангты салқын суға (көк түсті қанатты гайка немесе шлангтағы көк белгі), екінші шлангты ыстық суға (қызыл түсті қанатты гайка немесе шлангтағы қызыл белгі) жалғаңыз. С және Н әріптерімен (С – cold = салқын және Н – hot = ыстық) белгіленген қосылыстар.

Ыстық су температурасы 40°C және одан жоғары бағдарламаларда ғана беріледі.

☞ Құю шлангасын судың ағуының алдын алу үшін қолыңызбен (макс. 2 Н·м) қатты етіп бұраңыз. Бұрағаннан кейін қосылыстың бүтіндігін тексеріңіз. Шлангты жалғау кезінде қысқыштарды және басқа да құралдарды қолдануға болмайды, өйткені бұл гайканың ирек оймасын бүлдіруі мүмкін.

☞ Машинаның жиынтығында жеткізілетін құю шлангасын қолданыңыз. Ескі және басқа да құю шлангтарын қолданбаңыз.

AQUA - STOP (КЕЙБІР МОДЕЛЬДЕРДЕ)

Құю шлангасының ішкі түтігі бүлінген кезде машинаға су беру тоқтатылады. Терезе (а) қызыл түске боялады. Бұл жағдайда құю шлангасын ауыстыру қажет.

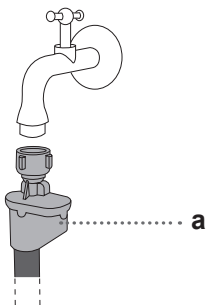

ТОЛЫҚ AQUA - STOP (КЕЙБІР МОДЕЛЬДЕРДЕ)

Ағызу шлангасының ішкі түтігі бүлінген және машина түбінде су болған кезде машинаға су беруді тоқтататын электронды жүйе қосылады. Бұл жағдайда жуу тоқтатылып, сорғы қосылады және машина ақаулық туралы хабарлайды.

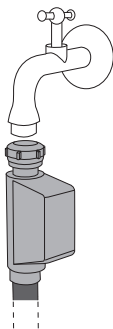

• Ақаулық жүйесі бар құю шлангасын суға батыруға болмайды, өйткені оның ішінде электрлік клапан бар.

• Ағызу шлангасын су құбыры кранына жалғау судың жеткілікті ері біркелкі түсуін қамтамасыз етуі тиіс.

АҒЫЗУ ЖЕЛІСІНЕ ЖАЛҒАУ

Ағызу шлангасының ұшын раковинаға немесе ваннаға орнатыңыз немесе диаметрі 4 сантиметрден кем емес су ағатын құбырға тікелей жалғаңыз. Ағызу шлангасының екінші ұшы еденнен 100 сантиметрден артық емес және 60 сантиметрден кем емес биіктікте болуы тиіс. Ағызу шлангасын үш тәсілмен (А, В, С) орнатуға болады.

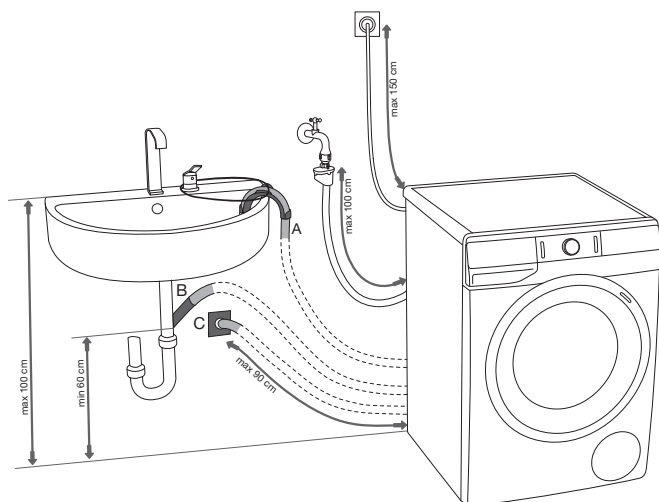

А Ағызу шлангасын раковинаға немесе ваннаға бекітіңіз. Шнурды пластмасса кронштейн арқылы тартып, ағызу шлангасын ол еденде сырғанап кетпейтіндей етіп бекітіңіз.

В Ағызу шлангасын тікелей раковинаның су ағызу құбырына жалғаңыз.

С Ағызу шлангасын қабырғаға кірістірілген тазалау мүмкіндігіне ие сифоны бар су ағызатын құбырға жалғаңыз.

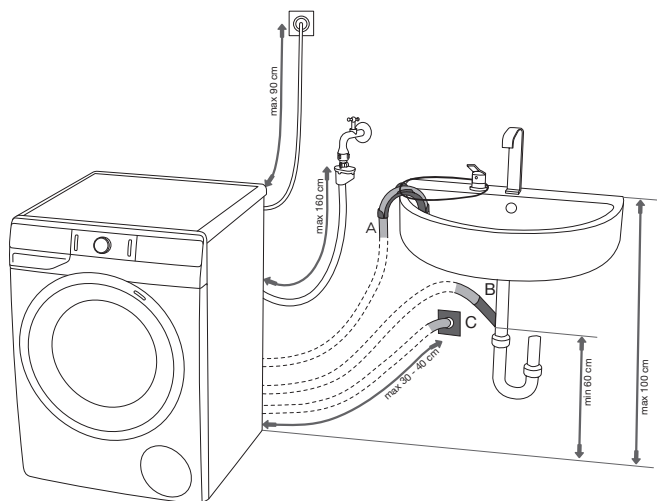

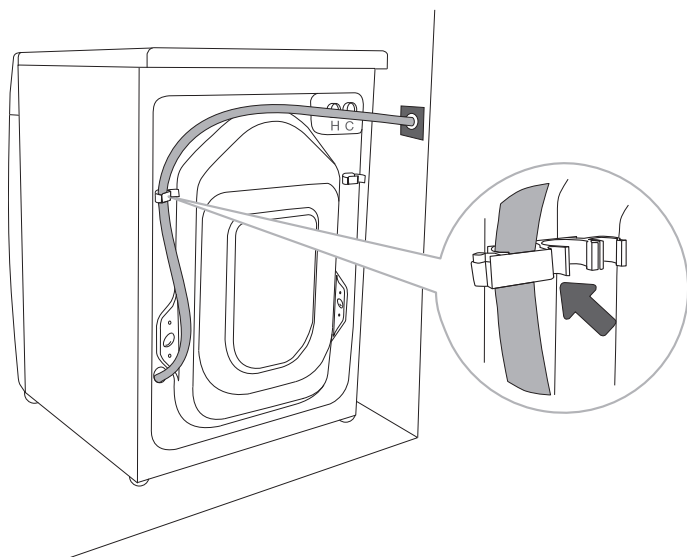

.....

D Су жіберілетін құбыршегі суретте көрсетілгендей, кір жуғыш машинасының артқы қабырғасына ілінуі және бекітілуі керек.

☞ Су жіберілетін құбыршегін дұрыс бекітуді ұстанбаған жағдайда, біз кір жуғыш машинасының дұрыс жұмыс істеуіне кепілдік бере алмаймыз.

ЭЛЕКТР ЖЕЛІСІНЕ ЖАЛҒАУ

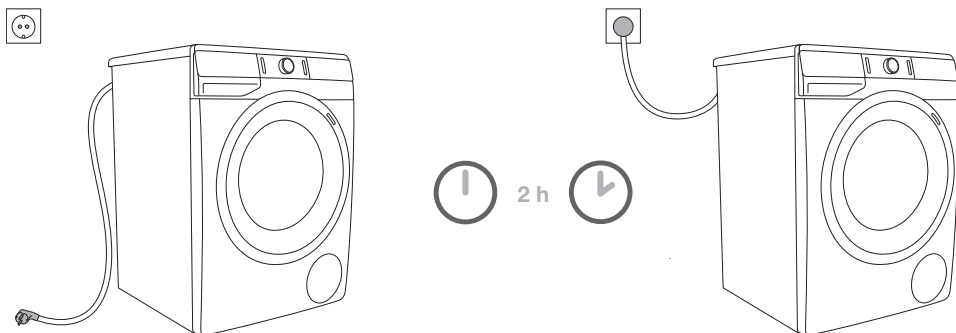

⚠ Электр желісіне жалғар алдында аспапты 2 сағатқа бөлме температурасында қойыңыз.

Машина жерге тұйықталған электрлік розеткаға жалғануы тиіс. Машинаны орналастырып, электр желісіне жалғағаннан кейін розеткаға еркін қатынау қамтамасыз етілуі тиіс, Розетка жерге тұйықталуы керек (қолданыстағы ескертпелерге сәйкес).

Сіздің кір жуу машинаңыздың техникалық деректері зауыттық жапсырмада көрсетілген («КІР ЖУУ МАШИНАСЫНЫҢ СИПАТТАМАСЫ/Техникалық деректер» бөлімін қараңыз).

⚠ Найзағай әсері қауіпі салдарынан артық кернеуден қорғау құрылғысын қолдану ұсынылады.

⚠ Кір жуу машинасын электр желісіне ұзартқыш кабель көмегімен жалғауға болмайды.

⚡ Аспапты электр ұстараға немесе шаш кептіретін фенге арналған розеткаға қоспаңыз.

⚡ Жөндеу мен техникалық қызмет көрсету техникалық қауіпсіздікке байланысты және білікті мамандар ғана орындауы тиіс.

⚡ Бүлінген байланыстыру кабелін ауыстыруды тек авторлық құқығы бар маман ғана жүргізе алады.

АЛҒАШ ЖУАР АЛДЫНДА

Кір жуу машинасының электр желісінен ажыратылғанын тексеріп, есікті өзіңізге қарай тарту арқылы ашыңыз (1 және 2-суреттер).

Алғашқы пайдаланар алдында кір жуғыш машинасының барабанын жұмсақ, сондай ақ ылғал мақта мата кездемесімен және сумен тазартыңыз немесе Cotton 90°C (Мақта 90°C) бағдарламасын пайдаланыңыз. Кір жуғыш машинасының барабанында киім кешек болмауы керек, барабан бос болуы керек (3 және 4 суреттер).

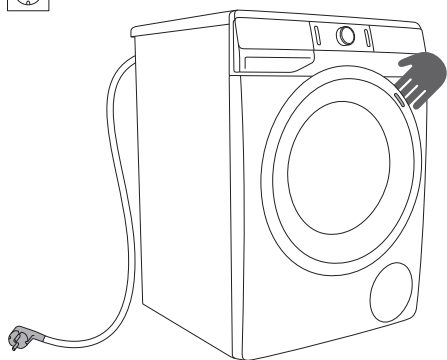

1

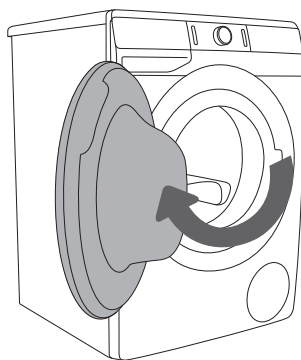

2



3

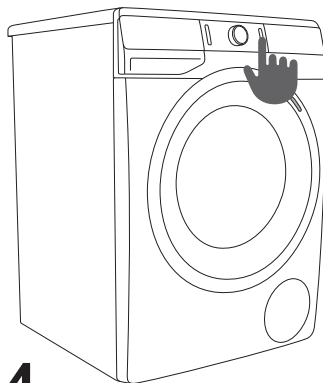



























4

 Кір жуу машинасын бүлдіруі мүмкін еріткіштер мен тазалау құралдарын қолданбаңыз (тазалау құралын өндірушінің нұсқауларын орындаңыз).

ҚАДАМДАП ЖУУ (1-7)

1-ҚАДАМ: БҰЙЫМНЫҢ ЗАТТАҢБАЛАРЫН ТЕКСЕРІҢІЗ

Қалыпты жуу Ұқыпты жуу	90°C-ге дейінгі температурада жуу  	60°C-ге дейінгі температурада жуу  	40°C-ге дейінгі температурада жуу  	30°C-ге дейінгі температурада жуу  	Қолмен жуу 	Жумаңыз 
Ағарту	Салқын суда ағарту 			Ағартпаңыз 		
Химиялық тазалау	Кез келген еріткіш 	Перхлорэтилен R11, R113, керосин 	Керосинде, таза спиртте және R113-те химиялық тазалау 	Химиялық тазалауға тыйым салынады 		
Үтіктеу	200°C-ге дейінгі жоғары температурада үтіктеу 	150°C-ге дейінгі орташа температурада үтіктеу 	110°C-ге дейінгі төмен температурада үтіктеу 	Үтіктемеңіз 		
Кептіру	Горизонталь бетте кептіріңіз 	Ілінген күйде, сықпай кептіріңіз  Ілінген күйде кептіріңіз 	Қалыпты температурада кептіріңіз  Төмен температурада кептіріңіз 		Кептіру машинасында кептірмеңіз 	

2-ҚАДАМ: КИІМ-КЕШЕКТІ ДАЙЫНДАУ

1. Киім-кешекті матасының түріне, ластану дәрежесіне және рұқсат етілетін температурасына қарай сұрыптаңыз (БАҒДАРЛАМАЛАР КЕСТЕСІН қараңыз).
2. Түк пен бүртік қалдыратын заттарды бөлек жуыңыз.
3. Түймелер мен сырмақтарды тағыңыз, таспаларды байлаңыз, қалталарын босатып, теріс айналдырыңыз, киімдердің алмалы-салмалы бөлшектерін алыңыз, өйткені олар киім-кешекті, кір жуу машинасының ішкі бетін бүлдіруі немесе су ағызатын құбырды бітеп тастауы мүмкін.
4. Ұқыпты жуу керек киім-кешектер мен ұсақ заттарды арнайы қаптарға салыңыз. (Киім-кешекке арналған арнайы қап бөлек сатып алынады).

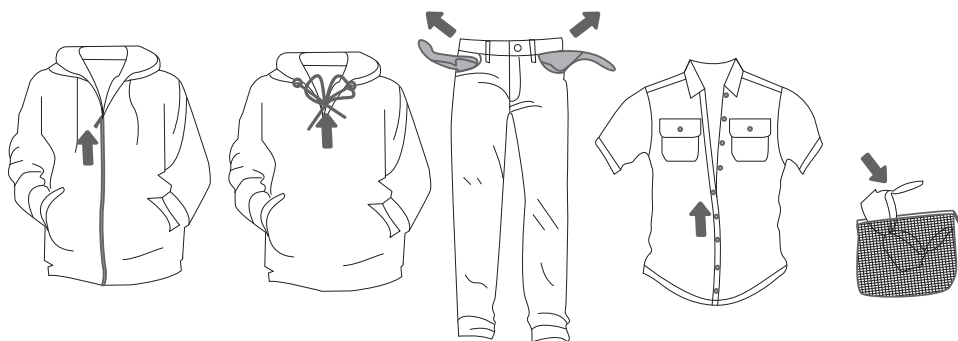

КІР ЖУУ МАШИНАСЫН ҚОСУ

Кір жуу машинасын байланыстыру кабелінің ашасын желілік розеткаға тығу арқылы электр желісіне қосыңыз. Машинаны су беретін құбырға қосыңыз (кранды ашыңыз).
Машинаны қосу үшін **ҚОСУ/СӨНДІРУ/ТАСТАУ (RESET)** батырмасын (1) басыңыз (1-сурет).

Кейбір модельдерде машинаны қосқан кезде барабанының жарығы 5 минутқа қосылады (2-сурет).

Барабан жарығын (3) СТАРТ/ҮЗІЛІС батырмасын басу арқылы машина жұмыс жасап тұрған кезде және бағдарлама аяқталғаннан кейін де қосуға болады.
(Машина барабанындағы шам басқалай қолдануға жарамсыз.)

⚠ Кір жуу машинасының барабанындағы шамды ауыстыруды тек білікті немесе авторлық құқығы бар маман ғана жүргізе алады.

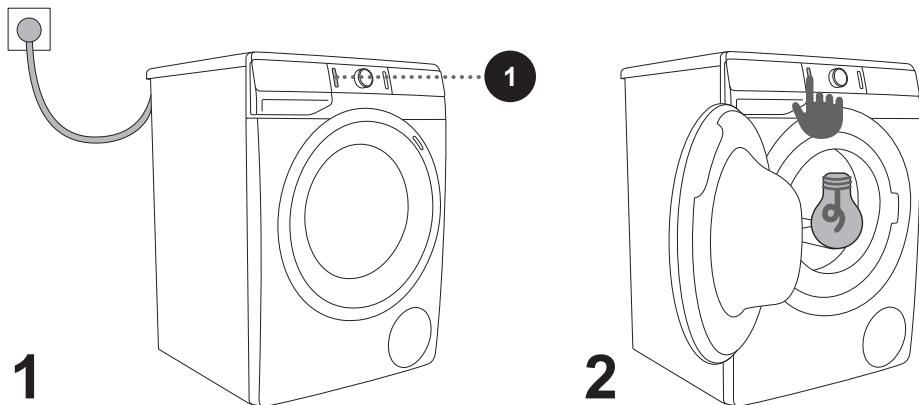

КИИМ-КЕШЕКТІ САЛУ

Есікті өзіңізге қарай тарту арқылы оны ашыңыз (1-сурет).

Киім-кешекті барабанға салыңыз. Оның алдында барабанның бос екеніне көз жеткізіңіз (2-сурет).

Киім-кешектің есік пен нығыздағыш арасында қысылып қалмауын тексеріңіз. Есікті жабыңыз (3-сурет).

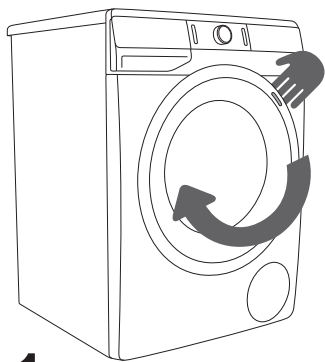

1

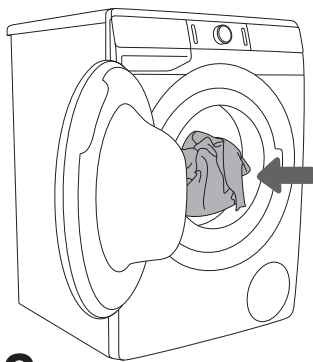

2

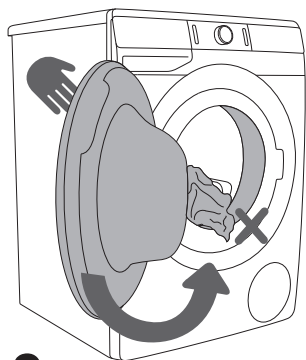

3

Барабанды асыра толтырмаңыз! БАҒДАРЛАМАЛАР КЕСТЕСІН қараңыз және зауыттық жапсырмада көрсетілген номиналды жүктемені есепке алыңыз. Шектен тыс жүктеу жуу нәтижесін нашарлатады.

3-ҚАДАМ: БАҒДАРЛАМАНЫ ТАҢДАУ

Бағдарламаны таңдау үшін бағдарламаларды ауыстырып қосу тұтқасын (2) солға немесе оңға бұраңыз (киім-кешектің ластану типіне/дәрежесіне байланысты). БАҒДАРЛАМАЛАР КЕСТЕСІН қараңыз.

Бағдарламаны таңдағаннан кейін дисплейде (2a) таңдалған бағдарламаның жанында индикатор жанады.

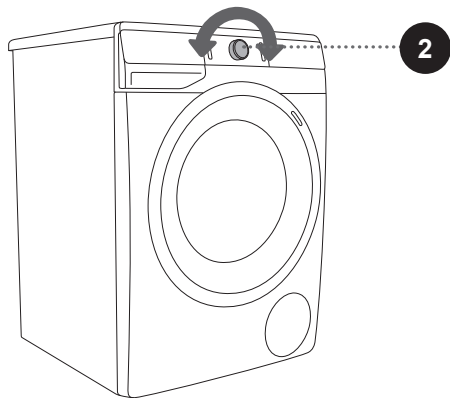
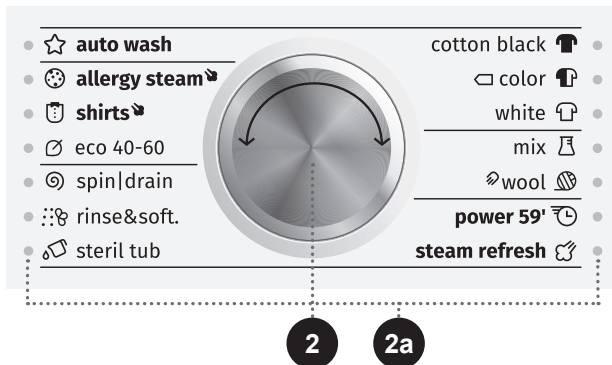







☀ Бағдарламаны орындау кезінде ауыстырып қосқыш (2) автоматты түрде айналмайды.

☀ Жуу бағдарламалары — бұл барлық фазалардан, соның ішінде жұмсарту мен сығудан тұратын толық циклді бағдарлама (қосымша бағдарламаға жатпайды).

☀ Қосымша бағдарламалар — бұл жуудың толық циклі қажет болмаған кезде қолданылатын дербес бағдарламалар.

БАҒДАРЛАМАЛАР КЕСТЕСІ









Бағдарлама		Макс. жүктеме	Сипаттама
	Cotton black (Қара мақта) 30°C - 40°C	** (1/2)	Қара киімдерге арналған жуу құралдарын қолданып қара киімдерді жуу. Бағдарлама барабаны ұқыпты айналатын және сығу жылдамдығы төмен болатын, төмен температурада орындалады.
	Cotton color (Түрлі-түсті мақта) --; - 60°C	* МАКС.	Ластану дәрежесі әдеттегіден қаттыға дейінгі киім-кешекке арналған бағдарлама. Жуу температурасын таңдауға болады, бұл ретте бұйым заттаңбасындағы нұсқауларды есепке алған жөн. Іш киімді 60°C температурада жуыңыз. Егер киім-кешек қатты ластанбаған болса, 40°C таңдаңыз. Сығу жылдамдығын өз қалауыңыз бойынша орнатуға болады. Машина жуу ұзақтығы мен су шығынын жүктеу көлеміне қарай баптайды.
	Cotton white (Ақ мақта) 40°C - 90°C	* МАКС.	Ластану дәрежесі әдеттегіден қаттыға дейінгі түрлі түсті және ақ киім-кешекке арналған бағдарлама. Жуу температурасын таңдауға болады, бұл ретте іш киім заттаңбасындағы нұсқауларды есепке алған жөн. Егер киім-кешек қатты ластанбаған болса, 40°C таңдаңыз. Сығу жылдамдығын өз қалауыңыз бойынша орнатуға болады. Машина жуу ұзақтығы мен су шығынын жүктеу көлеміне қарай баптайды.
	Mix (Микс) (Аралас киім-кешек/Синтетика) --; - 60°C	3,5 кг	Синтетикадан, аралас матадан, вискозадан және әдеттегі мақтадан тігілген ұқыпты жууды қажет ететін бұйымдарды жууға арналған бағдарлама. Бұйым заттаңбасындағы нұсқауларды орындаған жөн. Синтетикалық маталардан тігілген көптеген бұйымдар 40°C температурада жуылады.
	Wool/Handwash (Жүн/Қолмен жуу) --; - 40°C	2 кг	Жүннен, жібектен тігілген киім-кешектерге және қолмен жууға арналған бұйымдарға арналған ұқыпты бағдарлама. Жуудың максималды температурасы 40°C. Бағдарлама қысқа қорытынды сығуды орындайды. Сығудың максималды жылдамдығы 800 айн./мин.
	Power 59' (Қарқынды 59') 40°C	** (1/2)	Болмашы ластанған киім-кешектің аз ғана мөлшерін жуу. Барабаны ұқыпты айналатын және сығу жылдамдығы төмен бағдарлама.

* Максималды жүктеу (МАКС.)

** Жартылай жүктеу (1/2)

/ Кез келген жүктеу (0 кг–МАКС. кг)

-- Салқындай жуу



Бағдарлама		Макс. жүктеме	Сипаттама
	Steam refresh (Бумен жаңғырту)	1,5 кг	Таза немесе жаңа киім-кешектерді бумен жаңғыртуға және тегістеуге арналған бағдарлама. Ұнтақ, сұйық жуу құралдарын және кондиционерді, сонымен қатар жууға арналған түйіршікті хошиистендіргіштерді қоспаңыз, өйткені олар ерімейді.
	Steril tub (Өзін-өзі тазалау)	0 кг	Барабанды тазалауға және жуу құралдары мен микроағзалардың қалдықтарын кетіруге арналған жуу бағдарламасы. Бағдарламаны таңдау үшін бағдарламалардың ауыстырып қосқышын Steril tub (Өзін-өзі тазалау)  күйіне ауыстырыңыз. Басқа функцияларды қосу мүмкін емес. Бағдарлама киім-кешекті салмай орындалады. Спиртті сірке су (шамамен 200 мл) немесе су (1 ас қ. немесе 15 г) қосуға болады. Бағдарламаны айына бір рет қосып тұрыңыз.
	Rinse/Softening (Шаю/Жұмсарту) (Қосымша бағдарлама)	/	Жұмсартуға, крахмалдауға және жуылған киім-кешекті салып қоюға арналған бағдарлама. Оны кондиционерсіз шаю үшін қолдануға болады. Бағдарлама қорытынды сығумен аяқталады. Қосымша функцияларда WATER+ (CY+) функциясын қосуға болады.
	Spin/Drain (Сығу) (Сығу жылдамдығы/ Ағызу) (Қосымша бағдарлама)	/	Киім-кешекті сығуға арналған бағдарлама. Егер суды барабаннан сықпай ағызу қажет болса, (10) SPIN (СЫҒУ) сенсорын басу арқылы  (Ағызу) таңдаңыз.
	Eco 40-60	* МАКС.	40°C және 60°C аралығындағы температурада жууға болатын ластану дәрежесі қалыпты мақта киім-кешек.
	Shirts  (Жейдені бумен өңдеу) 30°C - 40°C	3,5 кг	Мақтадан, микроталшықтардан және синтетикадан жасалған бұйымдарды, жаға мен манжеттерді жуу. Бағдарлама төмен температурада, судың жоғары деңгейімен және мұқият сығу арқылы орындалады. Өделкі қалпы бойынша 800 айн/мин сығу жылдамдығы бекітілген.

* Максималды жүктеу (МАКС.)

** Жартылай жүктеу (1/2)

/ Кез келген жүктеу (0 кг–МАКС. кг)

-- Салқындай жуу

Бағдарлама		Макс. жүктеме	Сипаттама
	Allergy steam  (Буы бар тітіркенуге қарсы) 40°C - 90°C	** (1/2)	Арнайы күтімді қажет ететін, мысалы, аллергиясы бар адамдардың немесе терісі сезімтал адамдардың әдеттегіден қатты ластануға дейінгі дәрежеге ие киім-кешектерді жуу. Матадағы тері қабыршақтарын және жуу құралдарының қалдықтарын кетіру үшін бұйымды теріс айналдыру ұсынылады. бағдарлама жуудың ең жоғарғы температурасын және сығудың ең жоғарғы жылдамдығын таңдауға мүмкіндік береді. Әдепкі қалпы бойынша 800 айн/мин сығу жылдамдығы бекітілген.
	Auto wash (Автоматты) 30°C	* МАКС.	Бағдарлама негізгі жуу ұзақтығы мен шаю циклінің санын машинаға салынған киім-кешектер мөлшеріне байланысты автоматты түрде баптайды. Болмашы ластанған киім-кешекке арналған бағдарлама. Қосымша функцияларды қолдану мүмкін емес.

* Максималды жүктеу (МАКС.)

** Жартылай жүктеу (1/2)

/ Кез келген жүктеу (0 кг–МАКС. кг)

-- Салқындай жуу

 Жуу температурасын, жуудың таңдалған бағдарламасын, киім-кешектің ластану дәрежесін және судың кермектігін есепке ала отырып, өндіруші нұсқауларына сәйкес ұнтақ немесе сұйық жуу құралдарын дозалаңыз.

 Жуу кезіндегі киім-кешекті максималды жүктеу жүктеу люгінің айналасында орналасқан зауыттық жапсырмада киллограммен көрсетілген (Мақта бағдарламасы үшін) («КІР ЖУУ МАШИНАСЫНЫҢ СИПАТТАМАСЫ/Техникалық деректер» бөлімін қараңыз).

 Максималды немесе номиналды жүктеу IEC 60456 стандартына сәйкес дайындалған киім-кешекке қатысты.

 Жуу тиімділігін жақсарту үшін Мақта бағдарламасында жүктемеден 2/3 жүктеу ұсынылады.

4-ҚАДАМ: ЖУУ ПАРАМЕТРЛЕРІН ТАҢДАУ

Бағдарламалардың көбі жуудың негізгі бағдарламаларын ауыстыруға мүмкіндік береді.

Күйге келтірулерін таңдалған функциясын басып өзгертіңіз ((3) СТАРТ/ҮЗІЛІС клавишін басар алдында).

Таңдалған жуу бағдарламасының көмегімен өзгертілуі мүмкін функциялары жартылай жарықтандырылады.

Кейбір күйге келтірулері белгіленген бағдарламаларда таңдалына алмайды, осы туралы жарықтандырылмаған күйге келтіруі мен басу барысында шаманың жыпықтауы ескертеді (КЕСТЕЛІК ФУНКЦИЯЛАРЫН қараңыз).

Жуудың таңдалған бағдарламасы үшін функцияларының сипаттары:

- **Жарық** (Негізгі/алдын ала орнатылған параметрлер);
- **Жартылай жарықтанған** (Өзгертуге болатын функциялар) және
- **Жарықталмаған** (Таңдала алмайтын функциялар).

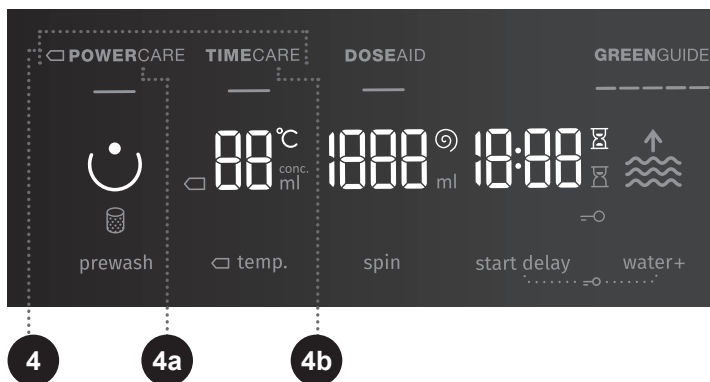

4

ЖУУ РЕЖИМІ

NORMALCARE (ҚАЛЫПТЫ РЕЖИМ) (Негізгі/алдын ала орнатылған параметрлер)

□ **POWERCARE** (4a) (Жуу ұзақтығын арттыра отырып, суды және электр энергиясын үнемді тұтыну.)

TIMECARE (ЖЫЛДАМ РЕЖИМ) (4b) (Су шығыны көбейтілген барынша қысқа уақытта жуу.)

Мақта бағдарламасы үшін жартылай жүктеу ұсынылады.

Жуудың таңдалған режимінің индикаторы жанады.

DOSE AID

DOSE AID (5) функциясының көмегімен кір жуу машинасы жуудың таңдалған параметрлерін есепке ала отырып, ұнтақ және сұйық жуу құралының оңтайлы мөлшерін ұсынады. Ұнтақ немесе сұйық жуу құралының ұсынылатын мөлшері келесілерге байланысты болады:

- **су кермектігі** (үш опция: жұмсақ, орташа, кермек. Өзгертуге болатын алдын ала орнатылған орташа кермектік. «бағдарламаны тоқтату және өзгерту/Пайдаланушы баптаулары мәзірі» бөлімін қараңыз). (5) **DOSE AID** қызметі дұрыс жұмыс жасау үшін, машина баптауында, қолданылатын судың қаттылығын орнату қажет,
- **жуудың таңдалған бағдарламасы,**
- **жүктелген киім-кешек** (жүктеу) мөлшері — машина жүктеуді **DOSE AID** функциясын (5) әр қолданған сайын анықтайды.

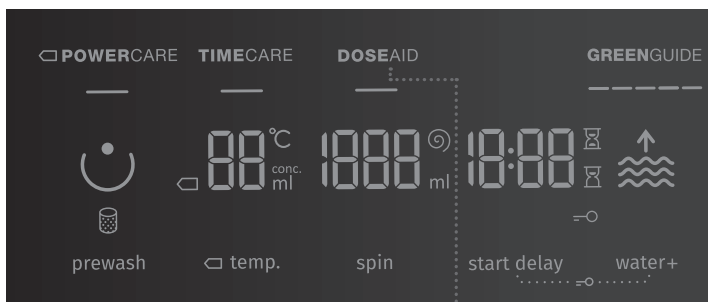

5

DOSE AID (5) функциясының жұмысын қамтамасыз ету үшін 2-қадамды (киім-кешекті дайындау, кір жуу машинасын қосу, киім-кешекті жүктеу) және 3-қадамды (бағдарламаны таңдау) орындау қажет.



1. Функцияны **DOSE AID** сенсорымен (5) қосыңыз. Қосқан кезде **DOSE AID** (5) атауының астында индикатор жанады.

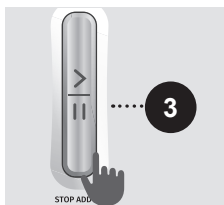

2. **СТАРТ/ҮЗІЛІС** батырмасын (3) басыңыз. Кір жуу машинасы жүктелген киім-кешек мөлшерін анықтайды.



3. Жүктеуді анықтау процесінде дисплейде индикаторлар кезекпен жыпылықтайды.
4. Жүктемені анықтағаннан кейін, сонымен қатар жуудың басқа да параметрлерін есепке ала отырып, дисплейде ұнтақ немесе сұйық жуу құралының ұсынылатын мөлшері мл-мен көрсетіледі. Дисплейдің сол жағында қойылтылған, оң жағында қойылтылмаған ұнтақ немесе сұйық жуу құралының ұсынылатын мөлшері көрсетіледі.

☼ Жуу құралының қаптамасында оның қойылтылғандығы немесе қойылтылмағаны көрсетіледі.

☼ Қойылтылған немесе қойылтылмаған ұнтақ немесе сұйық жуу құралын мөлшерлеу жөніндегі ұсыныстарды қайта қарау үшін **DOSE AID** сенсорын (5) басыңыз.

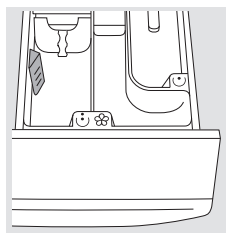

5. Дозаторға ☼ ұнтақ немесе сұйық жуу құралының ұсынылатын мөлшерін құйыңыз. **Деңгей индикаторы** ұнтақ немесе сұйық жуу құралын дәл мөлшерлеуге көмектеседі («ЖУУ ЖӘНЕ КІР ЖУУ МАШИНАСЫН ҚОЛДАНУ КЕЗІНДЕ ҮНЕМДЕУ ЖӨНІНДЕГІ ҰСЫНЫСТАР» бөлімін қараңыз).

Жуу бағдарламасын іске қосу үшін **СТАРТ/ҮЗІЛІС** батырмасын (3) басыңыз.

9

TEMP. (ЖУУ ТЕМПЕРАТУРАСЫ)

Таңдалған бағдарлама үшін жуу температурасын өзгерту.
 Әр бағдарламаның әдепкі қалпы бойынша орнатылған температурасы бар, оны **TEMP.** (ЖУУ ТЕМПЕРАТУРАСЫ) сенсорын (9) басу арқылы өзгертуге болады.

(-- салқын сумен жууды білдіреді)

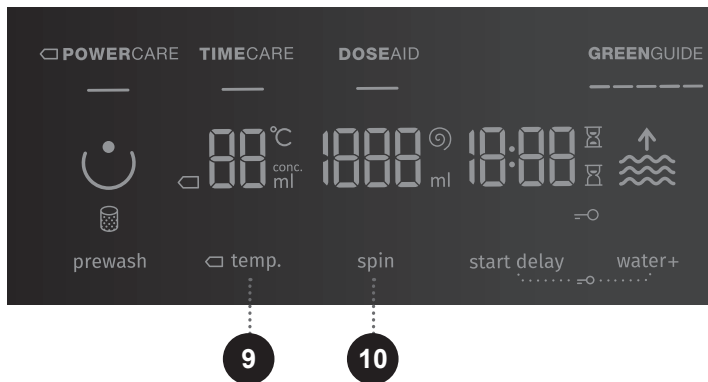

Таңдалған температура дисплейде сенсор астында көрсетіледі.



10

SPIN (СЫҒУ) (СЫҒУ ЖЫЛДАМДЫҒЫ/АҒЫЗУ/ СОРҒЫ-СТОП)

Таңдалған бағдарлама үшін сығу жылдамдығын өзгерту.
 Алдын ала орнатылған немесе сіз таңдаған сығу жылдамдығы кезінде дисплейде индикатор жанады .

Ағызу опциясын таңдау кезінде, дисплейде  индикациясы жанады.
 Сорғы-стоп опциясын таңдау кезінде, дисплейде  индикациясы жанады.

Сорғы-стоп  киімнің қорытынды шайғаннан кейін суда қалатынын білдіреді, сондықтан егер киімді жуып болған соң бірден машинадан алу мүмкіндігіңіз болмаса, олар қыртысталмайды. Сығу жылдамдығын өз қалауыңыз бойынша таңдауға болады. Жуу бағдарламасын жалғастыру үшін жанып тұрған **СТАРТ/ҮЗІЛІС** батырмасын (3) басыңыз. Ағызу және қорытынды сығу орындалады.

11 + 13

БАЛАЛАРДАН ҚОРҒАЙТЫН БЛОКТАУ

Функция қауіпсіздік үшін қолданылады. Блоктауды қосу үшін (11) **START DELAY** (СТАРТТЫ КЕЙІНГЕ ҚАЛДЫРУ) және (13) **WATER+ (CY+)** сенсорларын бір уақытта басып, үш секунд басылған күйде ұстаңыз. Дыбысты сигнал беріледі және индикатор жанады (символ =○ (12)). Блоктау да дәл осындай тәсілмен алынады. Блоктау қосылып тұрған кезде ағымдағы бағдарламаны, параметрлерді және қосымша функцияларды өзгерту мүмкін емес.

Блоктау кір жуу машинасын сөндіргеннен кейін де қосылған күйде қалады. Қауіпсіздік мақсатында блоктау қосылып тұрған кезде кір жуу машинасын ҚОСУ/СӨНДІРУ/ТАСТАУ (RESET) батырмасымен (1) сөндіруге болады. Жуудың жаңа бағдарламасын таңдау үшін алдымен блокты сөндіру қажет.

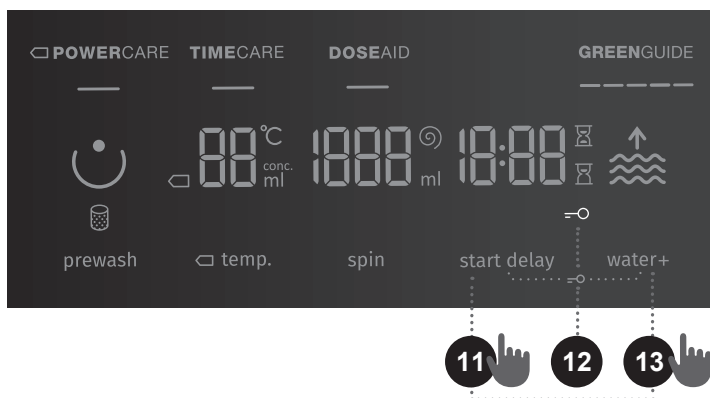

START DELAY (СТАРТТЫ КЕЙІНГЕ ҚАЛДЫРУ)

Осы функция бағдарламаны айтарлықтай кеш уақытта іске қосуды орнатуға мүмкіндік береді. **START DELAY (СТАРТТЫ КЕЙІНГЕ ҚАЛДЫРУ)** сенсорын (11) басыңыз, дисплейде (11a) --:-- уақыты көрсетіледі. Мысалы, егер ұзақтығы 2:39 созылатын бағдарлама таңдалса, бұл уақыт дисплейде көрсетіледі және  индикаторы (11b) жанады.

Егер **START DELAY (СТАРТТЫ КЕЙІНГЕ ҚАЛДЫРУ)** функциясы (11) таңдалса,  индикаторы (11c) жанады.

START DELAY (СТАРТТЫ КЕЙІНГЕ ҚАЛДЫРУ) сенсорын (11) басу арқылы кейінге қалдыру уақытын 30 минуттық қадаммен 30 минуттан 6 сағатқа дейін, одан әрі 1 сағаттық қадаммен 6 және 24 сағат аралығында орнатыңыз.

Егер 5 секунд ішінде сенсорлар мен батырмаларды баспаса, дисплейде жуу ұзақтығы көрсетіледі.

Жууды аяқтау уақытын қайта орнату үшін **START DELAY (СТАРТТЫ КЕЙІНГЕ ҚАЛДЫРУ)** сенсорын (11) қайта басыңыз.

СТАРТ/ҮЗІЛІС батырмасын (3) басқаннан кейін уақытты кері санау басталады. Уақытты санау аяқталған кезде бағдарламаны орындау басталады.

- Стартты кейінге қалдыру параметрлерінен бас тарту немесе өзгерту үшін ҚОСУ/СӨНДІРУ/ТАСТАУ (RESET) батырмасын (1) басыңыз және басылған күйінде ұстап тұрыңыз.
- **START DELAY (СТАРТТЫ КЕЙІНГЕ ҚАЛДЫРУ)** сенсорымен (11) стартты кейінге қалдырудың жаңа уақытын орнатыңыз. Жаңа уақытты СТАРТ/ҮЗІЛІС батырмасымен (3) растаңыз.
- Стартты кейінге қалдырудан жылдам бас тарту үшін **START DELAY (СТАРТТЫ КЕЙІНГЕ ҚАЛДЫРУ)** сенсорын (11) басыңыз және 3 секунд бойы ұстап тұрыңыз. Жуу бағдарламасын орындау басталады.
- Егер стартты кейінге қалдыру уақытын есептеу аяқталғанға дейін электр энергиясында ауытқулар орын алса, санауды жалғастыру үшін СТАРТ/ҮЗІЛІС батырмасын (3) басыңыз.

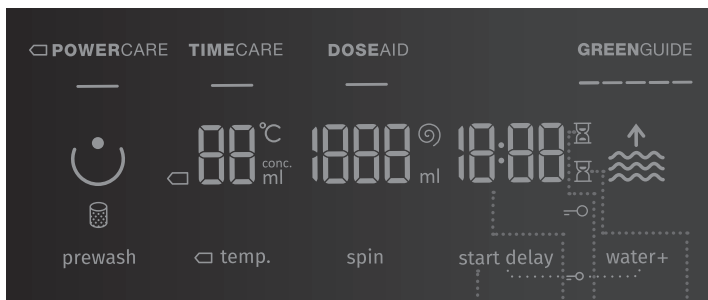

11

11a

11b

11c

5-ҚАДАМ: ҚОСЫМША ФУНКЦИЯЛАР

☼ Қосымша функциялар функциялар сенсорын басу арқылы қосылады және сөндіріледі (СТАРТ/ҮЗІЛІС батырмасын (3) басқанға дейін).

☼ Қосымша функциялардың барлығын таңдалған бағдарламамен үйлестіруге болмайды. Бұл ретте дисплейдегі функция индикациясы жанбайды және функция сенсорын басқан кезде дыбысты сигнал беріледі және сенсор жыпылықтайды (КЕСТЕЛІК ФУНКЦИЯЛАРЫН қараңыз).

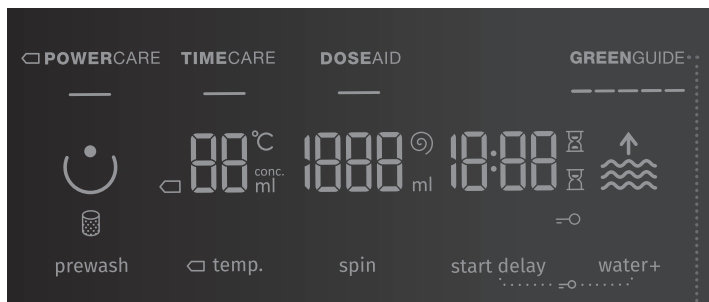

6

6

GREENGUIDE

Таңдалған параметрлер кезінде жуу үнемділігі туралы ақпарат.

GREENGUIDE

GREENGUIDE функциясы таңдалған бағдарламаға және қосымша баптауларға байланысты су мен электр энергиясының шығыны туралы ақпаратты көрсетеді. Бөліктер қаншалықты көп жанса, жуу да соғұрлым үнемді, су мен электр энергиясының шығыны аз.

GREENGUIDE

GREENGUIDE функциясы үнемсіз жуу, су мен энергия шығынының артқандығы туралы ақпаратты көрсетеді.

☼ **GREENGUIDE** функциясы жуу бағдарламаларының энергетикалық көрсеткіштерін және қосымша функцияларды бақылауға мүмкіндік береді. Су мен электр энергиясы шығынын түрлі баптауларды қолданып қысқартуға болады (мысалы, **POWERCARE** режимі).

7

PREWASH ☺ (АЛДЫН АЛА ЖУУ)

Ерекше кірленген, әсіресе беттік тұрақты кірлері бар киім кешекті жуу үшін.

☺ АЛДЫН АЛА ЖУУДЫ таңдау кезінде алдын ала жууға арналған бөлікке жуу құралын қосу қажет ☺.

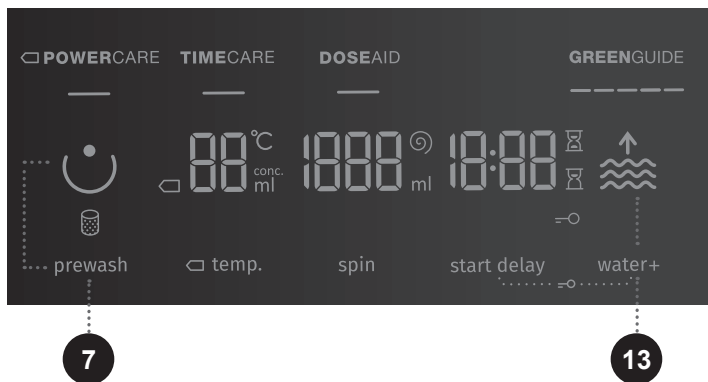

13

WATER+ (СУ+) ⤴

Судың жоғары деңгейімен (2 деңгей) және қосымша шаюмен жуу үшін.



Негізгі/алдын ала орнатылған баптаулары бар жуу индикациясы.



Судың жоғары деңгейімен жуу индикациясы - 1-деңгей









Судың жоғары деңгейімен және қосымша шаюмен жуу индикациясы - 2-деңгей







☺ Кір жуу машинасын сөндіргеннен кейін дыбысты сигнал баптауларынан басқа, барлық қосымша баптаулар негізгі және пайдаланушы баптауларына оралады.

☺ Егер **START DELAY** (СТАРТТЫ КЕЙІНГЕ ҚАЛДЫРУ) кезінде сұйық жуу құралын қолданатын болсаңыз, алдын ала жуу бағдарламасын таңдамаған дұрыс.

ҚОСЫМША ФУНКЦИЯЛАРДЫҢ КЕСТЕСІ

Бағдарлама		Температура, °C	NORMALCARE (ҚАЛЫПТЫ РЕЖИМ) (Негізгі/алдын ала орнатылған параметрлер)	☐ POWERCARE	TIMECARE (ЖЫЛДАМ РЕЖИМ)	WATER+ (CY+)	DOSE AID	GREENGUIDE	PREWASH (АЛДЫН АЛА ЖУУ)	STOP-STOP	SPIN (СЫҒУ) (СЫҒУ ЖЫЛДАМДЫҒЫН ТАҢДАУ)
	Cotton black (Қара мақта)	40	•		•	•	•	•		•	•
		30	•		•	•	•	•		•	•
	Cotton color (Түрлі-түсті мақта)	☐ 60		•				•		•	•
		☐ 40		•				•		•	•
		60	•		•	•	•	•	•	•	•
		40	•		•	•	•	•	•	•	•
		30	•	•	•	•	•	•	•	•	•
		20	•	•	•	•	•	•	•	•	•
		--	•		•	•	•	•	•	•	•
	Cotton white (Ақ мақта)	90	•	•	•	•	•	•	•	•	•
		60	•	•	•	•	•	•	•	•	•
		40	•	•	•	•	•	•	•	•	•
	Mix (Микс) (Аралас киім-кешек/ Синтетика)	60	•	•	•	•	•	•	•	•	•
		40	•	•	•	•	•	•	•	•	•
		30	•	•	•	•	•	•	•	•	•
		20	•	•	•	•	•	•	•	•	•
		--	•		•	•	•	•	•	•	•
	Wool/Handwash (Жүн/Қолмен жуу)	40	•		•	•	•	•		•	•
		30	•		•	•	•	•		•	•
		--	•		•	•	•	•		•	•
	Power 59' (Қарқынды 59')	40	•				•	•		•	
	Steam refresh (Бумен жаңғырту)	-	•					•			

- Қосымша функцияны қолдану мүмкіндігі
- ☐ Стандартты сынақтарға арналған бағдарлама
- Салқындай жуу

Бағдарлама	Температура, °C	NORMALCARE (ҚАЛЫПТЫ РЕЖИМ) (Негізгі/алдын ала орнатылған параметрлер)	☐ POWERCARE	TIMECARE (ЖЫЛДАМ РЕЖИМ)	WATER+ (СУ+)	DOSE AID	GREENGUIDE	PREWASH (АЛДЫН АЛА ЖУУ)	STOP-STOP	SPIN (СЫҒУ) (СЫҒУ ЖЫЛДАМДЫҒЫН ТАҢДАУ)
 Steril tub (Өзін-өзі тазалау)	-	•					•			
 Rinse/Softening (Шаю/Жұмсарту) (Қосымша бағдарлама)	-	•			•		•		•	•
 Spin/Drain (Сығу) (Сығу жылдамдығы/ Ағызу) (Қосымша бағдарлама)	--	•					•			•
 Eco 40-60	-	•				•	•		•	•
 Shirts 🖐 (Жейдені бумен өңдеу)	40	•			•	•	•		•	•
	30	•			•	•	•		•	•
 Allergy steam 🖐 (Буы бар тітіркенуге қарсы)	90	•				•	•		•	•
	60	•				•	•		•	•
	40	•				•	•		•	•
 Auto wash (Автоматты)	30	•				•	•		•	•

- Қосымша функцияны қолдану мүмкіндігі
- ☐ Стандартты сынақтарға арналған бағдарлама
- Салқындай жуу

БАҒДАРЛАМА БАРЫСЫНДА ЖУУ УАҚЫТЫН ОҢТАЙЛАНДЫРУ

Жуудың бастапқы фазасында кір жуу машинасы жүктелген киім-кешек мөлшерін анықтайды. Жүктемені анықтағаннан кейін машина жуу ұзақтығын оңтайландырады.

6-ҚАДАМ: БАҒДАРЛАМАНЫ ІСКЕ ҚОСУ

СТАРТ/ҮЗІЛІС батырмасын (3) басыңыз.

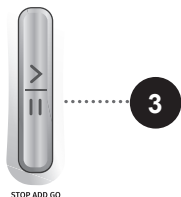

Дисплейде таңдалған **ЖУУ РЕЖИМІ**, **TEMP.** (ЖУУ ТЕМПЕРАТУРАСЫ), **SPIN (СЫҒУ)** (СЫҒУ ЖЫЛДАМДЫҒЫ/АҒЫЗУ/СОҒҒЫ-СТОП) және **БАҒДАРЛАМАНЫҢ СОҒЫНА ДЕЙІНГІ УАҚЫТ** немесе **START DELAY** (СТАРТТЫ КЕЙІНГЕ ҚАЛДЫРУ) көрсетіледі (егер орнатылған болса). Таңдалған функциялардың индикаторлары жанады.

СТАРТ/ҮЗІЛІС батырмасын (3) басқаннан кейін сығу жылдамдығын Steril tub (Өзін-өзі тазалау) және **SPIN (СЫҒУ)** (СЫҒУ ЖЫЛДАМДЫҒЫ/АҒЫЗУ/СОҒҒЫ-СТОП) және балалардан блоктауды өзгертуге болады, қалған баптауларды өзгерту мүмкін емес.

⚠ Егер басқару панелінде индикаторлар жыпылықтаса, машина есігі жабылмаған немесе толықтай жабылмаған. Есікті жабыңыз және бағдарламаны жалғастыру үшін **СТАРТ/ҮЗІЛІС** батырмасын (3) басыңыз.

7-ҚАДАМ: ЖУУ БАҒДАРЛАМАСЫН ӨЗГЕРТУ НЕМЕСЕ МЕНШІКТІ (ФИЗИКАЛЫҚ) ТОҚТАТУ

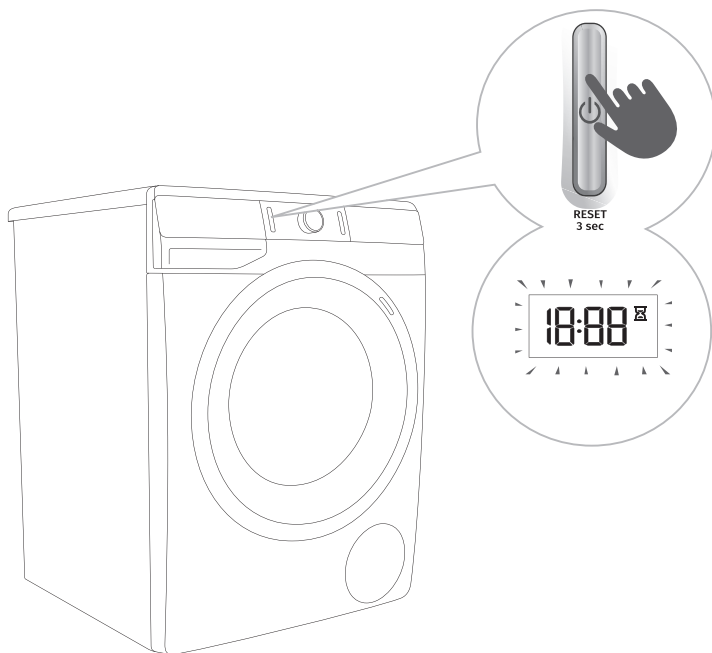

1 Жуу бағдарламасын тоқтату және үзіп жіберу үшін, мына (1) ҚОСУ/СӨНДІРУ/ТАСТАУ (RESET) түймешігін басыңыз да, 3 секундтан астам ұстап тұрыңыз.

2 Жуу бағдарламасы дисплейде Жуу циклының аяқталуына дейінгі уақыт  жанғанда және сөнгенде, **уақытша іркілісте** болады. Осымен бір уақытта сорғы суды машинадан айдайды. Ағызу аяқталғаннан кейін есіктердің блогы ашылады. Егер барабанда ыстық су бар болса, машина оны алдымен суытады, содан соң ағызады.

8-ҚАДАМ: Бағдарламаның соңы

Жуу аяқталғаннан кейін дыбысты сигнал беріледі және дисплейде End (Соңы) хабары көрсетіледі, ол машинаны сөндіргенге немесе күту режимі қосылғанға дейін жанып тұра береді. 5 минут өткен соң End (СОҢЫ) хабары сөнеді.



1. Машинаның есігін ашыңыз.
2. Киім-кешекті барабаннан алыңыз.
3. Нығыздағыш пен есік әйнегін сүртіңіз.
4. Есікті жабыңыз!
5. Су беруді тоқтатыңыз.
6. Машинаны сөндіріңіз (ҚОСУ/СӨНДІРУ/ТАСТАУ (RESET) батырмасын (1) басыңыз).
7. Байланыстыру кабелінің ашасын розеткадан ажыратыңыз.

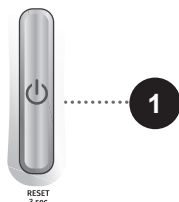

БАҒДАРЛАМАНЫ ТОҚТАТУ ЖӘНЕ ӨЗГЕРТУ

БАҒДАРЛАМАДАН ТАС ТАРТУ

Жуу бағдарламасын тоқтату және үзіп жіберу үшін, мына (1) ҚОСУ/СӨНДІРУ/ТАСТАУ (RESET) түймешігін басыңыз да, 3 секундтан астам ұстап тұрыңыз. Дисплейде индикаторлар кезекпен қосыла және сөне бастайды. Осымен бір уақытта сорғы суды машинадан айдайды. Ағызу аяқталғаннан кейін есіктердің блогы ашылады. Егер барабанда ыстық су бар болса, машина оны алдымен суытады, содан соң ағызады.

ПАЙДАЛАНУШЫ БАПТАУЛАРЫ

Машина жуудың кез келген бағдарламасының бастапқы баптауларын өзгертуге мүмкіндік береді. Бағдарламаны таңдап, қосымша функцияларды орнатқаннан кейін осы комбинацияны осы бағдарлама үшін СТАРТ/ҮЗІЛІС батырмасын (3) басу және 5 секунд бойы басылған күйде ұстап тұру арқылы әдепкі қалпы бойынша баптау ретінде сақтауға болады.

Дисплейде **S C** хабары көрсетіледі.

Бағдарламаның пайдаланушы баптаулары оларды дәл осындай тәсілмен өзгертпейінше немесе жоймайынша аспап жабысында сақталып қалады.

Пайдаланушы баптаулары мәзірінде де пайдаланушы баптауларын әдепкі қалпына келтіріп, зауыттық баптауларға оралуға болады.

ПАЙДАЛАНУШЫ БАПТАУЛАРЫНЫҢ МӘЗІРІ

Кір жуу машинасын **ҚОСУ/СӨНДІРУ/ТАСТАУ (RESET)** батырмасымен (1) қосыңыз.

Пайдаланушы баптауларына кіру үшін (10) **SPIN (СЫҒУ)** (СЫҒУ ЖЫЛДАМДЫҒЫ/АҒЫЗУ/СОҒЫ-СТОП) және (13) **WATER+ (СУ+)** сенсорларын бір уақытта басыңыз. Дисплейде **⇐ POWERCARE, TIMECARE (ЖЫЛДАМ РЕЖИМ), DOSEAID** и **GREENGUIDE** индикаторлары жанады. Дисплейде 1 саны көрсетіледі, ол баптау функциясын көрсетеді. Бағдарламаларды ауыстырып қосқышты (2) солға немесе оңға бұру арқылы баптағыңыз келетін функцияны таңдаңыз.

Функцияны және оның баптауларын растау үшін **⇐ TEMP.** (ЖУУ ТЕМПЕРАТУРАСЫ) сенсорын басыңыз. Бір қадамға оралу үшін (7) **PREWASH** (АЛДЫН АЛА ЖУУ) сенсорын басыңыз. Егер 20 секунд ішінде ешқандай баптаулар жасалмаса, машина негізгі мәзірге оралады.

1 саны **Дыбысты сигналдың** баптауларын білдіреді. Дыбысты сигналдың төрт дыбыс деңгейі бар: 0 — дыбыс сөндірілген, 1 — сенсорды басу дыбысы қосылған, 2 — бәсең, 3 — қатты. Бағдарламаларды ауыстырып қосқышты (2) солға немесе оңға бұру арқылы дыбыс деңгейінің баптауын таңдаңыз. Дыбыстың минималды деңгейі дыбысты сигналдың сөндірілгенін білдіреді.

2 саны **Су кермектігін** баптауды білдіреді. Кермектікті баптаудың үш деңгейі бар. Бағдарламаларды ауыстырып қосқышты (2) солға немесе оңға бұру арқылы қажетті деңгейді таңдаңыз. жұмсақ су — 2:1, орташа су — 2:2, кермек су — 2:3.

☼ (5) DOSE Aid қызметі дұрыс жұмыс жасау үшін, машина баптауында, қолданылатын судың қаттылығын орнату қажет.

3 саны **Бағдарламаның пайдаланушы баптауларын** зауыттық баптауларға келтіретіндігін білдіреді.

ҮЗІЛІС БАТЫРМАСЫ

Бағдарламаны тоқтату үшін СТАРТ/ҮЗІЛІС батырмасын (3) басыңыз. Жуу бағдарламасы дисплейде Жуу циклының аяқталуына дейінгі уақыт  жанғанда және сөнгенде, **уақытша іркілісте** болады. Егер барабанда су болмаса және су температурасы жоғары болмаса, біраз уақыт өткен соң машинаның есігін ашуға болады. Бағдарламаны орындауды жаңарту үшін машинаның есігін алдын ала жауып алып, **СТАРТ/ҮЗІЛІС** батырмасын (3) басыңыз.



КІР ЖУҒЫШ МАШИНАСЫНЫҢ ЖҰМЫС ІСТЕП ТҰРҒАН УАҚЫТЫНДА КИІМ КЕШЕКТІ ҚОСУ/АЛЫП ШЫҒУ - STOP ADD GO+

Егер температура мен су деңгейі мүмкіндік беретін болса, бағдарламаны іске қосқаннан кейін кір жуу машинасының есігін ашуға болады.

Электронды құлыптың блоктан шығуы және кір жуу машинасының есігі ашылуы үшін:

- барабандағы су температурасы белгілі бір мәннен аспауы тиіс,
- барабандағы су деңгейі белгілі бір деңгейден төмен болуы тиіс.

Бағдарлама барысында киім-кешекті кір жуу машинасына салу және алу үшін келесілерді орындаңыз:

1. СТАРТ/ҮЗІЛІС батырмасын (3) басыңыз.
2. Егер электронды құлыпты блоктан шығару талаптары орындалса, кір жуу машинасының есігін ашып, киім-кешекті барабанға сала немесе ала аласыз:
 - Егер барабанда судың деңгейі белгіленген шектен жоғары болса, мына символ **WATER+ (CY+)**  жыпықтайды. Мына символды **WATER+ (CY+)** басқанда, барабандағы су есіктің бұғатталуын жіберуге мүмкіндік беретін деңгейге дейін таусылады. Сіз кір жуғыш машинасының есігін ашып, барабаннан киім кешекті алып тастай немесе қоса аласыз.
 - Егер барабандағы судың температурасы рұқсат етілген температурадан асып кетсе, оған мына  **POWERCARE** функциясының жыпықтауы көрсетеді. Осындай жағдайда барабандағы су салқындағанға дейін күтіңіз. Су дұрыс температураға дейін салқындағанда,  **POWERCARE** функциясы жыпықтауды тоқтатады да, есіктің бұғатталуын жібереді. Осыдан кейін Сіз кір жуғыш машинасының есігін ашып, барабаннан киім кешекті алып тастай немесе қоса аласыз.
3. Кір жуу машинасының есігін жабыңыз!
4. **СТАРТ/ҮЗІЛІС** батырмасын (3) басыңыз.

Жуу бағдарламасы жалғасады.

☼ Киім-кешекті салған кезде кір жуу машинасы жүктемені қайта анықтамайды, сондықтан көп мөлшердегі партияны салған кезде жуу аз мөлшердегі сумен жүзеге асырылады, бұл киім-кешектің бүлінуіне (нашар суланған киім-кешектің үйкелісі) және жуу ұзақтығының артуына алып келуі мүмкін.

⚡ Уақытты санау үзілген сәттен басталады.

АҚАУЛЫҚТАР

Ақаулар туындаған кезде бағдарламаны орындау тоқтатылады.

Ақаулар орын алған жағдайда аспап қате туралы хабарлайды: индикаторлар жыпылықтай бастайды, дыбысты сигнал беріледі (ҚАТЕЛЕР ЖӘНЕ АҚАУЛЫҚТАР КЕСТЕСІН қараңыз) және дисплейде қате туралы хабарлама көрсетіледі (E:XX).

ЭЛЕКТР ЭНЕРГИЯСЫН СӨНДІРУ

Электр энергиясын сөндірген кезде бағдарламаны орындау үзіледі. Электр энергиясын беруді жалғастырғаннан кейін дисплейде «PF» (Power Fail/Электр энергиясын сөндіру) хабарламасы көрсетіледі. Жуу бағдарламасын жалғастыру үшін **СТАРТ/ҮЗІЛІС** батырмасын (3) басыңыз.

Егер Стартты кейінге қалдыру функциясы орнатылған болса, функция нөлге келтіріледі.

Уақытты санау үзілген сәттен басталады.

ЭЛЕКТР ЭНЕРГИЯСЫ СӨНДІРІЛГЕН КЕЗДЕ МАШИНА ЕСІГІН МӘЖБҮРЛІ ТҮРДЕ АШУ (БАҒДАРЛАМАНЫ ҮЗУ)

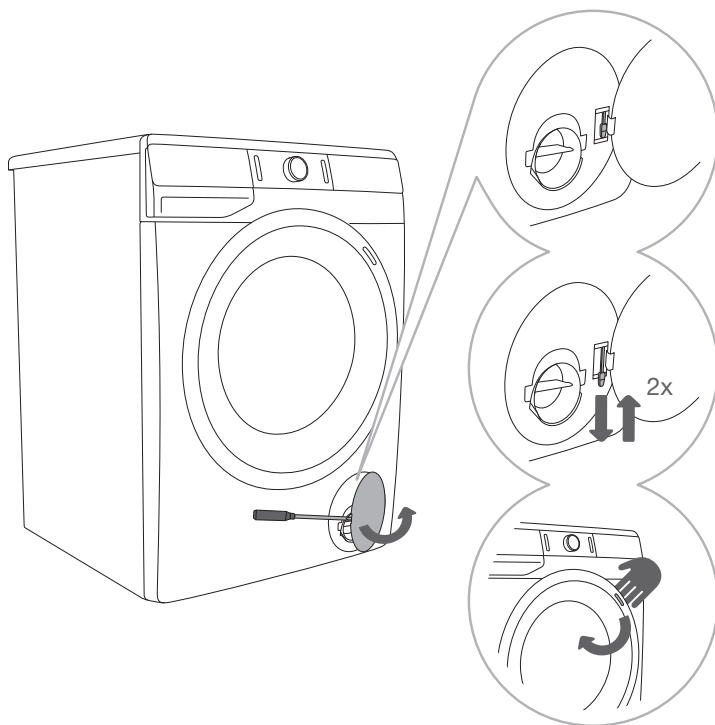

1 Егер бағдарлама үзілген болса, жіңішке бұрауышпен немесе сол сияқты құралмен сүзгінің қақпағын ашыңыз.

2 Мәжбүрлі түрде ашудың иінтірегін (сүзгінің айналасында орналасқан) екі рет тартыңыз және мұнымен бір уақытта есікті тұтқасынан тартыңыз.

3 Кір жуу машинасының есігін өзіңізге қарай тарту арқылы ашыңыз.

БАҒДАРЛАМА ТОҚТАҒАН/ТОҚТАТЫЛҒАН КЕЗДЕ МАШИНАНЫҢ ЕСІГІН АШУ (БАҒДАРЛАМАНЫ ӨЗГЕРТУ)

Егер барабандағы су деңгейі төмен болса және су температурасы жоғары болмаса, машинаның есігін ашуға болады. Әйтпесе, бағдарламадан бас тартыңыз («БАҒДАРЛАМАНЫ ТОҚТАТУ ЖӘНЕ ӨЗГЕРТУ/Бағдарламадан бас тарту» бөлімін қараңыз).

⚠ Егер электр энергиясын сөндірген кезде машинада су қалса, есікті ашпас бұрын машинадағы суды сорғы сүзгісі арқылы қолмен ағызып жіберіңіз («ТАЗАЛАУ ЖӘНЕ ҚЫЗМЕТ КӨРСЕТУ/Сорғы сүзгісін тазалау» бөлімін қараңыз).

ТАЗАЛАУ ЖӘНЕ ҚЫЗМЕТ КӨРСЕТУ

⚠ Тазалауды және қызмет көрсетуді бастамас бұрын байланыстыру кабелінің ашасын розеткадан ажыратыңыз.

☼ Балаларға аспапты тазалауды және оған қызмет көрсетуді үлкендердің қарауынсыз орындауға тыйым салынады!

ЖУУ ҚҰРАЛДАРЫНЫҢ ДОЗАТОРЫН ТАЗАЛАУ

☼ Жуу құралының дозаторын айына екі рет тазалап тұрыңыз.

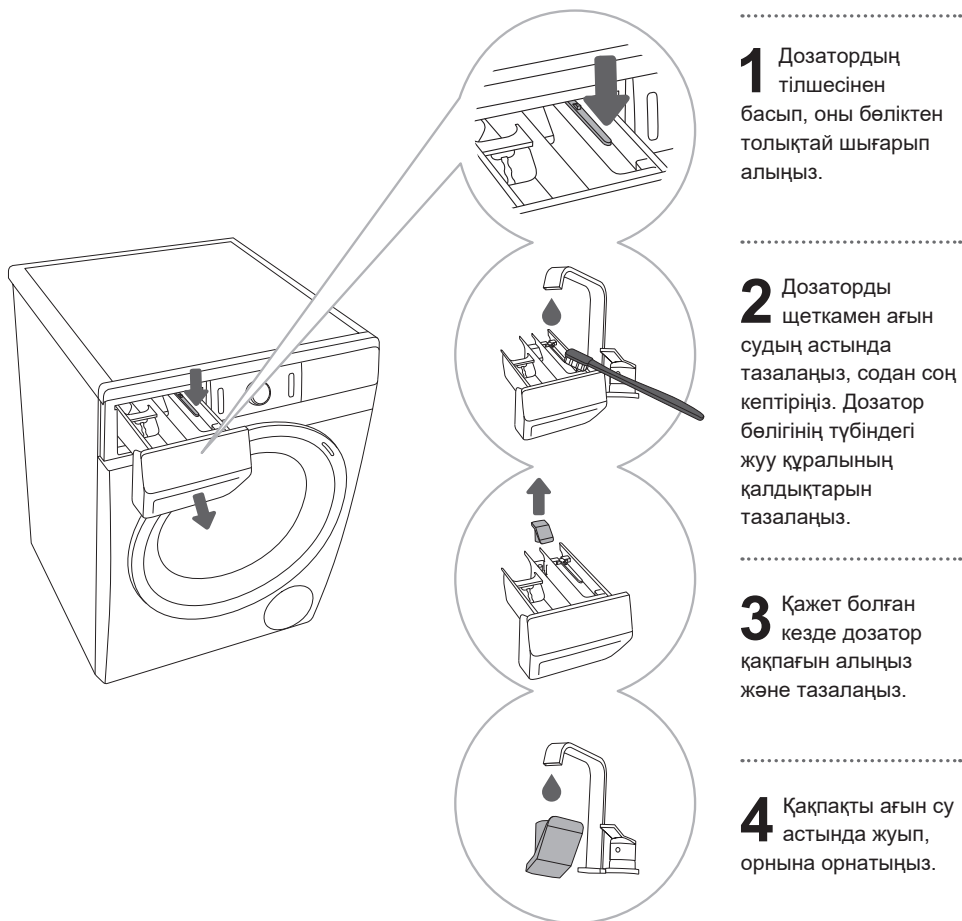

☼ Жуу құралдарының дозаторы ыдыс жуу машинасында жууға арналмаған.

ҚҰЮ ШЛАНГАСЫНЫҢ СҮЗГІСІН, ДОЗАТОР БӨЛІГІН ЖӘНЕ ЕСІКТІҢ РЕЗЕҢКЕ НЫҒЫЗДАҒЫШЫН ТАЗАЛАУ

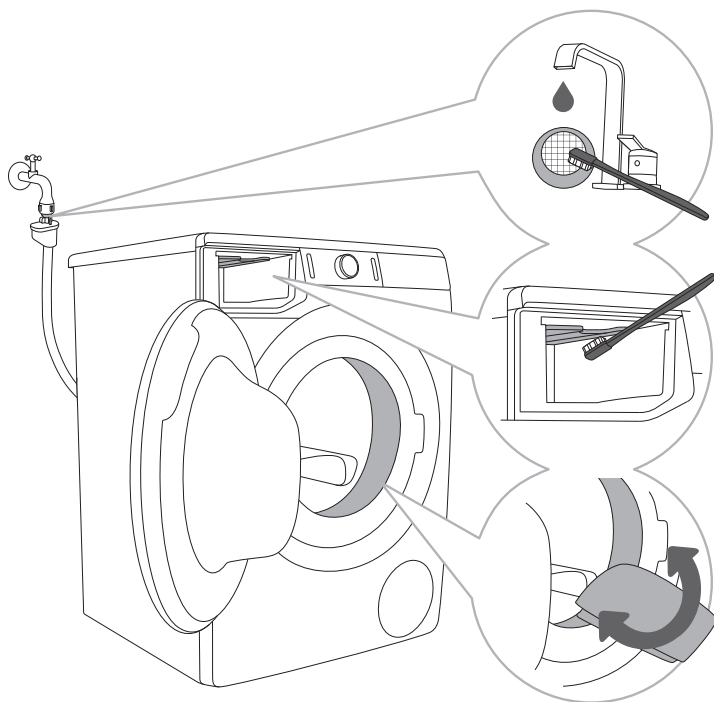

1 Құю шлангасының сүзгiсiн ағын су астында мұқият жуыңыз.

2 Дозатор бөлiгiн, әсiресе бөлiктiң жоғарғы бетiндегi форсункаларды щеткамен тазалаңыз.

3 Жуып болған соң есiктiң резеңке нығыздағышын сүртiңiз. Бұл оның қызмет ету мерзiмiн ұзартуға көмектеседi.

СОРҒЫ СҮЗГІСІН ТАЗАЛАУ

☼ Сүзгі бөлігінен тазалау кезінде су ағуы мүмкін, сондықтан алдын ала машинаның астына жақсы сіңіріп алатын мата төсеп қойыңыз.

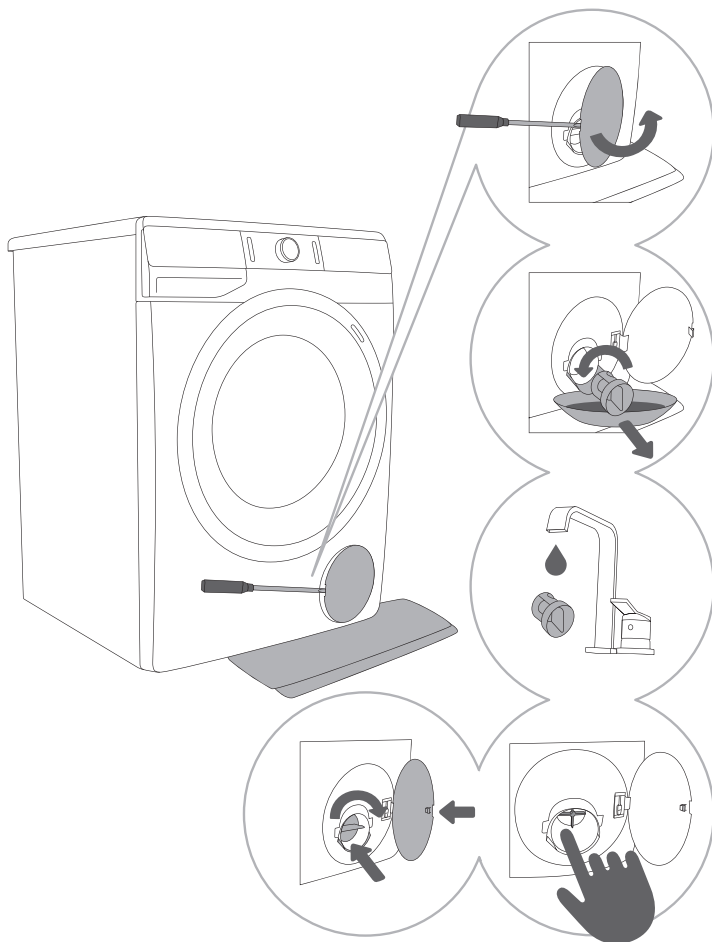

1 Жіңшке бұрауышпен немесе сол сияқты құралмен сорғы сүзгісін қақпағын ашыңыз.

2 Сорғы сүзгісін тазалауды бастамас бұрын ағызу түтігін алыңыз. Сорғы сүзгісін сағат тіліне қарсы бағытта ақырын бұрыңыз. Сорғы сүзгісін ағытып алыңыз (су ақырын аға бастайды).

3 Сүзгіні ағын сумен шайыңыз.

4,5 Сүзгі бөлігі мен сорғының қанатшасын қоқыс пен ластан тазалаңыз. Сорғы сүзгісін суретте көрсетілгендей орнына орнатыңыз және сағат тіліне қарсы бағытта бұраңыз. Тегіс жатуы үшін сүзгінің беті таза болуы тиіс.

⚠ Сорғы сүзгісі мен қабырғаға кірістірілген сифонды, егер дисплейде индикатор  (8) жанса, міндетті түрде тазалау қажет.

☼ Сорғы сүзгісін әлсін-әлсін, әсіресе ескі киім-кешектерді және түкті матадан тігілген киім-кешектерді жуғаннан кейін тазалап тұру қажет.

МАШИНАНЫ СЫРТЫНАН ТАЗАЛАУ

⚠ Тазалауды бастамас бұрын кір жуу машинасын міндетті түрде электр желісінен ажыратыңыз.

Кір жуу машинасының сыртқы беттері мен дисплейін дымқыл жұмсақ мақта-қағаз матамен және сумен тазалаңыз.

⚠ Кір жуу машинасын бүлдіруі мүмкін еріткіштер мен тазалау құралдарын қолданбаңыз (тазалау құралын өндірушінің нұсқауларын орындаңыз).

💡 Кір жуу машинасын ағын сумен жумаңыз!

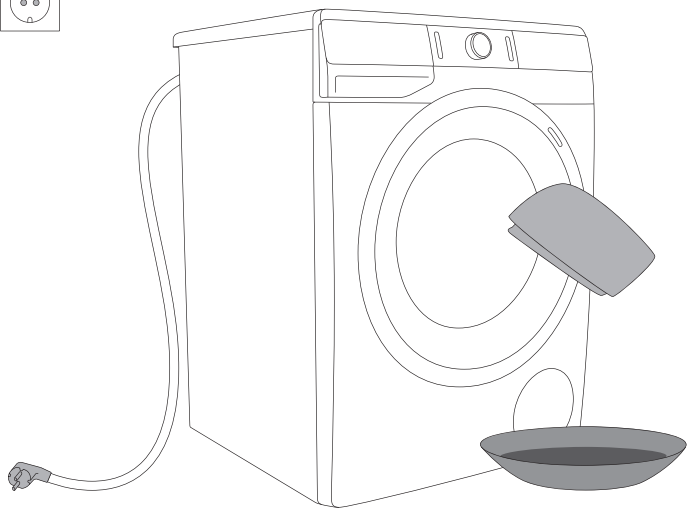

АҚАУЛЫҚТАРДЫ ЖОЮ







НЕ ІСТЕУ КЕРЕК ...?









Кір жуу машинасы кір жуу кезінде жекелеген функциялардың жұмыстарын өз бетінше бақылайды. Ақаулар орын алған жағдайда аспап қате туралы хабарлайды: дисплейде қате туралы хабарлама көрсетіледі (E:XX). Кір жуу машинасы машинаны сөндірмейінше, қате туралы хабарлай береді. Кір жуу машинасы сыртқы факторлардың нәтижесінде (мысалы, электр энергиясын сөндіру) туындаған жұмыстағы ақаулар туралы хабарлай алады (ҚАТЕЛЕР МЕН АҚАУЛЫҚТАР КЕСТЕСІН қараңыз). Бұл жағдайда:







- Кір жуу машинасын сөндіріңіз, бірнеше секунд күтіңіз.
- Кір жуу машинасын қосыңыз және кір жуу бағдарламасын қайталаңыз.
- Жұмыстағы ақаулықтар себебі өз бетінше жоюға болатын ұсақ ақаулар болуы мүмкін (ҚАТЕЛЕР МЕН АҚАУЛЫҚТАР КЕСТЕСІН қараңыз).
- Егер қате қайталанса, авторлық құқығы бар сервис орталығына хабарласыңыз.
- Аспапты жөндеуді тек авторлық құқығы бар маман ғана орындай алады.
- Аспапты дұрыс жалғамау және қолданбау нәтижесінде туындаған ақаулықтарға кепілдік таратылмайды. Осы ақауларды жою бойынша шығындарды тұтынушы төлейді.

⚠ Кепілдік сыртқы факторлардың әсері (найзағай соққысы, электрлік желі тұрақсыздығы, стихиялық табиғи апаттар және т.б.) нәтижесінде туындаған ақаулықтарға таратылмайды.

ҚАТЕЛЕР МЕН АҚАУЛЫҚТАР КЕСТЕСІ

Қате	Дисплейдегі индикация және ақаулық сипаттамасы	Жою
E0	Дұрыс емес баптаулар 	Бағдарламаны қайта жүктеңіз. Егер қате қайталанса, сервиске хабарласыңыз.
E1	Температуралық датчик қатесі 	Машинаға құйылатын судың температурасы төмен. Жуу бағдарламасын қайталаңыз. Егер қате қайталанса, сервиске хабарласыңыз.
E2	Есік құлпының қатесі 	Кір жуу машинасының есігінің жабылғанын тексеріңіз. Жалғау кабелінің ашасын розеткадан ажыратыңыз, ашаны розеткаға тығып, машинаны қосыңыз. Егер қате қайталанса, сервиске хабарласыңыз.
E3	Су құю қатесі 	Келесілерді тексеріңіз: <ul style="list-style-type: none"> • су беру краны ашылған ба, • құю шлангасындағы сүзгі бітеліп қалмаған ба, • құю шлангасы қысылмаған немесе бітелмеген бе, • су құбырындағы су қысымы 0,05-0,8 МПа (0,5-8 бар) диапазонына сәйкес келеді ме, және бағдарламасын жалғастыру үшін СТАРТ/ҮЗІЛІС батырмасын (3) басыңыз. Егер қате қайталанса, сервиске хабарласыңыз.
E6	Су қыздыру қатесі 	Бағдарламаны қайта жүктеңіз. Егер қате қайталанса, сервиске хабарласыңыз.
E7	Ағызу қатесі 	Келесілерді тексеріңіз: <ul style="list-style-type: none"> • сорғы сүзгісі бітелмеген бе, • ағызу шлангасы бітелмеген бе, • сифон/ағызу құбыры бітелмеген бе, • ағызу шлангасы алап етілгеннен жоғары және төмен шығарылмаған ба («ОРНАТУ ЖӘНЕ ЖАЛҒАУ/Ағызу құбырына жалғау» бөлімін қараңыз). СТАРТ/ҮЗІЛІС батырмасын (3) қайта басыңыз. Егер қате қайталанса, сервиске хабарласыңыз.
E9	Машина түбінен су анықталды (толық AquaStop жүйесі) 	Кір жуу машинасын сөндіріп, қайта қосыңыз. Егер қате қайталанса, сервиске хабарласыңыз.
E10	Су деңгейі сенсорының қатесі 	Жалғау кабелінің ашасын розеткадан ажыратыңыз, ашаны розеткаға тығып, машинаны қосыңыз. Егер қате қайталанса, сервиске хабарласыңыз.

Қате	Дисплейдегі индикация және ақаулық сипаттамасы	Жою
E11	Асыра құю 	<p>Егер барабандағы су деңгейінен жоғары болса, дисплей қате туралы хабарлайды, бағдарламаны орындау үзіледі және сорғы машинадағы суды айдайды. Бағдарламаны қайта жүктеңіз. Егер қате қайталанса, сервиске хабарласыңыз.</p> <p>Егер барабандағы су деңгейінен жоғары болса және дисплей қате туралы хабарласа, бірақ машина су құюды жалғастыра берсе, су беруді тоқтатып, сервиске хабарласыңыз.</p>
E12	Қозғалтқышты басқарудағы ақаулықтар 	<p>Бағдарламаны қайта жүктеңіз. Егер қате қайталанса, сервиске хабарласыңыз.</p>
E22	Есікті құлыптау қатесі 	<p>Есік жабылған, бірақ блокталмаған. Кір жуу машинасын сөндіріп, қосыңыз, содан соң бағдарламаны қайта жүктеңіз.</p> <p>Егер қате қайталанса, сервиске хабарласыңыз.</p>
E23	Есікті ашу қатесі 	<p>Есік жабылған, оны ашу мүмкін емес. Кір жуу машинасын сөндіріп, қайта қосыңыз. Егер қате қайталанса, сервиске хабарласыңыз. Есікті ашу үшін «БАҒДАРЛАМАНЫ ТОҚТАТУ ЖӘНЕ ӨЗГЕРТУ/Есікті мәжбүрлі түрде ашу» бөлімін қараңыз.</p>
E36	Кір жуу машинасының электронды компоненттері арасындағы коммуникация қатесі 	<p>Жалғау кабелінің ашасын розеткадан ажыратыңыз, ашаны розеткаға тығып, машинаны қосыңыз.</p> <p>Егер қате қайталанса, сервиске хабарласыңыз.</p>
E37	Кір жуу машинасының электронды компоненттері арасындағы коммуникация қатесі 	<p>Жалғау кабелінің ашасын розеткадан ажыратыңыз, ашаны розеткаға тығып, машинаны қосыңыз.</p> <p>Егер қате қайталанса, сервиске хабарласыңыз.</p>
	Ағызу жүйесінің ескертуі Индикатор жанады 	<p>Су айдау фазасындағы ағызу құбырының бітелуі туралы ескерту. Келесілерді тексеріңіз:</p> <ul style="list-style-type: none"> • сорғы сүзгісі бітелмеген бе, • ағызу шлангасы бітелмеген бе, • сифон/ағызу құбыры бітелмеген бе, • ағызу шлангасы алап етілгеннен жоғары және төмен шығарылмаған ба («ОРНАТУ ЖӘНЕ ЖАЛҒАУ/Ағызу құбырына жалғау» бөлімін қараңыз).

Қате	Дисплейдегі индикация және ақаулық сипаттамасы	Жою
	<p>Киім-кешектің біркелкі таратылмауы Жуу бағдарламасын аяқтаған соң дисплейде  сығу индикаторы көрсетіледі.</p>	<p>Киім-кешекті қолмен таратып, Сығу бағдарламасын іске қосыңыз. Қателер мен ақаулар кестесі астындағы түсіндірмені қараңыз.</p>
cIn	<p>Steril tub (Өзін-өзі тазалау) бағдарламасын іске қосу жүйесінің ескертуі</p>  <p>Жуу бағдарламасын аяқтағаннан кейін дисплейде «cIn» және «End» хабарламалары кезекпен жанады.</p>	<p>Steril tub (Өзін-өзі тазалау) бағдарламасын іске қосу ұсынылады.</p>
»PF«	<p>Электр энергиясын сөндіру туралы ескерту («PF» — Power Fail/Электр энергиясын сөндіру)</p> 	<p>Электр энергиясын сөндіруге байланысты бағдарламаны орындау үзілді. Іске қосу үшін СТАРТ/ҮЗІЛІС батырмасын (3) басыңыз.</p>
	<p>Қосылған дисплей мен батырмалар басқан кезде әрекет өтпейді</p>	<p>Физикалық іркілісті орындаңыз да, мына (1) ҚОСУ/СӨНДІРУ/ТАСТАУ (RESET) түймешікті басыңыз және 3 секундтан астам басып ұстап тұрыңыз. Жалғау кабелінің ашасын розеткадан ажыратыңыз, ашаны розеткаға тығып, машинаны қосыңыз. Егер қате қайталанса, сервиске хабарласыңыз.</p>
	<p>Кір жуғыш машинасы жуу бағдарламасын жалғастыруды күтеді Дисплейде Жуу аяқталғанға дейінгі уақыт іске қосылады және сөнеді .</p>	<p>Жуу бағдарламасын жалғастыру үшін мына (3) СТАРТ/ҮЗІЛІС түймешікті басыңыз немесе физикалық іркілісті орындаңыз да, мына (1) ҚОСУ/СӨНДІРУ/ТАСТАУ (RESET) түймешікті басыңыз және 3 секундтан астам басып ұстап тұрыңыз.</p>

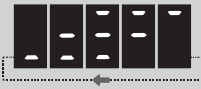
Қате	Дисплейдегі индикация және ақаулық сипаттамасы	Жою
	<p>Есікті бұғаттан шығаруға дайындық Дисплейде жүйелі түрде индикаторлары іске қосылады және сөнеді.</p> 	<p>Үрдіс аяқталғанша күтіңіз. Егер үрдіс аяқталғаннан кейін қате шығуы болмаса, Сіз жаңа бағдарламаны іске қоса аласыз. Суды қайтара айдау талап етіледі. Есік бұғаттан шығарылғанынша күтіңіз.</p>
	<p>Шуыл және діріл</p>	<p>Реттелетін аяқтардың көмегімен машинаны бір деңгейге орналастырып, бекітпе гайкаларды бұраңыз.</p>

Егер барабандағы киім-кешек біркелкі таратылмаған болса немесе жиналып қалса, бұл машина жұмысы кезінде шу мен дірілдің пайда болуына алып келуі мүмкін. Бұл жағдайда UKS* (* дисбалансты бақылау жүйесі) жүйесі қосылып, машина барабандағы киім-кешекті таратуға тырысады.

Аз мөлшерде (мысалы, бір орамал, бір свитер, бір монша халаты) және пішімі немесе өлшемі ерекше киім-кешекті жүктеу кезінде барабандағы киім-кешекті біркелкі тарату мүлдем мүмкін емес (мысалы, шәркей, ірі киім-кешектер және т.б.). Машина киім-кешекті таратудың бірнеше әрекетін орындайды. Мұның нәтижесінде бағдарлама ұзақтығы артуы мүмкін. Егер дисбалансты жою мүмкін болмаса, бағдарлама сығусыз аяқталады.

UKS* (*дисбалансты бақылау жүйесі) жүйесі аспаптың тұрақты жұмыс жасауын және ұзақ уақыт бойы қызмет етуін қамтамасыз етеді.

Егер осы ұсыныстар көмегімен ақауларды жоя алмасаңыз, авторлық құқығы бар сервис орталығын хабарласыңыз. Аспапты дұрыс жалғамау және қолданбау нәтижесінде туындаған ақаулықтарға кепілдік таратылмайды. Осы ақауларды жою бойынша шығындарды тұтынушы төлейді.

СЕРВИСТІК ҚЫЗМЕТ КӨРСЕТУ

Сервис орталығына жүгінер алдында

Сервис орталығына жүгінбес бұрын аспап типінің белгіленуін (1), артикулін (2) және моделін (3), сонымен қатар сериялық нөмірін (4) тауып алыңыз.

Аспаптың типі, артикулі, моделі және сериялық нөмірі кір жуу машинасының алдыңғы қабырғасында жүктеу тартпасының айналасында орналасқан зауыттық (типтік) жапсырмада көрсетілген.

⚠ Жөндеу және қызмет көрсету үшін авторлық құқығы бар өндірушілердің қосалқы бөлшектері ғана қолданылуы тиіс.

⚠ Аспапты дұрыс жалғамау және қолданбау нәтижесінде туындаған ақаулықтарға кепілдік таратылмайды. Осы ақауларды жою бойынша шығындарды тұтынушы төлейді.

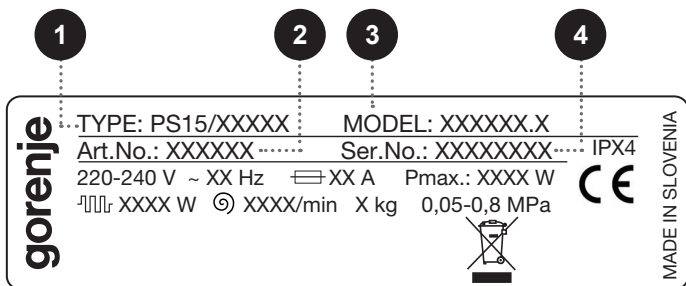
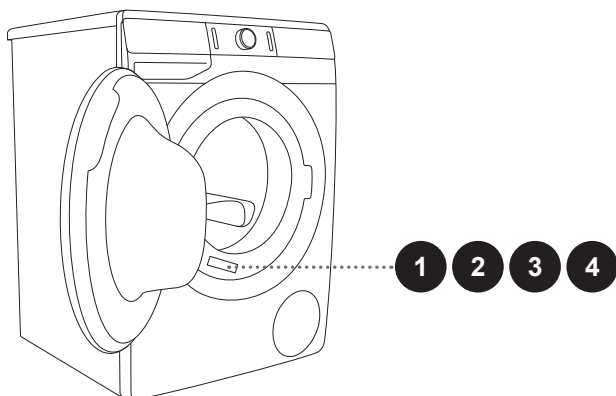

Қосымша жабдықтармен және қызмет көрсетуге арналған аксессуарлармен біздің сайтымызда танысуға болады: www.gorenje.com

ЖУУ ЖӘНЕ КІР ЖУУ МАШИНАСЫН ҚОЛДАНУ КЕЗІНДЕ ҮНЕМДЕУ ТУРАЛЫ ҰСЫНЫСТАР

Жаңа түрлі-түсті заттарды алғаш рет қалған киім-кешектен бөлек жуыңыз.

Егер киім-кешек қатты ластанған болса, оны аз ғана партиялармен жуыңыз, жуу құралын көбірек құйыңыз немесе алдын ала жуу бағдарламасын орнатыңыз.

Жууды бастамас бұрын дақтарға дақ кетіргіш жағыңыз. **ДАҚ КЕТІРУ ЖӨНІНДЕГІ КЕҢЕСТЕРДІ** қолдануды ұсынамыз.

Егер киім-кешек қатты ластанбаған болса, алдын ала жуу қолданылмайтын бағдарламаны таңдау, бағдарламаны қысқарту (мысалы, **TIMECARE (ЖЫЛДАМ РЕЖИМ)** таңдау) немесе жуудың айтарлықтай төмен температурасын таңдау ұсынылады.

Төмен температурада сұйық жуу құралымен жиі жуу бактериялардың дамуына және кір жуу машинасында жағымсыз иістің пайда болуына алып келеді. Одан арылу үшін Steril tub (Өзін-өзі тазалау)  бағдарламасын әлсін-әлсін қосып тұру ұсынылады (БАҒДАРЛАМАЛАР КЕСТЕСІН қараңыз).

Электр энергиясын үнемдеу мақсатында және жуудың максималды сапасын қамтамасыз ету үшін киім-кешекті аз-аздан жуу ұсынылмайды.

Киім-кешекті барабанға салмас бұрын оны қопсытып алыңыз.

Автоматты кір жуу машиналарында қолдануға арналған жуу құралдарын ғана қолданыңыз.

Егер кір жуу машинасында мол көбіктің пайда болуы немесе көбіктің жуу құралдарының дозаторы арқылы сыртқа шығуы байқалса, жуылған киім-кешекті мол су мөлшерімен мұқият шайып алу ұсынылады. Жуу құралы қолданылмайтын жуу бағдарламасын таңдаңыз.

Жуу температурасын, жуудың таңдалған бағдарламасын, киім-кешектің ластану дәрежесін және судың кермектігін есепке ала отырып, өндіруші нұсқауларына сәйкес ұнтақ немесе сұйық жуу құралдарын дозалаңыз.

Су кермектігі 14°dH жоғары болған кезде жұмсартуға арналған құралдарды қолдану қажет. Суды жұмсартуға арналған құралдарды қолдану жөніндегі ұсыныстарды орындамау салдарынан туындаған қыздыру элементтерінің ақаулығы кепілдік нысаны болып табылмайды. Су кермектігі туралы мәліметтерді жергілікті сумен қамту кәсіпорнынан алуға болады.

Хлорлы ағартқыштарды қолдануға ұсынылмайды, өйткені олар қыздыру элементін бүлдіруі мүмкін.

Мөлшерлегішке кір жуу ұнтағының жабысып қалған бөліктерін салмаңыз, өйткені кір жуу машинасының құбыры бітеліп қалуы мүмкін.

Қою кондиционерлерді және киім-кешектерге күтім жасау құралдарын қолдану кезінде мөлшерлегіштен ағатын түтіктің бітеліп қалуының алдын алу үшін оларды сумен сұйылту ұсынылады.

Сұйық жуу құралдары алдын ала жуу қолданылмайтын бағдарламаларға арналған.

Жоғары жылдамдықпен сыққаннан кейін киім-кешекте ылғал аз қалады, сондықтан одан әрі кептіру машинасында кептіру үнемді әрі жылдам.

Судың кермектігі	Кермектік дәрежесі			
	°dH (°N)	ммоль/л	°fH(°F)	р.р.м.
1 —жұмсақ	< 8,4	< 1,5	< 15	< 150
2 —орташа	8,4 - 14	1,5 - 2,5	15 - 25	150 - 250
3 —кермек	> 14	> 2,5	> 25	> 250

☼ Су кермектігі туралы мәліметтерді жергілікті сумен қамту кәсіпорнынан алуға болады.

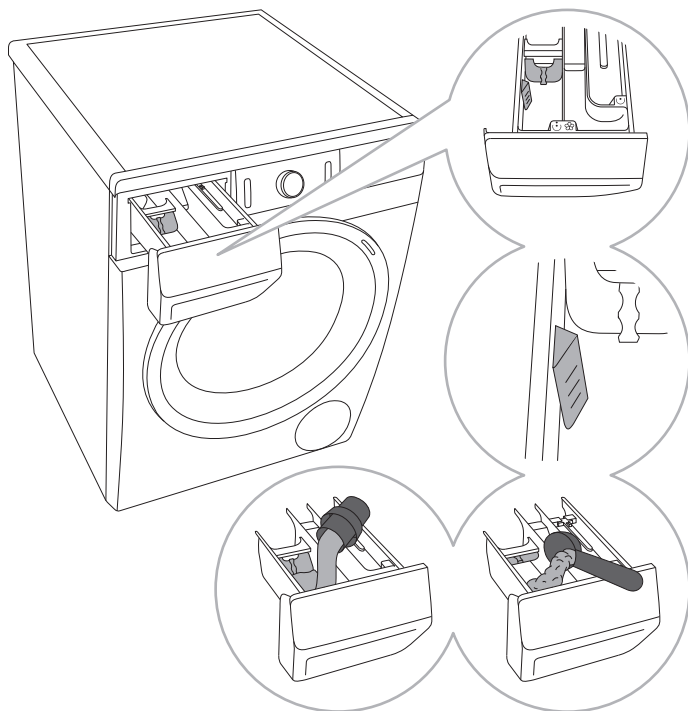

1 Жуу құралдарының дозатордың сол жақ бөлігіне ☼ сұйық жуу құралдарын құюға мүмкіндік беретін арнайы пластинка қарастырылған.

2 Ұнтақ немесе сұйық жуу құралы деңгейінің индикаторы.

3 Егер кір жуу ұнтағын қолданатын болсаңыз, пластинка жоғары тартылуы тиіс.

4 Егер сұйық жуу құралын қолдансаңыз, пластинканы түсіріңіз.

Дозатор бөліктерінің белгіленуі

- ☼ алдын ала жуу
- ☼ негізгі жуу
- ☼ жұмсарту

☞ Ұнтақ жуу құралын дозаторға жууды бастар алдында салу немесе кір жуу ұнтағын салар алдында дозатордың толықтай құрғақ екендігіне көз жеткізіп алу ұсынылады. Әйтпесе ұнтақ жууды бастағанға дейін дымқылданып, дозаторға жабысып қалуы мүмкін.

☞ Киім-кешекке арналған кондиционерді ☞ символымен белгіленген дозатор бөлігіне құйыңыз. Кондиционер қаптамасындағы ұсыныстарды орындаңыз.

☞ Киім-кешекке арналған кондиционерді максималды тақ деңгей белгісінен жоғары құймаңыз. Әйтпесе, кондиционер ерте беріле бастайды, бұл жуу нәтижесін нашарлатады.

ДАҚ КЕТІРУ БОЙЫНША КЕҢЕСТЕР

Арнайы дақ кетіргіштерді қолдануды бастамас бұрын шағын ғана қарапайым дақтарды кетіру үшін қоршаған ортаға зиян келтірмейтін табиғи құралдарды қолдану ұсынылады.

Бұл ретте дақтарды бірден кетіру қажеттігін ұмытпау керек! Дақты губкамен немесе қағаз майлықпен сулау, содан соң салқын (жылы) сумен шаю керек. Ешқашан ыстық сумен жумаңыз!

Дақ	Дақты кетіру
Лас	Егер дақ құрғақ болса, машинада жууды бастамас бұрын оны киімнен қырып алыңыз. Егер дақ қатты болса, жууды бастамас бұрын оны энзим негізіндегі дақ кетіргішке салып алыңыз. Егер дақ қатты болмаса, машинаға салар алдында оны сұйық жуу құралымен немесе ұнтақпен және сумен жуыңыз.
Дезодорант	Машинада жууды бастамас бұрын даққа сұйық жуу құралын жағыңыз. Егер дақ қатты болса, дақ кетіргішті қолданыңыз. Сондай-ақ машинаға оттекті ағартқышты қосуға болады.
Шай	Салқын сумен шайыңыз (қажет болған кезде дақ кетіруге арналған сабынды қолданыңыз).
Шоколад	Жылы сабынды сумен шайыңыз. Содан соң лимон шырынын жағып, шайып жіберіңіз.
Сия	Машинада жууды бастамас бұрын даққа дақ кетіргіш жағыңыз. Сондай-ақ денатуратталған спиртті қолдануға болады. Киімді теріс айналдырып, дақтың астына қағаз сүлгі қойыңыз. Дақтың кері бетіне спирт жағыңыз. Өңдеп болған соң бұйымды мұқият шайыңыз.
Фломастерлер	Крахмалды суда ерітіп, даққа жағыңыз. Дақ кепкен кезде, крахмалды щеткамен кетіріңіз. Содан соң бұйымды кір жуу машинасында жуыңыз.
Балалар киімінің ластануы (несеп, нәжіс, балалар тағамы)	Машинада жууды бастамас бұрын кемінде жарты сағатқа жылы суға салып қойыңыз. Дақты тезірек кетіру үшін энзим негізіндегі дақ кетіргішті қосыңыз.
Шөп	Машинада жууды бастамас бұрын киім-кешекті энзим негізіндегі дақ кетіргішке батырып қойыңыз. Шөп дақтарын киім-кешекті шамамен 1 сағатқа сұйылтылған лимон шырынына немесе спирт сірке суына батырып қою арқылы кетіруге болады.
Жұмыртқа	Киімді энзим негізіндегі дақ кетіргіш қосылған салқын суға 30 минутқа салып қойыңыз. Егер дақ кетпейтін болса, бірнеше сағатқа салып қойыңыз. Содан соң машинада жуыңыз.
Кофе	Тұзды суға салып қойыңыз. Егер дақ бұрыннан бар болса, оған глицерин, аммиак және спирт қосындысын жағыңыз.
Аяқ киімге арналған крем	Тағамдық өсімдік майын жағып, шайып жіберіңіз.
Қан	Жаңа жұққан дақ: салқын сумен шайып, машинада жуыңыз. Кеуіп қалған дақ: энзим негізіндегі дақ кетіргішке салып қойыңыз, содан соң машинада жуыңыз. Егер дақ кетпесе, оны осы бұйымға сай келетін ағартқышпен кетіріп көріңіз.

Дақ	Дақты кетіру
Желім, сағыз	Киімді пакетке салып, дақ қатқанға дейін тоңазытқышқа салып қойыңыз, содан соң ласты өткір емес пышақпен ақырын қырып алыңыз. Жууды бастамас бұрын ластанған жерге дақтарды алдын ала өңдеуге арналған дақ кетіргішті жағып, мұқият шайыңыз. Одан әрі әдеттегідей жуа беріңіз.
Косметика	Жууды бастамас бұрын дақты алдын ала өңдеуге арналған дақ кетіргішпен өңдеп алыңыз, содан соң әдеттегідей жуа беріңіз.
Сары май	Машинада жууды бастамас бұрын даққа дақ кетіргіш жағыңыз. Содан соң ыстық (мүмкіндігінше ыстық) сумен жуыңыз.
Сүт	Киімді энзим негізіндегі дақ кетіргішке 30 минутқа салып қойыңыз. Егер дақ кетпейтін болса, бірнеше сағатқа салып қойыңыз. Содан соң машинада жуыңыз.
Жеміс шырыны	Даққа тұз бен су қоспасын жағыңыз. Біраз уақытқа қойып, шайыңыз. Машинада жууды бастамас бұрын даққа сода, спирт сірке суын немесе лимон шырынын жағуға болады. Бұрыннан бар даққа глицерин жағуға болады, 20 минутқа қалдырып, салқын сумен жуыңыз. Содан соң машинада жуыңыз.
Шарап	Киімді дақ кетіргіш қосылған салқын суға 30 минутқа салып қойыңыз. Содан соң машинада жуыңыз.
Балауыз	Киімді пакетке салып, тоңазытқышқа орналастырыңыз, балауызды қырып алып тастаңыз; содан соң матаны қағаз майлықпен жауып, қағаз балауызды сіңіріп алғанға дейін үтікпен үтіктеңіз.
Тер	Машинада жууды бастамас бұрын даққа сұйық жуу құралын ысқылаңыз.
Сағыз	Киімді пакетке салып, дақ қатқанға дейін тоңазытқышқа салып қойыңыз, содан соң өткір емес пышақпен ақырын қырып алыңыз. Киімді машинада жуыңыз.

КӘДЕГЕ ЖАРАТУ

Қаптама қоршаған ортаға ешқандай залал келтірмей қайта өңдеуге, қалдықтарды сақтауға арналған арнайы полигондарда жинауға және кәдеге жаратуға болатын экологиялық таза материалдардан жасалған. Қаптама материалдары тиісті таңбалауға ие.











Бұйымдағы немесе оның қаптамасындағы **СИМВОЛ** оның тұрмыстық қалдықтар ретінде кәдеге жаратылмауы тиіс екендігін көрсетеді. Бұйымды одан ары кәдеге жарату үшін оны электронды және электрлік жабдықтардың тиісті орындарына тапсырған жөн.

Қолданысы тоқтатылған кір жуу машинасын кәдеге жарату кезінде байланыстыру кабелін кесіп тастаңыз, есікті жабу мүмкін болмауы үшін (балалардың қауіпсіздігі) есіктің құлпын қолдануға жарамсыз етіңіз.

Бұйымды **кәдеге жарату** ережелерін сақтау арқылы осы сияқты қалдықтармен тиісті түрде әрекет жасамау салдарынан қоршаған ортаға және адамдардың денсаулығына зиян келтірудің алдын ала аласыз. Бұйымды кәдеге жарату туралы толық ақпарат алу үшін жергілікті билік органдарына, шақырылатын және қалдықтарды кәдеге жаратын қызметке немесе осы бұйымды сатып алған дүкенге хабарласыңыз.

ЖУУ ҰЗАҚТЫҒЫ ЖӘНЕ СЫҒУ ЖЫЛДАМДЫҒЫ КЕСТЕСІ







Бағдарлама		Тем- ра, °C	NORMALCARE (ҚАЛЫПТЫ РЕЖИМ) (Негізгі/алдын ала орнатылған параметрлер)	СЫҒУ ЖЫЛДАМДЫҒЫ
			Жуу ұзақтығы, [мин.]	[айн./мин.]
	Cotton black (Қара мақта)	40	62	** 1000
		30	59	
	Cotton color (Түрлі-түсті мақта)	60	182	* 1200
		40	192	
		30	106	
		20	97	
		--	94	
	Cotton white (Ақ мақта)	90	200	* 1200
		60	174	
		40	184	
	Mix (Микс) (Аралас киім-кешек/ Синтетика)	60	129	** 1000
		40	117	
		30	114	
		20	63	
		--	59	
	Wool/Handwash (Жүн/Қолмен жуу)	40	50	** 800
		30	49	
		--	37	
	Power 59' (Қарқынды 59')	40	59	** 1200
	Steam refresh (Бумен жаңғырту)	-	20	-
	Steril tub (Өзін-өзі тазалау)	--	112	-

* Сығудың максималды жылдамдығын таңдауға болады

** Моделіне байланысты

□ Стандартты сынақтарға арналған бағдарлама

-- Салқындай жуу

Бағдарлама		Тем- ра, °C	NORMALCARE (ҚАЛЫПТЫ РЕЖИМ) (Негізгі/алдын ала орнатылған параметрлер)	СЫҒУ ЖЫЛДАМДЫҒЫ
			Жуу ұзақтығы, [мин.]	[айн./мин.]
	Rinse/Softening (Шаю/Жұмсарту) (Қосымша бағдарлама)	--	32	* 1200
	Spin/Drain (Сығу) (Сығу жылдамдығы/ Ағызу) (Қосымша бағдарлама)	--	17	* 1200
	Eco 40-60	-	175	* 1200
	Shirts 🖐 (Жейдені бумен өңдеу)	40	61	** 800
		30	59	
	Allergy steam 🖐 (Буы бар тітіркенуге қарсы)	90	163	* 800
		60	138	
		40	118	
	Auto wash (Автоматты)	30	93	* 1200

* Сығудың максималды жылдамдығын таңдауға болады

** Моделіне байланысты

□ Стандартты сынақтарға арналған бағдарлама

-- Салқындай жуу

 Дисплейдегі бағдарлама уақыты машинаға берілетін су температурасының төмен болуына, электр желісіндегі төмен кернеуге және жүктелген киім-кешек мөлшеріне байланысты өзгеріп тұруы мүмкін.

ШЫҒЫН ПАРАМЕТРЛЕРІ КЕСТЕСІ

Бағдарлама	Макс. жүктеу, [кг]	Тем-ра, [°C]	Сығу жылдамдығы, [айн./мин.]	Қалдық ылғалдық, [%]	Жуу ұзақтығы, [мин.]	Су шығыны, [л]	Электр энергиясының шығыны, [кВтч]
Мақта							
430 мм							
A+++ POWERCARE* □	6/3**	60	1000-1400	59-53	214/175	49	0,74/0,62**
	6/3**	40	1000-1400	59-53	195/171	49	0,55/0,47**
465 мм							
A+++ POWERCARE* □	8/4**	60	1000-1400	59-53	214/175	55	0,95/0,85**
	8/4**	40	1000-1400	59-53	195/171	55	0,75/0,70**
	7/3,5**	60	1000-1400	59-53	214/175	51	0,81/0,70**
	7/3,5**	40	1000-1400	59-53	195/171	51	0,65/0,59**
545 мм							
A+++ POWERCARE* □	8/4**	60	1000-1600	59-44	214/175	54	0,90/0,85**
	8/4**	40	1000-1600	59-44	195/171	54	0,75/0,70**
610 мм							
A+++ (-20%) POWERCARE* □	10/5**	60	1000-1600	59-44	214/175	60	0,96/0,83**
	10/5**	40	1000-1600	59-44	195/171	60	0,78/0,72**
A+++ POWERCARE* □	9/4,5**	60	1000-1600	59-44	214/175	57	1,10/0,95**
	9/4,5**	40	1000-1600	59-44	195/171	57	0,80/0,76**

* Сығудың максималды жылдамдығы таңдалған кезде EN 60456 бойынша тестілеу бағдарламасы

** Жартылай жүктеу

Сипаттамалары энергиялық тиімділік заттаңбасында берілген Мақта 40°C POWERCARE □ және 60°C POWERCARE □ бағдарламалары стандартты сынақтарға арналған бағдарламалар болып табылады. Бағдарламалар орташа ластанған мақта бұйымдарды жууға арналған және энергия мен судың шығыны бойынша ең тиімділері болып табылады. Судың нақты температурасының цикл үшін көрсетілген мәннен ауытқуына рұқсат етіледі.

☼ Максималды немесе номиналды жүктеу IEC 60456 стандартына сәйкес дайындалған киім-кешекке қатысты.

⚠ Бағдарлама ұзақтығы мен электр энергиясы шығынының келтірілген мәндері жүктелетін киім-кешектің мөлшеріне, сығу жылдамдығына, электр желісіндегі кернеу ауытқуына, бөлмедегі ауа температурасы мен ылғалдығына байланысты нақты мәндерден өзгеше болуы мүмкін.

КҮТУ РЕЖИМИ

Егер аспапты қосқаннан кейін ((1) **ҚОСУ/СӨНДІРУ/ТАСТАУ (RESET)**) батырмасы) бағдарлама іске қосылмаса және ешқандай баптаулар жасалмаса, 5 минуттан кейін электр энергиясын үнемдеу үшін дисплей сөнеді және күту режиміне ауысады.

Дисплейді қайта қосу үшін бағдарламаларды ауыстырып қосқыш тұтқасын (2) бұрыңыз немесе **ҚОСУ/СӨНДІРУ/ТАСТАУ (RESET)** батырмасын (1) басыңыз. Кейбір үлгілерде барабан жарығы қосылады. Егер бағдарламаны аяқтағаннан кейін ешқандай әрекет жасалмаса, 5 минуттан кейін электр энергиясын үнемдеу үшін дисплей және барабан жарығы сөнеді. мақсатында сөнеді.

P_o = сөндірілген күйдегі тұтынылатын қуат [Вт]	< 0,5
P_I = күту режиміндегі тұтынылатын қуат [Вт]	< 0,5
T_I = күту режиміндегі уақыт [мин.]	5,00

EAC



801611

PS15 L1 ADVANCED ENTRY

kk (02-23)