

gorenje

Ⓜ

Felhasználói kézikönyv
Telepítési utasítás
Átalakítási utasítás

BG6xA

BG6xB

BG6xC

BG6xD

BG6xE

BG6xF

Alkalmazott piktogramok:



Fontos információ



Tipp



Gázcsatlakozás



Elektromos bekötés



Helyes



Helytelen

Biztonsági előírások

| | |
|--------------------------------------|---|
| Biztonságos használat | 4 |
| Gyermekek és kiszolgáltatott emberek | 7 |

Felhasználói kézikönyv

| | |
|--|----|
| Típusok | 8 |
| Leírás | 8 |
| Az (EU) 66/2014 rendelet szerinti információ | 8 |
| Használat | 9 |
| Hibatáblázat | 10 |

Telepítési utasítás

| | |
|-----------------------------|----|
| Biztonsági előírások | 11 |
| Szervizelés | 11 |
| A telepítés előkészítése | 12 |
| Tömítőszalag | 13 |
| Gázcsatlakozás | 14 |
| Beépített modellek | 14 |
| Csatlakoztatás és tesztelés | 14 |

Átalakítási utasítás

| | |
|--|----|
| Átalakítási utasítás | 15 |
| Átalakítási táblázat | 15 |
| Teljesítménytáblázat (kW) | 16 |
| A fűvókák átalakítása | 17 |
| Az állítócsavarok átalakítása | 17 |
| A gáztömörség és a működés ellenőrzése | 18 |
| Begyűjtés | 19 |
| A működés ellenőrzése | 19 |

Környezetvédelmi szempontok

| | |
|---|----|
| A csomagolás és a készülék ártalmatlanítása | 20 |
|---|----|

FIGYELMESEN OLVASSA EL, ÉS ŐRIZZE MEG KÉSŐBBI HIVATKOZÁS CÉLJÁBÓL!

Biztonságos használat



- A biztonsági utasítások és óvintézkedések figyelmen kívül hagyásából eredő károkért a gyártó felelősséget nem vállal.
- A garancia nem terjed ki a nem megfelelő csatlakoztatásra, helytelen szerelésre, ill. a rendeltetésellenes használatra.
- **FIGYELEM!** A készülék és annak hozzáférhető részei használat közben felforrósodnak. Ne érintse meg a forró alkatrészeket. A 8 évnél fiatalabb gyermekeket tartsa távol a készüléktől, ha nem tudja őket folyamatosan felügyelni.
- **FIGYELEM!** Tűzveszély: soha ne hagyjon semmit a főzőlapon.
- **VIGYÁZAT!** A főzési folyamatot felügyelni kell. A rövid főzési folyamatokat folyamatosan felügyelni kell.
- **FIGYELEM!**: a főzőlapon felügyelet nélkül zsírral vagy olajjal főzni veszélyes és tüzet okozhat.
- **SOHA** ne kísérelje meg a tüzet vízzel oltani. Ehelyett kapcsolja ki a készüléket, majd takarja le a lángokat pl. egy fedővel vagy tűzálló takaróval.
- Soha ne flambírozzon elszívóernyő alatt. A magasra csapó lángok akkor is tüzet okozhatnak, ha az elszívóernyő ki van kapcsolva.
- **FIGYELEM!**: csak a főzőlap gyártója által készített vagy a használati utasításokban alkalmasként javasolt, vagy a készülékbe beépített eredeti edénytartó rácsot használjon. A nem megfelelő védőelemek használata balesetveszélyes.
- A főzőlapot csak étel elkészítésére szabad használni. A készüléket tilos helyiségek fűtésére használni.

- A főzőlapon ne melegítsen lezárt konzervdobozt. A konzervdobozokban megnövekedő nyomás szétvetheti őket. Ez sérülést okozhat, vagy leforrázhatja.
- Soha ne takarja le a készüléket ronggyal vagy hasonló eszközzel. Tűzveszély áll fenn, ha a készülék túl forró, vagy be van kapcsolva.
- Ne használja a készüléket munkalapként. A berendezés véletlenül bekapcsolódhat, vagy még forró lehet, ami azt jelenti, hogy a tárgyak megolvadhatnak, felforrósodhatnak vagy meggyulladhatnak.
- Ne használja a készüléket 5 °C alatt.
- A készüléket nem szabad kültéren elhelyezni és kültéren használni.
- Első használatkor a főzőlap jellegzetes „új szagot” kelt. Ne aggódjon, ez normális jelenség. Ha a konyha jól szellőzik, ez a szag hamarosan eltűnik.
- A készüléket nem szabad külső időzítő beiktatásával vagy külön távirányítóval üzemeltetni.
- Soha ne nyissa fel a készülék burkolatát.
- Soha ne tisztítsa a főzőlapot magasnyomású mosóval, vagy gőzborotvával.
- A kerámia főzőlap nagyon erős, de nem törhetetlen. Egy ráeső fűszeres tégely vagy éles konyhaeszköz eltörheti.
- Az edénytartó rácsok gumitalpainak hiánya a főzőlap megkarcolódásához, illetve az égő nem megfelelő égéséhez vezethet. Hiányzó gumitalpak esetén kérjük, forduljon a vevőszolgálatunkhoz.



- **FIGYELEM!** „A kerámia főzőlap törése esetén”:
 - azonnal kapcsolja ki az összes égőt, és minden egyéb elektromos fűtőelemet, és válassza le a készüléket a hálózati áramellátásról.
 - Ne nyúljon a készülék felületéhez.
 - Ne használja a készüléket.

- **VIGYÁZAT!** A gázos főzőlap használata hőfejlődéssel és pára képződéssel jár, ill. égéstermékek képződésével abban a helyiségben, ahol üzemeltetik. Gondoskodjon a konyha megfelelő szellőzéséről, főleg a készülék használata közben. A természetes szellőzőnyílásokat tartsa nyitva, vagy szereljen fel mechanikus szellőzőeszközt (mechanikus elszívóernyő).
- Használat közben és közvetlenül utána a gázrózsa alkatrészei forróak. Ne érintse meg őket, és ügyeljen arra, hogy nem hőálló anyagok ne érhessenek hozzájuk.
- A forró égőkupakokat és edénytartó rácsokat soha ne merítse hideg vízbe. A gyors hűtés károsíthatja a zománcbevonatot.
- A serpenyő és a gomb vagy a nem hőálló fal közötti távolság mindig legalább két centiméter legyen. Kisebb távolság esetén a magas hőmérséklet deformálhatja vagy elszínezheti a gombokat és a falat.
- Mindig használja az edénytartó rácsokat és a megfelelő konyhaeszközöket.
- Az edényt mindig az edénytartó rácsra helyezze. Az edényt közvetlenül az égő kupakjára helyezve veszélyes helyzet állhat elő.
- Az alumínium tálca vagy fólia nem használható főzőedényként. Ráéghet az égő kupakjára és az edénytartó rácsra.
- A főzőlap csak akkor működik hatékonyan, ha az égő alkatrészeit a vezetőperemek mentén szerelik össze. Győződjön meg arról, hogy az edénytartók megfelelően egymás mellé vannak sorolva, és a csepegőtálcán vízszintesen helyezkednek el. Az edényeket csak ezt követően lehet stabilan elhelyezni.
- Az edényfogó kesztyűket és a konyharuhákat tartsa távol a lángtól.

- Ha a készülék alatt engedélyezett a köztetes aljzat nélküli fiók (lásd a telepítési utasításokban), akkor ebben a fiókban tilos gyúlékony tárgyakat és anyagokat tárolni. Győződjön meg arról, hogy a tűzhely alja és az esetleges fiókok tartalma között megfelelő, legalább néhány centiméteres térköz található.
- Az égők alkatrészeit a biztonságos, megfelelő működés érdekében rendszeresen tisztítsa meg.

Gyermekek és kiszolgáltatott emberek



- A készüléket 8 éves vagy annál idősebb gyermekek, illetve korlátozott fizikai, érzékszervi vagy mentális képességekkel rendelkező, illetve megfelelő tapasztalattal és tudással nem rendelkező személyek csak felügyelet és a biztonságos használat módját ismertető eligazítás mellett, a lehetséges kockázatok megértését követően használhatják.
- Ne engedje meg gyerekeknek, hogy a készülékkel játszanak. Ne engedje meg gyerekeknek, hogy a készüléket felügyelet nélkül tisztítsák vagy karbantartsák.
- A készülék felett és mögött ne tartson olyan tárgyakat, amelyeket a gyermekek érdekesnek találhatnak.
- A főzőzónák/égők használat közben felforrósodnak, és utána is forróak maradnak egy ideig. A kisgyermekeket a főzőlaptól főzéskor és azt követően tartsa távol.

FELHASZNÁLÓI KÉZIKÖNYV

Típusok

- Aa - Segédégő
 Bb - Félgyors égő
 Cc - Gyorségő
 Dd - Wok égő

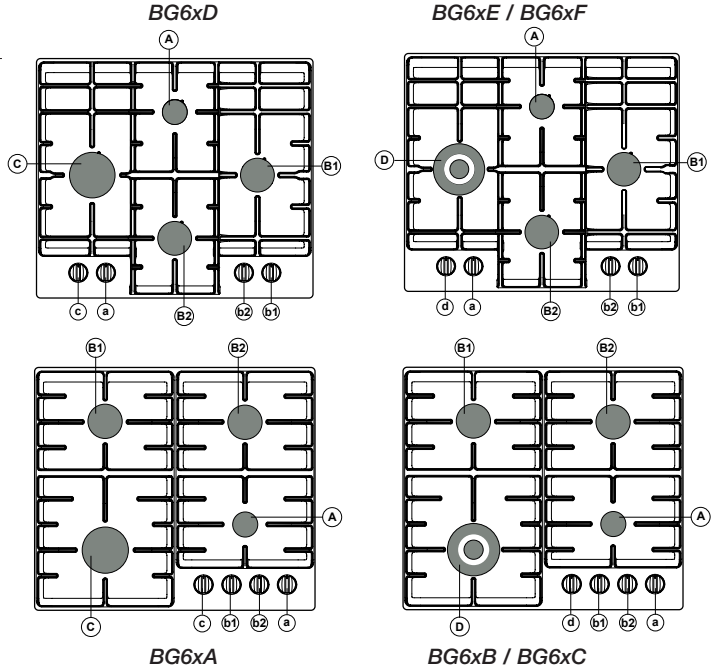

Leírás

| | | G20 / 25 mbar | | | |
|----|----------|---------------|----------------|----------------|----------------|
| | | Égő | BG6xA BG6xD | BG6xB BG6xE | BG6xC BG6xF |
| Aa | Segéd | | 0,95 kW | 0,95 kW | 0,95 kW |
| Bb | Félgyors | | 1,90 kW | 1,90 kW | 1,90 kW |
| Cc | Gyors | | 3,00 kW | | |
| Dd | Wok | | | 3,50 kW | 4,10 kW |

Az (EU) 66/2014 rendelet szerinti információ

Az EN60350-2 szerinti mérések

| Típusazonosító | BG6xA / BG6xD | BG6xB/BG6xC BG6xE/BG6xF |
|---|---|----------------------------|
| Főzőlap típusa | Gáz főzőlap | Gáz főzőlap |
| Gázégők száma | 4 | 4 |
| Melegítési technológia | Gázégő | Gázégő |
| Egy gázégőre eső energiahatékonyság (EEgázégő) %-ban | Félgyors égő: 58,8 Gyorségő: 56,3 Wok égő: 57,6 | 58,8 57,6 |
| A gáz főzőlap energiahatékonysága (EEgáz főzőlap) %-ban | 58,0 | 58,4 |

FELHASZNÁLÓI KÉZIKÖNYV

Használat

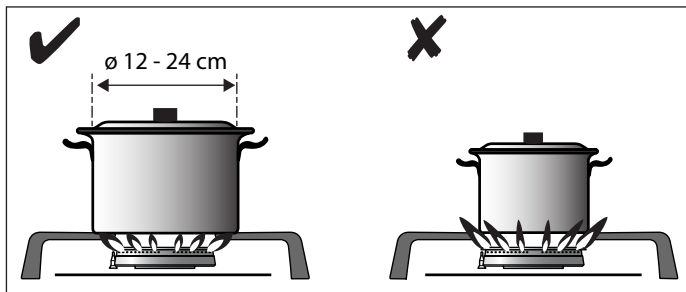

- Vezérlés:**
(1) Megnyomni
(2) Balra forgatni + tartani
(3) 3 másodpercig lenyomva tartani

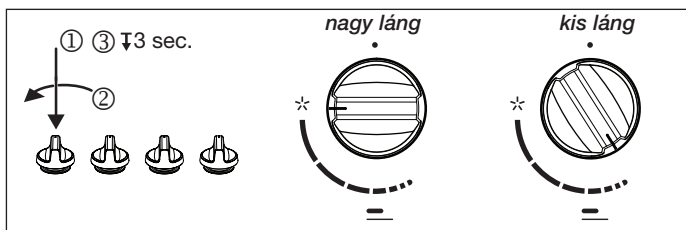

Kiegészítők:



Égő pozíciója:

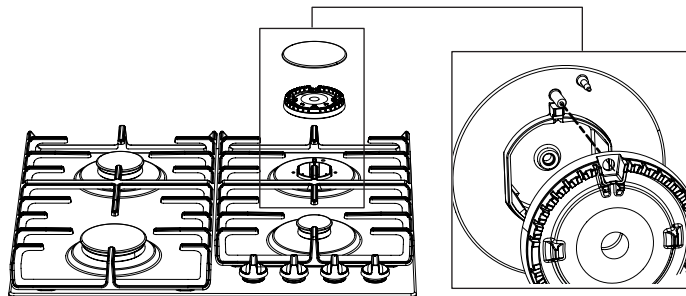

Tisztítás:

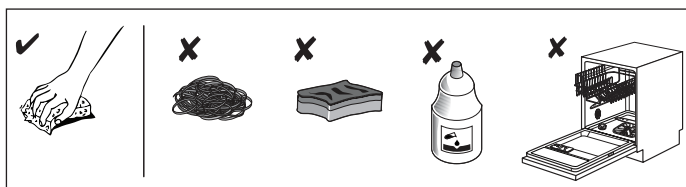

Hibatáblázat

Alább néhány gyakori hiba elhárítására vonatkozó javaslat olvasható.

| Mi történt? | Lehetséges ok | Mi a teendő? |
|---|---|--|
| Az égők nem égnek. A láng nem egyenletes / instabil. | A láng a helytelen gázteljesítmény-beállítás miatt egyenetlen. | Szakértővel ellenőriztesse a gázvezetékét! |
| Az égők lángja hirtelen megváltozik. | A főzőlap alkatrészei helytelenül vannak összeállítva. | Állítsa össze az égőt megfelelően. |
| Az égő begyújtása hosszabb ideig tart. | A főzőlap alkatrészei helytelenül vannak összeállítva. | Állítsa össze az égőt megfelelően. |
| Röviddel a begyújtás után a láng kialszik. | A gombot túl rövid ideig vagy túl gyengén nyomták meg. | A gombot tartsa nyomva hosszabb ideig. |
| A rács elszíneződött az égő körül | Ez egy gyakori jelenség, amit a magas hőmérséklet okoz. | Fémápoló tisztítószerrel tisztítsa meg a rácsot. |
| Az elektromos áramellátás megszakadt. | Lehet, hogy kiolvadt a biztosíték. | Ellenőrizze a biztosítéktáblát, és cserélje ki a kiolvadt biztosítékot. |
| Nem működik az égők elektromos begyújtása | A szikragyújtó és az égő között étel- vagy tisztítószer maradványok vannak. | Nyissa fel és óvatosan tisztítsa meg a szikragyújtó és az égő közötti hézagot. |
| Az égő kupakja szennyezettnek tűnik. | A szokásos elpiszkolódás. | Tisztítsa meg az égő kupakjait fémápoló tisztítószerrel. |

A szerviztechnikus kiszállását a garanciális időszakban felszámítjuk, ha a készülék nem rendeltetésszerű használat miatt vált működésképtelenné. Ezeket az utasításokat mindig könnyen hozzáférhető helyen tárolja; ha a készüléket harmadik személynek adja át, mellékelje hozzá ezeket az utasításokat is.

Ha a probléma a fenti utasítások betartása ellenére is fennáll, hívjon egy hivatalos márkaszervizt. A jótállásunk nem terjed ki olyan hibák, ill. garanciális igények érvényesítésére, amelyeket a helytelen csatlakoztatás vagy a készülék nem rendeltetésszerű használata okozott. Ilyen esetekben a javítás költségét a tulajdonos viseli.

Biztonsági előírások



- Ezt a készüléket csak hivatásos telepítő szakember kötheti be.
- Beépítés előtt biztosítsa, hogy a helyi hálózati áram paraméterei (feszültség, frekvencia, a gáz és gáznymomás jellege), a készülék beállításával kompatibilisek. A készüléket földelni kell.



- A készülék adattábláján fel van tüntetve a készülék feszültsége, frekvenciája, teljesítménye, gáztípusa, valamint az ország, amelybe a használatát tervezték.
- Elektromos bekötés: I. osztály - 220–240 V - 50/60 Hz - max. 1 W
Az elektromos bekötést a nemzeti és helyi jogszabályok szerint kell elvégezni.
- A fali aljzatnak és a villásdugónak mindig hozzáférhetőnek kell lennie.
- Ha egy fix telepítésű készülék nincs tápvezetékekkel és villásdugóval ellátva, ill. nem választható le más, valamennyi pólus teljes érintkező leválasztásával működő módon a hálózati áramellátásról III. kategóriájú túlfeszültség esetén, akkor az ilyen leválasztást biztosító berendezést a fix kábelezésbe kell bekötni a kábelezési szabályoknak megfelelően. A tápvezetékbe legalább 3 mm-es érintkezőhézagú omnipoláris kapcsolót iktatva ez a követelmény teljesül.
- A csatlakozókábelnek feszülés nélkül kell lógnia, és nem szabad a konyhabútoron keresztül vezetni.



- Gázcsatlakozás 1/2" ISO 228 / ISO 7-1 / EN 10226-1
A gázcsatlakozásnak meg kell felelnie a nemzeti és helyi szabályozásoknak. A gáz műszaki paramétereit lásd a készülék címkéjén.
- A készülék nincs égéstermék-elszívó rendszerre csatlakoztatva. Telepítését és bekötését az aktuális telepítési előírások szerint kell végrehajtani. Különösen figyelni kell a szellőzésre vonatkozó követelményekre.
- Javasolt a gáz főzőlapot fix csővel bekötni. A speciális biztonsági tömlővel történő bekötés szintén megengedett.
- A sütő mögötti csőréznek teljes egészben fémből kell készülnie.
- A biztonsági tömlő nem törhet meg, és nem érhet a konyhai eszközök mozgó alkatrészeihez.
- A gázélezáró szelepet mindig könnyen hozzáférhető helyre kell szerelni.
- A főzőlapot csak vízszintes munkalapba szabad beépíteni.
- A készüléket körülvevő falfelület és konyhai munkalap minimális hőállósága 85 °C legyen. Bár maga a készülék nem melegszik fel, a forró főzőlap által sugárzott hő elszínezheti vagy deformálhatja a környező felületeket.

Szervizelés



- A hibás alkatrészeket csak eredeti alkatrészekre szabad kicserélni. A gyártó csak eredeti alkatrészekre tudja garantálni, hogy azok megfelelnek a biztonsági követelményeknek.
- Ha a tápkábel megsérült, azt a gyártónak, saját szerviztechnikusának vagy hasonlóan képzett személynek kell kicserélnie a veszély elkerülése érdekében.

TELEPÍTÉSI UTASÍTÁS

A telepítés előkészítése

Szabad hely a készülék körül

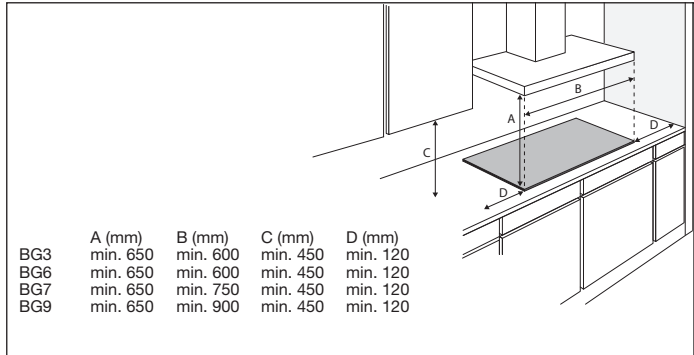

Méreték

Készülék:

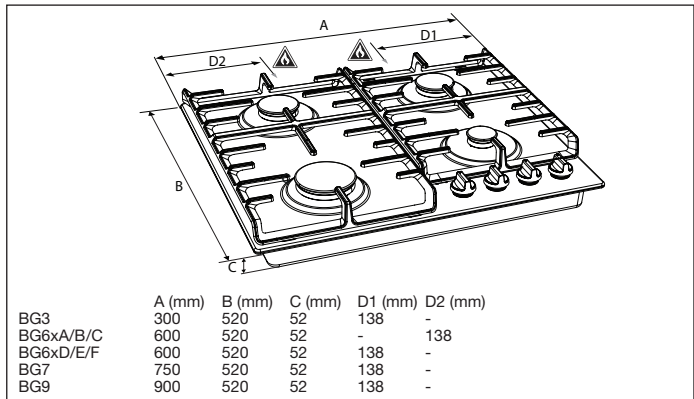

Beépített:

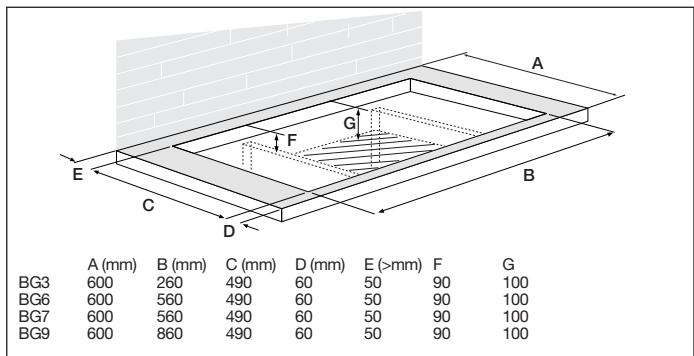

TELEPÍTÉSI UTASÍTÁS

Hozzáférhetőség

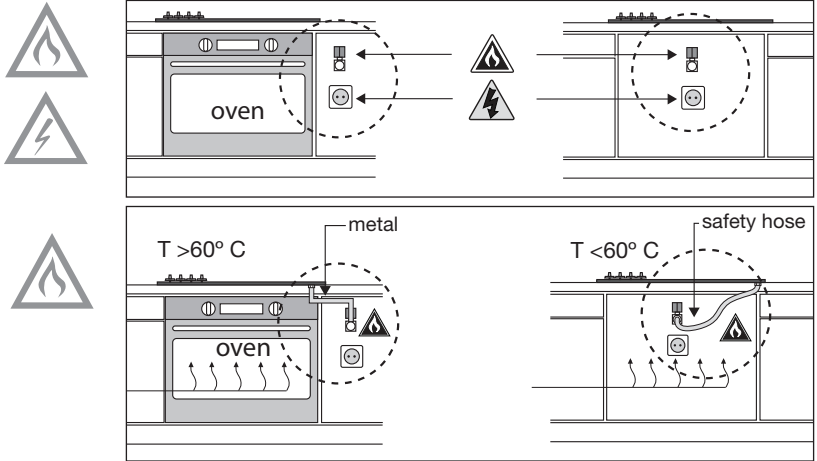

Tömítőszalag

Rozsdamentes acél csepegőtálca

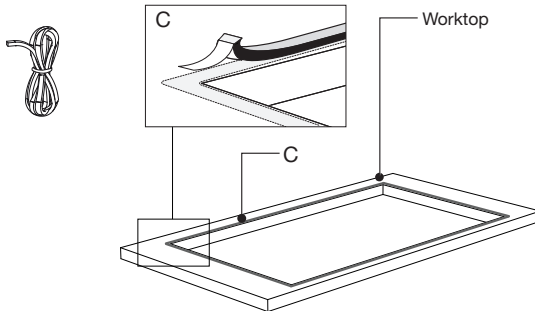

Üveg csepegőtálca

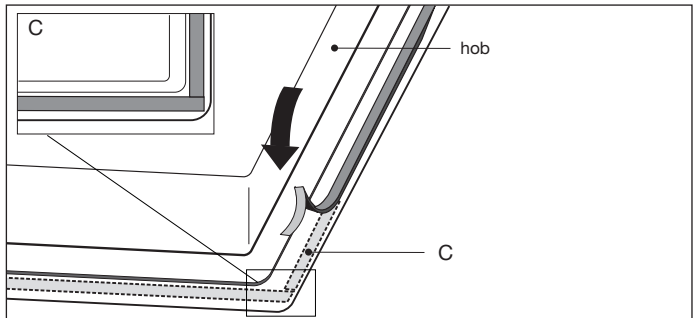

TELEPÍTÉSI UTASÍTÁS

Gázcsatlakozás

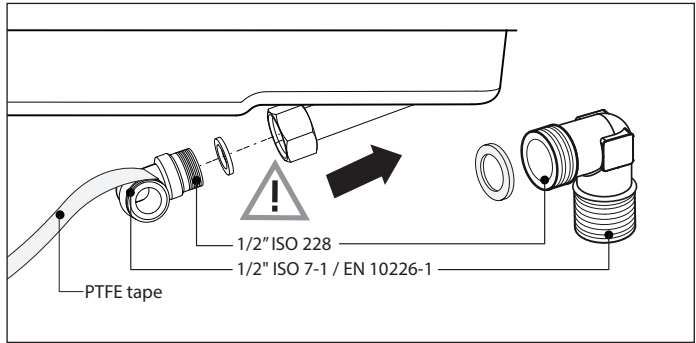

Beépített

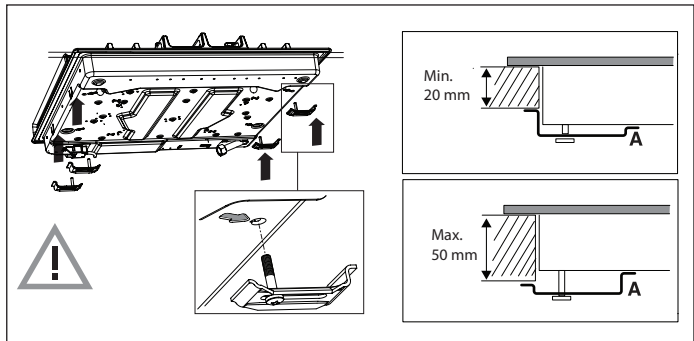
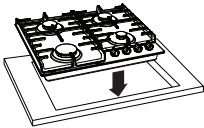

Csatlakoztatás és tesztelés

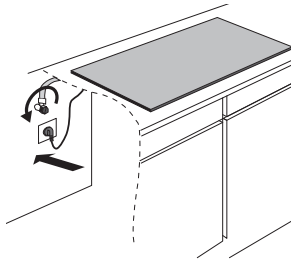

Ellenőrizze a csatlakozások gáztömörségét.

ÁTALAKÍTÁSI UTASÍTÁS

Átalakítási utasítás

Átállítás más gáztípusra.



Figyelem!

Ezeknek az utasításoknak a szakképesítetlen személy általi végrehajtása veszélyes helyzeteket idézhet elő.



A szállító nem felelős a jelen utasítások nem a szállító alkalmazásában álló szakemberek általi helytelen végrehajtásából eredő következményekért (vészhelyzet kialakulása és/vagy személyi sérülés vagy vagyoni káresemény).
A jelen utasítások szakszerűtlen végrehajtásából eredő következményi káreseményekre a garancia nem érvényes.

Ezzel az átalakító készlettel a főzőlapot különböző gáztípusokkal történő használatra alakíthatja át. Lásd az átalakítási táblázatot.

Átalakítási táblázat

| Gáz típusa | P mBar | Módosítás | Segéd | Félgyors | Gyors |
|-------------------------------|--------|--|--------|----------|--------|
| | | | fűvóka | fűvóka | fűvóka |
| G20 | 25 | - | 68 | 95 | 110 |
| Átalakítás G20 / 25 mbar-ról: | | | | | |
| G30 | 30 | Cserélje ki a fűvókát, és az állítócsavart hajtsa be (lásd: 3A). | 50 | 65 | 85 |

ÁTALAKÍTÁSI UTASÍTÁS

| Gáz típusa | P mBar | Módosítás | Wok | Wok |
|-------------------------------|--------|--|--------|--------|
| | | | fűvóka | fűvóka |
| G20 | 25 | - | 132 | 145 |
| Átalakítás G20 / 25 mbar-ról: | | | | |
| G30 | 30 | Cserélje ki a fűvókát, és az állítócsavart hajtsa be (lásd: 3A). | 94 | 100 |

Teljesítménytáblázat (kW-gr/h):

| | G20 13 mbar | G25 20 mbar | G30-G31 28-30/37 mbar | G150 8 mbar |
|-------------------|----------------|----------------|--------------------------|----------------|
| Segédégő | 1,05 | 1,05 | 1,05/76 | 1,10 |
| Félgyors égő | 1,95 | 1,95 | 1,80/130 | 1,85 |
| Gyorségő | 3,10 | 3,10 | 3,00/216 | 3,00 |
| Wok égő (BG6xB/E) | 3,45 | 3,35 | 3,50/252 | |
| Wok égő (BG6xC/F) | 4,00 | 3,85 | 4,00/288 | |

Az átalakító készlet tartalma

- Égőfűvókák, valamint (ha alkalmazható) állítócsavarok a gázcsapokhoz.
- Adatcímké a módosított gázparaméterekkel és beállításokkal.

Szükséges szerszámok:

- T1 Dugókulcs (7 mm)
- T2 Normál csavarhúzó (4 mm)
- T3 Laposfogó
- T4 Villáskulcs (7 mm)
- T5 Szivárgásellenőrző spray

ÁTALAKÍTÁSI UTASÍTÁS

A fűvókák átalakítása



Figyelem: A készüléket kösse le a hálózati áramról. Ügyeljen arra, hogy a munkalap felületét ne sértse meg. A készülék alkatrészeit fedtesse egy védelmet biztosító lapra.



Más gáztípushoz történő átalakításhoz a fűvókákat ki kell cserélni. Az értékek a fűvókán is fel vannak tüntetve.

1. Távolítsa el az edénytartó rácsot, az égőfejeket, a koronákat és kupakokat (lásd az A1 és A2 képeket). A forgatógombokat függőlegesen húzza le.
2. Használja a dugókulcsot (T1) vagy villáskulcsot (T4) a régi fűvókák eltávolításához, és helyezze az új fűvókákat az égőfejekbe (lásd az A1 és A2 képeket).

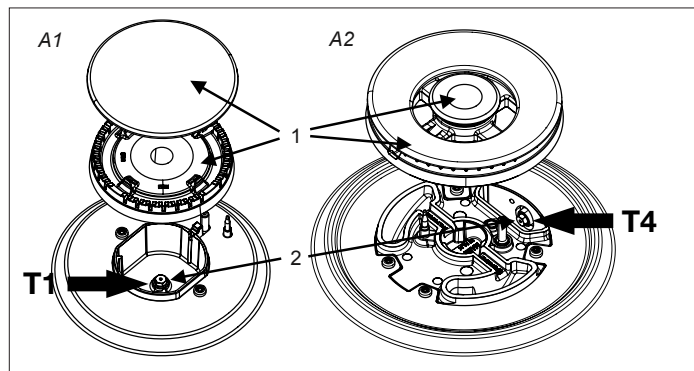

Az állítócsavarok átalakítása

A gáz típusától függően, amelyhez a készüléket átalakítják, az állítócsavarokat kétféle módon lehet beállítani.

Ellenőrizze az átalakítási táblázatot a „Módosítás” oszlopban, ha az állítócsavarokat teljesen be kell hajtani (lásd alább a 3A műveletet), az állítócsavart másakra kell cserélni (lásd alább a 3B műveletet) vagy át kell állítani (lásd alább a 3C műveletet).

Az értékek az állítócsavarok fején is fel vannak tüntetve.

Az állítócsavarok a főzőlap teteje felől érhetők el, amikor a gombokat teljesen lehúzzák (B1 és B2).

ÁTALAKÍTÁSI UTASÍTÁS

- 3A. Hajtsa be teljesen az összes gázcsap állítócsavarját (3) a normál csavarhúzó (T2) segítségével.
- 3B. Szerelje ki az állítócsavarokat (3) a normál csavarhúzó (T2) és a laposfogó (T3) segítségével. Helyezze az új állítócsavart a helyére egy laposfogóval, ill. hajtsa be teljesen az összes állítócsavart a normál csavarhúzó segítségével.
- 3C. Állítsa be az összes gázcsap állítócsavarját (3) a normál csavarhúzóval (T2), amíg minimális gázáram mellett stabil lánggal ég. Kérjük, ellenőrizze, hogy a láng stabil-e hideg és forró égő mellett.

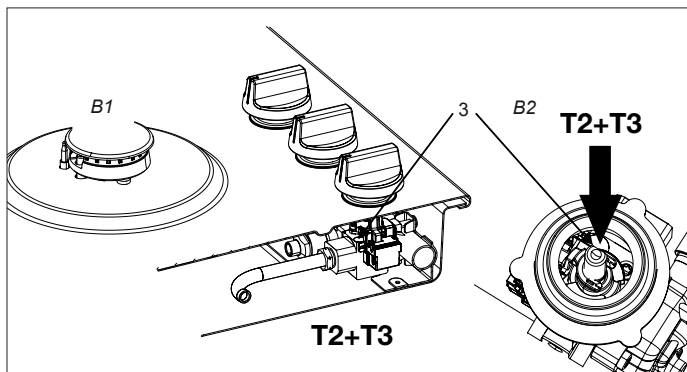

A gáztömörség és a működés ellenőrzése

Amikor a készüléket a hálózati gázra csatlakoztatják, szivárgásvizsgáló spray segítségével ellenőrizze a gáztömörséget.

1. Tömítse a befecskendezőt.
2. Nyissa ki a gázcsapot.



Figyelem! nyomja meg és nyissa ki a csapot a termoelektromos biztonsági berendezés felülírásához, és tartsa lenyomva.

3. Fújjon szivárgásellenőrző spray-t az összes gázcsatlakozásra, és ellenőrizze a gáztömörséget.
4. Ezt ismétlje meg minden égőre.

ÁTALAKÍTÁSI UTASÍTÁS

Begyűjtás

1. Helyezze vissza a gombokat, az égők részeit és az edénytartó rácsokat.
2. Ellenőrizze, hogy a készülék a megfelelő gáztípusú hálózatra van-e csatlakoztatva, a megfelelő nyomáson.
3. Nyissa ki a fő gázvezető szelepet.
4. Dugja be a villásdugót a hálózati aljzatba.

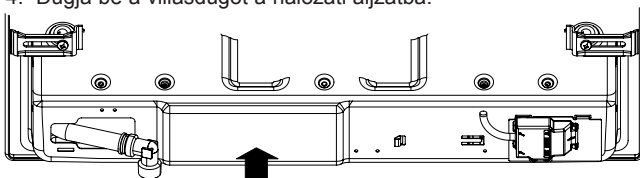

| | | |
|-----------------|-----------------------|---------|
| ADJUSTED FOR | SKORYGOWANE O | C1 |
| EINGESTELLT AUF | KORRIGÁLT | |
| З ПОПРАВКОЮ НА | НАСТРОЕНО ДЛЯ | |
| PRILAGOJEN ZA | KELECI UŠIH TEŽŠELGEN | |
| PO OČIŠTĚNÍ O | | |
| PO OČIŠTENÍ O | | |
| PRILAGOĐEN ZA | | |
| AJUSTATE PENTRU | GXX | XX mbar |

A működés ellenőrzése

1. Gyújtsa be az égőket.
2. Ellenőrizze, hogy a láng profilja normál, egyenletes és stabil az egész állítási tartományon;
 - Ellenőrizze, hogy a lecsavart láng nem alszik-e ki;
 - Ellenőrizze, hogy a láng nem fújódik-e el amikor maximumra van tekerve;
 - Égés közben nem szabad hosszú, sárga lángnyelveknek megjelenniük.
3. A módosított gázparamétereket és beállításokat tartalmazó adatlapot ragassza a régi címkére (a gázkészülékek alján, a gázcsatlakozás közelében található).

A készülék és a csomagolás ártalmatlanítása

A készülék gyártásához újrahasznosítható anyagokat használtak fel.

A készülék csomagolása újrahasznosítható. A csomagolás az alábbiakból állhat:

- kartonpapír;
- papír;
- polietilén fólia (PE);
- CFC-mentes polisztirol (merek PS hab);
- polipropilén (PP) szalag.

Ezeket az anyagokat környezetbarát módon, az országos rendelkezéseket figyelembe véve ártalmatlanítsa.



Hogy a háztartási elektromos készülékek külön begyűjtésére vonatkozó követelményt jelölje, a kereszttel áthúzott szemetesedény szimbóluma van a készüléken feltüntetve.

Ez azt jelenti, hogy az élettartama végén a terméket nem szabad háztartási hulladékként ártalmatlanítani. Speciális helyi, kijelölt hulladékgyűjtő hatósághoz vagy ilyen szolgáltatást nyújtó vállalathoz kell eljuttatni. Az olyan háztartási eszközök ártalmatlanítása, mint a jelen főzőlap, nem jár az egészségre, ill. a környezetre káros hatásokkal, és lehetővé teszi az alapanyagok visszanyerését, jelentős energia- és nyersanyag-megtakarítást eredményezve.



Figyelem! A törött kerámia főzőlapot ne dobja az újrahasznosítandó üveghulladék konténerébe, hanem a település hulladékgyűjtő telephéire vigye.



Megfelelőségi nyilatkozat

Ezennel igazoljuk, hogy termékeink megfelelnek a vonatkozó európai irányelveknek, rendeleteknek és szabályozásoknak, valamint a hivatkozott szabványokban előírt követelményeknek.

GORENJE gospodinjski aparati, d.d.

Cím: Partizanska 12, 3320 Velenje, Szlovénia

Telefon: +386 (0)3 899 10 00

Fax: +386 (0)3 899 28 00

www.gorenje.com

gorenje



672072

hu (01-18)