

KZ

ШЫНЫ КЕРАМИКАЛЫҚ
КІРІСТІРЕЛЕТІН ПІСІРУ
ПАНЕЛІН ПАЙДАЛАНУ
ЖӨНІНДЕГІ ТОЛЫҚ
НҰСҚАУЛЫҚ

gorenje
BY
ora'ito

ШЫНЫ КЕРАМИКАЛЫҚ КІРІСТІРІЛЕТІН ПІСІРУ ПАНЕЛІ

Құрметті сатып алушы!



ГОсы шыны керамикалық кірістірілетін пісіру панелі үй шаруашылығында қолдануға арналған.

Қаптама қоршаған ортаға ешқандай залал келтірмей қайта өңдеуге, қалдықтарды сақтауға арналған арнайы полигондарда жинауға және кәдеге жаратуға болатын экологиялық таза материалдардан жасалған. Қаптама материалдары тиісті таңбалауға ие.

Пайдалану жөніндегі нұсқаулық

Пайдаланушы үшін пісіру панелі және оны басқару сипатталатын пайдалану жөніндегі нұсқаулық дайындалған. Нұсқаулық аспаптың бірнеше типіне арнап дайындалған, сондықтан сіздің моделіңізде жоқ жекелеген функцияларың сипаттамаларынан тұруы мүмкін.

Жалғау жөніндегі нұсқаулық

Жалғау »Электр желісіне жалғау« бөліміне сәйкес, сонымен қатар қолданыстағы ескертпелер мен стандарттарға сәйкес жүргізіледі. Жалғауды тек білікті маман ғана орындай алады.

Зауыттық жапсырма

Аспаптың негізгі деректері бар зауыттық жапсырма пісіру панелінің төменгі бетінде орналасқан.

Өрттен қорғау

Пісіру панелі асхана жиһазы элементтерінің арасына кірістіріле алады, бұл ретте оларың біреуі пісіру панелінен жоғары бола алады, ал екіншісі онымен бір биіктікте болуы тиіс.

Ескерту!	3
Қолданар алдында нұсқаулықты оқып шығыңыз!	3
Аспап сипаттамасы	5
Пісіру беті	7
Пісіру панелін басқару	9
Тазалау және қызмет көрсету	18
Пісіру панелін монтаждау	19
Электр желісіне жалғау	23
Техникалық деректер	25

Қауіпсіздік шаралары

- Аспапты сегіз жастан асқан балаларға және физикалық, қозғалу және психикалық қабілеттері шектелген адамдарға, сонымен қатар оны қолдану үшін жеткілікті тәжірибесі мен білімі жоқ адамдарға тек тәжірибесі бар адамның қадағалауымен немесе егер олар аспапты қолдануға үйретілген болса және аспапты дұрыс пайдаланбауға байланысты туындауы ықтимал қауіпті түсінген жағдайда ғана осы аспапты қолдануға рұқсат етіледі. Балаларға аспаппен ойнауға рұқсат етпеңіз! Балалар аспапты үлкендердің қадағалауымен ғана тазалай және қызмет көрсете алады!
- ЕСКЕРТУ! Жұмыс барысында аспап және оның қол жетімді бөлшектері қатты қызады. Аса сақ болыңыз, ыстық бөлшектерге қолыңызды тигізбеңіз. Сегіз жасқа толмаған балалар тұрақты бақылауда болуы тиіс!
- ЕСКЕРТУ! Жану қауіпі! Пісіру бетінде заттарды сақтау үшін қолданбаңыз!
- ЕСКЕРТУ! Май қолданып тағам дайындау барысын әрқашан қадағалаңыз, өйткені жану қауіпі бар. Егер өрт туындаса, жалынды сумен сөндіріңіз. Аспапты сөндіріңіз, ыдысты қақпақпен немесе дымқыл сүлгімен жабыңыз.
- Тағам дайындау аяқталған соң конфорканы басқару панелінің көмегімен сөндіріңіз. Ыдысты анықтау жүйесіне ғана сенім артуға болмайды.
- ЕСКЕРТУ! Жарылып кеткен және сынған пісіру панелін қолданбаңыз. Электр тоғынан зақым алу қауіпі бар! Сызатты анықтаған кезде аспапты тез арада электр желісінен ажыратыңыз, ол үшін барлық жанарғылардың ауыстырып қосқыштарын сөндіріңіз, сақтандырғышты бұрап алыңыз немесе аспаптың толықтай тоқсыздандыру үшін негізгі сөндіргішті сөндіріңіз.
- Аспапты тазалау үшін жоғары қысымды тазалағыштарды және бу ағынды тазалағыштарды қолданбаңыз, өйткені бұл

қысқаша тұйықталуға және электр тоғынан зақым алуға алып келуі мүмкін.

- Аспап сыртқы таймерге және сыртқы қашықтықтан басқару блогына жалғауға арналмаған.

Ескертулер

- Аспапты жалғауды тек авторлық құқығы бар маман ғана орындай алады.
- Білікті емес жалғау және жөндеу ауыр дене жарақатын алуға себеп болуы және аспаптың бүлінуіне алып келуі мүмкін. Аспапты жалғауды және жөндеуді тек авторлық құқығы бар маман ғана орындай алады.
- Аспап тағам дайындауға арналған. Оны басқа мақсаттарда қолданбаңыз, мысалы, бөлмені жылыту үшін. Пісіру панеліне бос ыдысты қоймаңыз.
- Көршілес электр аспаптардың ыстық конфоркаларға тиіп тұрмауын қадағалаңыз.
- Аспаптың астында оңай тұтанатын заттарды, мысалы, тазарту құралдарын немесе аэрозолдарды сақтамаңыз Жану қауіпі!
- Пісіру бетін жұмыс үстелі ретінде және заттарды сақтау үшін қолданбаңыз! Бұл аспаптың бүлінуіне және шыны керамикада сызаттардың пайда болуына алып келуі мүмкін. Пісіру панелінде жұқа қабырғалы алюминий ыдыста, фольгада және пластикалық ыдыста дайындамаңыз. Өртену қауіпі бар!
- Бір өндірістік желі шегінде түрлі аспаптар немесе компоненттер арасындағы түс реңдеріндегі ықтимал сәйкес келмеушіліктер әртүрлі шолу бұрыштары, фон түсі, материалдар және бөлмедегі жарық сияқты түрлі факторларға байланысты туындауы мүмкін.



Бұйымдағы немесе оның қаптамасындағы символ оның тұрмыстық қалдықтар ретінде кәдеге жаратылмауы тиіс екендігін көрсетеді. Бұйымды одан ары кәдеге жарату үшін оны электронды және электрлік жабдықтардың тиісті орындарына тапсырған жөн. Бұйымды кәдеге жарату ережелерін сақтау арқылы осы сияқты

қалдықтармен тиісті түрде әрекет жасамау салдарынан қоршаған ортаға және адамдардың денсаулығына зиян келтірудің алдын ала аласыз.

Бұйымды кәдеге жарату туралы толық ақпарат алу үшін жергілікті билік органдарына, шақырылатын және қалдықтарды кәдеге жаратын қызметке немесе осы бұйымды сатып алған дүкенге хабарласыңыз.

АСПАП СИПАТТАМАСЫ

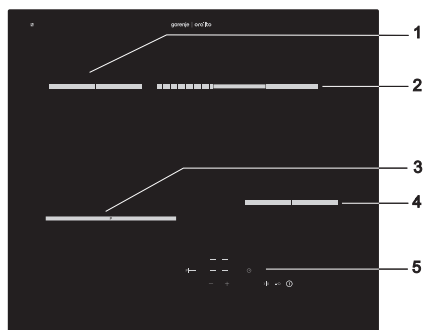
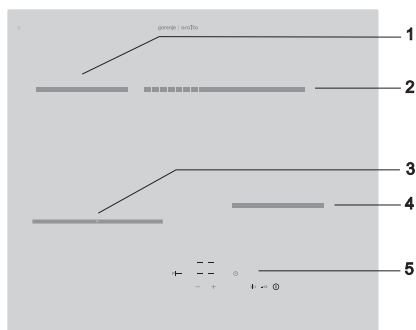

1. Артқы сол жақ конфорка
2. Артқы оң жақ конфорка
3. Алдыңғы сол жақ конфорка
4. Алдыңғы оң жақ конфорка
5. Басқару панелі

**Басқару панелі
(моделіне байланысты)**

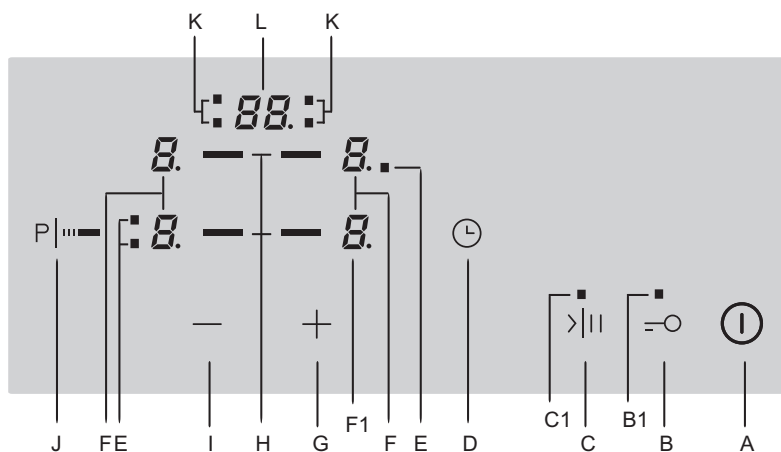

Сенсорлар мен индикаторлар

A Пісіру панелін ҚОСУ/СӨНДІРУ

B Балалардан қорғайтын блоктау

B1 Балалардан қорғайтын блоктау индикаторы

C Stop&Go үзіліс функциясы

C1 Stop&Go үзіліс функциясының индикаторы

D Таймер

E Қыздырудың қосымша контурын қосу индикаторы

F Қыздыру және қалдық жылу дәрежесінің дисплейі

F1 Конфорка дисплейіндегі индикатор-нүкте

G G + сенсоры

H Конфорканы тандау

I – сенсоры

J Қыздырудың қосымша контурын ҚОСУ/СӨНДІРУ

K Конфоркадағы сөндіру таймерінің индикаторы

L Уақыт дисплейі

Алғаш қолданар алдында

СШыны керамиканы дымқыл шүберекпен және ыдысты жууға арналған құралдың аз ғана мөлшерімен тазалаңыз.

Агрессивті және абразивтік тазалау құралдарын, ыдыс жууға арналған қатты губкаларды, қақ кетіруге арналған құралдарды, дақ кетіргіштерді қолданбаңыз.

Маңызды ескертулер

- Конфоркаларды бөлмені жылыту үшін қолданбаңыз. Ыдыс қойылмаған конфоркаларды қоспаңыз.
- Ыдысты конфоркаға қояр алдында жылудың жақсы берілуін қамтамасыз ету және конфорканың бүлінуінің алдын алу үшін ыдыс түбін және конфорканың өзін құрғатып сүртіңіз.
- Май қолданып тағам дайындау барысын әрқашан қадағалаңыз, өйткені жану қауіпі бар.
- Пісіру панеліне дымқыл ыдысты және су қақпақтарды қоймаңыз. Дымқыл конфоркаларды бүлдіруі мүмкін.
- Ыстық ыдысты қолданылмайтын конфоркаларда суытпаңыз, өйткені ыдыс түбінде конденсат түзіледі, бұл коррозияға алып келуі мүмкін.

Шыны керамикалық бет

- Конфоркалар қыздырудың тағайындалған дәрежесіне дейін жылдам қызады, бұл ретте конфорканың айналасы жылы болуы мүмкін.
- Шыны керамика температуралық өзгерістерге төзімді.
- Шыны керамика берік материал болып табылады, сондықтан оның үстіне ыдысты еш қорықпай қоя беруіңізге болады.
- Шыны керамикалық бетті жұмыс үстелі ретінде қолданбаңыз. Өткір заттар оның бетіне сызат түсіруі мүмкін.
- Жұқа қабырғалы алюминий ыдыста және фольгада, сонымен қатар пластикалық ыдыста дайындамаңыз. Шыны керамикалық бетке пластик ыдыстарды және алюминий фольганы қоймаңыз.
- Жарылып кеткен және сынған пісіру бетін қолданбаңыз. Шыны керамика нақты соққыларға төзімсіз, сондықтан оның үстіне қатты және өткір заттардың құламауын қадағалаңыз, өйткені олар шыны керамиканы бүлдіруі мүмкін. Сызаттарды анықтаған кезде аспапты тез арада электр желісіне ажыратып, сервис орталығына хабарласыңыз.
- Қант және тәтті тағамдар шыны керамикалық бетті қатты бүлдіруі мүмкін, сондықтан беттердің бүлінуінің алдын алу үшін пісіру беті әлі суымаса да, ласты тез арада қырғышпен тазалап алыңыз.

Ыдыс

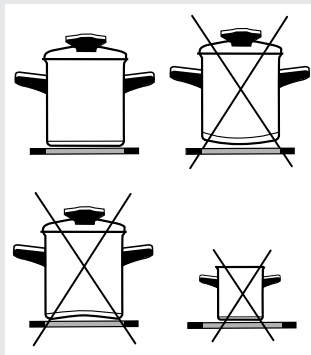

Ыдыстарды қолдану жөніндегі кеңестер

- Түбі тегіс, тұрақты сапалы ыдыстарды қолданыңыз.
- Егер ыдыс түбінің диаметрі конфорка диаметріне сәйкес келсе және конфорканың ортасына орнатылған болса, жылу тарату барынша тиімді болады.
- Отқа төзімді және жылуға төзімді шыныдан немесе фарфордан жасалған ыдыста дайындау кезінде ыдысты өндірушінің нұсқауларын орындаңыз.
- Жылдам пісіргіште дайындау кезінде тиісті қысымға қол жеткізбейінше, дайындау процесін тұрақты бақылап отырыңыз. Алдымен конфорка максималды қуатпен жұмыс жасауы тиіс, содан соң жылдам пісіргішті өндіруші ұсыныстарын сақтай отырып, конфорканы қыздыру дәрежесін ақырындап төмендетіңіз.
- Ыдыста әрқашан сұйықтықтың жеткілікті мөлшерінің болуын қадағалаңыз. Бос ыдысты қыздыру салдарынан пісіру беті қызып кетуі мүмкін, нәтижесінде ыдыс және пісіру беті бүлінеді.
- Түбі жылтыратылған отқа төзімді шыныдан жасалған ыдыс, түбінің диаметрі конфорка диаметріне сәйкес келген жағдайда пісіру бетінде қолдану үшін жарамды болып табылады. Диаметрі үлкен ыдыс жарылып кетуі мүмкін.
- Арнайы ыдысты қолдану кезінде осы ыдысты өндірушінің ұсыныстарын орындаңыз.
- Шыны керамикалық панельде жылу шағылыстыратын қасиеттері бар (мысалы, ақшыл металл түп) немесе түбі қалың ыдыста дайындау кезінде қайнау уақыты бірнеше минутқа артады (шамамен 10 минутқа). Егер сұйықтықтың көп мөлшерін қайнату қажет болса, түбі тегіс, қара ыдыстарды қолдану ұсынылады.
- Саз ыдысты қолданбаңыз, өйткені шыны керамикалық беттерге сызат түсіруі мүмкін.

Электр энергиясын үнемдеу бойынша кеңестер

- Ыдыс түбінің диаметрі конфорка диаметріне сәйкес келуі тиіс. Ыдыстың диаметрі кішкене болған кезде энергияны тұтыну артады, конфорка бүлінуі мүмкін.
- Егер тағамды дайындау рецептінде рұқсат етілсе, ыдыстың қақпағын жауып қойыңыз. Қақпақ өлшемі бойынша ыдысқа сәйкес келуі тиіс.
- Ыдыс дайындалатын тағам мөлшеріне сәйкес келуі тиіс. Үлкен ыдыста аз ғана тағамды дайындау электр энергиясын шығындауға алып келеді.
- Ұзақ уақыт бойы пісіруді қажет ететін тағамдары жылдам пісіргіште дайындаңыз.
- Көкөністерді аз ғана су мөлшерінде пісіріңіз. Мұндай тәсілмен өнімдер әдеттегіден жылдам піседі, бірақ бұл ретте ыдыс қақпағының толықтай жабылып тұруы маңызды. Қайнаған соң конфорка қуатын жаймен қайнау күйіне дейін азайтыңыз.

ПІСІРУ ПАНЕЛІН БАСҚАРУ

Пісіру панелін қосу

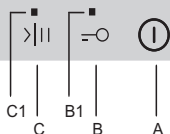

Конфоркаларды қосу

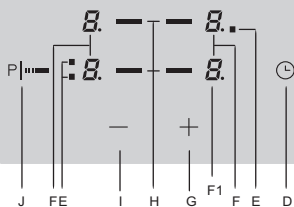

- Пісіру панелі сенсорлы басқару панелімен жабдықталған. Сенсорды қосу үшін тиісті символды басыңыз және оны кемінде 1 секунд бойы басылған күйінде ұстаңыз.
- Сенсорды әр басу дыбысты сигналмен расталады.
- Сенсорлы басқару панеліне ешқандай заттарды қоймаңыз (қате туралы хабарлар пайда болуы мүмкін). Басқару панелінің әрқашан таза болуын қадағалаңыз.

- ҚОСУ/СӨНДІРУ сенсорын (A) басыңыз және кемінде 1 секунд басылған күйінде ұстап тұрыңыз.
- Пісіру панелі қосылады, конфоркалар дисплейі жанады, дисплейдің жанында F1 индикатор-нүктелер жыпылықтай бастайды.

⚠ Егер одан ары орнатулар жүргізбесеңіз, пісіру панелі 10 секундтан кейін автоматты түрде сөнеді.

- Пісіру панелін ҚОСУ/СӨНДІРУ сенсорымен (A) қосқан соң 10 секунд ішінде конфоркаларды қосуға болады.
- Конфорканы H сенсорымен таңдаңыз. Конфорка дисплейінің жанында F1 индикатор-нүктесі жанады.
- + сенсорымен қыздыру қуатын 1-9 аралығында орнатыңыз. Егер бірінші - сенсоры басылса, бірден 9-қуат орнатылады.

⚠ Егер + немесе – сенсорын басылған күйінде ұстап тұрса, онда мән жылдамырақ өзгеретін болады (сәйкесінше ұлғаяды немесе азаяды). + немесе - сенсорын қысқа уақытқа басу қыздыру қуатын бір дәрежеге өзгертеді.

⚠ Жұмыс параметрлерін орнату жанында F1 индикатор-нүктесі жанып тұрған тек бір ғана конфоркада мүмкін болады.

Қыздыру дәрежесін өзгерту

- Конфорканы H сенсорымен таңдаңыз. Конфорка дисплейінің жанында F1 индикатор-нүктесі жанады.
- + және - сенсорларымен қыздырудың қажетті қуатын орнатыңыз.

Қыздыру функциясы

Қыздыру функциясы дайындалған тағамдардың температурасын ұстап тұруға арналған.

- Функцияны қосу үшін конфорка дисплейінде **⏸** символы көрсетілгенге дейін - сенсорын басыңыз (1 және 0 мәндерінің арасында орналасқан).

Конфоркаларды сөндіру

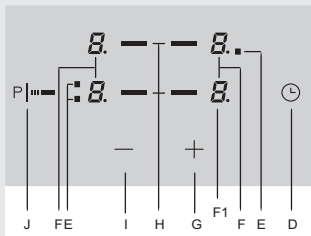

- Конфорканы H сенсорымен таңдаңыз. Конфорка дисплейінің жанында F1 индикатор-нүктесі жанады.
- - сенсорымен 0 қыздыру дәрежесін орнатыңыз.
- **Жылдам сөндіру.** + және - сенсорларын бір уақытта басыңыз, қыздыру дәрежесі 0 мәніне орнатылады.

Пісіру панелін сөндіру

- Пісіру бетін ҚОСУ/СӨНДІРУ (A) сенсорын басу арқылы кез келген сәтте сөндіруге болады.
- Әлі де ыстық күйде қалған конфоркалардың дисплейлерінен басқа, барлық индикаторлар сөнеді, ол туралы осы конфоркалардың дисплейіндегі H символы хабарлайды.
- Дайындау аяқталғанға дейін конфорканы сөндіру арқылы қалдық жылуды қолданыңыз. Бұл электр энергиясын үнемдеуге де көмектеседі.

Балалардан қорғайтын блоктау

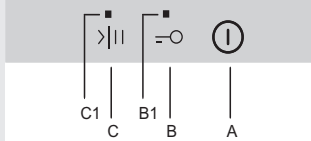

Қорғайтын блоктау функциясы пісіру панелі мен жекелеген конфоркаларды қосудың алдын алуға мүмкіндік береді, сондықтан блоктау функциясын балалардан блоктау ретінде де қолдануға болады

Балалардан қорғайтын блоктауды қосу

- Қорғайтын блоктау сенсорын басыңыз және үш секунд бойы басылған күйінде ұстаңыз. Сенсор астында қорғайтын блоктау индикаторы жанады.
- Қорғайтын блоктауды қосу үшін пісіру панелі қосылып тұруы тиіс.
- Қорғайтын блоктау ҚОСУ/СӨНДІРУ (A) сенсоры мен қорғайтын блоктау сенсорын қоспағанда, барлық сенсорлардың қосылуының алдын алады.

Балалардан қорғайтын блоктауды сөндіру

- Қорғайтын блоктау сенсорын басыңыз және үш секунд бойы басылған күйінде ұстаңыз. Дыбысты сигнал беріледі және сенсор астындағы қорғайтын блоктау индикаторы сөнеді.

Қалдық жылу индикаторлары

Конфорканы немесе пісіру панелін сөндіргеннен кейін конфорка дисплейінде келесі символ жанады:

- “H” конфорканың ыстық екендігін білдіреді,
- “h” конфорканың суып жатқандығын, әлі де жылы екендігін білдіреді.

Индикация ұзақтығы қыздыру дәрежесін есепке ала отырып есептелген және конфорканың қаншалықты ұзақ жұмыс жасағандығына байланысты.

Н немесе h символдарын сөндіргеннен кейін кейбір жағдайларда конфорка ыстық болып қалуы мүмкін (электр энергиясын сөндіру, конфоркада ыстық ыдыс бар). Абай болыңыз: күй қауіпі бар!

Егер электр энергиясын сөндірген кезде конфорка әлі де ыстық болса, H немесе h символы жыпылықтап тұрады. Бұл конфорканың электр энергиясының қаншалықты ұзаққа сөндірілгендігіне байланысты, ыстық болуы немесе сууы мүмкіндігін білдіреді.



Аспап өндіруші зауытта тексеруден өтеді, сондықтан аспапты электр желісіне алғаш жалғау кезінде дисплейде біраз уақытқа H индикациясы жыпылықтауы мүмкін.

Дайындау автоматикасы

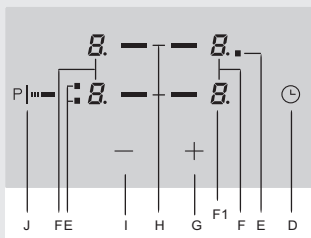

«Дайындау автоматикасы» функциясын таңдаған кезде конфорка біраз уақыт бойы толық қуатпен жұмыс жасап, содан соң негізгі дайындаудағы қыздырудың алдын ала бекітілген дәрежесіне автоматты түрде ауысады. Максималды қуатпен жұмыс жасау ұзақтығы негізгі дайындаудың орнатылған қыздыру дәрежесіне байланысты болады (1 және 8 аралығында).

«Дайындау автоматикасы» функциясын қосу

- H сенсорымен конфорканы таңдаңыз және 9 қыздыру қуатын орнатыңыз.
- + сенсорын басыңыз. Конфорка дисплейінде A және 9 мәндері кезекпен жыпылықтай бастайды.
- - сенсорын басу арқылы негізгі дайындаудың қыздыру дәрежесін орнатыңыз.

Конфорка дисплейінде A мәні және негізгі дайындаудың қыздыру дәрежесі кезекпен жыпылықтайды. Максималды қуатпен қыздыру аяқталғаннан кейін конфорка негізгі дайындауды қыздыру дәрежесіне автоматты түрде ауысады. Осыдан кейін дисплейге қыздырудың тек негізгі дәрежесі ғана шығарылады.



Егер "Дайындау автоматикасы" функциясының жұмысы кезінде қыздыру дәрежесі азайтылса, функция сөнеді.

Тағам/дайындау тәсілі	Мөлшері	Қыздыру дәрежесі	Дайындау ұзақтығы, мин.
Сорпа/қыздыру	0,5-1 л	A7 - 8	4 - 7
Сүт/қыздыру	0,2-0,4 л	A1 - 2	4 - 7
Күріш/пісіру	125-250 г, 300-600 мл су	A2 - 3	20 - 25
Мундир картоп/пісіру	750 г-1,5 кг	A5 - 6	25 - 38
Балғын көкөністер, кесілген/пісіру	0,5-1 кг, 400-600 мл су	A4 - 5	18 - 25

- Кестеде дайындау үшін «Дайындау автоматикасы» функциясы қолданылатын кейбір тағамдар берілген.
- Кестеде берілген мәндер шамамен алынған болып табылады және дайындаудың басқа да параметрлеріне байланысты болады (мысалы, ыдыс типі мен сапасы, ыдыстағы су мөлшері).
- Ұсынылған аз мәндер кішкене конфоркаларға, ал үлкен мәндер үлкен конфоркаларға қатысты.
- **Дайындау екі кішкене конфоркада (артық сол жақ және алдыңғы оң жақ) және екі контурлы конфоркада (алдыңғы сол жақ) қақпағы жабылған ыдысты жүргізілді.**

»Дайындау автоматикасы« функциясы келесілер үшін қолданылады:

- дайындауды бастаған кезде максималды қуатпен қыздыру, содан соң дайындау процесін тұрақты бақылауға алмай, ұзақ уақыт бойы пісуге қалдырылатын тағамдар (мысалы, суға пісірілетін сиыр еті).

»Дайындау автоматикасы« функциясы келесілер үшін қолданылмайды:

- жиі төңкеріп тұру, араластыру немесе үстіне су құйып тұру қажет қуырылған және бұқтырылған тағамдарды, жылдам пісіргіште ұзақ уақыт бойы дайындалатын тағамдарды пісіру.

Қыздырудың қосымша контуры (кейбір модельдерде)

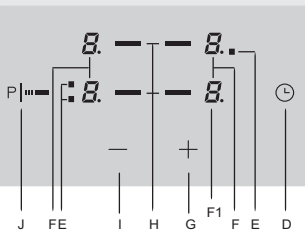

Қыздырудың қосымша контурын қосу

- Таңдалған конфорка үшін (конфорка дисплейінің айналасында нүкте индикаторлар жанады) қыздырудың қосымша контурын қосуға болады. Ол үшін J сенсорын басыңыз, конфорка дисплейінің жанында E индикаторы жанады.
- Қыздыру дәрежесі қыздырудың екі контуры үшін бірге орнатылады.

Қыздырудың қосымша контурын сөндіру

- Конфорканы таңдау (конфорка дисплейінің айналасында бір нүкте индикатор жанады)
- J сенсорын басыңыз.

Кейбір модельдерде »Р« символымен белгіленген алдыңғы сол жақ конфоркада қыздырудың максималды қуатының режимін қосуға болады. Конфорканың қосымша қуатының арқасында тағамның көп мөлшерін жылдам қыздыруға болады.

Қыздырудың максималды қуаты режимін қосу

- Алдыңғы сол жақ конфорканы таңдаңыз (конфорка дисплейінің айналасында нүкте индикатор жанады)
- J сенсорын басыңыз. Конфорка дисплейінде Р мәні жанады. Конфорка ұлғайтылған қуатпен жұмыс жасауды бастайды.

Қыздырудың максималды қуаты режимін сөндіру

Қыздырудың максималды қуаты режимін екі тәсілмен қосуға болады:

- Алдыңғы сол жақ конфорканы таңдаңыз және J сенсорын басыңыз. Конфорка максималды қуат режимін қосқанға дейін орнатылған қыздыру дәрежесіне оралады. Егер максималды қуат режимін қосқанға дейін 0 қыздыру дәрежесі орнатылған болса, оны сөндіргеннен кейін конфорка да сөнеді.
- Алдыңғы сол жақ конфорканы таңдаңыз және - сенсорын басыңыз. Максималды қуат режимі сөнеді, 9 қыздыру дәрежесі орнатылады. Одан ары - сенсорымен қыздырудың қажетті дәрежесін орнатыңыз.

ЕСКЕРТПЕ

- Алдыңғы сол жақ конфорканың жұмысы кезінде қыздырудың максималды қуаты режимінде артқы сол жақ конфорканың қуаты 7 қыздыру дәрежесімен шектелген. Бұл артқы сол жақ конфорка 8, 9 қыздыру дәрежесімен немесе »Дайындау автоматикасы« режимінде жұмыс жасаса және осы сәтте алдыңғы сол жақ конфоркада максималды қуат режимі орнатылса, артқы сол жақ конфорканы қыздыру дәрежесі автоматты түрде 7-ге дейін төмендетіледі.
- Әр конфорка қызып кетуден қорғаныспен жабдықталған. Егер конфоркаға ыдыс қойылмаса немесе тағамға жылу беру жеткіліксіз болса, қыздыру автоматты түрде бірнеше секундқа сөнеді. Бұл әсіресе жылдам қызып кетуі мүмкін қыздырудың максималды қуаты режиміне қатысты.

Қосымша қауіпсіздік үшін аспап конфорканы сөндіруді ұмытып кеткен жағдайда әр жеке конфорка үшін жұмыс ұзақтығын шектегішпен жабдықталған. Қорғалған сөндіруді іске қосу уақыты конфоркадағы соңғы орнатылған қыздыру дәрежесіне байланысты болады. Егер қыздыру дәрежесі ұзақ уақыт бойы өзгертілмеген болса, конфорка автоматты түрде сөнеді.

Қыздыру дәрежесі	u	1	2	3	4	5	6	7	8	9	P
Максималды жұмыс жасау қуаты, с	6	6	6	5	5	4	1,5	1,5	1,5	1,5	1,5

Stop&Go үзіліс функциясы (кейбір модельдерде)

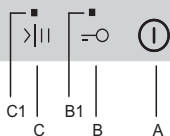

Stop&Go үзіліс функциясы дайындау процесін қысқа уақытқа үзуге мүмкіндік береді, мысалы, кіріс есігін ашу үшін, бұл ретте баптаулардың барлығы сақталады.

Stop&Go функциясын қосу

- Stop&Go функциясын қосу үшін C сенсорын басыңыз.
- Сенсор астында C1 индикаторы жанады.
- Барлық белсенді функциялар сөндіріледі, конфоркалар қызбайды. Конфоркалардың дисплейлерінде S t O P жанады.

Stop&Go функциясын қосу

- Stop&Go функциясын сөндіру үшін C сенсорын қайта басыңыз. Конфоркалар мен функциялардың жұмысы жалғасады.
- C1 индикаторы сөнеді.



Егер Stop&Go функциясы сөндірілмесе, пісіру панелі 10 секундтан кейін автоматты түрде сөнеді.

Таймер (моделіне байланысты)

Таймерді келесілер ретінде қолдануға болады:

- A** хабарлау таймері,
- B** конфорканы сөндіру таймері.

Хабарлау таймері

Хабарлау таймері орнатылған уақыттың өткендігін хабарлайды, бірақ конфоркаларды сөндірмейді. Хабарлау таймерін қолдану пісіру панелі қосылып тұрған кезде мүмкін болады.

- Таймерді D сенсорымен қосыңыз. Уақыт дисплейінде 00 жанады және оның айналасында нүкте индикатор жанады.
- + және - сенсорларымен 1 - 99 минут аралығындағы интервалда уақытты орнатыңыз.
- Орнатылған уақыт өткен соң дыбысты сигнал беріледі. Конфоркалар сөндірілмейді.
- Дыбысты сигналды сөндіру үшін кез келген сенсорды басыңыз немесе дыбысты сигнал біраз уақыт өткен соң өздігінен сөнеді.
- Егер пісіру панелін сөндірсе, хабарлау таймері уақытты санауды жалғастырады.

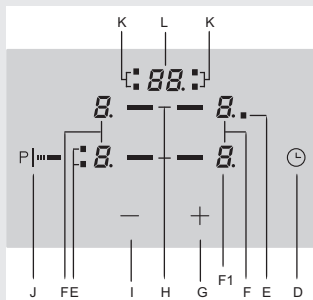

Сөндіру таймері

Сөндіру таймері дайындау процесін жеңілдетеді: оның көмегімен конфорканың жұмыс жасау ұзақтығын орнатуға болады. Сөндіру таймерін орнату үшін алдымен конфорканы қыздыру дәрежесін орнатыңыз («Конфоркаларды қосук бөлімін қараңыз).

- Таймерді D сенсорымен қосыңыз. Уақыт дисплейінде 00 жанады және оның айналасында нүкте индикатор жанады. Одан ары қажетті конфорка таймерінің K индикаторы жыпылықтай бастағанға дейін D сенсорын басыңыз.
- Индикатор нүкте жапыр тұрған кезде + және - сенсорларымен 1 - 99 минут аралығындағы интервалда уақытты орнатыңыз. Егер + немесе – сенсорын басылған күйінде ұстап тұрса, онда мән жылдамырақ өзгеретін болады (сәйкесінше ұлғаяды немесе азаяды).
- Таймер уақытын орнатқаннан кейін уақытты санау басталады. Таймердің қай конфоркаға орнатылғандығын көрсететін K таймерінің индикаторы жыпылықтауын жалғастырады.



Әр конфорка үшін сөндіру таймерін орната аласыз. Егер бірнеше таймер орнатылған болса, уақыт дисплейі ең қысқа таймер уақытын көрсетеді. K таймерінің тиісті жапыр тұратын индикаторы оның қайта конфоркаға қатысты екендігін көрсетеді.

Сөндіру таймерінің уақытын өзгерту

Сөндіру таймерінің уақытын дайындаудың кез келген сәтінде өзгертуге болады.

- Дисплейде қажетті конфорка таймерінің уақыты жанғанға дейін таймердің D сенсорын басыңыз. K таймерінің тиісті индикаторы жыпылықтайды.
- + және - сенсорларымен таймердің жаңа уақытын орнатыңыз.

Қалдық уақыт индикациясы

Егер бірнеше таймер орнатылған болса, қалған уақытты D сенсорын басу арқылы білуге болады.

Сөндіру таймерінің жұмысын аяқтау

- Сөндіру таймерінің уақыты өткеннен кейін дыбысты сигнал беріледі және конфоркалар сөнеді. Уақыт дисплейінде "00" жыпылықтайды. Дыбысты сигналды сөндіру үшін кез келген сенсорды басыңыз немесе дыбысты сигнал біраз уақыт өткен соң өздігінен сөнеді.

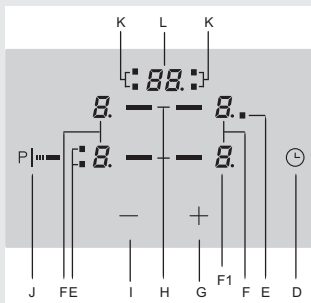

Сөндіру таймерінен бас тарту

- Қажетті конфорканың таймерін таңдаңыз («Сөндіру таймерінің уақытын өзгерту» бөлімін қараңыз). Таймер уақыты және тиісті конфорканың таймер индикаторы жыпылықтайды.
- - сенсорымен 00 уақытын орнатыңыз немесе + және - сенсорларын бір уақытта басыңыз, уақыт 00-ге орнатылады.

Қыздыру аймағы (кейбір модельдерде)

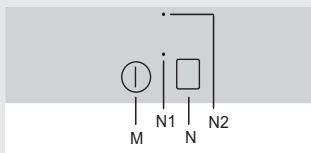

Қыздырудың арнайы аймағы дайындалған тағамдарды температурасын ұстап тұру үшін қолданылады және салқын тағамдарды дайындауға немесе қыздыруға арналмаған. Қыздыру аймағының температурасы шамамен 100°C дейін қызады, сондықтан күйіп қалмауға тырысыңыз және осы аймаққа балқып кетуі мүмкін заттарды қоймаңыз.

Қыздыру аймағын қосу

- Қыздыру аймағының (M) ҚОСУ/СӨНДІРУ сенсорын басыңыз. N1 индикаторы жыпылықтай бастайды (бірнеше секундқа).
- N қыздыру аймағын белсенді ету сенсорын басыңыз, N1 индикаторы жанады. Қыздыру аймағы қосылған.

Қыздыру аймағын сөндіру

- Қыздыру аймағының (M) ҚОСУ/СӨНДІРУ сенсорын басыңыз. N1 индикаторы сөнеді.
- Қыздыру аймағын N қыздыру аймағын белсенді ету сенсорымен сөндіруге болады.

Қыздырудың ыстық аймағы туралы ескерту

- Қыздыру аймағы оған қол тигізу қауіпі бар күйге дейін қызған кезде N2 индикаторы қосылады.
- Индикатор қыздыру аймағын сөндіргеннен кейін тағы біраз уақыт жанып тұруы мүмкін.

Ескертулер және қателер индикациясы

- Егер конфоркалардың барлығында »00« қыздыру дәрежесі орнатылған болса, пісіру панелі 10 секундтан кейін сөнеді.
- Егер кез келген сенсор 10 секундтан артыққа іске қосылған болса, пісіру панелі сөндіріледі, дыбысты сигнал беріледі, индикаторда F символы жыпылықтайды.
- Егер басқару панелі ластанған болса, оған сұйықтық төгілсе немесе оның үстіне зат жатса, біраз уақыт өткен соң пісіру панелі автоматты түрде сөнеді.
- Егер сенсорлар басуға әрекет етпесе, пісіру панелін электр желісінен бірнеше минутқа сөндіріңіз (аспап жалғанып тұрған сақтандырғышты немесе негізгі сөндіргішті сөндіріңіз), содан соң панельді электр желісіне қайта жалғаңыз және пісіру панелінің ҚОСУ/СӨНДІРУ сенсорын қосыңыз.

Тазалау

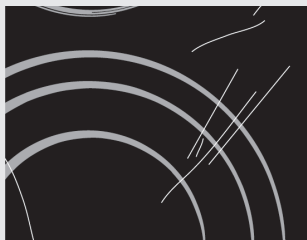

1- сурет



2- сурет

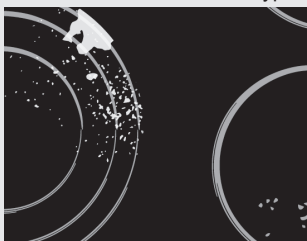

3- сурет



4- сурет

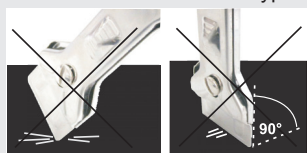

Шыны керамикалық бетті әр қолданып болғаннан кейін тазалаңыз (суығанға дейін күтіңіз!), әйтпесе сәл ғана ластың өзі келесі қолдану кезінде қызған бетке жабысып қалуы мүмкін. **Шыны керамикалық беттерге жүйелі түрде күтім жасау үшін шыны керамикалық бетте ластан қорғайтын пленка жасайтын арнайы құралдарды қолданыңыз. Әр қолданар алдында** шыны керамикалық беттегі және ыдыс түбіндегі беттерге сызат түсіруі мүмкін шаң мен ласты сүртіңіз (1-сурет).

Назар аударыңыз! Пісіру бетін тазалау үшін металл губкаларды, абразивтік тазалау құралдарын қолданбаңыз, өйткені олар шыны керамикаға сызат түсіруі мүмкін. Пісіру бетін тазалау үшін агрессивті тазалау спрейлерін және сәйкес келмейтін сұйық тазалау құралдарын қолдануға болмайды (1 және 2-суреттер). Қолданар алдында сұйық тазалау құралын жақсылап шайқап алыңыз.

Пісіру бетіндегі **графика элементтері** агрессивті және қатты тазалау құралдарын, сонымен қатар түбі бүлінген ыдыстарды қолдану салдарынан өшіріліп қалуы мүмкін (2-сурет).

Аз ғана ластануларды жұмсақ дымқыл матамен тазалауға болады. Содан соң таза бетті кептіріп сүртіңіз (3-сурет). Су дақтарын сірке судың әлсіз ерітіндісінің көмегімен кетіруге болады. Бұл ерітіндімен аспап жиектемелерін сүртуге болмайды (кейбір модельдерде), өйткені оның жылтырлығы жоғалады. Ізбес қағын жою үшін агрессивті спрейлерді және тазалау құралдарын қолдануға болмайды (3-сурет).

Қатты ластанулар шыны керамикалық беттерге күтім жасауға арналған арнайы құралдар көмегімен тазаланады. Арнайы тазалау құралдарын өндірушілердің нұсқауларын орындаңыз. **Шыны керамикада тазалау құралының қалдықтарының қалмауын тексеріңіз, өйткені қыздыру кезінде агрессивті қасиеттерді иемденіп, шыны керамика құрылымының өзгеруіне алып келуі мүмкін (3-сурет).** Кетуі қиын және күйіп кеткен ластарды арнайы қырғыш көмегімен тазалауға болады (4-сурет). Қырғышпен жұмыс жасау кезінде қолыңызды зақымдап алмау үшін аса сақ болыңыз!



Қырғышты ласты дымқыл шүберектің немесе шыны керамиканы тазалауға арналған құралдың көмегімен кетіру мүмкін болмаған жағдайда ғана қолданыңыз.

Қолдану кезінде қырғышты тазартылатын бетке **дұрыс бұрышпен (45°-60° аралығында)** ұстаңыз. Қырғышты **сәл ғана басу арқылы** ласты тазалаңыз. Қырғыштың

пластмасса тұтқасының (кейбір модельдерде) ыстық бетке тимеуін қадағалаңыз.



Бетті қырғышпен тік бұрышпен тазаламаңыз. Қырғыштың өткір жүздерінің пісіру бетіне сызат түсірмеуін қадағалаңыз.

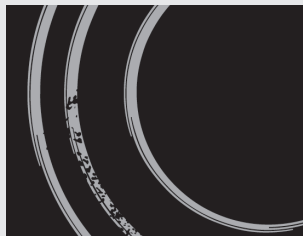

Figure 5

Қант және тәтті тағамдар шыны керамикалық бетті қатты бүлдіруі мүмкін (5-сурет), сондықтан беттердің бүлінуінің алдын алу үшін пісіру беті әлі суымаса да, ласты тез арада қырғышпен тазалап алыңыз (4-сурет).

Шыны керамикалық беттің түсінінің өзгеруі аспап жұмысына әсер етпейді. Көбінесе бұл күйіп кеткен тағам іздері, кейбір ыдыс түрлерін қолдану нәтижесі (мысалы, алюминий немесе мыс). Мұндай дақтарды толықтай кетіру қиын.

Кез келген тазалаудан кейін шыны керамикалық бетті жұмсақ шүберекпен құрғатып сүртіңіз.

Ескерту! Жоғарыда аталған бүлінулер сыртқы түріне қатысты және аспап жұмысына әсер етпейді. Мұндай бүлінулерге кепілдік берілмейді.

ПІСІРУ ПАНЕЛІН МОНТАЖДАУ

Маңызды ескертулер

- Аспапты асхана жиһазының элементіне қойып, электр желісіне жалғауды тек білікті маман ғана орындай алады.
- Шпон және асхана жиһазының аспап ішіне қондырылатын басқа да материалдары, жылуға төзімді болуы керек (100°C), кері жағдайда материалдардың айтарлықтай төмен жылуға төзімділігі олардың деформациялануына және түсінің өзгеруіне алып келуі мүмкін
- Пісіру панелі ені 600 мм және одан артық болатын асхана шкафының үстіңгі тақтайына кірістіруге арналған.
- Пісіру панелін монтаждау алдыңғы екі бекіту элементіне тұрақты қолжетімділікті қамтамасыз етуге тиіс
- Қабырғаға ілінетін асхана шкафтары пісіру бетінен тағам дайындау кезінде кедергі келтірмейтіндей биіктікке орнатылуы тиіс.
- Пісіру панелі мен сорғы арасындағы арақашықтық сорғыны монтаждау жөніндегі нұсқаулықта көрсетілгеннен кем болуы тиіс. Минималды арақашықтық 650 миллиметр.
- Пісіру панелінің жиігі мен көршілес биік асхана шкафы арасындағы минималды рұқсат етілетін арақашықтық кемінде 40 миллиметрді құрайды.
- Пісіру бетінің артқы жағынан үстіңгі тақтайдың ағаш жиектемелерін қолдану кірістіру схемасында көрсетілген минималды рұқсат етілетін арақашықтық сақталған кезде ғана мүмкін болады.
- Пісіру панелі мен артындағы қабырға арасындағы минималды арақашықтық кірістіру схемасында көрсетілген.

Көбікті нығыздағышты жабыстыру

Аспапты үстіңгі тақтайға кірістірмес бұрын шыны керамикалық немесе шыны пісіру бетінің төменгі жағына жиынтықта бірге берілетін нығыздағышты жабыстырыңыз (суретті қараңыз). **Аспапты нығыздағышсыз монтаждауға тыйым салынады!**

Келесі тәсілмен әрекет етіңіз:

- Нығыздағыштың қорғаныс пленкасын алыңыз.
- Нығыздағышты шыны керамиканың немесе шынының төменгі жағынан жиектерінен 2-3 миллиметр жылжи отырып жабыстырыңыз. Нығыздағыш пісіру панелінің барлық периметріне жабыстырылуы және бұрыштарында бір біріне жабыспауы тиіс.
- Нығыздағышты жабыстыру кезінде өткір заттардың шыны керамикаға/шыныға тиіп тұрмағандығын қадағалаңыз (мысалы, нығыздағышты шыны керамиканың / шынының үстіне қойып кеспеңіз).

ЕСКЕРТПЕ

Кейбір модельдер нығыздағышы жабыстырылған күйде жеткізіледі.

Монтаждау ойығының өлшемдері

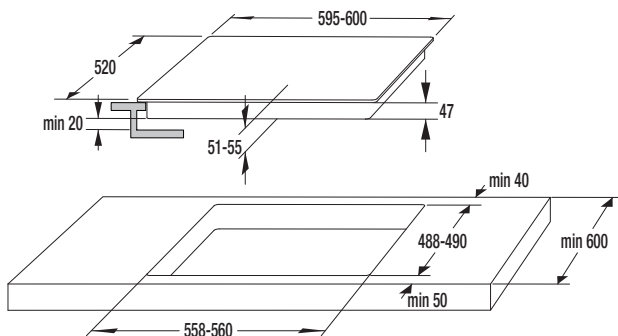
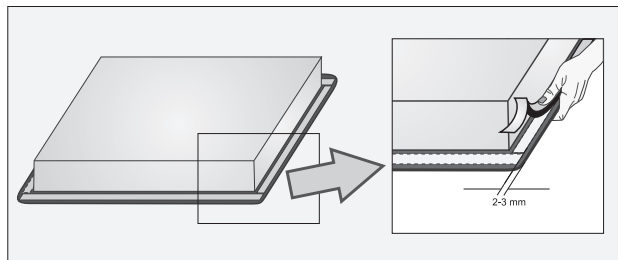

SVK6

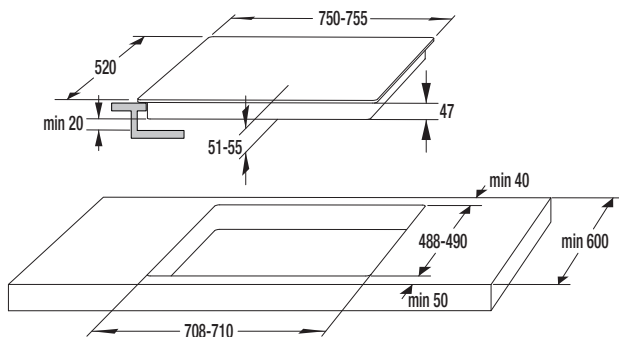

SVK7

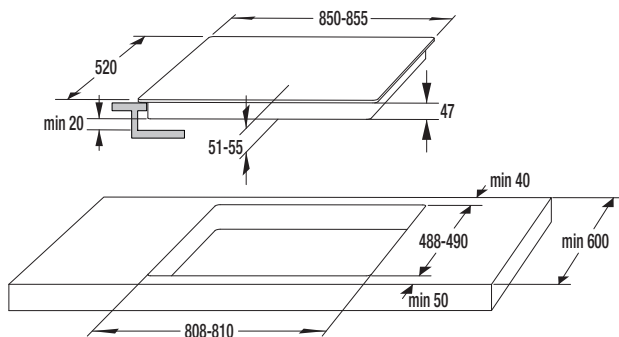

SVK8

- Пісіру панелі қалыңдығы 30-50 миллиметр тақтайға орнатыла алады.
- Асхана шкафында пісіру панелінің астында жылжымалы жәшіктер болмауы тиіс. Егер асхана шкафына горизонталь аралық қабырға орнатылған болса, ол тақтайдың төменгі бетінен кемінде 60 миллиметр қашықтықта орналасуы тиіс. Аралық қабырға мен пісіру беті арасындағы кеңістік бос болуы тиіс, мұнда заттарды сақтауға болмайды.
- Төменгі шкафтың артқы қабырғасының жоғарғы бөлігінде пісіру панелі орнатылған жерде шкафтың барлық ені бойынша биіктігі 175 миллиметрден кем емес қима жасау қажет.
- Пісіру панелінің астына салқындататын желдеткіштермен жабдықталған EVP4..., EVP2... типті духовкаларды орнатуға болады.

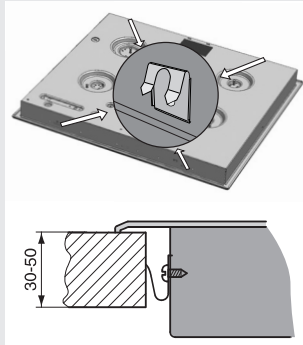

Монтаждау процесі

- Асхана гарнитурасының үстіңгі тақтайы тегіс әрі горизонталь болуы тиіс.
- Қиманың жиектерін ылғал мен ластан қорғау үшін тиісті тәсілмен бітеу қажет.
- Жиынтықты ұсынылатын бұрандалары (4x — SVK6...600 мм; 6x — SVK7...750 мм; 6x — SVK8...850 мм) бар бекіту бөлшектерін (4x — SVK6...600 мм; 6x — SVK7...750 мм; 6x — SVK8...850 мм) пісіру панелінің оң және сол жақ бүйірлік қабырғаларындағы саңылаулар мен ойықтарға бұраңыз.
- Пісіру панелін электр желісіне жалғаңыз («Электр желісіне жалғау» бөлімін қараңыз).
- Пісіру панелін монтаждалатын ойыққа орнатыңыз және үстіңгі тақтайға қысыңыз.
- Монтаждау қапсырмаларын бұрау үшін ұзындығы 6,5 миллиметрден аспайтын бұрандаларды қолдануға болады.

Маңызды ескертулер

- Аспапты электр желісіне жалғауды және байланыстыру кабелін ауыстыруды тек авторлық құқығы бар маман ғана орындай алады!
- Электр желісіне жалғаудан қорғау қолданыстағы ескертпелерге сәйкес келуі тиіс.
- Клеммаларға қатынау үшін клемма қалыбының қақпағын ашыңыз.
- Жалғар алдында зауыттық жапсырмада көрсетілген кернеудің желідегі нақты кернеуге сәйкес келетіндігін тексеріп алу қажет.
- Аспаптың негізгі деректері бар зауыттық жапсырма пісіру панелінің төменгі бетінде орналасқан.
- Электр желісіне ағытпасыз жалғаған жағдайда ажыратылған байланыстар арасында кемінде 3 миллиметр қашықтық қалдыра отырып, ажырату құрылғысын қарастыру қажет. Сақтандырғыштар мен автоматтарды, тоқтың қорғайтын ауыстырып қосқыштарын және т.б. қолдануға болады.
- Жалғау сақтандырғыштардың мүмкіндіктерін және электр желісінің тоқ жүктемесін есепке алуы тиіс.
- Пісіру панелі асхана жиһазы элементтерінің арасына кірістіріле алады, бұл ретте олардың біреуі пісіру панелінен жоғары бола алады, ал екіншісі онымен бір биіктікте болуы тиіс.
- Монтаждап болған соң тоқ өткізгіш және оқшаулағыш бөлшектерге жанасудан толықтай қорғауды қамтамасыз ету қажет.

НАЗАР АУДАРЫҢЫЗ!

- Кез келген әрекетті бастамас бұрын аспапты электр желісінен ажыратыңыз. Желілік кернеуге байланысты пісіру панелін схемаға сәйкес жалғаңыз! Жерге тұйықтаудың қорғайтын сымын (PE) жерге тұйықтау символымен () белгіленген клеммаға жалғаңыз.
- Байланыстырғыш кабельді міндетті түрде кабельдің шектен тыс тартылуының алдын алатын қысқыш арқылы өткізіңіз.
- Жалғағаннан кейін конфоркалардың жұмысын тексеру үшін олардың барлығын 3 минутқа қосып алыңыз.

- Дұрыс жалғамау аспап бөлшектерінің бүлінуіне алып келуі мүмкін. Бұл жағдайда кепілді қызмет көрсету құқығынан айрыласыз!
- Жалғар алдында зауыттық жапсырмада көрсетілген кернеудің желідегі нақты кернеуге сәйкес келетіндігін тексеріп алу қажет. Желідегі байланыстыру кернеуін (N-ға 220-240 V) маман өлшеу аспабының көмегімен тексеруі тиіс.
- Байланыстыратын кабельді аспаптың артымен ол пісіру панелінің артқы қабырғасына тиіп тұрмайтындай етіп жүргізіңіз, өйткені аспап жұмысы кезінде ол қызады.

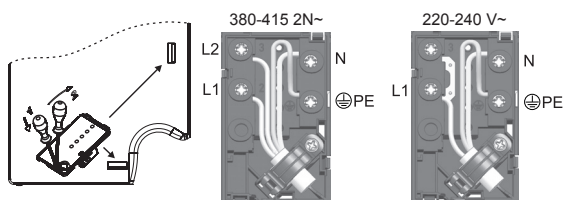

Ескертпе!

Түйіспелер клемма қалыбында жатады. Клеммалардың бұрандалары бұрап алынған, сондықтан оларды бұрау қажет емес. Бұрандаларды бұрау кезінде әлсіз ғана сырт еткен дыбыс естіледі: бұл бұранданы қаттырақ бұрау керектігін білдіреді.

Жалғау үшін келесілер қолданыла алады:

- H05 RR-F 4x1,5 типі — сары-жасыл қорғайтын сымы бар резеңке байланыстыру кабельдері,
- H05 VV-F 4x1,5 типі — сары-жасыл қорғайтын сымы бар ПВХ жасалған оқшауланған байланыстыру кабельдері,
- басқа да осы сияқты кабельдер немесе сапасы жақсы кабельдер.

ТЕХНИКАЛЫҚ ДЕРЕКТЕР

Зауыттық жапсырма

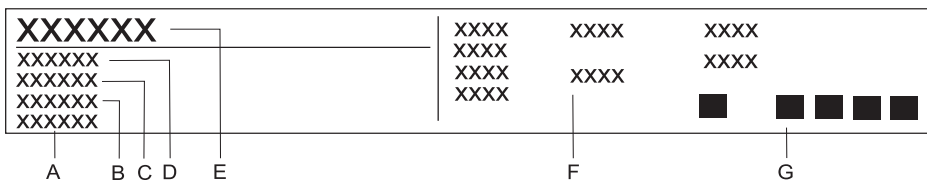

- A** Сериялық нөмір
- B** Артикул
- C** Моделі
- D** Типі
- E** Сауда белгісі
- F** Техникалық деректер
- G** Сәйкестік белгілері

ӨНДІРУШІ АСПАПТЫҢ ФУНКЦИОНАЛДЫҚ
СИПАТТАМАЛАРЫНА ӘСЕР ЕТПЕЙТІН ӨЗГЕРІСТЕР
ЕНГІЗУГЕ ҚҰҚЫЛЫ.

Пайдалану жөніндегі нұсқаулықты біздің www.gorenje.com сайтымыздан табуға болады.

SVK67,73CS_ORAITO2



kk (09-17)