

HU

**RÉSZLETES
HASZNÁLATI
ÚTMUTATÓ
BEÉPÍTHETŐ
ÜVEGKERÁMIA
FŐZŐLAPHOZ**

gorenje
BY
ora'ito

Beépíthető üvegkerámia főzőlap

Tisztelt Vásárló!



A beépíthető üvegkerámia főzőlap háztartásban való használatra készült.

A termékek csomagolására környezetbarát anyagokat használunk, amelyek a környezet károsításának veszélye nélkül újrahasznosíthatók, tárolhatók vagy megsemmisíthetők. Ez a csomagolóanyagokon megfelelően jelölve is van.

Használati útmutató

A használati útmutató a felhasználónak szól, a készülék leírását és vezérlésének bemutatását tartalmazza.

Különböző típusú készülékekhez készült, ezért olyan funkciókat is ismertet, amelyek az Ön készülékénél nincsenek jelen.

Csatlakoztatási útmutató

A csatlakoztatást a Csatlakoztatás az elektromos hálózatra fejezetben leírtaknak, valamint az érvényes előírásoknak és szabványoknak megfelelően kell elvégezni. A munkát kizárólag szakember végezheti el.

Adattábla

A termék alap-adatait tartalmazó tábla a főzőlap alsó részére van rögzítve.

Tűzveszély elleni védelem

A készülékek az egyik oldalon beépíthetők olyan magas bútorelem mellé, amelyek a készüléknél magasabbak. A másik oldalukon viszont csak a készülékkel azonos magasságú bútorelem állhat.

Fontos – Olvassa el a készülék használata előtt.....	3
A készülék ismertetése	5
Főzési mezők	7
A főzési mezők vezérlése	9
Tisztítás és karbantartás.....	17
A főzőlap beépítése	18
A főzőlap csatlakoztatása az elektromos hálózatra	21
Műszaki adatok	23

Biztonsági figyelmeztetések

- A nyolc éves és annál idősebb gyerekek, valamint a csökken fizikális, érzékszervi vagy mentális képességekkel rendelkező személyek, illetve a megfelelő tudással és tapasztalattal nem rendelkezők csak akkor használhatják a készüléket, ha megfelelő felügyeletük biztosított, vagy ha megfelelő útmutatást kaptak a készülék biztonságos használatáról és ha megértették az ezzel járó veszélyeket. A gyerekek ne játsszanak a készülékkel. Gyerekek nem végezhetik a készülék tisztítását és a karbantartási feladatokat megfelelő felügyelet nélkül.
- **FIGYELMEZTETÉS:** A készülék és egyes hozzáférhető részei működés közben erősen felmelegedhetnek. Ügyeljen rá, hogy ne érintse meg a fűtőelemeket. A 8 évesnél fiatalabb gyerekeket folyamatosan felügyelni szükséges.
- **FIGYELMEZTETÉS:** Tűzveszély: ne tároljon semmilyen tárgyat a főzőlap felületén.
- **FIGYELMEZTETÉS:** A felügyelet nélküli, zsírral vagy olajjal való főzés veszélyes lehet és tüzet idézhet elő. A lángot soha ne próbálja vízzel eloltani. Kapcsolja ki a készüléket és fedje le a lángot egy fedővel vagy nedves ruhával.
- Használat után kapcsolja ki a főzési mezőt a megfelelő vezérlő gombok segítségével; ne bízson kizárólag az edényfelismerő rendszerben.
- **FIGYELMEZTETÉS:** Ha a főzési felület megrepedt, kapcsolja ki a készüléket, hogy megelőzhető legyen az áramütés veszélye. Kapcsolja ki a főzési mezők kapcsolóit és távolítsa el a biztosítékot illetve kapcsolja ki a fő biztosítékot, hogy a készülék teljesen le legyen kapcsolva a elektromos hálózatról.
- A készülék tisztítására ne használjon forró párával működő berendezéseket vagy nagynyomású tisztítógépet, mert azok áramütést okozhatnak.
- A készüléket nem szabad külső programórával vagy külön távirányítóval vezérelni.

- A készülék csatlakoztatását kizárólag a szerviz munkatársa vagy más szakember végezheti el.
- A nem szakember által végzett beavatkozások és javítások esetén fennáll a sérülésveszély és a készülékben is kár keletkezhet. A javításokat csak a szerviz, vagy más, megfelelően képzett szakember végezheti el
- A készülék kizárólag főzésre szolgál. Ne használja semmilyen más célra, pl. a helyiség melegítésére. Ne helyezzen üres edényeket a főzőlapra.
- Ha más elektromos készülék is van a főzőlap közelében, ügyeljen rá, hogy annak csatlakozó kábele ne érintkezzék a forró főzési mezőkkel.
- A készülék alatt ne tároljon hőre érzékeny tárgyakat, pl. tisztítószereket, spray-eket, stb.
- Az üvegkerámia felületet ne használja tárolóhelyként, mert megsérülhet vagy megkarcolódhat. Az olvadás- illetve tűzveszély, valamint a főzési felület sérülésének lehetősége miatt ne melegítsen a főzőlapon ételt alufóliában vagy műanyag edényben.
- Az azonos design termékcsaládhoz tartozó különböző készülékek vagy azok alkotórészeinek színárnyalata közti esetleges eltéréseket olyan különböző tényezők okozhatják, mint pl. az eltérő szög, amelyből a készüléküket nézzük, hátterük eltérő színe, anyaguk valamint a tér megvilágítása.



A terméken vagy a csomagolásán lévő jelölés az jelenti, hogy a termék nem kezelhető hagyományos háztartási hulladékként. A terméket adja le egy, az elektromos és elektronikus felszerelések újrahasznosításáért felelős gyűjtőhelyen. A termék megfelelő módon történő ártalmatlanításával segíthet megakadályozni azokat a környezetre, illetve emberi egészségre gyakorolt esetleges negatív következményeket és hatásokat, amelyek a termék nem megfelelő ártalmatlanítása miatt következhetnének be. A termék ártalmatlanítására és újrahasznosítására vonatkozó további információkért forduljon az illetékes helyi hulladékkezelő szervhez, a kommunális szolgálatához vagy az üzletéhez, ahol a terméket megvásárolta.

A készülék ismertetése

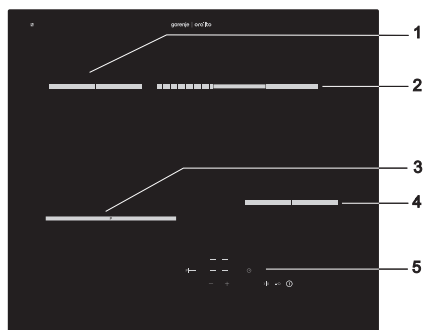
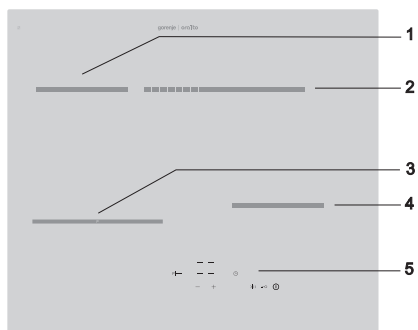

1. Bal hátsó főzési mező
2. Bal első főzési mező
3. Vezérlő egység
4. Jobb első főzési mező
5. Jobb hátsó főzési mező

Vezérlő egység (modelltől függően)

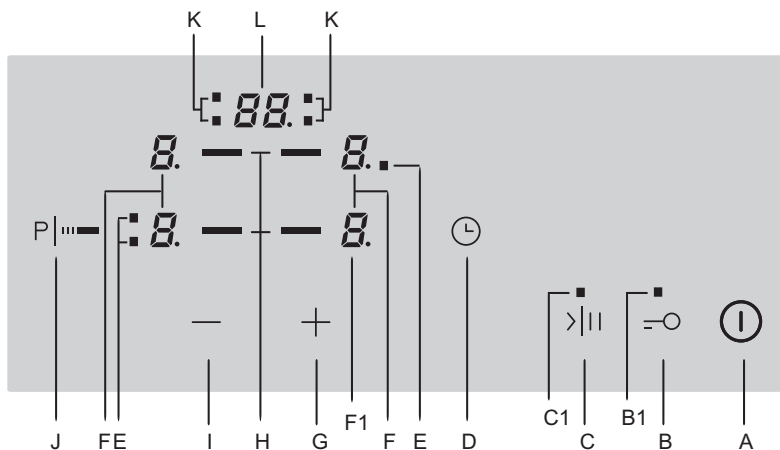

Szenzorgombos beállítások:

- A** A főzőlap be / kikapcsolása gomb
- B** A gyerekzár kikapcsolása gomb
- B1** A gyerekzár jelfénye
- C** A főzés megszakítása gomb
- C1** A főzés megszakítása jelfénye
- D** A stopper vagy a kikapcsolás időzítésének beállítása gomb
- E** A kiegészítő gyűrű jelfénye
- F** A teljesítmény-fokozat, illetve a fennmaradó hő kijelzése
- F1** A bekapcsolt funkciót jelző tizedespont
- G** A beállítás értékének növelése gomb
- H** Főzési mező választó gomb
- I** A beállítás értékének csökkentése gomb
- J** A kiegészítő gyűrű be- és kikapcsoló gombja
- K** Az időzített főzési mezők jelfénye
- L** Óra kijelzése

Első használat előtt

Tisztítsa meg az üvegkerámia főzőlapot egy nedves ruha és egy kis kézi mosogatószer segítségével.

Ne használjon erős tisztítószereket, amelyek karcolásokat okozhatnak, fémszivacsot, rozsdá- és folteltávolító szereket.

Fontos figyelmeztetések

- A főzési mezőket ne kapcsolja be úgy, hogy nincs edény rajtuk és soha ne használja őket a helyiség fűtésére.
- Ügyeljen rá, hogy a főzési mezők és az edények alja tiszta és száraz legyen, mert csak így lehetséges a jó hővezetés és így nem sérül a melegítő felület.
- A forró zsír vagy olaj hamar lángra kaphat a főzési mezőkön, ezért legyen elővigyázatos a zsiradékkal vagy olajjal történő ételkészítésnél (pl. hasáburgonya sütésekor), és felügyelje folyamatosan a főzőlapot.
- A főzési mezőkre ne helyezzen nedves edényeket vagy párák fedőket. A nedvesség kárt okozhat a főzési mezőkben.
- Soha ne hűtse a forró edényeket a nem használt főzési mezőkön, mert az edény alatt kondenzvíz keletkezhet, ami rozsdásodást okozhat.

Fontos figyelmeztetések az üvegkerámia lappal kapcsolatban

- A főzési mező gyorsan eléri a beállított teljesítményt, illetve hőmérsékletet, miközben a forró főzési mezők környezete hideg marad.
- A főzőlap ellenálló a hőmérséklet-változásokkal szemben.
- A főzőlap ütésálló. Még ha kicsit durvábban is helyezi rá az edényt, a főzőlap nem sérül meg.
- Ne használja az üvegkerámia lapot munkalapként. Az éles tárgyakkal karcolásokat okozhat.
- A forró főzési mezőkre nem szabad az ételt alumínium vagy műanyag edényekben ráhelyezni. Az üvegkerámia lapra ne helyezzen semmilyen műanyag tárgyat vagy alufóliát.
- Ne használja az üvegkerámia lapot, ha az megrepedt vagy eltört. Ha éles szélű tárgy esik a főzőlapra, a felület eltörhet. Az ilyen behatások következményei vagy azonnal, vagy csak egy idő elteltével lesznek láthatóak. Ha bármilyen látható repedés jelenik meg a főzőlapon, azonnal áramtalanítsa a készüléket.
- Ha a forró üvegkerámia lapra cukor szódódik, vagy a erősen cukros étel ömlik rá, a főzőlapot azonnal törölje le.

Edény

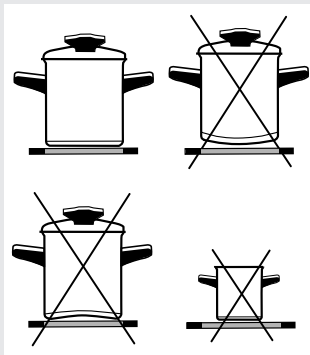

Az edényhasználatra vonatkozó tanácsok

Használjon egyenes és stabil aljú, minőségi edényeket.

- A hőátvitel akkor a legjobb, ha az edény alja és a főzési mező átmérője megegyezik, és ha az edény a főzési mező közepén van elhelyezve. .
- Tűzálló vagy hőálló üvegből készült, illetve porcelán edényben történő főzés esetén kövesse az edény gyártójának utasításait.
- Ha kuktát használ, felügyelje mindaddig, amíg elérésre nem kerül a megfelelő nyomás. A főzési mezőt először a legmagasabb fokozaton működtesse, majd utána az edény gyártójának utasításai szerint a megfelelő szenzor segítségével időben csökkentse a működési teljesítményt.
- Ügyeljen rá, hogy a kuktában, illetve a többi (másfajta) edényben mindig elegendő folyadék legyen, mivel üres edény használata esetén megsérülhet az edény és a főzési mező is.
- A tűzálló üvegből készült, speciálisan csiszolt aljú edény akkor használható a főzési mezőkön, ha átmérője megfelel a főzési mező átmérőjének. A nagyobb átmérőjű edények a hőfeszültség miatt megrepedhetnek.
- Speciális edény használata esetén kövesse a gyártó útmutatását.
- Amikor a főzőlapon (az üvegerámia lapra vonatkozik) erősen fényvisszaverő (világos fém felület) vagy vastag aljú edényben főz, a forráspont elérése hosszabb időt vehet igénybe (akár 10 perc is lehet). Ha nagyobb mennyiségű folyadékot szeretne felforralni, egyenes, sötét aljú edény használata javasolt.
- Ne használjon agyag edényt, mert az karcolásokat okozhat az üvegerámia felületen.
- Az edények aljának átmérője meg kell hogy egyezzen a főzési mező átmérőjével. Ha az edény túl kicsi, hővesztés következhet be, a főzési mező pedig megsérülhet.
- Ha az étel készítése lehetővé teszi, használjon fedőt.
- Az edény mérete feleljen meg a készítendő étel mennyiségének is. Ha kisebb mennyiségű ételt készít nagy edényben, azzal sok energiát veszíthet.
- A hosszú főzési időt igénylő ételeket készítse kuktában.
- A különféle zöldségeket, burgonyát, stb. főzheti kisebb mennyiségű vízben. Az étel így is megfő, ugyanakkor fontos, hogy a fedő jól lezárja az edényt. Ha a víz felforr, csökkentse a teljesítményt olyan fokozatra, ami biztosítja a lassú forrást.

Energiatakarékosság

A főzési mezők vezérlése

- A főzőlap elektronikus szenzorokkal van ellátva, amelyek akkor kapcsolódnak be, ha ujjával legalább 1 másodpercre megérinti a felületüket.
- A szenzorgombok minden egyes bekapcsolódását hangjelzés kíséri.
- Ne helyezzen semmilyen tárgyat a szenzorgombok felületére (ilyenkor hibaüzenet jelentkezhet).
- Ügyeljen rá, hogy a szenzorgombok felülete mindig tiszta legyen.

A főzőlap bekapcsolása

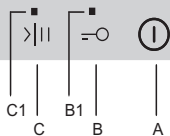

- Érintse meg legalább 1 másodpercre a be / kikapcsolás gombokat (A). A főzőlap ekkor bekapcsol és valamennyi teljesítmény-fokozat kijelzőn (F) világítani fog a "0" és villog a tizedespont (F1).

⚠ A következő beállítást 10 másodpercen belül meg kell tenni, egyébként a főzőlap újra kikapcsol.

A főzési mezők bekapcsolása

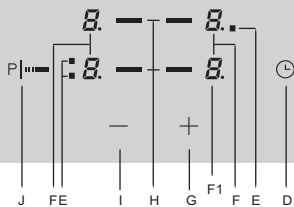

- Ha a főzőlapot a be-/kikapcsoló gomb segítségével kapcsolta be, a következő 10 másodpercben bekapcsolhatja a kívánt főzési mezőt. A főzési mezőt a (H) gomb érintésével választhatja ki. A teljesítmény-fokozat kijelzője mellett világítani kezd a tizedespont (F1).
- A »+« (G) gomb érintésével állítsa be a teljesítmény-fokozatot 1 és 9 között. Ha a főzési mező kiválasztása után először a »-« (I) gombot érinti meg, a teljesítmény-fokozat a 9-es szintre áll.

⚠ A »+« (G), illetve a »-« (I) gombok folyamatos benyomva tartására a teljesítmény-fokozat automatikusan csökken, illetve nő. A gombok egyszeri érintésére a teljesítmény-fokozat egy szinttel változik.

⚠ Mindig csak egy kiválasztott főzési mezőnél lehetséges a teljesítmény-fokozat módosítása – annál, amelyik mellett világít a tizedespont (F1).

A főzési mezők beállításainak módosítása

- Válassza ki a főzési mezőt a (H) gomb érintésével. A kiválasztott főzési mező kijelzőjén világítani kezd a tizedespont (F1).
- A teljesítmény-fokozat a »+« (G) vagy a »-« (I) gomb segítségével módosítható.

A főzési mezők kikapcsolása

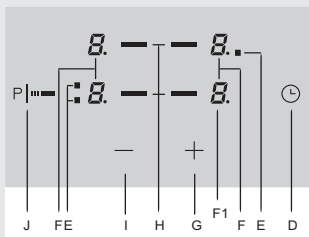

A főzőlap kikapcsolása

- A melegen tartás zóna a már elkészített ételek melegen tartására szolgál.
- (I) A melegen tartás funkció bekapcsolásához csökkentse a teljesítmény-fokozatot 1-ről a jelre, a »-« (I) gomb megnyomásával.
- Válassza ki a főzési mezőt a megfelelő gomb érintésével (H). A kijelző mellett világít a tizedespont (F1).
- A «-» (I) gomb segítségével állítsa a teljesítmény-fokozatot »0«-ra.
- Gyors kikapcsolás: A »+« (G) és a »-« (I) gombok egyidejű megnyomásával állítsa a teljesítmény-fokozatot »0«-ra.

A vezérlő egység lezárása / gyerekszár

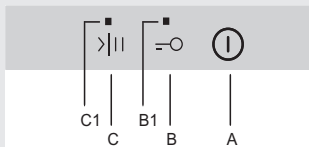

- A főzőlap bármikor kikapcsolható a be-/kikapcsolás gomb (A) segítségével.
- Ekkor valamennyi jelfény kialszik, kivéve azokat a főzési mezőket, amelyek még forróak és a kijelzőjükön a "H" jelzés világít, a fennmaradó hőt jelezve.
- Ha a főzőlapot a a főzés vége előtt kikapcsolja, kihasználhatja a fennmaradó hőt, amivel elektromos energiát takaríthat meg.

A biztonsági zár segítségével megakadályozható a főzési mezők működése, illetve használata. Ez a funkció így gyerekszárként is működik.

A vezérlő egység zárjának bekapcsolása

- A biztonsági zár bekapcsolásához tartsa körülbelül 3 másodpercig benyomva a (B) gombot – ekkor kigyullad a (B1) jelfény.
- A biztonsági zár akkor kapcsolható be, ha a főzőlap be van kapcsolva.
- A biztonsági zár megakadályozza a gombok bekapcsolását – kivéve a főkapcsolót (A) és a zár gombját (B).

A vezérlő egység zárjának kikapcsolása

- A zár a (B) gomb 3 másodpercig történető benyomva tartásával kapcsolható ki, amit rövid hangjelzés kísér. A szenzor fölötti jelfény ekkor kialszik.

A fennmaradó hő kijelzése

A forró főzési mező vagy a teljes főzőlap kikapcsolása után a kijelzőn azonnal megjelennek a következő jelzések:

- "H" – a főzési mező forró;
- "h" – a főzési mező hűl és érintésre meleg.

A jelzés időtartamának kiszámítása a teljesítmény-fokozat alapján történik és függ attól, mennyi ideig volt az adott főzési mező bekapcsolva.

Amikor a "H" vagy a "h" jelzés eltűnik, a főzési mező bizonyos esetekben (elektromos áram-kimaradás, meleg étellel teli edény a főzési mezőn) még mindig forró lehet. Legyen elővigyázatos, mert fennáll az égésveszély!

Ha akkor történik áramkimaradás, amikor a főzési mező forró, a "H" vagy a "h" jelzés villogni kezd. Ez arra figyelmeztet, hogy a főzési mező forró is lehet és nem is, attól függően, hogy milyen hosszú ideig tartott az áramszünet.



A készülék a gyárban tesztelésre került, aminek során a főzési mezők fel voltak melegítve, ezért az első csatlakoztatáskor bizonyos ideig villoghat a "H" jelzés.

Automatikus gyorsmelegítés

E funkció bekapcsolása esetén a főzési mező a kiválasztott teljesítmény-fokozat függvényében bizonyos ideig a legnagyobb teljesítménnyel fog működni, ezen idő elteltével pedig átkapcsol a kiválasztott fokozatra.

Az automatikus gyorsmelegítés minden egyes főzési mezőnél, minden fokozathoz bekapcsolható, kivéve a "9"-es fokozatot, ahol a teljesítmény egész idő alatt maximális.

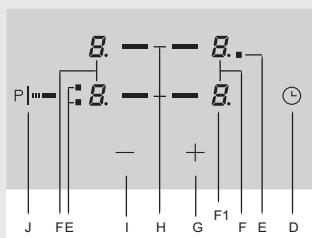

Az automatikus gyorsmelegítés bekapcsolása

- Állítsa a teljesítményt 9-es fokozatra.
- Nyomja meg a "+" (G) gombot. A kijelzőn felváltva lesz látható az A és a 9 jelzés.
- Csökkentse a teljesítmény-fokozatot a későbbi főzéshez szükséges szintre.

A teljesítmény-fokozat kijelzőn felváltva lesz látható a "A" jelzés és a kiválasztott teljesítmény-fokozat. Ha az intenzív melegítés időtartama letelt, a főzési mező a választott fokozatra kapcsol, ami ezután folyamatosan látható lesz a kijelzőn.



Ha a melegítő automatika működése közben módosítja az adott főzési mező teljesítmény-fokozatát, az automatika kikapcsol.

Étel/készítési mód	menyiség	fokozat	elkészítés időtartama (perc)
Leves/melegítés	0,5 - 1 liter	A7 - 8	4 - 7
Tej/melegítés	0,2 - 0,4 liter	A1 - 2	4 - 7
Rizs/főzés	125g - 250g cca 300ml - 600ml víz	A2 - 3	20 - 25
Sós burgonya/ héjában főzve	750g - 1,5kg	A5 - 6	25 - 38
Friss zöldség/ főzés szeletelve	0,5 - 1 kg cca 400ml - 600ml víz	A4 - 5	18 - 25

- A táblázatban néhány olyan étel van felsorolva, amelyeknél használható az automatikus gyorsmelegítés.
- A feltüntetett értékek tájékoztató jellegűek és a főzés más paramétereinek függvényében változhatnak (pl. az edény típusa és minősége, a hozzáadott víz mennyisége).
- A feltüntetett kisebb mennyiségek a kisebb főzési mezőkre vonatkoznak, a nagyobbak pedig a nagyobbakra.
- **A főzés fedett edényekben történik a két kisebbik főzési mezőn hátul balra és elől jobbra, valamint a kétgyűrűs főzési mezőn elől jobbra.**

Az automatikus gyorsmelegítés ideális...

- Olyan ételekhez, amelyek a főzés kezdetén hidegek, majd magasabb fokozaton kerülnek felmelegítésre, majd pedig hosszabb ideig tartó főzés igényelnek – a főzési folyamatának állandó felügyelete nélkül (pl. főtt marhahús készítése).

Az automatikus gyorsmelegítés nem megfelelő...

- Az olyan ételekhez, amelyeket, sütni, pirítani, párolni szükséges és gyakori forgatást, locsolgatást, kevergetést igényelnek; gombócokhoz vagy nagy nedvességtartalmú tésztákhoz; olyan ételekhez, amelyek hosszabb ideig kell hogy forrjanak kuktában.

Kiegészítő főzési mező (modelltől függően)

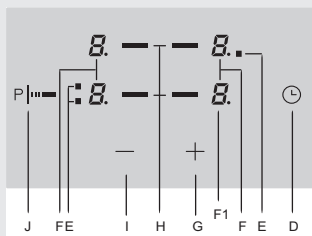

A kiegészítő főzési mező bekapcsolása

- A kiválasztott főzési mezőnél (a teljesítmény-fokozat kijelzése mellett világít a tizedespont) bekapcsolhatja a kiegészítő főzési mezőt is, a (J) gomb megnyomásával. A kijelző mellett világít a (E) jelfény.
- A teljesítmény-fokozat a két körre együttesen választható ki.

A kiegészítő főzési mező kikapcsolása

- Válassza ki a főzési mezőt (a teljesítmény-fokozat kijelzése mellett világít a tizedespont).
- A kiegészítő gyűrűt a választott főzési mező (J) gombjának többszöri megnyomásával kapcsolhatja ki.

Nagy teljesítményű főzési mező Power zone (modelltől függően)

Egyes modellek esetében a bal első főzési mezőnél, ami P-vel van jelölve, bekapcsolható a nagy teljesítményű melegítés. Ez lehetővé teszi az edény és az étel gyorsabb melegítését.

A nagyobb teljesítmény bekapcsolása

Válassza ki a bal első főzési mezőt – a teljesítmény-fokozat kijelzése mellett világít a tizedespont.

Nyomja meg a kiegészítő gyűrű illetve a nagyobb teljesítmény gombját (J). A teljesítmény-fokozat kijelzőn a P betű lesz látható, a főzési mező pedig hamarosan elkezd sugározni a hőt.

A nagyobb teljesítmény kikapcsolása

A nagyobb teljesítmény kétféleképpen kapcsolható ki:

- Válassza ki a bal első főzési mezőt, és nyomja meg a (J) gombot. A nagyobb teljesítmény ezzel kikapcsol és visszaáll ugyanarra a fokozatra, amin a bekapcsolását megelőzően működött. Ha a nagyobb teljesítményt 0 fokozatról kapcsolta be, a főzési mező a nagyobb teljesítmény kikapcsolása után kikapcsol.
- Válassza ki a bal első főzési mezőt és nyomja meg a (-) gombot; a nagyobb teljesítmény ezzel kikapcsol és beállításra kerül a 9. fokozat. A (-) gomb többszöri megnyomásával csökkentheti a teljesítményt a kívánt szintre.

MEGJEGYZÉS:

- A nagy teljesítményű (P) főzési mező igen erős melegítő teljesítménnyel bír, ezért a vele szomszédos főzési mező nem lehet egyidejűleg a maximális fokozaton, hanem legfeljebb a 7. fokozaton. Abban az esetben, ha a bal hátsó főzési mező 8. vagy 9. fokozaton működött, vagy ha be volt kapcsolva az automatikus gyorsmelegítés, és ezután került bekapcsolásra a nagyobb teljesítmény a bal első főzési mezőnél, a bal hátsó főzési mező teljesítménye automatikusan 7-es fokozatra csökken.
- Mindegyik főzési mező beépített védelemmel rendelkezik a túlhevülés ellen. Ha a főzési mezőn nincs edény, vagy ha a hőátvitel az ételbe nem kielégítő, a melegítés néhány másodpercre automatikusan kikapcsol. Ez különösen a nagyobb teljesítményel is működtethető főzési mezőnél jelentkezhet, ahol a teljesítmény igen nagy és hamar bekövetkezhet a túlmelegedés.

A működési idő korlátozása

A nagyobb biztonsági érdekében a főzőlap minden egyes főzési mezője esetében korlátozva van a működés időtartama. A működés időtartama a legutóbb beállított teljesítmény-fokozattól függ. Ha a teljesítmény-fokozat hosszabb ideig nem kerül módosításra, a főzési mező bizonyos idő elteltével – a beállított teljesítmény-fokozat függvényében (magasabb beállítás – rövidebb idő, lásd a táblázatot) automatikusan kikapcsol.

Teljesítmény-fokozat	u	1	2	3	4	5	6	7	8	9	P
Maximális működési idő (óra)	6	6	6	5	5	4	1,5	1,5	1,5	1,5	1,5

A főzés megszakítása - STOP&GO (modelltől függően)

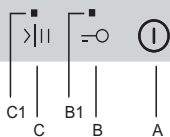

A STOP&GO funkció lehetővé teszi a főzés megszakítását (más sürgős teendők miatt) – miközben minden egyéb beállítás érvényben marad.

A főzés megszakításának bekapcsolása

- A főzés a STOP&GO (C) gomb érintésével szakítható meg.
- A gomb felett kigyullad a (C1) jelvény.
- Valamennyi beállítás lefagy, a főzési mezők nem melegednek. A kijelzőn a S t O P felirat lesz látható.

A megszakítás kikapcsolása

- A főzési mezők ismételt működése a STOP&GO (C) gomb ismételt megnyomásával kapcsolható be.
- A (C1) jelvény ekkor kialszik.



Ha a STOP&GO funkció nem kerül kikapcsolásra, a főzőlap kb. 10 perc elteltével automatikusan kikapcsol.

Időzítés funkció (Timer) (modelltől függően)

A készülék kétfajta időzítés funkciót tesz lehetővé:

A Figyelmeztetés funkció – az idő visszaszámlálása kikapcsolás funkció nélkül

B Kikapcsolás funkció – az idő visszaszámlálása kikapcsolás funkcióval az egyes főzési mezőkhöz.

A Figyelmeztetés funkció – az idő visszaszámlálása kikapcsolás funkció nélkül.

A figyelmeztetés figyelmeztet, hogy eltelt a kikapcsolás funkció nélküli beállított idő. A figyelmeztetés akkor állítható be, ha a főzőlap be van kapcsolva.

- Kapcsolja be az órát a kikapcsoló óra / figyelmeztetés beállítása gomb (D) érintésével. Az óra kijelzőjén (L) megjelenik a "00" jelzés és világitani kezd a tizedespon (F1).
- A »+« (G) és a »-« (I) gombok segítségével állítsa be az időt 1 és 99 perc között.
- A beállított idő elteltével hangjelzés lesz hallható, a főzési mező viszont nem kapcsol ki.
- A figyelmeztetés bármely gomb segítségével kikapcsolható, illetve bizonyos idő elteltével automatikusan kikapcsol.
- A figyelmeztetés funkció aktív marad akkor is, ha a főzőlap az (A) gomb segítségével kikapcsolásra kerül.

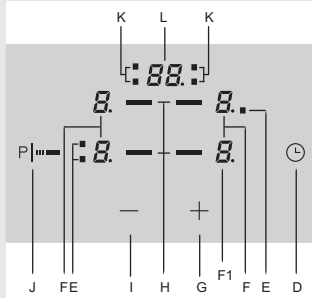

B Kikapcsolás funkció az egyes főzési mezőkhöz.

Az időzített kikapcsolás megkönnyíti a főzés folyamatát, a főzési mezők működési idejének beállításával. Az időzített kikapcsolás előfeltétele, hogy már be legyen állítva a teljesítmény-fokozat (lásd A főzési mezők bekapcsolása fejezetet).

- Érintse meg az időzített kikapcsolás / figyelemeztetés gombot (D) a funkció bekapcsolásához. Az óra kijelzőjén ekkor megjelenik a "00" jelzés és világítani kezd a tizedespont (F1). A gomb (D) ismételt érintésére villogni kezd a kapcsolódó pont (K), ami a kiválasztott főzési mezőt jelzi.
- Amíg a tizedespont világít a »+« (G) és a »-« (I) gombok segítségével beállítható az idő 1 és 99 perc között. Ha a gombokat folyamatosan benyomva tartja, az értékek bizonyos idő elteltével gyorsabban változnak.
- Ha az érték beállításra került, megkezdődik az idő visszaszámlálása. Továbbra is villogni fog a főzési mezőhöz kapcsolódó pont (K), ami az idővezérelt főzési mezőt jelzi.



A főzési idő minden egyes főzési mezőhöz külön beállítható. Ha egyidőben több időzítés-funkció is be van állítva, a kijelzőn mindig az az idő lesz látható, amelyik leghamarabb letelik. Ennek kijelzése úgy történik, hogy villog a főzési mezőt jelző jelfény (L).

A beállított főzési idő módosítása

- A főzési idő működés közben bármikor módosítható.
- A kikapcsolás funkció beállítására szolgál gomb (D) érintésével válassza ki a kívánt főzési mezőhöz beállított idő kijelzését. Villogni fog a kapcsolódó jelfény (K).
- A kívánt új idő a »+« vagy a »-« (G vagy I) gombok segítségével állítható be.

A hátralévő idő megtekintése

Ha több időzítés-beállítás is aktív, a még hátralévő főzési idő a (D) gomb érintésével tekinthető meg.

Az időzítés kikapcsolása

A beállított működési idő elteltével hangjelzés lesz hallható, a főzési mező pedig kikapcsol. Az órán a »00« érték fog villogni. A figyelmeztetés bármely gomb érintésével kikapcsolható, illetve bizonyos idő elteltével automatikusan kikapcsol.

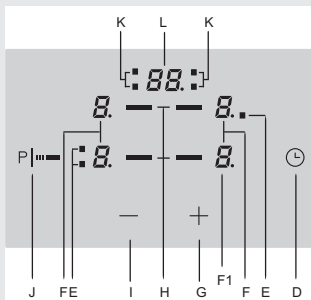

Melegen tartás mező (modelltől függően)

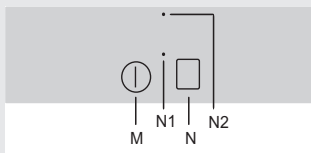

Az időzítés kikapcsolása a beállított idő eltelte előtt:

- Válassza ki a kikapcsolni kívánt idő kijelzését (lásd A beállított főzési idő módosítása fejezetet). Ekkor villogni kezd a beállított idő és a hozzá kapcsolódó pont, ami a főzési mezőt jelzi.
- A »-» (I) gomb segítségével állítsa az értéket »00«-ra, vagy a »+« (G) és a »-» (I) gombok egyidejű megnyomásával állítsa azonnal »00«-ra.

A melegen tartás mező a már elkészült ételek melegen tartására szolgál. Nem való főzésre és hideg ételek melegítésére.

A melegen tartás mező lassan melegszik fel körülbelül 100°C-ra, ezért az égésveszély miatt legyen elővigyázatos és ne helyezzen a felületre hőre érzékeny tárgyakat.

A melegen tartás mező bekapcsolása

- Érintse meg a melegen tartás mezőhöz tartozó fő be-/kikapcsolás (M) gombot. A jelfény (N1) ekkor villogni kezd (néhány másodperc).
- Ekkor érintse meg a melegen tartás mező aktiválásának gombját (N). Az (N1) jelfény világítani kezd. A főzési mező ezzel bekapcsolásra került.

A főzési mező kikapcsolása

- Érintse meg melegen tartás mező be-/kikapcsolás gombját (M). Az (N1) jelfény kialszik.
- A melegen tartás mező kikapcsolható a mező aktiválásának gombjával (N) is.

Forró melegen tartás mező figyelmeztetés

- Amikor a melegen tartás mező érintésre forróvá válik, kigyullad a figyelmeztető jelfény (N2).
- A figyelmeztető jelfény egy ideig még a mező kikapcsolását követően is világíthat.

Különleges figyelmeztetések és hibák jelzése

- Ha valamennyi főzési mező teljesítmény-fokozata "00"-ra van állítva, a főzőlap 10 másodperc elteltével kikapcsol.
- Ha bármely gomb több mint 10 másodperce került aktiválásra, a főzőlap kikapcsol, hangjelzés lesz hallható, a kijelzőn pedig megjelenik a villogó "F" jelzés.
- Ha valamilyen tárgy több gombot is elfed, vagy ha a felületre folyadék folyt, a főzőlap bizonyos idő elteltével automatikusan kikapcsol.
- Ha a gombok nem reagálnak, kapcsolja le a hálózatról néhány percre a főzőlapot (csavarja ki a biztosítékot vagy kapcsolja ki a főkapcsolót), majd csatlakoztassa ismét a hálózatra és kapcsolja be a főkapcsoló gombját.

Tisztítás

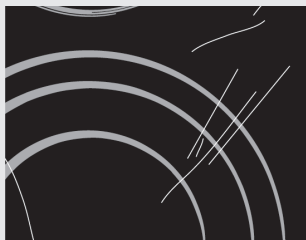

ábra 1



ábra 2

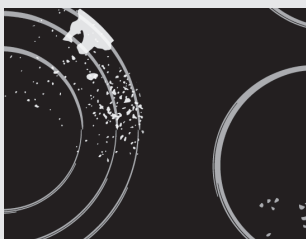

ábra 3



ábra 4

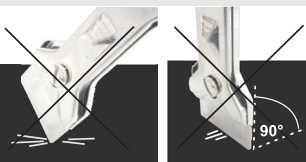

A kihűlt üvegkerámia felületet tisztítsa meg minden egyes használat után, mivel a következő használat során a legkisebb szennyeződés is ráégg a forró felületre. **Az üvegkerámia felület rendszeres karbantartására használjon speciális ápolószereket**, amelyek védő filmréteget képeznek rajta a szennyeződésekkel szemben. Az üvegkerámia felületről és az edény aljáról **minden egyes használat előtt** törölje le a port és az esetleges egyéb szennyeződések, amelyek megkarcolhatnak a felületet (1. ábra). **Figyelem:** A fémszivacsok, a tisztító szivacsok és a súrolóporok megsérthetik a felületet. A felületben ugyanígy kárt okozhatnak az erős sprayk vagy a nem megfelelő, illetve rosszul felrázott folyékony tisztítószer (1. és 2. ábra).

A jelölések erős vagy durva tisztítószer, illetve sérült aljú edények használata esetén lekophatnak (2. ábra). **A kisebb szennyeződések** nedves, puha ruhával távolítsa el, majd törölje szárazra a felületet (3. ábra).

A vízfoltok enyhe ecetes oldattal távolíthatók el, ezzel az oldattal viszont nem szabad a keretet megtörölni (egyes modelleknél), mert az elveszítheti a fényét. Ne használjon erős sprayket és vízköeltávolító szereket (3. ábra).

A makacsabb szennyeződések eltávolítására használjon speciális, üvegkerámia felületek tisztítására való szereket. Ennek során kövesse a tisztítószer gyártójának utasításait. **Ügyeljen rá, hogy a tisztítást követően alaposan eltávolítsa a tisztítószerek maradványait, ellenkező esetben azok a melegítés során kárt okozhatnak az üvegkerámia felületben** (3. ábra).

Az igen makacs és odaégett szennyeződések a kapató segítségével távolíthatók el (4. ábra). A kaparó használata során legyen elővigyázatos, hogy meg ne sérüljön.



A kaparót csak olyan esetekben használja, ha a szennyeződést nem lehetséges nedves ruhával vagy speciális, üvegkerámia felülethez való tisztítószerrel eltávolítani.

A kaparót tartsa **megfelelő szögben** (45° - 60°). **Enyhe nyomással** csúsztassa az üvegen a jelöléseken keresztül, hogy a szennyeződések eltávolításra kerüljenek. Ügyeljen rá, hogy a kaparó műanyag fogója (egyes típusoknál) ne érintkezzék a forró főzési felülettel.



A kaparót ne állítsa derékszögbe és a hegyével ne kapargassa az üveg felületet.



ábra 5

A cukor és a cukortartalmú ételek tartós károsodást okozhatnak az üvegkerámia felületben (5. ábra), ezért a cukrot és az édes ételeket a kaparó segítségével azonnal el kell távolítani az üvegkerámia felületről, akkor is, ha az még forró (4. ábra).

Az üvegkerámia felület színének megváltozása nincs kihatással a felület működésére és stabilitására. Ez a jelenség legtöbbször az odaégett ételmaradékok miatt jelentkezik, illetve okozhatja az edények alja is (például az alumínium vagy a bakrén), amit viszont nagyon nehéz teljesen eltávolítani.

Figyelmeztetés: Valamennyi felsorolt hiba elsősorban esztétikai jellegű és közvetlenl nincs kihatással a készülék működésére. Az ilyen hibák eltávolítása nem képezi a garancia tárgyát.

A főzőlap beépítése

Fontos figyelmeztetések

- A készüléket kizárólag szakember építheti be a bútorelembe és csatlakoztathatja az elektromos hálózatra.
- A bútorelem, amelybe a készülék beépítésre kerül, furnérját, illetve betéteit hőálló ragasztóval (100°C) kell lekezelni, ellenkező esetben a kisebb hőállóság miatt megváltoztathatják színüket és formájukat.
- A főzőlap olyan munkalapba építhető be, amely 600 mm-es vagy annál szélesebb konyhai elem fölött van.
- A beépíthető főzőlapot úgy kell beépíteni, hogy alulról azt követően is hozzáférhető legyen a két első rögzítő elem.
- A főzőlap felett elhelyezett fali konyhai bútorelemeket olyan magasra kell elhelyezni, hogy ne zavarják a munkafolyamatot.
- A főzőlap és a konyhai elszívó közötti távolság akkor kell hogy legyen, amekkora az elszívó használati utasításában meg van adva. A minimális távolság 650 mm.
- A készülék széle és a szomszédos magas bútorelem közötti minimális távolság 40 mm kell hogy legyen.
- Tömör fából készült szegélyléc használata a főzőlap mögötti munkalapon akkor megengedett, ha a minimális távolság akkora, mint a beépítési ábrákon feltüntetett.
- A beépített főzőlap és a hátsó fal közötti minimális távolság akkor kell hogy legyen, mint a beépítési ábrákon jelölt távolság.

A habzivacs tömítés felhelyezése

A készülék konyhapultba való beépítése előtt az üvegkerámia (üveg) főzőlap alsó oldalára fel kell ragasztani a készülékhez mellékelte habzivacs tömítőcsíkot (lásd az ábrát). **A készüléket tömítőszalag nélkül nem szabad beépíteni!**

A tömítést a következőképpen kell felhelyezni a készülékre:

- a tömítésről el kell távolítani a védőfóliát,
- a tömítést fel kell ragasztani az üveg alsó részére, az ábrán látható módon (2-3 mm-re az üveg szélétől). A tömítést az üveg teljes széle mentén fel kell ragasztani. A sarkoknál a csíkok nem szabad, hogy átfedésben legyenek.
- a tömítés felhelyezése során ügyelni kell arra, hogy az üveg ne érintkezzék semmilyen éles tárggyal.

MEGJEGYZÉS

Egyes készülékekre a tömítés már fel van helyezve.

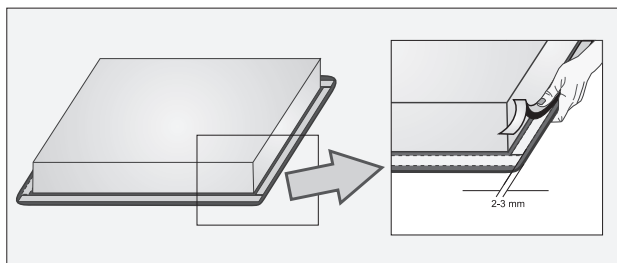

A beépíthető főzőlap kivágási méretei

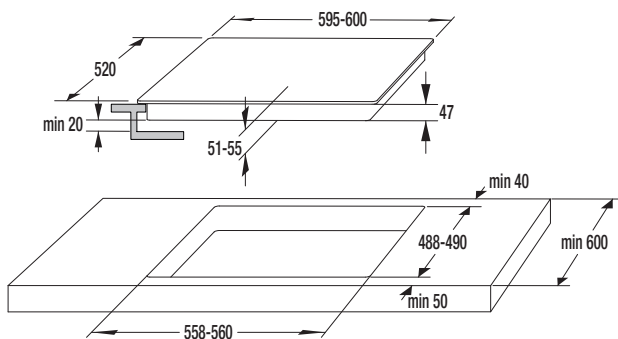

SVK6

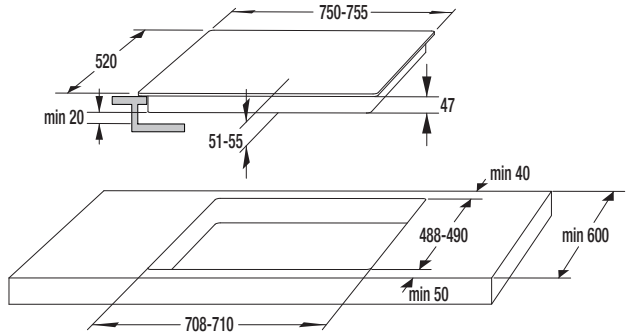

SVK7

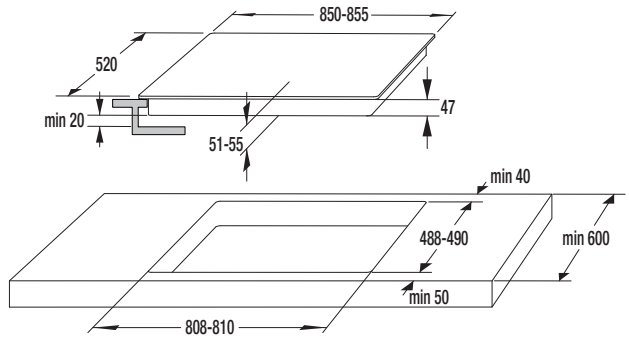

SVK8

- A főzõlap 30 -50 mm vastag munkalapba építhetõ bel.
- Az alatt lévõ konyhai bútorelemnek nem lehet fiókja. Ha a bútorelembe vízszintes elválasztó van beépítve, az legalább 60 mm-re kell hogy legyen a munkalap aljától. Az elválasztó lap és a főzõlap közötti tér üres kell hogy legyen és nem szabad tárgyakat helyezni bele.
- A bútorelem hátsó részén egy minimum 175 mm magas kivágás kell hogy legyen, az elem teljes szélességében.
- Sütõ beépítése a főzõlap alá az **EVP4**, **EVP2**,..., típusú sütõk esetében lehetséges, amelyek hûtõventilátorral is rendelkeznek.

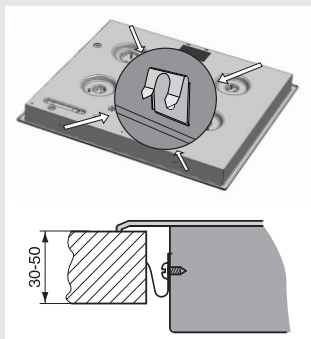

A beépítés folyamata

- A munkalap teljesen egyenes kell hogy legyen.
- Védje megfelelően a kivágott felületeket.
- A mellékelt rögzítőelemeket (4x - SVK6...600 mm; 6x - SVK7...750 mm; 6x - SVK8...850 mm) a csavarokkal (4x - SVK6...600 mm; 6x - SVK7...750 mm; 6x - SVK8...850 mm) szerelje fel a főzőlap bal és job oldali falaira, az ott kialakított lyukra és kivágásra.
- Csatlakoztassa a főzőlapot az elektromos hálózatra (lásd a főzőlap elektromos hálózatra való csatlakoztatására vonatkozó utasításokat).
- Helyezze a főzőlapot a kivágott nyílásba és felülről erősen nyomja bele a munkalapba.
- A rögzítőkapocs csavarozására nem szabad 6,5 mm-nél hosszabb csavarokat használni.

A főzőlap csatlakoztatása az elektromos hálózatra

Fontos figyelmeztetések

- A csatlakoztatást kizárólag arra felhatalmazott szakember végezheti el.
- Az elektromos installáció meg kell hogy feleljen az érvényes előírásoknak.
- A csatlakozó kapcsok akkor válnak hozzáférhetővé, ha kinyitja a csatlakozó kapocs fedelét.
- A csatlakoztatás előtt ellenőrizze, hogy az adattáblán feltüntetett feszültség megfelel-e a hálózati feszültségnek.
- A készülék alapadatait tartalmazó adattábla a főzőlap alsó részére van felszerelve.
- Az elektromos installációba egy olyan kapcsolóberendezést kell elhelyezni, ami a készüléket minden pólusban leválasztja a hálózatról és amelyben nyitott helyzetben legalább 3 mm-es távolság van az érintkezők között. E célra megfelelőek a biztosítékok, biztonsági kapcsolók, stb.
- A csatlakozót az installáció és a biztosítékok figyelembe vételével kell kiválasztani.
- A tűzveszély elkerülése érdekében az ilyen típusú készülékek beépíthetők úgy, hogy az egyik oldalukon a készüléknél magasabb bútorelem áll. A másik oldalon ugyanakkor kizárólag a készülékkel azonos magasságú bútorelem állhat.
- Az áramvezető és szigetelt részeket a beépítést követően érintésvédelemmel kell ellátni.

FIGYELEM!

- Minden egyes beavatkozás előtt áramtalanítsa a készüléket. A hálózati feszültség figyelembe vételével a készüléket a mellékelt ábra szerint kell csatlakoztatni. A védő vezetékét (PE) csatlakoztassa a földelőre megjelölt kapocshoz.
- A csatlakozó kábelt tehermentesítő berendezésen keresztül kell elvezetni, ami védi a kábelt a kihúzástól.
- A készülék csatlakoztatását követően kapcsolja be az összes égőt legalább 3 percre, és így ellenőrizze a működésüket.

Csatlakoztatási ábra:

- A hibás csatlakoztatás következtében a készülék egyes részei tönkre mehetnek – ilyen esetekre a garancia nem vonatkozik!
- A csatlakoztatás előtt ellenőrizze, hogy az adattáblán feltüntetett feszültség megfelel-e a hálózati feszültségnek. A háztartás feszültségét (220- 240 V N-nel szemben) a szakember mérőműszerrel kell, hogy ellenőrizze!
- A készülék hátsó részén található csatlakozó kábelt úgy kell elvezetni, hogy ne érintkezzék a főzőlap hátsó falával, mert az a főzőlap működése közben felmelegszik.

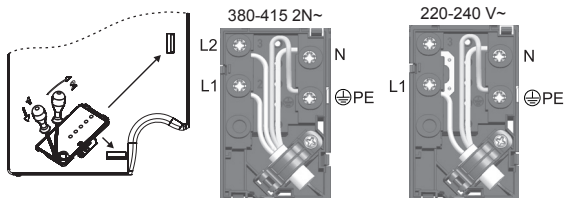

MEGJEGYZÉS:

Az összekötő hidak a kapocsban, az arra előkészített helyen vannak elhelyezve. A csatlakozások csavarjai már nyitott helyzetben vannak, ezért azokat nem szükséges kicsavarozni. A csavarozásnál halk kattánás lesz hallható, ami azt jelenti, hogy a csavart teljesen be kell csavarozni.

A csatlakoztatáshoz használható:

- H05 RR-F 4x1,5 típusú gumi csatlakozó kábelek sárga-zöld védő vezetékkel,
- H05 VV-F 4x1,5 típusú, PVC-vel szigetelt csatlakozó kábelek sárga-zöld védő vezetékkel, vagy ezekkel egyenértékű, illetve ezeknél jobb kábelek.

Adattábla

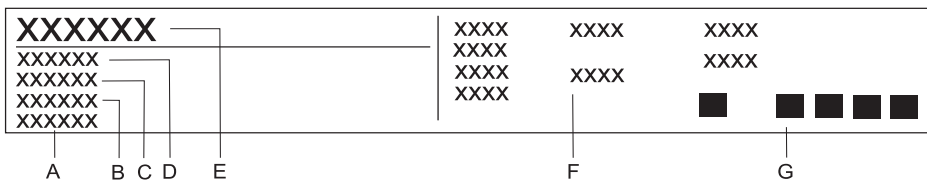

- A Szériaszám
- B Kód
- C Modell
- D Típus
- E Védjegy
- F Műszaki adatok
- G Megfelelőségi jelölés

FENNTARTJUK AZ OLYAN MÓDOSÍTÁSOK JOGÁT,
AMELYEK NINCSENEK KIHATÁSSAL A KÉSZÜLÉK
FUNKCIONALITÁSÁRA.

A használati útmutatót megtalálhatja honlapunkon is:
< <http://www.gorenje.com> />

SVK67,73,82CS_ORAITO2



601597

hu (08-17)