

BRUGSANVISNING

Tørreskab DC7794HP
DC7784HP

Kære ASKO-kunde!

Vi takker for dit valg af vores produkt og byder dig velkommen i ASKO-familien. En global familie med rødder i Sverige.

Hos ASKO er vi glade for din tillid, og vi håber, at du får stor gavn og glæde af dit nye tørreskab.

Et godt tørreskab skal være gennemtænkt i designet, give et godt tørreresultat, være miljøvenligt og brugervenligt, spare tid og energi, være pålideligt og have en lang driftslevetid. Alt dette får du hos ASKO.

Når du køber et produkt fra ASKO, kan du trygt regne med, at det er lige så godt indvendigt som udvendigt, og at vores etiske krav ved fremstillingen er lige så høje som dine krav til kvalitet og funktion. Det er dét, svensk kvalitet handler om.

For at få bedst muligt udbytte af dit nye produkt og alle dets funktioner bør du læse brugsanvisningen grundigt, inden du tager produktet i brug.

Hvis du har spørgsmål, er du velkommen til at ringe til os eller til at kontakte os via vores hjemmeside.

Venlig hilsen fra Sverige og medarbejderne hos ASKO.

INDHOLD

DENNE BRUGSANVISNING	4	INDSTILLING AF TØRREPROGRAM	29
VIGTIGT OM SIKKERHED	5	Indledning	29
MILJØ	7	INDSTILLING AF TØRREPROGRAM	31
Emballage	7	PLEJE	32
Håndtering af det udtjente tørreskab	7	Rengøring	32
BESKRIVELSE AF TØRRESKABET	8	Reservedele	32
BETJENINGSPANEL	10	Service	33
Display	10	FEJLAFHJÆLPNING	34
Sprogindstilling	11	FEJLKODER	36
OPSTILLINGSSTED	12	TEKNISKE DATA	37
INSTALLATION	13		
Udpakning	13		
Monteringsæt	13		
KONDENS Vand	18		
Aftagelig vandbeholder	18		
Tilslutning til gulv afløb	19		
Tilslutning til vandbeholder	20		
Placering / fastgørelse	21		
Elektrisk tilslutning	22		
OPSTART	23		
BRUG	24		
Tips	25		
Tørreprogrammer	26		
Valg af tørreprogram	26		
Børnesikring	26		
Starte tørreprogram	27		
Afslutte tørreprogram	28		
Åbne døren	28		

DENNE BRUGSANVISNING

Indholdet i denne brugsanvisning beskriver tørreskabets funktion og brug og indeholder vejledning om installation, omhængsling af dør og vedligehold af tørreskabet.

Der findes også et servicebilag i brugsanvisningen.

VIGTIGT OM SIKKERHED

Dette tørreskab opfylder de gældende sikkerhedskrav. Forkert brug kan medføre person- og tingskade.

Disse råd og advarsler forebygger forkert brug og unødige risici og bør læses før installation og brug af tørreskabet.

ADVARSEL - Dette apparat er kun beregnet til tørring af vasketøj, som er vasket i vand.

■ **Gælder for brug i EU**

Tørreskabet kan bruges af børn på otte år og derover samt personer (herunder børn) med nedsatte evner eller med manglende erfaring og kendskab, hvis de overvåges og er blevet vejledt i sikker brug, rengøring og vedligeholdelse af apparatet og forstår de dermed forbundne risici.

Lad aldrig børn lege med apparatet.

■ **Gælder for brug i lande uden for EU**

Produktet er ikke beregnet til at blive betjent af personer (herunder børn) med nedsatte fysiske eller mentale evner eller personer med manglende erfaring og viden. De må kun bruge apparatet under opsyn, eller hvis de af en person, som er ansvarlig for deres sikkerhed, er blevet instrueret i sikker brug af apparatet.

Børn skal overvåges for at sikre, at de ikke leger med apparatet.

■ **Gælder for enhver brug**

Tørreskabet skal installeres og opbevares indendørs.

Hvis ledningen er beskadiget, skal den straks udskiftes.

Udskiftningen må kun foretages af producenten, producentens serviceagent eller tilsvarende autoriserede personer for at undgå fare.

Følg ASKO's anvisninger for reparation og udskiftning af dele.

MILJØ

EMBALLAGE

Emballagen, som beskytter tørreskabet mod transportskader, er valgt ud fra miljøhensyn og kan derfor genvindes. Emballage, som genvindes, medfører mindre råvareforbrug og mindre affald.

HÅNDTERING AF DET UDTJENTE TØRRESKAB

Når det udtjente tørreskab skal bortskaffes, skal det indleveres på en genbrugsstation. Mange dele af tørreskabet kan genvindes, men det indeholder også andre materialer, som skal håndteres korrekt. Du må derfor aldrig bortskaffe tørreskabet eller dele heraf sammen med husholdningsaffaldet, da det kan medføre sundhedsrisici eller skade miljøet.

Det udtjente tørreskab skal i stedet indleveres på en genbrugsstation. Rådfør dig eventuelt med forhandleren.



Alle tørreskabets plastdele er markeret med symboler for internationale standarder. Tørreskabets dele kan derfor genvindes på en miljømæssig forsvarlig måde ved affaldssortering.

BESKRIVELSE AF TØRRESKABET

Tørreskabet ASKO DC7794HP, DC7784HP fungerer som en varmepumpe med en affugtningsenhed i stedet for en konventionel varmluftenhed. På den måde tørres vasketøjet ved lavere varme og med et markant lavere energiforbrug.

Skabet fungerer som et lukket kredsløb. Der kræves ingen fralufttilslutning.

Fugten kondenseres ved processen, og vandet ledes til en udtagelig vandbeholder eller til et afløb via en slange.

Blæseren er desuden så kraftig, at den får tøjet til at bevæge sig, så tørreprocessen bliver endnu mere effektiv.

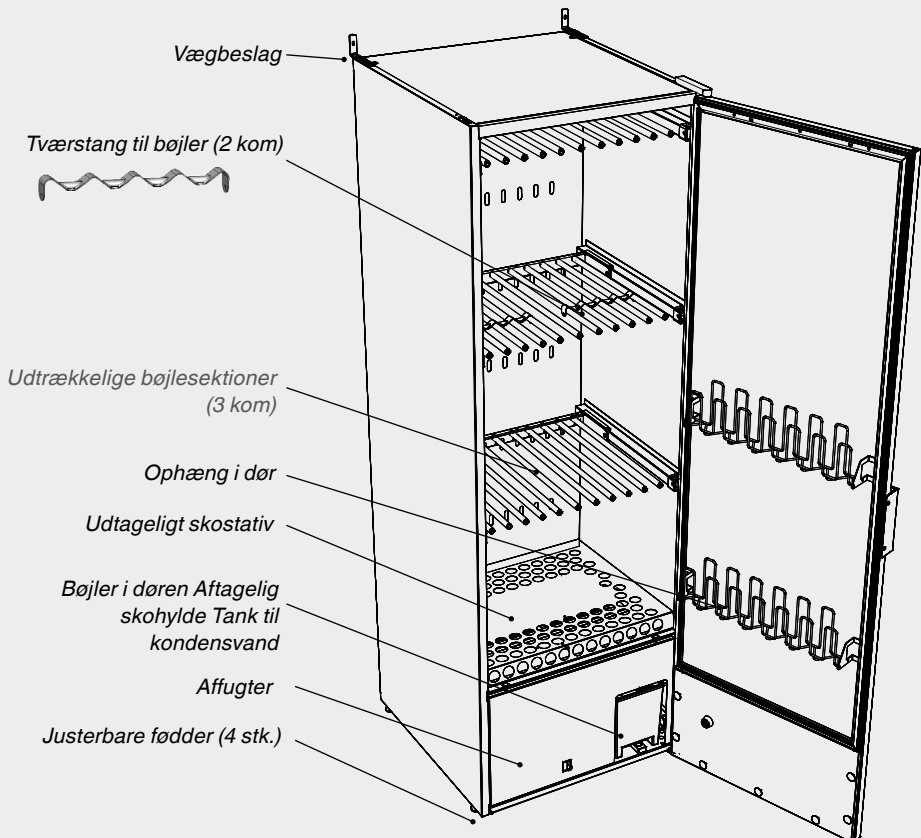

LUFTSTRØMMEN I SKABET

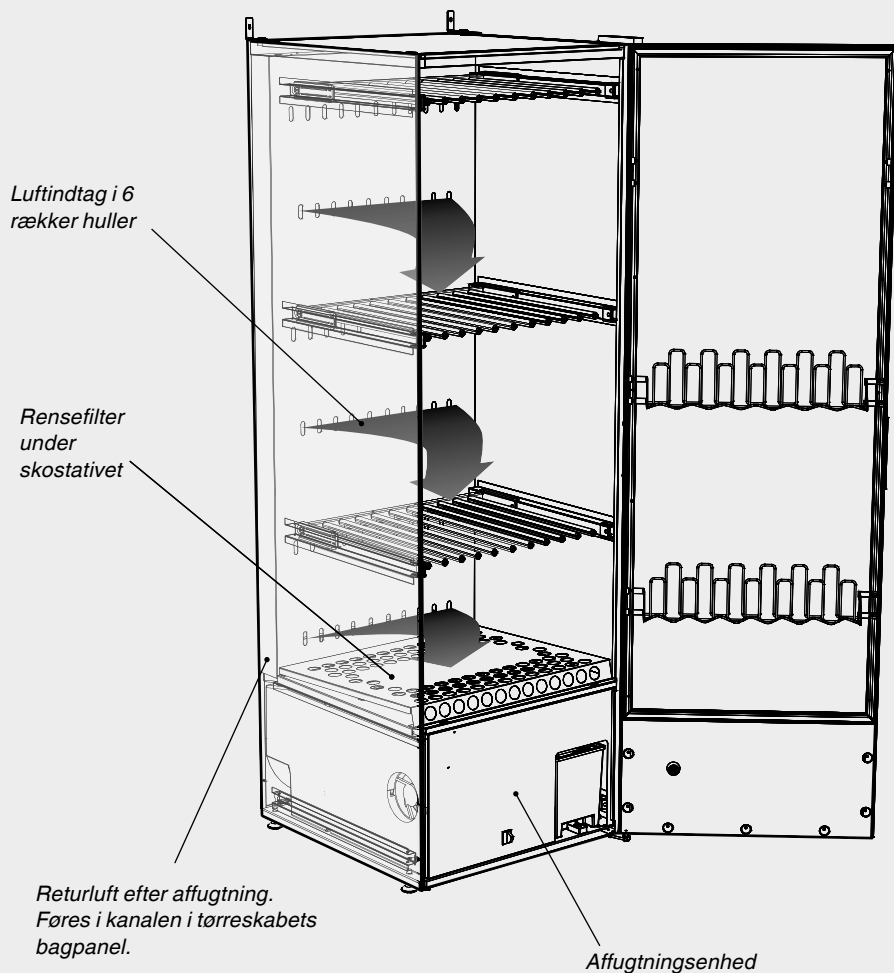

BEMÆRK!

Sørg for, at tøj og sko i tørreskabet ikke blokerer luftstrømmen!

BETJENINGSPANEL

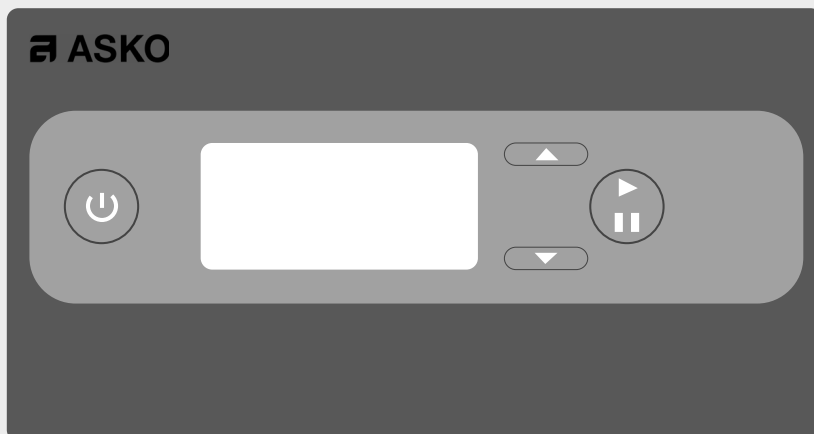

TÆND/SLUK



OK/START/STOP



OP



NED

DISPLAY

Displayet har 2 rækker med 6 tegn i hver række. Displayet viser den aktuelle parameter og dens værdi under indstilling og justering af tørreprocessen.

Under tørreprocessen vises anvisninger på displayet.

KNAPPERNES FUNKTION

TÆND/SLUK

- Displayet lyser, og det senest anvendte program vises.

OK/START/STOP

- Bekræfter programvalg, funktioner og indstillinger.
- Hvis en indstilling blinker, skal den bekræftes eller ændres ved at bruge pilene **OP/NED** og/eller knappen **OK**. Tørreprocessen går i gang.

OP/NED

- Disse navigationsknapper bladrer gennem lister og informationstekster.
- Hvis du trykker **OP** og **NED** ind samtidigt, men apparatet er slukket, vises programmeringstilstanden, når du tænder for apparatet.
- Vend tilbage til betjeningsstilstand ved at trykke på **NED** og derefter på **OK**.

BETJENINGSPANEL

SPROGINDSTILLING

Følgende sprog kan vælges: Engelsk, svensk, norsk, dansk, finsk, italiensk, fransk, tysk, spansk, portugisisk og hollandsk.

- 1** Kontroller, at tørreskabet er slukket på hovedafbryderen. Displayet er slukket.
- 2** Hold knapperne **PIL OP** og **PIL NED** inde, og tryk hovedafbryderen til positionen **ON** (tændt). Displayet tændes, og i den øverste række blinker meddelelsen "P 105", som er parameteren for sprogindstilling. Hvis der vises en anden parameter, skal du vælge den rette parameter ved hjælp af knapperne **PIL OP** og **PIL NED**.
- 3** Tryk på knappen **START/STOP** for at bekræfte. Nu blinker værdien for det aktuelle sprog. Sproget har en talkode som vist i skemaet nedenfor.
- 4** Skift til det ønskede sprog med knapperne **PIL OP** og **PIL NED**.
- 5** Gem den ønskede værdi ved at trykke på knappen **START/STOP**.
- 6** Tryk på knapperne **PIL NED** og **START/STOP** for at gå tilbage til driftsindstilling.

Talkode	Displaysprog
0	Engelsk
1	Svensk
2	Norsk
3	Dansk
4	Finsk
5	italiensk
6	Fransk
7	Tysk
8	Spansk
9	Portugisisk
10	Hollandsk

OPSTILLINGSSTED

- På opstillingsstedet må der maksimalt være 2 meter fra tørreskabets bund til en jordet stikkontakt. Nederst på tørreskabet er der en 2 meter lang ledning med jordet stikprop. Tørreskabet skal anbringes, så der ikke kræves forlængerledning ved tilslutning.
- Det skal være muligt at komme til stikkontakten, når tørreskabet er stillet op. Dette gælder også, hvis tørreskabet indbygges i et element eller lignende.
- Underlaget på opstillingsstedet skal kunne tåle en vægt på cirka 95 kg.
- Underlaget skal være plant og have et fald på maksimalt 2,5 cm under tørreskabet.
- Tørreskabet er kun beregnet til opstilling indendørs i et rum med en temperatur på mindst 0 °C.
- Tørreskabet må ikke anbringes på steder, hvor der bruges højtryksvand til rengøring.

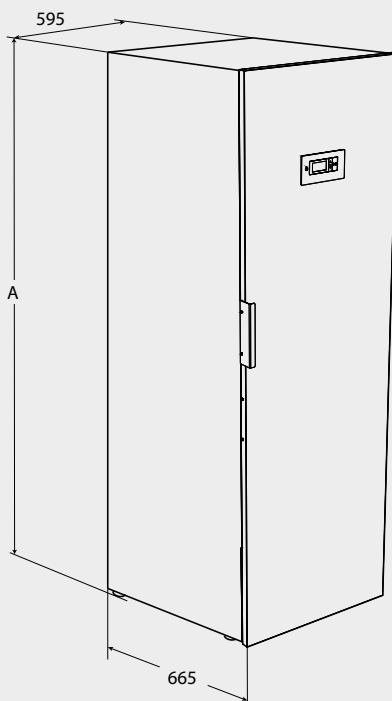

Modelbetegnelse	A (mm)
DC7784	1840
DC7794	1930

INSTALLATION

UDPAKNING

Kontroller, at produktet ikke er transportskadet. Eventuelle transportskader skal anmeldes til forhandleren inden for 7 dage.

Kontroller efter udpakning, at produktet er fejlfrit. Kontakt omgående forhandleren i tilfælde af skader, fejl eller manglende dele.

Kontroller, at alle transportsikringer er fjernet, inden tørreskabet tilsluttes.

Emballage såsom plast og styropor skal opbevares utilgængeligt for børn.

ET KOMPLET TØRRESKAB INKLUDERER:

- Skab med monteret affugtningsenhed
- Monteringssæt
- Brugs- og installationsanvisning

MONTERINGSSÆT

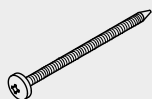

2 stk. skrue TRX
5x45 forzinket til
vægmontage



4 stk. skrue
MRT 5x20 til
monteringsbeslag



2 stk.
nylonrawlplug



2 stk.
vægbeslag



1,5 m
plastslange 10
x 13



1 stk. nippel til
vandslange



1 Håndbørste til
filter



2x Tværstang til
bøjler

OMHÆNGSLING AF DØR

Illustrationerne nedenfor viser omhængsling fra højrehængt til venstrehængt dør.

Omhængslingssæt

Hvis du vil omhængsle døren, skal du bestille et omhængslingssæt fra leverandøren af tørreskabet. Sættet indeholder et nyt øvre hængsel, da hængslet ikke kan bruges både til venstre og højre side. Sættet indeholder også et styrekabel og en bøsning til montering af døren.

Læg forsigtigt tørreskabet ned på bagsiden

BEMÆRK!

Før du lægger tørreskabet ned, skal du tage vandtanken ud og tømme den.

1 Afmonter de to skruer, som holder toppladen på plads. Skruerne findes under blændpropperne (1) som vist. Løft toppladen af.

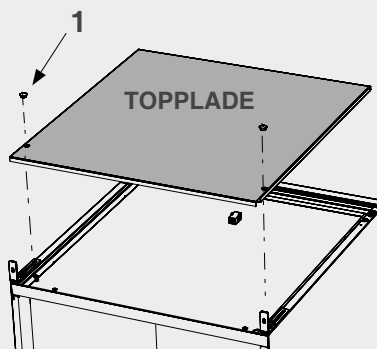

2 Tag beskytteshætten (2) af det øverste hængsel, og frigør styrekablet (3) fra stikket (4). Før styrekablet gennem hullet i kabinettet, og stram det op.

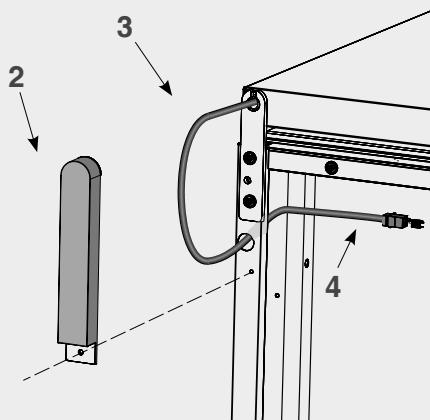

3 Tag det øverste hængsel af, og frigør kablet fra hængslet. Hængslet har et spor, som styrekablet kan føres i. Se illustrationen. Frigør døren fra hængslet sammen med styrekablet, og læg delene til side.

4 Monter det nye hængsel fra omhængslingssættet på den modsatte side. Brug de samme skruer som før.

Øverste hængsel med spor til kabel

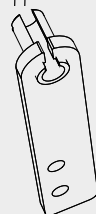

Genmontering af dør

- 5 Læg døren på et beskyttende underlag med den indvendige side opad.
- 6 Afmonter den indvendige plade (5) med magnetstrimlerne, handskeholderne og evt. dørbøjler.

Skruerne er under magnetstrimlerne. Sæt isoleringen (6) på plads.

- 7 Afmonter og flyt forstærkningspanelet og bøsningen (7) til det nederste hængsel til dørens modsatte side.

- 8 Afmonter det eksisterende styrekabel fra betjeningspanelet, og træk styrekablet ud gennem bøsningen (8). Bortskaf styrekablet. Der følger et nyt komplet styrekabel med i omhængslingssettet.

Monter det nye styrekabel i den modsatte side. Tryk bøsningen godt ind i hullet, og slut det nye styrekabel til betjeningspanelets stik.

- 9 Sæt isoleringen og forstærkningspanelet på igen sammen med magnetstrimlerne og evt. bøjlerne.

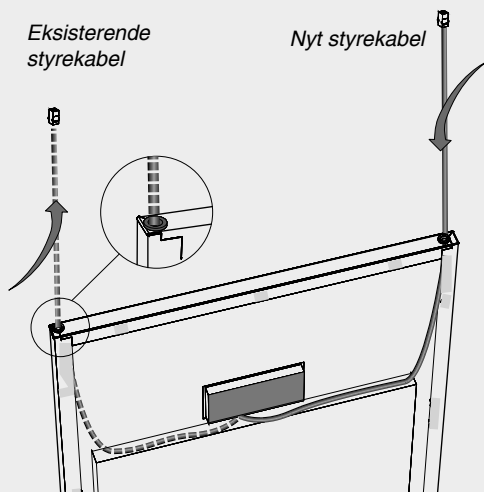
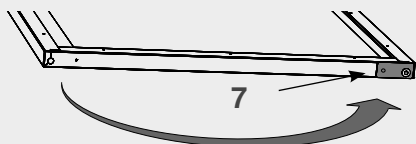
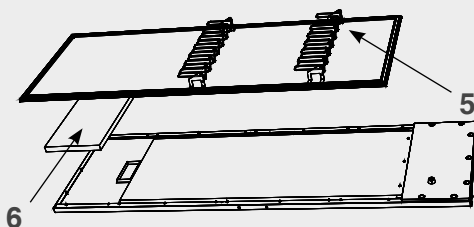

Læg døren korrekt

- 10** Før du lægger døren i den korrekte position, skal du fjerne det nederste hængsel med stift og skive og lægge delene til side. Monter skruerne igen, da de er med til at stabilisere tørreskabet.

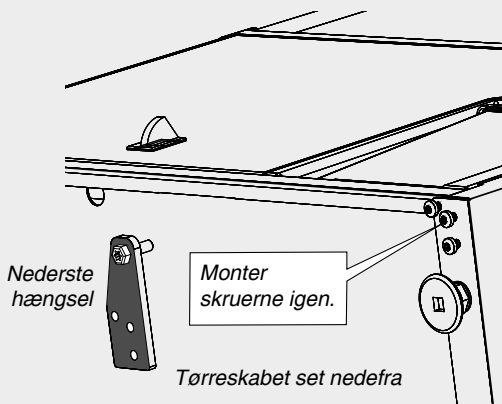

- 11** Læg døren ned, og før styrekablet ind i sporet på det nye øverste hængsel, og skub døren på hængslets stift.

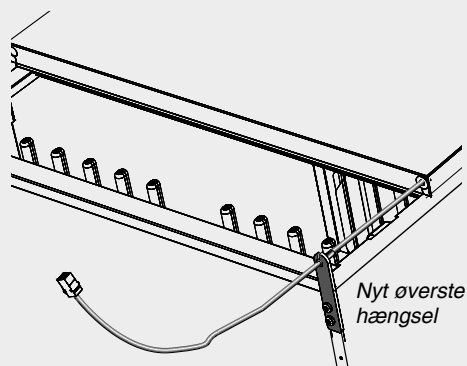

- 12** Slut styrekablet til stikket i den øverste del af tørreskabet. Styrekablet skal trækkes gennem hullet som illustreret.

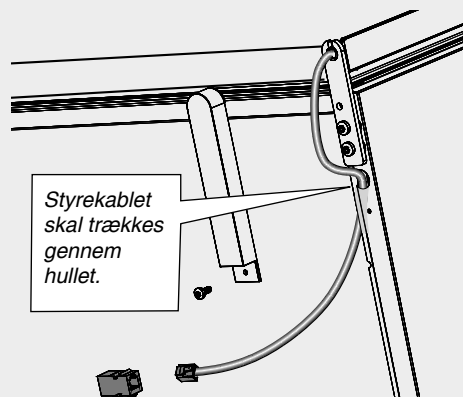

- 13** Monter toppladen og beskyttelsesdækslet over hængslet på tørreskabet. Disse dele blev afmonteret under punkt 1.

- 14** Flyt hængslet til den modsatte side. Hængslet skal spejlvendes. Stiften på hængslet skal skrues af og genmonteres på den anden side af hængslet.

Sørg for, at stiften spændes stramt.

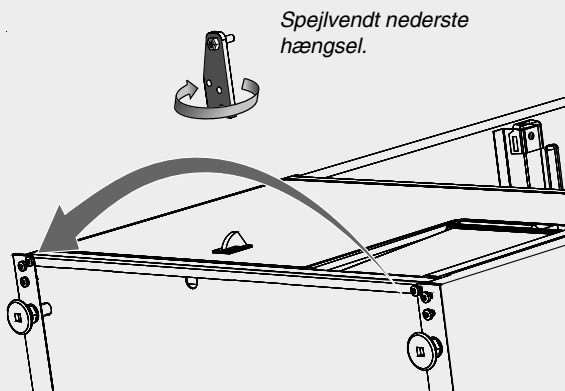

Flytning af dørhåndtag

- 15** Flyt dørhåndtaget (9) til den modsatte side.

Sæt dækpropper i de gamle huller. Dækpropperne medfølger i omhængslingssættet.

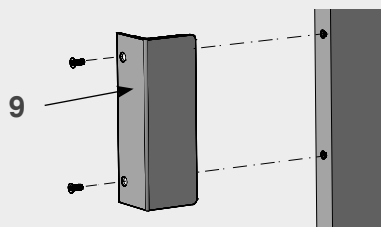

Håndtag

Rejs tørreskabet

- 16** Rejs tørreskabet op, og fastgør det til væggen på det ønskede opstillingssted.

FORSIGTIG

Tørreskabet må ikke bruges, hvis det ikke er fastgjort til en væg, fordi der er risiko for, at det kan vælte.

NB

Vent mindst 1 time, før du tager tørreskabet i brug. På den måde får olien i kompressoren tid til at flyde tilbage. Ellers kan kompressoren tage skade.

KONDENS Vand

Kondensvandet kan bortledes på to måder: det kan opsamles i den aftagelige beholder eller bortledes til et gulv afløb.

AFTAGELIG VandBEHOLDER

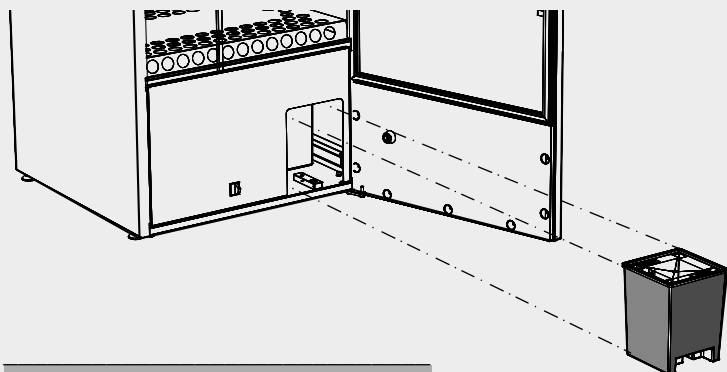

Vandbeholderen er dimensioneret til nemt at kunne klare tørring af en fuld mængde vasketøj. Sørg dog altid for at tømme vandbeholderen før tørring af vasketøj.

TILSLUTNING TIL GULVAFLØB

Fra fabrikken leveres tørreskabet med en slange til den aftagelige vandbeholder.

Du kan omstille afløbet fra vandbeholder til gulvafløb på følgende måde:

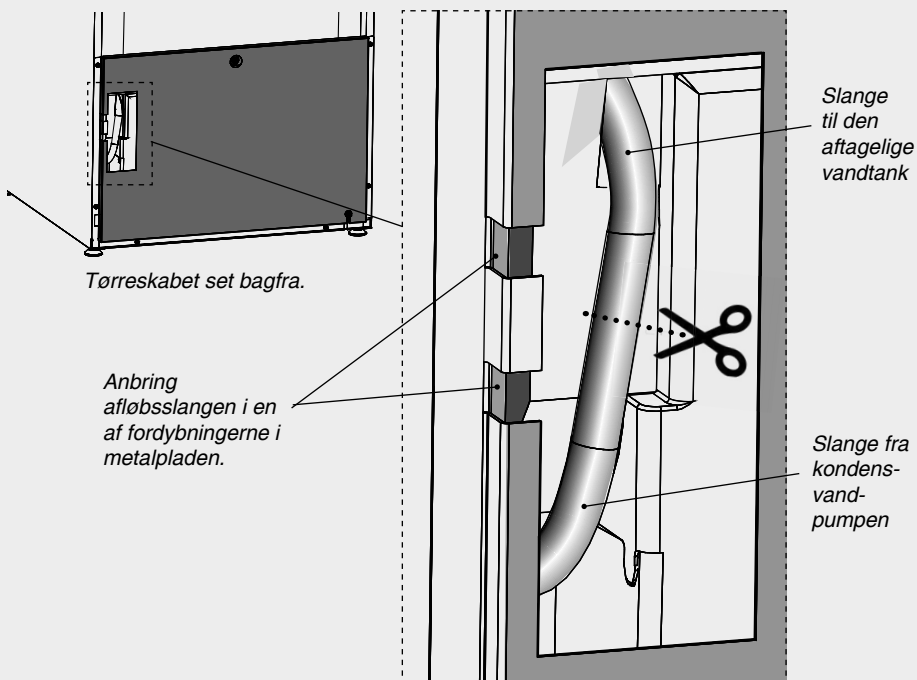

- 1 Træk forsigtigt den øverste del af slangen cirka 2-3 cm ud.
- 2 Klip slangen over midt i åbningen.
- 3 Monter den nye afløbsslange på den medfølgende nippel som illustreret. Skub slangen ind over niplen.

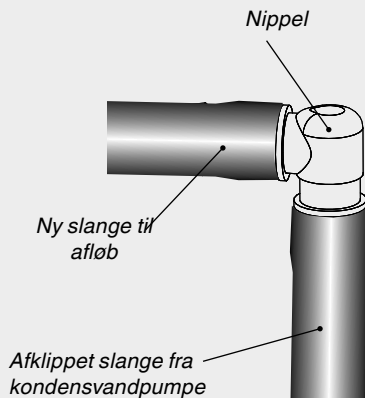

- 4 Anbring afløbsslangen i et af hullerne i pladen, så slangen ikke kan komme i klemme.
- 5 Før afløbsslangen ned i et afløb.
- 6 Hvis afløbet er højere end udløbet på skabet, skal slangen bue ned mod gulvet, så der dannes en vandlås. Ellers risikerer kondensvandet at løbe tilbage i skabet, når pumpen ikke kører. Dette kan medføre, at der kommer vand i skabet, så det går i stykker.Ⓜ

TILSLUTNING TIL VANDBEHOLDER

Hvis du vil bortlede kondensvandet til vandbeholderen igen, skal du blot koble de to slanger sammen igen med niplen.



BEMÆRK!

Slangen må under ingen omstændigheder bøjes så skarpt, at vandstrømmen blokeres!

INSTALLATION

PLACERING / FASTGØRELSE

Tørreskabet er kun beregnet til opstilling indendørs på et tørt sted.

Tørreskabet må ikke anbringes på steder, hvor der bruges højtryksvand til rengøring.

NIVELLERING

Tørreskabet skal stå i vater på alle 4 fødder på et plant underlag.

Juster fødderne udefra.

FASTGØRELSE TIL VÆG

Skabet skal fastgøres til væggen for at undgå, at det vælter.

I monteringssettet medfølger to vinkelbeslag, som skal monteres på tørreskabets topplade som illustreret. Brug de medfølgende skruer. Beslagene har spor, så de kan indstilles korrekt i forhold til væggen.

Skrue skabet fast til væggen. Monteringsskruer, skiver og rawlplugs indgår i monteringssettet.

ADVARSEL!

Tørreskabet må ikke bruges, hvis det ikke er skruet fast til væggen, da det så kan tippe forover.

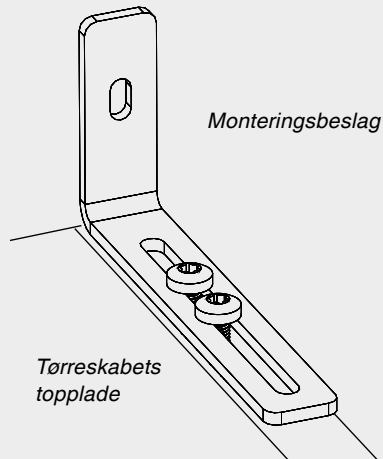

ELEKTRISK TILSLUTNING

Tørreskabet skal tilsluttes en 1-faset 230 V 50 Hz stikkontakt med jord.

Tørreskabet leveres tilslutningsklart med ledning og jordet stikprop.

Tørreskabets ledning og stik skal tilsluttes til en jordet stikkontakt. Tørreskabet må ikke tilsluttes som en fast installation.

Stikkontakten skal være anbragt, så stikproppen let kan tages ud, hvis det bliver nødvendigt.

Kontroller, at forsyningsspændingen svarer til oplysningerne på typeskiltet, og at hovedledningen er jordet korrekt i henhold til de gældende regler. Vi anbefaler, at hovedledningen er forbundet til et fejlstrømsrelæ.

Tilslutningen skal have sin egen sikringsgruppe.

Producenten frasiger sig ethvert ansvar, hvis den elektriske tilslutning ikke lever op til brugsanvisningens forskrifter.

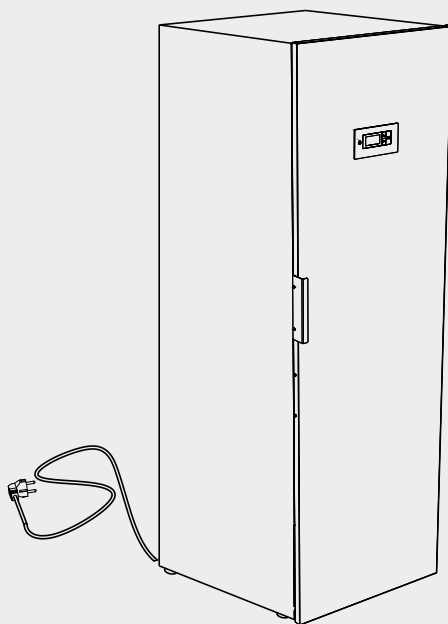

OPSTART



Læs brugsanvisningen, inden du tager tørreskabet i brug.



ADVARSEL!

Læs sikkerhedsforskrifterne på side 5, inden du tager skabet i brug.

- 1** Kontroller, at skabet er fastgjort forsvarligt til væggen.
Se side 21.
- 2** Kontroller, at der ikke ligger emballage frit fremme.
- 3** Tør tørreskabet af indvendigt og udvendigt med en klud opvredet i lunkent vand tilsat lidt opvaskemiddel. Aftør skabet grundigt. Se også afsnittet Pleje senere i brugsanvisningen.

BRUG

I skabet findes der tre ophængningssektioner. Hver sektion har et antal stænger, som vasketøjet hænges op på.

- Anbring vasketøjet i tørreskabet alt efter, hvor meget plads det optager - ikke efter vægt.
- Fold de to nederste ophængningssektioner op, hvis du har længere vasketøj, der skal tørres.
- Hæng handsker, huer, tørklæder og lignende op på dørhængerne på indersiden af døren.
- Træk krogene på de øverste ophængningssektioner fremad for nemmere at kunne hænge vasketøjet op. Skub dem tilbage, hvis de ikke bruges.
- Overbelast ikke tørreskabet. Vasketøjet bliver krøllet, og tørringen bliver ujævn. Sørg i stedet for god afstand mellem vasketøjet.
- Hvis nogle stykker vasketøj kan smitte af, skal de hænge frit uden at berøre andet vasketøj.
- Anbring ikke sko eller lignende på skostativet, så de forhindrer luftstrømmen i skabet.
- Undlad at tørre tungt vasketøj sammen med let vasketøj, da det har for forskellig tørretid.
- Hæng ikke strikvarer op. Strikvarer er tunge og strækkes unødigt, hvis de hænges op, når de er våde.
- Undlad at hænge vasketøj op, hvor vandet drypper eller løber af det, da tørreskabet ikke er beregnet til at opsamle større mængder vand. Det giver også unormalt lang tørretid.
- Bøjleholderne anbringes på stængerne, så man kan hænge skjorter, kjoler og lignende tøj i skabet.
- Sko og støvler skal stilles på skostativet for at opnå den bedste tørring.

Tips

- Overhold altid vaske- og tørreanvisningerne på tøjet.
- Følg producentens anvisninger ved brug af skyllemidler eller antistatiske midler.
- Tag allerede tørt tøj ud af tørreskabet. Det reducerer tørretiden for resten af vasketøjet.

ADVARSEL!

Tør ikke vasketøj, som har været udsat for benzin eller andre flygtige, antændelige midler. Det kan medføre dannelse af eksplosive luftarter i skabet.

BEMÆRK!

Hvis tætningslisten ikke slutter helt tæt, eller hvis døren har tendens til at gå op, kan det skyldes, at rensefilteret ikke er monteret korrekt.

Sørg for at trykke rensefilteret og filterholderen helt ned, så der ikke er utætheder.

BEMÆRK!

Når skabet er koldt, kan det forekomme, at dørens tætningsliste ikke slutter helt tæt. Dette kompenseres dog fuldt, når skabet tændes, da tætningslisten så udvider sig.

TØRREPROGRAMMER

Tørreskabet er forsynet med to automatiske tørreprogrammer:

- NORMAL TØRT
- EKSTRA TØRT

Programmerne afslutter automatisk tørreprocessen, når vasketøjet er tørt

VALG AF TØRREPROGRAM

- NORMAL TØRT - bruges til tørring af vasketøj af normal tykkelse.
- EKSTRA TØRT - bruges til tørring af vasketøj af tykkere stof samt dybdetørring.

BØRNESIKRING

Hvis børnesikringen slås til, kan tørreprocessen ikke startes og stoppes utilsigtet.

BØRNESIKRINGENS FUNKTIONSMÅDE

Aktiveringsknapperne skal holdes inde i mindst tre sekunder (forsinkelsesintervallet).

AKTIVERING/DEAKTIVERING AF BØRNESIKRINGEN

Børnesikringen aktiveres og deaktiveres ved hjælp af en indstillingsparameter, som er nærmere beskrevet på side 28. Der vises et symbol med et ur i displayet, når funktionen er aktiveret.

STARTE TØRREPROGRAM

■ SENEST ANVENDTE TØRREPROGRAM

Tryk hovedafbryderen til positionen ON. Displayet tændes, og det senest anvendte program vises.

Hvis du vil bruge samme program igen, skal du trykke på knappen **START/STOP**.

Ellers kan du vælge et andet tørreprogram ved hjælp af knapperne **PIL OP** og **PIL NED**.

Start tørreprogrammet på knappen **START/STOP**.

■ DØR ÅBEN

Hvis døren er åben, når tørreprogrammet startes ved tryk på knappen **START/STOP**, vises meddelelsen "LUK DØREN" på displayet.

Luk døren. Det valgte tørreprogram startes.

■ I DRIFT

Det animerede symbol (stakken) i venstre side af displayet angiver, at tørreprocessen er i gang.

■ KONDENSVANDBEHOLDER

Hvis kondensvandbeholderen bliver fuld, afbrydes tørreprocessen, og displayet viser meddelelsen "KONTROLLER VANDBEHOLDER".

Tøm vandbeholderen, og genstart tørreprocessen.

■ NEDKØLING

Under nedkølningsperioden vises meddelelsen "køl" på displayet sammen med nedtælling af tiden, 5 minutter, resttid.

■ PROGRAMAFSLUTNING

Når nedkølningsperioden er afsluttet, er tørreprocessen færdig, og i displayet blinker meddelelsen "SLUT".

Når du trykker på knappen **START/STOP** eller åbner døren, afsluttes det aktuelle program, og displayet viser det senest anvendte program.

BEMÆRK!

I venteposition slukkes displayet efter 15 minutter. Det tændes igen ved tryk på en af knapperne på betjeningspanelet eller ved åbning af døren.

BEMÆRK!

Tøm kondensvandbeholderen efter hver tørreproces.

AFSLUTTE TØRREPROGRAM

Afbryd den igangværende tørreproces ved at trykke på knappen **START/STOP**.

ÅBNE DØREN

Hvis døren åbnes, mens tørreprocessen er i gang, fortsætter tørreprocessen i yderligere 5 minutter. Displayet viser meddelelsen "luk døren" samt nedtælling af 5 minutters programpause.

Hvis du lukker døren i løbet af disse 5 minutter, fortsætter tørreprocessen.

Hvis døren forbliver åben, afbrydes tørreprocessen efter 5 minutter, hvorefter den skal genstartes manuelt.

Hvis du vil afbryde tørreprocessen uden de 5 minutters pause, skal du trykke på knappen **START/STOP**.

INDSTILLING AF TØRREPROGRAM

Det er muligt at optimere tørreskabets to tørreprogrammer, så du opnår det bedst mulige resultat.

Indstillingen foretages for de respektive programmer via betjeningspanelet.

Dette skal kun foretages, hvis du oplever, at:

- vasketøjet ikke tørres tilstrækkeligt
- vasketøjet tørres for meget - lang tørretid

INDLEDNING

Tørreskabet er forsynet med to tørreprogrammer - **NORMAL TØRT** og **EKSTRA TØRT**.

Programmerne afsluttes automatisk, når vasketøjet er tørt.

For at bestemme, om vasketøjet er tørt, sammenlignes en måleværdi med en fabriksindstillet værdi.

- Parametrene hedder **P 2072** for **NORMAL TØRT**
- Parametrene hedder **P 2071** for **EKSTRA TØRT**.

Det er i første omgang disse to parametre, som justeres for at optimere tørreprocessen.

- Programmet **NORMAL TØRT** er styret af en fugtsensor.
- Programmet **EKSTRA TØRT** er styret af en fugtsensor og en tidsfaktor.

- Hvis man oplever, at vasketøjet ikke tørres tilstrækkeligt ved tørreprogrammet **NORMAL TØRT**, skal parameterværdien for **P 2072** **reduceres**.
tørreprogrammet **EKSTRA TØRT**, skal parameterværdien for **P 2071** **øges**.
- Hvis man oplever, at vasketøjet tørres for meget og for længe ved tørreprogrammet **NORMAL TØRT**, skal parameterværdien for **P 2072** **øges**.
tørreprogrammet **EKSTRA TØRT**, skal parameterværdien for **P 2071** **reduceres**.

Optimering af tørreprocessen skal altid ske i små trin. Begynd med at justere den aktuelle parameter 1-2 enheder op eller ned. Kontroller resultatet ved næste tørring, og foretag eventuelt yderligere justering.

FREMGANGSMÅDE

Indstillingerne for tørreskabets automatiske programmer justeres ved at trykke på knapperne på betjeningspanelet, når tørreskabet er i programmeringstilstand.

PROGRAMMERINGSTILSTAND

- Kontrollér, at knappen **TÆND/SLUK** på tørreskabet er i slukket tilstand. Displayet er slukket.
- Hold knapperne **OP** og **NED** inde samtidigt, og tryk på knappen **TÆND/SLUK**. Displayet tændes og viser den første indstillingsparameter på nedenstående liste.



TÆND



+



SLUK



- 1** Gå til den relevante parameter ved at trykke gentagne gange på **OP** eller **NED**. Hvis du kommer til at gå for langt, skal du blot fortsætte, indtil den korrekte parameter vises.
- 2** Tryk på **OK** for at bekræfte, når den korrekte parameter, f.eks. "P 2072", vises. Den angivne værdi for parameteren blinker derefter på rækken.
- 3** Du kan øge eller reducere værdien ved at trykke på knapperne **OP** eller **NED**.
- 4** Gem den indstillede værdi ved at trykke på **OK**.

GÅ TILBAGE TIL BETJENINGSTILSTAND

Vend tilbage til betjeningstilstand ved at trykke på **NED** og derefter på **OK**.



+



INDSTILLING AF TØRREPROGRAM

PARAMETEROVERSIGT

Parameter	Navn	Fabriksindstilling	Min. værdi	Maks. værdi	Betydning
P105	Sprog	1	0	7	1=Svensk Se side 11
P115	Børnesikring til/fra	0	0	1	0 = børnesikring fra 1 = børnesikring til
P2071	Ekstra tørt	30	0	60	Indstilling af programmet EKSTRA TØRT
P2072	Normalt tørt	27	20	70	Indstilling af programmet NORMALT TØRT
P2073	Maks. driftstid	240 (min)	60	360	Indstilling af maks. driftstid

GENDANNELSE AF FABRIKSINDSTILLINGER

- 1 Kontrollér, at knappen **TÆND/SLUK** på tørreskabet er i slukket tilstand. Displayet er slukket.
- 2 Hold knapperne **OP** og **NED** inde samtidigt, og tryk på knappen **TÆND/SLUK**.



- 3 Hold knapperne **OP** og **NED** inde samtidigt, og tryk på knappen **OK**. Fabriksindstillingerne gemmes, og det senest anvendte program vises i displayet.



PLEJE

RENGØRING

⚠ BEMÆRK!

Brug ikke højtryksrengøring!

⚠ BEMÆRK!

Rengøring og vedligeholdelse må ikke udføres af børn, medmindre det foregår under opsyn.

Skabets vægge rengøres med en klud vredet op i lunkent vand tilsat lidt opvaskemiddel.

Før hver tørreproces skal skostativet tages ud, og rensefilteret, som sidder under skostativet, skal rengøres. Se figuren.

Rensefilteret skal børstes rent med den medfølgende børste.

RESERVEDELE

Hvis ledningen bliver beskadiget, skal den udskiftes. Forhandleren kan skaffe originale reservedele til tørreskabet.

⚠ BEMÆRK!

Udskiftning af ledningen må kun foretages af en autoriseret elektriker, servicetekniker eller anden kvalificeret person!

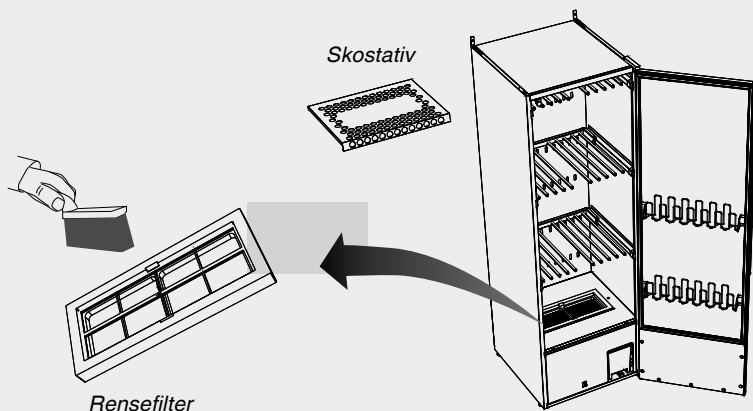

SERVICE

Når du kontakter servicecenteret, bør du have tørreskabets navn, artikelnummer og serienummer parat.

Disse oplysninger fremgår af typeskiltet, som er anbragt indvendigt i skabet.

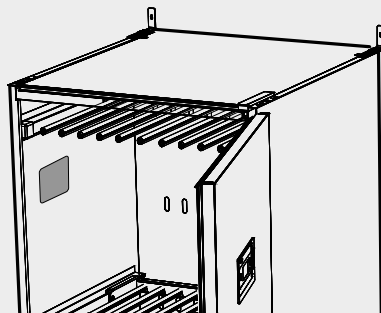

Typeskilt (indvendigt)

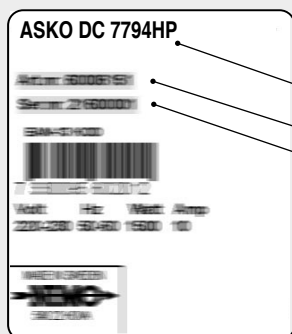

Tørreskabets navn

Artikelnummer

Serienummer (12 cifre)

Illustrationen viser typeskiltet for tørreskab model DC7794HP.

FEJLAFHJÆLPNING

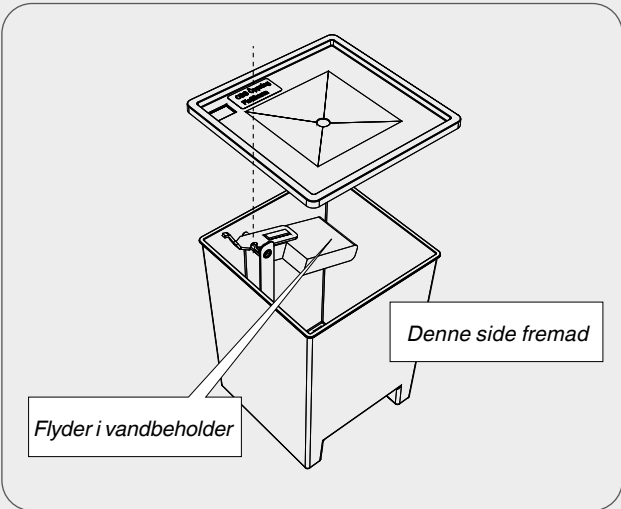
Fejl	Løsning
Tørreskabet fungerer ikke.	<ol style="list-style-type: none">1. Kontroller, at ledningen er sluttet til en stikkontakt.2. Kontroller, at sikringen ikke er sprunget.3. Kontroller, at du har trykket på knappen START/STOP.4. Kontroller, at døren er lukket.5. Kontroller, at vandbeholderen er tom og på plads.
Displayet viser meddelelsen KONTROLLER VANDBEHOLDER Se billeder.	<ol style="list-style-type: none">1. Tøm vandbeholderen.2. Kontroller, at låget er monteret, så flyderarmen stikker op gennem åbningen i låget, og at flyderarmen kan bevæge sig frit.3. Kontroller, at vandbeholderen er vendt, så flyderarmen går indad i skuffen.4. Hvis ovenstående ikke er i orden, kan sikkerhedsafbryderen for pumpen blive aktiveret. Følg i givet fald punkterne nedenfor. <div data-bbox="365 746 986 1257"><p><i>Flyder i vandbeholder</i></p><p><i>Denne side fremad</i></p></div> <p data-bbox="387 1273 732 1299"><i>Vandbeholder med låget afmonteret</i></p>

Fejl	Løsning
<p>Displayet viser meddelelsen LUK DØREN</p> <p>Se billeder.</p>	<p>BØR UDFØRES AF SERVICETEKNIKER</p> <ol style="list-style-type: none"> 1. Kontroller, at døren lukker tæt, så dørkontakten aktiveres. (Den sidder på nederst på skabet på dækpladen foran varmepumpeenheden). 2. Tape eventuelt kontakten fast for at se, om meddelelsen forsvinder fra displayet. 3. Hvis intet af ovenstående virker, skal du kontakte serviceafdelingen.
<p>Displayet viser en alarm/fejlkode.</p>	<p>Dette forekommer normalt ikke, men hvis en alarm eller fejlkode vises på displayet, skal du først prøve at nulstille alarmer ved at holde knappen START/STOP inde i 5 sekunder.</p> <p>Hvis problemet fortsætter, skal du lokalisere fejlen ved hjælp af fejlkodelisten på side 36. Forsøg at udbedre den angivne fejle. Hvis fejlen ikke udbedres, skal hele enheden (varmepumpeskuffen) udskiftes. Kontakt serviceafdelingen.</p>
<p>Tørringen tager lang tid.</p>	<ol style="list-style-type: none"> 1. Rengør rensefilteret (bør udføres efter hver tørring). 2. Kontroller, at vandbeholderen er tømt. 3. Kontroller, at du har valgt det korrekte program i forhold til vasketøjet. 4. Kontroller, at vasketøjet ikke er for vådt (centrifugeret for lidt). 5. Kontroller, at der ikke er hængt for meget vasketøj i tørreskabet. 6. Justerparametrene P 2072 og P 2071 iht. kapitlet Indstilling af tørreprogram.
<p>Vasketøjet bliver ikke tørt.</p>	<ol style="list-style-type: none"> 1. Kontroller, at du har valgt det korrekte program i forhold til vasketøjet. 2. Kontroller, at der ikke er hængt for meget vasketøj i tørreskabet. 3. Justerparametrene P 2072 og P 2071 iht. kapitlet Indstilling af tørreprogram.
<p>Tætningslisten slutter ikke helt tæt.</p>	<p>Døren gaber.</p> <ol style="list-style-type: none"> 1. Kontroller, at skabet står vandret. Kontroller med et vaterpas. Juster eventuelt fødderne. 2. Kontroller, at rensefilteret og holderne er monteret korrekt. Holderen skal trykkes ned mod den underliggende varmepumpeenhed og låses med de drejelige låsetapper for at lukke korrekt. 3. Kontroller, at der ikke er snavs, grus eller lignende under holderen til rensefilteret, da det så ikke kan sidde korrekt.

FEJLKODER

Beskriver de relevante fejlkoder for dette produkt.

Nr.	Navn	Beskrivelse
FEJL 03	Fejl på fugtsensor	Sensoren er uden for sit måleområde.
FEJL 04	Maks-tid for proces	Den maksimale tid for tørreprocessen er overskredet (forudindstillet værdi: 180 minutter. Kan ændres med parameter P 2073).
FEJL 06	Kontroller vandpumpen	Vandniveauet i skuffen er for højt og har påvirket kontakten ved flyderen.
FEJL 12	Timeout for kommunikation	Kommunikationen mellem brugergrænsefladen og elektronikken er blevet afbrudt.

Hold knappen **START/STOP** inde i 5 sekunder for at nulstille alarmerne.

TEKNISKE DATA

Kapacitet:	5,0 kg vasketøj (bomuld)
Affugtningskapacitet:	22 g/min
Eltilslutning:	1-faset 220 - 240 V, 50 Hz, 10 A
Effekt:	900 W
Kapacitet hovedblæser:	945 m ³ /h (fri passage)
Kapacitet hjælpeblæser:	160 m ³ /h (fri passage)
Tørreplads:	16 meter
Mål: DC7784HP:	Højde: 1840 mm 1855 mm inkl. hængsel Bredde 595 mm Dybde 665 mm 691 mm, inkl. lågegreb
Mål: DC7794HP:	Højde 1930 mm 1945 mm inkl. hængsel Bredde 595 mm Dybde 665 mm 691 mm, inkl. lågegreb
Vægt DC7784HP:	93 kg
Vægt DC7794HP:	95 kg
Lydniveau:	A-vægtet emissionslydtrykniveau er under 70 dB (A)
Tæthedsprøvning:	28 bar

Dette produkt indeholder fluorholdige drivhusgasser.

Type af kølemiddel:	R407C
Mængde af kølemiddel:	0.30 kg
Samlet GWP-værdi:	1774
CO₂-ækvivalent:	0.532 t

Hermetisk forseglet.

ENERGIFORBRUG OG TØRRETIDER VED TØRRING AF CENTRIFUGERET VASKETØJ *)

Program	Energiforbrug kWh/kg vasketøj	Tørretid	Temp. maks.
NORMAL TØRT	0,3	90 min	55 °C
EKSTRA TØRT	0,4	120 min	55 °C

*) Værdien kan variere afhængigt af:

- centrifugeringshastighed
 - temperatur, luftfugtighed i lokalet
 - luftcirkulation i lokalet (tilluft, fraluft)
-

FREMSTILLINGSNORMER

Se skabets typeskilt.



www.asko.com

Retten til ændringer forbeholdes.



ASKO DC7794HP, DC7784HP

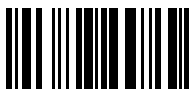

784442



da (11-22)