

gorenje



Нан пеші

BM 910 W

**Пайдалану жөніндегі басшылық
KZ**

KZ

Пайдалану жөніндегі басшылық 00

Маңызды ескертулер

Аспапты қолданысқа енгізбес бұрын нұсқаулықты мұқият оқып шығыңыз.

1. Электрлік аспапты қолданбас бұрын әрқашан негізгі сақтық шараларын орындаңыз.
2. Нұсқаулықты, кепілдік парағын, сонымен қатар мүмкіндігінше ішкі қаптамасы бар қорапты сақтап қойыңыз!
3. Аспап коммерциялық қолдануға емес, тек жеке қолдануға ғана арналған.
4. Аспапты қолдануды бастамас бұрын электрлік желідегі кернеудің техникалық деректер жапсырмасында көрсетілгенге сәйкес келетінін тексеріңіз.
5. Аспап қолданылмайтын кезде, оған қосымша бөлшектерді орнату, оны тазалау кезінде, сонымен қатар ақаулар туындаған кезде әрқашан ашаны розеткадан ажыратыңыз. Аспапты алдын ала өшіріп алыңыз. Шнурдан емес, ашадан тартыңыз.
6. Балаларды электрлік аспапқа байланысты қауіптерден қорғау үшін оларды ешқашан аспаптың жанында қараусыз қалдырмаңыз. Сондықтан аспапты орнататын жерді таңдау кезінде балалардың оларға қатынай алмауын қадағалаңыз. Шнурдың аспаптан салбырап тұрмағанына көз жеткізіңіз.
7. Аспап пен шнурдың бүлінбеуін жүйелі түрде тексеріп тұрыңыз. Бүлінулер болған кезде аспапты қолдануға тыйым салынады.
8. Аспапты өзіңіз жөндемеңіз, уәкілетті маманға хабарласыңыз.
9. Ашасы бүлінген аспапты қолданбаңыз. Өндіруші, біздің клиенттерге қызмет көрсету бөліміміз немесе басқа да білікті тұлға жеткізген тең түсетін ашаны қолданыңыз.
10. Аспап пен шнурды жылу көзінен, тікелей түсетін күн сәулесінен, ылғалдан, өткір заттардан және т.б. алыста ұстаңыз.
11. Аспапты ешқашан қараусыз қалдырмаңыз! Аспапты қолданбайтын кезде, тіпті ұзақ уақытқа болмаса да, оны өшіріп қойыңыз.
12. Тек түпнұсқа керек-жарақтарды ғана қолданыңыз.
13. Аспапты ғимараттан тыс қолданбаңыз.
14. Аспапты суға және басқа да сұйықтыққа салуға, сонымен қатар дымқыл беттерге орналастыруға тыйым салынады. Аспапты дымқыл немесе су қолмен ұстауға тыйым салынады.
15. Аспапқа сұйықтық немесе дымқыл тиген жағдайда оны тез арада розеткадан ажыратыңыз. Аспаптағы суға қолыңызды тигізбеңіз.
16. Аспап паспорттық жапсырмада көрсетілген мақсатына сай ғана қолданылуы тиіс.
17. Аспапты бүлінген розеткаға тығуға тыйым салынады.
18. Аспаптың кез келген қозғалмалы немесе айналып тұратын бөлшектеріне қол тигізуге тыйым салынады.

19. Ыстық беттерге қолыңызды тигізбеңіз. Тұтқалар мен ұстағыштарды қолданыңыз.
20. Бұл аспапты 8 жастан асқан балалар қолдана алады; физикалық, сезімталдық және ақыл-ой қабілеттері шектелген адамдар; құрылғымен жұмыс жасау тәжірибесі жоқ және оны қалай қолдану керегін білмейтін адамдар тек бақылаумен және қауіпсіз қолдануды және оған байланысты қауіптерді қамтамасыз ететін адамдардың бақылауымен және басшылығымен ғана қолдана алады.
21. Балалардың аспаппен ойнамауын қадағалаңыз.
22. Тазалауды және қызмет көрсетуді 8 жасқа толмаған балалар орындамауы не болмаса ересектердің бақылауымен жасауы тиіс.
23. Табаны алу үшін оның жоғарғы бөлігінен немесе жиегінен соқпаңыз, өйткені бұл оның бүлінуіне алып келуі мүмкін.
24. Аспапқа металл фольга және басқа да материалдар салуға тыйым салынады. Өрт немесе қысқаша тұйықталу қауіпі.
25. Аспапты сүлгімен және басқа да материалдармен жабуға тыйым салынады, өйткені бұл аспаптан жылу мен будың еркін шығуына кедергі келтіреді. Беті жабылған немесе жанғыш материалдармен байланысқа түсетін аспап өртке себеп болуы мүмкін.
26. Аспапты қауіпсіз пайдалану мақсатында аспапты сыртқы таймерге жалғауға тыйым салынады.
27. Шу деңгейі: $L_c < 68$ дБ(A)

Бұл аспап Электрлік және электронды жабдықтардың қалдықтарын қолдану туралы 2012/19/EU еуропа деректемесіне сәйкес таңбаланған (WEEE).

Осы деректеме ЕО барлық елдерінде қолданылатын электрлік және электронды жабдықтардың қалдықтарын жинау және кәдеге жарату бойынша талаптарды анықтайды.

Аспапты алғаш пайдалану

Пісірмеге арналған қалыпты тексеріңіз және пісіру камерасының қалған бөлшектерін тазалаңыз. Өткір заттарды қолданбаңыз және қырмаңыз! Пісіруге арналған қалыптың күйге қарсы жабыны бар. Пісірмеге арналған қалыпқа май жағыңыз және пісірмеге арналған бос қалыпты пешке 10 минутқа салыңыз. Қайтадан тазалаңыз. Илеу стерженін пісіру аймағындағы оське орналастырыңыз. Жағымсыз иіс пайда болған жағдайда бөлмені желдетіп алыңыз.

Электр желісіне жалғау

Аспапты 230 В / 50 Гц есептелген, тиісті тәсілмен орнатылған қауіпсіз розеткаға ғана қосады.

Аспапты электрлік розеткаға қосқаннан кейін дыбысты сигнал беріледі және дисплей экранында «1 2:55, 1200g, MEDIUM» жазбасы пайда болады. «2» және «55» сандары арасындағы қос нүкте тұрақты жыпылықтамайды. «1» санымен әдепкі қалпы бойынша орнатылған бағдарлама белгіленеді. Әдепкі қалпы бойынша параметрлер: «1200g» және «MEDIUM».

ФУНКЦИЯЛАРЫ ЖӘНЕ ПАЙДАЛАНУ

Нан пешінің жалпы түрі

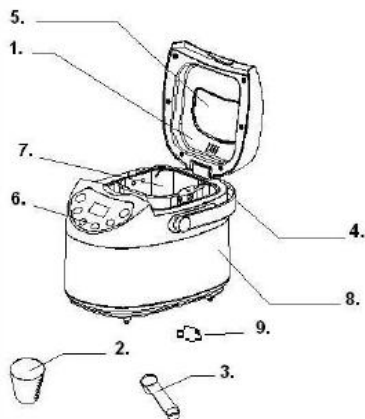

1. Қақпақ
2. Өлшейтін стакан
3. Өлшейтін қасық
4. Тұтқа
5. Қарау терезесі
6. Басқару панелі
7. Пісіруге арналған қалып
8. Корпус
9. Араластыратын қалақ

БАСҚАРУ ПАНЕЛІ ТУРАЛЫ МӘЛІМЕТТЕР

(Трафареттік жазбалардың мазмұны алдын ала хабарлаусыз өзгертілуі мүмкін.)

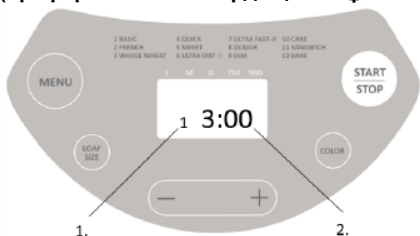

1. Таңдалған бағдарлама көрсеткіші
2. Әр бағдарламаны орындау ұзақтығы

Старт/стоп (Start/stop)

Таңдалған бағдарламаны іске қосу және тоқтату үшін қолданылады.

Бағдарламаны іске қосу үшін «Старт/Стоп (START/STOP)» батырмасын 3 с-қа басыңыз. Қысқа дыбысты сигнал беріледі және уақыт дисплейіндегі екі нүкте жыпылықтай бастайды. Бағдарламаны іске қосқаннан кейін «Старт/Стоп» (START/STOP) батырмасынан басқа, кез келген батырма.

Бағдарламаны орындауды тоқтату үшін «Старт/Стоп (START/STOP)» батырмасын шамамен 3 с-қа басыңыз, содан соң бағдарламаның аяқталғанын білдіретін дыбысты сигнал беріледі.

Мәзір

Бағдарламаны таңдауға арналған. Бағдарлама әр басқан сайын өзгереді (қысқа дыбысты сигнал беріледі). Батырмаларды үзіп-үзіп басқан кезде СК-дисплейде 12 бағдарлама циклімен көрсетіледі. Бағдарламаны таңдаңыз. Төменде мәзірдің 12 бағдарламасы сипатталған.

1. **Қарапайым нан (Basic)** Қамырды дайындау және оның көтерілуі, қарапайым нанды пісіру. Дәмді күшейту үшін қосымша ингредиенттер қосыңыз.

2. **Француз пісірмесі (French)** Қамырды дайындау және оның көтерілуі, нанды айтарлықтай ұзақ көтерілдіріп пісіру. Бұл режимде піскен нанның қабығы қытырлақ және жұмсағы үлпілдек болады.
3. **Бүтін дәнді нан (Whole wheat)** Бүтін дәнді ұннан қамыр дайындау және оның көтерілуі, нан пісіру. Стартты кейінге қалдыру функциясын қолдану ұсынылмайды, өйткені бұл пісірме сапасын нашарлатуы мүмкін.
4. **Жылдам пісіру (Quick)** Қамырды дайындау және оның көтерілуі, нанды «Basic bread» бағдарламасына қарағанда, барынша қысқа мерзімде пісіру. Бұл режимде піскен нанның әдетте өлшемі кішкентай және жұмсағы тығыз болады.
5. **Тәтті пісірме (Sweet)** Қамырды араластыру және көтерілдіру, тоқаштар пісіру. Дәмді күшейту үшін қосымша ингредиенттер қосыңыз.
6. **Ультраз жылдам пісірме 1 (Ultra fast-I)**: қамырды илеу және көтерілдіру, салмағы 750 гр бөлкені ең қысқа уақыт ішінде пісіру. Әдетте пісірілген нан өлшемі бойынша кішкене және **Жылдам (Quick)** бағдарламасы бойынша пісірілгенге қарағанда айтарлықтай қатты.
7. **Ультраз жылдам пісірме 2 (Ultra fast-II)**: жоғарыда көрсетілгенге ұқсас, бірақ салмағы 900 гр болатын бөлкеге қатысты.
8. **Қамыр (Dough)** Қамыр дайындау және пісірмей көтерілу. Қамырды алып, бәліш, орама, пицца, буланған нан және т.б. пісіру үшін қолданыңыз.
9. **Джем (Jam)** Тосап пен конфитюр дайындау. Жемістерді пісіруге арналған қалыпқа салмас бұрын оларды төрт бұрыштап турап алыңыз.
10. **Тәтті нан (Cake)**: илеу, қамырды көтерілдіру және қамырдың көтерілуіне сода немесе қопсытқыш есебінен қол жеткізіледі деген шартпен пісіру.
11. **Сэндвич (Sandwich)** Қамырды дайындау және оның көтерілуі, пісіру. Жұмсағы үлпілдек және қабығы жұқа нан пісіру.
12. **Пісіру (Bake)** Қамырды дайындамай және көтерілдірмей тек пісіру. Сондай-ақ өзіңіздің баптауларыңызбен ұзақ уақыт бойы пісіру үшін қолданылады.

Түс (COLOR)

Бұл батырмамен қабығының түсі таңдалады: **ақшыл (LIGHT)**, **орташа (MEDIUM)** немесе **күңгірт (DARK)**.

Бөлке (LOAF)

Осы батырманы басу арқылы бөлке өлшемі таңдалады. Жұмыс циклінің ұзақтығының бөлке өлшеміне байланысты өзгеруі мүмкіндігін назарға алыңыз.

Осы батырманы басу арқылы бөлке өлшемі таңдалады: **750 гр. (750g)**, **900 гр. (900g)** — қажетті өлшемді таңдағаннан кейін ол LCD-дисплейде көрсетіледі.

Уақыт (TIME)

Егер аспап кейінірек қосылуы керек болса, осы батырмамен кідіру ұзақтығы орнатылады.

Тағайындалған кідіріс функциясын қолдану кезіндегі әрекеттер тізбегі мынадай.

- 1) Мәзірді, бөлкенің түсі мен өлшемін таңдаңыз.
- 2) **«Уақыт» (TIME)** батырмасын басу арқылы кідіріс ұзақтығын орнатыңыз. Кідіріс ұзақтығы таңдалған режимнің пісіру ұзақтығынан тұрады. Мысалы, қазір кешкі 8:30 және нан таңғы 7:00 -де дайын тұруы тиіс, бұл кезде кідіріс уақыты 10 сағат 30 минутты құрайды. Дисплейде 10:30 пайда болғанға дейін **Уақыт (TIME)** батырмасын ұзақ басыңыз. Әр басқан сайын уақыт мәні 10 минутқа артады.
- 3) Кідіріс уақытын іске қосу үшін **«Стоп/Старт» (STOP/START)** батырмасын басыңыз. Жыпылықтап тұрған нүктелерді көресіз, ал **LCD-дисплейде** қалған уақытта санау көрсетіледі.

Кідірістің максималды ұзақтығының 13 сағат екеніне назар аударыңыз. Стартты кейінге қалдыруды қолдану кезінде жылдам бұзылатын өнімдерді қолданбаңыз, мысалы, жұмыртқа, балғын сүт, жеміс-жидек, пияз.

Үзіліс

Басталғаннан кейін кез келген уақытта **«Үзіліс» (PAUSE)** батырмасын басыңыз. Операция уақытша тоқтайды, бірақ баптаулар сақталады, ал Ск-дисплейде қалған уақыт жыпылықтайды. **«Үзіліс» (PAUSE)** батырмасын қайта басқан кезде бағдарламаны орындау жалғасады.

Ескертпе. Блоктау режимінде **«Үзіліс» (PAUSE)** батырмасын қолданбас бұрын блокты алу керек.

Желілік индикатор

Батырманы бір рет басқан кезде операцияның орындалып жатқаны туралы сигнал беретін индикатор жанады.

Батырманы 1 минут ішінде қайта басқан кезде индикатор сөнеді. Егер батырма басылмаса, 1 минуттан кейін индикатор автоматты түрде сөнеді.

ҚЫЗДЫРУ

Пісіруден кейін суып қалмау үшін бір сағат ішінде нан автоматты түрде қыздырыла алады. Қыздыру бағдарламасын орындау кезінде нанды шығарып алу үшін алдымен **«Старт/Стоп» (START/STOP)** батырмасымен бағдарламаны өшіріп алыңыз.

ЖАДЫ

Егер нан дайындау кезінде қорек өшіп қалған болса, электр энергиясын беру 10 минут ішінде қалпына келтірілген жағдайда бағдарлама алдымен **«Старт/Стоп» (START/STOP)** батырмасын баспай-ақ автоматты түрде жалғаса береді. Егер қорек 10 минуттан артық уақытқа үзілсе, деректер жадыға сақталмайды, сондықтан пісірмеге арналған ескі ингредиенттерді лақтырып, жаңаларын салу және қамырды қайта илеп, нан пешін қайта іске қосу қажет болады. Дегенмен, егер қамыр қоректі өшірген кезде көтерілуді бастамаса, алдымен **«Старт/Стоп» (START/STOP)** батырмасын басу арқылы бағдарламаны басынан бастап орындауды іске қосуға болады.

ҚОРШАҒАН ОРТА

Аспап температуралардың ауқымды диапазонында жұмыс жасауға есептелген, бірақ өте жылы және өте суық бөлмеде пісірілген нандар өлшемі бойынша өзгеше болуы мүмкін. Бөлме температурасының ұсынылатын диапазоны — 15° және 34°С аралығында.

ДИСПЛЕЙДЕГІ ЕСКЕРТУЛЕР

1. **«Старт/Стоп» (START/STOP)** батырмасын басқаннан кейін дисплейде **«Н НН»** көрсетілсе, бөлмедегі температура өте жоғары. Бұл жағдайда бағдарламаны орындауды тоқтатыңыз. Қақпақты ашып, аспапты 10-20 минут суытып алыңыз.
2. **«Старт/Стоп» (START/STOP)** батырмасын басқаннан кейін дисплейде **«Е Е0»** немесе **«Е Е1»** көрсетілсе, температуралық датчик бұзылған. Сервис орталығына хабарласыңыз.

НАН ПІСІРУ

1. Пісіруге арналған қалыпты жұмыс күйіне орнатыңыз және сырт өткен дыбыс шыққанға дейін сағат тілі бағытында бұраңыз. Араластыратын қалақты бекітіңіз. Қамырдың араластыратын қалаққа жабысып қалмауы және пісіргеннен кейін қалақты наннан оңай бөліп алу үшін қалақты орнатпас бұрын оған жылуға төзімді маргарин жағып жіберіңіз.

2. Ингредиенттерді пісіруге арналған қалыпқа рецептте көрсетілген тәртіппен салыңыз. Алдымен суды және басқа да сұйықтықтарды құйып алу, содан соң қант, тұз және ұн қосу ұсынылады, ал ашытқы мен қопсытқыш ең соңында себіледі.

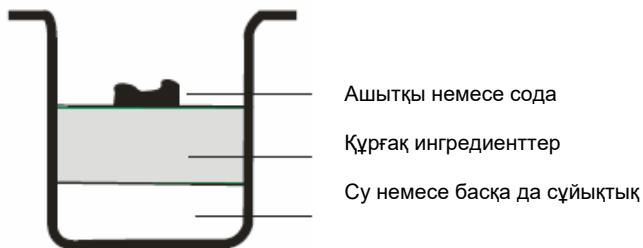

Ескертпе Ұн мен ашытқының максималды мөлшері рецептте көрсетілген.

3. Ұнның бетінде сәл ғана шұңқыр жасап алып, оған ашытқыны себіңіз, бұл ретте ашытқының сұйықтықпен және тұзбен араласпауын қадағалаңыз.
4. Қақпақты ақырын жабыңыз және желілік шнурды электр желісінің розеткасына қосыңыз.
5. **«Мәзір» (Menu)** батырмасын басу арқылы қажетті бағдарламаны таңдаңыз.
6. **«Түс» COLOR** батырмасын басу арқылы қабығының қажетті түсін таңдаңыз.
7. **«Бөлке»(LOAF)** батырмасын басу арқылы бөлкенің қажетті өлшемін (750 немесе 900 г) таңдаңыз.
8. **«Уақыт» (Time)** батырмасын басу арқылы кідіріс ұзақтығын орнатыңыз. Егер нан пешін бірден іске қосу қажет болса, бұл қадамды өткізіп жіберуге болады.
9. Аспапты іске қосу үшін **«Старт/Стоп» START/STOP** батырмасын шамамен 3 с ұстап тұрыңыз.

Қарапайым нан (Basic), Француз пісірмесі (French), Бүтін дәнді нан (Whole wheat), Жылдам пісіру (Quick), Тәтті пісірме (Sweet), Торт (Cake), Ультраз жылдам пісірме (Ultra-Fast) және Үй наны (Home made) бағдарламаларын орындау кезінде дыбысты сигнал беріледі. Ол ингредиенттерді қосу қажеттілігін көрсетеді. Қақпақты ашыңыз және ингредиенттерді салыңыз.

Ескертпе: Пісіру процесінде қақпақтағы саңылаулар арқылы бу шығатын болады. Бұл қалыпты құбылыс.

10. Пісіру аяқталғаннан кейін ретімен бір дыбысты сигнал беріледі. Бағдарламаны аяқтау және нанды алу үшін **«Старт/Стоп» (START/STOP)** батырмасын басып, 3 секунд ұстап тұрыңыз. Қақпағын ашыңыз және қармауыштар көмегімен пісіруге арналған қалыпты сағат тіліне қарсы бағытта бұраңыз және оны аспаптан шығарып алыңыз.

Ескертпе: Пісірмеге арналған қалып пен нан өте ыстық болуы мүмкін! Абай болыңыз

12. Нанды алмас бұрын пісірмеге арналған қалыпты суытып алыңыз. Содан соң күйге қарсы жабыны бар қалақ көмегімен нанды пісірмеге арналған қалыптан ақырын босатып алыңыз.

13. Пісірмеге арналған қалыпты торға немесе таза асхана үстеліне төңкеріп, нан бөлініп түскенге дейін ақырын сілкіп жіберіңіз.

14. Кесу алдында нанды шамамен 20 минут суытып алыңыз. Нанды жеміс жидектерге арналған пышақпен немесе қарапайым асхана пышағымен емес, электрлік кескішпен немесе нанға арналған пышақпен кесу ұсынылады, өйткені нанның пішімі өзгеруі мүмкін.

15. Егер бағдарламаны аяқтау сәтінде аспапты өшірмесе және **«Старт/Стоп» (START/STOP)** батырмасын баспаса, нан бір сағат бойы автоматты түрде қыздырылып тұрады, содан соң 10 дыбысты сигнал беріледі.

16. Аспап қолданылмаған кезде немесе пісіруді аяқтағаннан кейін желілік шнурды розеткадан ажыратыңыз.

Ескертпе: Нанды кеспес бұрын одан араластыратын қалақты ілмек көмегімен алып тастаңыз. Нан ыстық, сондықтан араластыратын қалақты жалаң қолмен ұстамаңыз.

Ескертпе: Егер нанды толығымен тауыса алмасаңыз, оны бүтін пластик пакетте немесе нан сауытта сақтаңыз. Бөлме температурасында нан үш күн бойы сақталады. Барынша ұзақ

сақтау үшін нанды пластик пакетке немесе ыдысқа салып, тоңазытқышқа қойыңыз. Мұндай сақтау кезінде нан 10 күн бойы жарамды. Үйде пісірілген нанды сақтау мерзімі дүкеннен сатып алынған нанды сақтау мерзімінен аз.

АРНАЙЫ НҰСҚАУЛАР

1. Ашытқы қосылмаған нан

Ашытқы қосылмаған нан жылу немесе сұйықтық әсер еткен кезде іске қосылатын қопсытқышты (асхана ұнтағы) немесе асхана содасын қосып дайындалады. Ашытқы қосылмаған нанның жоғары сапасына қол жеткізу үшін алдымен табаның түбіне су құю, содан соң құрғақ ингредиенттерді салу ұсынылады. Ашытқы қосылмайтын нанға арналған қамырды басудың бастапқы сатысында құрғақ ингредиенттер таба бұрыштарына жиналып қалуы мүмкін. Ұнның жиналып қалмауы үшін қамырды тұрақты араластырып тұру қажет.

2. «Ультраз жылдам пісірме» (Ultra fast) бағдарламасы туралы

Ультраз жылдам пісірме бағдарламасы бойынша нан пеші бөлкені 1 сағат 38 минутта пісіреді. Судың 48 °С–50 °С-ге дейін қыздырылуы керегін назарда ұстаңыз, сондықтан температураны бақылау үшін асхана термометрін қолданған жөн. Пісірілген нан сапасы көбінесе температураға байланысты болады. Су температурасы өте төмен болған кезде нан қажетті өлшемге дейін көтерілмейді, ал өте жоғары болған кезде ашытқыдағы зеңдер көтерілу басталғанға дейін өліп қалады, бұл нәтижеге өз әсерін береді.

ТАЗАЛАУ ЖӘНЕ САҚТАУ

Аспапты тазалауды бастамас бұрын оны электр желісінен ажыратыңыз.

1. Пісірмеге арналған қалып: Іші мен сыртын дымқыл шүберекпен сүртіңіз. Өткір заттарды және абразивтік құралдарды қолданбаңыз.
2. Илеу қалағы: Егер илеу қалағын осьтен ағытып алу мүмкін болмаса, пісірмеге арналған қалыпқа су құйыңыз.
3. Қақпақ және қарау терезесі: Қақпағын тазалау үшін алынады. Қақпақ пен аспап ішінен және сыртынан дымқыл шүберекпен тазартылады.

Бұл аспап ЕО төмен вольтты жабдықтардың радиотолқындарын басу және қауіпсіздік жөніндегі директиваларына сәйкес келеді, қауіпсіздік саласындағы қолданыстағы талаптарды сақтай отырып дайындалған.

Қоршаған ортаны қорғау

Қызмет ету мерзімі аяқталғаннан кейін аспапты тұрмыстық қалдықтармен бірге лақтырмаңыз. Оны одан әрі жою үшін мамандандырылған жерге жіберіңіз. Осылайша қоршаған ортаны қорғауға көмектесесіз.

Кепілдік және қызмет көрсету

Қосымша ақпарат алу үшін немесе қандай да бір мәселелер туындаған жағдайда өз еліңіздегі Сатып алушыларды қолдау қызметіне хабарласыңыз (орталық телефонының нөмірі кепілдік талоньында көрсетілген). Егер мұндай орталық еліңізде болмаса, жергілікті Gorenje сауда ұйымына немесе Gorenje Domestic Appliances компаниясының сатып алушыларды қолдау бөліміне хабарласыңыз.

Авторлық құқығы бар сервис орталықтарының мекенжайлары мен телефон нөмірлері “Кепілді міндеттемелер” кітапшасында немесе кепілдік талоньында көрсетілген.

Тек үйде қолдануға арналған!

Өндіруші өзгерістер өнгізуге құқылы!



Импорттаушы: «Горенье БТ» ЖШҚ,
119180, Мәскеу, Якиманская жағ., 4, 1-құр.

**ГОРЕНЬЕ КОМПАНИЯСЫ АСПАПТЫ ҚОЛДАНУ КЕЗІНДЕ БАРЫНША
ЛӘЗЗАТ АЛУДЫ ТІЛЕЙДІ!**

Өндіруші өзгерістер енгізуге құқылы!

1705001