

BR

INSTRUÇÕES DETALHADAS PARA O USO DO FORNO DE MICRO-ONDAS

gorenje

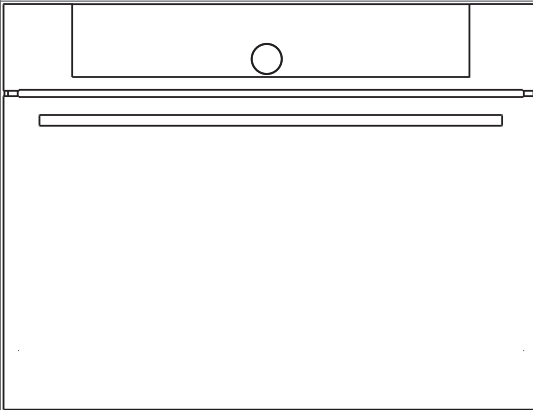

Agradecemos muito

a confiança que demonstrou ao comprar um aparelho da nossa marca.

Para facilitar a utilização do seu novo aparelho, redigimos um manual detalhado que ajudará-lo a familiarizar-se rapidamente com o seu equipamento.

Verificar primeiro se o aparelho foi entregue em perfeito estado. Em caso de danos ocorridos durante o transporte, por favor entrar em contato imediatamente com o vendedor ou o fornecedor. O contato pode ser encontrado na fatura ou no recibo de entrega.

As instruções de instalação e de ligação podem ser encontradas em anexo.

As instruções de uso estão também disponíveis no nosso site internet:

www.gorenje.com / < <http://www.gorenje.com> />



Informação importante



Dica / Observação

ÍNDICE

4 O FORNO DE MICRO-ONDAS 7 Características técnicas 8 Painel de controle 10 INSTRUÇÕES DE SEGURANÇA IMPORTANTES 13 Antes de ligar o forno:	INTRODUÇÃO
14 ANTES DA PRIMEIRA UTILIZAÇÃO DO APARELHO	PREPARAR O APARELHO PARA A PRIMEIRA UTILIZAÇÃO
15 ETAPAS DO PROCESSO DE COZIMENTO (1-6) 15 Etapa 1: LIGAR O APARELHO PELA PRIMEIRA VEZ 16 Etapa 2: SELECIONAR O MODO DE COZIMENTO E OS AJUSTES 21 Etapa 3: INICIAR O PROCESSO DE COZIMENTO 21 Etapa 4: FIM DO COZIMENTO E DESLIGAMENTO DO FORNO 23 Etapa 5: SELECIONAR AS FUNÇÕES ADICIONAIS 25 Etapa 6: SELECIONAR OS AJUSTES GERAIS 27 DESCRIÇÃO DOS MODOS DE COZIMENTO E TABELAS	ETAPAS DE COZIMENTO
31 MANUTENÇÃO E LIMPEZA 32 Limpeza convencional do forno 32 Uso da função aqua clean para limpar o forno 33 Desmontar e limpar as corrediças em guias 34 Substituição da lâmpada	MANUTENÇÃO E LIMPEZA
35 GUIA DE REPARAÇÃO 36 DESCARTE	REPARAÇÃO
37 TESTE DE COZIMENTO	TESTE

O FORNO DE MICRO-ONDAS

(DESCRIÇÃO DO FORNO E DO EQUIPAMENTO - SEGUNDO O MODELO)

A ilustração representa um dos modelos disponíveis. Este manual foi redigido para vários modelos com características diferentes; é portanto possível que descreve funções e equipamentos que o seu aparelho não possui.

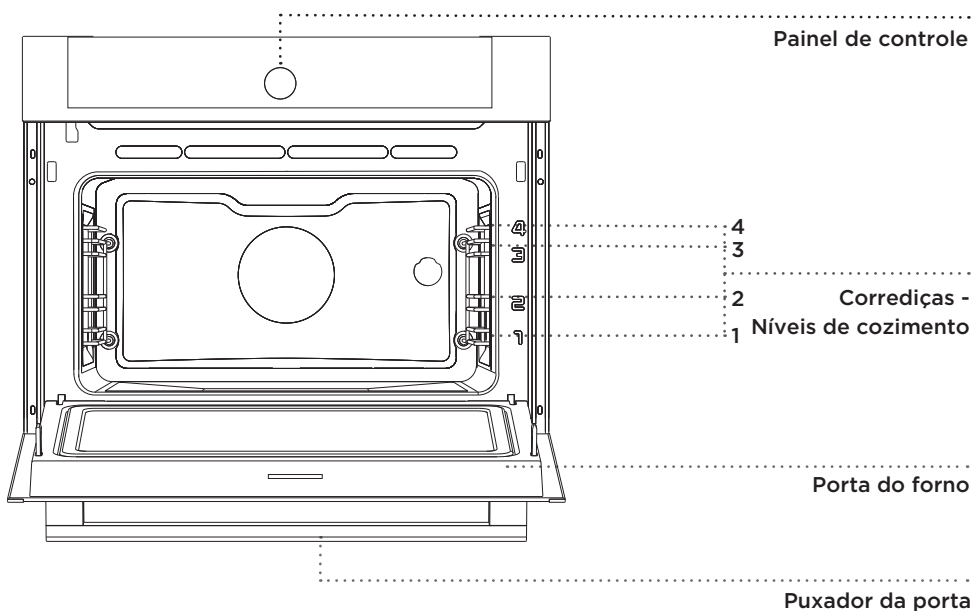

CORREDIÇAS EM GUIAS

As corrediças em guias permitem o cozimento dos alimentos em quatro níveis (por favor notar que os níveis e as corrediças são contados de baixo para cima).

INTERRUPTOR DE SEGURANÇA NA PORTA

O interruptor desativa o aquecimento por micro-ondas e o ventilador se a porta do forno estiver aberta durante o cozimento. Quando fechar a porta, o interruptor volta a ligar o aquecimento.

VENTILADOR DE RESFRIAMENTO

O aparelho está equipado com um ventilador de resfriamento que resfria a parte externa do forno e o painel de controle.

FUNCIONAMENTO PROLONGADO DO VENTILADOR DE RESFRIAMENTO

O ventilador continua a funcionar durante algum tempo após o desligamento do forno para acelerar o resfriamento do aparelho. (O funcionamento prolongado do ventilador depende do tempo de funcionamento do micro-ondas.)

EQUIPAMENTO DO FORNO E ACESSÓRIOS

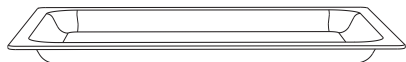

A ASSADEIRA DE VIDRO serve para o cozimento no micro-ondas. Pode também ser usada como prato para servir.

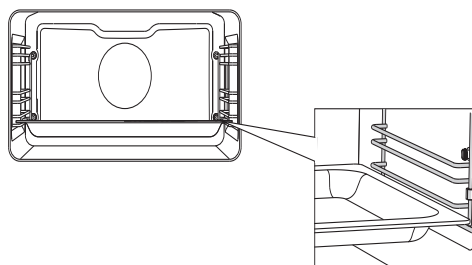

Caso o seu forno possuir corredeiras em guias, a assadeira deve sempre ser inserida nas corredeiras entre as guias.



O aparelho e os acessórios ficam muito quentes durante o cozimento. Sempre usar luvas de cozinha.

CARACTERÍSTICAS TÉCNICAS

(SEGUNDO O MODELO)

XXXXXX	220-240V ~	P _{nmax} : 3.1 kW	TN XXXXX
TIP: XXXXXX	220V-240V, 50/60Hz	Freq. : 2,45GHz	
ART. Nr:			
SER. Nr: XXXXXX			

A placa de características indicando as informações básicas sobre o aparelho pode ser encontrada na beira do forno quando abrir a porta.

PAINEL DE CONTROLE

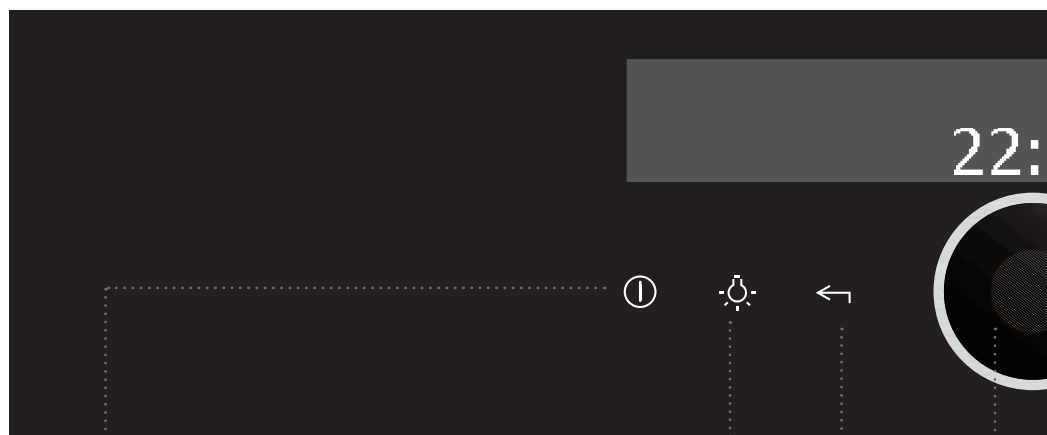

1 TECLA LIGAR/
DESLIGAR

2 TECLA DE V
ILUMINAÇÃO

3 TECLA VOLTAR

4 BOTÃO DE
SELEÇÃO E DE
CONFIRMAÇÃO

Aperte brevemente
para voltar ao menu
anterior.

Aperte e segure
para voltar ao
menu principal.

Gire o botão para
selecionar o ajuste.

Aperte o botão para
confirmar a sua
seleção.

30



5 INDICADOR SONORO/
ALARME

6 TECLA SEGURANÇA CRIANÇAS

7 TECLA INICIAR/
PARAR

8 TELA -
visualização dos
ajustes

Aperte e segure para iniciar.

Durante o funcionamento do forno, aperte e segure novamente para parar.

OBSERVAÇÃO:

As teclas reagem melhor se as tocar com uma grande superfície do seu dedo. Cada pressão numa tecla é confirmada por um sinal sonoro rápido.

INSTRUÇÕES DE SEGURANÇA IMPORTANTES



LER ATENTAMENTE AS INSTRUÇÕES E GUARDAR ESTE MANUAL PARA USO FUTURO.

As crianças a partir de 8 anos e as pessoas com capacidades físicas, sensoriais ou mentais reduzidas, ou sem experiência e conhecimentos, podem utilizar este aparelho sob vigilância mas sob a condição de ter recebido instruções sobre o uso do aparelho de forma segura e de ter compreendido os riscos aos quais se expõem. As crianças não devem brincar com o aparelho nem proceder sem vigilância à sua limpeza e à sua manutenção.

AVISO: O aparelho e os seus elementos acessíveis ficam muito quentes durante a utilização. Ter cuidado em não tocar nas resistências. Manter as crianças menores de 8 anos afastadas do aparelho, exceto se as vigiar continuamente.

O aparelho fica extremamente quente durante o uso. Ter cuidado para não tocar nas resistências do forno.

AVISO: As partes acessíveis do aparelho podem ficar quentes durante o uso. Manter as crianças afastadas do forno.

AVISO: Antes de substituir a lâmpada, desligar o aparelho para evitar qualquer risco de choque elétrico.

Não limpe o forno com detergentes muito abrasivos ou raspadores metálicos afiados, porque pode riscar a superfície e provocar a quebra do vidro.

Nunca limpe o forno com um aparelho de vapor ou de alta pressão: existe um risco de choque elétrico.

O aparelho não está previsto para ser comandado por um programador externo ou um comando separado.

Este aparelho é exclusivamente destinado ao cozimento dos alimentos. Qualquer outra utilização, por exemplo o aquecimento do espaço ou a secagem de animais domésticos, papel, tecidos, ervas etc. é inadequada e pode provocar incêndio ou ferimentos graves.

O aparelho deve ser ligado à rede elétrica exclusivamente por um técnico do serviço pós-venda autorizado ou por um profissional qualificado. As intervenções e reparações efetuadas por pessoas não qualificadas podem provocar ferimentos graves ou danificar o aparelho. Entregue qualquer intervenção a um serviço pós-venda autorizado ou a um profissional competente.

Se utilizar outros aparelhos elétricos em proximidade do forno, verificar que o seu cabo de alimentação não fique preso entre a parte interna do forno e a porta, porque pode provocar um curto-circuito. Mantenha o cabo elétrico dos outros aparelhos a uma distância segura.

Se o cabo elétrico estiver danificado, este deve ser substituído pelo fabricante ou pela assistência técnica autorizada para evitar situações de perigo.

Não cubra o forno com uma folha de alumínio e evite colocar pratos ou formas diretamente na base do forno. Ao impedir a circulação do ar, a folha de alumínio pode prejudicar o cozimento e pode danificar o revestimento de esmalte.

Durante o funcionamento do forno, a porta fica extremamente quente. Para aumentar a proteção e reduzir a temperatura da parte externa da porta, um terceiro vidro foi integrado (apenas em alguns modelos).

As dobradiças da porta do forno podem danificar-se no caso de sobrecarga; não coloque nenhum recipiente pesado em cima da porta aberta e não se apoie quando limpar o interior do forno. Nunca subir na porta aberta e não deixar as crianças sentar nela.

O funcionamento do aparelho é seguro com ou sem corredeiras.

Nunca cobrir ou bloquear as entradas e as saídas de ar.

Uso seguro do forno de micro-ondas

AVISO: Se o seu forno tiver o modo Combinado (micro-ondas com outros modos de cozimento), as crianças podem utilizar o forno apenas sob supervisão de um adulto devido às temperaturas elevadas.

AVISO: Se a porta ou a junta da porta estiver danificada, não deve utilizar o forno até que seja reparado por um técnico de serviço qualificado.

AVISO: Todas as intervenções técnicas que impliquem o retiro da tampa que protege contra a exposição à radiação micro-ondas, devem ser realizadas por técnicos especializados.

AVISO: Os líquidos e outros alimentos não devem ser aquecidos em recipientes fechados, pois podem explodir.

Respeitar a quantidade mínima de espaço livre necessário por cima do forno.

Este aparelho destina-se ao uso doméstico e a aplicações semelhantes, tais como:

- cozinhas para funcionários em lojas e outros ambientes de trabalho;
- casas de campo;
- unidades de acomodação para hóspedes em hotéis, motéis ou outros tipos de ambientes residenciais;
- pousadas e hospedarias.

O forno de micro-ondas está previsto para aquecer produtos alimentares e bebidas. A secagem de alimentos ou roupas e o aquecimento de almofadas ou compressas quentes, chinelos, esponjas, panos úmidos etc. pode conduzir a fermentos, ignição ou fogo.

Utilize apenas utensílios adequados ao forno de micro-ondas.

Quando aquecer comida em recipientes de plástico ou papel, esteja atento pois pode haver risco de incêndio.

O aquecimento de bebidas no micro-ondas pode gerar fervura, por isso, tenha cuidado quando retirar os recipientes após o aquecimento.

As mamadeiras e os potes de comida para bebês devem ser mexidos ou agitados e a temperatura deve ser verificada antes da alimentação para evitar queimaduras.

Não deve aquecer ovos inteiros pois podem explodir, mesmo após o aquecimento.

Se houver fumaça, desligue o aparelho da tomada e mantenha a porta fechada para abafar as chamas.

Sempre usar luvas de cozinha para retirar os pratos do forno. Alguns recipientes absorvem o calor dos alimentos e ficam muito quentes.

Utilize somente recipientes adequados para o uso em forno de micro-ondas. Não utilizar panelas de aço ou utensílios com frisos dourados ou prateados.

Não deixar nenhum acessório ou utensílio dentro do forno enquanto estiver desligado. Para evitar danos, não ligar o forno enquanto estiver vazio.

Não utilizar recipientes de porcelana, de cerâmica ou de barro se o material estiver poroso e não estiver vitrificado por dentro. Após o aquecimento, a umidade dentro do material poroso pode causar rachaduras. Utilize apenas utensílios adequados ao forno de micro-ondas.

Sempre ler e respeitar as instruções de aquecimento em forno de micro-ondas especificadas nas embalagens dos alimentos.

Tenha cuidado quando aquecer alimentos contendo álcool, pois uma mistura combustível de álcool e ar pode formar-se dentro do forno. Abra a porta cuidadosamente.

Quando utilizar a função “Micro-ondas” ou a função combinada “Micro-ondas e convecção”, não é recomendado o uso de utensílios metálicos, garfos, colheres, facas ou cliques de metal para alimentos congelados. Após o aquecimento, mexa os alimentos ou deixe descansar até que o calor seja distribuído uniformemente.

O forno deve ser limpo regularmente e os resíduos alimentares devem ser retirados. A falta de limpeza regular pode deteriorar o aparelho o que afeta a duração da vida útil e pode conduzir a situações potencialmente perigosas.

ANTES DE LIGAR O FORNO:



Ler atentamente as instruções antes de ligar o aparelho. As prestações do serviço pós-venda realizadas durante o período de garantia serão faturadas se a disfunção for provocada por uma utilização incorreta do aparelho.

ANTES DA PRIMEIRA UTILIZAÇÃO DO APARELHO

Ao receber o aparelho, retirar todos os acessórios e o equipamento de transporte. Lavar os acessórios e utensílios com água morna e detergente comum. Não utilizar nenhum produto abrasivo.

Durante a primeira utilização, o forno pode soltar o odor característico de um aparelho novo. Tenha cuidado de bem ventilar a cozinha.

FUNÇÃO DE MICRO-ONDAS

Esta função serve para cozinhar, assar e descongelar alimentos. As micro-ondas permitem o cozimento rápido e eficiente sem alterar a cor nem a forma dos alimentos.

As micro-ondas são um tipo de radiação eletromagnética. Este tipo de radiação é comumente encontrada no meio ambiente na forma de ondas eletromagnéticas de rádio, raios de luz ou infravermelhos. A faixa de frequência usada é de 2450 MHz.

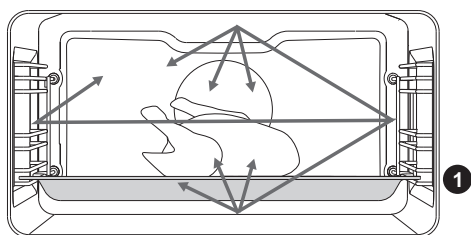

As micro-ondas:

- são refletidas pelo metal.
- passam através de todos os outros materiais.
- são absorvidas pelas moléculas de água, de gordura e de açúcar.

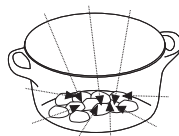
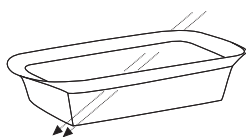

Quando o alimento estiver exposto às micro-ondas, as moléculas começam a se mover rapidamente, gerando assim o calor.

As micro-ondas penetram aproximadamente 2,5 centímetros dentro do alimento. Se o alimento estiver mais espesso, o cozimento do centro do alimento será completado usando convecção, como é o caso no cozimento convencional.



Nunca utilizar ou ativar a função de micro-ondas se o forno estiver vazio.

ETAPAS DO PROCESSO DE COZIMENTO (1-6)

ETAPA 1: LIGAR O APARELHO PELA PRIMEIRA VEZ

ACERTAR A HORA

Quando ligar o aparelho ou se a corrente elétrica for interrompida por algum tempo, a hora “12:00” pisca na tela.

Acerte a hora.

 Aperte o BOTÃO para confirmar cada ajuste.



Aperte o BOTÃO para acertar a hora.



Gire o BOTÃO e selecione o TIQUE.

 O forno funciona mesmo se a hora não estiver acertada. Entretanto, as funções do programador não estão disponíveis neste caso (ver o capítulo “Funções do programador”). Depois de alguns minutos, o aparelho passa para o modo de espera.

AJUSTE DO RELÓGIO

O relógio pode ser ajustado apenas quando nenhuma função do programador estiver ativada (ver o capítulo “Selecionar os ajustes gerais”).

SELECIONAR O IDIOMA

Pode selecionar outro idioma para as mensagens na tela. O inglês é o idioma predefinido.



Gire o BOTÃO e selecione o seu idioma na lista. CONFIRME a sua seleção. O menu principal aparece.

ETAPA 2: SELECIONAR O MODO DE COZIMENTO E OS AJUSTES

O processo de cozimento no seu forno pode ser controlado de diversas maneiras:



Gire o BOTÃO e selecione o ícone. O ícone fica branco. O NOME do menu selecionado aparece na parte de cima.

 Aperte o BOTÃO para confirmar cada ajuste.



Modo Automático

Neste modo, selecione primeiro o tipo de alimento e o prato desejado. Em seguida, a quantidade e o ponto de cozimento são automaticamente ajustados.

O programa oferece uma grande variedade de receitas pré-ajustadas, revisadas por chefes profissionais e especialistas em nutrição.



Ajustes rápidos

Este modo oferece uma seleção de procedimentos de cozimento pré-ajustados para pratos particulares. Pode também modificar os procedimentos de cozimento.



Micro-ondas

Este modo serve para cozinhar, assar e descongelar alimentos.

A) SELECIONANDO O TIPO DE ALIMENTO (Modo Automático ou Ajustes rápidos)



Gire o BOTÃO e selecione o modo de cozimento.

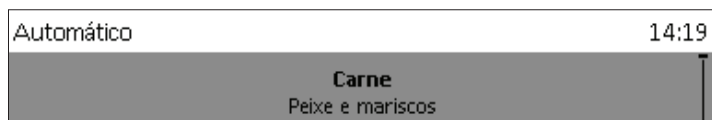

Selecione o tipo de alimento e o prato.

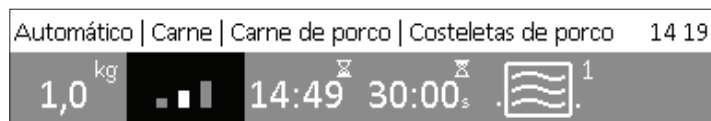

Os valores pré-ajustados aparecem na tela.

Para modificar os ajustes, gire o BOTÃO e aperte-o para confirmar.

(Os ajustes padrão aparecem em preto.)

- Quantidade
- Ponto de cozimento
- Início programado
- Tempo de cozimento

💡 Se selecionar a função do programador “Tempo de cozimento” no modo Automático (ou Ajustes rápidos), o programa abre o modo Profissional.

💡 A função do programador “Início programado” não está disponível nos fornos de micro-ondas.

B) COZIMENTO COM MICRO-ONDAS



Gire o BOTÃO e selecione **Micro-ondas**.

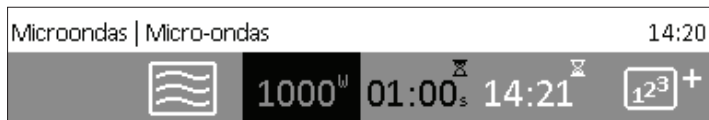

Os ajustes básicos seguintes estão disponíveis:

- **potência de cozimento**
- **tempo de cozimento**

Aperte a tecla INICIAR.

Os ajustes selecionados e o tempo restante aparecem na tela.

NÍVEL DE POTÊNCIA	USO
1000 W	<ul style="list-style-type: none">• Reaquecimento rápido de bebidas, água e pratos contendo muito líquido.• Cozimento de alimentos contendo muito líquido (sopas, molhos, etc.).
750 W	<ul style="list-style-type: none">• Cozimento de legumes frescos ou congelados.
600 W	<ul style="list-style-type: none">• Derretimento de chocolate.• Cozimento de peixe e frutos do mar; dois níveis de reaquecimento.• Cozimento de feijão em baixa temperatura.• Reaquecimento e cozimento de pratos delicados à base de ovos.
360 W	<ul style="list-style-type: none">• Cozimento em baixa temperatura de produtos lácteos ou geleias.
180 W	<ul style="list-style-type: none">• Descongelação manual; amolecimento de manteiga ou sorvete.
90 W	<ul style="list-style-type: none">• Descongelação de confeitaria com recheio de creme.

FUNÇÕES DO PROGRAMADOR - TEMPO DO COZIMENTO

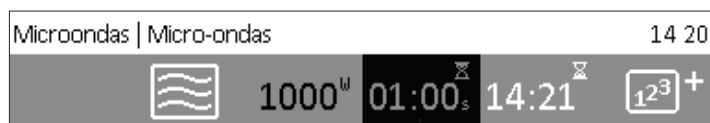

A função Tempo de cozimento pode ser selecionada no modo Micro-ondas básico.

Ajustar o tempo de cozimento

O programador permite ajustar a duração de funcionamento do forno (o tempo de cozimento). Selecione o tempo de cozimento desejado e confirme. A hora de fim do cozimento é ajustada.

Aperte a tecla INICIAR para iniciar o processo de cozimento. Os ajustes selecionados aparecem na tela.

Para cancelar as funções do programador, ajustar o tempo à "0".

 Ao fim do tempo selecionado, o forno desliga-se automaticamente (fim do cozimento). Um sinal sonoro é emitido, pode interrompê-lo tocando em qualquer tecla. Após um minuto, o sinal sonoro desativa-se automaticamente.

Depois de alguns minutos, o aparelho passa para o modo de espera. A hora atual aparece na tela.

COZIMENTO EM ETAPAS

Este modo permite a combinação sucessiva de três ajustes diferentes em um único processo de cozimento. Selecione ajustes diferentes para o cozimento do alimento de acordo com o seu gosto.

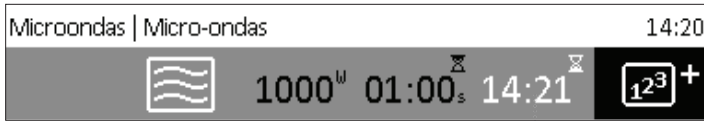

A função Cozimento em etapas está disponível no modo Micro-ondas básico.



Selecione:
Etapa 2
Etapa 3

💡 As funções do programador já estão ajustadas, portanto a primeira etapa já está selecionada.



Confirme a sua seleção com o TIQUE.

Aperte a tecla INICIAR para ligar o forno. O forno começa a funcionar imediatamente, com os ajustes definidos na primeira etapa. (A faixa na parte de baixo da tela indica o etapa de cozimento em progresso.) Quando o tempo de cozimento ajustado tiver decorrido, a Etapa 2 é ativada, e em seguida a Etapa 3 (se foram especificadas).

💡 Para cancelar uma etapa durante o funcionamento, gire o BOTÃO, selecione a etapa e aperte a tecla "X" para confirmar o cancelamento. Não é possível cancelar etapas já iniciadas.

ETAPA 3: INICIAR O PROCESSO DE COZIMENTO

A tecla INICIAR/PARAR pisca antes do início do processo de cozimento.

Para iniciar o processo de cozimento, aperte brevemente a tecla INICIAR. Gire o BOTÃO para modificar os ajustes atuais durante o cozimento.



ETAPA 4: FIM DO COZIMENTO E DESLIGAMENTO DO FORNO

Para parar o processo de cozimento, aperte e segure a tecla PARAR.

Ao fim do processo de cozimento, a mensagem seguinte aparece na tela: **“Fim do programa. Bom apetite!”**.

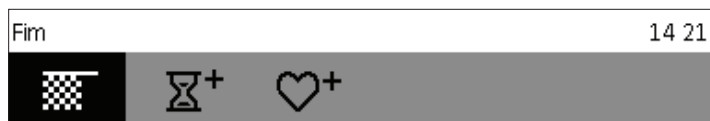

Ao fim do cozimento, gire o BOTÃO; aparece um menu com ícones.



Fim!

Selecione o ícone para finalizar o processo de cozimento. O menu principal aparece na tela.



Prolongar o tempo de cozimento

Selecione o ícone para prolongar o tempo de cozimento e reajustar a hora de fim do cozimento (ver o capítulo “Funções do programador”).



Adicionar às minhas receitas

Utilize esta função para salvar os ajustes selecionados na memória do forno para uso futuro.

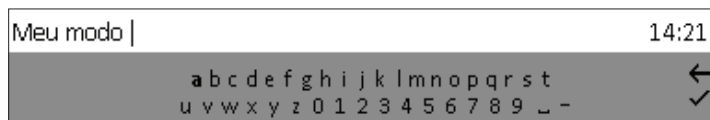

SALVAR PROGRAMAS DEFINIDOS PELO USUÁRIO (MINHAS RECEITAS)

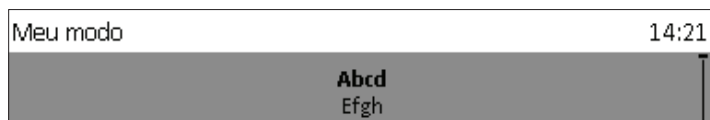

Selecione o ícone  e digite o nome da receita, girando o BOTÃO e confirmando as letras correspondentes. Se necessário, usar a seta para apagar um caráter; confirme o nome com o tique.



Selecione o tipo de alimento. Aperte o BOTÃO para salvar os ajustes.

 As suas receitas favoritas salvas na memória podem ser recuperadas e usadas em qualquer momento. Selecione o processo e os ajustes no menu principal usando o ícone .

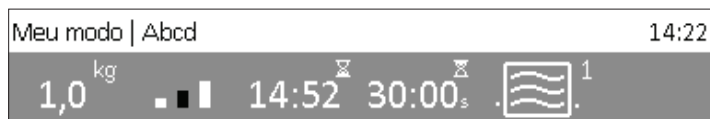

Os valores pré-ajustados aparecem na tela; podem também ser reajustados.

Confirme e aperte a tecla INICIAR para colocar o forno em funcionamento.

ETAPA 5: SELECIONAR AS FUNÇÕES ADICIONAIS



Selecione o ícone das funções adicionais no menu principal.



Caso a função não estiver disponível no modo selecionado, um sinal sonoro é emitido.



Aqua Clean

Utilize esta função para retirar as manchas e os resíduos alimentares do forno. Verta 0,6 l de água na assadeira de vidro e coloque-a no nível inferior.

Depois de 4 minutos, os resíduos alimentares secos nas paredes esmaltadas amolecem e podem ser retirados facilmente com um pano úmido. Utilize esta função apenas quando o forno estiver completamente resfriado! (Ver o capítulo “Manutenção e Limpeza”.)



Descongelação

Neste modo, o ar circula sem que as resistências funcionam. Apenas o ventilador será ativado. Utilize esta função para descongelar lentamente alimentos congelados (bolos, confeitaria, pão, pãezinhos e frutas congeladas). Selecione o ícone correspondente para ajustar o tipo de alimento, o peso ou a hora de início e fim da descongelação.

No meio do processo de descongelação, vire os alimentos ou misture e separe os pedaços se foram congelados juntos.

Ao fim do processo de cozimento, a mensagem seguinte aparece na tela: **“Fim do programa. Bom apetite!”**.



Gire o BOTÃO. Ao fim do cozimento, aparece um menu com ícones.



SEGURANÇA CRIANÇAS

Para ativar esta função, aperte a tecla SEGURANÇA CRIANÇAS e segure por um instante. A mensagem seguinte aparece na tela: **“Segurança crianças ativada”**. Aperte novamente a tecla para desativar a função.



Caso a Segurança crianças for ativada sem nenhuma função do programador (apenas a hora atual aparece na tela), o forno não se liga. Caso a Segurança crianças for ativada após a seleção de uma função do programador, o forno funciona normalmente, mas não será possível de modificar os ajustes.

Enquanto a Segurança crianças estiver ativada, não é possível ajustar o modo de cozimento, nem as funções adicionais. Apenas é possível interromper ou parar o processo de cozimento. A Segurança crianças permanece ativada após ter desligado o forno. Para selecionar um novo modo, deverá primeiro desativar a Segurança crianças.



ILUMINAÇÃO DO FORNO

A iluminação do forno acende-se automaticamente quando abrir a porta ou quando ligar o forno. Ao fim do processo de cozimento, a iluminação fica acesa por mais um minuto.

Aperte a tecla ILUMINAÇÃO para acender a iluminação do forno.



AJUSTAR O INDICADOR SONOR

O indicador sonoro serve como aviso independentemente do funcionamento do forno. Aperte a tecla para ativar esta função. O ajuste máximo é de 10 horas. Ao fim do tempo selecionado, um sinal sonoro é emitido; pode interrompê-lo tocando em qualquer tecla. Após um minuto, o sinal sonoro desativa-se automaticamente.

ETAPA 6: SELECIONAR OS AJUSTES GERAIS



Selecione o ícone dos ajustes gerais no menu principal.

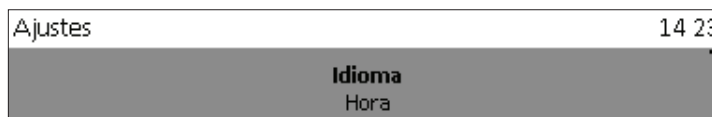

Gire o BOTÃO para navegar no menu. Aperte no BOTÃO para confirmar cada ajuste.

Idioma

Selecione o idioma para o texto que aparece na tela.

Hora

Acerte a hora após ter ligado o aparelho à rede elétrica pela primeira vez ou se a corrente elétrica for interrompida por um longo período de tempo (mais de uma semana). Ajuste o RELÓGIO. Em seguida, selecione o modo de visualização: **digital ou analógico**.

Sinal sonoro

O volume do sinal sonoro pode ser ajustado quando nenhuma função do programador estiver ativada (apenas a hora atual aparece na tela).

Neste menu, pode ajustar o volume do tom das teclas.

Tela

Neste menu, pode ajustar o seguinte:

- **a iluminação.**
- **o modo noturno:** - especificar a hora até qual deseja que a tela fique desligada.

Ajustes durante o processo de cozimento

Neste menu, pode ajustar a iluminação do forno durante o funcionamento. A iluminação apaga-se quando a porta do forno estiver aberta durante o funcionamento.

Outros ajustes

Ajustes de fábrica



Após uma falha elétrica ou o desligamento do aparelho, os ajustes das funções adicionais são restabelecidas.

DESCRIÇÃO DOS MODOS DE COZIMENTO E TABELAS

Se não encontrar o tipo de alimento que deseja preparar, consultar as informações sobre um tipo de alimento similar.

A informação aplica-se apenas ao cozimento num único nível.

A informação aplica-se apenas ao cozimento num único nível.

O cozimento de grandes pedaços de carne ou bolos provoca frequentemente a formação de vapor, e a porta do forno pode condensar. É um fenómeno normal sem influência no funcionamento do aparelho. Após o uso do forno, limpar a porta e o vidro com um pano seco.

COZIMENTO COM MICRO-ONDAS

MICRO-ONDAS

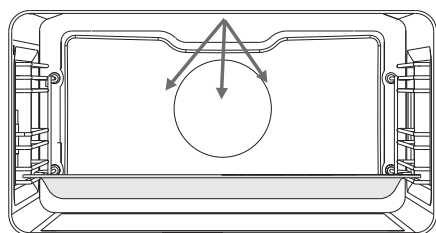

As micro-ondas servem para o cozimento e a descongelação.

Níveis de potência: 90, 180, 360, 600, 750, 100 W.

- 1 Coloque a assadeira de vidro na primeira corrediça.

Cozimento de alimentos congelados

Tipo de alimento	Peso (g)	Potência (w)	Tempo de cozimento (min.)
Rolo de carne moída	1000	850	35-40
Frango	1500	600	52-55
Rôti de porco	1000	600	50-55

Cozimento de legumes frescos

Tipo de alimento	Peso (g)	Potência (w)	Tempo de cozimento (min.)
Berinjela	500	1000	5-8
Abobrinha	500	1000	5-8
Cenoura	500	1000	7-10
Cebola	200	1000	2-4
Feijão-de-vagem	500	750	10-15
Brócolis	1000	750	15-18
Pimentão	500	1000	3-5
Couve-flor	1000	750	17-20
Alho-poró	200	1000	9-12
Couve-de-bruxelas	500	1000	9-12
Champignon de Paris	500	1000	10-14
Aspargo	500	750	5-8
Ervilhas*	500	650	15-20
Repolho	500	1000	10-14

Cozimento de arroz e massas

Tipo de alimento	Peso (g)	Potência (w)	Tempo de cozimento (min.)
Arroz	250	1000	14-16
Massa**	250	1000	11-13
Massa integral*	250	1000	11-13
Mingau de aveia	500	1000	7-9
Arroz integral***	200	750	31-33
Risoto**	200	750	19-21
Cuscuz***	200	1000	2-4
Polenta***	200	1000	6-8
Milhete***	200	1000	9-11

Adicione água na proporção 1:2.

** Adicione água na proporção 1:2.

*** Adicione água na proporção 1:3.

Reaquecimento de alimentos e bebidas

Tipo de alimento	Quantidade (dl, g)	Potência (w)	Tempo de cozimento (min.)
Água	2 dl	1000	1-2
Café	2 dl	1000	1-2
Vinho quente	2 dl	1000	1-2
Leite	2 dl	1000	1-1,5
Acompanhamentos	500 g	600	1,5-2
Molhos	500 g	600	3-5
Sopa/guisado	5 dl	750	5-7
Pipoca	90 g	1000	5-7
Mamadeira	2 dl	450	3-4
Comida para bebês	4 dl	180	2

Carne

Tipo de alimento	Peso (g)	Potência (w)	Tempo de cozimento (min.)
Coxas de frango	0,5	600	15-20
Asas de frango	0,5	600	15-20
Almôndegas de carne	1	1000	10-15
Costeletas de porco	0,5	750	30-35
Frango braseado ao molho	0,5	1000	8-13
Escalopes/bifes	0,5	1000	8-12
Frango - inteiro	1,5	600	50-55
Rôti de porco	1	600	50-55
Rolo de carne moída	0,7	850	35-40

Sobremesas

Tipo de alimento	Copos	Potência (w)	Tempo de cozimento (min.)
Suflê de chocolate	6	360	7-9
Suflê de queijo	assadeira de vidro	600-750	15-20
Purê de frutas	assadeira de vidro	750-850	10-15
Creme inglês	assadeira de vidro	600	20

MANUTENÇÃO E LIMPEZA



Antes de iniciar a limpeza, desligar o aparelho da fonte de alimentação elétrica e deixá-lo completamente esfriar.

As crianças não devem proceder sem vigilância à limpeza e à manutenção do aparelho.

Superfícies de alumínio

Limpar estas superfícies com um detergente líquido não abrasivo indicado para o alumínio. Colocar um pouco de produto num pano úmido, tirar as manchas, e em seguida enxaguar com água. Não aplicar o produto diretamente no alumínio. Nunca utilizar detergentes abrasivos ou palhas de aço.

Aviso: As superfícies de alumínio não devem entrar em contato com os aerossóis e sprays de limpeza de fornos, pois ficariam irremediavelmente danificadas.

Elementos da fachada em inox

(segundo o modelo)

Limpar estas superfícies com um detergente leve e uma esponja macia que não riscará o revestimento. Não utilizar nenhum detergente abrasivo nem produto solvente porque pode danificar o inox.

Superfícies laqueadas e de plástico

(segundo o modelo)

Não limpar os botões, o puxador da porta, os adesivos nem a placa de características com detergentes e materiais de limpeza abrasivos ou produtos à base de álcool. Retirar imediatamente as manchas com um pano macio e um pouco de água, para evitar de danificar a superfície.

Pode também utilizar detergentes especialmente indicados para este tipo de superfície; neste caso, seguir as instruções do fabricante.



As superfícies de alumínio não devem entrar em contato com os aerossóis e sprays de limpeza de fornos, pois ficariam irremediavelmente danificadas.

Porta do aparelho

(segundo o modelo)

A porta é fixa e não pode ser retirada. Nunca desmontá-la ou tentar qualquer intervenção.

LIMPEZA CONVENCIONAL DO FORNO

Pode limpar as manchas resistentes no interior do forno com produtos indicados (detergentes, sprays para fornos). Após a limpeza, enxaguar com água para eliminar qualquer resíduo de detergente.

Limpar o forno e os acessórios após cada utilização para evitar que as manchas fiquem incrustadas. As manchas de gordura nas paredes saem facilmente com água quente e um detergente enquanto o forno ainda estiver morno.

Para limpar as manchas resistentes, utilizar os detergentes indicados para fornos. Enxaguar com água limpa de forma a eliminar qualquer resíduo de detergente. Nunca utilizar detergentes abrasivos, palhas de aço, removedores de manchas ou ferrugem, etc.

Limpar os acessórios (as assadeiras, a grelha, etc.) com água quente e detergente.

O forno, o interior do forno e as assadeiras são revestidos de um tipo de esmalte especial cuja superfície é lisa e resistente. Este revestimento especial é muito fácil de limpar em temperatura ambiente.

USO DA FUNÇÃO AQUA CLEAN PARA LIMPAR O FORNO

Verta 0,6 l de água num prato de vidro ou numa pingadeira pouco profunda que insere na grade de baixo.



Selecione “**Funções adicionais**” no menu principal e aperte a tecla Aqua Clean.

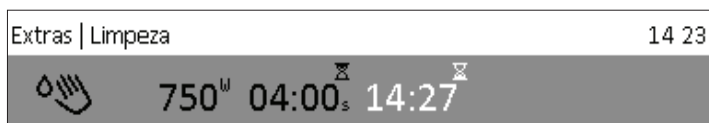

Aperte a tecla INICIAR.

 Depois de 4 minutos, os resíduos alimentares secos nas paredes esmaltadas amolecem e podem ser retirados facilmente com um pano úmido.



Usar a função Aqua Clean apenas quando o forno estiver completamente resfriado.

DESMONTAR E LIMPAR AS CORREDIÇAS EM GUIAS

Para limpar as corrediças, usar apenas detergente comun.

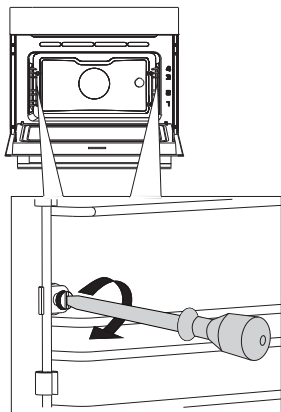

- 1 Desaperte os parafusos com uma chave de fenda.

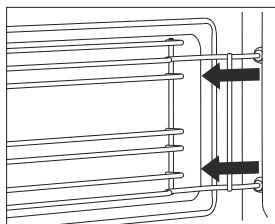

- 2 Retire as corrediças dos orifícios na parede traseira.

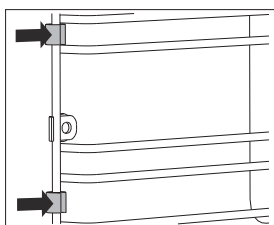

Tenha cuidado de não perder os cliques situados nas corrediças em guias. Coloque-os de volta após a limpeza, caso contrário podem surgir faíscas.



Após a limpeza, coloque de volta e aperte os parafusos com uma chave de fenda. Tenha cuidado de colocar as corrediças de volta no mesmo lado.

SUBSTITUIÇÃO DA LÂMPADA

A lâmpada é um consumível, portanto não está coberta pela garantia. Antes de substituir a lâmpada, retire as assadeiras, a grelha e as corrediças.

Utilize um chave de fenda cruzada (Phillips).

(Lâmpada halógena: G9, 25W, 230V)

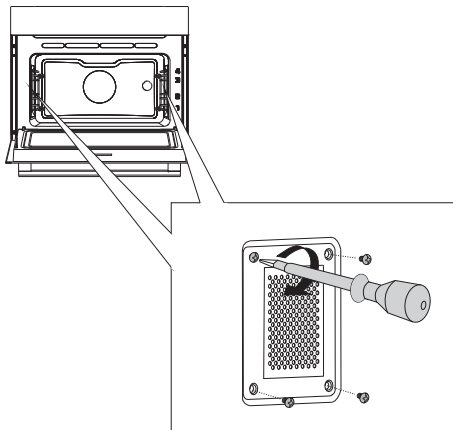

- 1** Desaperte os quatro parafusos na tampa. Retire a tampa e o vidro.

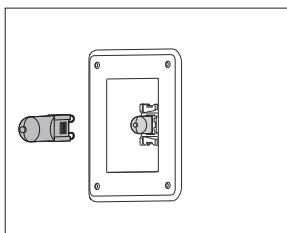

- 2** Retire a lâmpada halógena e coloque uma nova lâmpada no lugar.



Use proteção para evitar queimaduras.

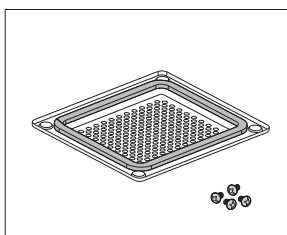

Não retirar a junta da tampa que deve permanecer no lugar. A junta deve se encaixar corretamente na parede do forno.



Reaperte os parafusos na tampa com uma chave de fenda, caso contrário podem surgir faíscas.

GUIA DE REPARAÇÃO

Problema/Erro	Causa
As teclas não funcionam, a tela fica parada.	<ul style="list-style-type: none">• Desligar o forno da alimentação elétrica durante alguns minutos (retirar o fusível ou fechar o disjuntor). Em seguida, ligar novamente o forno.
O fusível principal no seu domicílio salta frequentemente.	<ul style="list-style-type: none">• Contatar um técnico do serviço.
A iluminação do forno não funciona.	<ul style="list-style-type: none">• Substituir a lâmpada seguindo as instruções do capítulo "Manutenção e limpeza".
O cozimento das massas não é satisfatório.	<ul style="list-style-type: none">• Selecionou corretamente a temperatura e o modo de cozimento?• A porta do forno está fechada?
Um código de erro aparece na tela: ERRXX ... (XX indica o número do erro)	<ul style="list-style-type: none">• Há um erro no funcionamento do módulo eletrônico. Desligar o aparelho da alimentação elétrica. Após alguns minutos, ligar novamente e acertar o relógio.• Caso o erro continuar, contatar um técnico do serviço.
O forno solta faíscas.	<ul style="list-style-type: none">• Verifique se as tampas das lâmpadas estão encaixadas em seus lugares e se os cliques estão fixos nas corredeiras. Verifique também se as corredeiras estão colocadas corretamente no aparelho.

Se, apesar dos conselhos acima, não conseguir resolver o problema por si mesmo, contatar o nosso serviço pós-venda. No entanto, por favor notar que o serviço pós-venda não é coberto pela garantia se a disfunção do aparelho for provocada pela ligação errada ou por uma utilização não conforme. Neste caso, o custo de reparação ficará ao encargo do usuário.



Antes da reparação, desligar o aparelho da fonte de alimentação elétrica, retirando o fusível ou o cabo de alimentação da tomada elétrica.

DESCARTE



A embalagem é fabricada com materiais ecológicos que podem ser reciclados, descartados ou destruídos sem prejuízo ao meio ambiente. Para este fim, os materiais da embalagem são adequadamente rotulados.

O **símbolo** no produto ou na embalagem indica que este produto não pode ser tratado como lixo doméstico. Em vez disso, deve ser entregue ao centro de coleta seletiva para a reciclagem de equipamento elétrico e eletrônico.







Ao garantir um descarte adequado deste produto, irá ajudar a evitar eventuais consequências negativas para o meio ambiente e para a saúde pública, que, de outra forma, poderiam ser provocadas por um tratamento incorreto do produto. Para obter informações mais detalhadas sobre a reciclagem deste produto, contate os serviços municipais locais, o centro de coleta seletiva da sua área de residência ou o estabelecimento onde adquiriu o produto.

Reservamos o direito de qualquer alteração ou erro nas instruções de uso.

TESTE DE COZIMENTO

Alimentos testados de acordo com o padrão EN 60350-1.

Micro-ondas

Tipo de alimento	Correção (a partir de baixo)	Potência (w)	Modo de cozimento	Temperatura (°C)	Tempo (min.)
Creme inglês	1	600			20
Creme inglês	1	1000			5-6
Rolo de carne moída	1	600			25
Batatas gratinadas	1	360		190	25-30
Bolo	1	180		180	25
Descongelamento de carne moída	1	90 W* (Programa automático)			21:30

*Pré-aquecimento de 10 minutos.



SOLO MW_DM_45



pt/br (09-16)