

FI Käyttö- ja asennusohjeet

SE Instruktioner för användning, installation och anslutning

UPO UMO20DW

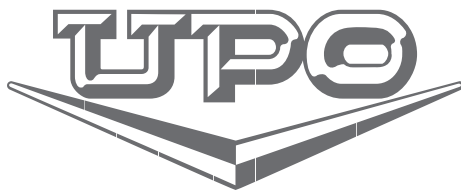
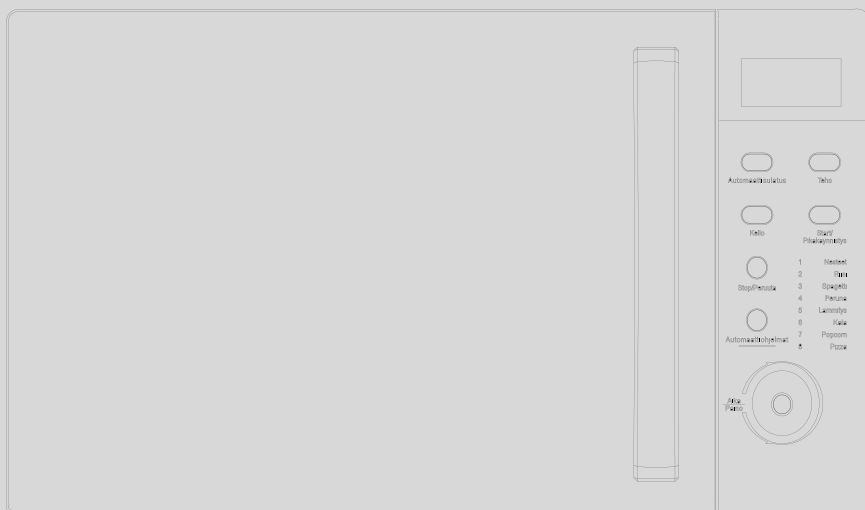

HYVÄ ASIAKAS

Onnittelemme sinua hyvän ostoksesi johdosta. Uskomme sinun vakuuttuvan nopeasti tuotteittemme erinomaisesta luotettavuudesta. Laitteen käytön helpottamiseksi liitämme mukaan tämän kattavan käyttöoppaan.

Ohjeiden avulla pääset tutuksi hankkimasi uuden laitteen kanssa. Lue ohjeet huolellisesti, ennen kuin käytät laitetta ensimmäisen kerran.

Varmista kummassakin tapauksessa, että laite on toimitettu vahingoittumattomana. Jos havaitset kuljetusvaurioita, ota yhteys myyntiedustajaamme tai laitteen toimittaneeseen liikkeeseen. Puhelinnumero on kassakuitissa tai pakkausluettelossa. Toivottavasti sinulla on paljon iloa hankkimastasi uudesta kotitalouskoneesta.



Laite on tarkoitettu ruokien ja juomien kuumentamiseen sähkömagneettisella energialla kotitalouksissa; vain sisäkäyttöön.

**ENNEN
KÄYTTÖÖNOTTOA**

Lue tämä käyttöohje erittäin huolellisesti ja seuraa tarkkaan annettuja asennus- ja käyttöohjeita. Keittotasoa on valmistettu käytettäväksi ainoastaan yksityisessä taloudessa.

Huomioi, että tämä käyttöohje koskee useampia malleja. Siinä saattaa siten esiintyä toimintokuvauksia, jotka eivät päde hankkimaasi malliin.



Älä koskaan kosketa lämmitys- tai keittolaitteiden pintoja. Ne kuumenevat käytön aikana. Pidä lapset turvallisen etäisyyden päässä. On olemassa palovammariski!



Mikroaaltoenergiaa ja korkea jännite!
Älä poista suojusta.

VAARA! Laite sekä sen osat, joihin pääsee käsiksi, kuumenevat käytön aikana. Lämmityselementtien koskettamista on vältettävä. Alle 8-vuotiaat lapset eivät saa koskea laitteeseen, paitsi jos heitä valvotaan jatkuvasti. Kahdeksanvuotiaat ja sitä vanhemmat lapset, fyysisesti tai henkisesti vammaiset, aistivammaiset sekä henkilöt, joilta puuttuu riittävä kokemus tai tietämys, voivat käyttää tätä laitetta valvotusti, tai jos heitä on opastettu laitteen turvallisessa käytössä, ja jos he ymmärtävät laitteen käyttöön liittyvät vaarat. On valvottava, että lapset eivät leiki laitteella. Lapsi ei saa puhdistaa eikä huoltaa laitetta, paitsi jos hän on vähintään 8-vuotias ja aikuisen valvonnassa.

- **VAROITUS:** Kun laitetta käytetään yhdistelmätoiminnolla, lasten tulee käyttää uunia vain aikuisten valvonnassa korkeiden lämpötilojen takia (koskee ainoastaan grillitoiminnolla varustettua mallia).
- **VAROITUS:** Jos luukku tai luukun tiivisteet ovat vaurioituneet, uunia ei saa käyttää, ennen kuin pätevä ammattilainen on korjannut laitteen.
- **VAROITUS:** Vain pätevä ammattilainen voi turvallisesti huoltaa tai korjata laitetta, jos toimenpide edellyttää mikroaaltoenergialta suojaavan kuoren irrottamista.

- **VAROITUS:** Nesteitä ja muita ruokia ei saa kuumentaa tiivistetyissä astioissa, koska ne voivat räjähtää.
- Älä irrota uunin jalkoja, äläkä tuki uunin ilmanvaihtoaukkoja.
- Käytä vain sellaisia keittiövälineitä, jotka ovat mikroaaltouuniin sopivia.
- Kun lämmität ruokaa muovi- tai paperiastioissa, tarkkaile uunia mahdollisen syttymisen varalta.
- Jos havaitset savua, kytke virta pois päältä tai irrota laite pistorasiasta, ja pidä uunin luukku suljettuna tukahduttaaksesi mahdolliset liekit.
- Jos kuumennat mikroaaltouunissa juomia, ne saattavat kiehua vielä kuumennuksen loputtuakin voimakkaasti. Käsittele kuumennusastiaa varovasti.
- Sekoita tai ravista tuttipullojen ja vauvanruokapurkkien sisältö, ja tarkista lämpötila ennen syöttämistä välttääksesi palovammoja.
- Älä kuumenna mikroaaltouunissa kuorimattomia tai kovaksi keitettyjä kananmunia, koska ne voivat räjähtää vielä mikroaaltokuumennuksen päätyttyäkin.
- Puhdista luukun pinta, luukun tiivisteet ja uunin sisäosa miedolla, hankaamattomalla pesuaineella ja sienellä tai pehmeällä liinalla.
- Puhdista uuni säännöllisesti ja poista ruuantähteet.
- Jos uunia ei puhdisteta säännöllisesti, sen pinta saattaa vaurioitua, mikä voi johtaa laitteen käyttöiän lyhentymiseen ja vaaratilanteisiin.
- Jos virtajohto on vaurioitunut, se on vaihdattava valmistajalla, valtuutetulla huoltoliikkeellä tai vastaavalla pätevällä ammattilaisella vaaratilanteiden välttämiseksi.

- Älä jätä johtoa riippumaan pöydän tai työtason päälle.
- Älä milloinkaan vaihda uunin sisällä olevaa lamppua. UPO huollon täytyy aina vaihtaa se.
- Uunin lampun saa vaihtaa vain UPO valtuuttama henkilö. Jos uunin lamppuun tulee vika, ota yhteys jälleenmyyjään tai valtuutettuun huoltoliikkeeseen.
- **VAROITUS!** Älä käytä mikroaaltouunin minkään osien puhdistukseen kaupallisia uuninpuhdistusaineita, höyrypesuaineita, hankaavia tai karkeita puhdistusaineita, natriumhyd-roksidia sisältäviä aineita tai hankaussieniä. Puhdista uuni säännöllisin väliajoin ja poista mahdolliset ruoan jäämät.

Alla on lueteltu käyttö- ja turvaohjeita, joilla voit varmistaa uunin ja muiden vastaavien laitteiden tehokkaan toiminnan:

1. Lasitarjottimen, pyörievien varsien, liitinten ja pyörievän telineen on oltava paikoillaan aina, kun uunia käytetään.
2. Älä käytä uunia muuhun kuin ruuan valmistukseen, esimerkiksi vaatteiden, paperin tms. kuivaamiseen tai esineiden sterilisoimiseen.
3. Älä käytä uunia tyhjänä, koska uuni voi vaurioitua.
4. Älä käytä uunia esimerkiksi papereiden, keittokirjojen tai muun tavaran säilytykseen.
5. Älä kuumenna uunissa ruokia, joita ympäröi kalvo, kuten munankeltuaisia, perunoita, kananmaksaa tms. ennen kuin olet pistellyt niihin reikiä haarukalla.
6. Älä työnnä minkäänlaisia esineitä uunin ulkokuoren aukkoihin.
7. Älä koskaan irrota uunista osia, kuten jalkoja, liittimiä, ruuveja tms.
8. Älä kuumenna ruokaa pelkällä lasitarjottimella. Pane ruoka asianmukaiseen kuumennusastiaan, ennen kuin panet ruuan uuniin.

TÄRKEÄÄ - KEITTIÖTARVIKKEITA, JOITA EI SAA PANNA MIKROAALTOUUNIIN

- Älä käytä metallisia keittoastioita tai astioita, joissa on metalliset kädensijat.
 - Älä käytä astioita, jotka on viimeistely metallilla.
 - Älä käytä paperipäällysteisiä, metallilangasta valmistettuja pussinsulkijoita.
 - Älä käytä melamiinastioita, koska ne sisältävät mikroaaltoenergiaa imevää materiaalia, joten astiat saattavat haljeta tai hiiltä, mikä hidastaa ruuan kypsymistä.
 - Älä käytä Centuran astioita, koska pinnoitus ei sovi käytettäväksi mikroaaltouunissa. Älä käytä Corelle Livingwaren kuppeja, joissa on umpinaiset kädensijat.
 - Älä käytä astioita, joissa on pieni suuaukko, kuten virvoitusjuoma- tai salaatinkastikepulloja, koska ne voivat räjähtää mikroaaltouunissa kuumennettaessa.
 - Älä käytä perinteisiä paistolämpömittareita.
 - Markkinoilla on erityisesti mikroaaltokypsennykseen tarkoitettuja lämpömittareita. Sellaisen käyttäminen on turvallista.
9. Käytä mikroaaltouuniin tarjotettuja keittiövälineitä valmistajan ohjeiden mukaan.

10. Älä yritä uppopaistaa ruokia tässä mikroaaltouunissa.
11. Muista, että mikroaaltouuni kuumentaa vain astian nestemäisen sisällön, ei itse astiaa. Vaikka astian kansi ei tuntuisi kuumalta, kun otat sen mikroaaltouunista, astian sisällä oleva neste/ruoka vapauttaa astian kantta avattaessa saman määrän höyryä ja/tai kuumuutta kuin perinteisessä ruuanvalmistuksessa.
12. Tarkista aina ruuan lämpötila etenkin, jos kuumennat tai kypsennät ruokaa/nestettä vauvalle. Älä koskaan nauti ruokaa/nestettä heti uunista ottamisen jälkeen, vaan anna sen seistä muutaman minuutin ajan ja sekoita ruoka/neste, jotta lämpö jakautuu tasaisesti.
13. Jos ruoka sisältää rasvan ja veden sekoitusta, esimerkiksi lihalientä, anna sen seistä uunissa 30 - 60 sekunnin ajan sen jälkeen, kun uuni on kytketty pois päältä. Sekoitus tasaantuu, ja ruoka/neste ei kupli, kun siihen työnnetään lusikka tai lisätään lihaliemikuutio.
14. Muista kuumentaa/kuypsentaessasi ruokia/nesteitä, että jotkut ruuat, esimerkiksi hillo ja jauheliha, kuumenevat erittäin nopeasti. Kun kuumennat tai kypsennät runsaasti rasvaa tai sokeria sisältäviä ruokia, älä käytä muoviasiatioita.
15. Keittoastiat voivat kuumentua, koska niihin siirtyy lämpöä kuumennetusta ruuasta. Näin voi käydä erityisesti silloin, kun keittoastian yläosa ja kädensijat on peitetty muovikelmulla. Voit tarvita astian käsittelyyn pannulappuja.
16. Tulipaloriskin estäminen uunissa:
 - a) Älä kuumenna ruokia liikaa. Valvo mikroaaltouunia tarkasti, jos uuniin on ruuanvalmistuksen helpottamiseksi pantu paperia, muovivaipetta tai muita tulenarkoja materiaaleja.
 - b) Poista pussinsulkija, ennen kuin panet pussin uuniin.
 - c) Jos uunissa olevat materiaalit syttyvät palamaan, pidä uunin luukku suljettuna, kytke uuni pois päältä tai katkaise virta sulakkeesta tai virrankatkaisijasta.

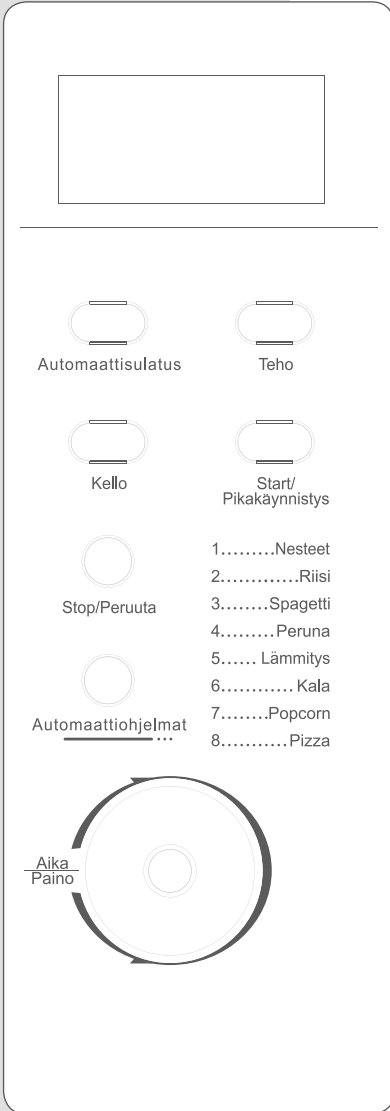

VALIKKOTOIMINNON NÄYTTÖRUUTU

Näyttää kypsennysajan, tehon, toimintojen merkkivalot ja kellonajan.

AUTOMAATTISUATUS

Paina sulattaaksesi painon mukaan.

TEHO

Kosketa tätä painiketta useamman kerran mikroaaltokypsennyksen tehotason asettamiseksi.

KELLO

Kosketa tätä painiketta uunin kellonajan asettamiseksi.

KÄYNNISTÄ/PIKAKÄYNNISTÄ (START/PIKAKÄYNNISTYS)

Kosketa käynnistääkseen kypsennysohjelman. Kosketa painiketta useamman kerran kypsennyksen käynnistämiseksi nopeasti ilman tehotason ja kypsennysajan asettamista.

STOP/PERUUTA

Paina peruuttaaksesi asetuksen tai nollataksesi uunin ennen kypsennysohjelman asettamista. Paina kerran pysäyttääksesi kypsennyksen tilapäisesti tai kahdesti peruuttaaksesi kypsennyksen kokonaan. Käytetään myös lapsilukon asettamiseen.

AUTOMAATTIOHJELMAT

Käytä pika-asetuksia suositun ruoan kypsennykselle.

AIKA/PAINO

Käännä valitsinta uunin kellonajan asettamiseksi tai kypsennysajan syöttämiseksi. Pyöritä valitsinta ruoan painon tai annosten lukumäärän määrittämiseksi.

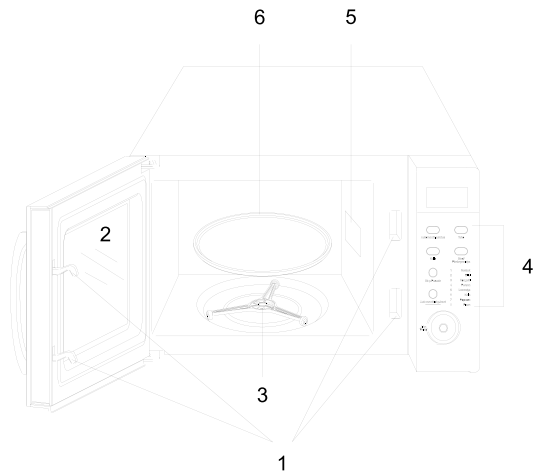

1. Luukun turvalukitusjärjestelmä
2. Uunin ikkuna
3. Rullarengas
4. Ohjauspaneeli
5. Aaltojohto
6. Lasitarjotin

UUNIN TOIMINTOJEN ASETTAMINEN

- Jos STOP/PERUUTA-painiketta painetaan kerran kypsennyksen aikana, ohjelma keskeytyy, ohjelma jatkuu jälleen START/PIKAKÄYNNISTYS-painiketta painamalla. Jos painiketta STOP/PERUUTA painetaan kaksi kertaa, ohjelma peruutetaan.
- Kypsennyksen päätyttyä järjestelmä antaa käyttäjän muistuttamiseksi äänimerkkejä kahden minuutin välein, kunnes käyttäjä painaa jotain painiketta tai avaa luukun.
- Laite antaa äänimerkin joka kerta, kun jotain sen painiketta kosketaan.

DIGITAALISEN KELLON ASETTAMINEN

Kun uuni on muuten asennettu valmiiksi, paina KELLO-painiketta asettaaksesi ajan digitaaliseen kelloon (12 tai 24 tunnin muoto).

ESIMERKKI: Oletetaan, että haluat asettaa uunin kellon ajaksi 8:30.

1. Paina KELLO-painiketta yhden tai kaksi kertaa.
2. Käännä AIKA/PAINO-valitsin osoittamaan tunti-numeroa 8.

3. Paina KELLO-painiketta.
4. Käännä AIKA/PAINO-valitsin osoittamaan minuuttinumeroita, kunnes näytöllä näkyy 8: 30.
5. Vahvista asetus painamalla KELLO-painiketta.

Jos haluat katsoa kellonajan kypsennyksen aikana, paina kerran KELLO-painiketta.

MIKROAALTOUUNIKYPSENNYS

Jos haluat kypsentää ainoastaan mikroaaltoteholla, paina TEHO-painiketta useamman kerran haluamasi kypsennystehon valitsemiseksi ja aseta tämän jälkeen haluamasi kypsennysaika AIKA/PAINO-painikkeella. Kypsennyksen maksimiaika on 60 minuuttia. Valitse tehotaso painamalla TEHO-painiketta:

| Paina tehopainiketta | Kypsennysteho |
|----------------------|---------------|
| Kerran | 100% |
| Kaksi kertaa | 80% |
| 3 kertaa | 60% |
| 4 kertaa | 40% |
| 5 kertaa | 20% |
| 6 kertaa | 0 |

Oletetaan esimerkiksi, että haluat kypsentää 1 minuuttia 60 prosentin mikroaaltoteholla.

1. Paina 3 kertaa TEHO-painiketta.
2. Käännä AIKA/PAINO-valitsin arvoon 1:00.
3. Paina START/PIKAKÄYNNISTYS-painiketta.

Huomaa: Kun aika on kulunut loppuun, järjestelmä antaa äänimerkin ja näyttöön ilmestyy END. Paina STOP/PERUUTA-painiketta tai avaa uunin luukku poistaaksesi END-ilmoituksen näytöltä ennen kuin käynnistät seuraavan kypsennystoiminnon.

PIKAKÄYNNISTYS

Kypsennyksen maksimiaika on 12 minuuttia. Tämä ominaisuus mahdollistaa uunin käynnistämisen nopeasti.

Paina START/PIKAKÄYNNISTYS-painiketta useamman kerran peräkkäin kypsennysajan asettamiseksi, uuni käynnistyy välittömästi täydellä teholla.

Jos haluat esimerkiksi asettaa uunin kypsentämään 2 minuuttia tätä toimintoa käyttäen:

paina START/PIKAKÄYNNISTYS-painiketta 4 kertaa ja uuni alkaa toimia välittömästi täydellä mikroaaltoteholla.

AUTOMAATTINEN SULATUS

Uunissa voidaan sulattaa lihaa, siipikarjaa ja meren antimia. Sulatusteho ja aika asetetaan automaattisesti, kun paino on syötetty. Pakastettujen ruokien painoalue on välillä 100 g ja 1800 g.

ESIMERKKI: Oletetaan, että haluat sulattaa 600 g katkarapuja.

1. Laita katkaravut sulattamista varten uuniin.
2. Paina AUTOMAATTISULATUS-painiketta.
3. Käännä AIKA/PAINO-valitsinta valitaksesi painoksi 600 g.
4. Paina START/PIKAKÄYNNISTYS-painiketta.

Huomaa: järjestelmä pitää tauon sulatuksen aikana muistuttaaksen sinua siitä, että sinun on käännettävä ruoka tasaisen sulatustuloksen aikaansaamiseksi.

AUTOMAATTIOH- JELMAT

Tätä toimintoa käytettäessä ei tarvitse ohjelmoida kypsennyksen kestoaikaa ja kypsennystehoa. Riittää, että ilmoitat kypsennettävän ruoan tyyppin ja painon. Tämä tehdään painamalla AUTOMAATTIOHJELMAT-painiketta useamman kerran ja valitsemalla haluttu ruokatyyppi/kypsennystila. Käännä tämän jälkeen AIKA/PAINO-painiketta kypsennettävän ruoan painon ilmoittamiseksi. Uuni aloittaa kypsennyksen, kun painat START/PIKAKÄYNNISTYS-painiketta.

Saatat joutua kääntämään ruoan kypsennysajan puolel-
lissa tasaisen kypsennystuloksen saavuttamiseksi.

Esimerkiksi: 400 g kalan kypsennys.

1. Paina AUTOMAATTIOHJELMAT-painiketta 6 kertaa.
2. Käännä AIKA/PAINO-valitsinta valitaksesi painoksi 400 g.
3. Paina START/PIKAKÄYNNISTYS-painiketta.

| Koodi | Ruoka/kypsennystila |
|--------------|----------------------------|
| 1 | Maito/kahvi (jaettu) |
| 2 | Riisi (g) |
| 3 | Spagetti (g) |
| 4 | Perunat (jaettu) |

| Koodi | Ruoka/kypsennystila |
|-------|-------------------------------------|
| 5 | Automaattinen uudelleenlämmitys (g) |
| 6 | Kala (g) |
| 7 | Popcorn (99 g) |
| 8 | Pizza (g) |

Huomaa:

1. Käännä AIKA/PAINO-valitsinta ilmoittaaksesi ruoan painon.
2. Lisää keitetty vesi ennen kypsennystä spagettia keittäessäsi.
3. Automaattisen kypsennyksen onnistuminen riippuu erilaisista tekijöistä, kuten ruoan muodosta ja koosta, omista mieltymyksistäsi tiettyjen ruokien kypsyiden suhteen ja jopa siitä, kuinka hyvin asetat ruoan uuniin. Jos et ole täysin tyytyväinen tulokseen, säädä kypsennysaikaa haluamallasi tavalla.

LAPSILUKKO

Käytä estämään pikkulapsia käyttämästä uunia ilman valvontaa. LAPSILUKKO-merkkivalo ilmestyy näyttöön, eikä uunia voi käyttää LAPSILUKON ollessa asetettuna.

- LAPSILUKON asettaminen: pidä STOP/PERUUTA-painiketta painettuna 3 sekunnin ajan, laite antaa äänimerkin ja LUKKO-merkkivalo syttyy palamaan.
- LAPSILUKON peruuttaminen: Pidä STOP/PERUUTA-painiketta painettuna 3 sekunnin ajan, kunnes lukituksen merkkivalo sammuu.

1. Kytke uuni pois päältä ja irrota pistoke pistorasiasta ennen uunin puhdistamista.
2. Pidä uunin sisäosat puhtaina. Jos uunin seinämiin roiskuu ruokaa, pyyhi ne pois kostealla liinalla. Kovien tai hankaavien puhdistusaineiden käyttö ei ole suositeltavaa.
3. Puhdista uunin ulkopinnat kostealla liinalla. Suojellaksesi uunin sisällä olevia osia huolehdi, ettei uunin ilmanvaihtoaukkoihin pääse vettä.
4. Älä kastele ohjauspaneelia. Puhdista se pehmeällä, kostealla liinalla. Älä puhdista ohjauspaneelia puhdistusaineilla äläkä hankaavilla tai suihkutettavilla aineilla.
5. Jos uunin luukun sisäpuolelle tai ympärille muodostuu höyryä, pyyhi se pois pehmeällä liinalla. Näin voi tapahtua, jos uunia käytetään erittäin kosteassa ympäristössä; se ei ole merkki uunin viallisesta toiminnasta.
6. Irrota silloin tällöin lasitarjotin puhdistusta varten. Pese tarjotin lämpimällä saippuavedellä tai astianpesukoneessa.
7. Pyörivä rengas ja uunin sisäpohja on puhdistettava säännöllisesti liiallisen melun välttämiseksi. Pyyhi uunin sisäpohja miedolla pesuaineella, vedellä tai ikkunanpuhdistusaineella, ja kuivaa. Pyörivän renkaan voi pestä miedolla saippuavedellä tai astianpesukoneessa. Ruuanvalmistuksessa uuniin kerääntyy höyryä, mutta se ei vaikuta millään tavoin uunin sisäpohjaan tai pyörivän renkaan pyöriin. Irrotettuasi pyörivän renkaan uunista puhdistettavaksi varmista, että asetat sen takaisin oikeaan asentoon.
8. Poista uunista hajut sekoittamalla kupillinen vettä sekä yhden sitruunan mehu ja kuori syvään, mikroaaltouunin kestävään kulhoon. Kuumenna mikroaaltouunissa viiden minuutin ajan, pyyhi huolellisesti ja kuivaa pehmeällä liinalla.

YMPÄRISTÖ

Älä hävitä laitetta normaalin kotitalousjätteen mukana sen käyttöiän päätyttyä, vaan luovuta se kierrätykseen virallisessa keräyspisteessä. Tekemällä näin autat säästämään ympäristöä.

ASENNUS

1. Varmista, että kaikki pakkausmateriaalit on poistettu uunin sisältä.
2. Tarkista pakkauksen poistamisen jälkeen, onko uunissa näkyviä vaurioita, kuten
 - väärässä asennossa oleva luukku
 - vaurioitunut luukku
 - kolhuja tai reikiä luukun ikkunassa ja ruudussa
 - kolhuja uunin sisällä.Jos havaitset yllä mainittuja vaurioita, ÄLÄ käytä uunia.
3. Tämä mikroaaltouuni painaa 12 kg, ja se pitää sijoittaa vaakasuoralle pinnalle, joka kestää uunin painon.
4. Uunia ei saa sijoittaa korkean lämpötilan tai höyryn lähelle.
5. ÄLÄ sijoita mitään uunin päälle.
6. Pidä uuni vähintään 20 cm päässä molemmista sivuseinistä ja 30 cm päässä takaseinistä varmistaaksesi riittävän ilmanvaihdon.
7. ÄLÄ irrota pyörivän alustan akselia.
8. Kuten kaikkien laitteiden myös mikroaaltouunin käyttöä on valvottava tarkasti, jos käyttäjänä on lapsi.
9. Pistorasian on oltava helposti käsillä, jotta laite voidaan kytkeä irti vaaratilanteessa. Uuni voidaan kytkeä irti verkkovirrasta myös kiinteään johdotukseen ohjeiden mukaan asennetun kytkimen avulla. Kytke laite maadoitettuun seinäpistorasiaan (230 V, 50 Hz). VAARA! HUOLEHDI, ETTÄ KOTISI PISTORASIAAT OVAT MAADOITETTUJA. Valmistaja ei vastaa seurauksista, jos tämä turvatoimenpide laiminlyödään.
10. Tämä uunin käyttö edellyttää liitintään 1,2 KVA, joten asennettaessa on suositeltavaa pyytää apua ammattilaiselta.

VAROITUS: Tätä uunia suojaa laitteen sisällä oleva 250 V, 10 A sulake.

TEKNISET TIEDOT

| | |
|-----------------------------|--------------------------------|
| Virrankulutus | 230V-50Hz, 1200W |
| Teho | 800W |
| Käyttötaajuus | 2450MHz |
| Ulkomitat | 452mm(L) x 262mm(K) x 380mm(S) |
| Uunin vetoisuus | 20 litraa |
| Paino ilman pakkausta | Noin 12 kg |
| Äänitaso | Lc (IEC) < 58 dB (A) |



Tämä laite on merkitty eurooppalaisen, hävitettäviä sähkö- ja elektroniikkalaitteita koskevan 2012/19/ EU-direktiivin mukaisesti.

Nämä ohjeet noudattavat yleiseurooppalaista sopimusta, joka koskee hävitettävien sähkö- ja elektroniikkalaitteiden palautusta ja kierrätystä.

ASENNUS

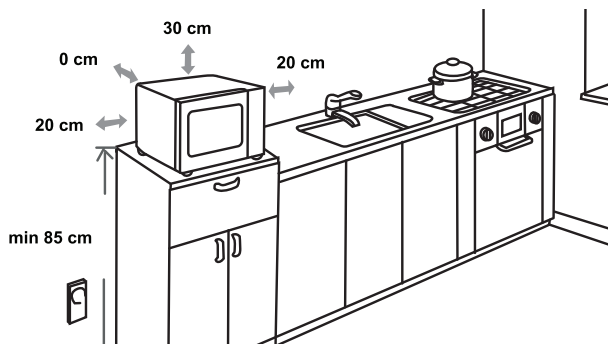

RADIOHÄIRINTÄ

Mikroaaltouuni voi aiheuttaa häiriötä radion, television tai vastaavan laitteen toiminnassa. Jos häiriötä ilmenee, se voidaan poistaa tai sitä voidaan vähentää seuraavilla toimenpiteillä:

- Puhdista uunin luukun ja tiivisteiden pinnat.
- Sijoi radio, televisio tms. mahdollisimman kauas mikroaaltouunista.
- Käytä radiossa, televisiossa jne. oikein asennettua antennia varmistaaksesi signaalin riittävän voimakkaan vastaanoton.

VARAAMME OIKEUDEN TEHDÄ MUUTOKSIA, JOTKA EIVÄT VAIKUTA LAITTEEN TOIMINTAAN.

1. Jos uuni ei toimi lainkaan, näyttö ei näy tai häviää näkyvistä:
 - a) Varmista, että uuni on kytketty kunnolla virtalähteeseen. Jos näin ei ole, irrota pistoke pistorasiasta, odota 10 sekuntia, ja työnnä pistoke kunnolla takaisin pistorasiaan.
 - b) Tarkista, onko sulake palanut tai päävirtakatkaisin sammunut. Jos ne toimivat normaalisti, kokeile virtalähteen toimivuutta toisella laitteella.
2. Jos mikroaaltokuumennus ei toimi:
 - a) Tarkista, onko ajastin säädetty päälle.
 - b) Varmista, että luukku on suljettu kunnolla siten, että turvalukitus on lukkiutunut. Muussa tapauksessa uuniin ei virtaa mikroaltoenergiaa.

**JOS MIKÄÄN YLLÄOLEVISTA OHJEISTA EI
ATKAISE ONGELMAA, OTA YHTEYTTÄ LÄHIMPÄÄN
VALTUUTETTUUN HUOLTOLIIKKEESEEN.**

Jos tarvitset tietoja, tai jos sinulla on ongelma, ota yhteyttä UPO maassasi sijaitsevaan asiakaspalvelukeskukseen (löydät sen puhelinnumeron maailmanlaajuisesta takuulehtisestä). Jos maassasi ei ole asiakaspalvelukeskusta, käy paikallisen UPO-kauppiaasi luona tai ota yhteyttä UPO kotitalouslaitteiden huoltoosastoon.

VAIN HENKILÖKOHTAISEEN KÄYTTÖÖN!

Lisää vinkkejä ja hyödyllisiä ohjeita ruuanvalmistukseen mikroaaltouunissa ja grillissä löydät Internet-sivuiltamme:

www.upo.fi

TOIVOTTA MUKAVIA HETKIÄ LAITTEESI SEURASSA



