

gorenje

Kontaktni ra enj

Kontaktni grill

Kontaktni ro tilj

ííæð ðæ æ ã

Contact grill

Grill kontaktowy

Contact grill

Kontaktni gril

Kontaktný gril

ííæð ðæ æ ã

Kontakt grill

Gril

KR 1800CE

Navodila za uporabo **SI**

Uputstva za uporabu **BIH HR**

Uputstva za upotrebu **SRB - MNE**

Óð æðàç àóí ðæ Æà **MK**

Instruction manual **GB**

Instrukcja obsługi **PL**

Manual de instrucþuni **RO**

NÆvod k obsluze **CZ**

NÆvod na obsluhu **SK**

Ííæð ðæ æ ã

HasznÆlati utasítÆ **HU**

ííæð ðæ æ ã

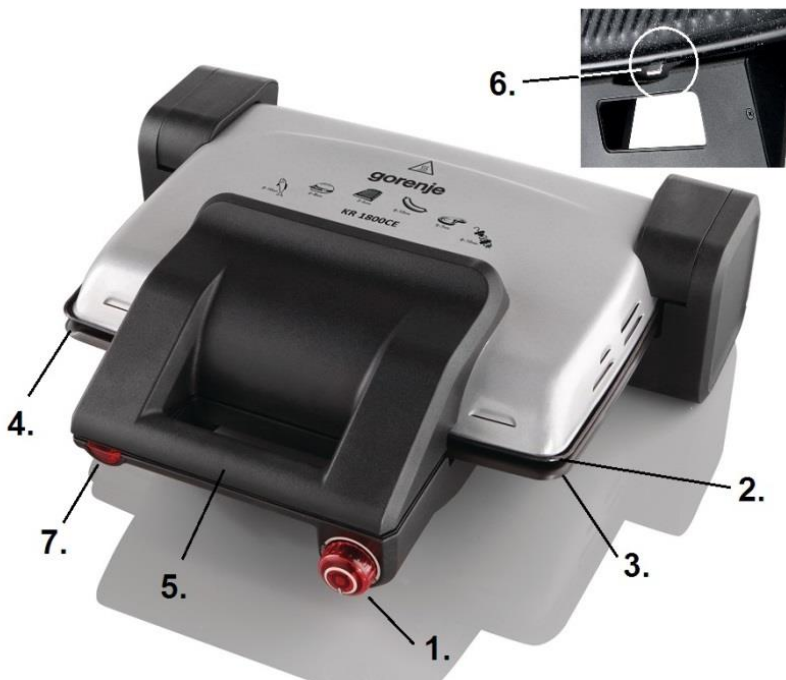

1. VKLOP/IZKLOP NASTAVITEV TEMPERATURE
2. ZGORNJA GRELNA PLOŠČA
3. SPODNJA GRELNA PLOŠČA
4. UTOR ZA UTEKANJE TEKOČINE
5. ROČAJ
6. ZAPORA GRELNIH PLOŠČ
7. INDIKATOR GRELNIKA

VARNOSTNA OPOZORILA

Važno opozorilo! 

Aparat se med delovanjem segreva - Nevarnost opeklin! Pred shranjevanjem počakajte, da se aparat popolnoma ohladi!

Ko aparat deluje, se njene zunanje površine močno segrejejo. Če bi bilo potrebno, uporabite ročaje, ali si nadenite rokavice.

- **Pred prvo uporabo žara pozorno preberite navodila, da boste dosegli najboljše rezultate in se izognili napakam.**
- Aparata ne priklaplajte na zunanje časovno stikalo ali sistem za daljinsko upravljanje, da ne povzročite nevarnosti.
- Ta gospodinjiski aparat lahko uporabljajo otroci stari od 8 let naprej in tudi osebe z zmanjšanimi telesnimi, čutilnimi ali duševnimi zmožnostmi ali pa tiste osebe s pomanjkljivimi izkušnjami oziroma

znanji, če imajo nadzor ali napotila glede uporabe aparata na varen način in se zavedajo nevarnosti uporabe. Otroke nadzorujte pri uporabi aparata in pazite, da se z njo ne bodo igrali.

- Otroci stari manj kot 8 let naj se ne zadržujejo v bližini naprave, razen če jih vseskozi nadzorujete.
- Otroci stari manj kot 8 let naj se ne zadržujejo v bližini naprave, razen če jih vseskozi nadzorujete.
- Otroci ne smejo čistiti in vzdrževati naprave razen če so stari 8 let in več, in so nadzorovani.
- Poskrbite, da aparati in priključna vrvica ne bosta dosegljiva otrokom mlajšim od 8 let.
- Aparat je namenjen pripravi hrane. Ne uporabljajte ga v druge namene, niti ga na noben način ne predelujete.
- Pazite, da se priključna vrvica ne dotika nobenega dela žara, ki se med delovanjem segreje.
- Pred uporabo kuhalni plošči dobro očistite.
- Na aparat lahko montirate le popolnoma suhi kuhalni plošči.
- Preverite, da zapora za zapiranje ročaja drži plošči na svojem mestu.
- Aparata ne nameščajte na takšno mesto, kjer ga lahko dosežejo otroci. Niti ga ne puščajte brez nadzora, ko je vklopljen.
- Aparat vedno izključite iz električnega omrežja:
- preden ga shranite ali preden snamete kuhalne plošče,

- pred čiščenjem ali vzdrževanjem,
- po uporabi.
- Vedno uporabljajte atestirane podaljške.
- Aparata ne uporabljajte zunaj.
- Da aparat izključite, ne potegnile priključne vrvice, ampak za vtič.
- Aparat vklopite le, ko sta nameščeni kuhalni plošči.
- Aparata ne potapljajte v vodo.
- Preden aparat shranite, se mora popolnoma ohladiti
- Vročih plošč se ne dotikajte s kovinskimi predmeti, da ne poškodujete prevleke.
- Poškodovani omrežni kabl sme zamenjati le servis Gorenje, Gorenjev pooblaščen servis, ali strokovno usposobljena oseba, da se s tem izognete nevarnosti.

Ta oprema je označena v skladu z evropsko smernico 2012/19/EU o odpadni električni in elektronski opremi (waste electrical and electronic equipment - WEEE). Smernica opredeljuje zahteve za zbiranje in ravnanje z odpadno električno in elektronsko opremo, ki veljajo v celotni Evropski Uniji.

POSTAVITEV ŽARA

- Pred prvo uporabo preverite, da se aparat ni poškodoval med transportom.
- Aparat postavite na ravno površino, na takšno mesto, da ga otroci ne dosežejo, ker med delovanjem razvije visoke temperature.
- Preden aparat priključite na električno omrežje preverite:
 - da priključna napetost odgovarja napetosti, ki je navedena na napisni ploščici,
 - da je moč omrežne vtičnice najmanj 10A,
 - daje omrežna vtičnica primerna za vtič, ki je na aparatu, če ne jo zamenjajte,
 - da je omrežna vtičnica ozemljena. Proizvajalec ne odgovarja za škodo, ki izhaja iz neupoštevanja te zahteve.
- **Pred prvo uporabo žar vklopite in pustite, da se brez hrane segreva v položaju za pečenje na ražnju (položaj MAX) najmanj 10 minut. Pri tem se razvija neprijeten vonj po novem zato odprite okno, da prostor prezračite.**

UPORABA KONTAKTNEGA ŽARA

Vaš kontaktni žar Gorenje KR1800CE lahko uporabljate v treh različnih pozicijah.

I. TOAST POZICIJA

Postavite zgornjo grelno ploščo v vertikalno pozicijo. Položite toast na površino spodnje plošče in zaprite zgornjo grelno ploščo na vrh toasta. Hrano vedno

postavite na sredino plošče. Ko se toast peče, nikoli ne pritiskajte močno na zgornjo grelno ploščo.

II. POZICIJA PEČENJA

Prav tako lahko pečete in pražite na površini plošče, če je pozicija zgornje grelne plošče v vertikalni poziciji tik nad spodnjo grelno ploščo. Postavite hrano na pladenj ali direktno na spodnjo ploščo. Zaprite zgornjo grelno ploščo tako, da bo njena pozicija tik nad spodnjo ploščo. Ko boste odstranjevali posode iz plošče, priporočamo, da uporabljate tekstilno servieto.

III. ODPRTA ŽAR POZICIJA

Odprite zgornjo grelno ploščo tako, da bosta obe grelni plošči v ravni poziciji (180°) ali pa v vertikalni poziciji 90°. Postavite hrano na plošči in pustite, da se peče. Ko je hrana dovolj pečena, jo obrnite. Pri tem uporabljajte leseno kuhiljo, plastične vilice zaradi tega, da ne boste poškodovali premaza na površinah plošč.

ODSTRANJEVANJE GRELNIH PLOŠČ

- Aparat izklopite iz električnega omrežja.
- Počakajte, da se aparat popolnoma ohladi.
- Aparat popolnoma odprite v položaj, kot da bi želeli uporabljati celotno površino obeh grelnih plošč.
- Premaknite zaskočko in izvlecite grelno ploščo eno za drugo.

POSTAVLJANE GRELNIH PLOŠČ V DELOVNI POLOŽAJ

- Zadnji del grelne plošče postavite v režo, tako, da je grelna plošča pod kotom.
- Položite grelno ploščo vodoravno na aparat, pritisnite, dokler se zaskočka ne premakne v položaj, da fiksira ploščo na svoje mesto.

ČIŠČENJE

- Pred čiščenjem prekinite dovod električne energije in pustite, da se aparat ohladi.
- Aparat popolnoma odprite v položaj, kot da bi želeli uporabljati celotno površino obeh grelnih plošč. Plošči odstranite iz aparata.
- Za nekaj minut namočite plošči v toplo vodo s čistilnim sredstvom, da se maščobe raztopijo.
- Očistite grelni plošči.
- Zunanost aparata očistite z vlažno krpo. Ne uporabljajte agresivnih sredstev ali trših materialov, ker boste poškodovali zunanost aparata.

SHRANJEVANJE

Navijte priključni kabel okoli ročajev aparata, ter ga postavite v vodoravno ali navpično lego, ter shranite na suhem mestu, izven dosega otrok.

Za shranjevanje uporabite zaporo na aparatu !

OKOLJE

Aparata po preteku življenjske dobe ne zavrzite skupaj z običajnimi gospodinjskimi odpadki, temveč ga odložite na uradnem zbirnem mestu za recikliranje. Tako pripomorete k ohranitvi okolja.

GARANCIJA IN SERVIS

Za informacije ali v primeru težav se obrnite na Gorenjev center za pomoč uporabnikom v vaši državi (telefonsko številko najdete v mednarodnem garancijski izjavi). Če v vaši državi takšnega centra ni, se obrnite na lokalnega Gorenjevega prodajalca ali Gorenjev oddelek za male gospodinjske aparate.

Samo za osebno uporabo!

Želimo Vam obilo zadovoljstva pri uporabi kontaktnega žara Gorenje!

Pridržujemo si pravico do sprememb!

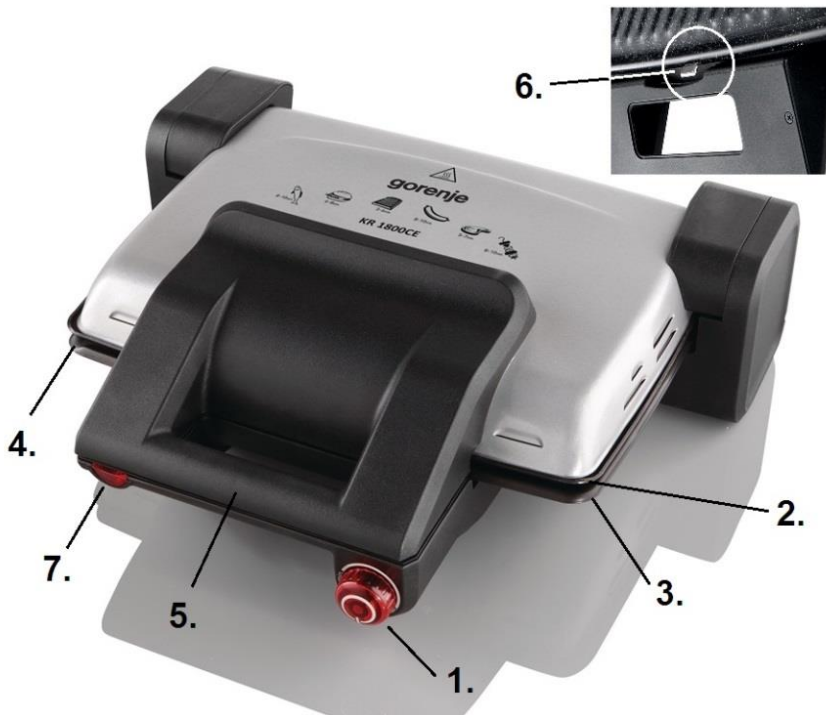

1. UKLJUČENO/ISKLJUČENO, PODEŠAVANJE TEMPERATURE
2. GORNJA GRIJAČA PLOČA
3. DONJA GRIJAČA PLOČA
4. UTOR ZA OTJECANJE TEKUĆINE
5. RUČKI
6. BLOKADA PLOČE
7. INDIKATORSKO SVJETLO GRIJAČA

SIGURNOSNA UPOZORENJA

Važno upozorenje! 

Aparat se zagrijava za vrijeme djelovanja - Opasnost od opekina! Pričekajte s odlaganjem aparata nakon uporabe - sve dok se aparat u potpunosti ne ohladi!

- **Prije prve uporabe kontakt grilla pažljivo pročitajte upute kako biste ostvarili najbolje rezultate i izbjegli kvarovima.**
- Kako biste izbjegli opasne situacije, aparat nikada nemojte spajati na vanjski prekidač kojim upravlja mjerač vremena ili sustav daljinskog upravljanja.
- Ovaj aparat smiju upotrebljavati djeca starija od 8 godina i osobe s ograničenim fizičkim, osjetilnim ili mentalnim sposobnostima te nedostatnim iskustvom i znanjem u vezi sa sigurnom uporabom aparata. U tom im slučaju treba omogućiti

razumijevanje potencijalnih opasnosti. Nadzirite djecu kako biste osigurali da se ne igraju sa aparatom.

- Djecu mlađu od 8 godina treba držati podalje od aparata, osim kada su pod neprestanim nadzorom.
- Čišćenje i korisničko održavanje ne smiju provoditi djeca, osim ako imaju najmanje 8 godina te su pod strogim nadzorom.
- Aparat je namijenjen za pripremu hrane. Nemojte ga rabiti u druge svrhe i prerađivati za drugu namjenu.
- Pazite da priključni kabel ne dodirne nijedan dio grilla koji se tijekom rada zagrijava.
- Prije uporabe dobro očistite ploče za pečenje.
- Na aparat možete montirati samo potpuno suhe ploče za pečenje.
- Provjerite drži li zapor za zatvaranje ručki ploče na svojem mjestu.
- Aparat ne postavljajte na takvo mjesto gdje ga mogu dohvatiti djeca. Ne ostavljajte ga bez nadzora kada je uključen.
- Aparat uvijek isključite iz električne mreže:
- prije nego li ga spremite ili uklonite ploče za pečenje,
- prije čišćenja ili održavanja,
- nakon uporabe.

- Uvijek rabite odobrene nastavke.
- Aparata nemojte rabiti na otvorenom.
- Za isključivanje aparata nemojte potezati kabel već utikač.
- Aparat uključite samo ako ste namjestili ploče za pečenje.
- Aparata ne potapajte u vodu.
- Prije nego li ga spremite, aparat se mora potpuno ohladiti.
- Vruće ploče ne dodirujte metalnim predmetima kako ne biste oštetili zaštitni sloj.
- Ako se kabel za napajanje ošteti, mora ga zamijeniti tvrtka Gorenje, ovlašteni Gorenje servisni centar.

POSTAVLJANJE KONTAKT GRILLA

- Prije prve uporabe provjerite nije li aparat oštećen prilikom transporta.
- Aparat postavite na ravnu površinu, na mjesto izvan dohvata djece jer se tijekom rada razvijaju visoke temperature.
- Prije priključivanja aparata u električnu mrežu:
 - provjerite odgovara li mrežni napon naponu navedenom na natpisnoj pločici,
 - provjerite je li nazivna struja električne utičnice najmanje 10A,
 - provjerite odgovara li električna utičnica utikaču koji je na aparatu a ako nije zamijenite ju,
 - provjerite je li električna utičnica uzemljena. Proizvođač ne odgovara za štetu koja nastane zbog nepoštivanja ovog zahtjeva.
- Prije prve uporabe grill uključite i pustite da se najmanje 10 minuta zagrijava bez hrane u položaju za pečenje na ražnju (položaj MAX). Pritom se razvija neprijatan miris po novom pa stoga otvorite prozor kako biste provjetrili prostoriju.

UPORABA KONTAKT GRILA

Vaš kontakt grill Gorenje KR 1800CE možete koristiti na tri različita načina:

I. POLOŽAJ ZA PEČENJE KRUHA (TOAST)

Postavite gornju grijaču ploču u okomit položaj. Kruh stavite na površinu donje ploče, i gornju ploču zatvorite, odnosno položite na vrh kriške toasta. Hranu uvijek postavljajte na sredinu ploče. Tijekom pečenja nikad jače ne pritišćite na gornju grijaču ploču.

II. POLOŽAJ ZA PEČENJE

Peći i pržiti možete također na površini ploče, ako je gornja ploča u okomitom položaju, tik nad donjom grijačom pločom.

Hranu postavite na pladanj, ili neposredno na donju ploču. Zatvorite gornju grijaču ploču u položaj tik iznad donje ploče. Prilikom skidanja posude s ploče,

preporučujemo korištenje kuhinjskih rukavica ili prikladne krpe iz tkanine.

III. OTVORENI GRIL POLOŽAJ

Otvorite gornju grijaču ploču tako da su obje grijače ploče u vodoravnom položaju pod kutom od 180°, ili u okomitom položaju pod 90°. Postavite hranu na ploču i ostavite neka se peče. Kad je hrana dovoljno pečena, okrenite je. Pritom koristite drvenu kuhaču ili plastičnu vilicu, da ne bi oštetili premaz na površinama ploča.

SKIDANJE GRIJAČIH PLOČA

- Aparat isključite iz struje.
- Pričekajte da se aparat potpuno ohladi.
- Aparat otvorite do kraja u položaj kao da želite upotrijebiti cijelu površinu obje grijače ploče.
- Pomaknite uskočnicu i izvucite grijaču ploču jednu za drugom.

POSTAVLJANE GRIJAČIH PLOČA U RADNI POLOŽAJ

- Zadnji dio grijače ploče postavite u prorez tako da ona bude pod kutom.
- Položite grijaču ploču vodoravno na aparat i pritisnite toliko da se uskočnica premjesti u položaj u kojem fiksira ploču na svojem mestu.

ČIŠĆENJE

- Prije čišćenja isključite struju i pustite da se aparat ohladi.
- Aparat potpuno otvorite u položaj kao da želite rabiti cijelu površinu obje grijače ploče. Ploče uklonite iz aparata.
- Nakon nekoliko minuta namočite ploče u toploj vodi sa sredstvom za čišćenje kako bi se otopile masnoće.
- Očistite grijače ploče.
- Aparat izvana očistite vlažnom krpom. Nemojte rabiti agresivna sredstva ili grube materijale kako ne biste oštetili aparat završno.

ODLAGANJE

Namotajte priključni kabel oko ručki aparata i postavite ga u vodoravni ili okomiti položaj. Aparat zatim spremite na suhom mjestu, izvan dohvata djece.

OKOLINA

Simbol na proizvodu ili na njegovoj ambalaži označuje, da se s tim proizvodom ne smije postupiti kao s otpadom iz domaćinstva. Umjesto toga treba biti uručen prikladnim sabirnim točkama za recikliranje elektroničkih i električkih aparata. Ispravnim odvoženjem ovog proizvoda spriječit ćete potencijalne negativne posljedice na okoliš i zdravlje ljudi, koje bi inače mogli ugroziti neodgovarajućim rukovanjem otpada ovog proizvoda. Za detaljnije informacije o recikliranju ovog proizvoda molimo Vas da kontaktirate Vaš lokalni gradski ured, uslugu za odvoženje otpada iz domaćinstva ili trgovinu u kojoj ste kupili proizvod.



GARANCIJA I SERVIS

Za informacije ili u slučaju problema obratite se Centru Gorenja za pomoć korisnicima u vašoj državi (telefonski broj naći ćete u međunarodnom garancijskom listu). Ako u vašoj državi nema takvog centra, obratite se lokalnom trgovcu Gorenja, ili odjelu Gorenja za male kućanske aparate.

Nije za profesionalnu uporabu!

Želimo Vam puno zadovoljstva pri uporabi kontakt grilla Gorenje!

Pridržavamo pravo do promjena!

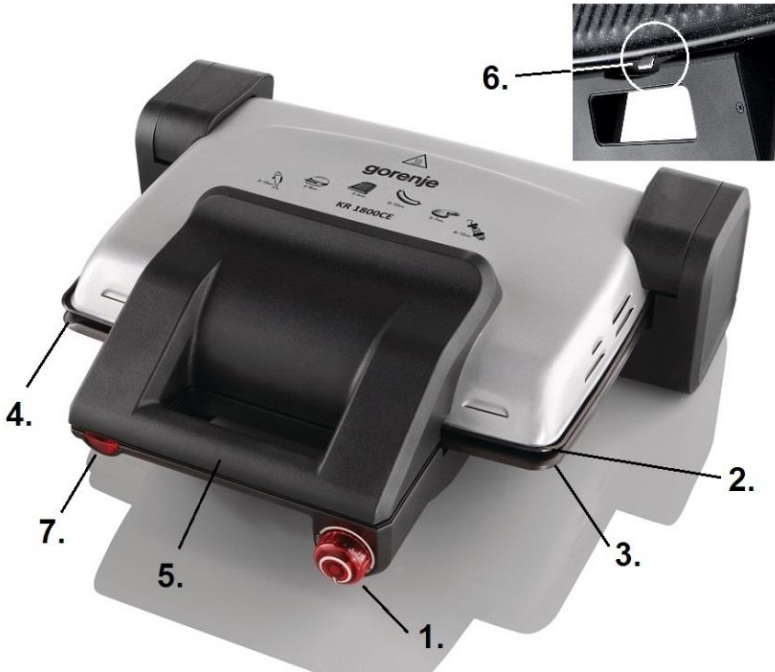

1. DUGME ZA UKLJUČENJE I ISKLJUČENJE
REGULISANJE TEMPERATURE
2. GORNJA GREJNA PLOČA
3. DONJA GREJNA PLOČA
4. ŽLEB ZA OTICANJE TEČNOSTI
5. RUČKA
6. BLOKADA PLOČE
7. LAMPICA – POKAZIVAČ GREJAČA

VAŽNA UPOZORENJA

Važno upozorenje! 

Aparat se radom zagreva - OPASNOST OD OPEKOTINA! Pre nego što se aparat odloži sačekajte da se ohladi!

- **Pre prve upotrebe roštilja, pažljivo pročitajte uputstva da biste postigli najbolje rezultate i izbegli kvarove.**
- Da se ne biste izlagali opasnosti, aparat nikada ne priključujte na spoljni prekidač kontrolisan tajmerom niti na sistem sa daljinskom kontrolom.
- Ovaj uređaj mogu koristiti deca koja su napunila najmanje 8 godina i osobe sa smanjenim fizičkim, kulnim ili mentalnim sposobnostima, kao i osobe koje nemaju dovoljno iskustva i znanja ukoliko su pod nadzorom ili su dobili uputstva koja se odnose

- na upotrebu ovog uređaja na bezbedan način i razumeju povezane opasnosti.
- Deca mlađa od 8 godina moraju se udaljiti, osim ako su pod stalnim nadzorom.
- Deca se moraju nadgledati da biste bili sigurni da se ne igraju uređajem. Čišćenje i korisničko održavanje ne smeju obavljati deca koja nisu napunila najmanje 8 godina i koja nisu pod nadzorom.
- Držite aparat i njegov kabl van domašaja dece mlađe od 8 godina.
- Aparat je namenjen za pripremu namirnica. Nemojte ga koristiti u druge svrhe i nemojte ga prerađivati na bilo koji način.
- Pazite da električni gajtan ne dodiruje nijedan, u toku rada zagrejan deo roštilja.
- Pre upotrebe, dobro očistite ploče za pripremu namirnica.
- Na aparat možete montirati sam potpuno suve ploče za pripremu namirnica.
- Proverite da li prihvaćać za blokiranje ručke drži ploče na svom mestu.
- Aparat nemojte stavljati na dohvata ruke deci. Takođe ga nemojte ostavljati bez nadzora kada je uključen.
- Aparat uvek isključite iz električne mreže:
- pre nego što ga sklonite ili pre nego što skinete ploče za pripremu namirnica,

- pre čišćenja ili održavanja,
- posle upotrebe.
- Uvek koristite odobrene dodatke.
- Aparat nemojte koristiti na otvorenom prostoru.
- Da biste isključili aparat, nikada ga nemojte vući za gajtan, već za utičnicu.
- Aparat uključite samo ako su montirane obe ploče za pripremu namirnica.
- Aparat ne potapajte u vodu.
- Pre nego što sklonite aparat, mora se potpuno ohladiti.
- Vrele ploče ne dodirujte metalnim predmetima da ne biste oštetili zaštitni film.
- Ako je glavni kabl oštećen, on uvek mora biti zamenjen od strane kompanije Gorenje, ovlašćenog Gorenje servisa.

POSTAVLJANJE ROŠTILJA

- Pre prve upotrebe proverite da li se aparat ošteti u toku transporta.
- Aparat postavite na ravnu površinu, na mesto van domašaja dece, jer u toku rada razvija visoke temperature.
- Pre nego što uključite aparat u električnu mrežu, proverite:
 - da li dovodni napon odgovara naponu navedenom na pločici,
 - da li je snaga mrežne utičnice najmanje 10A,
 - da li mrežna utičnica odgovara utikaču na aparatu, a ako ne odgovara, zamenite je,
 - da li je mrežna utičnica uzemljena. Proizvođač ne odgovara za štetu koja nastane zbog nepoštovanja ovog zahteva.
- Pre prve upotrebe, roštilj uključite i ostavite da se zagreva bez namirnica u položaju za pečenje na ražnju (položaj MAX) najmanje 10 minuta. Pri tom se razvija neprijatan miris novog, pa zato otvorite prozor radi provetranja prostorije.

UPORABA KONTAKT ROŠTILJA

Vaš kontakt roštilj Gorenje KR 1800CE možete da koristite na tri različita načina:

I. POLOŽAJ ZA PEČENJE HLEBA (TOST)

Postavite gornju grejnu ploču u vertikalnu poziciju. Hleb stavite na površinu donje ploče, i gornju ploču zatvorite, odnosno položite na vrh šnite tosta. Hranu uvek postavljajte na sredinu ploče. U toku pečenja nikad jače ne pritiskajte na gornju grejnu ploču.

II. POLOŽAJ ZA PEČENJE

Peći i pržiti možete takođe na površini ploče, ako je gornja ploča u vertikalnoj poziciji, tik nad donjom grejnom pločom.

Hranu postavite na pladanj, ili neposredno na donju ploču. Zatvorite gornju grejnu ploču u položaj tik

iznad donje ploče. Prilikom skidanja posude s ploče, preporučujemo korišćenje kuhinjskih rukavica ili prikladne krpe iz tkanine.

III. OTVORENA ROŠTILJ POZICIJA

Otvorite gornju grejnu ploču tako da su obe grejne ploče u horizontalnom položaju pod uglom od 180°, ili u vertikalnom položaju pod 90°. Postavite hranu na ploču i ostavite neka se peče. Kad je hrana dovoljno pečena, okrenite je. Pri tom koristite drvenu kuhaču ili plastičnu vilicu, da ne bi oštetili premaz na površinama ploča.

SKIDANJE GREJNIH PLOČA

- Aparat isključite iz električne mreže.
- Pričekajte da se aparat potpuno ohladi.
- Aparat potpuno otvorite, kao da želite da koristite celokupnu površinu obe grejne ploče.
- Pomerite prihvatač i izvucite grejne ploče, jednu za drugom.

POSTAVLJANE GREJNIH PLOČA U RADNI POLOŽAJ

- Zadnji deo grejne ploče stavite u prorez tako da se grejna ploča nalazi pod uglom.
- Položite grejnu ploču vodoravno na aparat i pritisnite dok se prihvatač ne pomeri u odgovarajući položaj i fiksira ploču na svom mestu.

ČIŠĆENJE

- Pre čišćenja, prekinite dovod električne energije i pustite da se aparat ohladi.
- Aparat potpuno otvorite, kao da želite da koristite celokupnu površinu obe grejne ploče. Ploče uklonite iz aparata.
- Na nekoliko minut potopite ploče u toploj sa malo deterdženta da be se rastvorila mast.
- Očistite grejne ploče.
- Spoljašnjost aparata očistite vlažnom krpom. Nemojte koristiti abrazivna sredstva ili grube materijale, jer ćete oštetiti spoljašnjost aparata.

ČUVANJE

Namotajte priključni kabl oko ručki aparata i stavite ga u vodoravan ili vertikalni položaj i čuvajte ga na suvom mestu, van domašaja dece.

ZAŠČITA OKOLINE

Simbol na proizvodu ili na njegovoj ambalaži označava, da se sa tim proizvodom ne sme postupati kao sa otpadom iz domaćinstva. Umesto toga, proizvod treba predati odgovarajućim sabirnim centrima za reciklažu elektronskih i električnih aparata. Ispravnim odvoženjem ovog proizvoda sprečićete potencijalne negativne posledice na životnu sredinu i zdravlje ljudi, koji bi inače mogli biti ugroženi neodgovarajućim rukovanjem otpadom ovog proizvoda. Za dobijanje detaljnih informacija o tretmanu, odbacivanju i ponovnom korišćenju ovog proizvoda, stupite u kontakt sa prikladnim lokalnim ustanovama, službom za sakupljanje kućnog otpada ili sa prodavnicom u kojoj ste kupili ovaj proizvod.



GARANCIJA I SERVIS

Za informacije ili u slučaju problema obratite se Centru Gorenja za pomoć korisnicima u vašoj državi (telefonski broj naći ćete u međunarodnom garantnom listu). Ako u vašoj državi nema takvog centra, obratite se lokalnom prodavcu Gorenja, ili odelu Gorenja za male kućanske aparate.

Nije za komercijalnu upotrebu!

Želimo Vam mnogo zadovoljstva u korišćenju kontaktnog roštilja Gorenje!

Pridržavamo pravo do promena!

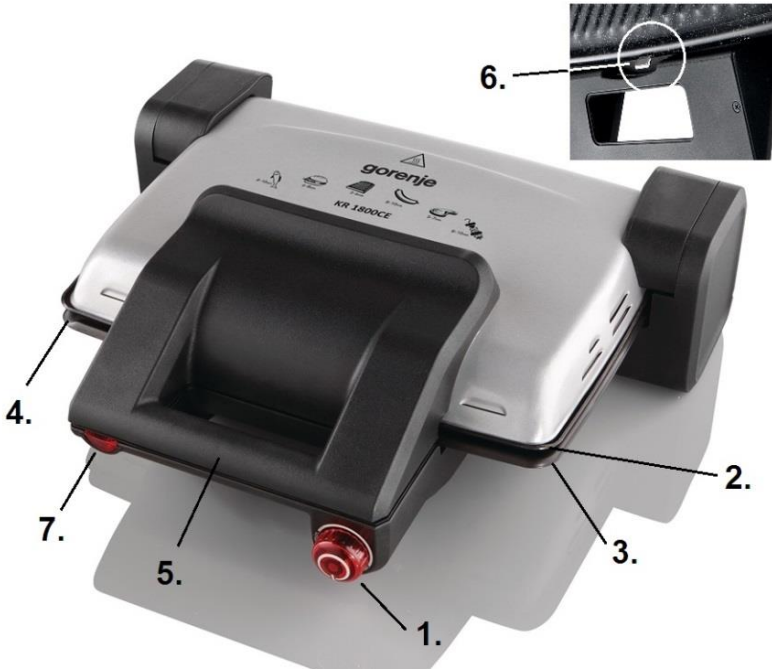

1. КОПЧЕ ЗА ВКЛУЧУВАЊЕ / ИСКЛУЧУВАЊЕ, ЗА ДОТЕРУВАЊЕ ТЕМПЕРАТУРА
2. ГОРНА ГРЕЈНА ПЛОЧА
3. ДОЛНА ГРЕЈНА ПЛОЧА
4. КАНАЛ ЗА ИСТЕКУВАЊЕ НА ТЕЧНОСТИ
5. РАЧКА
6. БЛОКАДА ПЛОЧЕ
7. СВЕТИЛКА– ИНДИКАТОР НА ГРЕЈАЧ

БЕЗБЕДНОСНИ ПРЕДУПРЕДУВАЊА

Важно предупредување!

Апаратот во текот на работењето се загрева- Опасност од опекотини! Пред да го приберете, почекајте апаратот целосно да се олади!

- Пред првата употреба на скарата внимателно прочитајте ги упатствата, за да постигнете најдобри резултати и да избегнете грешки;
- Ако захранващият кабел се повреди, тој трябва винаги да се подменя от Gorenje, упълномощен сервис на Gorenje или подобни квалифицирани лица.
- Децата помали од 8 години се препорачува да се држат подалеку од апаратот, освен ако тие не се под постојан надзор.
- Овој апарат можат да го користат деца кои веќе наполниле 8 години, лица со намалени физички, сетилни или ментални способности како и лица кои немаат доволно искуство и

знаење ако се под надзор или биле обучени како да го користат апаратот на безбеден начин и ги разбрале опасностите кои можат да се појават. Децата мора постојано да се под надзор за да се осигурате дека тие не си играат со апаратот.

- Чистењето и корисничкото одржувањето не треба да го изведуваат деца кои не наполниле 8 години и кои не се под надзор.
- Чувајте го апаратот и неговиот кабел подалеку од дофат на деца помали од 8 години.
- Апаратот е наменет за подготовка на храна. Не употребувајте го за други намени;
- Внимавајте приклучниот гајтан да не допира ниеден дел од скарата што се загрева при работењето;
- Пред употреба, исчистете ги добро плочите за готвење;
- На апаратот можете да монтирате само сосема суви плочи за готвење;
- Проверете дали механизмот за затворање на рачката ги држи плочите на свое место;
- Не местете го апаратот на место достапно за деца. Исто така, не оставајте го без надзор додека е вклучен;
- Апаратот секогаш треба да се исклучи од електричната мрежа;

- пред да го тргнете или пред да ги извадите плочите за готвење;
- пред чистење или одржување;
- по употреба.
- Секогаш употребувајте само одобрени помагала;
- Не користете го апаратот надвор;
- За да го исклучите апаратот, не повлекувајте го од приклучокот, туку од штекерот;
- Вклучете го апаратот само откако се наместени плочите за готвење;
- Не потопувајте го апаратот во вода;
- Пред да го тргнете апаратот, треба сосема да се олади;
- Не допирајте ги жешките плочи со метални предмети, за да не ја оштетите обвивката.
- Ако захранващият кабел се повреди, тој трябва винаги да се подменя от Gorenje, упълномощен сервис на Gorenje или подобни квалифицирани лица.

Овој апарат е означен според европскиот пропис 2012/19/EU за електро и електронски апарати (waste electrical and electronic equipment - WEEE). Прописот ја дава рамката за враќање и искористување на старите апарати, важечко ширум Европа.

ПОСТАВУВАЊЕ НА СКАРАТА

- Пред првата употреба, проверете да не се оштетил апаратот при транспорт;
- Поставете го апаратот на рамна површина, на место достапно за деца, бидејќи при работа развива високи температури;
- Пред да го вклучите апаратот во електрична мрежа проверете:
- дека напонот на доводот одговара на напонот наведен на натписната плочка;
- дека моќноста на штекерот во мрежата е најмалку 10A;
- дека штекерот одговара на приклучокот на апаратот, во спротивно, заменете го;
- дека штекерот е заземјен. Производителот не одговара за штета настаната од непочитување на ова барање;
- Пред првата употреба вклучете ја скарата и оставете ја да се загрева без храна, во положба за печење на ражен (положба MAX) најмалку 10 минути. Притоа се создава непријатен мирис на ново, затоа отворете го прозорецот за да го проветрите просторот.

УПОТРЕБА НА КОНТАКТНА СКАРА

Вашата контактна скара Gorenje KR 1800CE можете да ја употребувате во три различни позиции.

I. ТОСТ ПОЗИЦИЈА

Ставите ја горната грејна плоча во вертикална позиција. Ставите тост на површината од долната плоча и затворите ја горната грејна плоча над тостот. Храната секогаш да ја ставате на средината од плочата. Кога се пече тостот, никогаш да не притискате јако на горната грејна плоча.

II. ПОЗИЦИЈА ПЕЧЕЊЕ

Исто така можете да печете и пржете на површината од плочата, ако е позицијата на горната грејна плоча во вертикална положба малку над долната грејна плоча. Ставите храна во тава или директно на долната плоча. Кога ќе ја отстранувате тавата од плочата, препорачуваме да употребувате текстилна сервета.

III. ОТВОРЕНА СКАРА ПОЗИЦИЈА

Отворите ја горната грејна плоча така, да двете грејни плочи бидат во водорамна положба (180°) или во вертикална положба 90°. Ставите храна на плочите и оставете да се пече. Кога е храната доволно печена, превртите ја. Притоа користите дрвена лажица или пластична виљушка, за да не го оштетите премачкувањето на површините од плочите.

ОТСТРАНУВАЊЕ НА ГРЕЈНИТЕ ПЛОЧИ

Исклучете го апаратот од електрична мрежа. Почекајте апаратот сосема да се олади. Отворете го апаратот целосно, во положба како да сакате да ја употребите целокупната површина на двете грејни плочи. Помрднете го механизмот за прицврстување и извлечете ги грејните плочи една по друга.

ПОСТАВУВАЊЕ НА ГРЕЈНИТЕ ПЛОЧИ ВО РАБОТНА ПОЛОЖБА

- Поставете го задниот дел од грејната плоча во отворот така што грејната плоча да биде под агол.
- Поставете ја грејната плоча хоризонтално на апаратот, притиснете додека механизмот не се придвижи во положба да ја фиксира плочата на свое место.

ЧИСТЕЊЕ

- Пред чистење прекинете го доводот на електрична енергија и оставете го апаратот да се олади.
- Отворете го апаратот целосно во положба како да сакате да ја употребите целокупната површина на двете грејни плочи. Отстранете ги плочите од апаратот.
- Натопете ги неколку минути плочите со топла вода со средство за чистење, за да се растопат маснотиите.
- Исчистете ги грејните плочи.
- Надворешноста на апаратот исчистете ја со влажна крпа. Не употребувајте агресивни средства или тврди материјали, бидејќи ќе ја оштетите надворешноста на апаратот.

ЧУВАЊЕ

Намотајте го приклучниот кабел околу рачките на апаратот и поставете го хоризонтално или исправено, на суво место, достапно за деца.

ЖИВОТНА СРЕДИНА

Не го фрлајте на апаратот во нормален домашен отпад, туку во официјална колекција наменета за рециклирање. Со ова, вие помагате да се зачува животната средина.

ГАРАНЦИЈА И СЕРВИС

Ако ви требаат информации, или ако имате проблем, Ве молиме контактирајте го Gorenje центарот за грижа на корисници во вашата земја (види телефонски број во меѓународната гаранција). Ако вашата земја нема таков центар, контактирајте го вашиот локален дилер или Gorenje, Gorenje делот за мали апарати за домаќинство.

Не е за комерцијална употреба!

**Ви посакуваме многу задоволство
при употребата на контактната скара
Горење!**

Го задржуваме правото на промени!

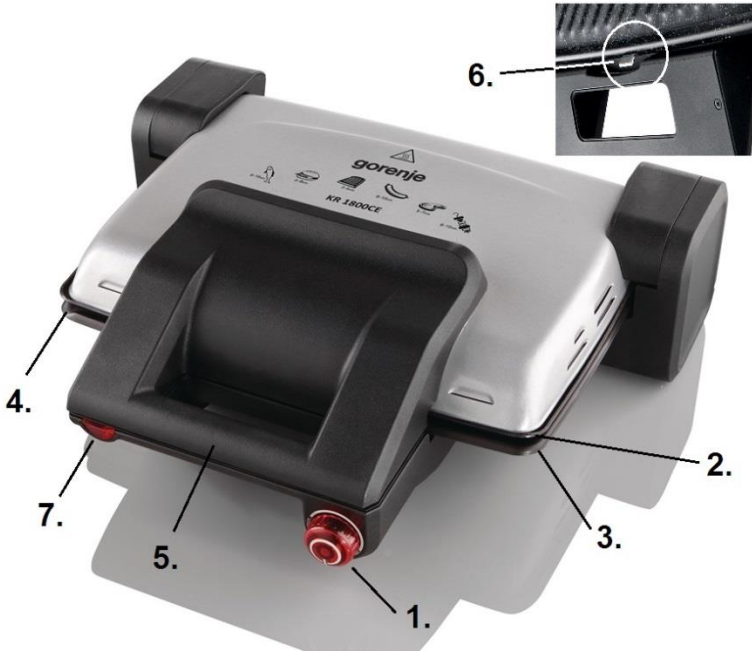

1. ON/OFF BUTTON AND TEMPERATURE REGULATION
2. UPPER COOKING PLATE
3. LOWER COOKING PLATE
4. DRAINING GROOVE
5. HANDLE
6. LOCKING HOOK FOR PLATE
7. TEMPERATURE PILOT LIGHT

SAFETY INSTRUCTIONS

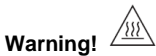

Warning!
Appliance is hot when turned on – beware of skin burn! Allow the appliance to cool down completely before storing it away.

- **Read carefully the instructions before first use.**
- Never connect this appliance to an external timer switch or remote control system in order to avoid a hazardous situation.
- Children less than 8 years of age shall be kept away unless continuously supervised.
- Children should be supervised to ensure that they do not play with the appliance.
- This appliance can be used by children aged from 8 years and above and persons with reduced physical, sensory or mental capabilities or lack of experience and knowledge if they have been given supervision or instruction concerning use of the

appliance in a safe way and understand the hazards involved.

- Children shall not play with the appliance.
- Cleaning and maintenance shall not be made by children unless they are older than 8 and supervised.
- Keep the appliance and its cord out of reach of children less than 8 years.
- Use the appliance only for the usage it is made for. Do not remake any of its components.
- Make sure the power cord does not touch any hot parts of the grill.
- Clean well before first use.
- Before the grill plates are mounted check if they are totally dry.
- Check if the grill plates are fixed firmly on its surface and if the fixing clip is in locking position.
- Keep out of reach of children. Do not leave unattended while turned on.
- Always unplug:
 - Before storing or taking off the grill plates,
 - Before cleaning,
 - After use.
- Always use certified lengthening cords.
- For indoor use only.
- To disconnect the plug pull the plug not the cord.
- Turn on after the grill plates have been fixed.
- Cool to room temperature before storing.

- Do not touch the grill plates with metal or other sharp objects.
- If the mains cord is damaged, you must have it replaced by Gorenje, a service centre authorised by Gorenje or similarly qualified persons in order to avoid a hazard.

This appliance is marked according to the European directive 2012/19/EC on Waste Electrical and Electronic Equipment (WEEE). This guideline is the frame of a Europe-wide validity of return and recycling on Waste Electrical and Electronic Equipment.

FIRST USE

- Make sure the appliance was not damaged in transport.
- Put the grill on a firm, dry hard base out of reach of children. High temperatures when plugged on!!!
- Make sure:
 - The electrical voltage and frequency is suitable. Check the rating plate for reference.
 - The current is at least 10A.
 - The plug is suitable to the socket.
- The plug is grounded. The manufacturer does not take any responsibility for misuse.
- Before first use leave the grill in the position for grilling for 10 minutes. Air the room if any unwanted smell.

HOW TO USE YOUR CONTACT GRILL

You can use your Gorenje KR 1800CE contact grill in three different ways.

I. TOASTING POSITION

Position the upper cooking plate into vertical position. Place toasts on the surface of the down plate and close the upper cooking plate on top of them. If used under the capacity of the surface, place them in the middle. While the toasting operation never presses on the upper handle downwards with force.

II. BAKING POSITION

You may also bake and grill on the surface of the contact grill position the upper cooking plate in vertical position on the upper level on lower plate. Place the food stuff in the tray and / or on the down plate. Close the upper cooking plate on top of the down plate. When you remove the tray use a piece of cloth.

III. OPEN GRILLING POSITION

Open the upper grill to up or 180° position. Place the food on the surface of the grill and leave it for grilling. When the food is grilled, turn them over to the other side. For this operation use wooden, plastic fork in order not to damage the coated grill surface.

REMOVING THE GRILL PLATES

- Unplug the appliance.
- Wait for it to cool down to room temperature.
- Completely open the grill as if you would want to perform the open grill cooking operation.
- Push the fixing clip and remove the plate.

PUTTING THE GRILL PLATES IN WORK POSITION

- Place the rear edge of the cooking plates on the appliance.
- Lower the grill plate into its position and fix the clip in locking position.

CLEANING

Before cleaning cool the grill to room temperature. Remove the plates from the grill. Soak the plates in warm water and drain off the grease. Clean the plates with hot water or in the dishwasher. The outside of the appliance clean with a damp cloth. Do not use any aggressive cleaning materials.

STORAGE

Store the appliance in a dry place out of reach of children.

ENVIRONMENT

Do not throw away the appliance with the normal household waste at the end of its life, but hand it in at an official collection point for recycling. By doing this, you help to preserve the environment.

GUARANTEE & SERVICE

If you need information or if you have a problem, please contact the Gorenje Customer Care Centre in your country (you find its phone number in the worldwide guarantee leaflet). If there is no Customer Care Centre in your country, go to your local Gorenje dealer or contact the Service department of Gorenje domestic appliances.

For personal use only!

We wish you many joy with using the Gorenje contact grill!

We reserve the right to any modifications!

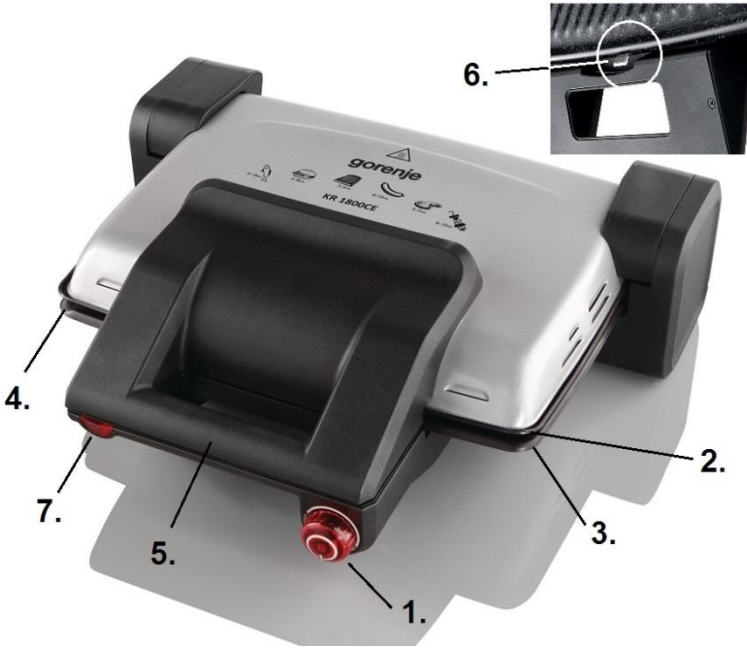

1. POKRĘTŁO DO WŁĄCZENIA/WYŁĄCZENIA, PRZYCIŚK DO REGULACJI TEMPERATURY
2. GÓRNA PŁYTA GRZEJNA
3. DOLNA PŁYTA GRZEJNA
4. RYNIENKA ODPLYWOWA
5. UCHWYT
6. ZAMEK- PŁYTA
7. LAMPKA KONTROLNA TEMPERATURY

PRZED PIERWSZYM UŻYCIEM:



OSTRZEŻENIE!

Urządzenie i jego dostępne części nagrzewają się podczas użytkowania. Należy użytkować urządzenie ostrożnie, aby ich nie dotykać.

- Przeczytaj uważnie instrukcję obsługi.
- W celu uniknięcia niebezpiecznych sytuacji nie podłączaj tego urządzenia do zewnętrznego włącznika czasowego lub układu zdalnego sterowania.
- Dzieci poniżej 8 roku życia nie powinny zbliżać się do urządzenia bez ciągłego nadzoru.
- Urządzenie może być użytkowane przez dzieci powyżej 8 roku życia oraz osoby o ograniczonych możliwościach fizycznych lub umysłowych, przez osoby niedoświadczone lub o niewystarczającej wiedzy pod warunkiem, że korzystają z urządzenia pod nadzorem lub

- zostały poinstruowane w zakresie bezpiecznej obsługi urządzenia i znają niebezpieczeństwa związane z użytkowaniem urządzenia. Należy dopilnować, aby dzieci nie bawiły się urządzeniem. Dzieci powyżej 8 roku życia nie mogą czyścić i przeprowadzać konserwacji urządzenia bez nadzoru.
- Dzieci poniżej 8 roku życia nie powinny zbliżać się do urządzenia oraz przewodu zasilającego.
- Upewnij się czy urządzenie nie zostało uszkodzone w czasie transportu.
- Ustaw grill na twardym, stabilnym podłożu.
- Upewnij się:
 - czy moc i napięcie w sieci jest zgodne z informacjami podanymi na tabliczce znamionowej urządzenia, czy wtyczka pasuje do gniazdka, czy gniazdko posiada uziemienie.
 - Upewnij się czy kabel zasilający nie dotyka grilla.
- Umyj a następnie rozgrzej urządzenie i pozostaw włączone przez 10 minut. W tym czasie z grilla może wydobywać się dym i nieprzyjemny zapach.
- Nigdy nie stawiaj grilla bezpośrednio na podłożu, które może zostać uszkodzone (np.: cerata, szklany stół, plastikowe meble, itd.).
- Nigdy nie dotykaj metalowych elementów uruchomionego grilla ponieważ są bardzo gorące.
- Ze względów bezpieczeństwa wymianę uszkodzonego przewodu sieciowego należy zlecić

autoryzowanemu centrum serwisowemu firmy Gorenje lub odpowiednio wykwalifikowanej osobie.

Urządzenie to oznaczono zgodnie z europejską wytyczną 2012/19/EU o zużytych urządzeniach elektrycznych i elektronicznych (waste electrical and electronic equipment - WEEE).
Wytyczna ta określa ramy obowiązującego w całej Unii Europejskiej odbioru i wtórnego wykorzystania starych urządzeń.

UWAGI EKSPLOATACYJNE

- Grill przeznaczony jest do użytkowania w gospodarstwie domowym.
- Używaj urządzenia tylko zgodnie z jego przeznaczeniem.
- Zawsze sprawdzaj czy płyty są prawidłowo zamontowane i zablokowane przez zatrask.
- Użytkuj produkt z daleka od dzieci. Nigdy nie odchodź od uruchomionego urządzenia.
- Odłącz od źródła zasilania:
 - przed zdejmowaniem płyt grzejnych,
 - przed czyszczeniem,
 - po użyciu.
- Zawsze używaj przedłużacza z uziemieniem.
- Nie należy wyjmować wtyczki z gniazdka ciągnąc za przewód sieciowy.
- Włączaj urządzenie dopiero po prawidłowym zamontowaniu płyt grzejnych.
- Nigdy nie chowaj urządzenia z rozgrzanymi płytami grzejnymi.
- Aby uniknąć porysowania powierzchni płyt grzejnych, nie używaj metalowych oraz ostro zakończonych narzędzi.

UŻYTKOWANIE GRILLA KONTAKTOWEGO

Grill Gorenje KR 1800CE może być używany w trzech różnych pozycjach.

I. POZYCJA NA GRZANKI

Górną płytę grzejącą należy ustawić pionowo. Po ułożeniu grzanek na dolnej płycie grzejnej, należy zamknąć górną płytę grzejącą i przykrywając ją grzanki.

Żywność należy ułożyć po środku dolnej płyty. Podczas pieczenia, nie wolno naciskać górnej płyty.

II. POZYCJA PIECZENIA

Grill nadaje się również do pieczenia i smażenia potraw. Jeśli górna płyta grzejąca znajduje się w pozycji pionowej bezpośrednio nad dolną płytą grzejącą. Żywność należy ułożyć na tacy lub bezpośrednio na dolnej płycie grzejnej. Górną płytę grzejącą ustawiamy w pozycji poziomej – trochę powyżej dolnej płyty grzejnej.

W celu usunięcia naczynia, należy użyć płóciennej ściereki.

III. POZYCJA GRILLA OTWARTEGO

Górną płytę grzejącą należy podnieść i ustawić pionowo pod kątem 90° lub ułożyć tak aby obie płyty były w pozycji poziomej (180°). Żywność należy ułożyć na powierzchni obu płyt i pozostawić by się upiekła. Gdy dolna strona jest wystarczająco zapieczona, należy artykuł żywnościowy odwrócić. Aby nie uszkodzić nawierzchni płyt do odwracania żywności należy użyć łyżki drewnianej lub plastikowego widelca.

DEMONTAŻ PŁYT GRZEJNYCH

- Odłącz urządzenie od źródła zasilania.
- Poczekaj aż płyty grzejne osiągną temperaturę pokojową.
- Otwórz i rozłóż grill do pozycji poziomej.
- Wciśnij metalowy zatrask umieszczony na górnej krawędzi urządzenia.
- Wyjmij płytę

MONTAŻ PŁYT GRZEJNYCH

- Przed zamontowaniem płyt na grillu upewnij się, czy są one suche.
- Umieść krawędź płyty w 2 metalowych zawiasach mocujących.
- Dociśnij płytę aż do momentu zablokowania krawędzi przez metalowy zatrask.

CZYSZCZENIE

- Wyłącz urządzenie ze źródła zasilania i odczekaj, żeby ostygło.
- Zdejmij płyty grzejne.
- Umyj płyty gąbką w ciepłej wodzie z dodatkiem płynu do mycia naczyń lub w zmywarce.
- Nie stosuj ostrych narzędzi (druciak) ani proszku do czyszczenia.
- Zewnętrzne powierzchnie przecieraj miękką szmatką.
- Bardzo zabrudzone grzałki (zimne) sporadycznie czyść suchą szmatką.

PRZECHOWYWANIE

- Przechowuj urządzenie w suchym miejscu z daleka od dzieci.

ŚRODOWISKO

Urządzenia po upływie okresu eksploatacyjnego nie należy usunąć wraz ze zwykłymi odpadami komunalnymi, lecz oddać na urządzenie określone środowisko do recyklingu. Postępując w ten sposób, przyczyniają się Państwo do zachowania czystego środowiska.

GWARANCJA I SERWIS NAPRAWCZY

W celu uzyskania informacji lub w razie problemów z urządzeniem, zwrócić się do centrum pomocy użytkownikom Gorenja w danym państwie (numer telefonu znajduje się na międzynarodowej karcie gwarancyjnej). Jeżeli w danym kraju nie ma takiego centrum, należy zwrócić się do lokalnego sprzedawcy Gorenja lub Działu małych urządzeń AGD.

Zastrzegamy sobie prawo do zmian!

GORENJE ŻYCHY PAŃSTWU WIELE SATYSFAKCJI PODCZAS UŻYTKOWANIA URZĄDZENIA

Zastrzegamy sobie prawo do zmian!

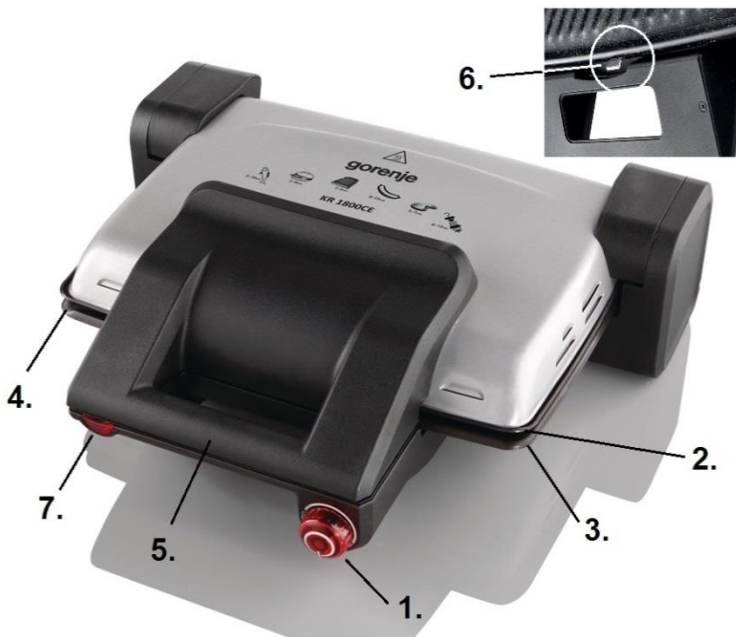

1. PORNIT / OPRIT SI BUTON, BUTON PENTRU REGLAREA TEMPERATURII
2. PLITĂ SUPERIOARĂ
3. PLITĂ INFERIOARĂ
4. ORIFICIU DE SCURGERE
5. MÂNER
6. PLITĂ BLOCARE
7. INDICATOR LUMINOS TEMPERATURĂ

INSTRUCȚIUNI DE SIGURANȚĂ



Atenție!

Aparatul este fierbinte atunci când este aprins – atenție la arsuri! Lăsați aparatul să se răcească complet înainte de a-l depozita.

- Citiți cu atenție instrucțiunile înainte de prima utilizare.
- Nu conectați niciodată acest aparat la un ceas electronic extern sau un sistem de comandă de la distanță pentru a evita situațiile periculoase.
- Copiii cu vârste sub 8 ani trebuie să fie ținuți la distanță dacă nu sunt supravegheați permanent.
- Acest aparat poate fi utilizat de copii cu vârste de cel puțin 8 ani și de persoane cu capacități fizice, senzoriale sau mentale reduse sau lipsite de experiența și cunoștințele necesare cu condiția supravegherii sau instruirii lor cu privire la utilizarea aparatului într-un mod sigur și numai dacă înțeleg riscurile implicate. Copiii trebuie supravegheați, pentru a se asigura că nu se joacă cu aparatul. Curățarea și întreținerea ce cade în sarcina utilizatorului nu trebuie să fie efectuate de copii dacă aceștia nu au cel puțin 8 ani și dacă nu sunt supravegheați.
- Nu lăsați aparatul și cablul de alimentare al acestuia la îndemâna copiilor mai mici de 8 ani.
- Folosiți aparatul doar pentru ce a fost destinat. Nu încercați să refaceți oricare din componente.
- Atenție la cablul de conectare să nu atingă oricare din părțile fierbinți ale grill-ului.
- Curățați bine înainte de prima folosire.
- Înainte de a instala plitele verificați să fie complet uscate.
- Verificați ca plitele să fie fixate bine și dacă clapetele sunt în poziție fixă.
- Atenție la copii. Nu lăsați aparatul nesupravegheat când este în funcțiune.
- Întotdeauna deconectați:
 - Înainte de a depozita aparatul sau de a scoate plitele.
 - Înainte de curățare.
 - După folosire.
- Întotdeauna folosiți prelungitoare originale.
- Aparatul este numai pentru uz intern.
- Pentru a deconecta aparatul, trageți de priză și nu de fir.
- Aprindeți aparatul după ce plitele au fost fixate.

- Înainte de depozitare lăsați aparatul să ajungă la temperatura camerei.
- Nu atingeți plitele cu metal sau alte obiecte ascuțite.
- În cazul în care cablul de alimentare este deteriorat, acesta trebuie înlocuit întotdeauna de Gorenje, de un centru de service autorizat de Gorenje sau de personal calificat în domeniu pentru a evita orice accident.

Acest aparat este marcat corespunzător directivei europene 2012/19/CE în privința aparatelor electrice și electronice vechi (waste electrical and electronic equipment - WEEE). Directiva prescrie cadrul pentru o preluare înapoi, valabilă în întreaga UE, și valorificarea aparatelor vechi.

PRIMA UTILIZARE

- Asigurați-vă că aparatul nu a fost afectat în timpul transportului.
- Poziționați grill-ul pe o bază solidă și perfect uscată care să nu fie la îndemâna copiilor! Există pericolul ca temperatura să fie mare când este conectat la energie!!!
- Aveți grijă ca:
- Voltajul electric și frecvența să fie potrivite. Verificați plăcuța cu detalii tehnice pentru mia multe referințe.
- Curentul trebuie să fie cel puțin 10A.
- Priza să fie potrivită.
- Priza să aibe împământare. Producătorul nu este responsabil pentru folosirea incorectă.
- **Înainte de prima utilizare, lăsați grill la poziția de grill pentru 10 minute. Aerisiți camera dacă este un miros neplăcut.**

CUM SĂ FOLOȘIȚI CONTACT GRILL

Puteți folosi aparatul Gorenje KR 1800CE contact grill în trei moduri diferite:

I. POZIȚIA TOAST

Poziționați plita superioară vertical. Așezați pâinea toast pe plita inferioară și închideți cu plita superioară. Dacă folosiți plita sub capacitatea ei de acoperire, așezați pâinea pe mijloc. În timpul prăjirii nu apăsați niciodată pe mânere cu forță.

II. POZIȚIA COACERE

Puteți de asemenea să coaceți sau să folosiți grill-ul prin poziționarea plitei superioare vertical pe nivelul superior al plitei inferioare. Puneți mâncarea în tavă și/ sau pe plita de jos. Închideți plita superioară peste cea inferioară. Când scoateți tava folosiți o bucată de cârpă.

III. POZIȚIA GRILL DESHIS

Deschideți plita superioară în sus sau la 180°. Plasați mâncarea pe plită și lăsați-o să se pregătească. Când mâncarea este gata, întoarceți pe partea cealaltă. Pentru aceasta folosiți o furculiță de plastic sau din lemn pentru a nu deteriora suprafața grill-ului.

SCOATEREA PLITELOR

- Scoateți aparatul din priză.
- Așteptați să se răcească până la temperatura camerei.
- Deschideți grill-ul complet ca și cum ați dori să folosiți aparatul la poziția grill deschis.
- Împingeți de clapă și scoateți plita.

AȘEZAREA PLITELOR ÎN POZIȚIE DE FUNCȚIONARE

- Așezați marginea plitelor pe aparat.
- Trageți în jos de plită și fixați clapele pentru a le bloca.

CURĂȚARE

Înainte de curățare răciți aparatul până la temperatura camerei.

Scoateți plitele din grill.

Înmuiați plitele în apă caldă pentru a se înlătura grăsimea.

Curățați plitele cu apă fierbinte sau în mașina de spălat.

Exteriorul grill-ului se curăță cu o cârpă umedă.

Nu folosiți agenți de curățare agresivi.

DEPOZITARE

Depozitați aparatul într-un loc uscat și nu la îndemâna copiilor.

Vă dorim să folosiți cu plăcere aparatul Gorenje!

Ne rezervăm dreptul oricăror modificări!

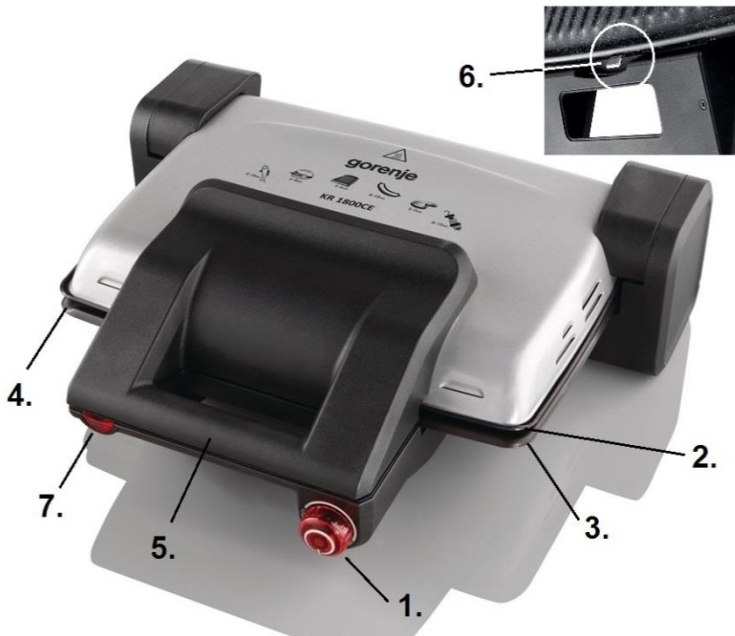

1. VYPÍNAČ, TLAČÍTKO PRO REGULACI TEPLoty
2. HORNÍ VARNÁ DESKA
3. SPODNÍ VARNÁ DESKA
4. ODTOKOVÝ ŽLÁBEK
5. RUKOJEŤ
6. SYSTÉM BLOKOVÁNÍ-DESKA
7. TEPLOTNÍ KONTROLKA/ FUNKCE LIGHT

BEZPEČNOSTNÍ POKYNY



Varování!

Zapnutý spotřebič je horký – dávejte pozor, abyste se nepopálili! Než spotřebič uložíte, nechte ho úplně vychladnout.

- **Před prvním použitím si pozorně přečtěte návod.**
- Nevystavujte se nebezpečným situacím a nikdy nepřipojujte tento přístroj k externímu časovému spínači ani systému dálkového ovládání.
- Děti ve věku do 8 let je třeba udržovat mimo dosah, nejsou-li pod trvalým dohledem.
- Toto zařízení mohou používat děti od 8 let a osoby s omezenou fyzickou, smyslovou či mentální schopností či osoby bez dostatečných zkušeností a znalostí, jsou-li pod dohledem, nebo pokud jim byly poskytnuty pokyny ohledně bezpečného

používání zařízení a pokud znají související rizika. Děti by měly být pod dohledem, aby si nemohly s tímto spotřebičem hrát. Čištění a uživatelskou údržbu nesmí provádět děti do 8 let a bez dozoru.

- Nenechávejte spotřebič a jeho přírodní kabel v dosahu dětí mladších 8 let.
 - Spotřebič používejte jen k účelu, pro který je určen. Neupravujte žádné jeho součásti.
 - Dávejte pozor, aby se napájecí šňůra nedotýkala horkých částí grilu.
 - Před prvním použitím důkladně vyčistěte.
 - Než namontujete desky grilu, přesvědčte se, že jsou úplně suché.
 - Zkontrolujte, jestli jsou desky správně upevněné na povrchu grilu a upínací svorka je v blokovací poloze.
 - Uchovávejte mimo dosah dětí. Zapnutý spotřebič nenechávejte bez dozoru.
- Vždy odpojte:
- než uložíte nebo sejmete desky grilu;
 - před čištěním;
 - po použití.
 - Vždy používejte jen atestované prodlužovací šňůry.
 - Určeno jen pro používání uvnitř budov.
 - Při odpojování tahejte za zástrčku, ne za šňůru.
 - Zapínejte až po upevnění desek grilu.
 - Před uložením nechte vychladnout na pokojovou teplotu.

- Nedotýkejte se desek grilu kovovými nebo jinými ostrými předměty.
- Pokud by byla poškozena síťová šňůra, musí její výměnu provést společnost Gorenje, autorizovaný servis společnosti Gorenje nebo obdobně kvalifikovaní pracovníci, aby se předešlo možnému nebezpečí.

Tento spotřebič je označený v souladu s evropskou směrnicí 2002/96/ES o odpadu z elektrických a elektronických zařízení (WEEE).

Tato směrnice stanovuje rámec pro celoevropský systém zpětného odběru a recyklace odpadu z elektrických a elektronických zařízení.

PRVNÍ POUŽITÍ

- Přesvědčte se, že se spotřebič nepoškodil během přepravy.
- Postavte gril na pevnou, suchou a tvrdou podložku mimo dosah dětí. Pozor na vysoké teploty při zapnutém spotřebiči!!!
- Zkontrolujte, že:
- elektrické napětí a frekvence jsou vhodné.
- Zkontrolujte na typovém štítku;
- proud je nejméně 10 A;
- zástrčka je vhodná pro zásuvku;
- zástrčka je uzemněná. Výrobce nenese žádnou odpovědnost v případě nesprávného použití.
- **Před prvním použitím nechte gril 10 minut v poloze pro grilování. Jestliže se vyskytne nežádoucí zápach, vyvětrejte místnost.**

JAK POUŽÍVAT KONTAKTNÍ GRIL

Kontaktní gril Gorenje KR 1800CE můžete používat třemi různými způsoby.

I. POLOHA TOASTOVÁNÍ

Odklopte horní varnou desku do svislé polohy. Položte toasty na povrch spodní desky a přiklopte je horní varnou deskou. Pokud jsou toasty menší než povrch desek, umístěte je doprostřed. Během toastování nikdy nepřitlačujte horní rukojeť silou směrem dolů.

II. POLOHA PEČENÍ

Na povrchu kontaktního grilu můžete také péct a grilovat na spodní desce s horní varnou deskou ve svislé poloze.

Položte pokrm do misky nebo na spodní desku. Přiklopte horní varnou desku na spodní. Při vyjímání misky použijte utěrku.

III. POLOHA OTEVŘENÉHO GRILOVÁNÍ

Otevřete horní gril do svislé polohy nebo do polohy 180°. Položte pokrm na povrch grilu a nechte grilovat. Až bude pokrm grilovaný, obraťte ho na druhou stranu. Používejte k tomu dřevěnou nebo

plastovou vidličku, abyste nepoškodili potažený povrch grilu.

ODSTRANĚNÍ DESEK GRILU

- Odpojte spotřebič z elektrické sítě.
- Počkejte, až vychladne na pokojovou teplotu.
- Úplně otevřete gril, jako byste chtěli grilovat v otevřené poloze.
- Stiskněte upínací svorku a odstraňte desku.

NASTAVENÍ DESEK GRILU DO PRACOVNÍ POLOHY

- Položte varné desky zadním okrajem na spotřebič.
- Spustěte desku grilu dolů na místo a zajistěte svorkou v upnuté poloze.

ČIŠTĚNÍ

Před čištěním nechte gril vychladnout na pokojovou teplotu.

Odstraňte desky z grilu.

Namočte desky do teplé vody a opláchněte masnotou.

Umyjte desky horkou vodou nebo v myčce nádobí.

Vnější stranu spotřebiče čistěte vlhkým hadrem.

Nepoužívejte žádné agresivní čisticí prostředky.

SKLADOVÁNÍ

Spotřebič skladujte na suchém místě mimo dosah dětí.

ŽIVOTNÍ PROSTŘEDÍ

Až přístroj doslouží, nevyhazujte jej do běžného komunálního odpadu, ale odevzdejte jej do sběrný určené pro recyklaci. Pomůžete tím chránit životní prostředí.

ZÁRUKA A SERVIS

Pokud byste měli jakýkoliv problém nebo byste potřebovali nějakou informaci, kontaktujte Středisko péče o zákazníky společnosti Gorenje ve své zemi (telefonní číslo střediska najdete v letáčku s celosvětovou zárukou).

Pokud se ve vaší zemi Středisko péče o zákazníky nenachází, můžete kontaktovat místního dodavatele výrobků Gorenje nebo oddělení Service Department of Gorenje Domestic Appliances.

Jen pro osobní užití!

**Přejeme vám mnoho úspěchů při používání kontaktního grilu Gorenje!
Vyhrazuje si právo na jakékoliv změny!**

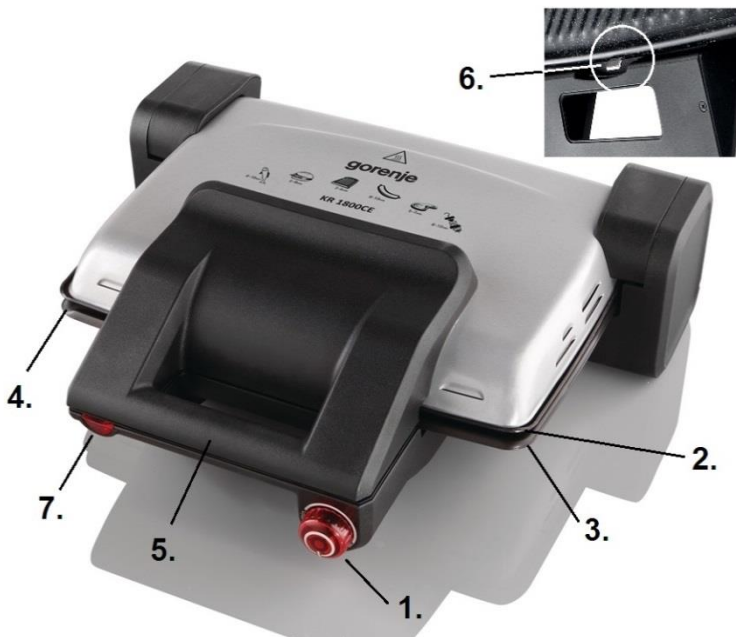

1. OVLÁDACÍ GOMBÍK ZAPNUTIA, TLAČIDLO NASTAVENIA TEPLOTY
2. HORNÁ VARNÁ PLATŇA
3. DOLNÁ VARNÁ PLATŇA
4. ODTOKOVÝ ŽLIABOK
5. RUKOVÄŤ
6. FIXAČNÉ SPONY A VYBERTE PLATŇU
7. INDIKÁTOR ZAPNUTIA/ FUNKČNÁ KONTROLKA

BEZPEČNOSTNÉ POKYNY



Upozornenie!

Spotrebič je horúci, keď je zapnutý – nebezpečenstvo popálenia! Pred uskladnením nechajte spotrebič úplne vychladnúť.

- Pred prvým použitím si pozorne prečítajte pokyny.
- Aby nedošlo k nebezpečným situáciám, nikdy nepripájajte zariadenie k externému časovému spínaču ani diaľkovému ovládaciemu systému.
- tohto zariadenia osobou zodpovednou za ich bezpečnosť. Deti musia byť pod dozorom, aby sa nehrali so zariadením.
- Aby nedochádzalo k nebezpečným situáciám, poškodený sieťový kábel smie vymeniť jedine personál spoločnosti Gorenje, servisné centrum autorizované spoločnosťou Gorenje alebo iná kvalifikovaná osoba.
- Deti vo veku do 8 rokov je treba udržiavať mimo dosah, pokiaľ nie sú trvalým dozorom
- Toto zariadenie môžu používať deti od 8 rokov a osoby s obmedzenou fyzickou, zmyslovou či mentálnou schopnosťou či osoby bez dostatočných skúseností a znalostí, pokiaľ sú pod dozorom, alebo pokiaľ im boli poskytnuté pokyny o bezpečnom používaní zariadenia a pokiaľ poznajú súvisiace riziká.
- Dbajte na to, aby sa deti nehrali so zariadením. Čistenie a užívateľskú údržbu nesmú robiť deti do 8 rokov a deti bez dozoru.
- Spotrebič používajte iba na účel, na ktorý bol vyrobený. Nevykonávajte zásahy do spotrebiča.
- Uistite sa, že sa sieťový kábel nedotýka žiadnych častí grilu.
- Pred prvým použitím spotrebič dôkladne očistite.
- Pred použitím grilovacích platní sa uistite, či sú úplne suché.
- Uistite sa, či sú grilovacie platne pevne uchytené na svojom mieste a svorka je na mieste.
- Udržujte mimo dosah detí. Nenechávajte zapnutý spotrebič bez dozoru.
- Vždy odpojte:
 - Pred uskladnením, alebo odobratím grilovacích platní,
 - Pred čistením,
 - Po použití
- Vždy používajte overené predĺžovacie šnúry.
- Iba pre domáce použitie.
- Na odpojenie spotrebiča vytiahnite kábel.

- Spotrebič zapnite až po uchytení grilovacích platní.
- Pred uskladnením spotrebič nechajte úplne vychládnúť.
- Nedotýkajte sa grilovacích platní kovovými, alebo inými ostrými predmetmi.
- Aby nedochádzalo k nebezpečným situáciám, poškodený sieťový kábel smie vymeniť jedine personál spoločnosti Gorenje, servisné centrum autorizované spoločnosťou Gorenje alebo iná kvalifikovaná osoba.

Tento spotrebič je označený v súlade s európskou smernicou 2012/19/EU o nakladaní s použitými elektrickými a elektronickými zariadeniami (waste electrical and electronic equipment - WEEE). Táto smernica stanoví jednotný európsky (EU) rámec pre spätný odber a recyklovanie použitých zariadení.

PRVÉ POUŽITIE

- Uistite sa, že spotrebič nebol počas prepravy poškodený.
- Umiestnite gril na pevný, suchý podklad mimo dosah detí. Spotrebič vyžaruje vysoké teploty!!!
- Uistite sa že:
 - Elektrické napätie a kmitočet sú v poriadku.
 - Napätie musí byť min. 10 A.
 - Zástrčka je vhodná do zásuvky.
 - Zástrčka je uzemnená. Výrobca nezodpovedá za nesprávne použitie.
- **Pred prvým použitím nechajte gril zapnutý 10 minút. Pri použití vyvetrajte miestnosť.**

AKO POUŽIŤ VÁŠ GRIL

Váš gril Gorenje KR 1800CE možno použiť tromi rozličnými spôsobmi.

I. TOASTOVACIA POLOHA

Umiestnite hornú varnú platňu do vertikálnej polohy. Položte toast na dolnú platňu a zatvorte hornú varnú platňu. Ak nie je spotrebič zaplnený, položte jedlo do stredu. Počas toastovania nikdy netlačte hornú rukoväť dole silou.

II. PEČENIE

Môžete tiež piecť a grilovať na hornej grilovacej platni vo vertikálnej polohe na hornej úrovni ako na dolnej platni.

Umiestnite jedlo na podnos a / alebo na dolnú platňu. Zatvorte hornú varnú platňu na dolnú platňu. Podnos odkladajte pomocou kúska tkaniny.

III. OTVORENÝ GRIL

Otvorte horný gril do 180° polohy. Položte jedlo na gril nechajte grilovať. Keď je jedlo ugrilované, otočte ho na druhú stranu. Na tento účel použite drevenú, plastickú vidličku, aby ste nepoškodili povrch grilu.

VYBRATIE GRILOVACÍCH PLATŇÍ

- Odpojte spotrebič.
- Počkajte, kým sa spotrebič ochladí na izbovú teplotu.
- Úplne otvorte gril, ako keby ste grilovali s otvoreným grilom.
- Zatláčajte fixačné spony a vyberte platňu.

UMIESTNENIE GRILOVACÍCH PLATŇÍ DO PREVÁDZKOVEJ POLOHY

- Položte zadný roh varných platní na spotrebič.
- Posuňte grilovacia platňu nižšie a uzamknite fixačnú sponu.

ČISTENIE

Pred čistením ochladte spotrebič na izbovú teplotu. Odložte platne z grilu.

Namočte platne do horúcej vody a očistite od masnoty.

Očistite platne horúcou vodou, alebo v umývačke riadu.

Vonkajšok spotrebiča čistite navlhčenou handričkou. Nepoužívajte žiadne agresívne čistiace prostriedky.

USKLADNENIE

Odkladajte spotrebič na suché miesto mimo dosah detí.

ŽIVOTNÉ PROSTREDIE

Nevyhadzujte spotrebič po ukončení životnosti s bežným domácim odpadom, ale odovzdajte ho v oficiálnej miestnej zberni na recykláciu. Týmto konaním pomôžete chrániť životné prostredie.

ZÁRUKA & SERVIS

Ak potrebujete informácie, alebo ak máte problém, sa spojte so strediskom pre starostlivosť o zákazníkov Gorenje vo vašej krajine (číslo telefónu nájdete na záručnom liste). Ak sa vo vašej krajine nenachádza stredisko pre starostlivosť o zákazníkov, navštívte miestneho predajcu Gorenje, alebo sa spojte servisné oddelenie spoločnosti Gorenje domáce spotrebiče.

Len pre použitie v domácnosti!

Prajeme Vám veľa radosti pri používaní grilu Gorenje!

Zastrzegamy sobie prawo do zmian!

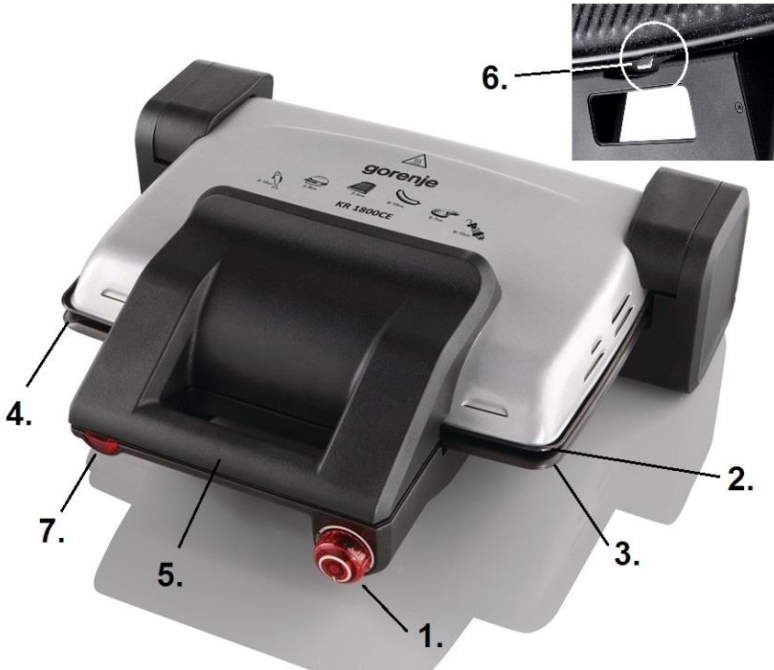

1. КНОПКА ВКЛ./ВИКЛ, КНОПКА РЕГУЛЮВАННЯ ТЕМПЕРАТУРИ
2. ВЕРХНЯ ТАРИЛКА ДЛЯ ГОТУВАННЯ
3. НИЖНЯ ТАРИЛКА ДЛЯ ГОТУВАННЯ
4. ЛИВ
5. РУЧКА
6. ЗАСТІБКА
7. ІНДИКАТОРНА ЛАМПОЧКА РОБОТИ ПРИЛАДУ /СВІТОВИЙ ІНДИКАТОР

ІНСТРУКЦІЇ БЕЗПЕКИ



Увага!

Прилад гарячий, коли він увімкнений – запобігайте опіків шкіри! Дайте приладу повністю охолонути перед тим, як прибрати його для зберігання.

- Перед першим використанням уважно прочитайте інструкцію.
- Для уникнення небезпеки ніколи не під'єднуйте цей пристрій до зовнішнього таймера або системи дистанційного керування.
- Увага! Прилад та всі відкриті для доступу деталі у процесі роботи нагріваються. Будьте обережні, не торкайтесь нагріваючих елементів. Дітей, молодших 8 років, не варто допускати до прибору, лише за умови

постійного нагляду дорослого. Стежте, щоб діти не гралися з приладом. За умови чітких інструкцій, роз'яснень з приводу безпечного використання або під наглядом дорослої здорової людини, даним приладом можуть користуватись діти старші за 8 років, люди з послабленими фізичними, чутливими та психічними здібностями, особи без досвіду використання прилада. Дітям забороняється грати з приладом.

- Очищення і обслуговування приладу не дозволяється проводити дітям молодшим за вісім років і лише під наглядом дорослих.
- Для уникнення небезпеки ніколи не під'єднуйте цей пристрій до зовнішнього таймера або системи дистанційного керування.
- Використовуйте прилад тільки за призначенням. Не переробляйте жодну з його складових частин.
- Переконайтесь що електричний шнур не торкається жодної гарячої частини гриля.
- Ретельно почистить гриль перед першим використанням.
- Перед тим, як установлювати тарілки грилю, переконайтесь, чи вони повністю сухі.
- Перевірте, чи міцно закріплені тарілки грилю на його поверхні, і чи замкнена фіксуюча клямка.

- Не дозволяйте дітям бавитися з приладом. Не залишайте прилад без нагляду під час його роботи.
- Завжди вимикайте прилад з електромережі:
 - Перед установленням або вийманням тарілок гриля,
 - Перед чищенням,
 - Після використання.
- Завжди використовуйте якісні сертифіковані подовжувачі.
- Тільки для використання в приміщенні.
- Щоб вимкнути прилад з електромережі, потягніть вилку, не тягніть шнур – це може спричинити вихід приладу з ладу.
- Вмикайте гриль тільки після того, як тарілки встановлено.
- Перед тим, як прибрати прилад для зберігання, дайте йому повністю охолонути.
- Не торкайтеся тарілок гриля металевими або іншими гострими предметами.
- Якщо шнур живлення пошкоджений, для уникнення небезпеки його необхідно замінити, звернувшись до компанії Gorenje, уповноваженого сервісного центру або фахівців із належною кваліфікацією.

Цей прилад маркіровано згідно положень європейської Директиви 2012/19/EU стосовно електронних та електроприладів, що були у використанні (waste electrical and electronic equipment - WEEE). Директивою визначаються можливості, які є дійсними у межах Європейського союзу, щодо прийняття назад та утилізації бувших у використанні приладів.

ПЕРЕД ПЕРШИМ ВИКОРИСТАННЯМ

- Переконайтесь, що прилад не був ушкоджений під час перевезення.
- Поставте гриль на суху тверду, міцно закріплену поверхню подалі від дітей. Під час роботи гриль розігрівається до високої температури!!!
- Переконайтесь чи є відповідною електрична напруга. Перевірте, чи виконані наступні рекомендації:
 - Сила електричного струму що найменше 10А.
 - Вилка пасує до розетки.
 - Вилка має заземлення. Виробник не несе відповідальності за неправильне користування приладом.
- Перед першим використанням ввімкніть гриль і залиште його в робочому режимі 10 хвилин. перевірте кімнату, якщо відчуєте сторонній запах.

ЯК КОРИСТУВАТИСЯ ВАШИМ КОНТАКТНИМ ГРИЛЕМ

Ви можете користуватися вашим контактним грилем Gorenje KR 1800CE трьома різними способами.

I. ПОЗИЦІЯ ДЛЯ ЛЕГКОГО ПІДСМАЖЕННЯ

Установіть верхню тарілку вертикально.

Покладіть тости на нижню тарілку і закрийте верхньою. Якщо поверхня не заповнена повністю, покладіть тости в середину. Під час смаження ніколи не намагайтеся силоміць натискати на верхню ручку.

II. ПОЗИЦІЯ ДЛЯ ВИПАКАННЯ

Ви можете також пекти на поверхні контактного грилю. Для цього установіть верхню тарілку для готування вертикально на верхній рівень нижньої тарілки.

Покладіть їжу на тацю або на нижню тарілку. Закрийте верхньою тарілкою нижню. Коли виймає тацю, користуйтеся захисними рукавичками.

III. ПОЗИЦІЯ ВІДКРИТОГО СМАЖЕННЯ

Підніміть верхній гриль або навіть відкриті його на 180°. Покладіть їжу на поверхню гриля і залиште її смажитися. Коли їжа підсмажиться, переверніть її на інший бік. Для цього користуйтеся дерев'яною або пластиковою виделкою, щоб уникнути пошкодження поверхні гриля.

ЗНІМАННЯ ТАРИЛОК ГРИЛЯ

- Вимкніть прилад з електромережі.
- Зачекайте доки він охолоне до кімнатної температури.
- Повністю відкрийте гриль, як ви робили це перед початком приготування страви.
- Натисніть на фіксуючу клямку і вийміть тарілку.

УСТАНОВЛЕННЯ ТАРИЛОК ГРИЛЯ В РОБОЧУ ПОЗИЦІЮ

- Помістіть задню опору тарілок для готування на прилад.
- Опустіть тарілку гриля на місце і замкніть фіксуючу клямку.

ОЧИЩЕННЯ

Перед очищенням дайте грилю охолонути до кімнатної температури.

Зніміть тарілки з грилю.

Замочіть тарілки в теплій воді і видаліть жир.

Помийте тарілки гарячою водою або скористайтеся посудомийною машиною.

Зовнішні частини приладу протріть вологою ганчіркою. Не користуйтеся очисниками, що можуть пошкодити або зіпсувати поверхню.

ЗБЕРІГАННЯ

Зберігайте прилад в сухому місці подалі від дітей.

НАВКОЛИШНЄ СЕРЕДОВИЩЕ

Не викидайте пристрій разом із звичайними побутовими відходами, а здавайте його в офіційний пункт прийому для повторної переробки. Таким чином Ви допомагаєте захистити довкілля

ГАРАНТІЯ ТА ОБСЛУГОВУВАННЯ

Якщо Вам необхідна інформація або у Вас виникла проблема, зверніться до Центру обслуговування клієнтів компанії Gorenje у Вашій країні (телефон можна знайти на гарантійному талоні). Якщо у Вашій країні немає Центру обслуговування клієнтів, зверніться до місцевого дилера або у відділ технічного обслуговування компанії Gorenje Domestic Appliances.

Для використання тільки в домашньому господарстві!

**Ми бажаємо вам багато насолоди і
приємних хвилин від користування
контактним грилем Gorenje!**

**Ми залишаємо за собою право на будь-які
зміни!**

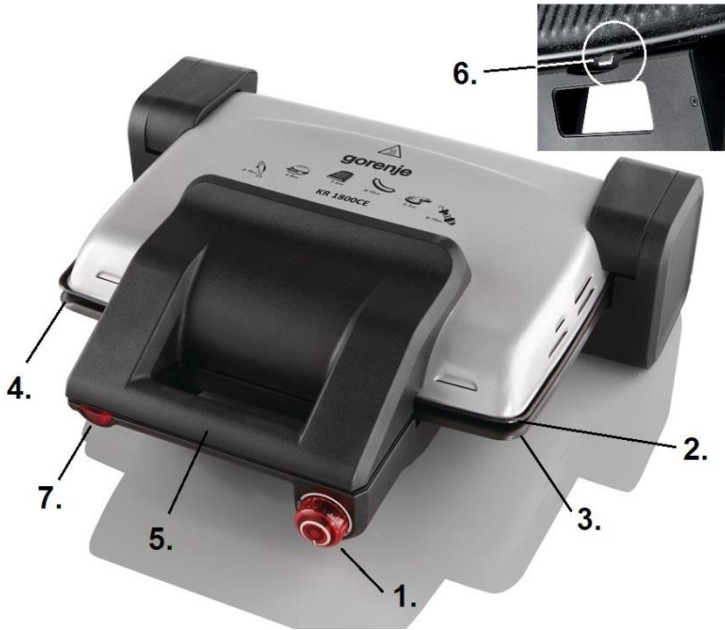

1. TÁPKAPCSOLÓ, HŐMÉRSÉKLET-SZABÁLYZÓ
2. FELSŐ SÜTŐLAP
3. ALSÓ SÜTŐLAP
4. ELVEZETŐ VÁJAT
5. FOGANTYÚ
6. ZAR SÜTŐLAP
7. HŐMÉRSÉKLET JELZŐLÁMPA

BIZTONSÁGI ELŐÍRÁSOK



Figyelem!

A készülék bekapcsolás után felforrósodik – ügyeljen az égési sérülés kockázatára! A készülék tárolása előtt várja meg, amíg az teljesen lehűl.

- Alaposan olvassa el a használati utasítást az első használat előtt.
- A veszélyes helyzetek elkerülése érdekében a készüléket ne csatlakoztassa külső időzítőkapcsolóra, vagy távvezérlőrendszerre.
- A készüléket csak rendeltetésszerűen szabad használni. Ne módosítson az alkatrészeken.
- Ha a hálózati kábel meghibásodott, a kockázatok elkerülése érdekében Gorenje szakszervizben, vagy hivatalos szakszervizben ki kell cserélni.
- A 8 évnél fiatalabb gyermekeket tartsa távol a készüléktől, vagy biztosítsa folyamatos

felügyeletüket. 8 évnél idősebb gyerekek, csökkent fizikai-, értelmi-, vagy mentális képességű személyek, illetve megfelelő tapasztalatokkal és ismeretekkel nem rendelkező személyek felügyelet mellett, vagy akkor használhatják a készüléket, ha annak biztonságos üzemeltetéséről útmutatást kaptak, és a kapcsolódó kockázatokat megértették.

- Figyelni kell a gyermekekre, hogy ne játszanak a készülékkel.
- A készülék tisztítását és felhasználói karbantartását 8 évnél idősebb gyerekek végezhetik, de csak felügyelet mellett.
- Gondoskodjon arról, hogy 8 évesnél fiatalabb gyermekek ne férjenek hozzá a készülékhez és annak csatlakozókábeléhez.
- Ellenőrizze, hogy a tápkábel nem ér hozzá a rács forró részeihez.
- Első használat előtt alaposan tisztítsa át a készüléket.
- Felhelyezés előtt ellenőrizze, hogy a grill-tálcák teljesen szárazak-e.
- Ellenőrizze, hogy a grill-tálcák rögzítése megfelelő-e, a rögzítő fül tökéletesen zár-e.
- Gyerekek elől gondosan elzárva tartandó. Ne hagyja a bekapcsolt készüléket felügyelet nélkül.
- Mindig húzza ki a villásdugót:
- a grillrácsok kiszemelése vagy tárolása előtt,
- tisztítás előtt,

- használat után.
- Mindig engedélyezett hosszúságú tápkábel használjon.
- Csak beltéri használatra.
- Mindig a villásdugónál fogva húzza ki a tápkábelt a fali aljzatból.
- Csak a grill-tálcák rögzítése után kapcsolja be a készüléket.
- Tárolás előtt hagyja szobahőmérsékletűre lehűlni a készüléket.
- A grill-tálcákat ne érintse meg fém, vagy más éles tárgygal.
- Ha a hálózati kábel meghibásodott, a kockázatok elkerülése érdekében Gorenje szakszervizben, vagy hivatalos szakszervizben ki kell cserélni.

A berendezés az elektromos és elektronikus készülékek hulladékairól (WEEE) szóló 2012/19/EK Európai Irányelvnek megfelelő jelzéssel rendelkezik. Ez az irányelv Európaszerte az elektromos és elektronikus készülékek hulladékainak visszaváltására és újrahasznosítására vonatkozik.

ELSŐ HASZNÁLAT

- Ellenőrizze, hogy a készülék nem hibásodott-e meg szállítás közben.
- Helyezze a grillt olyan egyenes, kemény felületre, ahol a gyerekek nem férnek hozzá. A készülék bekapcsolás után felforrósodik!!!
- Ellenőrizze:
 - a készülékre nyomtatott címkén részletezett hálózatba csatlakoztatta-e a készüléket.
 - az áramerősség legalább 10A.
 - villásdugó tökéletesen illeszkedik a fali aljzatba.
 - a villásdugó földelt. A gyártó nem vállal felelősséget a nem rendeltetésszerű használatból eredő károkért.
- Az első használat előtt 10 percig hagyja működni a készüléket grill működési módban. Szellőztessen, ha kellemetlen szagot érez.

A GRILLSÜTŐ HASZNÁLATA

A Gorenje KR 1800CE grillsütőt háromféleképpen lehet használni.

I. PIRÍTÓS ÜZEMMÓD

Helyezze a felső rácsot függőleges helyzetbe. Helyezze a pirítókat az alsó rácsra, majd zárja rájuk a felső tálcát. Ha a szeletek a felületnél kisebbek, helyezze azokat középre. Pirítószuittmódban soha ne nyomja le erővel a felső fogantyút.

II. SÜTÉS ÜZEMMÓD

A lapokon süthet és grillezhet is. A felső lapot állítsa függőleges síkba, az alsó lemez felső szintjén.

Helyezzen ételt a tálcára és/ vagy az alsó lemezre. Zárja le a felső lemezt. A tálcák kiemeléséhez használjon konyharuhát.

III. NYITOTT GRILLEZÉS ÜZEMMÓD

Nyissa le a felső grill lemezt 180° szögben. Helyezze az ételt a grillre és a szükséges ideig süssse. Amikor az étel egyik fele megsült, fordítsa át. A művelethez műanyag, vagy fa villát használjon, ellenkező esetben a grill-tálca megsérülhet.

A GRILLTÁLCÁK KIEMELÉSE

- Húzza ki a készüléket.
- Várja meg, amíg a készülék szobahőmérsékletűre le nem hűl.
- Teljesen nyissa le a grill-tálcát, ugyanúgy, mint a nyitott grillezés üzemmódban.
- Nyomja meg a rögzítő fület és emelje ki a tálcát.

A GRILL TÁLCÁK POZICIONÁLÁSA

- Helyezze a grill-tálcák hátsó élét a készülékbe.
- Engedje le a grill-tálcát, majd rögzítse a fülekkel.

TISZTÍTÁS

Tisztítás előtt hagyja kihűlni a készüléket.

Emelje ki a tálcákat a készülékből.

Merítse a tálcákat melegvízbe, és mossa le a zsíros szennyeződéseket.

A tálcákat forró vízben, vagy mosogatógépben tisztítsa meg.

A készülék házát nedves ruhával törölje át. Ne használjon agresszív tisztítószert.

TÁROLÁS

A készüléket száraz helyen, gyermekek elől gondosan elzárva tárolja!

KÖRNYEZETVÉDELME

A feleslegessé vált készülék szelektív hulladékként kezelendő. Kérjük, hivatalos újrahasznosító gyűjtőhelyen adja le, így hozzájárul a környezet védelméhez.

JÓTÁLLÁS ÉS SZERVIZ

Ha információra van szüksége, vagy forduljon az adott ország Gorenje vevőszolgálatához (a telefonszámot megtalálja a világszerzte érvényes garancialevélen). Ha országában nem működik vevőszolgálat, forduljon a Gorenje helyi szaküzletéhez vagy a Gorenje háztartási kisgépek és szépségápolási termékek üzletágának vevőszolgálatához.

Csak személyes használatra!
Sok örömet kívánunk a Gorenje grillsütő használatához!

Fenntartjuk magunknak a jogot, hogy olyan módosításokat!

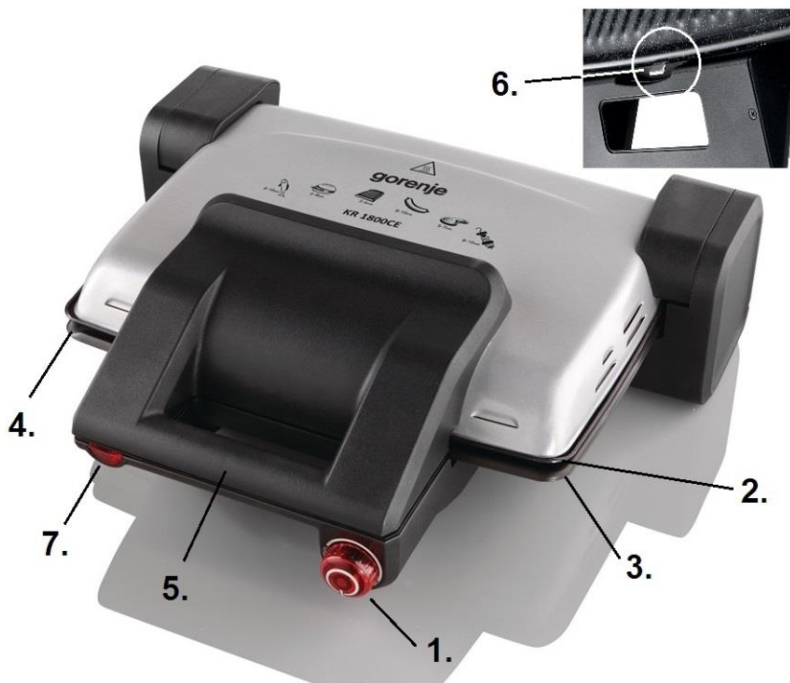

1. БУТОН ON/OFF ЗА ВКЛ./ИЗКЛ., БУТОН ЗА РЕГУЛАЦИЯ НА ТЕМПЕРАТУРАТА
2. ГОРНА ПЛОЧА
3. ДОЛНА ПЛОЧА
4. УЛЕЙ ЗА ОТТИЧАНЕ
5. ДРЪЖКА
6. ЗАКЛЮЧВАЩА КЛАПА ЗА ПЛОЧИТЕ
7. ТЕМПЕРАТУРА ЛАМПА

ИНСТРУКЦИИ ЗА БЕЗОПАСНОСТ



Внимание!

Уредът е горещ, когато работи – внимавайте да не се изгорите! Оставете уреда да се охлади напълно преди да го съхраните.

- Прочетете внимателно инструкциите преди първа употреба.
- За да се избегне евентуална опасност, този уред не бива никога да се свързва към външен таймерен ключ или система за дистанционно управление.
- Деца под 8 годишна възраст не бива да стоят близо до уреда, освен ако не са под надзор.
- Децата трябва да бъдат под постоянен надзор, за да е сигурно, че няма да си играят с уреда.
- Този уред може да се използва от лица над 8 години и хора с намалени физически, психически или сетивни способности, или такива без опит и познания, ако те са под наблюдение или са били инструктирани по повод рисковете, които носи употребата на уреда. Деца не бива да си играят с уреда.
- Почистването и поддръжката на уреда не бива да се извършват от деца под 8 години и не са под надзор.
- Съхранявайте уреда и неговия кабел извън досега на деца под 8 годишна възраст.
- Използвайте уреда само по предназначение. Не поправяйте частите му.
- Уверете се, че захранващият кабел не се допира до грила.
- Почисете добре преди първа употреба.
- Преди да монтирате плочите, проверете дали са напълно сухи.
- Проверете дали плочите са монтирани правилно на мястото си и дали фиксиращите клапи са в заключена позиция.
- Пазете от деца. Не оставяйте децата без наблюдение, докато грила работи.
- Винаги изключвайте от захранващия кабел.
- Преди да съхраните грила, свалете плочите.
- Винаги използвайте само кабели с определената дължина.

- Само за вътрешна употреба.
- За да изключите уреда, издърпайте захранващия кабел от контакта.
- Включвайте уреда след като са монтирани плочите.
- Оставете да се охлади преди съхранение.
- Не докосвайте плочите с метални или остри предмети.
- Ако кабелът е повреден, свържете се с оторизираният сервиз на Gorenje, за да ремонтира уреда от квалифициран техник.

Уредът е обозначен съгласно Европейска директива 2012/19/EU, касаеща излязло от употреба електрическо и електронно оборудване (ИУЕЕО). Директивата очертава основните принципи, валидни в Европа, за връщане и рециклиране на излязло от употреба електрическо и електронно оборудване.

ПЪРВА УПОТРЕБА

- Уверете се, че уредът не е повреден при транспорта.
- Поставете грила на гладка, суха стабилна основа, без достъп от деца. Внимавайте, температурата е висока след включване!
- Уверете се, че:
- Напрежението и честотата съответстват на посочените на производствената табела стойности.
- Честотата на тока е най-малко 10А.
- Кабелът е подходящ за контакта.
- Контактът е заземен.
- Преди първа употреба оставете уреда в положение готово за печене за 10 минути. Проветрете помещението, ако усетите особена миризма.

УПОТРЕБА

Може да използвате грила Gorenje KR 1800CE в три различни положения.

I. ПОЛОЖЕНИЕ ТОСТЕР

Позиционирайте горната плоча във вертикално положение. Поставете сандвичите на долната плоча и затворете горната плоча върху тях. Ако печете по-малко количество от капацитета на повърхността, поставете сандвичите по средата. Докато печете никога не натискайте горната плоча надолу със сила.

II. ПОЛОЖЕНИЕ ЗА ПЕЧЕНЕ

Можете да печете, когато горната плоча е във вертикално положение, като я поставите на по-горно ниво от долната плоча. Поставете храната на долната плоча или в тавата. Затворете горната плоча. Когато сваляте тавата използвайте кухненски ръкавици.

III. ОТВОРЕНА ПОЗИЦИЯ ЗА ПЕЧЕНЕ

Отворете горната плоча в положение 180°. Поствете храната върху плочите и я оставете да се запече колкото е необходимо. Когато храната се запече, обърнете я с помощта на дървена или пластмасова термоустойчива шпакла.

СВАЛЯНЕ НА ПЛОЧИТЕ

- Изключете уреда.
- Изчакайте грила да се охлади напълно до стайна температура.
- Отворете грила напълно в положение на отворена позиция на печене.
- Натиснете заключващата клапа и свалете плочите.

ПОСТАВЯНЕ НА ПЛОЧИТЕ

- Поствете задния ъгъл на плочата върху уреда.
- Свалете плочата надолу и я закрепете със заключващата клапа.

ПОЧИСТВАНЕ

Преди да почистите грила, оставете го да се охлади до стайна температура.. Свалете плочите от грила. Изплакнете плочите с хладка вода и почистете от мазнини. Измийте плочите с гореща вода или в съдомиялна машина. Външната повърхност на грила почистете с влажна кърпа. Не използвайте агресивни и абразивни препарати.

СЪХРАНЕНИЕ

Съхранявайте уреда на сухо място, без достъп от деца.

ОПАЗВАНЕ НА ОКОЛНАТА СРЕДА

След края на срока на експлоатация на уреда не го изхвърляйте заедно с нормалните битови отпадъци, а го предайте в официален пункт за събиране, където да бъде рециклиран. По този начин вие помагате за опазването на околната среда

ГАРАНЦИЯ И СЕРВИЗНО ОБСЛУЖВАНЕ

Ако се нуждаете от информация или имате проблем, се обърнете към Центъра за обслужване на клиенти на Gorenje във вашата страна (телефонния му номер можете да намерите в международната гаранционна карта). Ако във вашата страна няма Център за обслужване на клиенти, обърнете се към местния търговец на уреди на Gorenje или се свържете с Отдела за сервизно обслужване на битови уреди на Gorenje Service Department of Gorenje Domestic Appliances.

Само за лична употреба!

**Gorenje Ви пожелава приятни
моменти, използвайки
електрическия грил!**

**Запазваме си правото да извършваме
корекции!**

1014001