

gorenje

BM251S7XG-470736

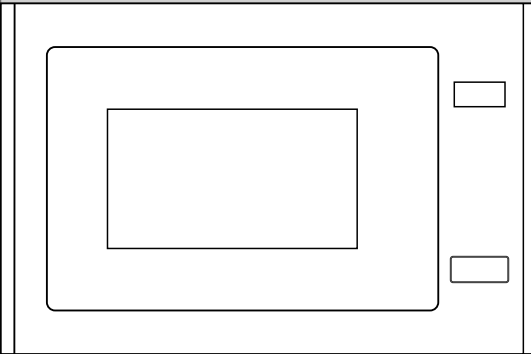

www.gorenje.com

เรียน คุณลูกค้า

พวกเราขอขอบคุณอย่างยิ่งสำหรับการสั่งซื้อสินค้าจากเรา เพื่อให้การใช้งานเครื่องใช้ไฟฟ้าง่ายขึ้น เราได้แนบคู่มือการใช้งานที่ครอบคลุมเหล่านี้มาให้คุณ

คำแนะนำนี้จะช่วยสร้างความคุ้นเคยในการใช้งานที่ได้รับนั้นไม่มีความเสียหาย โปรดแจ้งให้ศูนย์บริการของเราทราบก่อนใช้งานเครื่องใช้ไฟฟ้าในครั้งแรก

ไม่ว่ากรณีใดๆ ก็ตาม โปรดตรวจสอบจนมั่นใจว่าเครื่องใช้ไฟฟ้าที่ได้รับนั้นไม่มีความเสียหาย โปรดแจ้งให้ศูนย์บริการของเราทราบ ถ้าหากสินค้าเกิดความเสียหายในระหว่างขนส่ง โดยสามารถติดต่อได้ที่พนักงานขาย ตัวแทนจำหน่าย ซึ่งคุณสามารถตรวจสอบเบอร์โทรศัพท์ได้จากใบเสร็จรับเงิน หรือใบส่งสินค้า

เราหวังว่าคุณจะมีความสุขกับเครื่องใช้ไฟฟ้ากายเครื่องใหม่นี้



เครื่องใช้สำหรับใช้ในครัวเรือนเพื่อให้ความร้อนอาหาร และเครื่องต้ม โดยใช้พลังงานคลื่นแม่เหล็กไฟฟ้าสำหรับใช้ในที่ร่มเท่านั้น

คำแนะนำสำหรับใช้งาน

คำแนะนำเหล่านี้มีไว้สำหรับผู้ใช้งาน อาจมีคำอธิบายบางคำที่เกี่ยวกับเครื่องประกอบอาหาร และวิธีการใช้งานที่สามารถนำมาดัดแปลงใช้กับรุ่นอื่นๆ ได้ ดังนั้นคำอธิบายการใช้งานบางคำอาจจะไม่มีอยู่ในเครื่องใช้ไฟฟ้ารุ่นของคุณ

คำแนะนำด้านความปลอดภัยที่สำคัญ



ห้ามสัมผัสพื้นผิวบริเวณส่วนที่ทำความร้อน หรือเครื่องใช้ไฟฟ้า สำหรับประกอบอาหาร เพราะจะมีความร้อนในระหว่างที่มีการใช้งาน ควรให้เด็กเล็กอยู่ในพื้นที่ปลอดภัย รักษาระยะห่างเพื่อ



หลีกเลี่ยงการโดนเผาไหม้!

อย่าเปิดฝาประตูขณะเครื่องกำลังทำงาน เพราะพลังงานไมโครเวฟ และไฟฟ้าแรงสูงจะเป็นอันตรายแก่ผู้ใช้งาน

คำเตือน! เครื่องใช้ไฟฟ้า และชิ้นส่วนที่สามารถใช้งานได้ จะมีความร้อนในระหว่างการใช้งาน ควรใช้ความระมัดระวังเพื่อหลีกเลี่ยงการสัมผัสชิ้นส่วนองค์ประกอบที่มีความร้อน เด็กที่มีอายุต่ำกว่า 8 ปี ควรอยู่ห่างจากเครื่องใช้ไฟฟ้า หรือได้รับการดูแลอย่างใกล้ชิดและต่อเนื่อง เพื่อให้แน่ใจว่าพวกเขาจะไม่ได้เล่นอุปกรณ์นี้ เครื่องใช้ไฟฟ้านี้สามารถใช้ได้กับเด็กที่มีอายุมากกว่า 8 ปี ขึ้นไป สำหรับผู้ที่ขาดความสามารถทางด้านประสาทสัมผัส หรือขาดประสบการณ์ ความรู้ในการใช้งาน ควรได้รับคำแนะนำเกี่ยวกับการใช้งานเครื่องอย่างปลอดภัย และเข้าใจถึงอันตรายที่เกี่ยวข้อง เด็กไม่ควรเล่นเครื่องใช้ไฟฟ้า ทำความสะอาด และบำรุงรักษาต้องไม่กระทำโดยเด็ก เว้นแต่มีอายุมากกว่า 8 ปีขึ้นไป และได้รับการดูแลอย่างใกล้ชิด วางเครื่องใช้ไฟฟ้า และสายไฟให้พ้นจากเด็กที่มีอายุต่ำกว่า 8 ปี

- **คำเตือน:** เมื่อใช้งานเครื่องใช้ไฟฟ้าในโหมดแบบผสมผสาน เด็กควรอยู่ภายใต้การใช้งาน และดูแลโดยผู้ใหญ่ที่มีความเชี่ยวชาญในการใช้งานเท่านั้น เนื่องจากอุณหภูมิที่เกิดขึ้นอาจเป็นอันตรายได้ (เฉพาะรุ่นที่มีฟังก์ชันย่าง)

- **คำเตือน:** ควรมีการตรวจสอบสภาพของเตาอบไมโครเวฟอยู่เสมอ หากประตู หรือวัสดุกันรั่วของประตูเกิดชำรุดเสียหาย ห้ามไม่ให้ใช้เตาอบไมโครเวฟจนกว่าจะได้รับการซ่อมแซมโดยบุคลากรที่มีความชำนาญเท่านั้น
- **คำเตือน:** อันตรายอย่างมากหากพยายามทำการแก้ไข หรือซ่อมแซมการทำงานซึ่งเกี่ยวข้องกับการเปิดฝาของเครื่องเตาอบไมโครเวฟ ซึ่งอาจก่อให้เกิดการรั่วไหลของคลื่นไมโครเวฟ
- **คำเตือน:** เมื่อต้องการอุ่นอาหาร หรือของเหลว ต้องแน่ใจว่าอาหาร หรือของเหลวนั้นต้องไม่บรรจุอยู่ในภาชนะที่ปิดสนิท เนื่องจากอาจเกิดการระเบิดได้
- เด็กสามารถใช้งานได้เมื่อมีผู้ใหญ่คอยควบคุมอยู่ข้างๆ หรือให้คำแนะนำที่เหมาะสมในการใช้งานเตาอบไมโครเวฟอย่างถูกต้องและปลอดภัยเข้าใจถึงอันตราย
- ห้ามทำการถอดขาตั้งเตาอบไมโครเวฟ อย่าให้มีสิ่งของคลุมในบริเวณระบายอากาศ
- ใช้เครื่องครัวที่เหมาะสมสำหรับใช้ในเตาอบไมโครเวฟเท่านั้น
- เมื่ออาหารเริ่มร้อนในภาชนะที่เป็นพลาสติกหรือกระดาษ หมั่นคอยดูอาหารภายในเตาอบไมโครเวฟ เพราะอาจเกิดไฟลุกไหม้ได้
- หากสังเกตเห็นควันไฟเกิดขึ้น ให้รีบปิดสวิตช์ หรือถอดปลั๊กออก ปิดประตู เตาอบไมโครเวฟ เพื่อกันเปลวไฟ
- การให้ความร้อนด้วยคลื่นไมโครเวฟกับเครื่องดื่ม อาจทำให้เกิดจุดเดือดภายใน ควรระมัดระวังขณะหยิบยกภาชนะออกจากเตาอบไมโครเวฟ
- อาหารที่อยู่ในขวด และภาชนะอาหารสำหรับเด็กควรคนหรือเขย่า และตรวจสอบอุณหภูมิการก่อนที่จะป้อนอาหาร เพื่อหลีกเลี่ยงเด็กเล็กถูกความร้อนลวกปาก
- ไข่ทั้งเปลือก และไข่ต้มทั้งลูก ไม่ควรทำการอุ่นในเตาอบไมโครเวฟ เพราะอาจเกิดการระเบิด แม้ว่าสิ้นสุดการสร้างความร้อนจากไมโครเวฟแล้วก็ตาม
- เมื่อทำความสะอาดพื้นผิวของประตู, ขอบยาง หรือภายในเตาอบไมโครเวฟ ควรใช้สารทำความสะอาด หรือสบู่ที่ไม่มีฤทธิ์กัดกร่อน โดยใช้ร่วมกับฟองน้ำ หรือผ้านุ่มที่สะอาด

- ควรทำความสะอาดเตาอบไมโครเวฟเป็นประจำ และจัดเศษอาหารตกค้างภายในทิ้ง
- การละลายในการบำรุงรักษาเตาอบไมโครเวฟให้สะอาด จะส่งผลกับอายุการใช้งาน และอาจจะเป็นผลทำให้เกิดอันตรายได้
- หากสายไฟชำรุดควรได้รับการเปลี่ยนสายไฟใหม่โดยผู้ผลิต, ศูนย์บริการหรือช่างผู้ชำนาญงานเพื่อป้องกันการเปิดอันตราย
- อย่าปล่อยให้สายไฟห้อยเหนือขอบโต๊ะ หรือที่อบโต๊ะ
- อย่าเชื่อมต่ออุปกรณ์นี้กับตัวจับเวลาภายนอก สวิตช์หรือระบบควบคุมระยะไกล เพื่อหลีกเลี่ยงสถานการณ์อันตราย
- ห้ามเปลี่ยนหลอดไฟภายในเตาอบไมโครเวฟ ควรได้รับการเปลี่ยนโดยฝ่ายบริการของบริษัทโกเรเนเยเท่านั้น
- ห้ามทำความสะอาดเครื่องด้วยไอน้ำ, แรงดันน้ำสูง, วัตถุของมีคม, น้ำยาทำความสะอาดที่มีฤทธิ์กัดกร่อน และฟองน้ำที่มีฤทธิ์กัดกร่อน และน้ำยาล้างรอยเปื้อน

รายการด้านล่างนี้เป็นวิธีการใช้งานสำหรับเครื่องใช้ไฟฟ้าทุกประเภท ซึ่งมีข้อบังคับที่แน่นอน และควรทำตาม ป้องกันอุบัติเหตุ และเพื่อเพิ่มความมั่นใจถึงประสิทธิภาพสูงสุดในการทำงานของเตาอบไมโครเวฟ

1. ต้องวางถาดแก้ว, ถาดรองหมูน, ที่จับและวางหมูนให้อยู่ในตำแหน่งที่เหมาะสมเมื่อเตาอบไมโครเวฟทำงาน
2. ห้ามใช้เตาอบไมโครเวฟสำหรับเหตุผลอื่นๆ เว้นแต่เพื่อการปรุงอาหารเท่านั้น เช่น ทำให้เสื้อผ้า, กระดาษ หรือวัตถุที่ไม่ใช่อาหารนั้นแห้ง หรือเพื่อฆ่าเชื้อโรค
3. ห้ามใช้งานเตาอบไมโครเวฟในสภาวะที่ไม่มีอาหารอยู่ในเตาอบ ซึ่งอาจทำให้เกิดความเสียหายได้
4. ห้ามใช้เตาอบไมโครเวฟเป็นที่เก็บของ เช่น กระดาษหรือคู่มือปรุงอาหาร
5. ห้ามใช้ปรุงอาหารที่มีเชื้อหุ้ม เช่น ไข่แดง, มันฝรั่ง, ตับไก่ เป็นต้น ต้องทำการเจาะให้เป็นรูด้วยส้อมก่อนปรุง
6. ห้ามเสียบหรือหยัวัตถุต่างๆ ในช่องว่างหรือรูรอบนอกเตาอบไมโครเวฟ
7. ห้ามทำการถอดส่วนประกอบต่างๆ จากเตาอบไมโครเวฟ เช่น ขาดัง, ที่จับ, สกรู เป็นต้น
8. ห้ามวางอาหารสำหรับปรุงบนถาดแก้วโดยตรง ควรวางในเครื่องครัวที่เหมาะสมก่อนที่จะนำเข้าเตาอบไมโครเวฟ

สิ่งสำคัญ - ภาชนะที่ห้ามใช้ในเครื่องเตาอบไมโครเวฟ

- ห้ามใช้กระทะโลหะหรือจานที่มีมี้อจับเป็นโลหะ
 - ห้ามใช้ภาชนะที่เป็นขอบโลหะ
 - ห้ามใช้ถุงพลาสติกที่มีลวดมัดอยู่
 - ห้ามใช้จานเมลามีนซึ่งมีส่วนผสมของวัตถุที่สามารถดูดซับคลื่นไมโครเวฟ เพราะอาจจะเป็นสาเหตุทำให้จานแตกหรือไหม้ และจะทำให้การปรุงอาหารช้ากว่าปกติ
 - ห้ามใช้ภาชนะที่มีลวดลาย (เช่น ตุรา ซึ่งสารเคลือบไม่เหมาะสำหรับการใช้งานกับเตาอบไมโครเวฟ ห้ามใช้ถ้วยชามคอนทูราที่มีหูจับ
 - ห้ามปรุงอาหารในภาชนะที่มีฝาปิดสนิท อย่างเช่น ขวดฝาจากนิกหรือขวดน้ำมันสลัด ซึ่งอาจจะทำให้เกิดการระเบิดถ้าหากเกิดความร้อนภายใน
 - ห้ามใช้เครื่องวัดอุณหภูมิขึ้นเนื้อสัตว์ หรือเทอร์โมมิเตอร์ชนิดแคนดี้ (Candy Thermometer แบบธรรมดา ต้องใช้เครื่องวัดอุณหภูมิที่สามารถใช้งานกับเตาอบไมโครเวฟได้เท่านั้น
9. ภาชนะสำหรับเตาอบไมโครเวฟต้องใช้ตามคู่มือการใช้งานแนะนำ
 10. อย่าพยายามทอดอาหารด้วยเตาอบไมโครเวฟ

11. โปรตพีงระลึกเสมอว่าเตาอบไมโครเวฟจะทำให้ของเหลวในภาชนะเกิดความร้อนไม่ใช่ที่ตัวภาชนะ แม้ว่าภาชนะนั้นจะไม่ร้อนเมื่อสัมผัส แต่ขณะที่นำอาหาร/ของเหลวออกจากเตาอบจะมีการปล่อยไอน้ำหรือการแยกตัวในปริมาณที่เท่ากันเมื่อเปิดฝาออกมา เหมือนการประกอบอาหารทั่วไป
12. หมั่นทำการทดสอบอุณหภูมิของอาหารที่ปรุงแล้วด้วยตัวเอง โดยเฉพาะถ้าคุณอุ่นหรือปรุงอาหาร, ของเหลวสำหรับเด็ก ห้ามบริโภคอาหาร, ของเหลวทันทีหลังจากนำออกจากเตาอบ ให้วางทิ้งไว้ 2-3 นาที จากนั้นคนให้เข้ากันเพื่อเป็นการกระจายความร้อนให้ทั่วถึง
13. อาหารที่มีส่วนผสมของไขมันและน้ำ เช่น น้ำสต็อก หลังจากเตาอบไมโครเวฟหยุดทำงาน ควรทิ้งไว้ในเตาอบประมาณ 30–60 วินาที เพราะทำให้ทำส่วนส่วนผสมคงตัว ป้องกันการเกิดฟองเมื่อวางซ้อนในอาหาร, ของเหลว หรือเมื่อเพิ่มน้ำสต็อกชนิดก้อน
14. ในขณะที่จัดเตรียม, ปรุงอาหาร, ของเหลว โปรตพีงระลึกเป็นพิเศษว่า อาหารชนิดนี้เป็นอาหารชนิดพิเศษ เช่น พุดดิ้งคริสมาสต์, แยมหรือเนยสับ เพราะสามารถร้อนได้อย่างรวดเร็วในขณะที่เตาอบไมโครเวฟกำลังสร้างความร้อน เพราะมีส่วนผสมของไขมัน, น้ำตาลเป็นจำนวนมาก และไม่ควรใช้ภาชนะที่ใส่อาหารเป็นพลาสติก
15. ภาชนะสำหรับการปรุงอาหารอาจมีความร้อน เพราะการโอนความร้อนจากอาหารไปสู่ภาชนะ โดยเฉพาะอย่างยิ่งถ้ามีการก่อก้อนด้วยพลาสติกที่ด้านบนหรือที่ด้ามจับของภาชนะ ควรสวมถุงมือหรือจับกับความร้อนก่อนจับภาชนะ
16. วิธีลดความเสี่ยงที่ก่อให้เกิดไฟลุกไหม้ภายในเตาอบไมโครเวฟ
 - a) ห้ามปรุงอาหารสุกมากเกินไป ระวังไฟไหม้ถ้ามีกระดาษ, พลาสติก หรือวัสดุอื่นๆ ที่ติดไฟได้วางอยู่ในเตาอบความปลอดภัยในการทำอาหาร
 - b) แกะลวดมัตออกจากถาดทุกครั้งก่อนที่จะใช้เตาอบไมโครเวฟ
 - c) หากวัตถุติดภายในเตาอบไมโครเวฟเกิดประกายไฟ ให้ปิดประตูเตาอบไมโครเวฟ ปิดเครื่องโดยการถอดปลั๊ก หรือตัดกระแสไฟที่ฟิวส์หรือที่เบรกเกอร์วงจรไฟฟ้า

แผงควบคุมการทำงาน



OK



สัญลักษณ์หน้าจอแสดงผล

- ≡ ไม่โครเวฟ
- ⋯⋯⋯ ย่าง
- ⊕ ลมร้อน
- *°h ละลายน้ำแข็งโดยการตั้งเวลา
- *°g ละลายน้ำแข็งตามน้ำหนัก
- 📄 เมนูอัตโนมัติ
- »»»» อุณหภูมิอย่างรวดเร็ว
- 🕒 การตั้งเวลาทำอาหาร
- 🕒 นาฬิกา
- =○ ล็อคการทำงาน

การควบคุม

- 🕒 การตั้งเวลา
- ≡ ไม่โครเวฟ
- ⋯⋯⋯ โปรแกรมผสมผสาน: ย่างและไม่โครเวฟ
- ⊕ โปรแกรมผสมผสาน: ย่างและลมร้อน
- *° ละลายน้ำแข็ง
- ⋯⋯⋯ ย่าง
- ⊕ ลมร้อน
- 📄 เมนูอัตโนมัติ
- ⋯⋯⋯ โปรแกรมผสมผสาน: ไม่โครเวฟ, ย่าง และลมร้อน
- ⊕ โปรแกรมผสมผสาน: ย่าง และลมร้อน
- 🕒 การตั้งเวลา / นาฬิกา
- =○ ล็อคการทำงาน

- ^ ขึ้น
- OK ยืนยัน
- ∨ ลง

- ▷ เริ่ม
- |||□ หยุดชั่วคราว / หยุดการทำงาน

ปุ่มเปิดประตูเตาอบไม่โครเวฟ

คู่มือการใช้งาน

ตั้งค่าเวลา



เมื่อเตาอบไมโครเวฟเปิดใช้งาน หน้าจอแสดงผลจะแสดงผล >>00:00<< และมีเสียงดังขึ้น

1. กดปุ่ม ประมาณ 3 วินาที
2. กดปุ่ม " ขึ้น " หรือ " ลง " ที่ปรับเปลี่ยนชั่วโมง ในรูปแบบ 0-24
3. กดปุ่ม " ยืนยัน " เพื่อยืนยัน
4. กดปุ่ม " ขึ้น " หรือ " ลง " ที่ปรับเปลี่ยนนาทีในรูปแบบ 0-59
5. กดปุ่ม " ยืนยัน " เพื่อยืนยัน การตั้งค่าเวลาเป็นอันเสร็จสิ้น

ถ้าหากเตาอบไมโครเวฟไม่ได้รับการตั้งค่านาฬิกา เตาอบจะไม่ทำงาน ถ้ากดปุ่ม "หยุดชั่วคราว / หยุดการทำงาน " ในระหว่างการตั้งเวลานาฬิกาจะเป็นการตั้งค่าใหม่ทั้งหมด

หากคุณต้องการปรับเปลี่ยนเวลาใหม่อีกครั้งหลังจากใช้ที่ตั้งค่าไปแล้ว

1. กดปุ่ม "การตั้งเวลาทำอาหาร" ประมาณ 2 วินาที
2. กดปุ่ม " ขึ้น " หรือ " ลง " เพื่อปรับเปลี่ยนชั่วโมง ในรูปแบบ 0-24
3. กดปุ่ม " ยืนยัน " เพื่อยืนยัน
4. กดปุ่ม " ขึ้น " หรือ " ลง " เพื่อปรับเปลี่ยนนาทีในรูปแบบ 0-59.
5. กดปุ่ม " ยืนยัน " เพื่อยืนยัน การตั้งค่าเวลาเป็นอันเสร็จสิ้น

ทำอาหารด้วยไมโครเวฟ



1. กดปุ่ม "ไมโครเวฟ" และ 900W จะแสดงผลบนหน้าจอ
2. กดปุ่ม "ไมโครเวฟ" อีกครั้ง หรือกดปุ่ม UP หรือ " ลง " เพื่อเลือกระดับพลังงานไมโครเวฟจาก 900 – 100W
3. กดปุ่ม " ยืนยัน " เพื่อยืนยัน
4. กดปุ่ม " ขึ้น " หรือ " ลง " เพื่อปรับเปลี่ยนเวลาทำอาหาร (เวลาทำอาหารควรอยู่ในช่วงเวลาระหว่าง 00:05 – 95:00
5. กดปุ่ม " เริ่ม " เพื่อเริ่มการทำงานของโปรแกรม

ทำอาหารด้วยโปรแกรมย่าง



1. กดปุ่ม " ย่าง "
2. กดปุ่ม " ขึ้น " หรือ " ลง " เพื่อปรับเปลี่ยนเวลาทำอาหาร (เวลาทำอาหารควรอยู่ในช่วงเวลาระหว่าง 00:05 – 95:00
3. กดปุ่ม " เริ่ม " เพื่อเริ่มการทำงานของโปรแกรม

ทำอาหารด้วยโปรแกรมลมร้อน



1. กดปุ่ม " ลมร้อน "
2. กดปุ่ม " ขึ้น " หรือ " ลง " เพื่อปรับเปลี่ยนอุณหภูมิในช่วง130°C-220°C.
3. กดปุ่ม " ยืนยัน " เพื่อยืนยันอุณหภูมิ
4. กดปุ่ม " ขึ้น " หรือ " ลง " เพื่อปรับเปลี่ยนเวลาทำอาหาร
5. กดปุ่ม " เริ่ม " เพื่อเริ่มการทำงานของโปรแกรม

โปรแกรมผสมผสาน

C-1: ไมโครเวฟ/
ลมร้อน



1. กดปุ่ม "ไมโครเวฟ / ลมร้อน"
2. กดปุ่ม " ขึ้น " หรือ " ลง " เพื่อปรับเปลี่ยนเวลาทำอาหาร
3. กดปุ่ม " เริ่ม " เพื่อเริ่มการทำงานของโปรแกรม

โปรแกรมผสมผสานจะใช้พลังงานไมโครเวฟ 50% และลมร้อนอุณหภูมิ 165°C โดยที่ทำงานสลับกัน

โปรแกรมผสมผสาน C-2:
ย่าง/ไมโครเวฟ

โปรแกรมผสมผสานจะใช้การย่าง 100% (165°C และพลังไมโครเวฟ 50% โดยทำงานควบคู่กันเป็นบางครั้ง

1. กดปุ่ม " ย่างและไมโครเวฟ "
2. กดปุ่ม " ขึ้น " หรือ " ลง " เพื่อปรับเปลี่ยนเวลาทำอาหาร
3. กดปุ่ม " เริ่ม " เพื่อเริ่มการทำงานของโปรแกรม

โปรแกรมผสมผสาน C-3:
ย่าง/ลมร้อน

โปรแกรมผสมผสานจะใช้การย่าง 100% (150°C และลมร้อนโดยทำงานสลับกัน

1. กดปุ่ม " ย่าง และลมร้อน "
2. กดปุ่ม " ขึ้น " หรือ " ลง " เพื่อปรับเปลี่ยนเวลาทำอาหาร
3. กดปุ่ม " เริ่ม " เพื่อเริ่มการทำงานของโปรแกรม

โปรแกรมผสมผสาน C-4:
ไมโครเวฟ/ย่าง/
ลมร้อน

โปรแกรมผสมผสานจะใช้พลังงานไมโครเวฟ 30% , ย่าง 70% (200°C) และลมร้อนอุณหภูมิ 200°C โดยทำงานสลับกัน

1. กดปุ่ม " ไมโครเวฟ, ย่าง และลมร้อน "
2. กดปุ่ม " ขึ้น " หรือ " ลง " เพื่อปรับเปลี่ยนเวลาทำอาหาร
3. กดปุ่ม " เริ่ม " เพื่อเริ่มการทำงานของโปรแกรม

ละลายน้ำแข็งตามน้ำหนัก

*๐ *๐g

1. กดปุ่ม "ละลายน้ำแข็ง" หน้าจอจะแสดงผลขึ้นสัญลักษณ์ละลายน้ำแข็งตามน้ำหนัก
2. กดปุ่ม " ขึ้น " หรือ " ลง " เพื่อปรับเปลี่ยนน้ำหนักของอาหารในช่วง100-2000กรัม
3. กดปุ่ม " เริ่ม " เพื่อเริ่มการทำงานของโปรแกรม นาฬิกาจับเวลาจะปรากฏบนหน้าจอแสดงผลอัตโนมัติ

ละลายน้ำแข็งโดยการตั้ง

*๐ *๐h

1. กดปุ่ม "ละลายน้ำแข็ง" หน้าจอจะแสดงผลขึ้นสัญลักษณ์ละลายน้ำแข็ง โดยการตั้งเวลา
2. กดปุ่ม " ขึ้น " หรือ " ลง " เพื่อปรับเปลี่ยนเวลาทำอาหารระหว่าง 00:05- 95:00
3. กดปุ่ม " เริ่ม " เพื่อเริ่มการทำงานของโปรแกรม

ปรุงอาหารหลากหลาย
ขั้นตอน

สามารถเลือกโหมดปรุงอาหารหลากหลายขั้นตอนได้สูงสุด 3 ขั้นตอน หากมีโหมดละลายน้ำแข็ง ควรเลือกโหมดนี้เป็นโหมดแรก โดยจะมีเสียงสัญญาณเตือนหลังจากเสร็จขั้นตอนแรก และขั้นตอนที่สองจะเริ่มทำงานต่อ

โปรแกรมอัตโนมัติไม่สามารถใช้โหมดปรุงอาหารหลากหลายขั้นตอนได้

ตัวอย่าง: ถ้าคุณต้องการละลายอาหารแช่แข็งเป็นเวลา 5 นาที จากนั้นปรุงอาหารด้วยไมโครเวฟ 800 วัตต์ เป็นเวลา 7 นาที ขั้นตอนการใช้งานมีดังนี้

1. กดปุ่ม "ละลายน้ำแข็ง" หน้าจอจะแสดงผลขึ้นสัญลักษณ์ละลายน้ำแข็งโดยการตั้งเวลา
2. กดปุ่ม " ขึ้น " หรือ " ลง " เพื่อปรับเปลี่ยนเวลา 5 นาที
3. กดปุ่ม " ไมโครเวฟ " หน้าจอแสดงผลจะขึ้น 900 วัตต์
4. กดปุ่ม " ขึ้น " หรือ " ลง " เพื่อปรับเปลี่ยนเป็น 800 วัตต์

5. กดปุ่ม "ยืนยัน" เพื่อยืนยัน
6. กดปุ่ม "ขึ้น" เพื่อปรับเปลี่ยนเวลาทำอาหาร 7 นาที
7. กดปุ่ม "เริ่ม" เพื่อเริ่มการทำงานของโปรแกรม

โปรแกรมอัตโนมัติ



1. กดปุ่ม "เมนูอัตโนมัติ" หน้าจอจะแสดงผล A1
2. กดปุ่ม "ขึ้น" หรือ "ลง" เพื่อเลือกเมนูต่างๆ (A1 – A10)
3. กดปุ่ม "ยืนยัน" เพื่อยืนยัน
4. กดปุ่ม "ขึ้น" หรือ "ลง" เพื่อเลือกน้ำหนักของอาหาร
5. กดปุ่ม "เริ่ม" เพื่อเริ่มการทำงานของโปรแกรม

เมนู	โปรแกรม	น้ำหนัก (กรัม / หน่วย)
A1 อุ่นร้อนอัตโนมัติ	M	150, 250, 350, 450, 600
A2 มันฝรั่ง	M	1 (230ก.), 2 (460ก.), 3 (690ก.)
A3 เนื้อสัตว์	M	150, 300, 450, 600
A4 ผัก	M	150, 350, 500
A5 ปลา	M	150, 250, 350, 450, 650
A6 พลาสติก	M	50g (450มล.), 100 (800มล.), 150 (1200มล.)
A7 ป๊อปคอร์น	M	50, 100
A8 เครื่องดื่ม	M	1 (200มล.)
A9 พืชชำ	M/G/C	200, 300, 400
A10 เนื้อไก่	M/G/C	500, 750, 1000, 1200

M-ไมโครเวฟ, G-ย่าง, C-ลมร้อน

* พลาสติกใช้น้ำเย็น (ml)

ปรุงอาหารอย่างรวดเร็ว

1. กดปุ่ม "เริ่ม" เพื่อปรุงอาหารโดยใช้ไมโครเวฟ 900วัตต์ เป็นเวลา 30 วินาที จากนั้นกดปุ่ม "ขึ้น" เพื่อเพิ่มเวลาอีก 30
2. ระหว่างใช้โปรแกรมไมโครเวฟ, ย่าง, ผสมผสานลมร้อน และโปรแกรมละลาย น้ำแข็งแบบกำหนดเวลา คุณสามารถเพิ่มเวลาในการปรุงอาหารอีก 30 วินาที ด้วยปุ่ม "เริ่ม"
3. ระหว่างที่ปรุงอาหารคุณสามารถปรับลดเวลา 30 วินาที โดยกดปุ่ม "ลง"

เมื่อโปรแกรมอัตโนมัติ และโปรแกรมละลายน้ำแข็งแบบกำหนดเวลา ไม่สามารถเพิ่มเวลาในการปรุงอาหารได้

การตั้งเวลาทำอาหาร



1. กดปุ่ม "การตั้งเวลาทำอาหาร "
2. กดปุ่ม " ขึ้น " หรือ " ลง " เพื่อตั้งค่าเวลา (ตั้งค่าเวลาได้สูงสุด 95:00)
3. กดปุ่ม " ยืนยัน " เพื่อยืนยัน สัญลักษณ์ การตั้งเวลาทำอาหาร จะแสดงบนหน้าจอ
4. เมื่อการตั้งเวลาทำอาหารสิ้นสุดเสียงสัญญาณเตือนจะดังและนาฬิกาจะแสดงผลบนหน้าจอ

การตั้งเวลาทำอาหารเป็นเหมือนการแจ้งเตือน ไม่ใช่นาฬิกาบอกเวลา

การตั้งค่าเสียง

1. กดปุ่ม " ยืนยัน " ค้างไว้ 5 วินาที
 2. กดปุ่ม " ขึ้น " หรือ " ลง " เพื่อปรับระดับเสียง
 3. กดปุ่ม " ยืนยัน " เพื่อยืนยัน
- เมื่อตั้งค่าให้ระดับเสียงไม่ทำงาน จะไม่มีเสียงเลือกโปรแกรม แต่ยังคงมีเสียงการตั้งเวลาทำอาหาร, การทำอาหารเสร็จสิ้นหรือโปรแกรมล้มเหลว

ฟังก์ชันการทำงานอื่นๆ

นาฬิกา

ในระหว่างทำอาหารสามารถกด " การตั้งเวลาทำอาหาร " เพื่อตรวจสอบเวลาปัจจุบัน (นาฬิกาจะปรากฏบนหน้าจอ)

ประตูเตาอบ

หากประตูเตาอบถูกเปิดออกในระหว่างการทำงาน คุณควรที่จะปิดแล้วกดปุ่ม " เริ่ม " เพื่อดำเนินโปรแกรมต่อ.

หยุดการทำงานชั่วคราว

ในระหว่างทำอาหาร คุณสามารถหยุดการทำงานชั่วคราวโดยการกดปุ่ม "หยุดชั่วคราว / หยุดการทำงาน " หากคุณต้องการดำเนินการต่อให้กดปุ่ม " เริ่ม " แต่ถ้าหาก ต้องการยกเลิกการทำงานให้กดปุ่ม "หยุดชั่วคราว / หยุดการทำงาน "

การดูแลรักษาเตาอบไมโครเวฟของคุณ

1. ปิดการทำงานเตาอบไมโครเวฟและถอดปลั๊กจากเต้าเสียบก่อนที่จะทำความสะอาดเตาอบไมโครเวฟ
2. หมั่นทำความสะอาดภายในเตาอบไมโครเวฟ เมื่อมีอาหารหรือของเหลวกระเด็นติดที่ผนังภายในเตาอบหรือที่กันรั่วของประตู, เช็ดออกด้วยผ้าชุบน้ำบิดหมาด ห้ามใช้น้ำยาทำความสะอาดที่มีฤทธิ์กัดกร่อนในการทำความสะอาด
3. ผนังผิวภายนอกของเตาอบไมโครเวฟต้องได้รับการทำความสะอาดด้วยผ้าชุบน้ำบิดหมาด เพื่อป้องกันการเสียหายของส่วนประกอบในการทำงานภายในเตาอบไมโครเวฟ, น้ำต้องไม่ซึมหรือหยดเข้าไปในช่องระบายอากาศ
4. อย่านำให้แผงควบคุมเปียก, ทำความสะอาดด้วยผ้าชุบน้ำบิดหมาด ห้ามใช้น้ำยาทำความสะอาดที่มีฤทธิ์กัดกร่อนหรือฉีดน้ำยาบนแผงควบคุมการทำงานโดยตรง
5. ถ้าไอน้ำเกิดขึ้นภายในหรือบริเวณภายนอกของประตูเตาอบไมโครเวฟ เช็ดไอน้ำหรือหยดน้ำด้วยผ้านุ่ม ตรงนี้อาจจะเกิดขึ้นเมื่อเตาอบไมโครเวฟทำงานในบริเวณที่มีความชื้นสูงและไม่มีการบ่งบอกถึงการทำงานที่ผิดปกติของเตาอบไมโครเวฟ
6. ตรงนี้จำเป็นต้องนำถาดแก้วออกมาทำความสะอาดเป็นระยะ ล้างถาดแก้วด้วยน้ำอุ่นหรือเครื่องล้างจาน
7. วงแหวนหมุนและรูที่พื้นภายในเตาอบต้องได้รับการทำความสะอาดเป็นประจำเพื่อป้องกันการเกิดเสียงรบกวน ทำความสะอาดได้ง่าย ๆ โดยการเช็ดพื้นผิวด้านล่างของเตาอบด้วยน้ำยาทำความสะอาดที่มีฤทธิ์อ่อนหรือน้ำยาเช็ดกระจกและเช็ดด้วยผ้าแห้งอีกครั้ง วงแหวนหมุนจะต้องล้างด้วยน้ำอุ่นผสมน้ำยาล้างจานหรือในเครื่องล้างจาน ไอน้ำจากการปรุงอาหารที่สะสมอยู่ในช่วงการใช้งานซ้ำ ๆ แต่ไม่ส่งผลกับพื้นผิวด้านล่างหรือล้อของวงแหวนหมุน เมื่อทำการถอดวงแหวนหมุนออกจากช่องที่พื้นภายในเตาอบเพื่อทำความสะอาด ต้องมั่นใจว่ามีการวางวงแหวนหมุนกลับเข้าตำแหน่งอย่างถูกต้อง
8. การกำจัดกลิ่นจากเตาอบไมโครเวฟโดยการวางถ้วยกันลิกใส่ น้ำผสมน้ำผลไม้หรือเปลือกมะนาวเปิดการทำงานเตาอบไมโครเวฟนาน 5 นาที เช็ดภายในเตาอบให้แห้งด้วยผ้านุ่ม

สิ่งแวดล้อม

การกำจัดผลิตภัณฑ์ชนิดนี้เมื่อไม่ต้องการใช้งาน ไม่สามารถกำจัดได้ด้วยวิธีการปกติ เหมือนขยะจากครัวเรือนทั่วไป ผลิตภัณฑ์ลักษณะนี้ต้องมีการกำจัด โดยการส่งไปยัง ศูนย์กำจัดสินค้าไฟฟ้าและอิเล็กทรอนิกส์เพื่อแยกส่วนที่สามารถนำกลับมาใช้ใหม่ได้ ซึ่งจะช่วยรักษาสิ่งแวดล้อม

1. ตรวจสอบจนมั่นใจว่าได้แกะบรรจุภัณฑ์ออกจากภายในของประตูเตาอบไมโครเวฟ
2. ตรวจสอบเตาอบไมโครเวฟหลังจากแกะออกจากบรรจุภัณฑ์ว่าเกิดความเสียหายหรือไม่ เช่น
 - ประตูเตาอบปิดไม่สนิท
 - ประตูเตาอบเสียหาย
 - มีช่องหรือรูที่กระจัดของประตูเตาอบ
 - มองเห็นช่องภายในเตาอบไมโครเวฟ

ถ้าหากคุณพบสิ่งผิดปกติเหล่านี้ ห้ามใช้ เตาอบไมโครเวฟโดยเด็ดขาด

3. เตาอบไมโครเวฟนี้มีน้ำหนักประมาณ 21 กิโลกรัม และต้องวางอยู่บนพื้นผิวราบแนวนอน ซึ่งมีความแข็งแรงพอที่จะรับน้ำหนักของเตาอบไมโครเวฟได้
4. เตาอบไมโครเวฟจะต้องวางห่างจากความร้อนและไอน้ำ
5. ห้ามวางสิ่งต่างๆ ไว้บนเตาอบไมโครเวฟ
6. ห้ามวางถอดแกนหมุน
7. ควบคุมอย่างใกล้ชิดเมื่อเด็กใช้งานเตาอบไมโครเวฟ
8. ตรวจสอบให้แน่ใจว่าสามารถใช้เต้ารับ AC ได้ ตรวจสอบว่าสามารถถอดปลั๊กออกจากเต้าเสียบได้อย่างรวดเร็วในกรณีฉุกเฉิน ไม่เช่นนั้นต้องมีการตัดการเชื่อมต่ออุปกรณ์จากวงจรไฟฟ้า เพื่อให้สอดคล้องกับบทบัญญัติมาตรฐานของความปลอดภัย
ผลิตภัณฑ์นี้จะติดตั้งลงสายดินเต้าเสียบแบบเฟสเดียว AC (230 V / 50 Hz)
คำเตือน! ผลิตภัณฑ์นี้จะต้องติดตั้งลงสายดิน
9. เตาอบต้องใช้กำลังไฟฟ้านำเข้า 1.2 KVA ปริญญาฝ่ายวิศวกรการบริการเพื่อขอคำแนะนำเมื่อทำการติดตั้งเตาอบไมโครเวฟ
คำเตือน! เตาอบไมโครเวฟรุ่นนี้ได้รับการป้องกันภายในด้วยฟิวส์ a 250 V, 10 Amp

ข้อมูลสินค้า

การใช้พลังงาน.....	230-240V~50Hz, 1450วัตต์
กำลังไฟฟ้าขาออก.....	900วัตต์
ความร้อนในการย่าง.....	1100วัตต์
ลมร้อน	2500วัตต์
ความถี่ของกระแสไฟ: ขาออก.....	2450เฮิรตซ์
ขนาดพื้นที่ภายในเตาอบไมโครเวฟ	595mm(ก) x 388mm(ส) x 470mm(ล)
ปริมาณความจุของเตาอบ.....	25ลิตร
น้ำหนัก.....	ประมาณ 20.2 กิโลกรัม
ระดับเสียงขณะทำงาน	น้อยกว่า < 58 dB (A)



เครื่องใช้ไฟฟ้านี้มีการทำระบุสัญลักษณ์ European Directive 2002/96/EC ในเรื่องของเสียจากอุปกรณ์ไฟฟ้าและอิเล็กทรอนิกส์ (WEEE) การดำเนินการจัดการกับขยะของเสีย การส่งคืนรีไซเคิลอุปกรณ์ของเสียไฟฟ้าและอิเล็กทรอนิกส์ให้เป็นไปตามมาตรฐานยุโรป

คู่มืออื่น

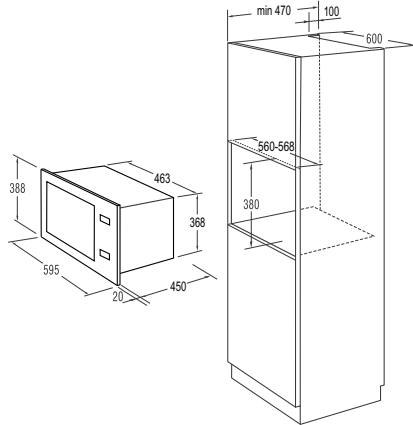

เสียงรบกวน

เตาอบไมโครเวฟอาจจะเป็นต้นเหตุที่ทำให้เกิดคลื่นรบกวนในวิทยุ, โทรทัศน์ หรือ อุปกรณ์สื่อสารประเภทเดียวกัน เมื่อเกิดคลื่นรบกวน คุณสามารถแก้ไขหรือลดระดับของคลื่นรบกวนได้โดยวิธีการดังต่อไปนี้

- ทำความสะอาดและแผ่นผนังที่ประตูของเตาอบไมโครเวฟ
- วางวิทยุ, โทรทัศน์ ให้ห่างจากเตาอบไมโครเวฟให้มากที่สุดเท่าที่จะเป็นไปได้
- ใช้เสาอากาศที่เหมาะสมสำหรับวิทยุ, โทรทัศน์ของคุณ เพื่อรับสัญญาณได้ดีกว่าเดิม

ขอสงวนสิทธิ์ที่จะทำการเปลี่ยนแปลงใดๆ ที่ไม่ได้ส่งผล
กระทบต่อการทำงานของเครื่องใช้ไฟฟ้า

ก่อนที่คุณจะติดต่อกับศูนย์บริการ

- 1 ถ้าเตาอบไมโครเวฟของคุณไม่ทำงาน หน้าจอไม่แสดงหรือหน้าจอหาย
 - a) ตรวจสอบจนมั่นใจว่าเตาอบไมโครเวฟได้รับการเสียบปลั๊กเข้ากับ
 - b) เต้าเสียบจนแน่น ถ้าหากไม่แน่น ถอดปลั๊กออกจากเต้าเสียบและรอประมาณ 10 วินาทีแล้วเสียบปลั๊กใหม่อีกครั้งให้แน่น
 - c) ตรวจสอบว่าฟิวส์ของแผงวงจรขาดหรือไม่หรือเบรกเกอร์ปิดการทำงานอยู่ ถ้าหากเตาอบทำงานเหมือนปกติ ให้ทดสอบเต้าเสียบโดยใช้เครื่องไฟฟ้าชนิดอื่น

2. ถ้าเตาอบไมโครเวฟไม่ทำงาน
 - a) ตรวจสอบว่าตัวนับเวลาถูกตั้งไว้หรือไม่
 - b) ตรวจสอบจนมั่นใจว่าประตูเตาอบปิดสนิทเข้ากับตัวล็อกภายใน ไม่เช่นนั้น พลังงานไมโครเวฟจะไม่ไหลเวียนภายในเตาอบ

**เตาอบไมโครเวฟมีวัตถุประสงค์ในการใช้งานสำหรับครัวเรือน
เพื่อใช้ในการปรุงอาหารหรือเครื่องต้มโดยใช้พลังงาน
แม่เหล็กไฟฟ้าและใช้งานภายในอาคารเท่านั้น**

การรับประกันและการให้บริการ

หากคุณต้องการข้อมูลหรือหากมีปัญหาโปรดติดต่อศูนย์ดูแลลูกค้า Gorenje ในประเทศของคุณ (หมายเลขโทรศัพท์ทั่วโลกจะอยู่ในแผ่นรับประกัน หากไม่มีศูนย์ดูแลลูกค้าในประเทศของคุณ ให้ติดต่อตัวแทนจำหน่ายในประเทศ หรือติดต่อแผนกบริการหลังการขายของ Gorenje

สำหรับใช้ในบ้านเท่านั้น!

คำแนะนำเพิ่มเติมสำหรับการปรุงอาหารด้วยไมโครเวฟ และคำแนะนำที่มีประโยชน์สามารถดูได้ที่เว็บไซต์

<http://www.gorenje.com>

หวังว่าคุณจะมีความสุขในขณะที่ใช้เครื่องใช้ไฟฟ้า

gorenje

www.gorenje.com