

POŠTOVANI KUPAC

Najljepše se Vam zahvaljujemo za kupovinu našeg proizvoda. Sami ćete se uvjeriti da se na naše proizvode možete osloniti.

Za lakše rukovanje proizvodom pripremili smo opsežne upute, koje će vam pomoći da se što brže upoznate s vašim novim aparatom. Molimo Vas da prije prve upotrebe pažljivo pročitate ove upute.

Čim Vam aparat bude dostavljen, najprije provjerite dali ste ga primili neoštećenog. Ako otkrijete bilo kakvo transportno oštećenje, smjesta o tom obavijestite Vašeg prodavača ili regionalno skladište, od kojeg ste aparat dobili. Njihove telefonske brojeve naći ćete na računu ili na dostavnici.

Želimo Vam mnogo uspjeha u korištenju Vašeg novog aparata!



Uređaj je namijenjen za uporabu jedino u domaćinstvu, te za zagrijavanje hrane i pića uz pomoć elektromagnetske energije. Uređaj koristite samo u zatvorenom prostoru.

UPUTE ZA UPORABU

Uputstva za upotrebu namijenjene su korisniku. Opisuju aparat i upravljanje njime. Prilagođena su različitim tipovima aparata, stoga sadrže i opise koje vaš aparat nema.



Nikada ne dodirujte površine uređaja za grijanje i kuhanje. Za vrijeme rada će postati veoma vruće. Držite jecu na sigurnoj udaljenosti. Postoji opasnost od opekline.



Opasnost od mikrovalnoga zračenje i visokoga napona. Ne odstranjajte pokrov!

UPOZORENJE! Tijekom uporabe dolazi do pregrijavanja pećnice i njezinih dostupnih dijelova. Budite oprezni kako ne biste dodirivali vruće elemente. Djecu mlađu od 8 godina treba držati podalje od pećnice, osim kada su pod neprestanim nadzorom.

Pećnicu smiju upotrebljavati djeca starija od 8 godina i osobe s ograničenim fizičkim, osjetilnim ili mentalnim sposobnostima te nedostatnim iskustvom i znanjem u vezi sa sigurnom uporabom pećnice. U tom im slučaju treba omogućiti razumijevanje potencijalnih opasnosti. Nadzirite djecu kako biste osigurali da se ne igraju s pećnicom. Čišćenje i korisničko održavanje ne smiju provoditi djeca, osim ako imaju najmanje 8 godina te su pod strogim nadzorom. Držite aparat i mrežni kabel izvan dohvata djece mlađoj od 8 godina.

- **UPOZORENJE:** Ukoliko uređaj djeluje u kombiniranom načinu, radi veoma visoke temperature, koja se razvija, djeca smije koristiti uređaj samo pod nadzorom odraslih osoba (i za uređaje s funkcijom žara).
- **UPOZORENJE:** Ukoliko su vrata ili brtva vrata oštećeni, uređaj ne smijete koristiti, sve dok ga ne popravi za to ovlaštena osoba.

- **UPOZORENJE:** Svaki popravak ili servis, koji bi izvršila osoba osim ovaštenoh servisera, a pri kojem je potrebno odstraniti poklopac za zaštitu od mikrovalnog isijavanja, je opasno i nesigurno.
- **UPOZORENJE:** tekućinu i ostalu hranu ne zagrijavajte u zatvorenim odnosno zadihtanim posudama ili ambalaži, jer će lagano eksplodirati.
- Ne odstranjujte nogice pećnice i ne prekrivajte otvor za prozračivanje.
- Koristite pomagala, prikladne za korištenje mikrovalne pećnice.
- Ukoliko zagrijavate hranu u plastičnoj ili papirnoj ambalaži, odnosno posudi, nadzirite proces zagrijavanja radi sigurnosti, da se takva ambalaža, odnosno posuda ne zapali.
- Ukoliko primjetite dim, isključite uređaj ili ga isključite iz električne mreže, vrata ostavite zatvorenim, kako bi zagušili mogući plamen.
- Ako u mikrovalnoj pećnici zagrijavate piće, u kratkom vremenu piće će provreti i iskipiti, zbog toga u tom slučaju pažljivo rukujte.
- Da bi izbjegli opekline, prije uporebe protresite staklenku za dojenčad ili staklenku za hranu za dojenčad, provjerite temperaturu sadržaja.
- U mikrovalnoj pećnici ne zagrijavajte jaja u ljusci ili cijela tvrdokuhana jaja, jer će eksplodirati, čak i kada je sagrijavanje u pećnici završeno.
- Kada čistite površinu vrata, brtve, unutrašnjost pećnice, koristite blaga i nježna (ne abrazivna) sredstva za čišćenje, nanosite ih sa spužvom ili mekanom tkaninom.
- Redovito čistite pećnicu i odstranjujte moguće ostatke hrane.

- Ukoliko redovito ne čistite i ne održavate pećnicu površina će se lagano oštetiti, što ima negativan utjecaj na životnu dom uređaja i povećanje nesigurne uporabe samog uređaja.
- Ukoliko je priključni kabel oštećen, u cilju sigurnosti zamijeniti ga treba proizvođač, ovlaštenu servisera ili drugi za to prikladno osposobljen stručnjak.
- Ne dopustite da mrežni kabel visi preko ruba stola ili radne površine.
- Kako biste izbjegli opasne situacije, aparat nikada nemojte spajati na vanjski prekidač kojim upravlja mjerač vremena ili sustav daljinskog upravljanja.
- Ne pokušavajte sami zamijeniti svjetiljku pećnice bez pomoći ovlaštenog GORENJE servisera.
- U slučaju da svjetiljka pećnice prestane raditi, obratite se distributeru ili nazovite najbliži GORENJE-ov ovlaštenu servisni zastupnik.
- **OPREZ:** Ne upotrebljavajte komercijalna sredstva za čišćenje pećnice, parne čistače, abrazivna ili intenzivna sredstva, sredstva koja sadrže natrij-hidroksid ili spužvice za ribanje za bilo koji dio ove mikrovalne pećnice.

SIGURNOSNE UPUTE ZA OPĆENITU UPORABU

U nastavku su navedena određena pravila i određeni sigurnosni savjeti, koje, jednako kao i kod ostalih uređaja, treba poštivati, da bi omogućili sigurno i najučinkovitije djelovanje pećnice:

1. Dok pećnica radi neka stakleni pladanj, ručice valja, sklopka i utor za valj budu na svom mjestu.
2. Pećnicu ne upotrebljavajte niti u koju drugu svrhu osim za pripremu hrane; ne sušite u njoj tkanine, papir ili druge predmete i ne upotrebljavajte ju za sterilizaciju.
3. Nikada ne uključite pećnicu, ukoliko je prazna, jer će te ju tako oštetiti.
4. Ništa ne odlažite u unutrašnjost pećnice, npr. papir, knjige o kuhanju itd.
5. Ne kuhajte hranu, koja je okružena membranom, npr. žumanjak, krumpir, pileća jetrica itd., prije nego membranu više puta probodete vilicom.
6. Ne stavljajte nikakve predmete u otvore s vanjske strane pećnice.
7. Ne odstranjujte dijelove iz pećnice, npr. nogice, zasun, vijke td.
8. Ne kuhajte hranu neposredno na staklenom postolju. Prije nego hranu postavite u pećnicu, odložite ju u prikladnu posudu.

VAŽNO: Kuhinjska pomagala, koje ne smijete koristiti u mikrovalnoj pećnici:

- Ne upotrebljavajte metalno posuđe ili posuđe s metalnim ručkama.
- Ne upotrebljavajte posuđe s metalnim okvirom.
- Ne upotrebljavajte papirom prekrivenu žicu za zatvaranje plastičnih vrećica.
- Ne upotrebljavajte posuđe od melamina, koje sadrže materijal, koje upijaju mikrovalnu energiju. Moglo bi prouzročiti da posuđe pougljeni ili se zapali, pored toga usporava zagrijavanje/kuhanje
- Ne upotrebljavajte posuđe bez odgovarajućeg premaza za uporabu u mikrovalovnoj pećnici. Jednako teko ne upotrebljavajte zatvorene šalice s ručkom.
- Ne pripremajte hranu odn. piće u posudi, koja ima suženi otvor, npr. u staklenki, jer bi se za vrijeme grijanja mogla raspuknuti.
- Ne upotrebljavajte uobičajene termometre za meso ili slatstice. Upotreijebiti možete samo termometre, koji su namijenjeni baš za uporabu u mikrovalnoj pećnici.

9. Pomagala za mikrovalnu pećnicu upotrebljavajte u skladu s uputama njihovog proizvođača.
10. Ne pokušavajte pržiti hranu u mikrovalnoj pećnici.
11. Budite oprezni, da se mikrovalnoj pećnici grije samo tekućina, a ne i posuda, u kojoj se nalazi. Moguće je, da nakon, što odstranite poklopac, tekućina u posudi otpušta paru ili iz nje škrepe kapljice, iako sam poklopac posude nije vruć.
12. Prije uporabe stvarno provjerite temperaturu hrane, naročito, ukoliko ćete ju dati dijeci. Preporučamo, da nikada ne konzumirate hranu/piće neposredno iz pećnice, već ju ostavite koju minutu i po mogućnosti promiješajte, kako bi se temperatura ravnomjerno razdijelila.
13. Hrana koja sadrži mješavinu masti i vode, npr. jušna osnova, neka po isključenju pećnice ostane u njoj još približno 30 do 60 sekundi. Tako ćete omogućiti, da se mješavina umiri te ćete spriječiti izlazak mjehurića (pjenjenje), kada ćete u tekućinu staviti žlicu ili u nju ubacili kocku.
14. Pri pripremanju hrane budite oprezni, da se naka vrsta hrane hrane, npr. božični puding, marmelada ili mljeveno meso, zagriju veoma brzo. Kada zagrijavate ili kuhate hranu s visokim sadržajem masti ili šećera, ne koristite plastične posude.
15. Pomagala, koje koristite kod pripremanja hrane u mikrovalnoj pećnici, se jako zagriju, tako da hrana otpušta toplinu. Naročito, ako su vrh posude i ručke prekriveni plastikom ili plastičnom prevlakom. Kod primanja takve posude, poželjno je koristiti rukavce za kuhanje.
16. Da bi smanjili rizik požara u unutrašnjosti pećnice:
 - a) Pazite, da hranu ne kuhate predugo. Pozorno nadzirite proces zagrijavanja, kada su u pećnici prisutna pomagala od papira, plastike ili drugih lako gorivih materijala.
 - b) Prije nego postavite vrećicu u pećnicu, odstranite žicu za zatvaranje vrećice.
 - c) Ukoliko se predmet u pećnici zapali, ostavite vrata pećnice zatvorenim, isključite pećnicu iz električne mreže ili isključite glavni osigurač na ploči s osiguračima.

PLOČA ZA UPRAVLJANJE

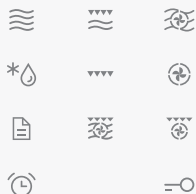

OK

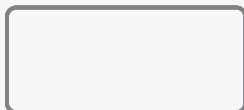

IKONE NA POKAZIVAČU

- mikrovalovi
- žar
- konvekcija
- odležavanje odabirom vremena
- odležavanje odabirom težine
- automatski programi
- brzo prethodno zagrijavanje
- programski sat / alarm
- sat
- zaključavanje

UPRAVLJANJE

- mikrovalovi
- kombinirano djelovanje: žar i mikrovalovi
- kombinirano djelovanje: mikrovalovi i konvekcija
- odležavanje
- žar
- konvekcija
- automatski programi
- kombinirano djelovanje: mikrovalovi, žar i konvekcija
- kombinirano djelovanje: žar i konvekcija
- kuhinjski sat / sat
- zaključavanje

gore

OK potvrda

dolje

start

prekid/stop

GUMB ZA OTVARANJE VRATA

UPUTE ZA RUKOVANJE PEĆNICOM

PODEŠAVANJE SATA



Kad uključite mikrovalnu pećnicu, na pokazivaču se pojavi natpis »00:00« i pećnica ispusti zvučni signal (pisak).

1. Tipkama GORE ili DOLJE podesite vrijednost sati (između 0 i 24).
2. Potvrdite podešavanje pritiskom na tipku OK (potvrda).
3. Tipkama GORE ili DOLJE podesite minute (između 0 i 59).
4. Potvrdite podešavanje pritiskom na tipku OK (potvrda). Podešavanje sata je sada završeno.

NAPOMENA: ukoliko sat nije podešen, pećnica ne djeluje. Ako tijekom podešavanja sata pritisnete tipku PREKID/STOP, postavke pećnice će se poništiti (podešavanje se izbriše).

Ako želite sat podesiti kasnije, kad pećnicu već koristite:

1. Dvaput pritisnite tipku programski sat.
2. Tipkama GORE ili DOLJE podesite vrijednost sati (između 0 i 24).
3. Potvrdite podešavanje pritiskom na tipku OK (potvrda).
4. Tipkama GORE ili DOLJE podesite minute (između 0 i 59).
5. Potvrdite podešavanje pritiskom na tipku OK (potvrda). Podešavanje sata je time završeno.

KUHANJE MIKROVALOVIMA



1. Pritisnite tipku MIKROVALOVI, i na pokazivaču se pojavi natpis 900 W.
2. Ponovnim pritiskom na tipku MIKROVALOVI, ili tipkama GORE i DOLJE podesite snagu mikrovalova između 900 W i 100 W.
3. Potvrdite podešavanje pritiskom na tipku OK (potvrda).
4. Tipkama GORE ili DOLJE podesite vrijeme kuhanja, odnosno pripreme (podešenost neka bude između 0:05 i 95:00).
5. Pritiskom na tipku START uputite program u rad.

PEČENJE NA ŽARU



1. Pritisnite tipku ŽAR.
2. Tipkama GORE ili DOLJE podesite vrijeme kuhanja, odnosno pripreme (podešavanje neka bude između 0:05 i 95:00).
3. Pritiskom na tipku START uputite program u rad.

PEČENJE KONVEKCIJOM



1. Pritisnite tipku KONVEKCIJA
2. Tipkama GORE ili DOLJE podesite temperaturu pečenja između 130 °C i 220 °C.
3. Potvrdite podešavanje temperature pritiskom na tipku OK (potvrda).
4. Tipkama GORE ili DOLJE podesite vrijeme kuhanja, odnosno pripreme.
5. Pritiskom na tipku START uputite program u rad.

KOMBINACIJA C-1: MIKROVALOVI/ KONVEKCIJA



1. Pritisnite tipku MIKROVALOVI/KONVEKCIJA
2. Tipkama GORE ili DOLJE podesite vrijeme kuhanja, odnosno pripreme.
3. Pritiskom na tipku START uputite program u rad.

NAPOMENA: u kombiniranom načinu djelovanja izmjenično djeluju mikrovalovi s 100-postotnom snagom te konvekcijsko pečenje na temperaturi 165 °C.

KOMBINACIJA C-2: ŽAR/MIKROVALOVI



1. Pritisnite tipku ŽAR/MIKROVALOVI.
2. Tipkama GORE ili DOLJE podesite vrijeme kuhanja, odnosno pripreme.
3. Pritiskom na tipku START uputite program u rad.

NAPOMENA: u kombiniranom djelovanju izmjenično djeluje žar s 100-postotnom snagom (165 °C) te mikrovalovi s 100-postotnom snagom. Određeno vrijeme djeluje oboje istovremeno.

KOMBINACIJA C-3: ŽAR/KONVEKCIJA



1. Pritisnite tipku ŽAR/KONVEKCIJA.
2. Tipkama GORE ili DOLJE podesite vrijeme kuhanja, odnosno pripreme.
3. Pritiskom na tipku START uputite program u rad.

NAPOMENA: u kombiniranom djelovanju izmjenično djeluje žar s 100-postotnom snagom (150 °C) te konvekcijsko pečenje na temperaturi 150 °C.

KOMBINACIJA C-4: MIKROVALOVI/ŽAR/ KONVEKCIJA



1. Pritisnite tipku MIKROVALOVI/ŽAR/KONVEKCIJA.
2. Tipkama GORE ili DOLJE podesite vrijeme kuhanja, odnosno pripreme.
3. Pritiskom na tipku START uputite program u rad.

NAPOMENA: u kombiniranom djelovanju izmjenično djeluju mikrovalovi s 100-postotnom snagom, žar s 100-postotnom snagom (200 °C) te konvekcijsko pečenje na temperaturi 200 °C.

ODLEĐIVANJE ODABIROM TEŽINE

* *

1. Jednom pritisnite tipku ODLEĐIVANJE. Na pokazivaču se pojavi ikona za odleđivanje odabirom težine.
2. Tipkama GORE ili DOLJE podesite težinu hrane (između 100 i 2000 g).
3. Pritiskom na tipku START uputite program u rad.

ODLEĐIVANJE ODABIROM VREMENA

* *

1. Dvapat pritisnite tipku ODLEĐIVANJE. Na pokazivaču se pojavi ikona za odleđivanje odabirom vremena.
2. Tipkama GORE ili DOLJE podesite vrijeme odleđivanja (između 0:05 i 95:00).
3. Pritiskom na tipku START uputite program u rad.

KUHANJE/PEČENJE U VIŠE FAZA

Možete podesiti najviše dva koraka (odnosno dvije faze) pripreme hrane. Ukoliko je jedan od podešenih koraka odleđivanje, taj korak mora biti najprije na redu. Kad je prvi korak završen i započne slijedeći, uređaj to označi zvučnim signalom.

NAPOMENA: kod pripreme hrane u više faza, primjena automatskog programa nije moguća.

Primjer: Recimo da želite 5 minuta odleđivati hranu, a zatim je 7 minuta kuhati mikrovalovima na 800 W snage.

1. Dvapat pritisnite tipku ODLEĐIVANJE. Na pokazivaču se pojavi ikona za odleđivanje odabirom vremena.
2. Pritiskom na tipku GORE podesite vrijeme odleđivanja na 5 minuta.
3. Pritisnite tipku MIKROVALOVI, i na pokazivaču se pojavi natpis 900 W.
4. Pritiskom na tipku DOLJE izaberite snagu 800 W.
5. Potvrdite podešavanje pritiskom na tipku OK (potvrda).
6. Pritiskom na tipku GORE podesite vrijeme kuhanja na 7 minuta.
7. Pritiskom na tipku START uputite program u rad.

AUTOMATSKI PROGRAMI



1. Pritisnite tipku za automatski program. Na ekranu se ispiše A1.
2. Tipkama GORE i DOLJE izaberite traženi jelovnik (A1 do A10).
3. Potvrdite podešavanje pritiskom na tipku OK (potvrda).
4. Tipkama GORE i DOLJE izaberite težinu hrane.
5. Pritiskom na tipku START uputite program u rad.

Jelovnik	Program	Težina (g, ..) / jedinicu
A1 Automatsko podgrijavanje	M	150, 250, 350, 450, 600
A-2 Krumpir	M	1 (230g), 2 (460g), 3 (690g)
A-3 Meso	M	150, 300, 450, 600
A-4 Povrće	M	150, 350, 500
A-5 Riba	M	150, 250, 350, 450, 650
A-6 Tjestenine*	M	50g (450ml), 100 (800ml), 150 (1200ml)
A-7 Kokice	M	50, 100
A-8 Napitci	M	1 (200ml)
A-9 Pizza	M/Ž/K	200, 300, 400
A-10 Piletina	M/Ž/K	500, 750, 1000, 1200

M – mikrovalovi, Ž – žar, K – konvekcija

* Tjestenine stavite kuhati u hladnu vodu (ml)

BRZO KUHANJE

1. Pritisnite tipku GORE za 30-sekundno kuhanje mikrovalovima na snazi 900 W. Svakim pritiskom na tipku GORE, vrijeme kuhanja se produžuje za 30 sekundi.
2. Tijekom djelovanja programa s mikrovalovima ili žarom, kombiniranih programa, te programa odležavanja, vrijeme možete produžiti u intervalima 30-sekundi pritiskom na tipku GORE.
3. Tijekom kuhanja, vrijeme kuhanja možete i skratiti za 30 sekundi pritiskom na tipku DOLJE.

NAPOMENA: kad je izabran jedan od automatskih programa ili program odležavanja odabirom vremena, tada vrijeme djelovanja nije moguće produžiti.

PROGRAMSKI SAT / ALARM



1. Pritisnite tipku KUHINJSKI SAT.
2. Tipkama GORE ili DOLJE podesite vrijeme kuhanja, odnosno pripreme (maksimalno vrijeme koje možete podesiti, je 95:00).
3. Potvrdite podešavanje časa pritiskom na tipku OK (potvrda). Na pokazivaču zasvijetli ikona kuhinjskog sata.
4. Kad podešeno vrijeme istekne, pećnica ispusti zvučni signal (pisak), a na pokazivaču se prikaže sat.

NAPOMENA: kuhinjski sat djeluje kao alarm, i ne kao programski sat.

PODEŠAVANJE JAČINE ZVUKA

1. Pritisnite tipku OK (potvrda) i držite je pritisnutu 5 sekundi.
2. Tipkama GORE ili DOLJE podesite jačinu zvuka.
3. Potvrdite podešavanje pritiskom na tipku OK (potvrda).

NAPOMENA: ako jačinu zvuka isključite (dakle ako izaberete OFF), isključili ste samo zvuk kod odabira. Ostali zvuci, kao što su zvuk kuhinjskog sata, zvuk za završetak programa, te zvuk u slučaju greške, ostaju uključeni.

DRUGE FUNKCIJE

SAT

Tijekom odvijanja postupka kuhanja možete pritiskom na tipku KUHINJSKI SAT provjeriti točno vrijeme (prikaže se sat).

OTVORENA VRATA

Ukoliko tijekom djelovanja pećnice otvorite vrata, za nastavak programa ih morate zatvoriti i pritisnuti tipku START.

PREKID

Pripremu hrane možete i privremeno prekinuti pritiskom na tipku PREKID/STOP. Ukoliko želite nastaviti s pripremom hrane, pritisnite START. Ukoliko pak želite poništiti program, pritisnite tipku PREKID/STOP.

1. Prije čišćenja isključite pećnicu i izvucite utikač iz utičnice.
2. Unutrašnjost pećnice neka bude vidljivo čista. Ako se ostaci hrane, tekućine, koja curi iz nje, ili razlita tekućina, zasuši na stijenama pećnice, obrišite s vlažnom krpom. Uporaba grubih deterđenata ili abrazivnih sredstava za čišćenje nije preporučljiva.
3. Vanjsku površinu pećnice očistite s vlažnom krpom. Da bi spriječili oštećenje dijelova u unutrašnjosti pećnice, pripazite da se voda ne razlije kroz otvor za prozračivanje.
4. Ne dopustite, da se nadzorna ploča smoći. Očistite ju s mekanom, vlažnom krpom. Za čišćenje nadzorne ploče ne koristite deterđente, gruba (abrazivna) sredstva ili sprejeve za čišćenje.
5. Ako se na unutrašnjoj ili vanjskoj strani vrata pećnice nakupi para, obrišite je mekanom krpom. Ova je pojava moguća, ako mikrovalna pećnica djeluje u vlažnom okruženju i ne predstavlja nikakvu grešku u djelovanju pećnice.
6. Povremeno izvadite i stakleni pladanj te ga očistite. Pladanj operite u toploj vodi s malo deterđenta ili u stroju za pranje posuđa.
7. Ležajni obruč i pod komore (unutrašnjost kućišta) pećnice potrebno je redovito čistiti. Time izbjegavate prekomjernu buku prilikom djelovanja. Operite površinu poda kućišta blagim deterđentom, ili sredstvom za čišćenje stakla te posušite. Ležajni obruč jednostavno operite u vodi s malo deterđenta ili u suđerici. Redovitim uporabom nakupi se vlaga, koja izlazi iz hrane, no to ne utječe na površinu unutrašnjosti ili na ležajni obruč.
8. Eventualan neprijatan vonj u pećnici možete odstraniti tako, da u duboku posudu, prikladnu za uporabu u mikrovalnoj pećnici, ulijete šalicu vode te narežete koru jednog limuna. Zatuim posudu stavite u mikrovalnu pećnicu te je uključite. Poslije rada, temeljito posušite unutrašnjost pećnice te ju obrišite mekanom krpom.

Simbol na proizvodu ili na njegovoj ambalaži označuje, da se s tim proizvodom ne smije postupiti kao s otpadom iz domaćinstva. Umjesto toga treba biti uručen prikladnim sabirnim točkama za recikliranje elektroničkih i električkih aparata. Ispravnim odvoženjem ovog proizvoda spriječit ćete potencijalne negativne posljedice na okoliš i zdravlje ljudi, koje bi inače mogli ugroziti neodgovarajućim rukovanjem otpada ovog proizvoda. Za detaljnije informacije o recikliranju ovog proizvoda molimo Vas da kontaktirate Vaš lokalni gradski ured, uslugu za odvoženje otpada iz domaćinstva ili trgovinu u kojoj ste kupili proizvod.

UGRADNJA MIKROVALNE PEĆNICE

POSTAVLJANJE

1. Provjerite, da li ste iz unutrašnosti pećnice uklonili svu ambalažu.
2. Nakon što odstranite ambalažu, pregledajte pećnicu, i ukoliko ste primjetili vidljiva oštećenja, kao na primjer:
 - vrata koja vise,
 - oštećena vrata,
 - ogrebotine ili ulegnuće na staklu (prozoru) vrata ili na ekranu,
 - ogrebotina u unutrašnjosti pećnice.Ukoliko opazite bilo koje od gore navedenih oštećenja, pećnicu NE UPOTREBLJAVAJTE.
3. Mikrovalovna pećnica je teška 20,2 kg; postavite je na vodoravnu površinu, koja je dovoljno čvrsta, da bi izdržala težinu pećnice.
4. Pećnicu odmaknite od izvora visoke temperature ili pare.
5. Ne odlažite nikakve predmete na pećnicu.
6. Ne skidajte vodilice okretnog pladnja.
7. Kao i kod svih drugih uređaja, i kod ovog je nužan brižan nadzor, ukoliko ga upotrebljavaju djeca.
8. Električna utičnica uvijek mora imati slobodan pristup kako biste u hitnom slučaju mogli jednostavno iskopčati utikač. Trebate biti u mogućnosti odvojiti pećnicu od izvora napajanja ugradnjom sklopke u fiksnom ožičenju u skladu s odgovarajućim pravilima struke. Pećnicu spojite na jednofazni priključak (230 V/50 Hz) izmjenične struje preko pravilno ugrađene utičnice s uzemljenjem. UPOZORENJE! OVAJ UREĐAJ MORA BITI UZEMLJEN! Proizvođač ne snosi nikakvu odgovornost u slučaju nepridržavanja navedenih sigurnosnih mjera.
9. Za djelovanje pećnice potrebna je snaga od 1,2 kVA. Preporučamo, da se pred priključenjem na električnu mrežu posavjetujete sa serviserom ili odgovarajućim stručnjakom.

POZOR: Pećnica ima svoju zaštitu, i to osigurač 250V, 10A.

PRIDRŽAVAMO PRAVO NA PROMJENE KOJE NE
UTJEČU NA FUNKCIONALNOST APARATA.

SPECIFIKACIJA

Potrošnja el. energije	230V-50Hz, 1450W
Radna snaga	900W
Roštilj	1100W
Konvekcija grijač	2500W
Radna frekvencija	2450MHz
Vanjske dimenzije... 595mm(Š) x 388mm(V) x 470mm(G)	
Volumen pećnice	25 litrov
Težina bez ambalaže	Približno 20,2 kg
Razina buke	Lc < 58 dB (A)



Ovaj je uređaj označen u skladu s europskom smjernicom 2002/96/EG o otpadnim električnim i elektronskim uređajima (waste electrical and electronic equipment - WEEE). Smjernica određuje okvir za povratak i zbrinjavanje otpadnih uređaja valjan u cijeloj Europskoj Uniji.

UGRADNJA U KUHINJSKI ELEMENT

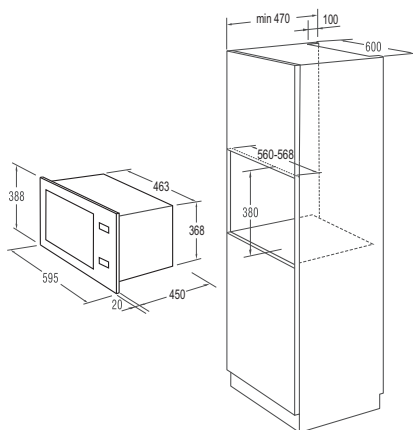

RADIJSKE SMETNJE (INTERFERENCIJA)

Moguće je da mikrovalna pećnica prouzroči smetnje kod prijema na Vašem radio uređaju, TV prijamniku i sličnim uređajima. Ukoliko dođe do smetnji (interferencije), moguće ih je otkloniti ili smanjiti na jedan od slijedećih načina:

- Očistite vrata i brtvene površine.
- Postavite radio prijamnik, TV prijamnik itd. što dalje od mikrovalne pećnice.
- Za radio prijamnik, TV prijamnik itd. Upotrijebite ispravno namještenu antenu, koja će omogućiti prijem snažnog signala.

1. Ukoliko pećnica stvarno ne radi, ukoliko se na ekranu ništa ne pojavi ili se ekran ugasi:
 - a) Provjerite, da li je pećnica ispravno priključena na električnu mrežu. Ukoliko nije, izvucite utikač iz utičnice, te nakon 10 sekundi ponovno ga uključite.
 - b) Provjerite, da li je na električnim instalacijama pregorio osigurač, ili je tok isključen na glavnom osiguraču. Ukoliko na osiguraču nema vidljivog oštećenja, isprobajte utičnicu s nekim drugim uređajem.
2. Ukoliko mikrovalna pećnica ne grije, t.j. ne odaje mikrovalnu energiju:
 - a) Provjerite, da li je programski sat pravilno postavljen.
 - b) Provjerite, da li su vrata pećnice tijesno zatvorena i sigurnosna brava zaključana. Ukoliko nisu, mikrovalna energija neće funkcionirati.

Ukoliko uz gore navedene upute niste uspjeli otkloniti nepravilne, obratite se najbližem ovlaštenom serviseru.

Za informacije ili u slučaju problema obratite se Centru Gorenja za pomoć korisnicima u vašoj državi (telefonski broj naći ćete u međunarodnom garancijskom listu). Ako u vašoj državi nema takvog centra, obratite se lokalnom trgovcu Gorenja, ili odjelu Gorenja za male kućanske aparate.

Nije za profesionalnu uporabu!

Dodatna pojašnjenja za pečenje s mikrovalovima, te korisne savjete, možete pronaći na internet stranici:

<http://www.gorenje.hr>

MNOŠTVO UŽITAKA PRI UPORABI VAŠE MIKROVALNE PEĆNICE VAM ŽELI

gorenje