

gorenje

Sesalnik za prah
Usisavač prašine
Usisivač za prašinu
Правосмукалка
Vacuum cleaner
Aspirator
Vysavač
Vysávač
Odkurzacz
Porszívó
Прамосмукачка
Пилосос
Пылесос



MVC 48 WB

Navodila za uporabo	SI
Upute za uporabu	BIH HR
Uputstvo za upotrebu	BIH SRB MNE
Упатства за употреба	MK
Instruction manual	EN
Instrucțiuni de utilizare	RO
Návod k obsluze	CZ
Návod na obsluhu	SK
Instrukcja obsługi	PL
Használati útmutató	HU
Инструкции за употреба	BG
Інструкція з експлуатації	UK
Руководство по эксплуатации	RUS

SI	Navodila za uporabo.....	3
HR	Upute za uporabu	6
SRB MNE	Uputstvo za upotrebu	9
MK	Упатства за употреба	12
EN	Instruction manual	15
RO	Manual de utilizare.....	18
CZ	Návod na použití	21
SK	Návod na obsluhu	24
PL	Instrukcja obsługi	27
HU	Használati utasítás	30
BG	Инструкции за употреба	33
UK	Інструкція з експлуатації.....	36
РУС	Инструкция по эксплуатации	39

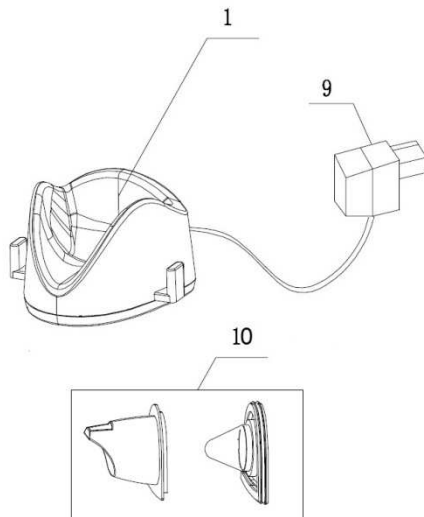
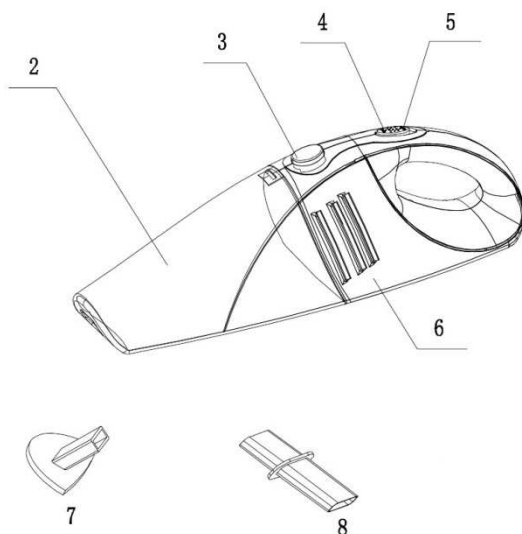

- 1 Polnilnik
- 2 Posoda za prah/tekočino
- 3 Gumb za odpiranje posode za prah / tekočino
- 4 Stikalo za vklop / izklop
- 5 Indikator polnjena baterije
- 6 Ohišje
- 7 Krtača
- 8 Ozki nastavek
- 9 Adapter
- 10 Filtrirna enota (plastičen pokrov in filter)

Pred prvo uporabo aparata pozorno preberite navodila za uporabo ter jih shranite, če bi jih v prihodnosti še potrebovali.

POZOR:

Preverite, da napetost v vašem omrežju ustreza napetosti, ki je navedena na aparatu oz. adapterju!

POMEMBNA OPOZORILA

Pri uporabi sesalnika morate vedno upoštevati naslednje temeljne nasvete za varnost:

- Natančno preberite ta navodila in uporabljajte aparat le skladno z navodili.
- Ne zapuščajte sesalnika brez nadzora med uporabo.
- Aparat ni namenjen, da bi ga uporabljali otroci in osebe z zmanjšanimi fizičnimi ali psihičnimi sposobnostmi in tudi ne osebe s pomanjkljivimi izkušnjami in znanjem, razen če jih pri uporabi nadzoruje ali jim svetuje oseba, ki je odgovorna za njihovo varnost. Otroci naj se ne igrajo z aparatom.

- Ne uporabljajte aparata, ki je padel na tla, ki je poškodovan, ki je bil hranjen na odprtem, ali ki je padel v vodo.
- Adapterja in polnilnika tega aparata ni mogoče servisirati. Če je adapter ali priključni kabel poškodovan, ga je treba zavreči.
- Pred čiščenjem napajalnika izključite adapter iz omrežne vtičnice.
- Sesalnik polnite smo z adapterjem in napajalnikom, ki sta priložena sesalniku. Med polnjenjem se adapter lahko segreje. To je povsem običajno.
- Ne vstavljajte nobenih predmetov v sesalno in druge odprtine.
- V odprtinah ne sme biti prahu, las, ali česar koli drugega, kar lahko zamaši pretok zraka in zmanjša sesalno moč.
- Pazite, da vam lasje, viseči deli oblačil, prsti ali drugi deli telesa ne pridejo v stik z odprtinami ali premičnimi deli aparata.
- Aparat hranite v suhih zaprtih prostorih. Odložite ga po uporabi.
- Sesalnika nikoli ne uporabljajte za sesanje gradbenega materiala (kot npr. fini pesek, apno, cementni prah itd.). Posesan gradbeni material lahko povzroči poškodbe aparata.
- Ne vsesavajte vnetljivih snovi ali jedkih tekočin ter pepela, dokler se ta popolnoma ne ohladi.
- Ko vsesavate tekočine, ne držite aparata s posodo za prah/tekočino usmerjeno navzgor in ga ne nagibajte na stran.

- Če ste z aparatom vsesavali tekočine, izpraznite in osušite posodo za prah/tekočino, preden postavite aparat v polnilnik.
- Sesalnika ne izpostavljajte neposredni sončni svetlobi, vročini in ognju.
- Sesalnik po uporabi izklopite.
- Aparat izklopite, ko ga polnite.
- Aparat ustreza veljavnim nemškim in evropskim standardom za elektriko, kot tudi predpisom za motenje radijskih signalov.
- Raven hrupa: $L_c < 71$ dB (A)

POSEBNO OPOZORILO:

Nikoli ne uporabljajte sesalnika brez filtrov!
Sesalnik uporabljajte samo za domačo uporabo in v notranjih prostorih!

Kakršnekoli posege v aparat (npr. zamenjavo poškodovanega priključnega kabla) sme opraviti le podjetje Gorenje, Gorenjev pooblaščen servis ali ustrezno usposobljeno osebje.

PODATKI O SKLADNOSTI Z EVROPSKIMI STANDARDI

Preizkus tega tipa aparata je potrdil, da odgovarja naslednjim evropskim direktivam:

- 2006/95/EC Nizka napetost
- 2004/108/EC Direktiva o elektromagnetni skladnosti – EMC

Ta oprema je označena v skladu z evropsko smernico 2002/96/EG o odpadni električni in elektronski opremi (waste electrical and electronic equipment - WEEE). Smernica opredeljuje zahteve za zbiranje in ravnanje z odpadno električno in elektronsko opremo, ki veljajo v celotni Evropski Uniji.

POLNJENJE APARATA

- Aparat pred prvo uporabo polnite vsaj 16 ur! Pri vseh naslednjih polnjenjih pa od 8-10 ur.
Opozorilo: Ko je baterija napolnjena, rdeča lučka na aparatu ugasne.
Nasvet: Če aparata dlje časa ne boste uporabljali, adapter izključite iz omrežne vtičnice in tako varčujte z energijo.
- Sesalnik polnite tako, da ga namestite na polnilno enoto ter vstavite adapter v vtičnico.
- Če se odločite za pritrditev polnilnika na steno, bodite previdni pri vrтанju lukenj, še posebej v bližini omrežnih vtičnic.
Opomba: Vijaki niso vključeni v paket.
- Indikator polnjena sveti, dokler je aparat nameščen na priključenem polnilniku.
Opomba: Indikator polnjenja ne prikazuje stopnje napoljenosti baterije sesalnika.
Opozorilo: Pazite, da sesalnik pravilno namestite na polnilnik. Indikator polnjenja zasveti.

UPORABA IN ČIŠČENJE APARATA

- Za vklop aparata potisnite stikalo za vklop/izklop naprej.
- Za izklop sesalnika potisnete stikalo za vklop/izklop nazaj.

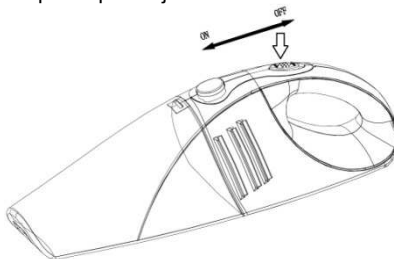

- Želeni dodatni nastavek namestite na šobo aparata. Ozki nastavek je primeren za čiščenje kotov in ozkih špranj. Krtačni nastavek pa je primeren za čiščenje občutljivih površin.
- Če je v posodi za prah/tekočino tekoča snov, vedno aparat držite tako, da bo le-ta obrnjen navzdol (ročaj je zgoraj).

Pomembno: Nivo tekočine naj ne presega označene največje dovoljene količine (max) na posodi.

- Po vsaki uporabi izpraznite posodo za prah/tekočino ter očistite filter za prah. Moč aparata je odvisna od čistosti filtra. Aparat bo deloval bolje, če boste filter redno čistili.
- Posodo najprej odstranite od ohišja aparata tako, da pritisnete gumb na ohišju.

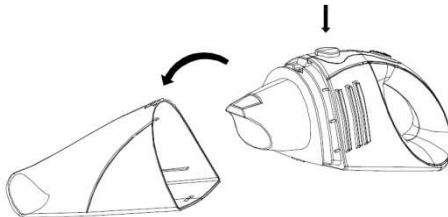

- Nato odstranite plastični pokrov pred filtrom.

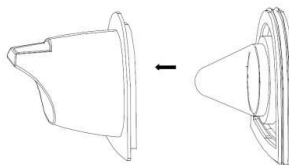

- Zatem zavrtite filter (z gumijastim tesnilom) v nasprotni smeri urinega kazalca in ga odstranite iz nosilca na aparatu.

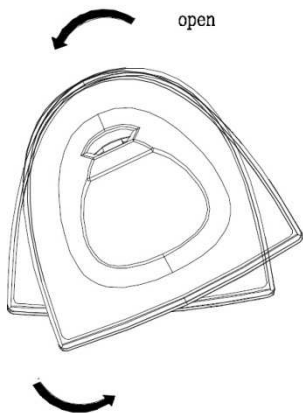

- Če je filter zelo umazan, ga očistite s krtačo ali običajnim sesalnikom.
Opomba: Če je potrebno, lahko filter očistite v hladni ali mlačni vodi. Vendar ga pred ponovno uporabo temeljito posušite.
Opozorilo: Svetujemo Vam, da filter zamenjate po daljši uporabi, ali če ga ni mogoče ustrezno očistiti. Ko zamenjate stari filter z novim, obdržite gumijasto tesnilo, ker ga boste pri novem filtru še potrebovali.
- Filter namestite nazaj tako, da ga namestite na aparat z zasukom v smeri urinega kazalca. Nato na filter pritrdite plastičen pokrov. Na koncu namestite še posodo za prah/tekočino nazaj na sesalnik.
Opomba: Poskrbite, da je filtrirna enota pravilno vstavljena. Bodite pozorni tudi na gumijasto tesnilo na filtru. Če tesnilo ni pravilno nameščeno, se aparat ne bo dal pravilno sestaviti.

SHRANJEVANJE

Za shranjevanje sesalnika in dodatkov lahko uporabljate polnilnik.

OKOLJE

Aparata po preteku življenjske dobe ne zavržite skupaj z običajnimi gospodinjskimi odpadki, temveč ga odložite na uradnem zbirnem mestu za recikliranje. Tako pripomorete k ohranitvi okolja.

GARANCIJA IN SERVIS

Za informacije ali v primeru težav se obrnite na Gorenjev center za pomoč uporabnikom v Vaši državi (telefonsko številko najdete v Vaši mednarodnem garancijskem listu). Če v Vaši državi takšnega centra ni, se obrnite na lokalnega Gorenjevega prodajalca ali Gorenjev oddelek za male gospodinjske aparate.

Opomba: Garancija na baterijo sesalnika velja 6 mesecev.

Samo za osebno uporabo!

**GORENJE VAM ŽELI
VELIKO UŽITKOV PRI UPORABI VAŠEGA
SESALNIKA**

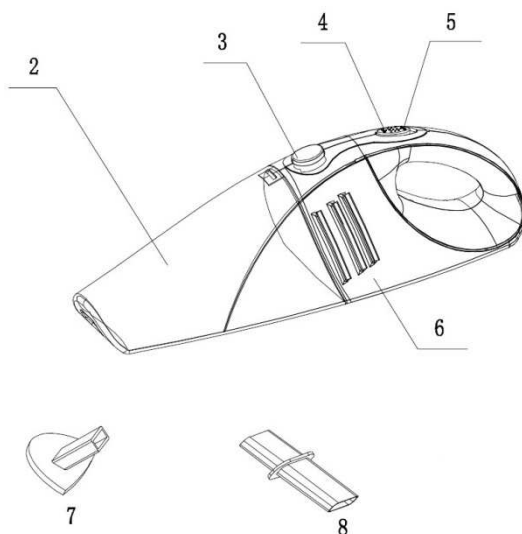

- 1 Punjač
- 2 Posuda za prašinu/tekućinu
- 3 Gumb za otvaranje posude za prašinu/tekućinu
- 4 Prekidač za uključenje/isključenje
- 5 Pokazivač napunjenosti baterije
- 6 Kućište
- 7 Četka
- 8 Uski nastavak
- 9 Pretvarač
- 10 Komplet filtera (plastični pokrov i filter)

Prije prve uporabe uređaja pažljivo pročitajte upute za uporabu, te ih sačuvajte, ukoliko bi ih u budućnosti još kada trebali.

PAŽNJA:

Provjerite dali napon vaše kućne instalacije odgovara naponu koji je naveden na uređaju odnosno na pretvaraču!

VAŽNA UPOZORENJA

Kod uporabe usisivača uvijek se morate pridržavati slijedećih temeljnih savjeta za vašu sigurnost:

- Detaljno pročitajte ove upute i uređaj koristite samo u skladu s uputama.
- Tijekom uporabe nemojte ostavljati usisivač bez nadzora.
- Uređaj ne smiju koristiti djeca niti osobe smanjenih fizičkih, motoričkih ili umnih sposobnosti, odnosno osobe bez potrebnih iskustava ili znanja, osim ako ih nadziru osobe zadužene za njihovu sigurnost i pruže im

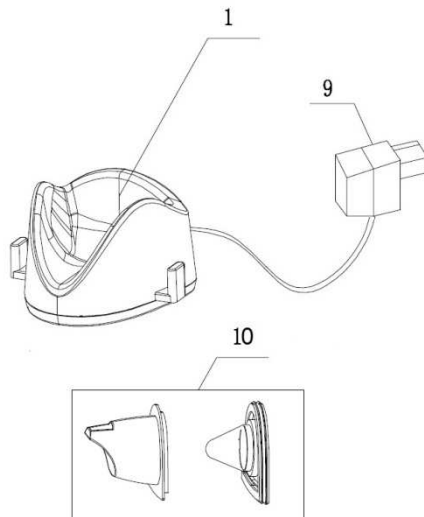

potrebnu pomoć i upute za rad uređaja.

Također pazite da djeca ne koriste uređaj kao igračku.

- Nemojte koristiti uređaj koji je pao na pod, koji je vidljivo oštećen, koji je bio određeno vrijeme na otvorenom, ili koji je pao u vodu.
- Pretvarač i punjač ovog uređaja ne mogu se servisirati. Ukoliko utvrdite da je pretvarač ili priključni kabel oštećen, treba ga odstraniti, odnosno baciti.
- Prije čišćenja punjača isključite pretvarač iz zidne utičnice.
- Usisivač puniti isključivo preko pretvarača i punjača koji su priloženi k usisivaču. Pretvarač se tijekom punjenja može ugrijati. To je posve uobičajena pojava.
- U usisni otvor i druge otvore na uređaju nemojte stavljati nikakve predmete.
- U otvorima ne smije biti prašine, kose, niti bilo čega drugog, što bi moglo začeptiti protok zraka i smanjiti usisnu snagu.
- Pazite da vam kosa, viseći dijelovi odjeće, prsti ili bilo koji drugi dio tijela ne dođu u dodir odnosno u blizinu otvora ili pomičnih dijelova uređaja.
- Uređaj čuvajte u suhim i zatvorenim prostorijama. Složite ga nakon uporabe.
- Usisivač nemojte nikad koristiti za usisavanje građevinskog materijala (kao što je npr. fini pijesak, vapno, cementni prah, i slično). Usisani građevinski materijal može prouzročiti oštećenja na uređaju.

- Nemojte usisavati zapaljive tvari ili korozivne tekućine, te pepeo prije no što se je u potpunosti ohladio.
- Kad usisavate tekućinu, nemojte držati uređaj s posudom za prašinu/tekućinu usmjerenu prema gore, i ne smijete ga nagibati u stranu.
- Ako ste uređajem usisavali tekućinu, ispraznite i osušite posudu za prašinu/tekućinu, prije no što uređaj priključite na punjač.
- Usisivač nemojte ispostavljati neposrednim sunčevim zrakama, vrućini i plamenu.
- Nakon uporabe isključite usisivač.
- Uređaj isključite i kad ga punite.
- Uređaj je napravljen u skladu s važećim njemačkim i evropskim standardima za elektriku, kao i propisima glede smetnji radio signala.
- Razina buke: $L_c < 71$ dB (A)

POSEBNO UPOZORENJE:

Usisivač nikad ne smijete koristiti bez filtera! Usisivač koristite isključivo za uporabu u kućanstvu i u unutrašnjim prostorijama!

Bilo kakve zahvate na uređaju (npr. zamjena oštećenog priključnog kabela) smije obaviti isključivo poduzeće Gorenje, ovlašteni servis Gorenja, ili odgovarajuće stručno osposobljeno osoblje.

PODACI O SKLADNOSTI S EVROPSKIM STANDARDIMA

Ispitivanje ovog tipa uređaja potvrdilo je da uređaj odgovara slijedećim europskim direktivama:

- 2006/95/EC Niski napon
- 2004/108/EC Direktiva o elektromagnetskoj skladnosti – EMC

Ova oprema označena je u skladu s europskom smjernicom 2002/96/EG glede otpadne električne i elektronske opreme (*Waste Electrical and Electronic Equipment - WEEE*). Smjernica opredjeljuje zahtjeve za sakupljanje i rukovanje otpadnom električnom i elektronskom opremom koji su na snazi u čitavoj Europskoj Uniji.

PUNJENJE UREĐAJA

- Prije prve uporabe uređaj punite barem 16 sati! Sva slijedeća punjenja nakon toga moraju trajati između 8 i 10 sati.

Upozorenje: Kad je baterija napunjena, crvena lampica na uređaju se ugasi.

Preporuka: Ako uređaj ne namjeravate koristiti duže vrijeme, iskopčajte pretvarač iz zidne utičnice i tako štedite električnu energiju.

- Usisivač punite tako da ga namjestite na napravu za punjenje i pretvarač ukopčate u zidnu utičnicu.
- Ukoliko se odlučite za montažu punjača na zid, budite oprezni kod bušenja rupa, naročito u blizini zidnih utičnica.

Napomena: Vijci nisu priloženi k paketu.

- Indikator punjena svijetli sve dok je uređaj namješten na priključni punjač.

Napomena: Pokazivač punjenja ne prikazuje stupanj napunjenosti baterije usisivača.

Upozorenje: Pazite da usisivač uvijek pravilno postavite na punjač. Pokazivač punjenja zasvijetli.

UPORABA I ČIŠĆENJE UREĐAJA

- Za uključenje uređaja gurnite prekidač za uključenje/isključenje naprijed.
- Za isključenje usisivača prekidač za uključenje/isključenje gurnite prema nazad.

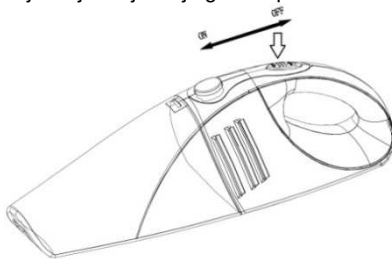

- Izabrani dodatni nastavak pričvrstite na ulazni otvor uređaja. Uski nastavak podesan je za čišćenje kutova i uskih procjepa. Nastavak s četkom prikladan je za čišćenje osjetljivih površina.
- Ukoliko je u posudi za prašinu/tekućinu neka tekuća tvar, uređaj uvijek držite tako da bude okrenut nadolje (ručka je gore).
- **Važno:** Nivo tekućine nikad ne smije premašivati označenu najveću dozvoljenu količinu (max) na posudi.
- Nakon svake uporabe ispraznite posudu za prašinu/tekućinu, te očistite filter za prašinu. Snaga uređaja neposredno ovisi o čistoći filtera. Uređaj će bolje raditi ako budete filter redovito čistili.
- Posudu najprije skinite s kućišta uređaja, tako da pritisnete gumb na kućištu.

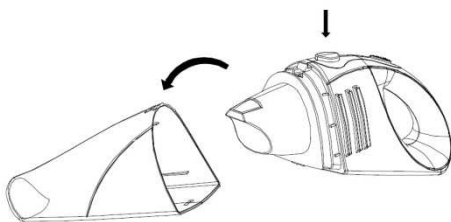

- Nakon toga skinite plastični pokrov pred filterom.

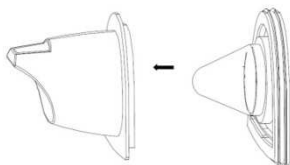

- Zatim filter (s gumenom brtvom) okrenite u suprotnom smjeru kazaljki na satu i skinite ga s nosača na uređaju.

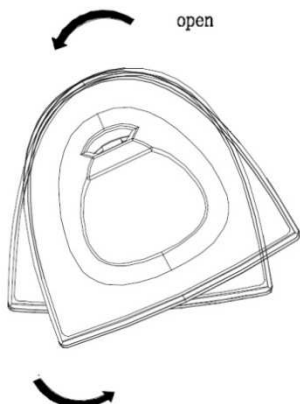

- Ako je filter izrazito zaprljan, očistite ga četkom ili usišite običnim usisivačem.
Napomena: Ako je potrebno, filter možete oprati i u hladnoj ili mlakoj vodi. U tom slučaju ga prije ponovne uporabe morate temeljito osušiti.
Upozorenje: Savjetujemo Vam da filter zamijenite nakon duže uporabe, odnosno u svim slučajevima kad ga ne možete primjerenom očistiti. Kad mijenjate stari filter s novim, zadržite gumenu brtvu, jer ćete ju kod novog filtera trebati.
- Filter montirajte nazad, tako da ga namjestite na uređaj okretanjem u smjeru kazaljki na satu. Zatim na filter pričvrstite plastični pokrov. Na

kraju namjestite još i posudu za prašinu/tekućinu nazad na usisivač.

Napomena: Provjerite dali je komplet filtra pravilno montiran. Posebnu pažnju posvetite gumenoj brtvi na filteru. Ukoliko brtva nije pravilno namještena, uređaj neće moći pravilno sastaviti.

ODLAGANJE I ČUVANJE

Za čuvanje usisivača i dodataka možete koristiti punjač.

ŽIVOTNA SREDINA

Nakon završetka životnog vijeka uređaj nemojte baciti zajedno s ostalim kućanskim otpadom, nego ga odvezite na službeno zbirno mjesto za recikliranje takvih uređaja. Time ćete doprinijeti očuvanju okoline.

GARANCIJA I SERVIS

Za informacije ili u slučaju poteškoća pri korištenju uređaja obratite se Centru za pomoć korisnicima Gorenje u vašoj državi (spisak telefonskih brojeva naći ćete u međunarodnom garancijskom listu). Ukoliko u vašoj državi nema takvog centra, obratite se na lokalnog prodavatelja proizvoda Gorenja, ili na odjel malih kućanskih aparata Gorenje.

Napomena: Garancija na bateriju usisivača važi 6 mjeseci.

Samo za osobnu uporabu!

**GORENJE VAM ŽELI OBILJE
UŽITAKA PRI UPORABI VAŠEG
USISIVAČA**

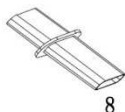
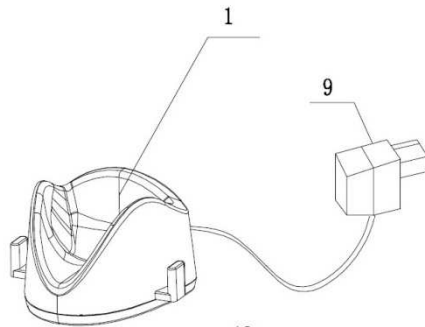
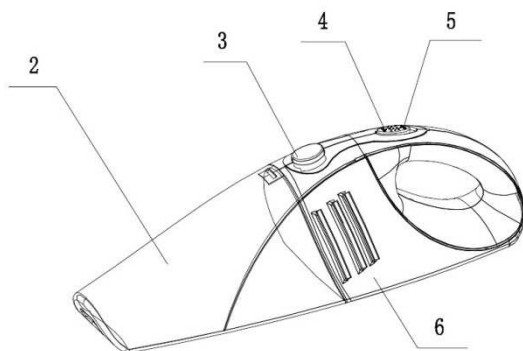

- 1 Punjač
- 2 Posuda za prašinu/tečnost
- 3 Dugme za otvaranje posude za prašinu /tečnost
- 4 Prekidač za uključenje/isključenje
- 5 Indikator stepena napunjenosti baterije
- 6 Kućište
- 7 Četka
- 8 Uski nastavak
- 9 Adapter
- 10 Komplet filtera (plastični poklopac i filter)

Pre prve upotrebe aparata pažljivo pročitajte uputstva za upotrebu, te ih sačuvajte, ukoliko ih budete u budućnosti trebali.

PAŽNJA:

Proverite dali napon vaše kućne instalacije odgovara naponu koji je naveden na aparatu odnosno na adapteru!

VAŽNA UPOZORENJA

Kod upotrebe usisivača uvek se morate pridržavati sledećih osnovnih saveta za vašu bezbednost:

- Detaljno pročitajte ova uputstva i aparat koristite samo u skladu s uputstvima.
- Tokom upotrebe nemojte ostavljati usisivač bez nadzora.
- Aparat ne smeju koristiti deca niti lica smanjenih fizičkih, motoričkih ili mentalnih sposobnosti, odnosno lica bez potrebnih iskustava ili znanja, osim ako ih kontrolišu lica zadužena za njihovu bezbednost i pruže im

potrebnu pomoć i uputstva za rad aparata. Također pazite da deca ne koriste aparat kao igračku.

- Nemojte koristiti aparat koji je pao na patos, koji je vidljivo oštećen, koji je bio određeno vreme na otvorenom, ili koji je pao u vodu.
- Adapter i punjač ovog aparata ne mogu se servisirati. Ukoliko utvrdite da je adapter ili priključni kabl oštećen, treba da ih odstranite, odnosno bacite.
- Pre čišćenja punjača isključite adapter iz zidne utičnice.
- Usisivač puniti isključivo preko adaptera i punjača koji su priloženi k usisivaču. Adapter se tokom punjenja može ugrijati. To je sasvim uobičajena pojava.
- U usisni otvor i druge otvore na aparatu nemojte stavljati nikakve predmete.
- U otvorima ne sme biti prašine, kose, niti bilo čega drugog, što bi moglo da zapuši protok vazduha i smanji usisnu snagu.
- Pazite da vam kosa, viseći delovi odeće, prsti ili bilo koji drugi deo tela ne dođu u dodir odnosno u blizinu otvora ili pomičnih dijelova aparata.
- Aparat čuvajte u suvim i zatvorenim prostorijama. Složite ga nakon upotrebe.
- Usisivač nemojte nikad koristiti za usisavanje građevinskog materijala (kao što je npr. fini pesak, kreč, cementni prah, i slično). Usisani građevinski materijal može uzrokovati oštećenja na aparatu.

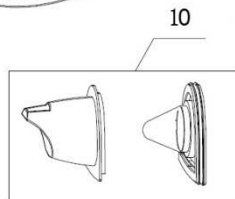

- Nemojte usisavati zapaljive tvari ili korozivne tečnosti, te pepeo pre no što se je u potpunosti ohladio.
- Kad usisavate tečnost, nemojte držati aparat s posudom za prašinu/tečnost usmerenu prema gore, i ne smete ga nakriviti u stranu.
- Ako ste aparatom usisavali tečnost, ispraznite i osušite posudu za prašinu/tečnost, pre no što aparat priključite na punjač.
- Usisivač nemojte ispostavljati neposrednoj sunčevoj svetlosti, vrućini ili vatri.
- Nakon upotrebe isključite usisivač.
- Aparat isključite i kad ga puniti.
- Aparat je napravljen u skladu s važećim nemačkim i evropskim standardima za elektriku, kao i propisima u vezi smetnji radio signala.
- Nivo buke: $L_c < 71$ dB (A)

POSEBNO UPOZORENJE:

Usisivač nikad ne smete koristiti bez filtera!
Usisivač koristite isključivo za upotrebu u domaćinstvu i u unutrašnjim prostorijama!
Bilo kakve zahvate na aparatu (npr. zamena oštećenog priključnog kabla) sme obaviti isključivo preduzeće Gorenje, ovlašćeni servis Gorenja, ili odgovarajuće stručno osposobljena lica.

PODACI O SKLADNOSTI S EVROPSKIM STANDARDIMA

Ispitivanje ovog tipa aparata potvrdilo je da aparat odgovara sledećim evropskim direktivama:

- 2006/95/EC Niski napon
- 2004/108/EC Direktiva o elektromagnetskoj skladnosti – EMC

Ova oprema označena je u skladu s evropskom smernicom 2002/96/EG o otpadnoj električnoj i elektronskoj opremi (*Waste Electrical and Electronic Equipment - WEEE*). Smernica opredeljuje zahteve za sabiranje i rukovanje otpadnom električnom i elektronskom opremom koji su na snazi u celokupnoj Evropskoj Uniji.

PUNJENJE APARATA

- Pre prve upotrebe aparat puniti barem 16 sati!
Sva sledeća punjenja nakon toga moraju trajati između 8 i 10 sati.
Upozorenje: Kad je baterija napunjena, crvena lampica na aparatu se ugasi.
Preporuka: Ako aparat ne nameravate koristiti duže vreme, iskopčajte adapter iz zidne utičnice i tako štedite električnu energiju.

- Usisivač puniti tako da ga namestite na napravu za punjenje i adapter ukopčate u zidnu utičnicu.
- Ukoliko se odlučite za montažu punjača na zid, budite oprezni kod bušenja rupa, naročito u blizini zidnih utičnica.
Napomena: Šrafovi nisu priloženi k paketu.
- Indikator punjena svetli sve dok je aparat namešten na priključni punjač.
Napomena: Indikator punjenja ne prikazuje stepen napunjenosti baterije usisivača.
Upozorenje: Pazite da usisivač uvek pravilno postavite na punjač. Indikator punjenja zasvetli.

UPOTREBA I ČIŠĆENJE APARATA

- Za uključenje aparata gurnite prekidač za uključenje/isključenje napred.
- Za isključenje usisivača prekidač za uključenje/isključenje povucite prema nazad.

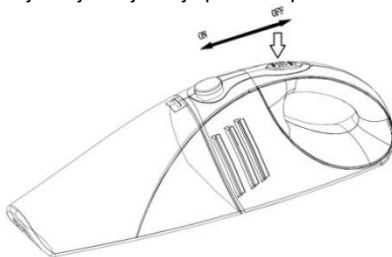

- Izabrani dodatni nastavak pričvrstite na ulazni otvor aparata. Uski nastavak primeren je za čišćenje uglova i uskih procepa. Nastavak s četkom prikladan je za čišćenje osetljivih površina.
- Ukoliko je u posudi za prašinu/tečnost neka tečnost, aparat uvek držite tako da bude okrenut nadole (držka je gore).
Važno: Nivo tečnosti nikad ne sme prevazići označenu najveću dozvoljenu količinu (max) na posudi.
- Nakon svake upotrebe ispraznite posudu za prašinu/tečnost, te očistite filter za prašinu. Snaga aparata neposredno ovisi o čistoći filtera. Aparat će bolje raditi ako filter budete redovito čistili.
- Posudu najpre skinite s kućišta aparata, tako da pritisnete dugme na kućištu.

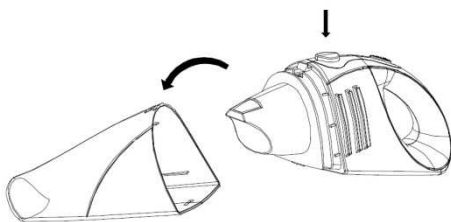

- Nakon toga skinite plastični poklopac pred filterom.

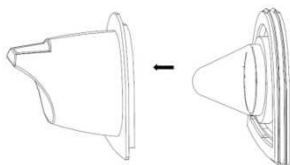

- Zatim filter (s gumenim zaptivačem) obrnite u suprotnom smeru kazaljki na satu i skinite ga s nosača na aparatu.

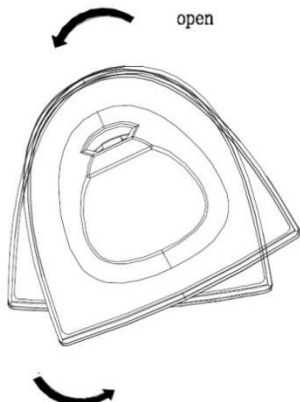

- Ako je filter jače prljav, očistite ga četkom ili usišite običnim usisivačem.

Napomena: Ako je potrebno, filter možete oprati i u hladnoj ili mlakoj vodi. U tom slučaju ga pre ponovne upotrebe morate temeljito osušiti.

Upozorenje: Savetujemo Vam da filter zamenite nakon duže upotrebe, odnosno u svim slučajevima kad ga ne možete primereno očistiti. Kad menjate stari filter s novim, zadržite gumeni zaptivač, jer ćete ga kod novog filtera trebati.

- Filter montirajte nazad, tako da ga fiksirate na aparat obrtanjem u smeru kazaljki na satu. Zatim na filter pričvrstite plastični poklopac. Na

kraju namestite još i posudu za prašinu/tečnost natrag na usisivač.

Napomena: Proverite dali je komplet filtera pravilno montiran. Posebnu pažnju posvetite gumenom zaptivaču na filteru. Ukoliko zaptivač nije pravilno fiksiran, aparat nećete moći pravilno sastaviti.

ODLAGANJE I ČUVANJE

Za čuvanje usisivača i dodataka možete koristiti punjač.

ŽIVOTNA SREDINA

Nakon završetka životnog veka aparat nemojte baciti zajedno s ostalim domaćim otpacima, nego ga odvezite na službeno sabirno mesto za recikliranje takvih aparata. Time ćete doprineti očuvanju okoline.

GARANCIJA I SERVIS

Za informacije ili u slučaju problema u korišćenju aparata obratite se Centru za pomoć korisnicima Gorenje u vašoj državi (spisak telefonskih brojeva naći ćete u međunarodnom garantnom listu). Ukoliko u vašoj državi nema takvog centra, obratite selokalnom prodavcu proizvoda Gorenja, ili na odeljenje malih kućanskih aparata Gorenje.

Napomena: Garancija na bateriju usisivača važi 6 meseci.

” Deklaracije proizvođača o usaglašenosti i pripadajuće prevode možete pronaći na zvaničnoj internet stranici Gorenja d.o.o Beograd www.gorenje.rs .”

Samo za ličnu upotrebu!

**GORENJE VAM ŽELI MNOGO
UŽITAKA PRILIKOM UPOTREBE VAŠEG
USISIVAČA**

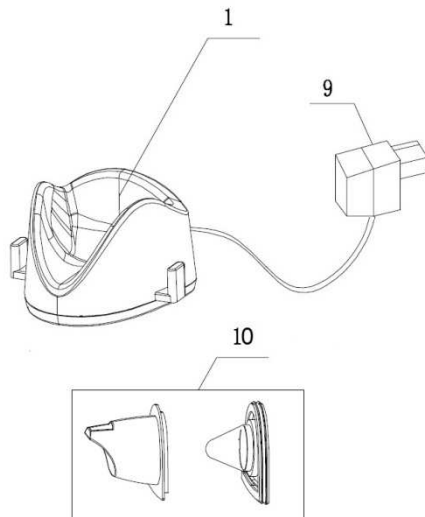
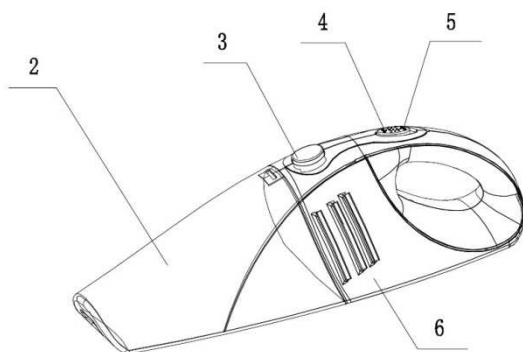

- 1 Полнач
- 2 Сад за прав/течност
- 3 Копче за отворање на садот за прав / течност
- 4 Прекинувач за вклучување / исклучување
- 5 Индикатор на полнење на батеријата
- 6 Куќиште
- 7 Четка
- 8 Тесен приклучок
- 9 Адаптор
- 10 Филтрирна единица (пластичен капак и филтер)

Пред првата употреба на апаратот внимателно прочитајте ги упатствата за употреба и чувајте ги, ако во иднина повторно би ви затребале.

ВНИМАНИЕ:

Проверите дали напонот во вашата мрежа му одговара на напонот што е наведен на апаратот, односно адапторот!

ВАЖНИ ПРЕДУПРЕДУВАЊА

При употреба на правосмукачката морате секогаш да ги почитувате следните основни совети за безбедност:

- Детално прочитајте ги овие упатства и употребувајте го апаратот само во согласност со упатствата.
- Не ја оставајте правосмукачката без надзор во текот на употреба.
- Апаратот не е наменет да би го употребувале деца и лица со смалени физички и ментални способности и исто така не лица на кои им недостасува

искуство и знаење, освен ако при употребата ги надзира и им советува лице, кое е одговорно за нивна безбедност. Деца да не се играат со апаратот.

- Не употребувајте апарат кој паднал на подот, кој е оштетен, кој бил чуван на отворено или кој паднал во вода.
- Адапторот и полначот на овој апарат не можат да се сервисираат. Ако е адапторот или приклучниот кабел оштетен, треба да се исфрли.
- Пред чистење на напојувачот исклучите го адапторот од мрежната приклучница.
- Правосмукачката ја полните само со адапторот и напојувачот, кои се приложени кон правосмукачката. За време полнење адапторот може да се загрее. Тоа е сосема вообичаено.
- Не ставајте никакви предмети во шумкалниот и други отвори.
- Во отворите не смее да има прав, коса или што било друго, што може да го затне протокот на воздух и да ја смали шумкачката моќност.
- Внимавајте вашата коса, висечки делови од облеката, прстите или други делови од телото да не дојдат во контакт со отворите или подвижни делови на апаратот.
- Апаратот чувајте го во суви затворени простории. Ставите го по употреба.
- Правосмукачката никогаш да не ја употребувате за шумување градежен материјал (како на пр. фин песок, вар,

цементен прав итн.). Ишмукан градежен материјал може да предизвика оштетувања на апаратот.

- Не вшмукувајте запаливи материји или нагрисливи течности и пепел, додека тој наполно не се олади.
- Кога шмукаете течност, не држете го апаратот со садот за прав/течност насочен нагоре и не навалувајте го настрана.
- Ако со апаратот сте шмукале течности, испразните и исушите го садот за прав/течност, пред да го ставите апаратот во полначот.
- Правосмукалката не изложувајте ја на директна сончева светлина, горештина и оган.
- Правосмукалката по употреба исклучите ја.
- Апаратот исклучите го кога го полните.
- Апаратот одговара на важечките германски и европски стандарди за електрична струја, како и на прописите за пречки на радио сигнали.
- Ниво на бука: $L_c < 71$ dB (A)

ПОСЕБНО ПРЕДУПРЕДУВАЊЕ:

Никогаш да не ја употребувате правосмукалката без филтри!

Правосмукалката употребувајте ја само за домашна употреба и во внатрешни простории!

Какви биле зафати во апаратот (на пр. менување на оштетен приклучен кабел) смее да изврши само фабриката Gorenje, овластен сервис на Gorenje или соодветно оспособени лица.

ПОДАТОЦИ ЗА УСОГЛАСЕНОСТ СО ЕВРОПСКИТЕ СТАНДАРДИ

Тестирањето на овој тип на апарат потврди дека одговара на следните европски директиви:

- 2006/95/ЕС Низок напон
- 93/68/ЕЕС Ознака СЕ
- 2004/108/ЕС Директива за електромагнетна усогласеност– EMC

Оваа опрема е означена во согласност со европската директива 2002/96/EG за отпадна електрична и електронска опрема (waste electrical and electronic equipment - WEEE). Директивата определува барања за собирање и постапување со отпадна електрична и електронска опрема, кои важат во целата Европска Унија.

ПОЛНЕЊЕ НА АПАРАТОТ

- Апаратот пред првата употреба полните го барем 16 часа! Кај сите наредни полнења па од 8-10 часа.

Предупредување: Штом е батеријата наполнета, црвената ламба на апаратот ќе угсне.

Совет: Ако апаратот подолго време нема да го употребувате, исклучите го адапторот од мрежната приклучница и на тој начин штедете со енергија.

- Правосмукалката ја полните на тој начин што ќе ја наместите на единицата за полнење и адапторот го ставите во приклучница.
- Ако се одлучите за прицврстување на полначот на сид, бидете претпазливи при дупчење дупки, уште посебно во близина на мрежни приклучници.

Забелешка: Завртки не се вклучени во пакетот.

- Индикаторот на полнење свети, додека е апаратот наместен на приклучен полнач.

Забелешка: Индикаторот на полнење не го прикажува степенот на наполнителна батеријата од правосмукалката.

Предупредување: Внимавајте правосмукалката правилно да ја наместите на полначот. Индикаторот на полнење ќе засвети.

УПОТРЕБА И ЧИСТЕЊЕ НА АПАРАТОТ

- За вклучување на апаратот турните го прекинувачот за вклучување/исклучување напред.
- За исклучување на правосмукалката турните го прекинувачот за вклучување/исклучување назад.

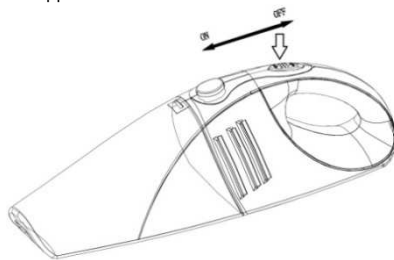

- Сакан додатен приклучок наместите на млазницата од апаратот. Тесен приклучок е примерен за чистење агли и тесни процепи. Четкин приклучок па е примерен за чистење осетливи површини.
- Ако во садот за прав/течност има течна материја, секогаш апаратот држете го така да тој биде свртен надолу (рачката е горе).

Важно: Нивото на течноста да не ја надмине означената најголема дозволена количина (max) на садот.

- По секоја употреба испразните го садот за прав/течност и исчистите го филтерот за прав. Мокноста на апаратот е зависна од чистоста на филтерот. Апаратот ќе работи подобро, ако филтерот редовно го чистите.
- Садот најпрвин отстраните го од куќиштето на апаратот така да притиснете на копчето на куќиштето.

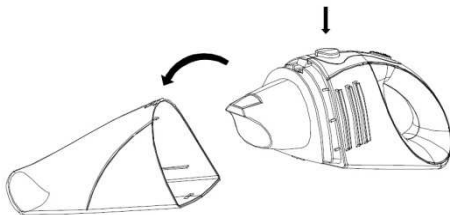

- Потоа отстраните го пластичниот капак пред филтерот.

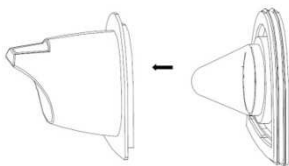

- Потоа завртите го филтерот (со гумен дихтунг) во спротивна страна од стрелката на часовникот и отстраните го од носачот на апаратот.

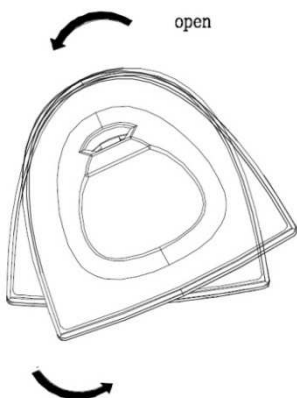

- Ако е филтерот многу нечист, исчистите го со четка или обична правосмукалка.
Забелешка: Ако е потребно, филтерот можете да го исчистите во ладна или млачна вода. Меѓутоа пред повторна употреба темелно да го исушите.

Предупредување: Ви советуваме филтерот да го замените по подолга употреба, или ако неможе соодветно да се исчисти. Кога ќе го замените стариот филтер со нов, задржете го гумениот дихтунг, бидејќи уште ќе ви треба кај новиот филтер.

- Филтерот наместите го назад така да го наместите на апаратот со завртување во насока на стрелката на часовникот. Потоа на филтерот наместите го пластичниот капак. На крајот наместите го и садот за прав/течност назад на правосмукалката.
Забелешка: Погрижете се да е филтрирната единица правилно ставена. Бидете внимателни и на гумениот дихтунг на филтерот. Ако дихтунгот не е правилно наместен, апаратот не ќе може правилно да се состави.

ЧУВАЊЕ

За чување на правосмукалката и приклучоците можете да го употребувате полначот.

ЖИВОТНА СРЕДИНА

Апаратот по истечување на векот на траење не фрлајте го заедно со вообичаени отпадоци од домаќинство, туку однесете го на службено собирно место за рециклирање. На тој начин ќе придонесете да се зачува животната средина.

ГАРАНЦИЈА И СЕРВИС

За информации или во случај на тешкотии обратете се до Центар за помош на корисници на Gorenje во вашата држава (телефонски број ќе најдете во меѓународниот гарантен лист). Ако во вашата држава нема таков центар, обратете се до локалниот продавач на Gorenje или одделение за мали апарати за домаќинство на Gorenje.

Забелешка: Гаранција на батеријата на правосмукалката важи 6 месеци.

Само за лична употреба!

**GORENJE VI POSAKUVA
ГОЛЕМО ЗАДОВОЛСТВО ПРИ УПОТРЕБА НА
ВАШАТА ПРАВОСМУКАЛКА**

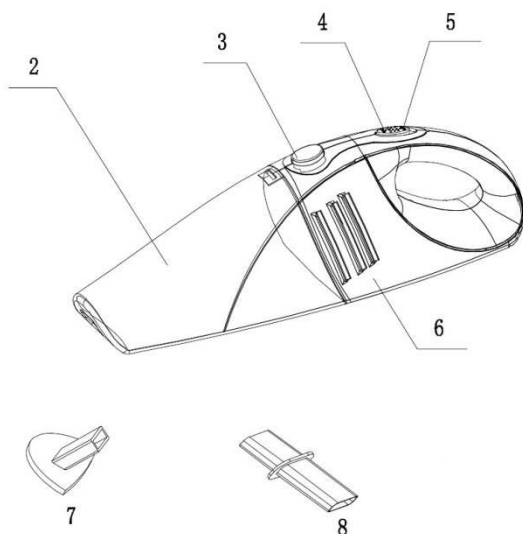

- 1 Charger
- 2 Dust / Liquid bowl
- 3 Push Button to open the dust / liquid bowl
- 4 On / Off switch
- 5 Charging light
- 6 The main body
- 7 Brush tool
- 8 Crevice tool
- 9 Adapter
- 10 Filter unit (plastic cover and filter)

Before using the vacuum cleaner, read carefully the following instruction manuals.

It is suggested that you keep these instructions in a safe place for future reference.

ATTENTION:

Check whether the voltage indicated on the vacuum cleaner or on the adapter as well is the same as the voltage in your home.

IMPORTANT SAFEGUARDS

When using this appliance, basic precautions should always be followed:

- Please read the safety instructions carefully and use the appliance only in accordance with these instructions.
- Do not leave the appliance unattended during use.
- This appliance is not intended for use by persons (including children) with reduced physical, sensory or mental capabilities, or lack of experience and knowledge, unless they have been given supervision or instruction

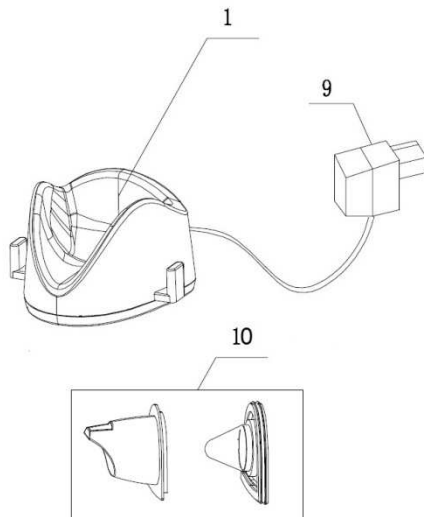

concerning use of the appliance by a person responsible for their safety. Children should be supervised to ensure that they do not play with the appliance.

- Do not use the device if it has been dropped, damaged, kept outdoors, or has fallen into water.
- The charger and its adapter cannot be replaced. If the charger or supply cord is damaged, the appliance must be discarded.
- Remove the adapter from the wall socket before you clean the charger.
- Only charge the vacuum cleaner with the charger supplied. During the charging, the adapter feels warm to the touch. This is normal.
- Do not insert any object into the openings.
- Keep the opening free from dust, hairs or other objects which might reduce the cleaning power.
- Keep your hair, loose clothes, fingers and any other body parts away from openings or moving parts.
- The appliance is to be stored indoors, in dry rooms only, put the appliance aside after use.
- Never use your vacuum cleaner for vacuuming the building material (such as fine sand, lime, cement dust etc.). Absorbed building material can damage your appliance.
- Never suck up flammable substances or corrosive liquids and do not suck up ashes until they are completely cold.
- Do not hold the appliance with the dust/liquid bowl pointing upwards and do not tilt the

appliance to one side when you suck up liquids.

- When you have used the appliance to suck up liquids, empty and dry the dust/liquid bowl before you store the appliance in the charger.
- Protect your vacuum cleaner from direct sunlight, heat and fire.
- Always switch off the vacuum cleaner after use.
- Switch off the appliance when you recharge it.
- The appliance fulfils the applicable German and European electrical standards as well as the radio interference suppression regulation.
- Noise level: $L_c < 71 \text{ dB (A)}$

CAUTION:

Never use the vacuum cleaner without the filters!

Vacuum cleaner use only for home and in the inner rooms!

All the interventions regarding your appliance (replacing damaged supply cord, for example) must be arranged by Gorenje, a service centre authorised by Gorenje or similarly qualified persons in order to avoid a hazard.

DATA ON COMPLIANCE WITH EUROPEAN STANDARDS

Test for this type of appliance confirmed that it complies with the following European directives:

- 2006/95/EEC Low voltage
- 93/68/EEC CE Marking
- 2004/108/EEC Directive on Electromagnetic Compatibility – EMC

This appliance is marked according to the European directive 2002/96/EC on Waste Electrical and Electronic Equipment (WEEE). This guideline is the frame of a European-wide validity of return and recycling on Waste Electrical and Electronic Equipment.

CHARGING THE APPLIANCE

- Charge the appliance for at least 16 hours before you use it for the first time. For all next chargings the appliance must be charged from 8-10 hours.
Warning: When the battery in your appliance is fully charged, the red light on the vacuum cleaner will switch off.
Advice: If you are not going to use the appliance for a longer period of time, remove the adapter from the wall socket to save the energy.

- To charge your vacuum cleaner, you must place the vacuum cleaner on the charger and put the adapter in the wall socket.
- If you decide to attach the charger on the wall, be careful when you drill holes in the wall, especially close to wall sockets.
Note: The screws are not added to the package.
- The charging light stays on as long as the appliance is in the plugged-in charger.
Note: the charging light does not give any information about the battery charge level of the vacuum cleaner.
Warning: Make sure you place the appliance on the charger correctly. The charging light goes on to indicate that the appliance is charging.

USING AND CLEANING THE APPLIANCE

- Push the on/off switch forwards to turn on the appliance.
- Push the on/off switch backwards to turn off the appliance.

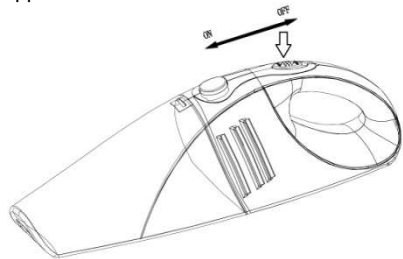

- Attach the selected accessory to the nozzle of the appliance. The crevice tool is suitable for cleaning corners and narrow gaps. The brush tool is suitable to clean delicate surfaces.
- When the dust/liquid bowl is filled with water, always carry the appliance in order that the front part is on downwards (the handle is upwards).
Important: Make sure that the sucked water or other liquid will not exceed the allowed capacity (max) marked on the bowl.
- After each usage, empty the dust/liquid bowl and the dust filter, as the performance of the vacuum cleaner is directly related to the cleanliness of the filter.
- Firstly you must remove the dust/liquid bowl from the main body of the vacuum cleaner. Push the button on the vacuum cleaner to open the dust/liquid bowl.

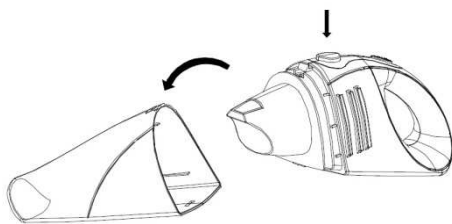

- Then remove the plastic cover before the filter.

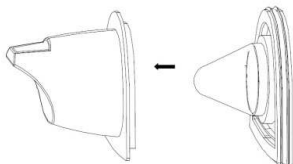

- Next step is to turn filter (together with rubber sealing) anticlockwise and remove it from the filter holder on the appliance.

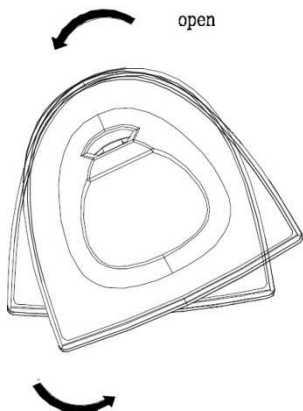

- Clean the filter with a brush or with a normal vacuum cleaner if they are very dirty.
Note: If necessary, you can clean the filter in cold or lukewarm water. Dry the filter thoroughly before you use the filter unit again.
Warning: We advise you to replace the filter after a prolonged period of use or if you can no longer clean it properly. When replacing the old filter with the newest one, keep the rubber sealing because you will use it with the new filter.
- You must place the filter back on the filter holder on the appliance and turn it clockwise. After this place the plastic cover back on the filter. At the end you must place the dust/liquid bowl as well.
Note: Make sure you insert the filter unit in correct way. Be careful with the rubber sealing on the filter. If the sealing is not placed correctly,

it would be impossible to assemble your vacuum cleaner correctly.

STORAGE

You can store the vacuum cleaner and accessories on the charger.

ENVIRONMENT

Do not throw away the appliance with the normal household waste at the end of its life, but hand it in at an official collection point for recycling. By doing this, you help to preserve the environment.

GUARANTEE AND SERVICE

If you need information or if you have a problem, please contact the Gorenje Customer Care Centre in your country (you find its phone number in the worldwide guarantee leaflet). If there is no Customer Care Centre in your country, go to your local Gorenje dealer or contact the Service department of Gorenje domestic appliances.:

Note: Warranty on the battery of vacuum cleaner is 6 months.

For personal use only!

**GORENJE WISHES YOU A LOT OF PLEASURE
WHEN USING YOUR APPLIANCE**

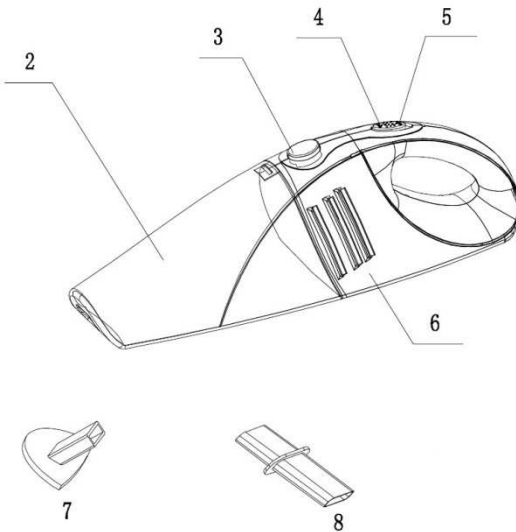

- 1 Încărcător
- 2 Recipient praf/lichid
- 3 Buton deschidere recipient praf/lichid
- 4 Buton pornire / oprire
- 5 Led de încărcare
- 6 Corp aspirator
- 7 Accesoriu perie
- 8 Accesoriu cu orificiu îngust
- 9 Adaptor
- 10 Filtru (capac de plastic și filtru)

Înainte de utilizarea aspiratorului, citiți cu atenție următoarele manuale de instrucțiuni.
Vă rugăm să păstrați aceste instrucțiuni de utilizare într-un loc sigur pentru viitoare consultări.

ATENȚIE:

Verificați dacă tensiunea indicată atât pe aspirator cât și pe adaptor este aceeași cu tensiunea din casa dumneavoastră.

MĂSURI DE SIGURANȚĂ IMPORTANTE

Pentru utilizarea acestui aparat, trebuie respectate următoarele măsuri de precauție:

- Vă rugăm să citiți cu atenție instrucțiunile de siguranță și să folosiți aparatul numai conform acestor instrucțiuni.
- Nu lăsați aparatul nesupravegheat în timpul utilizării.
- Acest aparat nu este destinat utilizării de către persoane (inclusiv copii) cu capacități fizice, senzoriale sau mentale reduse, sau cu lipsă de experiență și cunoștințe, cu excepția cazului în

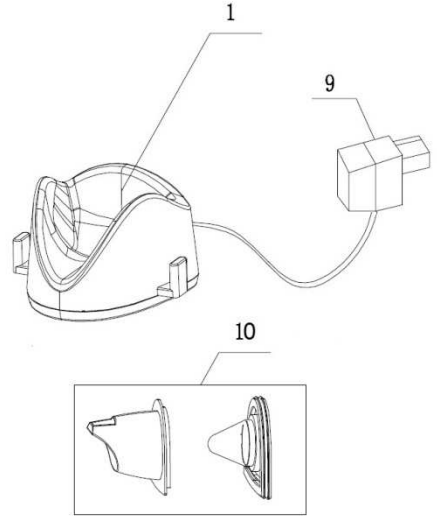

- care au fost supravegheate sau au primit instrucțiuni cu privire la utilizarea aparatului din parte unei persoane responsabile pentru siguranța lor. Copiii nu trebuie lăsați nesupravegheați lângă aparat.
- Nu utilizați aparatul dacă a fost scăpat pe jos, deteriorat, lăsat afară sau dacă a căzut în apă.
- Încărcătorul și adaptorul nu pot fi înlocuite. Dacă încărcătorul sau cablul de alimentare s-a deteriorat, aparatul trebuie aruncat.
- Îndepărtați adaptorul din priză înainte de a curăța încărcătorul.
- Încărcați aspiratorul doar cu încărcătorul furnizat. În timpul încărcării adaptorul se simte cald la atingere. Acest lucru este normal.
- Nu introduceți nici un obiect în orificii.
- Păstrați orificiile curățate de praf, fire de păr sau alte obiecte care pot reduce puterea de curățare.
- Țineți părul, hainele largi, degetele și în general alte părți ale corpului la distanță de orificiile și părțile mobile ale aparatului.
- După folosire, aparatul trebuie depozitat în interior, doar în încăperi uscate.
- Nu folosiți niciodată aspiratorul pentru aspirarea materialelor de construcție (cum ar fi nisip fin, var, praf de ciment etc.) Materialele de construcție absorbite pot deteriora aparatul dumneavoastră.
- Nu aspirați niciodată substanțe inflamabile sau lichide corozive și nu aspirați cenușă până când aceste nu sunt complet reci.

- Nu țineți aparatul cu recipientul de praf/lichid în sus și nu înclinați aparatul pe o parte atunci când aspirați lichide.
- După ce ați utilizat aparatul pentru a aspira lichide, goliți și uscați recipientul de praf/lichid înainte de a poziționa dispozitivul în încărcător.
- Protejați aspiratorul dumneavoastră de lumina directă a soarelui, căldură și foc.
- Oprii întotdeauna aspiratorul după utilizare.
- Oprii aparatul atunci când îl încărcați.
- Aparatul respectă standardele germane și europene aplicabile aparatelor electrice cât și reglementarea privind suprimarea interferențelor radio.
- Nivel de zgomot: Lc < 71 dB (A)

ATENȚIE:

**Nu folosiți niciodată aspiratorul fără filtre!
Folosiți aspiratorul numai pentru acasă și în camerele interioare!**

Pentru a evita un pericol, toate intervențiile cu privire la aparatul dumneavoastră (de exemplu, înlocuirea cablului de alimentare deteriorat) trebuie să fie efectuate de Gorenje, un service autorizat de către Gorenje sau o altă persoană calificată.

DATE PRIVIND CONFORMITATEA CU STANDARDELE EUROPENE

Testarea pentru acest tip de aparat a confirmat faptul că este în conformitate cu următoarele directive europene:

- 2006/95/EEC Tensiune joasă
- 93/68/EEC privind marcajele CE
- 2004/108/EEC Directive on Electromagnetic Compatibility – EMC (Directiva Compatibilității Electromagnetice - CEM)

Acest aparat este marcat în conformitate cu Directiva Europeană 2002/96/EC privind Deșeurile de Echipamente Electrice și Electronice (DEEE). Acest ghid este încadrarea valabilității la nivel European a returnării și reciclării Deșeurilor de Echipamente Electrice și Electronice.

ÎNCĂRCAREA APARATULUI

- Încărcați aparatul cu cel puțin 16 ore înainte de a-l utiliza prima oară. Pentru toate încărcările următoare, aparatul trebuie încărcat de la 8 la 10 ore.

Atenție: Când bateria din aparatul dumneavoastră este încărcată complet, ledul roșu al aspiratorului se va stinge.

Sfat: Dacă nu utilizați aparatul pentru o perioadă mai lungă de timp, îndepărtați adaptorul din priză pentru a economisi energia.

- Pentru a încărca aspiratorul, trebuie să poziționați aspiratorul pe încărcător și să băgați adaptorul în priză.
- Dacă vă decideți să amplasați încărcătorul pe perete, fiți atenți când faceți găuri în perete, în special aproape de prizele din perete.
Notă: Șuruburile nu sunt incluse în pachet.
- Ledul de încărcare rămâne aprins atâta timp cât aparatul este în încărcător.
Notă: Ledul de încărcare nu oferă nici o informație cu privire la nivelul de încărcare a bateriei din aspirator.
Atenție: Asigurați-vă că poziționați corect aparatul pe încărcător. Ledul de încărcare rămâne aprins pentru a indica că aparatul se încarcă.

FOLOSIREA ȘI CURĂȚAREA APARATULUI

- Apăsăți butonul pornire/oprire înainte pentru a porni aparatul.
- Apăsăți butonul pornire/oprire înapoi pentru a opri aparatul.

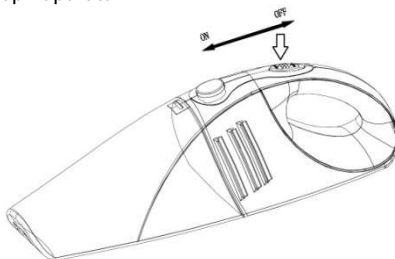

- Atașați accesoriul ales la duza aparatului. Accesoriul cu orificiu îngust este potrivit pentru curățarea colțurilor și spațiilor înguste. Accesoriul perie este potrivit pentru a curăța suprafețele delicate.
- Când recipientul de praf/lichid este plin cu apă, utilizați mereu aparatul astfel încât partea din față să rămână în jos (mânerul este în sus).
Important: Asigurați-vă că apa sau orice alt lichid aspirat nu va depăși capacitatea admisă (maximă) marcată pe recipient.
- După fiecare utilizare, goliți recipientul de praf/lichid și filtrul de praf, deoarece funcționarea aspiratorului este legată direct de curățenia filtrelor.
- În primul rând trebuie să îndepărtați recipientul de praf/lichid din corpul principal al aspiratorului. Apăsăți butonul de pe aspirator pentru a deschide recipientul de praf/lichid.

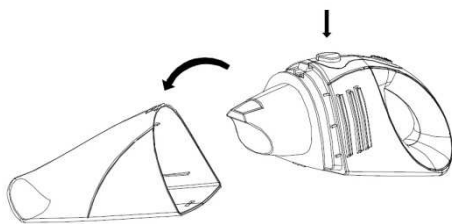

- Apoi îndepărtați capacul de plastic poziționat înaintea filtrului.

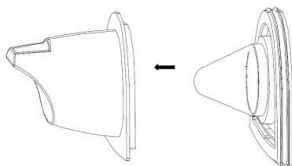

- Următorul pas este scoaterea filtrului (împreună cu cauciucul de etanșare) de la dreapta la stânga și îndepărtarea lui din suportul filtrului de la aparat.

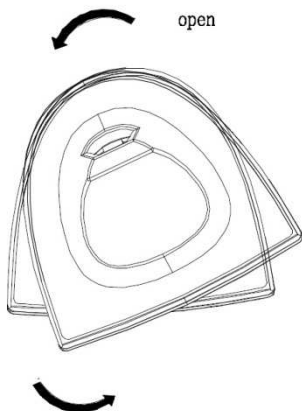

- Curățați filtrul cu o perie sau cu un aspirator normal, dacă sunt foarte murdare.
Notă: Dacă este necesar, puteți curăța filtrul în apă rece sau caldă. Uscați bine filtrul până la o nouă utilizare.
Atenție: Vă sfătuim să înlocuiți filtrul după o perioadă prelungită de utilizare sau dacă nu îl mai puteți curăța în mod corespunzător. La înlocuirea filtrului vechi cu unul nou, păstrați cauciucul de etanșare deoarece îl veți folosi cu filtrul nou.
- Trebuie să amplasați din nou filtrul pe suportul filtrului de aparat și să-l rotiți de la dreapta la stânga. Apoi reamplasați capacul de plastic pe filtru. La final trebuie să reamplasați la locul lui și recipientul de praf/lichid.
- **Notă:** Asigurați-vă că introduceți unitatea de filtru în mod corect. Fiți atenți cu poziționarea

cauciucului de etanșare pe filtru. Dacă etanșarea nu este efectuată corect, va fi imposibil să asamblați aspiratorul dumneavoastră în mod corespunzător.

DEPOZITARE

Puteți depozita aspiratorul împreună cu accesoriile direct pe încărcător.

MEDIUL ÎNCONJURĂTOR

Nu aruncați aparatul împreună cu gunoier menajer la sfârșitul duratei de funcționare, ci predați-l la un punct de colectare autorizat pentru reciclare. În acest fel veți ajuta la protejerea mediului înconjurător.

GARANȚIE ȘI SERVICE

Dacă aveți nevoie de informații sau dacă aveți o problemă, vă rugăm să contactați Centrul Gorenje de Relații cu Clienții din țara dumneavoastră (veți găsi numărul de telefon în broșura de garanție internațională). Dacă nu există un Centru de Relații cu Clienții în țara dumneavoastră, mergeți la dealerul local Gorenje sau contactați departamentul de Service Gorenje pentru aparate casnice:

Notă: Garanția bateriei aspiratorului este de 6 luni.

Numai pentru uz personal!

**GORENJE VĂ DOREȘTE SĂ FOLOȘIȚI CU
MULTĂ PLĂCERE APARATUL
DUMNEAVOASTRĂ**

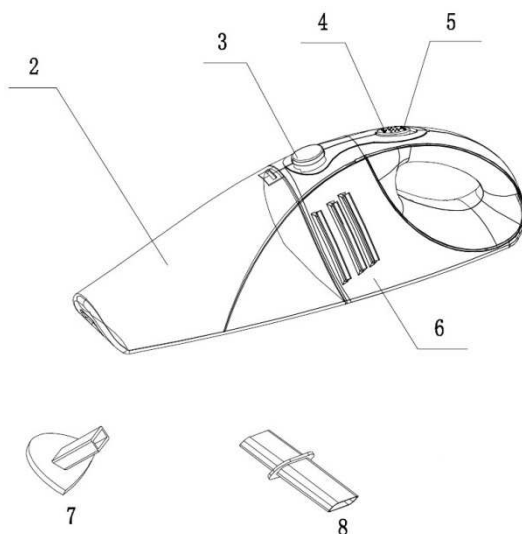

- 1 Nabíječka
- 2 Zásobník na prach/tekutinu
- 3 Tlačítko otevření nádoby na prach/tekutinu
- 4 Vypínač zapnuto/vypnuto
- 5 Kontrolka nabíjení
- 6 Hlavní těleso
- 7 Nástavec s kartáčem
- 8 Nástavec pro vysávání štěrbin
- 9 Adaptér
- 10 Filtrační jednotky (plastový kryt a filtr)

Před použitím vysavače si pozorně přečtete tento návod k použití.

Doporučujeme vám, abyste si ho uložili na bezpečné místo pro pozdější použití.

POZOR:

Ujistěte se, že napětí uvedené na vysavači nebo na adaptéru odpovídá napětí u vás doma.

DŮLEŽITÁ BEZPEČNOSTNÍ UPOZORNĚNÍ

Při používání tohoto spotřebiče vždy dodržujte základní bezpečnostní opatření:

- Přečtete si pozorně bezpečnostní pokyny a používejte spotřebič pouze v souladu s těmito pokyny.
- Nenechávejte spotřebič bez dozoru během používání.
- Tento spotřebič není určen pro osoby (včetně dětí) se sníženou fyzickou, smyslovou nebo mentální schopností ani pro osoby s nedostatkem zkušeností a znalostí, pokud nejsou pod dozorem osoby odpovědné za

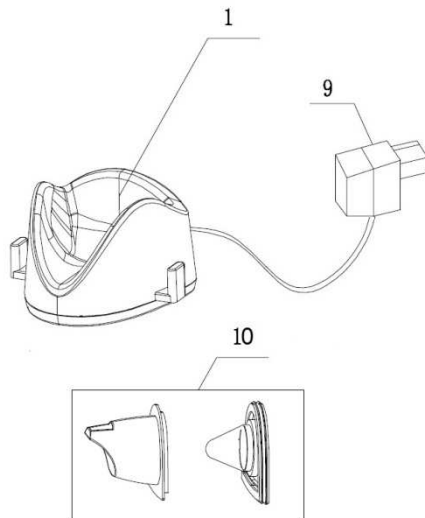

- jejich bezpečnost nebo pokud jim tato osoba nedává pokyny týkající se používání tohoto spotřebiče. Na děti je třeba dohlížet, aby si se spotřebičem nehráli.
- Nepoužívejte spotřebič, pokud jste ho upustili, byl poškozen, nechán venku nebo spadl do vody.
- Nabíječku a její adaptér nelze vyměnit. V případě poškození nabíječky nebo síťového kabelu je nutno spotřebič zlikvidovat.
- Před čištěním nabíječky vytáhněte adaptér ze zásuvky.
- K nabíjení vysavače používejte pouze dodanou nabíječku. Během nabíjení je adaptér na dotyk teplejší. To je normální.
- Nevkládejte žádné předměty do otvorů.
- Otvor chraňte před prachem, vlasy nebo jinými předměty, které by mohly snižovat čistící výkon.
- Své vlasy, volný oděv, prsty a další části těla nepřibližujte k otvorům nebo pohybujícím se částem.
- Spotřebič je určen k uložení uvnitř, pouze v suchých prostorách.
- Nikdy nepoužívejte vysavač k vysávání stavebního materiálu (jako je například jemný písek, vápno, cementový prach atd.). Nasátý stavební materiál může váš spotřebič poškodit.
- Nikdy nevysávejte hořlavé látky ani korozivní tekutiny a nevysávejte popel, dokud nebude úplně studený.

- Při vysávání tekutin nedržte spotřebič se zásobníkem na prach/tekutiny ve svislé poloze a nenaklánějte spotřebič do strany.
- Pokud používáte spotřebič k vysávání tekutin, před uložením spotřebiče do nabíječky vyprázdněte a vysušte zásobník na prach/tekutinu.
- Chraňte vysavač před přímým slunečním světlem, teplem a ohněm.
- Po použití vysavač vždy vypněte.
- Při dobíjení spotřebič vypněte.
- Spotřebič splňuje platné německé a evropské normy pro elektrická zařízení i předpis pro odrušování.
- Hladina hluku: Lc <71 dB (A)

POZOR:

Nikdy nevysávejte vysavačem bez filtrů!

Používejte vysavač pouze doma a ve vnitřních prostorech!

Abyste se vyhnuli nebezpečí, veškeré zásahy týkající se vašeho spotřebiče (například výměna poškozeného síťového kabelu) smí provést Gorenje, servisní středisko s oprávněním od Gorenje nebo podobně kvalifikované osoby.

ÚDAJE O SOULADU S EVROPSKÝMI NORMAMI

Test pro tento typ spotřebiče potvrdil soulad s následujícími evropskými směrnicemi:

- 2006/95/EHS Nízké napětí
- 93/68/EHS Značení CE
- 2004/108/EHS Směrnice o elektromagnetické kompatibilitě – EMC

Tento spotřebič je označen v souladu s evropskou směrnicí 2002/96/ES o odpadních elektrických a elektronických zařízeních (OEEZ). Tato směrnice je rámcem s celoevropskou platností pro sběr a recyklaci odpadů z elektrických a elektronických zařízení.

NABÍJENÍ SPOTŘEBIČE

- Před prvním použitím nabíjete spotřebič alespoň 16 hodin. Při každém dalším nabíjení se musí spotřebič nabíjet 8 až 10 hodin.
Varování: Pokud bude baterie ve vašem spotřebiči úplně nabitá, červená kontrolka na vysavači zhasne.
Doporučení: Jestliže spotřebič nebudete delší dobu používat, pro úsporu energie vytáhněte adaptér ze zásuvky.
- Pro nabíjení vysavače ho musíte položit do nabíječky a adaptér zasunout do zásuvky.

- Pokud se rozhodnete, že nabíječku připevníte na zeď, dávejte pozor při vrtání děr do zdi, zejména v blízkosti zásuvek.
Poznámka: Šrouby nejsou součástí balení.
- Kontrolka nabíjení svítí, dokud je spotřebič zasunutý do nabíječky.
Poznámka: Kontrolka nabíjení neinformuje o stavu nabití baterie vysavače.
Varování: Přesvědčte se, že spotřebič je v nabíječce správně umístěn. Kontrolka nabíjení se rozsvítí, aby naznačila, že spotřebič se nabíjí.

POUŽÍVÁNÍ A ČIŠTĚNÍ SPOTŘEBIČE

- Posuňte vypínač zapnuto/vypnuto dopředu a zapněte spotřebič.
- Posuňte vypínač zapnuto/vypnuto dozadu a vypněte spotřebič.

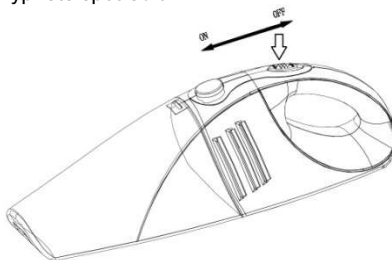

- Nasadte vybrané příslušenství na ústí spotřebiče. Nástavec pro vysávání štěrbin je vhodný pro čištění rohů a úzkých mezer. Nástavec s kartáčem se hodí pro čištění jemných ploch.
- Když je zásobník na prach/tekutiny plný vody, spotřebič vždy neste tak, aby přední část byla dole (rukojeť je nahoře).
- Důležité:** Dbejte na to, aby vysátá voda nebo jiná tekutina nepřesáhla přípustné množství (max) vyznačené na zásobníku.
- Po každém použití vyprázdněte zásobník na prach/tekutiny, protože výkon vysavače je přímo spojený s čistotou filtru.
- Vyndejte nejprve zásobník na prach/tekutiny z hlavního tělesa vysavače. Zatláčte na tlačítko na vysavači a otevřete zásobník na prach/tekutiny.

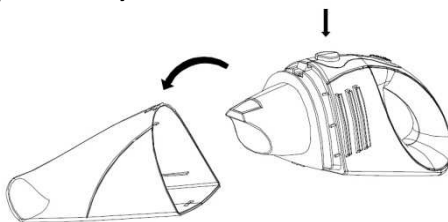

- Pak sundejte plastový kryt před filtrem.

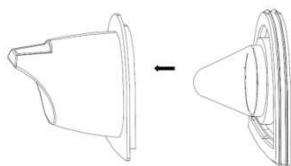

- Dalším krokem je otočení filtrem (spolu s gumovým těsněním) proti směru otáčení hodinových ručiček a jeho vyjmutí z držáku filtru ve spotřebiči.

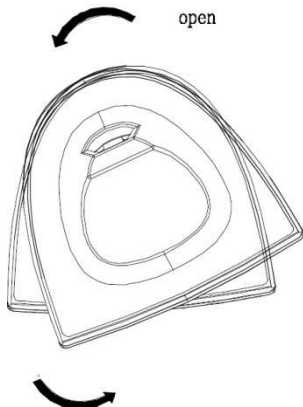

- Vyčistěte filtr kartáčem nebo normálním vysavačem, pokud je hodně špinavý.
Poznámka: Pokud je to potřeba, můžete filtr vyčistit ve studené nebo vlažné vodě. Před dalším použitím filtrační jednotky musíte filtr důkladně vysušit.
Varování: Doporučujeme měnit filtr po delším používání nebo pokud ho již nelze řádně vyčistit. Při výměně starého filtru za nový si nechte gumové těsnění, protože ho použijete u nového filtru.
- Filtr musíte nasadit zpět na držák filtru ve spotřebiči a otočit jím ve směru otáčení hodinových ručiček. Poté nasadte na filtr plastový kryt. Nakonec musíte nasadit i zásobník na prach/tekutiny.
Poznámka: Dbejte na to, abyste filtrační jednotku nasadili správně. Dejte pozor na gumové těsnění na filtru. Pokud není těsnění správně umístěno, nedá se vysavač správně sestavit.

ULOŽENÍ

Vysavač a příslušenství můžete uložit do nabíječky.

ŽIVOTNÍ PROSTŘEDÍ

Spotřebič na konci jeho životnosti nevyhazujte do běžného domovního odpadu, ale předejte ho k

recyklaci na oficiálním sběrném místě. Tímto způsobem pomůžete chránit životní prostředí.

ZÁRUKA A SERVIS

S případnými žádostmi o informace nebo s problémem se prosím obračejte na centrum péče o zákazníky společnosti Gorenje ve vaší zemi (telefonní číslo na centrum péče o zákazníky najdete na celosvětovém záručním listě). Jestliže ve vaší zemi není žádné centrum péče o zákazníky, obraťte se na svého místního obchodního zástupce společnosti Gorenje nebo na servisní oddělení společnosti Gorenje pro domácí spotřebiče.

Poznámka: Záruka na baterii vysavače je 6 měsíců.

Pouze pro osobní použití!

**SPOLEČNOST GORENJE VÁM PŘEJE MNOHO
PŘÍJEMNÝCH ZÁŽITKŮ PŘI POUŽÍVÁNÍ
TOHOTO SPOTŘEBIČE**

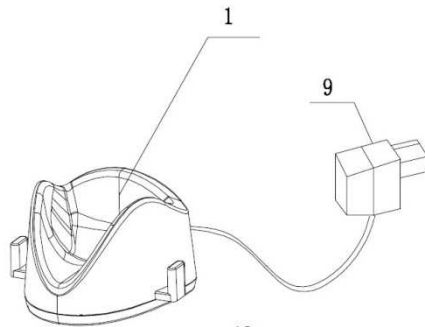
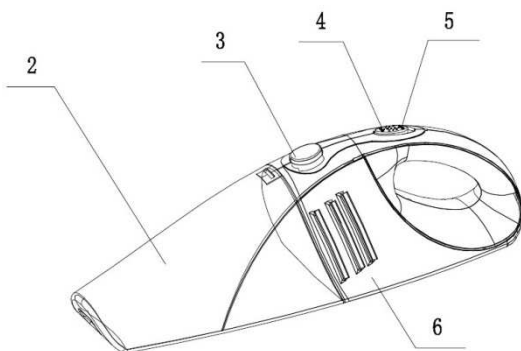

7

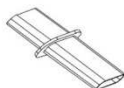

8

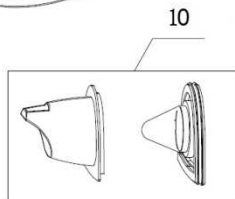

10

- 1 Nabíjačka
- 2 Zásobník prachu / tekutiny
- 3 Tlačidlo otvorenia zásobníka prachu / tekutiny
- 4 Vypínač On / Off
- 5 Indikátor nabíjania
- 6 Zariadenie
- 7 Nástavec kefy
- 8 Štrbinový nástavec
- 9 Adaptér
- 10 Filtračná jednotka (plastový kryt a filter)

Pred použitím vysávača si pozorne prečítajte nasledujúci návod na obsluhu.

Tieto pokyny si odložte pre prípad budúceho použitia.

POZOR:

Skontrolujte, či napätie uvedené na vysávači sa zhoduje s napätím vo vašej domácej elektrickej sieti.

Dôležité bezpečnostné upozornenia

Pri používaní zariadenia dodržiavajte nasledujúce bezpečnostné opatrenia:

- Prosím pozorne si prečítajte tieto pokyny a zariadenie používajte iba v súlade týmito pokynmi.
- Počas používania nenechávajte zariadenie bez dozoru.
- Toto zariadenie nie je určené na používanie osobami (vrátane detí) so zníženými fyzickými, zmyslovými alebo mentálnymi schopnosťami, alebo s nedostatkom skúseností, pokiaľ nie sú pod dozorom alebo neboli poučené o používaní

zariadenia osobou zodpovednou za ich bezpečnosť. Dohliadnite na deti, aby sa nehrali so zariadením.

- Zariadenie nepoužívajte, ak spadlo, je poškodené, ak bolo v exteriéri alebo spadlo do vody.
- Nabíjačku a adaptér nie je možné vymeniť. Ak je poškodený adaptér alebo nabíjačka, zariadenie musí byť zlikvidované.
- Pred čistením zariadenia odpojte adaptér od elektrickej zásuvky.
- Vysávač nabíjajte len pomocou dodanej nabíjačky. Počas nabíjania je adaptér teplý na dotyk. Toto je normálne.
- Do otvorov nekladajte žiadne predmety.
- Otvory udržiavajte čisté bez prachu, vlasov alebo iných predmetov, ktoré by mohli znížiť výkon vysávača.
- Vlasy, časti oblečenia, prsty a ostatné časti tela držte v dostatočnej vzdialenosti od otvorov alebo pohyblivých častí.
- Zariadenie po použití skladujte v interiéri, v suchých izbách, položené na boku.
- Zariadenie nikdy nepoužívajte na vysávanie stavebných materiálov (napríklad jemný piesok, vápno, cementový prach, atď.). Absorbovaný stavebný materiál môže zničiť vaše zariadenie.
- Nikdy nevysávajte horľavé látky alebo korozívne kvapaliny a nevysávajte popol, pokiaľ nie je úplne vychladnutý.
- Zariadenie nedržte zásobníkom na prach/tekutinu smerom nahor a nikdy

nenakláňajte zariadenie na jednu stranu, keď vysávate tekutiny.

- Keď ste použili zariadenie na vysávanie tekutín, pred vložением do nabíjačky vyprázdnite a vysušte zásobník.
- Vysávač chráňte pred priamym slnečným svetlom, horúčavou a ohňom.
- Po použití vysávač vždy vypnite.
- Pred nabíjaním vypnite zariadenie.
- Zariadenie spĺňa platné Nemecké a Európske elektrické štandardy a tak isto potlačenie rádiového rušenia.
- Hlučnosť: Lc < 71 dB (A)

UPOZORNENIE:

Vysávač nikdy nepoužívajte bez filtrov!

Vysávač používajte len v domácnosti a v interiéri!

Všetky zásahy ohľadom zariadenia (napríklad výmena poškodeného napájacieho kábla) musia byť vykonané spoločnosťou Gorenje, autorizovaným servisným strediskom Gorenje alebo oprávnenou osobou za účelom zabráneniu rizika.

ÚDAJE NA SÚLAD S EURÓPSKÝMI NORMAMI

Test pre tento druh spotrebiča potvrdil, že je v súlade s týmito Európskymi smernicami:

- 2006/95/EEC Nízke napätie
- 93/68/EEC CE Označenie
- 2004/108/EEC Smernica o elektromagnetickej kompatibilitate – EMC

Tento spotrebič je označený v súlade s európskou smernicou 2002/96/EG o nakladaní s použitými elektrickými a elektronickými zariadeniami (waste electrical and electronic equipment - WEEE). Táto smernica stanoví jednotný európsky (EU) rámec pre spätný odber a recyklovanie použitých zariadení.

NABÍJANIE ZARIADENIA

- Pred prvým použitím nabíjajte zariadenie minimálne 16 hodín. Pri ďalších cykloch nabíjania musí byť zariadenie nabíjané 8 - 10 hodín.
Upozornenie: Keď je batéria úplne nabitá, červený indikátor na vysávači zhasne.
Rada: Ak zariadenie nebudete dlhšiu dobu používať, odpojte adaptér z elektrickej zásuvky za účelom úspory energie.
- Pre nabitie vysávača, musíte vysávač umiestniť do nabíjačky a adaptér pripojiť k elektrickej zásuvke.
- Ak sa rozhodnete nainštalovať nabíjačku na stenu, buďte opatrný pri vŕtaní dier, zvlášť v blízkosti elektrickej zásuvky.

Poznámka: Skrutky nie sú súčasťou balenia.

- Indikátor nabíjania zostáva zapnutý, pokiaľ je zariadenie v nabíjačke.

Poznámka: Indikátor nabíjania neposkytuje žiadne informácie ohľadom stavu nabitia batérie vysávača.

Varovanie: Skontrolujte správne umiestnenie zariadenia v nabíjačke. Indikátor nabíjania oznamuje, že zariadenie sa nabíja.

POUŽITIE A ČISTENIE ZARIADENIA

- Posunutím vypínača on/off dopredu zapnete zariadenie.
- Posunutím vypínača on/off dozadu vypnete zariadenie.

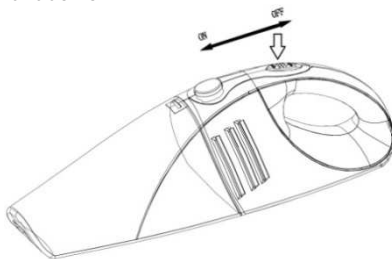

- Pripojte zvolený nástavec k zariadeniu. Štrbinový nástavec je vhodný na vysávanie rohov a úzkych otvorov. Nástavec kefky je vhodný na čistenie jemných povrchov.
- Keď zásobník na prach / tekutinu je naplnený vodou, zariadenie držte tak, aby bola predná časť vždy dole (rukoväť hore).
- **Dôležité:** Skontrolujte, že vysatá voda alebo iná tekutina nepresahuje povolenú kapacitu (max) označenú na zásobníku.
- Po každom použití vyčistite zásobník na prach / tekutinu a prachový filter, pretože výkon vysávača priamo súvisí s čistotou filtra.
- Najskôr musíte odpojiť zásobník na prach / tekutinu od vysávača. Stlačením tlačidla na vysávači otvoríte zásobník na prach / tekutinu.

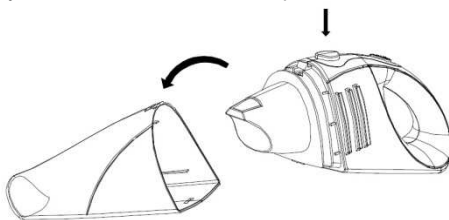

- Potom odstráňte plastový kryt pred filtrom.

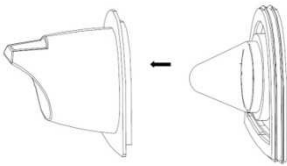

- V nasledujúcom kroku otočte filter (spolu s gumovým tesnením) v proti smere hodinových ručičiek a zložte ho z držiaka filtra na zariadení.

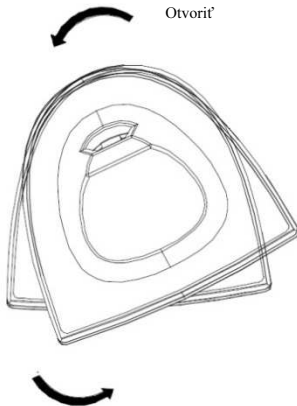

- Ak je filter veľmi znečistený, vyčistite ho kefkou alebo vysávačom.
Poznámka: Ak je potrebné, filter môžete vyčistiť v studenej alebo vo vlažnej vode. Pred opätovným vložením do filtračnej jednotky musí byť filter úplne suchý.
Varovanie: Po dlhšom čase alebo ak je filter veľmi znečistený odporúčame vymeniť filter. Pri výmene filtra zachovajte gumové tesnenie, pretože ho použijete s novým filtrom.
- Filter vložte na objímku na zariadení a otočte v smere hodinových ručičiek. Potom na filter umiestnite plastový kryt. Nakoniec pripojte zásobník na prach / tekutinu.
Poznámka: Skontrolujte, či je filtračná jednotka vložená správne. Dávajte pozor pri inštalácii gumového tesnenia. Ak tesnenie nie je umiestnené správne, nie je možné správne zostaviť vysávač.

SKLADOVANIE

Vysávač a príslušenstvo môžete skladovať na nabíjačke.

ŽIVOTNÉ PROSTREDIE

Zariadenie nelikvidujte spolu s domovým odpadom, ale v zberniach pre recykláciu. Týmto pomôžete chrániť životné prostredie.

ZÁRUKA A SERVIS

Ak potrebujete informácie alebo ak máte problém, obráťte sa na zákaznícku linku Gorenje vo vašej krajine (kontakt nájdete na záručnom liste). Ak neexistuje žiadna zákaznícka linka Gorenje vo vašej krajine, obráťte sa na predajcu Gorenje alebo kontaktujte servisné stredisko Gorenje domácich spotrebičov.

Poznámka: Záruka na batériu vysávača je 6 mesiacov.

Len pre osobnú potrebu!

**GORENJE PRAJE VEĽA RADOSTI PRI
POUŽÍVANÍ VÁŠHO SPOTREBIČA**

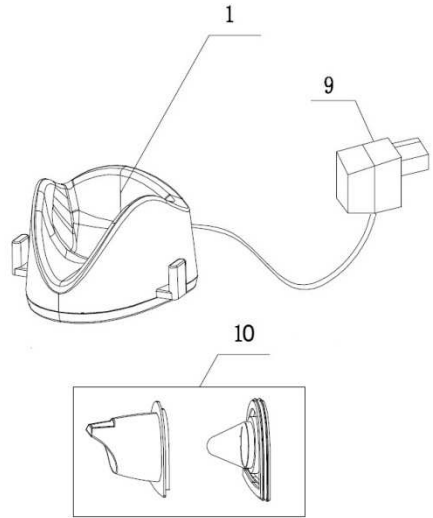
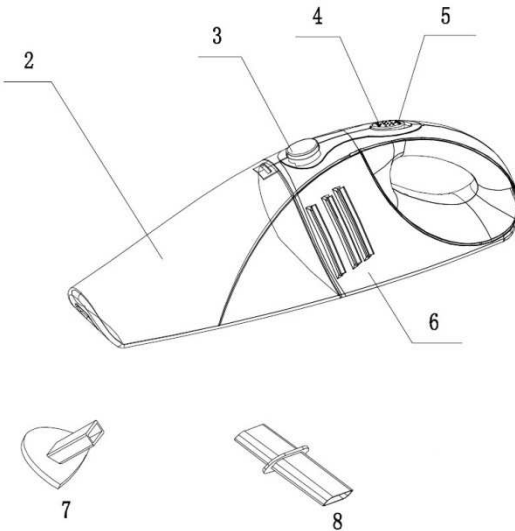

- 1 Ładowarka
- 2 Pojemnik na kurz/ płyn
- 3 Przycisk otwierający pojemnik na kurz/ płyn
- 4 Przelącznik włączenia/ wyłączenia
- 5 Wskaźnik naładowania baterii
- 6 Obudowa
- 7 Szczotka
- 8 Ssawka szczelinowa
- 9 Adapter
- 10 Jednostka filtrująca (plastykowa pokrywa i filtr)

Przed pierwszym zastosowaniem urządzenia należy uważnie zapoznać się z instrukcją obsługi, którą należy zachować w razie ponownego skorzystania z niej w przyszłości.

UWAGA:

Należy sprawdzić, czy napięcie w instalacji w gospodarstwie domowym odpowiada napięciu, podanemu na urządzeniu bądź adapterze!

WAŻNE OSTRZEŻENIA

Używając odkurzacza, należy zawsze przestrzegać następujących podstawowych wskazówek dotyczących bezpieczeństwa:

- Dokładnie należy przeczytać niniejszą instrukcję obsługi i stosować urządzenie wyłącznie zgodnie z instrukcją.
- Nie pozostawiać włączonego odkurzacza bez nadzoru.
- Urządzenie nie powinno być obsługiwane przez dzieci i osoby o ograniczonej sprawności fizycznej, ruchowej bądź umysłowej, a także osoby bez wystarczającej wiedzy lub

doświadczenia, chyba że znajdują się pod opieką osoby, odpowiedzialnej za ich bezpieczeństwo, która im dokładnie objaśni zasady działania i użytkowania urządzenia. Nie należy dopuścić, aby dzieci bawiły się urządzeniem.

- Urządzenia nie należy używać, jeżeli upadło ono na podłogę, jest uszkodzone, było przechowywane na zewnątrz lub też wpadło do wody.
- Adapter i ładowarka niniejszego urządzenia nie podlegają naprawie. Jeżeli adapter lub kabel przyłączeniowy zostaną uszkodzone, będzie je trzeba wyrzucić.
- Przed czyszczeniem ładowarki, adapter należy wyjąć z gniazda sieciowego.
- Odkurzacza należy ładować jedynie za pomocą adapteri i ładowarki, załączonych do odkurzacza. Podczas ładowania adapter ulega nagraniu. Zjawisko to jest zupełnie normalne.
- Nie należy wstawiać żadnych przedmiotów do otworu ssącego jak i do innych otworów na odkurzaczu.
- W szczelinach nie powinno być kurzu, włosów czy jakichkolwiek innych przedmiotów, co mogłoby spowodować zamknięcie przepływu powietrza, a w efekcie zmniejszenie siły ssania.
- Należy uważać, aby włosy, zwisające części garderoby, palce czy też inne części ciała nie stykały się z otworami lub ruchomymi częściami urządzenia.

- Urządzenie należy przechowywać tylko w zamkniętych i suchych pomieszczeniach. Po użytkowaniu należy je odstawić.
- Odkurzaczka nie należy nigdy używać do odkurzania materiału budowlanego (jak np. drobny żwir, wapno, pył cementowy, itd.). Odkurzony materiał budowlany może spowodować uszkodzenie urządzenia.
- Nie należy odkurzać substancji zapalnych lub żrących płynów oraz popiołu, dopóki się on całkowicie nie ochłodzi.
- Odkurzając substancje płynne, urządzenia nie należy trzymać pojemnikiem na kurz/ płyn zwróconym do góry i nie należy przechylać go w bok.
- Jeżeli za pomocą urządzenia odkurzone zostały substancje płynne, pojemnik na kurz/ płyn należy opróżnić i wysuszyć, zanim urządzenie zostanie wstawione do ładowarki.
- Odkurzaczka nie należy wystawiać na bezpośrednie działanie promieni słonecznych, wysokiej temperatury i ognia.
- Odkurzacz należy wyłączyć po zakończeniu użytkowania.
- Urządzenie powinno być wyłączone podczas ładowania.
- Urządzenie jest zgodne z obowiązującymi zarówno niemieckimi jak i europejskimi normami dotyczącymi urządzeń elektrycznych, jak również z przepisami, regulującymi zakłócenia w odbiorze fal radiowych.
- Poziom hałasu: Lc < 71 dB (A)

DODATKOWA UWAGA:

Urządzenia nigdy nie należy użytkować bez zastosowania filtrów!

Odkurzacz przeznaczony jest wyłącznie do użytku domowego i w pomieszczeniach wewnątrz!

Jakichkolwiek napraw urządzenia (np. wymiany uszkodzonego kabla przyłączeniowego) może dokonywać jedynie przedsiębiorstwo Gorenje, upoważniony serwis naprawczy Gorenje lub odpowiednio przygotowany upoważniony personel techniczny.

DANE DOTYCZĄCE ZGODNOŚCI Z NORMAMI EUROPEJSKIMI

Test urządzenia tego typu potwierdził jego zgodność z następującymi dyrektywami europejskimi:

- Dyrektywa niskonapięciowa LVD 2006/95/WE
- 93/68/EEC o oznakowaniu zgodności CE
- Dyrektywa w sprawie kompatybilności elektromagnetycznej EMC 2004/108/WE

Urządzenie to oznaczono zgodnie z europejską wytyczną 2002/96/EG o zużytych urządzeniach elektrycznych i elektronicznych (waste electrical and electronic equipment - WEEE).
Wytyczna ta określa ramy obowiązującego w całej Unii Europejskiej odbioru i wtórnego wykorzystania starych urządzeń

ŁADOWANIE URZĄDZENIA

- Urządzenie należy przed pierwszym użytkowaniem ładować przynajmniej przez 16 godzin! W przypadku wszystkich kolejnych ładowań, należy je ładować od 8 do 10 godzin.
Ostrzeżenie: Gdy bateria jest naładowana, czerwona lampka na urządzeniu zgaśnie.
Wskazówka: Jeżeli urządzenie nie będzie używane przez dłuższy czas, adapter należy wyjąć z gniazda sieciowego, oszczędzając w ten sposób energię.
- Odkurzacz należy ładować, wstawiając go do ładowarki oraz umieszczając adapter w gniazdku.
- Decydując się na zamocowanie ładowarki na ścianie, należy uważać wierząc w ścianie otwory, szczególnie w pobliżu gniazd sieciowych.
Uwaga: Śruby nie są załączone do urządzenia.
- Wskaźnik ładowania świeci, dopóki urządzenie znajduje się w podłączony do sieci ładowarce.
Uwaga: Wskaźnik ładowania nie wskazuje stopnia naładowania baterii odkurzacza.
Ostrzeżenie: Uważać należy, aby odkurzacz prawidłowo umieścić w ładowarce. Wskaźnik ładowania zacznie się świecić.

SPOSÓB UŻYCIA I CZYSZCZENIE URZĄDZENIA

- W celu włączenia urządzenia należy przesunąć przełącznik włączenia/ wyłączenia do przodu.
- W celu wyłączenia odkurzacza należy przesunąć przełącznik włączenia/ wyłączenia do tyłu.

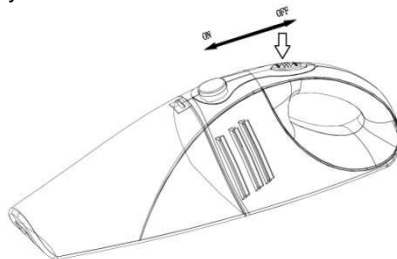

- Żądaną dodatkową ssawkę należy umieścić na zwężce urządzenia. Ssawkę szczelinową zaleca się stosować do czyszczenia kątów i wąskich

szczelin. Szczotka natomiast nadaje się do czyszczenia delikatnych powierzchni.

- Jeżeli w pojemniku na kurz/ płyn znajduje się substancja płynna, urządzenie należy zawsze trzymać pojemnikiem zwróconym w dół (uchwyt znajduje się wówczas u góry).

Ważne: Poziomemu płynu nie powinien przekraczać oznaczonego na pojemniku najwyższego poziomu płynu (max).

- Po każdorazowym użytku pojemnik na kurz/ płyn należy opróżnić oraz wyczyścić filtr kurzu. Moc urządzenia zależy od stopnia czystości filtra. Urządzenie będzie działało lepiej, jeżeli filtr będzie czyszczony regularnie.
- W pierwszej kolejności należy od urządzenia odłączyć pojemnik na kurz/ płyn, przyciskając w tym celu przycisk na obudowie.

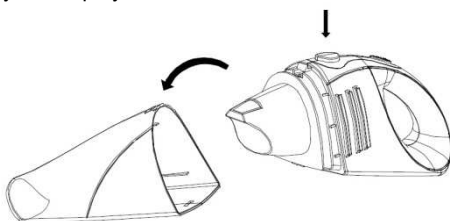

- Usunąć należy plastikową pokrywę, umieszczoną przed filtrem.

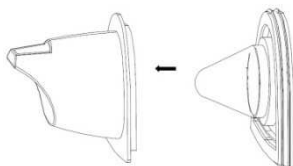

- Następnie filtr należy obrócić (wraz z gumową uszczelką) w kierunku przeciwnym do ruchu wskazówek zegara i zdjąć go z nośnika na urządzeniu.

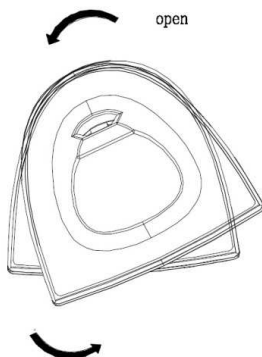

- Jeżeli filtr jest bardzo zabrudzony, należy oczyścić go za pomocą szczotki lub zwykłego odkurzacza.

Uwaga: Jeśli zajdzie taka potrzeba, filtr można wyczyścić zimną lub letnią wodą. Przed ponownym założeniem należy go jednak dokładnie wysuszyć.

Ostrzeżenie: Zaleca się, aby filtr wymienić po dłuższym okresie użytkowania lub gdy nie da się go już dokładnie wyczyścić. Wymieniając stary filtr na nowy, należy zachować gumową uszczelkę, ponieważ będzie ona jeszcze potrzebna do zamocowania nowego filtra.

- Filtr należy ponownie zamocować w urządzeniu, obracając go w kierunku zgodnym z ruchem wskazówek zegara. Następnie na filtrze należy zamocować plastikową pokrywę. Na końcu należy jeszcze na odkurzaczu umieścić pojemnik na kurz/ płyn.

Uwaga: Zadbaj, aby jednostka filtrująca, została umieszczona prawidłowo. Należy zwrócić również uwagę na zamocowanie na filtrze gumowej uszczelki. Jeżeli uszczelka nie została prawidłowo zamocowana, urządzenie nie będzie można prawidłowo złożyć.

PRZECHOWYWANIE

Do przechowywania odkurzacza i jego akcesoriów można używać ładowarki.

ŚRODOWISKO

Urządzenia po jego wyeksploatowaniu nie należy wyrzucić razem z odpadami komunalnymi, lecz oddać go do legalnego punktu zbierania odpadów do recyklingu.

W ten sposób pomaga się w ochronie środowiska.

GWARANCJA I SERWIS NAPRAWCZY

W celu uzyskania dodatkowych informacji lub w razie problemów należy zwrócić się do Centrum obsługi użytkownika przedsiębiorstwa Gorenje w państwie kraju (numer telefonu znajdują Państwo w międzynarodowej karcie gwarancyjnej). Jeżeli w Państwa kraju nie ma takiego centrum, należy zwrócić się do lokalnego sprzedawcy produktów Gorenje lub oddziału firmy Gorenje, produkującego małe urządzenia AGD.

Uwaga: Okres gwarancyjny baterii odkurzacza wynosi 6 miesięcy.

Tylko do użytku domowego!

**GORENJE ŻYTCZY PAŃSTWU WIELE
SATYSFAKCJI PODCZAS UŻYTKOWANIA
WYBRANEGO ODKURZACZA**

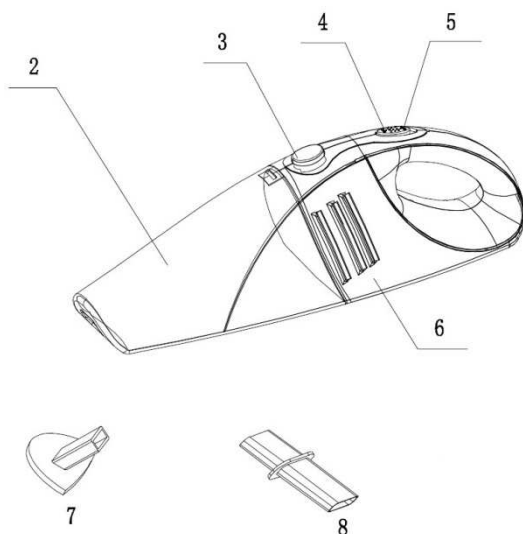

- 1 Töltő
- 2 Por / folyadék tartály
- 3 Por / folyadék tartály nyitó gomb
- 4 Be / kikapcsoló gomb
- 5 Töltés jelfény
- 6 Géptest
- 7 Ecset
- 8 Szűkítő
- 9 Adapter
- 10 Szűrő egység (műanyag fedél és szűrő)

A készülék használata előtt olvassa át figyelmesen a használati utasításban foglaltakat. A használati utasítást őrizze meg, később is szüksége lehet rá.

FIGYELEM:

Ellenőrizze, hogy a készüléken feltüntetett feszültségek megfelel-e az Ön otthonában rendelkezésre álló feszültségnek.

FONTOS FIGYELMEZTETÉSEK

A készülék használata során az alábbi alapvető szabályokat mindig be kell tartani:

- Kérjük olvassa át figyelmesen a biztonsági utasításokat és a készüléket csak az utasításban foglaltaknak megfelelően használja.
- Használat közben ne hagyja felügyelet nélkül a készüléket.
- A készüléket nem használhatják olyan személyek (beleértve a gyerekeket is), akik csökkent fizikális, érzékszervi vagy mentális képességekkel rendelkeznek, vagy nincs meg

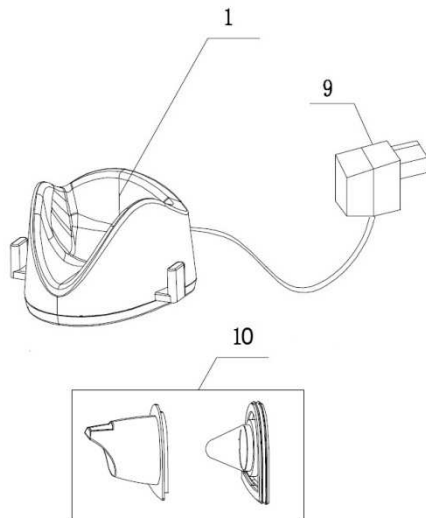

a készülék használatához szükséges tapasztalatuk, illetve tudásuk – kivéve, ha a biztonságukért felelős személy felügyeli vagy megfelelő utasításokkal látta el őket. A gyerekeket felügyelni szükséges, hogy ne játszhassanak a készülékkel.

- Ne használja a készüléket, ha az leesett, megsérült, kültéren tárolták vagy vízbe esett.
- A töltő és az adapter nem cserélhető. Ha a töltő vagy a csatlakozó kábel megsérül, a készüléket le kell selejtezni.
- A töltő tisztítása előtt húzza ki az adaptert a fali konnektorból.
- A porszívót csak a mellékelt töltővel töltsse. Töltés közben a töltő felmelegedhet – ez természetes jelenség.
- Ne helyezzen semmilyen tárgyat a készülék nyílásaiba.
- A nyílásokban nem lehet por, hajsálak vagy egyéb tárgyak, amelyek csökkenthetik a készülék teljesítményét.
- Tartsa távol a nyílásoktól és a mozgó részektől a haját, a bő ruhadarabokat, az ujjait és egyéb testrészeit.
- A készüléket beltéren kell tárolni, száraz helyiségben. Használat után tegye a helyére.
- Soha ne használja a porszívót építőanyag (úgy mint finom homok, mész, cementport, stb.) porszívózására. A felszívott építőanyag kárt okozhat a készülékben.
- Soha ne szívjon fel gyúlékony anyagokat vagy maró folyadékokat, illetve hamut sem mindaddig, amíg az nem hűl ki teljesen.

- Ne tartsa a készüléket úgy, hogy a por/folyadék tartály felfelé mutasson és ne döntse a készüléket az egyik oldalára folyadék felszívása közben.
- Ha a készüléket folyadék felszívására használta, ürítse ki és szárítsa meg a por/folyadék tartályt mielőtt a készüléket a töltőre helyezné.
- Óvja a porszívót a közvetlen napfénytől, hőtől és tűztől.
- Használat után mindig kapcsolja ki a készüléket.
- Újratöltéskor kapcsolja ki a készüléket.
- A készülék megfelel az érvényes német és európai elektromos szabványoknak, illetve a rádióvételi zavar elhárításáról szóló szabályozásnak.
- Zajszint: $L_c < 71$ dB (A)

FIGYELEM:

**Soha ne használja a készüléket a szűrők nélkül!
A porszívót csak otthon és beltéren használja!**

A készüléken elvégzett mindenféle javítást (például a sértült csatlakozó kábel cseréjét) csak a Gorenje, az általa felhatalmazott szerviz vagy hasonló képzettséggel rendelkező személy végezheti el, a veszélyhelyzetek elkerülése érdekében.

ADATOK AZ EURÓPAI SZABVÁNYOKNAK VALÓ MEGFELELŐSÉGRŐL

A készülék tesztelése során megerősítést nyert, hogy a porszívó megfelel a következő európai direktíváknak:

- 2006/95/EEC Alacsony feszültség
- 93/68/EEC CE jelölés
- 2004/108/EEC Direktíva az elektromágneses kompatibilitásról – EMC

A készülék a Hulladék elektromos és elektronikus készülékekről szóló (WEEE) 2002/96/EC európai direktívának megfelelően van jelölve. Ez a direktíva a kerete a hulladék elektromos és elektronikus készülékek Európa-szerte érvényes visszavételének és újrahasznosításának.

A KÉSZÜLÉK TÖLTÉSE

- A készüléket az első használat előtt legalább 16 órán át töltsen. A következő töltések során a készüléket 8-10 órán át kell tölteni.
- Figyelmeztetés:** Amikor a készülék akkumulátora teljesen feltöltődött, a porszívó piros jelfénye kialszik.
- Jótanács:** Ha hosszabb ideig nem használja a készüléket, húzza ki az adaptert a fali

konnektorból az energia-megtakarítás érdekében.

- A porszívó töltéséhez a készüléket a töltőre kell helyezni, az adaptert pedig be kell dugni a fali konnektorba.
- Ha a töltőt a falra szereli fel, legyen óvatos a lyukak fúrásakor, különösen a fali konnektorok közelében.

Megjegyzés: A csavarok nem tartozékai a készüléknek.

- A töltés jelfény mindaddig világít, amíg a készülék a bedugott töltőn van.

Megjegyzés: a töltés jelfény nem ad semmilyen információt az akkumulátor töltöttségi szintjéről.

Figyelmeztetés: Ügyeljen rá, hogy megfelelően helyezze el a készüléket a töltőn. A töltés jelfény ekkor bekapcsol, annak jelzésére, hogy a készülék töltése megkezdődött.

A KÉSZÜLÉK HASZNÁLATA ÉS TISZTÍTÁSA

- A készülék bekapcsolásához tolja előre a be/kikapcsoló gombot.
- A készülék kikapcsolásához húzza hátra a be/kikapcsoló gombot.

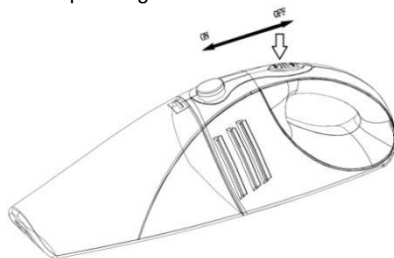

- A kiválasztott tartozékot illessze a készülék szívócsővének végére. A réstisztító sarkok és szűk rések tisztítását könnyíti meg. A kefe segítségével tisztíthatjuk a kényesebb felületeket.
- Ha a por/folyadék tartály vízzel van megtöltve, a készüléket mindig úgy tartsuk, hogy az első része lefelé nézzen (a fogantyújával felfelé).
- Fontos:** Ügyeljen rá, hogy a felszívott víz vagy más folyadék ne lépje túl a tartályon jelölt megengedett mennyiséget (max).
- Minden egyes használat után ürítse ki a por/folyadék tartályt és a porszívót, mivel a porszívó teljesítménye közvetlenül összefügg a szűrő tisztaságával.
- Először távolítsa el a por/folyadék tartályt a készülék testéről. A por/folyadék tartály kinyitásához nyomja meg a készüléken található gombot.

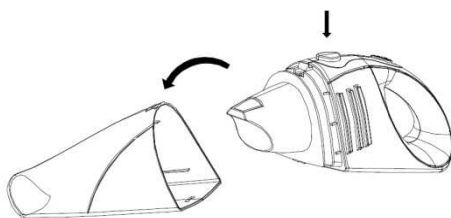

- Ezt követően távolítsa el a szűrő előtt lévő műanyag fedelet.

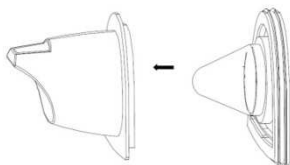

- Következő lépésként fordítsa el a szűrőt (a gumi tömítéssel együtt) az óramutató járásával ellentétes irányba és vegye le a tartójáról.



- Tisztítsa meg a szűrőt egy ecset segítségével, vagy ha nagyon piszkos, egy porszívóval.
Megjegyzés: Ha szükséges, mossa le a szűrőt hideg vagy langyos vízben. Mielőtt visszatenné a helyére, szárítsa meg alaposan.
Figyelmeztetés: Hosszabb használat után, illetve ha már nem tisztítható megfelelően, javasolt a szűrőt kicserélni. A régi szűrő cseréjéhez őrizze meg a gumi tömítést, mert az újhoz is azt kell használni.
- Helyezze vissza a szűrőt a tartójára és forgassa el az óramutató járásával megegyező irányba. Ezután helyezze vissza a műanyag fedelet. Végül helyezze fel a por/folyadék tartályt is.
Megjegyzés: Ügyeljen a szűrő megfelelő módon történő elhelyezésére. Különösen fontos, hogy a gumi tömítés a megfelelő helyen legyen, ellenkező esetben a porszívó nem szerelhető össze megfelelő módon.

TÁROLÁS

A porszívót és tartozékait tárolhatja a töltőn.

KÖRNYEZETVÉDELEM

A készüléket élettartama végén ne szokásos háztartási hulladékként kezelje, hanem adja át egy hivatalos gyűjtőhelynek. Ezzel hozzájárul a környezet védelméhez.

GARANCIA ÉS SZERVIZ

Ha információra van szüksége, vagy problémája van, vegye fel a kapcsolatot az Ön országában működő Gorenje ügyfélszolgálattal (telefonszáma megtalálható a garancialevélen). Amennyiben az Ön országában nem működik Gorenje ügyfélszolgálat, forduljon a helyi Gorenje márkaképviselőhöz vagy a Gorenje háztartási készülékek márkaszervizéhez.

Megjegyzés: A porszívó akkumulátorára 6 hónapos garancia érvényes.

Csak személyes használatra!!

A GORENJE SOK ÖRÖMET KÍVÁN ÖNNEK A KÉSZÜLÉK HASZNÁLATA SORÁN

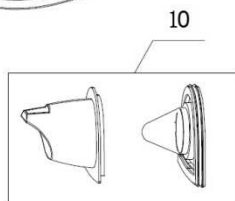
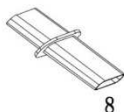
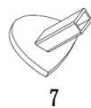
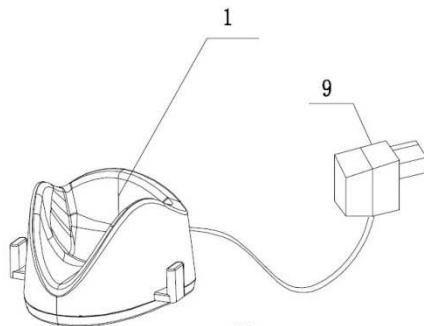
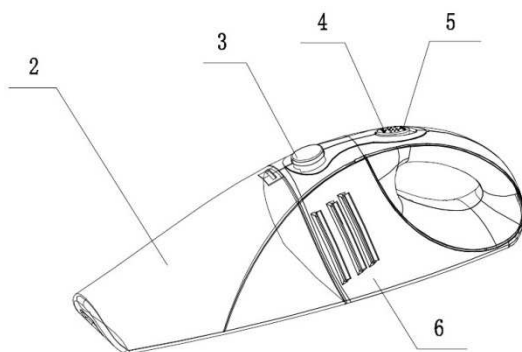

- 1 Зарядно устройство
- 2 Съд за прах/течности
- 3 Бутон за отваряне на съда
- 4 Бутон Вкл / Изкл
- 5 Светлинен индикатор за зареждане
- 6 Корпус
- 7 Четкова приставка
- 8 Приставка за тесни места
- 9 Адаптер
- 10 Филтър (филтър и пластмасова обвивка)

Преди да използвате прахосмукачката, прочетете внимателно инструкциите. Запазете инструкциите за бъдеща употреба.

ВНИМАНИЕ:

Проверете дали волтажът, изписан на прахосмукачката или на адаптера, отговаря на този във вашия дом.

ВАЖНИ ПРЕДПАЗНИ МЕРКИ:

При употреба на уреда, винаги се съобразявайте със следното:

- Прочетете инструкциите за безопасност внимателно и използвайте уредът единствено съгласно тези инструкции.
- Не оставяйте уреда без надзор, когато е включен.
- Този уред не е предназначен за употреба от лица (включително деца) с намалена сетивност, физически или психически способности или липса на опит и знания, освен ако не са напътствани от лицето отговорно за тяхната безопасност. Децата

трябва да бъдат нагледжани и да нямат допир до уреда.

- Не използвайте уреда ако е бил изпускан, ударен, държан навън или е падал във вода.
- Зарядното и адаптера не могат да бъдат заменяни. Ако зарядното или кабела са повредени, трябва да се освободите от уреда.
- Извадете адаптера от контакта преди да почистите зарядното.
- Зареждайте прахосмукачката единствено със зарядното в комплекта. По време на зареждане, зарядното е топло на допир. Това е нормално.
- Не поставяйте предмети в отворите.
- Поддържайте всмукателния отвор без прах, косми или други предмети, които могат да намалят силата на всмукване.
- Пазете косата, дрехите и пръстите или която и да било друга част от тялото, далеч от отворите и движещите се части.
- Уредът трябва да се съхранява у дома, в сухи помещения, поставяйте го настрана след употреба.
- Не използвайте прахосмукачката за събиране на строителни материали (пясък, варовик, цимент и др.) Те могат да повредят уреда.
- Не използвайте за запалими субстанции и не събирайте пепел, докато не изстине.

- Не дръжте уреда с насочен нагоре контейнер и не го накланяйте на страни, когато събирате течности.
- Когато сте събрали течности, изпразнете и изсушете контейнера преди да включите уреда към зарядното.
- Не излагайте уреда на директна слънчева светлина и висока температура.
- Винаги изключвайте прахосмукачката след употреба.
- Изключвайте уреда, когато го зареждате.
- Уредът покрива Немските и Европейски стандарти за електроуреди, както и регулацията за потискане на радио смущенията.
- Ниво на шума: $L_c < 71 \text{ dB (A)}$

ВНИМАНИЕ:

Не използвайте прахосмукачката без филтрите!

Прахосмукачката е предназначена само за битова употреба!

Всички интервенции по уреда (например подмяна на кабел) трябва да бъдат извършвани от Gorenje, оторизиран сервиз на Gorenje или от лице с необходимата квалификация.

ДАНИИ ЗА СЪОТВЕТСТВИЕ С ЕВРОПЕЙСКИ СТАНДАРТИ

Тестовите с този тип уред потвърждават, че съответства със следните Европейски директиви:

- 2006/95/ЕЕС Нисък волтаж
- 93/68/ЕЕС СЕ Маркировка
- 2004/108/ЕЕС Директива за Електромагнитна съвместимост – EMC

Този уред е маркиран в съответствие с Европейска директива 2002/96/ЕС, касаеща Отпадъчно Електрическо и Електронно Оборудване (WEEE). Това ръководство е рамката на Общоевропейска валидност на събирането и рециклирането според директивата за Отпадъчно Електрическо и Електронно Оборудване .

ЗАРЕЖДАНЕ НА УРЕДА

- Заредете уреда поне 16 часа преди първата употреба. Всяко следващо зареждане трябва да бъде между 8 и 10 часа.
Внимание: Когато батерията е напълно заредена, червената светлина на прахосмукачката ще изгасне.
Съвет: Ако няма да използвате уреда по-дълго време, изтеглете адаптера от контакта, за да пестите енергия.

- За да заредите прахосмукачката, трябва да я поставите на зарядното устройство и да поставите адаптера в контакта
- Ако решите да прикачите зарядното към стената, внимавайте при дупченето на стената, особено в близост до контакти.
Бележка: Винтовете не са включени в опаковката.
- Светлината, индикираща зареждане, остава включена, докато уредът е поставен на зарядното.
Бележка: светлинната индикация не указва нивото на зареденост на прахосмукачката.
Внимание: Уверете се, че поставяте уреда правилно върху зарядното. Светлинната индикация указва, че уредът се зарежда.

УПОТРЕБА И ПОЧИСТВАНЕ НА УРЕДА

- Натиснете бутона Вкл/Изкл напред, за да включите уреда.
- Натиснете бутона Вкл/Изкл назад, за да изключите уреда.

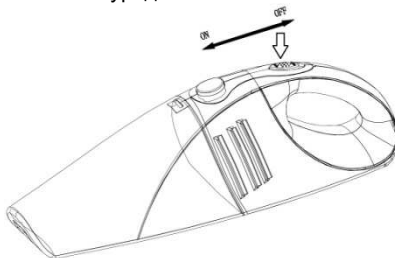

- Прикачете избраната от вас приставка към отвора. Attach the selected accessory to the nozzle of the appliance. Приставката за тесни места е подходяща за ъгли и процеци. Четковата приставка е подходяща за почистване на деликатни повърхности.
- Когато контейнера е пълен с вода, придържайте дръжката нагоре.
Важно: Уверете се, че всмуканата течност не превишава маркирания на контейнера капацитет (max).
- След всяка употреба, изпразвайте контейнера и почиствайте филтъра, тъй като работата на прахосмукачката зависи от чистотата на филтъра.
- Първо трябва да отделите контейнера от корпуса на прахосмукачката. Натиснете бутона на корпуса, за да освободите контейнера.

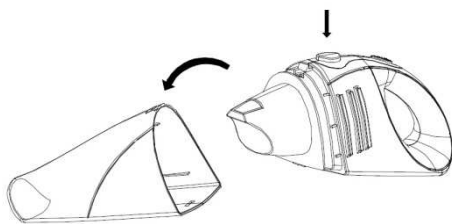

- След това отделете пластмасовата обвивка на филтъра.

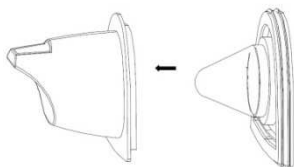

- Следващата стъпка е да завъртите филтъра (заедно с гуменото уплътнение) обратно на часовниковата стрелка и да го отделите от корпуса.

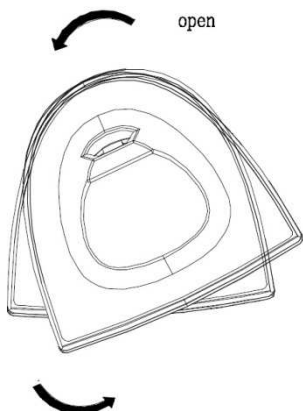

- Почистете филтъра с четка или с прахосмукачка, ако е много мръсен.
Бележка: Ако е необходимо, можете да почистите филтъра с хладка вода. Подсушете го хубаво преди да го върнете обратно.
Внимание: Препоръчваме ви да подмените филтъра след продължителна употреба или когато усетите, че уредът вече не почиства достатъчно добре. Когато подменяте стария филтър с нов, запазете гуменото уплътнение, защото ще го използвате и за новия филтър.
- Трябва да поставите филтъра обратно на мястото му на корпуса и да завъртите по посока на часовниковата стрелка. След това поставете пластмасовата обвивка върху

филтъра. Накрая трябва да поставите контейнера на мястото му.

Бележка: Уверете се, че поставяте филтъра правилно. Бъдете внимателни с гуменото уплътнение. Ако то не е поставено правилно, няма да можете да сглобите прахосмукачката.

СЪХРАНЕНИЕ

Можете да съхранявате прахосмукачката на зарядното.

ОКОЛНА СРЕДА

Не изхвърляйте уреда с останалите битови отпадъци, а го занесете в пункт за рециклиране. По този начин, предпазвате околната среда.

ГАРАНЦИЯ И СЕРВИЗ

Ако се нуждаете от информация или ако имате проблем с уреда, молим да се свържете с Центъра за Обслужване на Клиенти на Gorenje във вашата страна (данни за контакт на гаранционната карта). Ако във вашата страна няма такъв център, свържете се с местното представителство или оторизиран сервиз.

Бележка: Гаранцията на батерията на прахосмукачката е 6 месеца.

Само за лична употреба!

**GORENJE VI POЖЕЛАВА ПРИЯТНА
УПОТРЕБА НА ТОЗИ УРЕД**

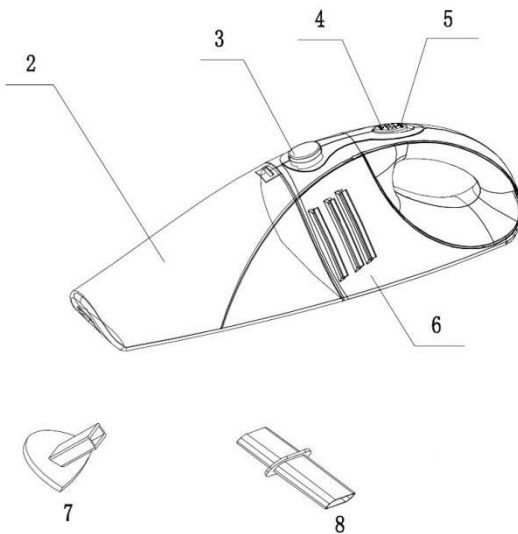

- 1 Зарядний пристрій
- 2 Збірник пилу / рідини
- 3 Кнопка для відкривання збірника пилу / рідини
- 4 Перемикач «Увімк./вимк.»
- 5 Індикатор заряджання
- 6 Основний корпус
- 7 Щітка
- 8 Щілинна насадка
- 9 Адаптер
- 10 Блок фільтра (пластикова кришка та фільтр)

Перш ніж користуватися пилососом, уважно прочитайте цей посібник з експлуатації. Рекомендовано зберігати цей посібник у надійному місці для використання в майбутньому.

УВАГА!

Переконайтеся, що напруга, зазначена на пилососі чи адаптері, відповідає напрузі мережі у приміщенні.

ВАЖЛИВІ ЗАСТЕРЕЖЕННЯ

Під час використання цього приладу завжди дотримуйтеся техніки безпеки, зокрема наведених нижче правил.

- Уважно прочитайте інструкції з техніки безпеки та користуйтеся приладом лише відповідно до цих інструкцій.
- Не залишайте ввімкнений пристрій без нагляду.
- Цей прилад не призначений для використання особами (зокрема дітьми) з

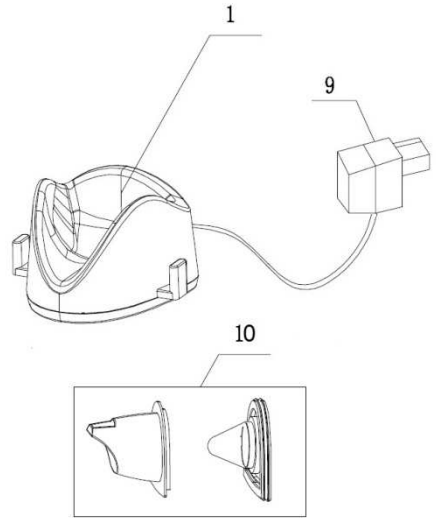

- обмеженими фізичними, тактильними або розумовими можливостями чи без належних знань і досвіду, окрім випадків, коли вони перебувають під наглядом або отримали інструкції від осіб, відповідальних за їхню безпеку. Необхідно стежити, щоб діти не грались із приладом.
- Не використовуйте прилад, якщо він падав пошкодився, зберігався на вулиці або впав у воду.
- Зарядний пристрій і адаптер не можна замінити. Якщо зарядний пристрій або шнур живлення пошкодяться, прилад потрібно утилізувати.
- Перед чищенням зарядного пристрою від'єднуйте адаптер від електромережі.
- Заряджайте пилосос лише за допомогою зарядного пристрою з комплекту постачання. Під час заряджання адаптер стає теплим на дотик. Це нормальне явище.
- Не вставляйте в отвори жодних предметів.
- Очищайте отвір від пилу, волосся та інших предметів, які можуть знизити ефективність чищення.
- Уникайте контакту волосся, одягу, пальців та інших частин тіла з отворами чи рухомими частинами.
- Прилад потрібно зберігати лише в сухому приміщенні. Після використання зберігайте прилад належним чином.
- У жодному разі не використовуйте пилосос для прибирання будівельного матеріалу (такого як дрібнозернистий пісок, вапно,

цементний пил тощо). Поглинутий будівельний матеріал може пошкодити прилад.

- Ніколи не прибирайте пирососом займисті або їдкі речовини чи попіл, якщо він не охолов.
- Не тримайте прилад так, щоб збірник пилу та рідини був направлений угору, і не нахилийте прилад в один бік під час прибирання рідини.
- Після прибирання рідини вилийте її, висушіть збірник пилу та рідини і лише тоді ставте прилад на підставку для заряджання.
- Тримайте пиросос подалі від джерел тепла та вогню й уникайте попадання на нього прямих сонячних променів.
- Після використання завжди вимикайте пиросос.
- Під час заряджання вимикайте прилад.
- Прилад відповідає чинним німецьким і європейським електричним стандартам, а також постановам щодо приглушення радіоперешкод.
- Рівень шуму: $L_s < 71$ дБ(А).

УВАГА!

Ніколи не використовуйте пиросос без фільтрів!

Використовуйте пиросос лише у приміщеннях!

Щоб уникнути небезпеки, ремонт пирососа (наприклад, заміну пошкодженого шнура живлення) має виконувати лише компанія Gorenje, авторизований сервісний центр Gorenje або фахівець із належною кваліфікацією.

ДАНИ ЩОДО ВІДПОВІДНОСТІ ЄВРОПЕЙСЬКИМ СТАНДАРТАМ

Результати перевірки цього типу приладу підтвердили, що він відповідає вказаним нижче директивам ЄС.

- Директива про низьку напругу 2006/95/ЄЕС
- Директива про позначення 93/68/ЄЕС СЕ
- Директива про електромагнітну сумісність 2004/108/ЄЕС (EMC)

Цей прилад позначено відповідно до Директиви ЄС 2002/96/ЄС щодо відходів електричного та електронного обладнання (WEEE). Ця директива є основою законодавства щодо повернення та вторинної переробки відходів електричного й електронного обладнання у країнах Європи.

ЗАРЯДЖАННЯ ПРИЛАДУ

- Перед першим використанням приладу поставте його на заряджання щонайменше на 16 годин. В усіх інших випадках прилад потрібно заряджати 8–10 год.
Застереження. Коли акумулятор приладу повністю зарядиться, червоний індикатор на пирососі вимкнеться.
Порада. Якщо ви не використовуватиме прилад тривалий період часу, від'єднайте адаптер від електромережі, щоб заощадити електроенергію.
- Щоб зарядити пиросос, вставте його у зарядний пристрій та під'єднайте адаптер до електромережі.
- Якщо ви вирішите закріпити зарядний пристрій на стіні, будьте обережні під час свердління отворів у стіні, особливо поруч із настінними розетками.
- **Примітка.** Гвинти не входять у комплект.
- Якщо прилад встановлено у під'єднаний до розетки зарядний пристрій, світитиметься індикатор заряджання.
Примітка. Індикатор заряджання не вказує на рівень заряду акумулятора пирососа.
Застереження. Перевірте, чи правильно встановлено прилад до зарядного пристрою. Увімкнений індикатор заряджання вказує на те, що прилад заряджається.

ВИКОРИСТАННЯ ТА ЧИЩЕННЯ ПРИЛАДУ

- Пересуньте перемикач «Увімк./вимк.» вперед, щоб увімкнути прилад.
- Пересуньте перемикач «Увімк./вимк.» назад, щоб вимкнути прилад.

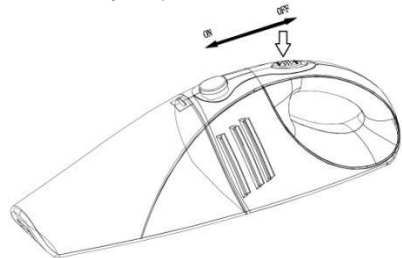

- Приєднайте потрібну насадку до сопла приладу. Щілинна насадка підходить для чищення кутків і вузьких щілин. Щітка — для чищення делікатних поверхонь.
- Якщо збірник пилу / рідини наповнений водою, переносьте прилад так, щоб передня частина була направлена вниз (ручка направлена вгору).

Важливо. Стежте, щоб рівень води або іншої рідини не перевищував максимальний дозволений рівень, зазначений на збірнику.

- Після кожного використання очищайте збірник пилу та рідини, а також фільтр, оскільки продуктивність пиłosоса залежить безпосередньо від чистоти фільтра.
- Спочатку витягніть збірник пилу та рідини з основного корпусу пиłosоса. Натисніть кнопку на пиłosосі, щоб відкрити збірник пилу/рідини.

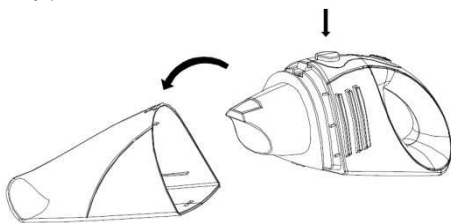

- Потім зніміть пластикову кришку перед фільтром.

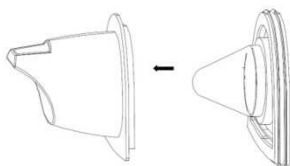

- Після цього поверніть фільтр (разом із гумовим ущільнювачем) проти годинникової стрілки та витягніть його із тримача.

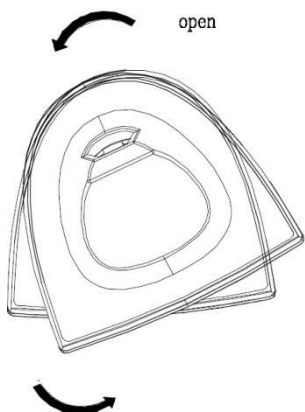

- Якщо фільтр брудний, очистіть його за допомогою щітки або звичайного пиłosоса.

Примітка. Якщо потрібно, фільтр можна промити в холодній або теплій воді. Перш ніж знову використовувати блок фільтра, ретельного його висушіть.

Застереження. Рекомендуємо замінити фільтр після тривалого використання або в разі неможливості його правильного чищення. Замінюючи старий фільтр, залиште гумовий ущільнювач, оскільки він знадобиться вам для нового фільтра.

- Вставте фільтр у тримач і поверніть його за годинниковою стрілкою. Потім приєднайте пластикову кришку до фільтра. Після цього вставте збірник пилу/рідини.

Примітка. Перевірте, чи правильно вставлено блок фільтра. Обережно розташуйте гумовий ущільнювач на фільтрі. Якщо це зробити неправильно, ви не зможете правильно зібрати пиłosос.

ЗБЕРІГАННЯ

Пиłosос і насадки можна зберігати на зарядному пристрої.

ДОВКІЛЛЯ

Після завершення терміну експлуатації не викидайте прилад у контейнер із побутовим сміттям. Натомість передайте його в офіційний центр збору для утилізації. Цим ви посприяєте збереженню довкілля.

ГАРАНТІЯ ТА ОБСЛУГОВУВАННЯ

Якщо у вас виникнуть запитання або проблеми, зверніться в Центр обслуговування споживачів Gorenje у своїй країні (його номер телефону можна знайти на гарантійному таклоні). Якщо у вашій країні немає Центру обслуговування споживачів, зверніться до місцевого дилера компанії Gorenje або сервісного центру, де обслуговуються побутові прилади Gorenje.

Примітка. Гарантійний термін акумулятора пиłosоса становить 6 місяців.

Лише для особистого використання!

**КОМПАНІЯ GORENJE БАЖАЄ ВАМ ОТРИМАТИ
МАКСИМАЛЬНЕ ЗАДОВОЛЕННЯ ВІД
КОРИСТУВАННЯ ЦИМ ПРИЛАДОМ**

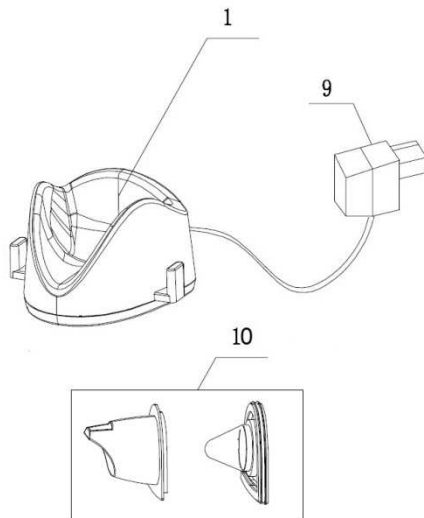
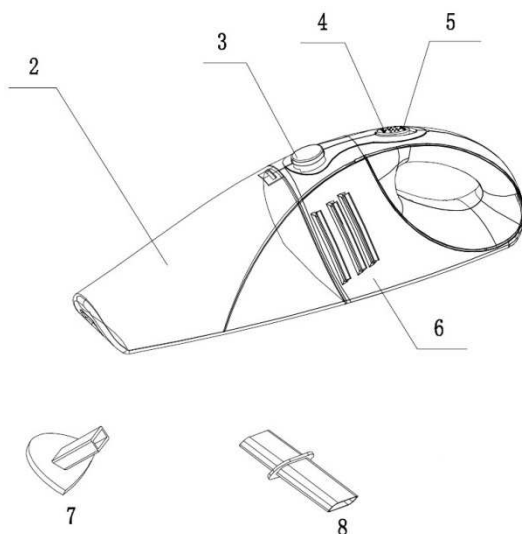

- 1 Зарядное устройство
- 2 Контейнер для сбора пыли/жидкости
- 3 Кнопка открытия контейнера для сбора пыли/жидкости
- 4 Переключатель вкл./выкл.
- 5 Индикатор зарядки
- 6 Корпус
- 7 Насадка-щетка
- 8 Щелевая насадка
- 9 Адаптер
- 10 Фильтр (пластиковая крышка и фильтр)

Перед использованием прибора внимательно ознакомьтесь с инструкцией по эксплуатации и сохраните ее для дальнейшего использования.

ВНИМАНИЕ!

Перед подключением прибора убедитесь, что указанное на нем или адаптере номинальное напряжение соответствует напряжению местной электросети!

ВАЖНЫЕ ПРЕДУПРЕЖДЕНИЯ

При пользовании прибором следуйте указаниям по безопасности, приведенным ниже.

- Внимательно прочитайте инструкцию по эксплуатации и следуйте ее указаниям при пользовании прибором.
- Во время пользования не оставляйте прибор без присмотра.
- Данный прибор не предназначен для использования лицами (включая детей) с ограниченными физическими, двигательными

и психическими способностями, а также лицами с недостаточным опытом и знаниями, кроме как под контролем и руководством лиц, ответственных за их безопасность. Не позволяйте детям играть с прибором!

- Не пользуйтесь прибором, если он упал на пол или в воду или хранился на открытом воздухе.
- Адаптер и зарядное устройство прибора не подлежат замене. Не используйте прибор, если адаптер или зарядное устройство вышли из строя.
- Перед очисткой зарядного устройства обязательно отключите адаптер от электросети.
- Зарядку аккумулятора пылесоса следует производить при помощи адаптера и зарядного устройства, входящих в комплект поставки. Допускается некоторый нагрев адаптера в процессе зарядки.
- Не вставляйте никакие предметы в отверстие для входа воздуха и другие отверстия.
- Во время работы пылесоса отверстия для выхода воздуха всегда должны быть свободны, в противном случае может снизиться мощность всасывания.
- Следите, чтобы волосы, длинные части одежды, пальцы и другие части тела не соприкасались с отверстиями и подвижными деталями прибора.
- Храните прибор в сухих закрытых помещениях. После использования убирайте пылесос.
- Не используйте пылесос для уборки строительного мусора (например, мелкого

песка, извести, цементной пыли и т. п.). Это может привести к поломке прибора.

- Запрещается применять пылесос для уборки огнеопасных веществ или корродирующих жидкостей, а также неостывшего пепла.
- Не устанавливайте пылесос контейнером для сбора пыли/жидкости вверх и не наклоняйте его на бок во время уборки жидкости.
- Если пылесос использовался для сбора жидкости, перед помещением прибора в зарядное устройство контейнер для сбора пыли/жидкости необходимо очистить и просушить.
- Не подвергайте пылесос воздействию прямого солнечного света, тепла и огня.
- Всегда отключайте пылесос после использования.
- Во время зарядки пылесос должен быть выключен.
- Данный прибор соответствует европейским стандартам по электромагнитным полям и радиопомехам.
- Уровень шума: $L_c < 71 \text{ dB (A)}$

ВАЖНО!

Использование фильтров во время работы пылесоса обязательно!

Пылесос предназначен для домашнего использования для уборки внутри помещений.

Ремонт и замену деталей и присоединительного кабеля может производить только специалист авторизованного сервисного центра или специалист-электрик.

СВЕДЕНИЯ О СООТВЕТСТВИИ ЕВРОПЕЙСКИМ СТАНДАРТАМ

Испытания данного типа прибора свидетельствуют о его соответствии следующим европейским стандартам:

- 2006/95/ЕС Низковольтное оборудование,
- 2004/108/ЕС Электромагнитная совместимость.

Данный прибор маркирован в соответствии с Европейской директивой 2002/96/ЕС по обращению с отходами от электрического и электронного оборудования (WEEE). Данная директива определяет требования по сбору и утилизации отходов электрического и электронного оборудования, действующие во всех странах ЕС.

ЗАРЯДКА АККУМУЛЯТОРА

- Перед первым использованием прибора аккумулятор необходимо заряжать не менее

16 часов. В дальнейшем заряжайте аккумулятор 8-10 часов.

Примечание Когда аккумулятор заряжен, красный индикатор на корпусе гаснет.

Совет Если вы не собираетесь долгое время пользоваться прибором, отключите адаптер от электросети. Это поможет сэкономить электроэнергию.

- Установите пылесос на зарядное устройство и вставьте адаптер в розетку.
- Если вы решили закрепить зарядное устройство на стене, будьте внимательны при сверлении отверстий, особенно вблизи от розеток.

Примечание Винты не прилагаются в комплекте.

- Индикатор зарядки горит, пока прибор установлен в подключенное к сети зарядное устройство.

Примечание Индикатор не отображает информацию о степени зарядки встроенного аккумулятора.

Примечание Проверьте, чтобы прибор был правильно установлен в зарядном устройстве. Световой индикатор сигнализирует о том, что прибор заряжается.

ИСПОЛЬЗОВАНИЕ И ОЧИСТКА ПЫЛЕСОСА

- Чтобы включить прибор, сдвиньте переключатель вкл./выкл. вперед.
- Чтобы выключить прибор, сдвиньте переключатель вкл./выкл. назад.

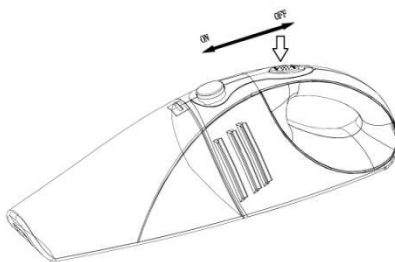

- Присоедините необходимую насадку к пылесосу. Щелевая насадка подходит для уборки в углах и щелях. Насадка-щетка подходит для бережной очистки поверхностей.
- Если в контейнере для сбора пыли/жидкости находится жидкость, не держите прибор в положении, при котором насадка направлена вверх.

Примечание Уровень жидкости не должен превышать отметку максимального уровня на корпусе прибора.

- Каждый раз после использования очищайте контейнер для сбора пыли/жидкости и фильтр. Мощность прибора зависит от того, насколько чистый фильтр. Прибор лучше работает, если фильтры чистить регулярно.
- Нажмите кнопку открытия контейнера для сбора пыли/жидкости и снимите контейнер.

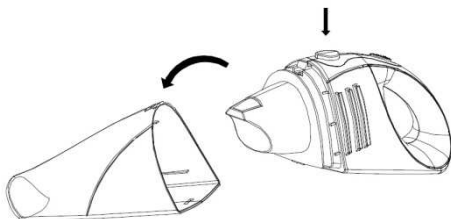

- Снимите пластиковую крышку, расположенную перед фильтром.

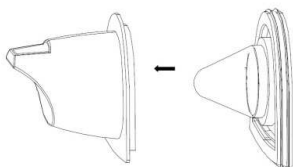

- Поверните фильтр (с резиновой прокладкой) против часовой стрелки и извлеките его из держателя фильтра.

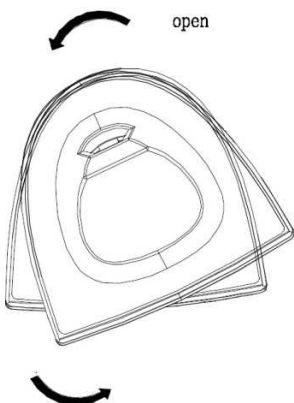

- При сильном загрязнении очистите фильтр щеткой или обычным пылесосом.
Примечание При необходимости можно промыть фильтр холодной или чуть теплой водой. Перед возобновлением использования тщательно просушите фильтр.

- Примечание** После продолжительного использования фильтр рекомендуется заменить, если его достаточная очистка невозможна. При замене снимите со старого фильтра резиновую прокладку, так как она пригодится для установки нового фильтра.
- Установите фильтр на место и поверните его по часовой стрелке, чтобы закрепить. На фильтр установите пластиковую крышку. Установите контейнер для сбора пыли/жидкости.
Примечание Проверьте правильность установки фильтра и резиновой прокладки, в противном случае невозможно правильно собрать прибор.

ХРАНЕНИЕ

Пылесос и насадки можно хранить на зарядном устройстве.

ЗАЩИТА ОКРУЖАЮЩЕЙ СРЕДЫ

После окончания срока службы не выбрасывайте прибор вместе с бытовыми отходами. Передайте его в специализированный пункт для дальнейшей утилизации. Этим вы поможете защитить окружающую среду

ГАРАНТИЯ И СЕРВИС

При возникновении неисправностей обращайтесь в авторизованный сервисный центр. Список авторизованных сервисных центров вы можете найти в брошюре «Гарантийные обязательства» и на сайте www.gorenje.com.

Примечание Гарантия на аккумулятор составляет 6 месяцев.

Только для бытового использования!

**GORENJE
ЖЕЛАЕТ, ЧТОБЫ ПОЛЬЗОВАНИЕ ПРИБОРОМ
ДОСТАВИЛО ВАМ УДОВОЛЬСТВИЕ!**