

- D** Einbauanleitung
- GB** Installation instructions
- I** Istruzioni per l'incasso
- F** Instructions de montage
- E** Instrucciones de montaje
- P** Instruções de montagem
- NL** Aanwijzingen voor de inbouw

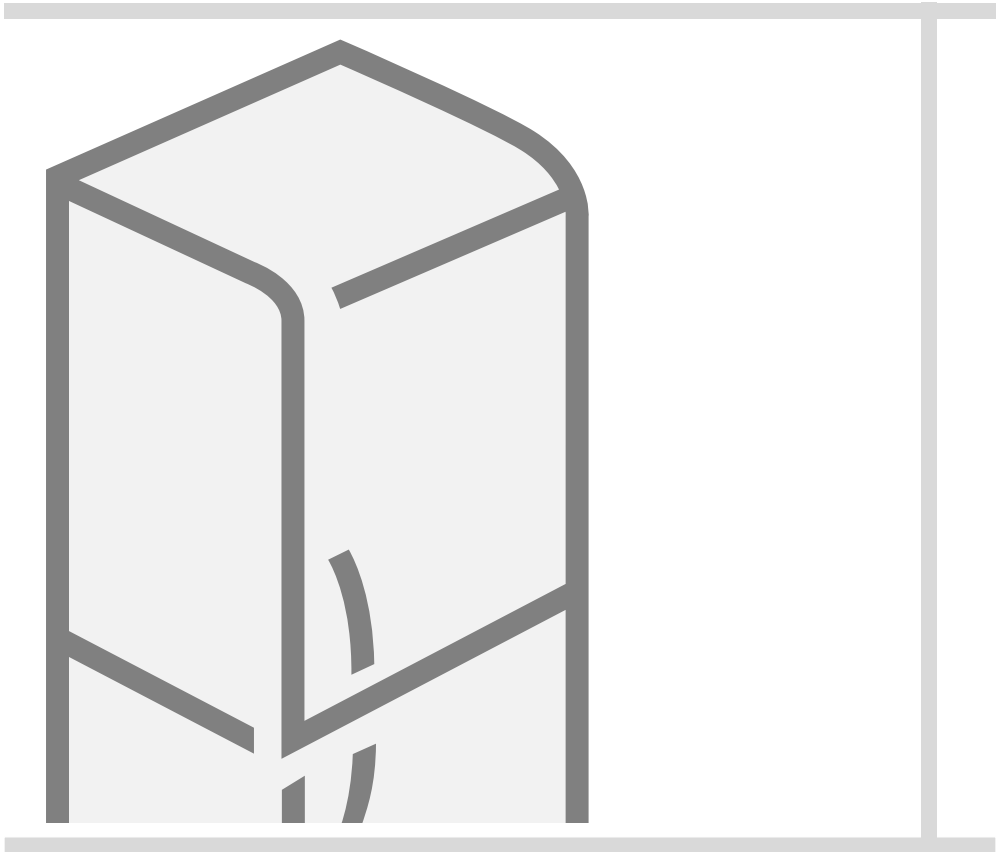

**Integrierbare Unterbaugeräte**  
**Built-in appliances under the worktop**  
**Appareils intégrables sous le plan de travail**  
**Aparatos integrales para montar debajo del pupitre**  
**Apparecchi da incasso**  
**Aparelhos integráveis e embutíveis**  
**Onder het werkblad ingebouwde apparaten**



- D** Einbaumaße
- GB** Dimensions of mounting slot
- I** Misure dell'incasso
- F** Dimensions de montage
- E** Medidas de montaje
- P** Dimensões de montagem
- NL** Inbouwafmetingen

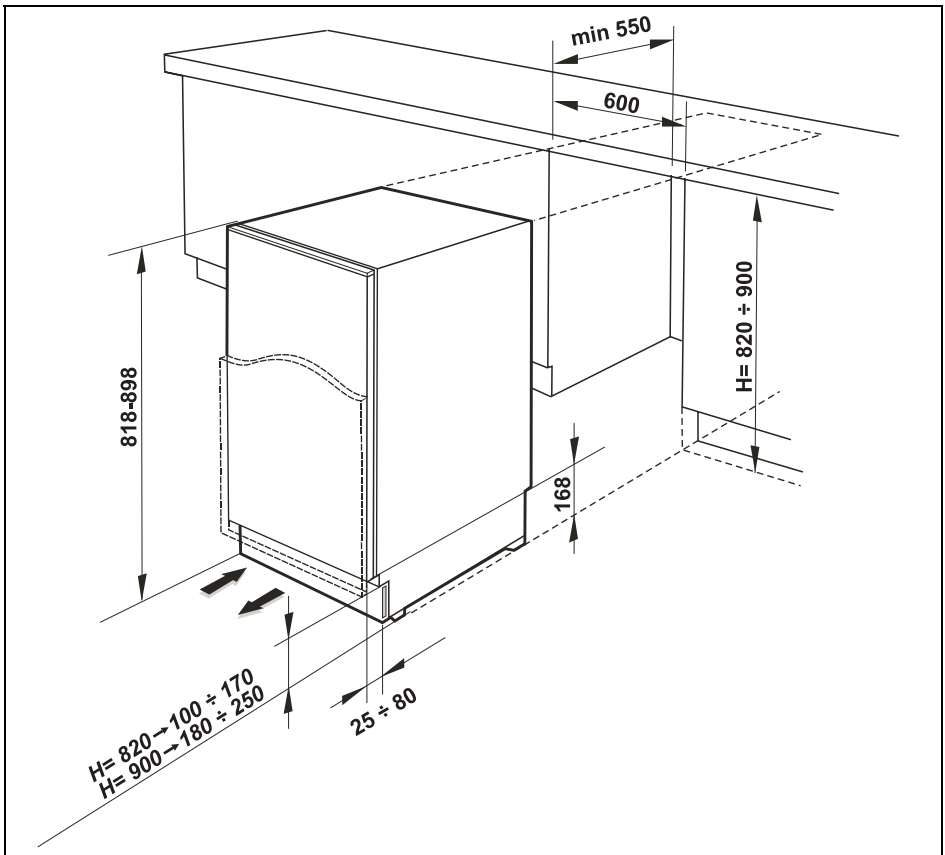

- D** Höhenregulierung
- GB** Height regulation
- I** Regolazione dell'altezza
- F** Réglage de la hauteur
- E** Ajuste de la altura
- P** Regulação em altura
- NL** Instelling van de hoogte

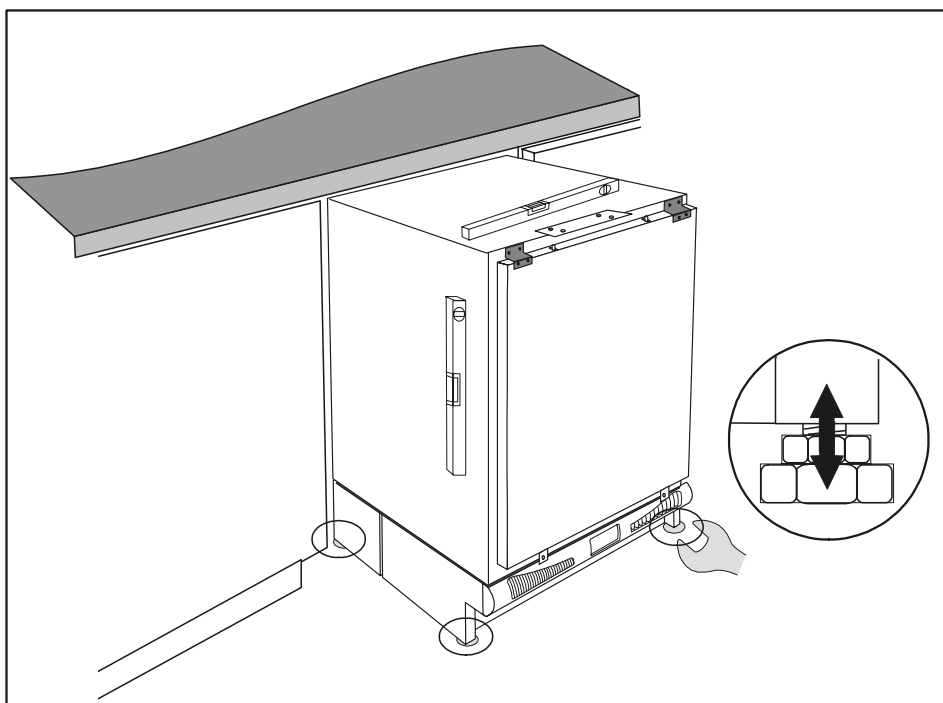

- D** Aufstellung des Gerätes unter die Arbeitsplatte
- GB** Installation of the appliance under the worktop
- I** Posizionamento dell'apparecchio sotto il piano di lavoro
- F** Encastrement de l'appareil sous le plan de travail
- E** Montaje de aparato abajo de la encimera de trabajo
- P** Encaixe do aparelho debaixo da área de trabalho
- NL** Plaatsen van het apparaat onder het werkblad

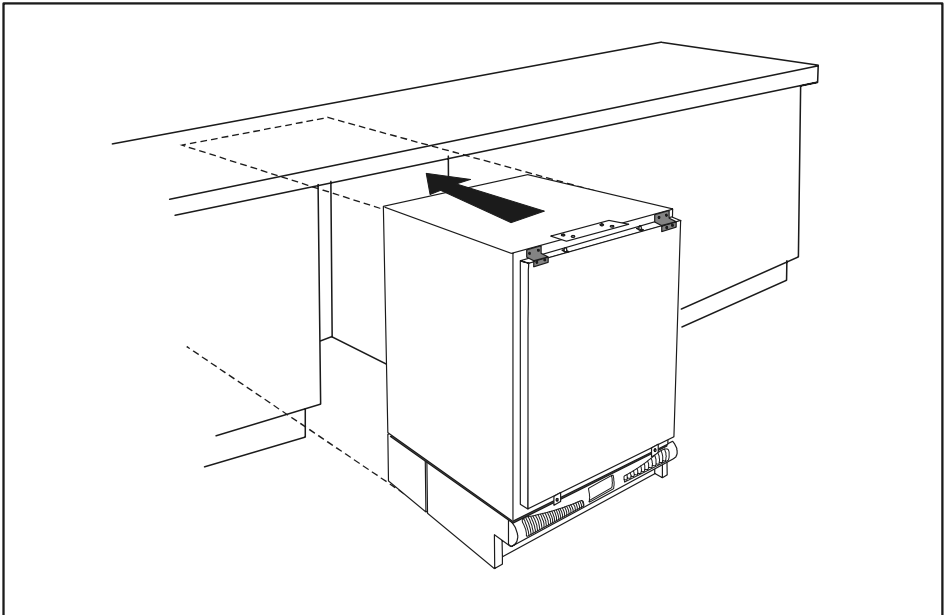

- D** Befestigung der Tür des Küchenelementes
- GB** Mounting the kitchen cabinet door
- I** Montaggio porta del mobile
- F** Fixation de la porte du meuble de cuisine
- E** Fijación de las puertas sobre el mueble de cocina
- P** Fixação da porta do móvel de cozinha
- NL** Bevestigen van de deur van het keukenelement

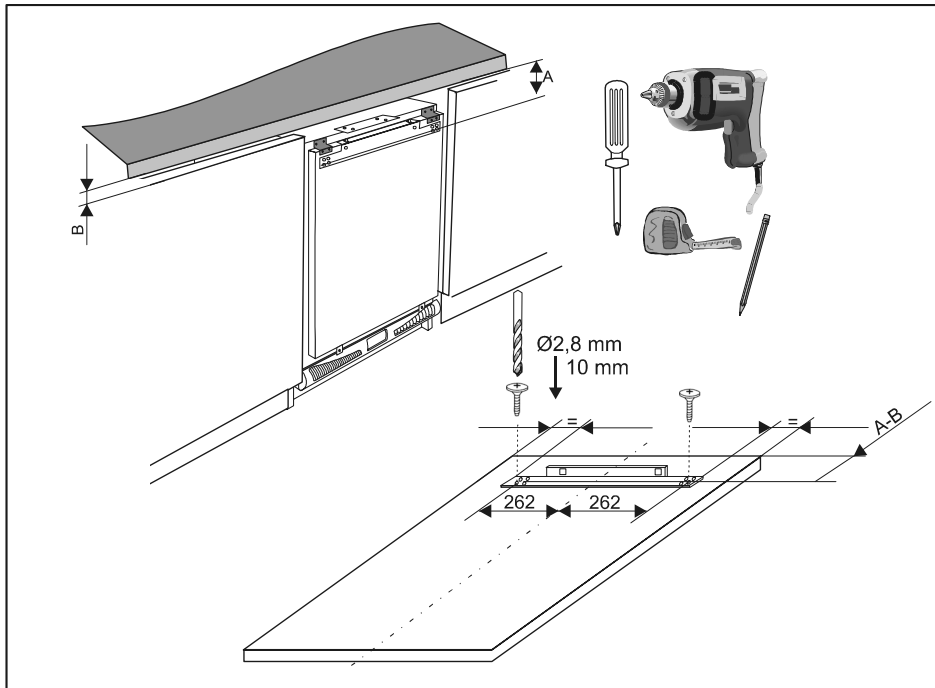

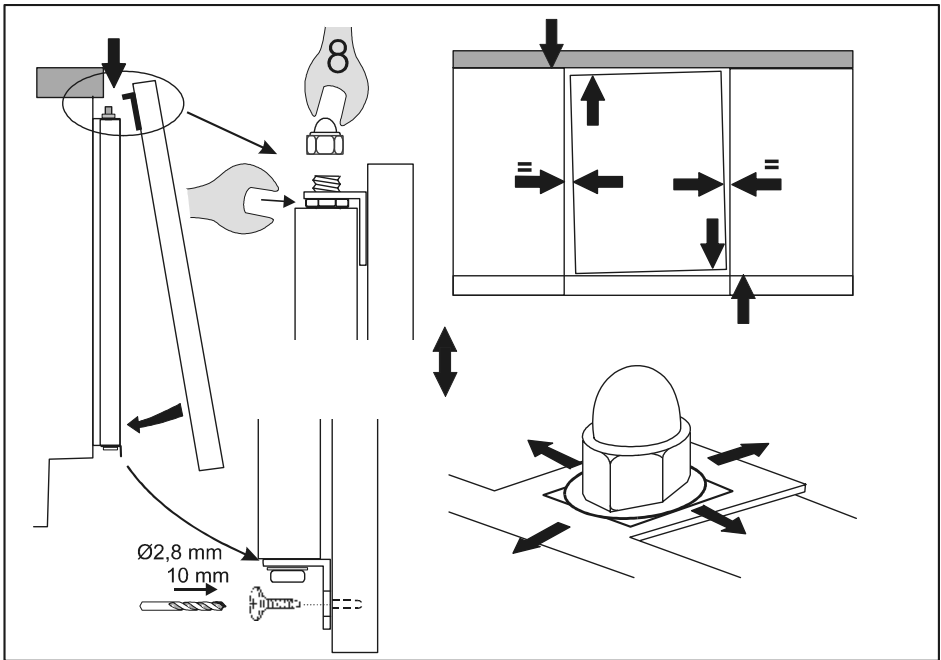

- D** Befestigung der Abdeckung des Türträgers
- GB** Fixing of the door holder cover
- I** Fissaggio coperchio del sostegno porta (sportello)
- F** Pose du cache sur la plaque de fixation vissée sur la contreporte
- E** Fijación del soporte para la puerta
- P** Instalação da tampa na placa de fixação apertada na contraporta
- NL** Bevestiging van het kapje op de deurhouder

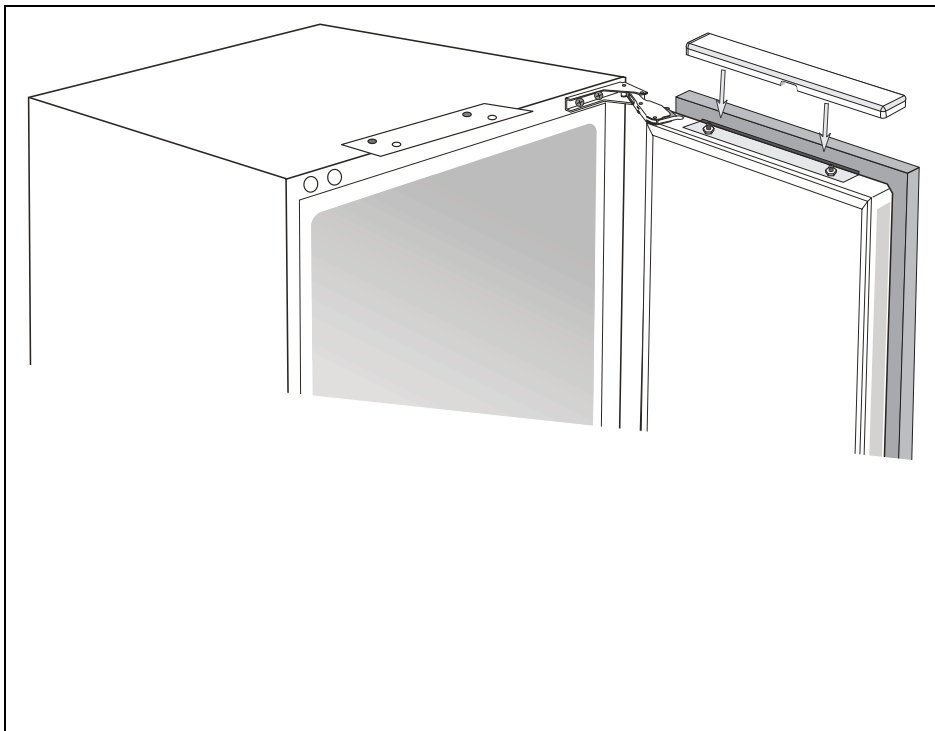



- D** Befestigung des Gerätes unter die Arbeitsplatte
- GB** Fastening the appliance under the worktop
- I** Montaggio dell'apparecchio sotto il piano di lavoro
- F** Fixation de l'appareil sous le plan de travail
- E** Fijación del aparato abajo de la encimera de trabajo
- P** Fixação do aparelho debaixo da área de trabalho
- NL** Montage van het apparaat onder het werkblad

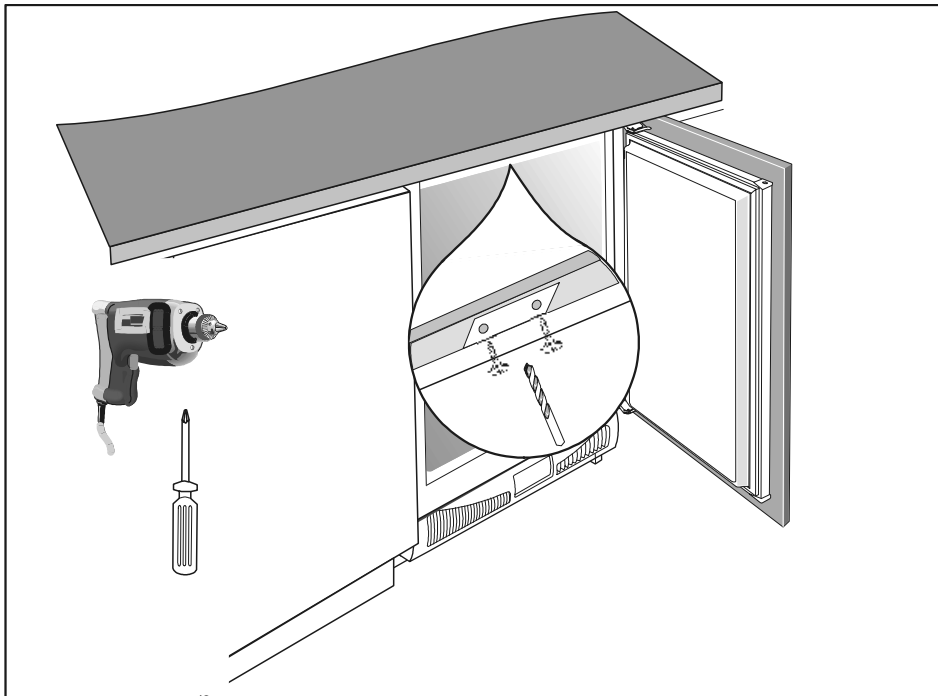

- D** Sockelblende aufsetzen
- GB** Adjusting base
- I** Adeguamento dello zoccolo
- F** Ajuster la plinthe
- E** Fijación sobre el mueble de cocina
- P** Ajustar a base
- NL** Sokkel aanpassen

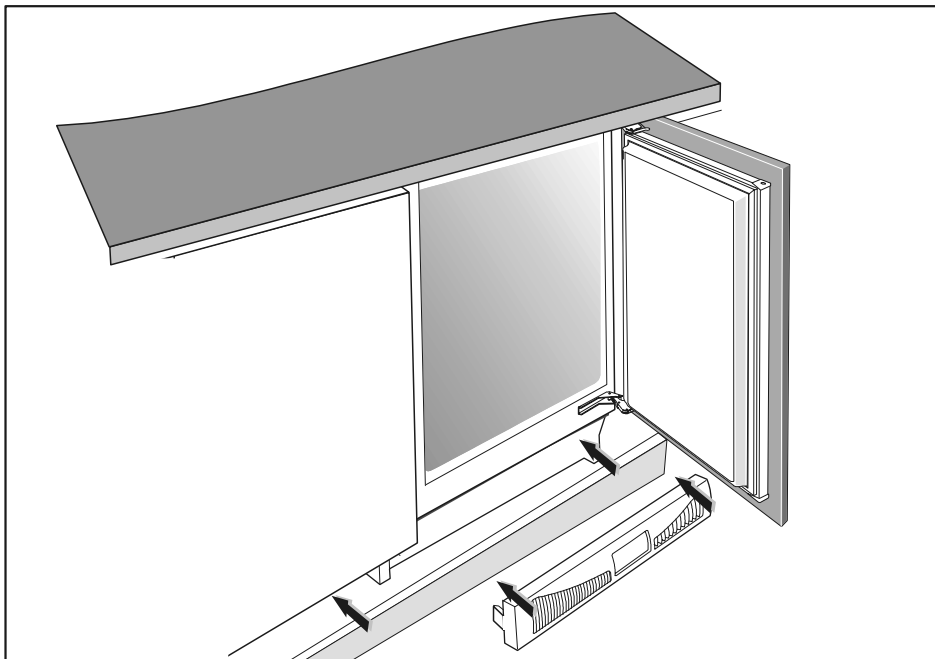

- D** Auswechseln der Tür (falls notwendig)
- GB** Door exchange (if applicable)
- I** Cambio porta (se necessario)
- F** Réversibilité de la porte (si nécessaire)
- E** Cambio de las puertas (si es necesario)
- P** Reversibilidade da porta (se necessário)
- NL** Verandering van de openingsrichting van de deur (indien nodig)

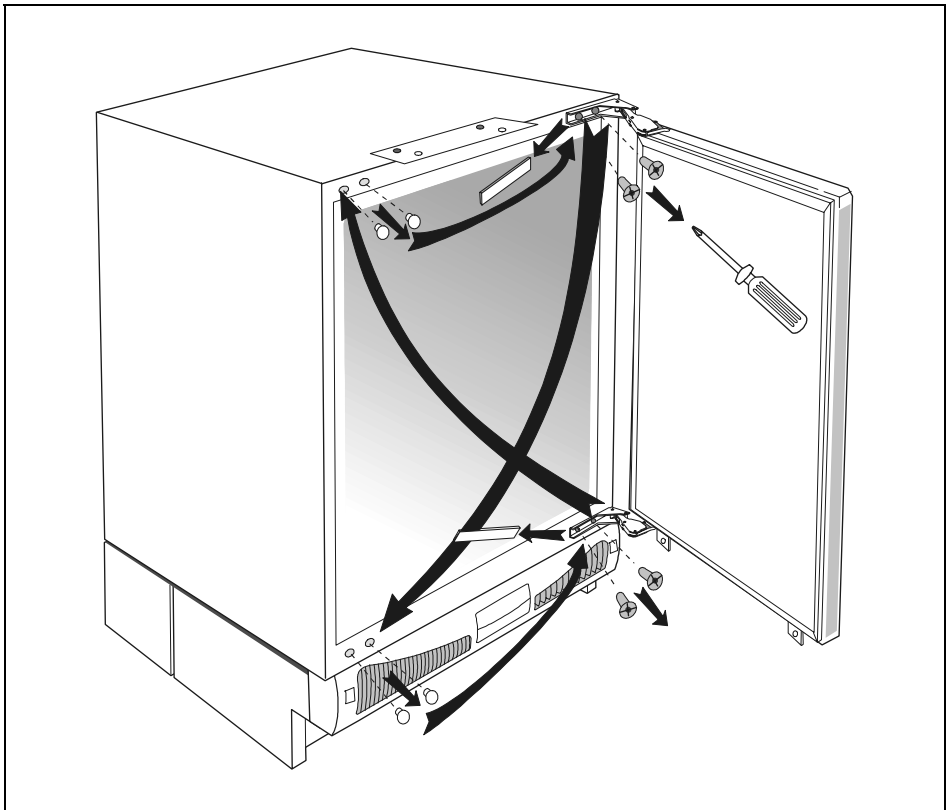

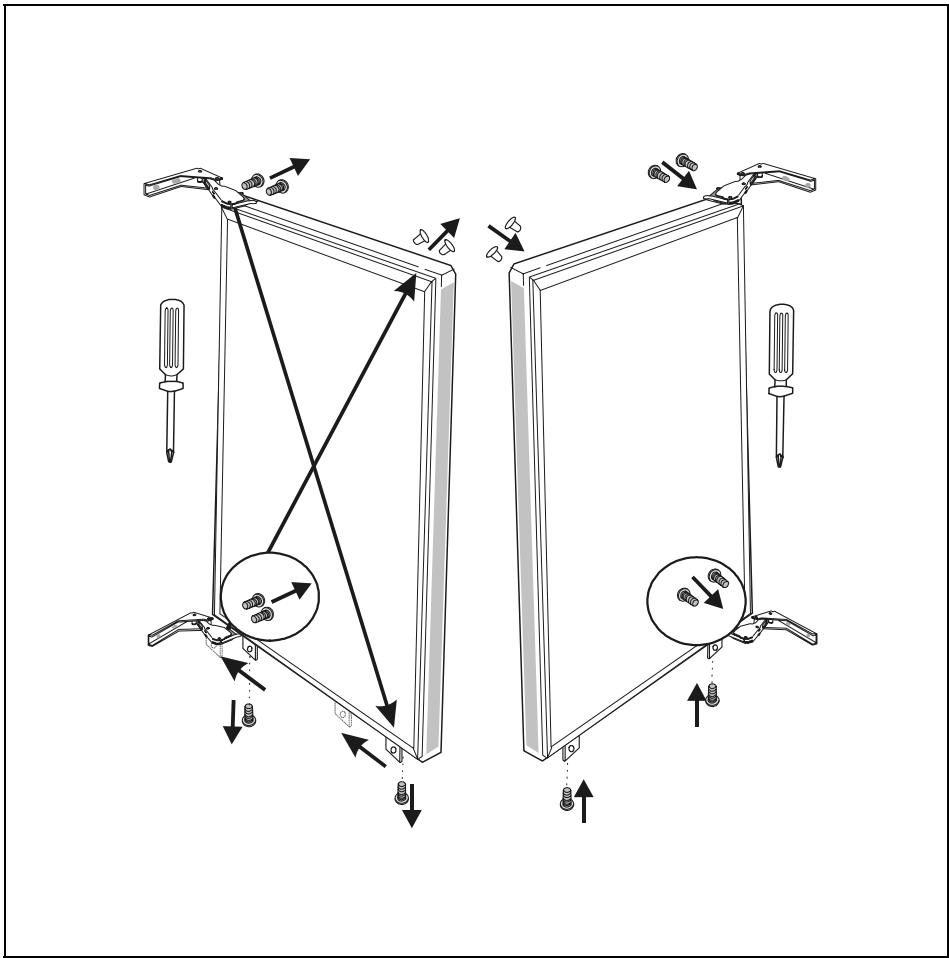

- D** **Türanschlagwechsel beim Tiefkühlraum** (haben nur einige Modelle)
- GB** **Changing the Direction of Opening the Door on the Low Temperature Compartment** (in some models only)
- I** **Sportello reversibile dello scomparto a bassa temperatura** (solo alcuni modelli)
- F** **Changement du sens d'ouverture du portillon du compartiment basse température** (sur certains modèles seulement)
- E** **Cambio del sentido de la apertura de la puerta del compartimento de baja temperatura** (sólo algunos tipos lo tienen)
- P** **Modificação da direcção da abertura da porta do compartimento de temperaturas baixas** (em apenas certos modelos)
- NL** **Verandering van de openingsrichting de vriesruimte** (hebben slechts enkele modellen)

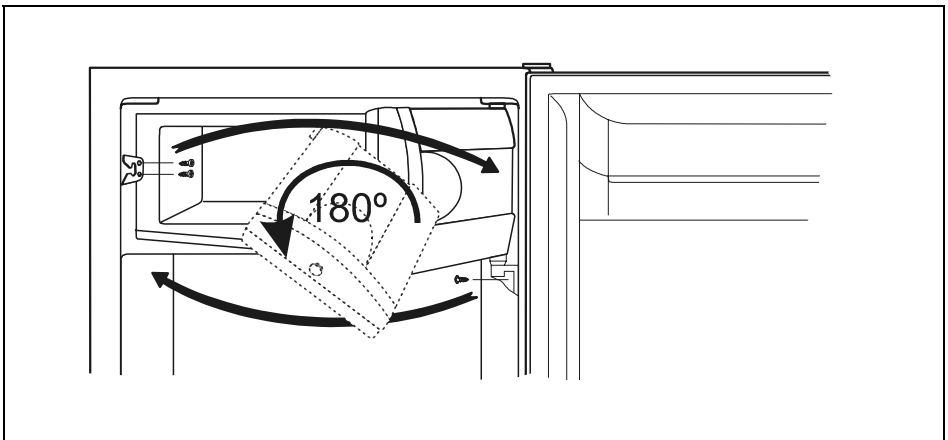

- D** Öffnen der Tür des Gefrierfachs
- GB** Opening the freezer door
- I** Apertura della porta del congelatore
- F** Ouverture de la porte du compartiment surgélateur
- E** Apertura de las puertas del congelador
- P** Abertura da porta do compartimento congelador
- NL** Het openen van de deur van de diepvriezer

