

HU

# RÉSZLETES UTASÍTÁSOK AZ ÖN MOSÓGÉPÉNEK HASZNÁLATÁHOZ

**gorenje**

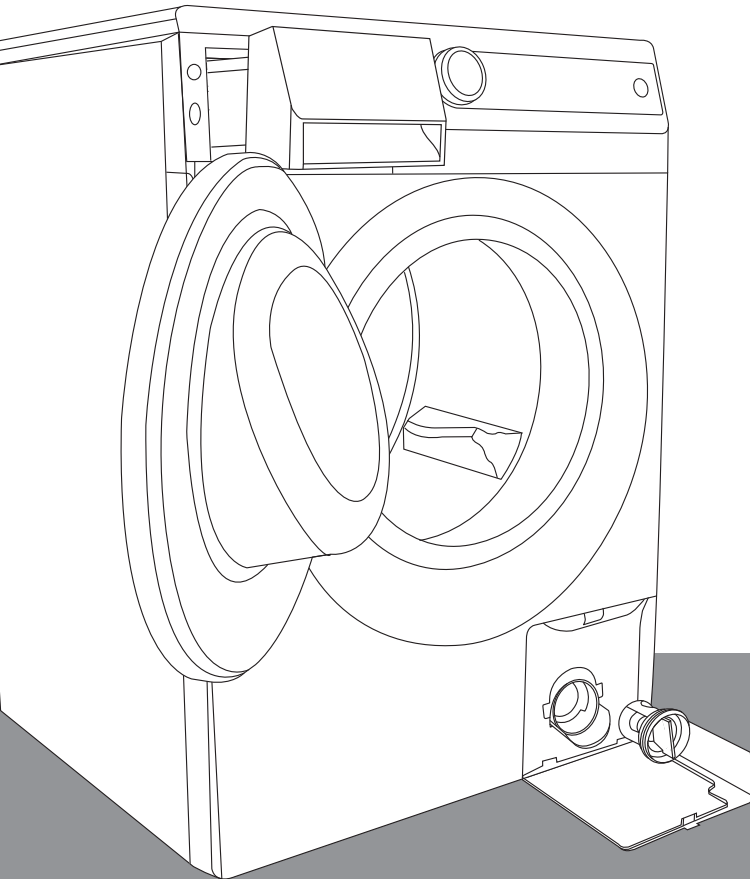

Köszönjük a mosógép megvásárlásával irántunk tanúsított bizalmat!

Az Ön új mosógépe megfelel a napjainkban a ruhaápolással szemben támasztott igényeknek. Az Ön ruhái már alacsony hőfokon is makulátlanul fehérek lesznek, az olyan speciális programoknak köszönhetően, mint például az **Ultra White**. A **SensoCare** technológia lehetővé teszi a mosógép egyszerű vezérlését.

Az Ön mosógépe igen energiatakarékos, legyen szó áram-, víz-, vagy mosószer-felhasználásról.

A mosógép kizárólag háztartásban való használatra készült, mosógépben moshatóként jelölt ruhaneműk mosására.



Fontos, hogy minden utasítást figyelmesen elolvasson.

# TARTALOM

## 4 BIZTONSÁGI ELŐÍRÁSOK

### 10 A MOSÓGÉP

- 11 Műszaki információk
- 12 Első fal

## 14 ELHELYEZÉS ÉS CSATLAKOZTATÁS

- 14 A szállítási rögzítők eltávolítása
- 15 A helyiség megválasztása
- 15 Elhelyezés
- 17 Vízbekötetés csatlakoztatása
- 18 Aqua - stop
- 18 Teljes aqua - stop
- 19 A vízkivezetés csatlakoztatása
- 20 A készülék csatlakoztatása az elektromos hálózatra
- 21 Mozgatás és szállítás
- 21 További szállítás

## 22 ELSŐ HASZNÁLAT ELŐTT

### 23 A MOSÁS LÉPÉSEI (1 - 7)

- 23 1. lépés: Ellenőrizze a ruhák címkeit
- 24 2. lépés: A mosási folyamat előkészítése
- 26 3. lépés: Programválasztás
- 29 4. lépés: A beállítások kiválasztása
- 31 5. lépés: További funkciók kiválasztása
- 33 6. lépés: A program elindítása
- 33 7. lépés: A mosási program vége

### 34 TISZTÍTÁS ÉS KARBANTARTÁS

- 34 A mosószer-tartály tisztítása
- 35 Az adagoló ház, a bevezető cső szűrő és az ajtó-tömítés tisztítása
- 36 A szűrő tisztítása
- 37 A mosógép tisztítása

### 38 A PROGRAM MEGSZAKÍTÁSA ÉS MEGVÁLTOZTATÁSA

- 40 Mit tegyünk ...?
- 41 Hibaelhárítási táblázat

### 44 JÓTANÁCSOK A MOSÁSHOZ ÉS A MOSÓGÉP GAZDASÁGOS HASZNÁLATÁHOZ

- 46 A nagymama felteltávolítási tanácsai

### 48 HULLADÉK-GAZDÁLKODÁS

### 49 JELLEMZŐ FOGYASZTÁSI TÁBLÁZAT

BEVEZETŐ

A KÉSZÜLÉK  
ELŐKÉSZÍTÉ-  
SE AZ ELSŐ  
HASZNÁLAT-  
HOZ

A MOSÁS FO-  
LYAMATÁNAK  
LÉPÉSEI

A KÉSZÜLÉK  
TISZTÍTÁSA  
ÉS KARBAN-  
TARTÁSA

HIBAELHÁ-  
RÍTÁS

EGYÉB

# BIZTONSÁGI ELŐÍRÁSOK



**Kérjük, ne használja a mosógépet,** anélkül, hogy elolvasta és megértette volna a jelen használati utasításban foglaltakat.

Ügyeljen rá, hogy minden szállítási rögzítő eltávolításra kerüljön **a készülék első használata előtt.** A blokkolt készülék működtetésének kísérlete javíthatatlan kárt okozhat a készülékben, amit nem fedez a gyártó által vállalt garancia!

**A mosógép vízvezetékre történő csatlakoztatásakor** ügyeljen rá, hogy az a készülékhez mellékelt vízbevezető cső és tömítőelemek használatával történjen.

**A használati utasítások be nem tartása** vagy a mosógép nem megfelelő használata kárt okozhat a ruhákban vagy a gépben, illetve a készülék működtetőjének sérüléséhez is vezethet. Tárolja a használati utasítást a mosógép közelében, hogy mindig kéznél legyen.

**Ne helyezze olyan helyiségbe a mosógépet, amelynek hőfoka 0°C alá eshet.** A mosógép alkatrészei károsodhatnak, ha a bennük lévő víz megfagy.

A készüléket teljesen vízszintes helyzetben, szilárd (beton) padlón kell elhelyezni.

Kövesse a megfelelő elhelyezésre, víz- és árambekötésre vonatkozó utasításokat (lásd az »Elhelyezés és csatlakoztatások« fejezetet).

Soha ne merítse a vízvezető cső végét a lefolyó vízbe.

A mosási ciklus megkezdése előtt zárja be az **ajtót** a jelzett pont megnyomásával.

A mosási ciklus során az ajtó nem lehet nyitva.

**Az első mosás előtt javasolt az öntisztító program lefuttatása,** így eltávolíthatók a készülék dobjában található szennyeződések. (Lásd a »További funkciók kiválasztása« részt.)

**Csak gépi mosáshoz való mosó- és öblítőszeret használjon.** A gyártó nem vállal felelősséget a fehérítő és/vagy színező anyagok nem megfelelő használata miatt keletkező károkért, valamint a tömítések és műanyag részek elszíneződéséért.

**A vízkő-lerakódások eltávolítására** olyan szereket használjon, amelyek rozsdagátló adalékot is tartalmaznak. Kövesse a gyártó utasításait. A vízkő

eltávolítását többszöri öblítéssel fejezze be, az esetleges sav-maradványok (pl. ecet, stb.) tökéletes eltávolítása érdekében.

**Soha ne használjon oldószereket tartalmazó anyagokat**, mivel ezek esetében fennáll a mérgező gázok képződésének veszélye, ami kárt okozhat a készülékben, illetve gyulladást vagy robbanást is előidézhet.

Ez a termék nem szabadít fel ezüst ionokat a mosási ciklus során.

A mosási ciklus befejeztével zárja el a vízcsapot és húzza ki a villásdugót a konnektorból.

Ha a készülék már használatban volt, **az ismételt szállítás előtt** blokkolni szükséges a dobot – legalább egy szállítási blokkoló rúd visszahelyezésével. A rúd behelyezése előtt áramtalanítsa a készüléket!

A készülék alap-információit tartalmazó **adattábla** a gép nyílása felett került elhelyezésre.

**A készülék bármiféle javítását és a hasonló feladatokat bízza mindig** szakemberre. A nem szakszerű javítások balesethez, vagy a készülék komolyabb meghibásodásához vezethetnek.

**A garancia nem vonatkozik** a fogyóeszközökre (izzók), kisebb elszíneződésekre vagy szín-eltérésekre, a készülék életkorából eredető megnövekedett zajszintre, ami nem befolyásolja a készülék funkcionalitását és olyan esztétikai hiányosság

**A készülék kizárólag háztartásban való használatra készült.** Ha a mosógépet professzionális, bevételtermelő célokra használják, vagy olyan célra, ami túlmegy a háztartásban való normál használaton, illetve a ha a készüléket olyan személy használja, aki nem tekinthető fogyasztónak, a garanciális időszak a vonatkozó jogszabályokban meghatározott legrövidebb időtartam lesz.

---

A 3 év alatti gyerekeket távol kell tartani a készüléktől, kivéve, ha folyamatosan felügyelet alatt vannak.

**A készülék a vonatkozó biztonsági előírásoknak megfelelően készült.**

A készüléket 8 éves vagy annál idősebb gyerekek használhatják és olyan személyek is, akik csökkent fizikális, érzékszervi vagy mentális képességekkel rendelkeznek, vagy nincs elegendő tudásuk és tapasztalatuk, amennyiben felügyeletük biztosított vagy megfelelő utasításokat kaptak a a készülék biztonságos használatára vonatkozóan és megértik a benne rejlő veszélyeket. Gyerekek nem játszhatnak a készülékkel. A készülék tisztítását és karbantartását nem végezheti gyerek felügyelet nélkül.

---



## A MOSÓGÉP CSATLAKOZTATÁSA ELŐTT



A mosógép csatlakoztatása előtt olvassa át figyelmesen a használati utasítást. A mosógép helytelen csatlakoztatása vagy nem megfelelő használata miatti javításokat és garancia-igényeket nem fedezi a gyártó által vállalt garancia.

A készülék csatlakoztatására a vízzel, új csatlakozó csövet kell használni; a régit ne szabad újból felhasználni.

A veszélyek elkerülése érdekében a sérült csatlakozó kábelt csak a gyártó, annak szakszervize vagy más, ilyen munkák elvégzéséhez megfelelő képzettséggel rendelkező személy cserélheti ki.

# A MOSÓGÉP

## (A MOSÓGÉP LEÍRÁSA)

### ELÖL

- 1 Első fal
- 2 Adagoló tartály
- 3 Ajtó
- 4 Szűrő

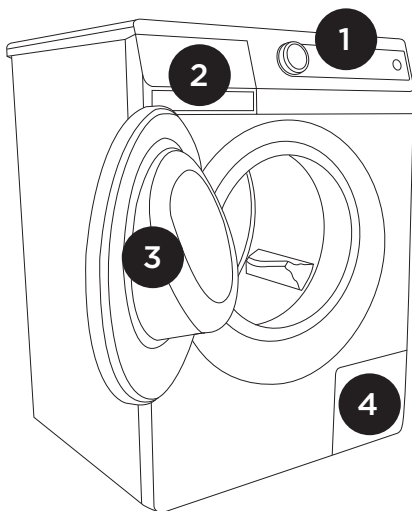

### HÁTUL

- 1 Vízbevezető cső
- 2 Elektromos kábel
- 3 Vízelvezető cső
- 4 Állítható láb

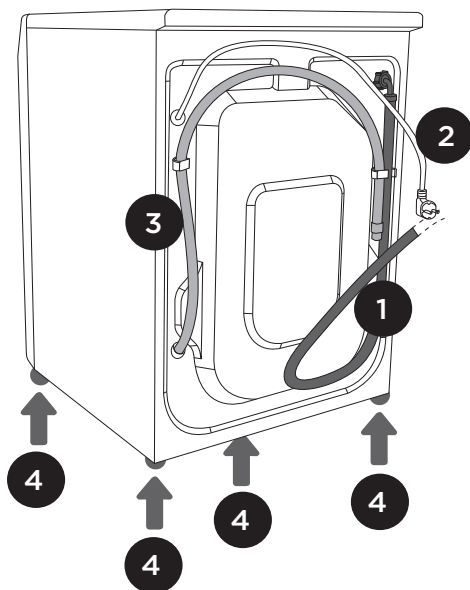







# MŰSZAKI INFORMÁCIÓK

## (MODELLTŐL FÜGGŐEN)

A készülék alap-információit tartalmazó adattábla a mosógép ajtaja alatt található.

Maximális töltés	Lásd az adattáblán	Lásd az adattáblán (SLIM)
Szélesség	600 mm	600 mm
Magasság	850 mm	850 mm
Mélység	600 mm	440 mm
Mélység nyitott ajtóval	108 cm	92 cm
Mosógép tömege	x kg (modelltől függően)	x kg (modelltől függően)
Névleges feszültség	Lásd az adattáblán	Lásd az adattáblán
Névleges teljesítmény	Lásd az adattáblán	Lásd az adattáblán
Csatlakozás	Lásd az adattáblán	Lásd az adattáblán
Víznyomás	Lásd az adattáblán	Lásd az adattáblán
Áram	Lásd az adattáblán	Lásd az adattáblán
Frekvencia	Lásd az adattáblán	Lásd az adattáblán

Adattábla

<b>gorenje</b>	TYPE: PS10/XXX	MODEL: XXXXXX	
	Art.No.: XXXXXX	Ser.No.: XXXXXX	
	AC 220-240V 50/60 Hz	 10A	Pmax.: 2400W
	 2000W	 XXX/min	 0,05-0,8 MPa
	IPX4	MADE IN SLOVENIA	

# ELSŐ FAL

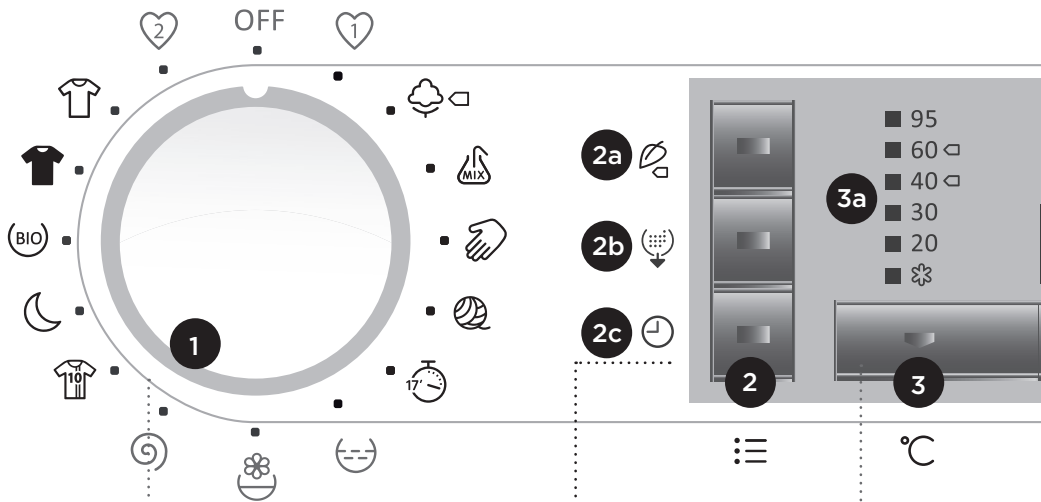

**1** Mosógép BE/KI kapcsoló és PROGRAMVÁLASZTÓ GOMB.

**2** a, b, c MOSÁSI STÍLUS gomb (SensoCare)

- 2a ECOcare ☐  
(GAZDASÁGOS ☐)
- 2b ALLERGYcare  
(ANTIALLERGÉN)
- 2c TIMEcare  
(PRG RÖVIDÍTÉS)

**3** MOSÁSI HŐFOK gomb  
A mosási hőfok a gomb fölött fog megjelenni a kijelzőn.

**3a** JELFÉNYEK a MOSÁSI HŐFOK jelölésére / HIDEG MOSÁS-hoz. ❄

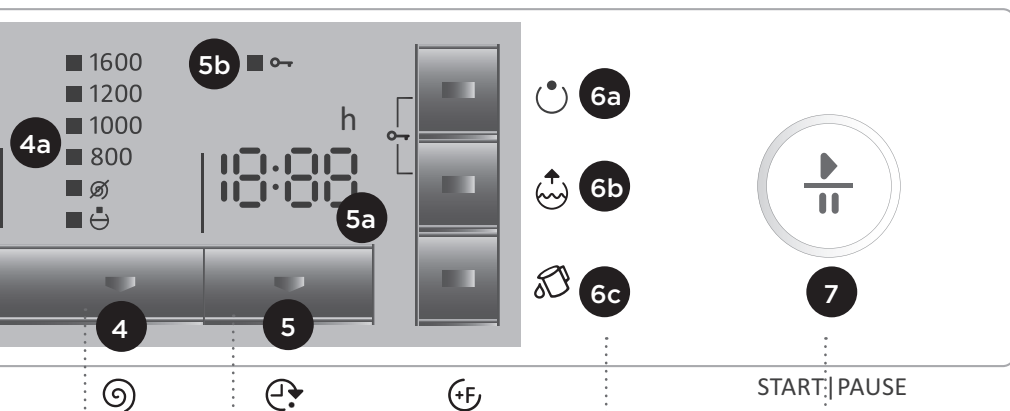

## 4 CENTRIFUGA FORDULATSZÁM / SZIVATTYÚ / SZIVATTYÚ STOP gomb

**4a** JELFÉNYEK a CENTRIFUGA FORDULATSZÁM/ SZIVATTYÚ MŰKÖDÉS/ SZIVATTYÚ STOP jelölésére

## 5 KÉSLELTETETT INDÍTÁS gomb

**5a** KÉSLELTETETT INDÍTÁS kijelzése, vagy a mosási ciklus végéig hátralévő idő  
**5b** GYEREKZÁR jelfény

## 6 a, b, c TOVÁBBI FUNKCIÓK gombok

**6a** Előmosás  
**6b** Extra vízszint  
**6c** SterilTub (Dobtisztítás)

## 7 START/PAUSE gomb

E gomb segítségével indítható el vagy állítható le egy-egy program.

Ha a gépet bekapcsolja, a gomb jelfénye villogni kezd, majd amikor a program elindul, a jelfény folyamatosan világít.

# ELHELYEZÉS ÉS CSATLAKOZTATÁS

## A SZÁLLÍTÁSI RÖGZÍTŐK ELTÁVOLÍTÁSA

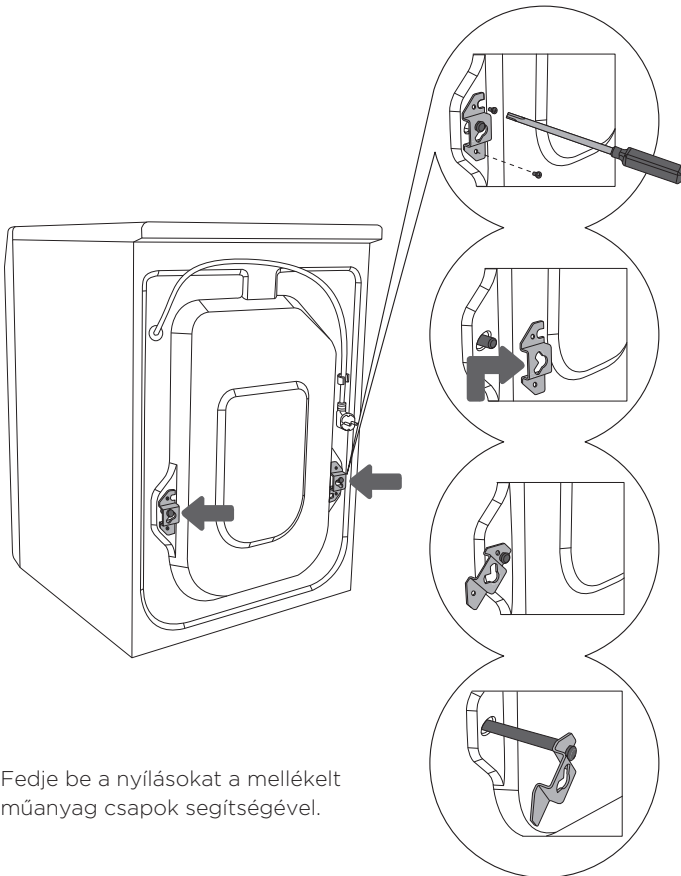

Fedje be a nyílásokat a mellékelt műanyag csapok segítségével.

**1** Mozgassa meg a csöveket. Lazítsa meg a készülék hátsó részén lévő csavarokat.

**2** Távolítsa el a rögzítőket.

**3** Csúsztassa a rögzítőket a blokkoló rudak mélyedésébe – a megfelelő körbe kell forgatni..

**4** A rögzítők segítségével forgassa el a blokkoló rudakat 90°-kal és húzza ki őket.



Ügyeljen a személyi sérülések megelőzésére.

A csomagolás eltávolításakor ügyeljen rá, hogy ne sértse meg a készüléket valamilyen éles tárggyal.

Feltétlenül távolítsa el a szállítási rögzítőket; mivel a készülék rögzítőkkal történő működtetése károkat okozhat. Őrizze meg a szállítási rögzítőket, ha esetleg később még szükség lenne rájuk.

Ilyen károk esetén a garancia nem érvényes.

# A HELYISÉG MEGVÁLASZTÁSA



A készüléket beton alapú felületen kell elehelyezni; a felületnek száraznak és tisztának kell lennie, a csúszás megelőzése érdekében. A készülék elhelyezése előtt meg kell tisztítani az állítható lábakat is.

## ELHELYEZÉS

Használjon vízmértéket, valamint 32-es (a lábakhoz) és 17-es (az anyacsavarhoz) csavarkulcsot.

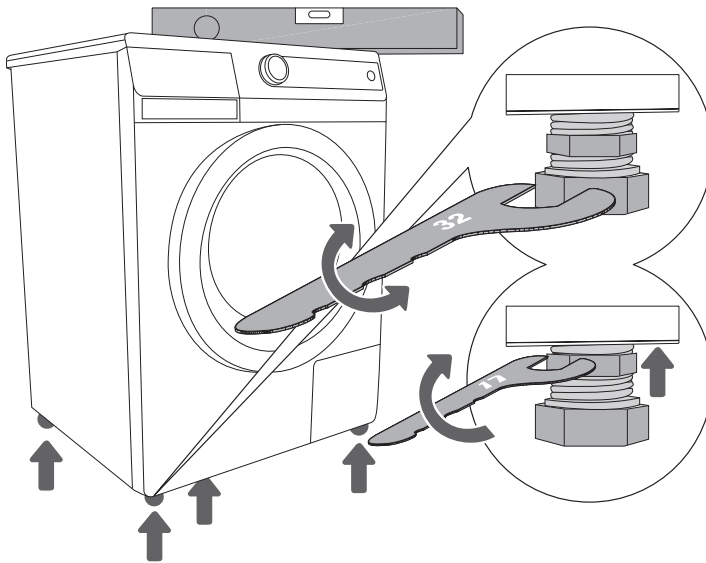

.....  
**1** Állítsa a készüléket vízszintes helyzetbe az állítható lábak elforgatásával. A lábak maximum +/- 1 cm-ig állíthatók.  
.....

**2** A lábak magasságának beállítása után szorítsa meg erősen a csavarokat (biztosító anyacsavarok), 17-es csavarkulcs segítségével úgy, hogy forgassa el őket a mosógép alja felé ↑ (lásd az ábrát).



Ha a mosógép a szabályozható láb segítségével nem került megfelelően vízszintbe, vibrálás jelentkezhet, a készülék elmozdulhat a helyéről, illetve a működése hangos lehet. A készülék nem megfelelő vízszintbe állítása nem képezi a garancia tárgyát.

Ha rendelkezik ugyanilyen méretű szárítógéppel is, azt elhelyezheti a mosógép tetején a vákuumlábak segítségével, vagy a készülék mellett.

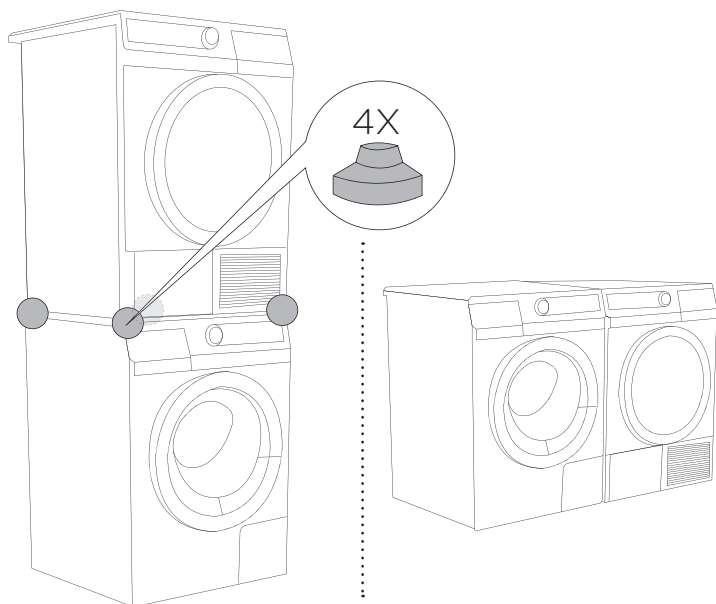

**A készülék csatlakoztatása előtt hagyja, hogy az szobahőmérsékletűre melegedjen (várjon legalább 2 órát).**



# VÍZBEVEZETÉS CSATLAKOZTATÁSA

Helyezze a szűrős tömitést az egyenes bevezető cső rögzítő csavarjába és csavarozza a csavaranyát a vízcsapra (egyres modelleknél a szűrős tömités már fel van erősítve és nincs szükség az egyenes csövön található csavaranyához való rögzítésre).

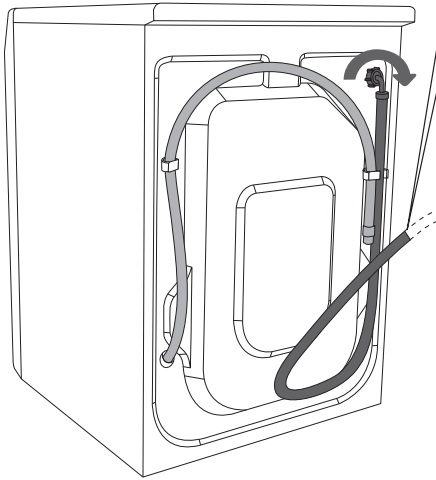

**A** AQUASTOP



**B** TELJES AQUA-STOP



**C** NORMÁL CSATLAKOZTATÁS



A készülék megfelelő működésének biztosításához a bevezetett víz nyomása 0,05 és 0,8 Mpa között kell hogy legyen. A minimális víznyomás a kifolyó víz mennyiségének mérésével állapítható meg. A teljesen megnyitott vízcsapból körülbelül 15 másodperc alatt 3 liter víz kell hogy kifolyjon.

Amennyiben az ön készülék mind meleg, mind hideg víz csatlakozással rendelkezik, csatlakoztassa az egyik csövet a hideg víz vezetékre (kék szárnyas csavaranya vagy kék jel a csövön), a másikat pedig a meleg víz vezetékre (piros szárnyas csavaranya vagy piros jel a csövön), amint az a készülék hátoldalán is látható. Nyomtatott C és H betűket láthatunk. (C-cold = hideg és H-hot = meleg).

Forró víz (forró és hideg víz keveréke) hozzáadására csak 60°-os, vagy annál magasabb hőfok esetén kerül sor.

A bevezető csövet kézzel kell felerősíteni olyan szorosan (max. 2 Nm), hogy ne szivárogjon. A cső rögzítése után ellenőrizze, nem szivárog-e. A cső rögzítéséhez nem használható fotó, csavarkulcs vagy más hasonló szerszám, mert ezek megsérthetik a csavarmenetet.

## AQUA - STOP (CSAK EGYES MODELLEKNÉL)

Ha a belső cső megsérül, a szivárgást egy automatikus elzáró rendszer előzi meg, ami leállítja a víz befolyását a gépbe. Ilyen esetekben a kijelző (A) piros lesz. A bevezető csövet ki kell cserélni.

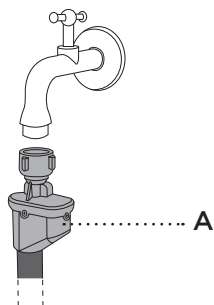

## TELJES AQUA - STOP (CSAK EGYES MODELLEKNÉL)

Ha a belső cső megsérül, a szivárgást egy automatikus elzáró rendszer előzi meg, ami leállítja a víz befolyását a gépbe. A védőrendszer észleli azt is, ha a mosógép belsejében lép fel szivárgás. Ilyen esetekben a mosás leáll, a vízbevezetés megszakad, a mosógép bekapcsolja a szivattyút és hibát jelez.

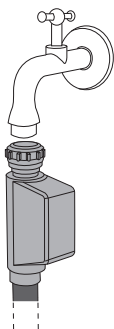

**Ne merítse az Aqua-stop rendszer bevezető csövét vízbe, mert az tartalmazza az elektromos szelepet!**

# A VÍZKIVEZETÉS CSATLAKOZTATÁSA

Vezesse az elvezető csövet a mosdóba vagy a fürdőkádba, vagy csatlakoztassa közvetlenül a fali elvezető nyílásba (átmérő min. 4 cm). Az elvezető cső végének minimum 60 cm-re és maximum 100 cm-re kell lennie a padló szintjétől. Háromféle módon csatlakoztatható (A, B, C).

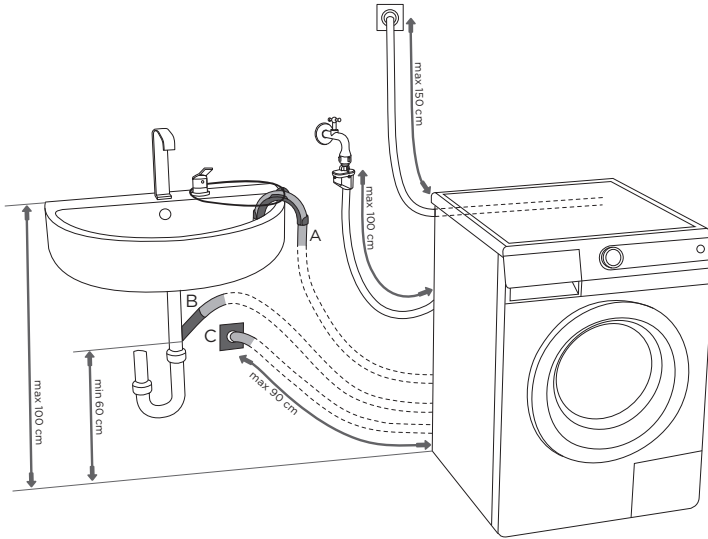

**A** Az elvezető cső a mosdóba vagy a fürdőkádba vezethető. A csövet egy spárga segítségével rögzítse a könyök tartójában található nyíláshoz, hogy ne csússzon a padlóra.

**B** Az elvezető cső közvetlenül is csatlakoztatható a mosdókagyló lefolyójába.

**C** Az elvezető cső csatlakoztatható egy fali lefolyóba is, megfelelően felszerelt csapóajtóval, a tisztítást lehetővé téve ezáltal.

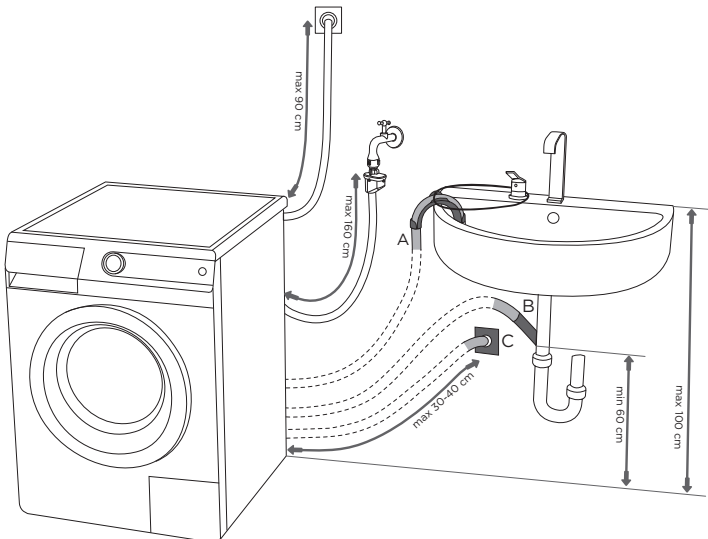

# A KÉSZÜLÉK CSATLAKOZTATÁSA AZ ELEKTROMOS HÁLÓZATRA

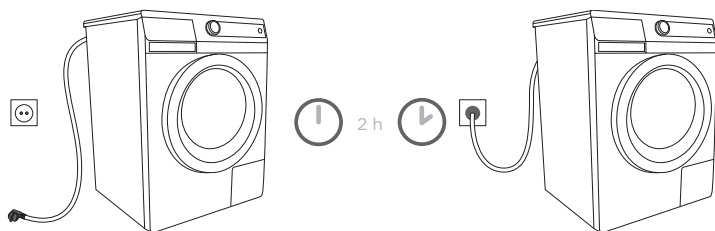

**Miután megfelelően elhelyezésre került, a mosógépnek két órát állnia kell az elektromos hálózatra való csatlakoztatás előtt.**

A mosógépet a csatlakozó kábel segítségével csatlakoztathatja az elektromos hálózatra. A mosógépet nem szabad hosszabbítóval csatlakoztatni az elektromos hálózatra (túlmelegedés és tűz veszélye). A névleges feszültség és további információk az ajtó kerete alatt elhelyezett adattáblán találhatóak.

Az esetleges villámcsapás miatti feszültség-többlet okozta károk elkerülése érdekében javasolt I. osztályú túlfeszültség-védő alkalmazása a gép és a hálózat között.



**A fali konnektornak mindig elérhetőnek kell lennie és földeléssel kell rendelkeznie (a helyi biztonsági rendelkezéseknek megfelelően).**

**Az állandó kapcsolatot csak arra képzett személy alakíthatja ki.**

**Soha ne csatlakoztassa a mosógépet elektromos borotva vagy hajszárító számára kialakított fali konnektorbba.**

# MOZGATÁS ÉS SZÁLLÍTÁS



Szállítást követően a mosógépnek legalább két órán át állnia kell az elektromos hálózatra történő csatlakoztatást megelőzően.

A csatlakoztatást és az üzembe helyezést javasolt szakképzett személyre bízni.

A készülék csatlakoztatása előtt olvassa el a használati utasítást. A garancia nem érvényesíthető a készülék nem megfelelő módon történt csatlakoztatása vagy használata miatt szükségessé váló javításokra vagy garancia-igényekre.

## TOVÁBBI SZÁLLÍTÁS

A mosógép ismételt szállítása előtt helyezzen vissza legalább egy rögzítő rudat (szállítás közbeni védelem), a mosógép sérülésének elkerülése érdekében.

# ELSŐ HASZNÁLAT ELŐTT

Nyissa ki az áramtalanított mosógép ajtaját, úgy, hogy maga felé húzza a fogantyút.

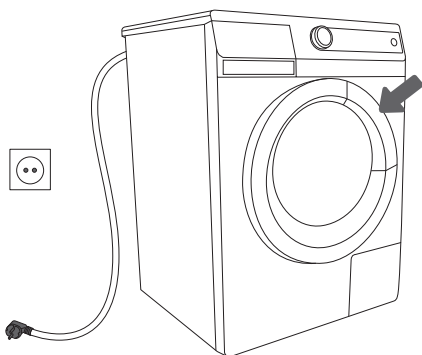

1

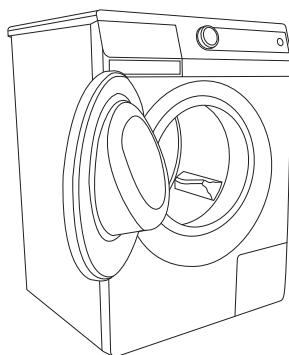

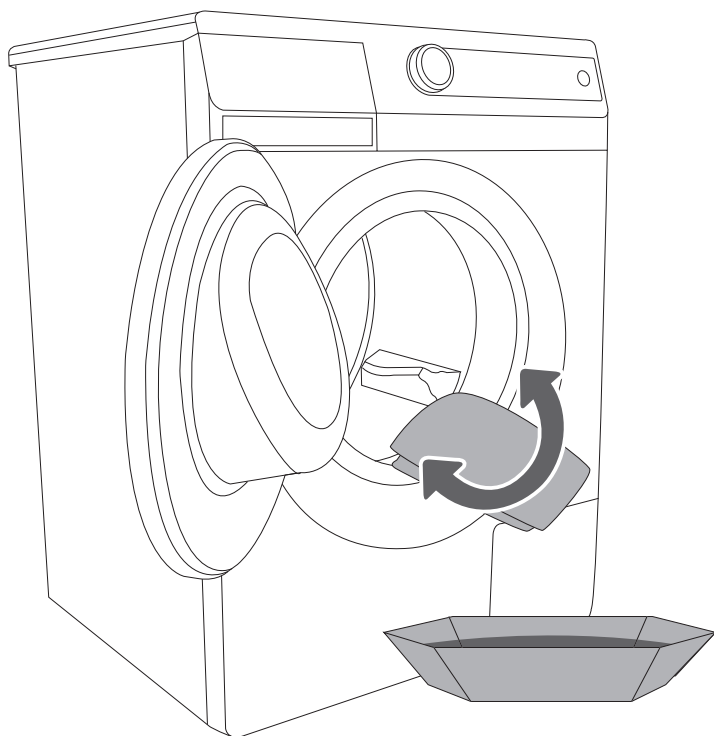

2



A készülék első használata előtt tisztítsa meg a mosógép dobját. Ezt megteheti egy nedves ruha és kímélő tisztítószer segítségével, vagy az öntisztító program lefuttatásával (dobtisztítás).

# A MOSÁS LÉPÉSEI (1 - 7)

## 1. LÉPÉS: ELLENŐRIZZE A RUHÁK CIMKÉIT

<b>Normál mosás</b> Kímélő mosás	Max. mosás 95°C  	Max. mosás 60°C  	Max. mosás 40°C  	Max. mosás 30°C  	Kézi mosás 	Mosás nem lehetséges 
<b>Fehérités</b>	Fehérités hideg vízben 			Fehérités nem megengedett 		
<b>Vegytisztítás</b>	Vegytisztítás valamennyi oldószერben 	Perklóretilén R11, R113, Petróleum 	Vegytisztítás kerozinban, tiszta alkoholban és R 113-ban 	Vegytisztítás nem megengedett 		
<b>Vasalás</b>	Forró vasaló max. 200°C 	Forró vasaló max. 150°C 	Forró vasaló max. 110°C 	Vasalás nem megengedett 		
<b>Szárítás</b>	Helyezze vízszintes felületre 	Vállfán, nedvesen  Vállfán 	Magas hőfokon  Alacsony hőfokon 	Szárítás gépben nem megengedett 		

## 2. LÉPÉS: A MOSÁSI FOLYAMAT ELŐKÉSZÍTÉSE

1. Válogassa szét a ruhákat anyaguk típusa, színük, szennyezettségük és a hozzájuk megengedett mosási hőfok szerint (lásd a Programtáblázatot).
2. A gombokat gombolja be, a cipzárat húzza össze, a szalagokat kösse meg, a zsebeket fordítsa ki, távolítsa el az olyan fém csatokat, kapcsokat, amelyek kárt okozhatnak a ruhákban és a mosógépben, vagy eltömíthetik a lefolyót.
3. A nagyon kényes ruhákat és a kisebb ruhadarabokat helyezze speciális mosózsákba. (A speciális textilzsák külön vásárolható meg.)

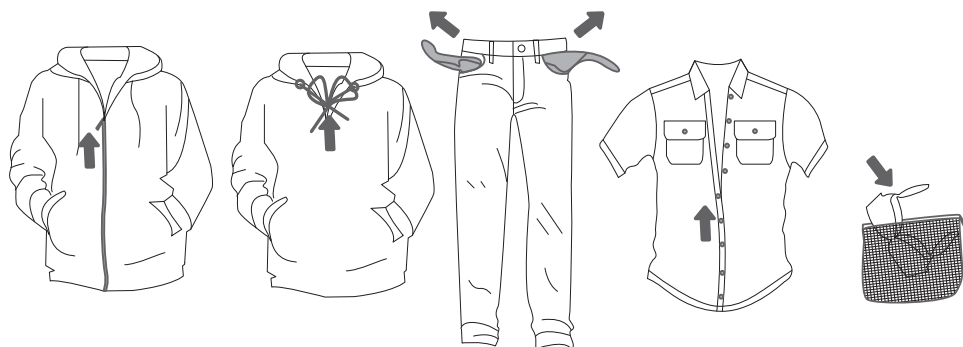



## A KÉSZÜLÉK BEKAPCSOLÁSA

Csatlakoztassa a készüléket az elektromos hálózatra a csatlakozó kábel segítségével és kösse rá a vízhálózatra.

A dob megvilágításához (csak egyes modelleknél), forgassa el a programválasztó gombot bármely pozícióba.

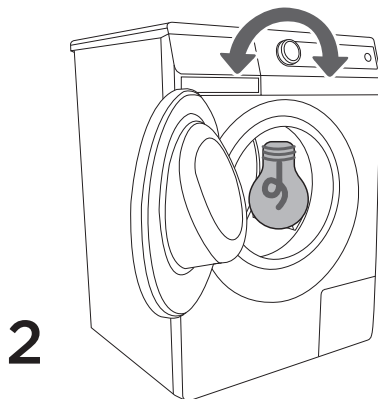
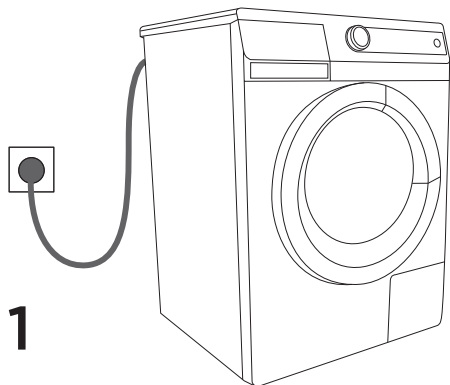

---

## A MOSÓGÉP MEGTÖLTÉSE

Nyissa ki a mosógép ajtaját, úgy, hogy maga felé húzza a fogantyút.

Helyezze a ruhákat a dobba (ellenőrizze, hogy üres-e a dob).

Csukja be a mosógép ajtaját.

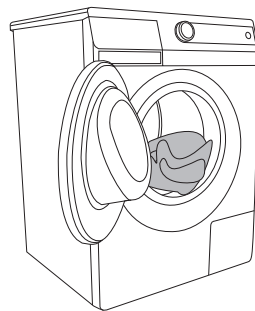
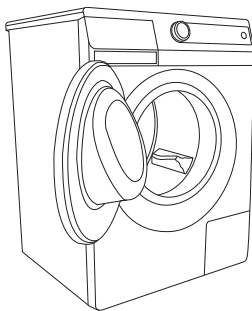
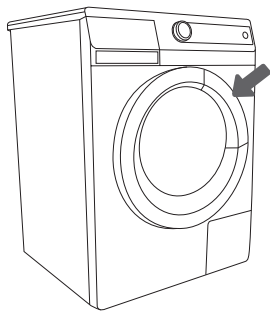

1

2

3

### 3. LÉPÉS: PROGRAMVÁLASZTÁS

Egy **program** kiválasztásához forgassa el a programválasztó gombot balra vagy jobbra (a ruhák típusának vagy szennyezettség fokának megfelelően). Lásd a Programtáblázatot.

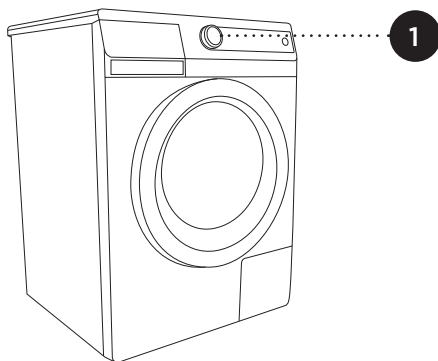
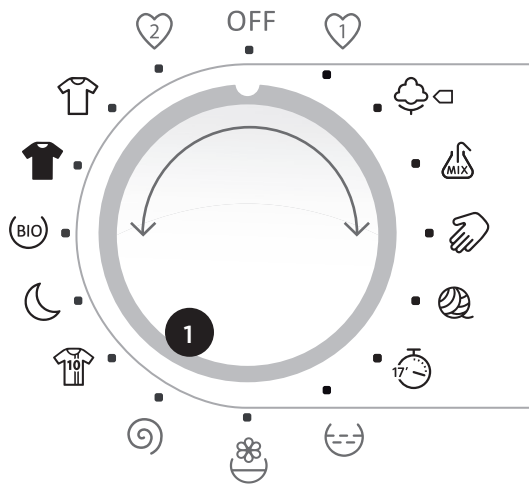





Működés közben a programválasztó gomb nem forog automatikusan.

A mosási programok teljes programok, amelyek magukban foglalják a mosás valamennyi lépését, beleértve az öblítést és a centrifugázást is.

# PROGRAMTÁBLÁZAT

Program:	Max. töltés	Ruha típusa	Lehetséges kombinációk
 <b>Pamut</b> ☼ - 95 °C	9 kg/ 8 kg/ 7 kg/ 6 kg  7 kg"/ 6,5 kg"/ 6 kg"/ 5 kg"	Nem kényes pamut és len ruhaneműk (törölközők, alsóneműk, pólók, frontír törölközők és alsónemű, trikók, asztalterítők, konyharuhák, stb.).	<ul style="list-style-type: none"> <li>• centrifugázás</li> <li>• szivattyú stop</li> <li>• normál</li> <li>• gazdaságos ápolás** □</li> <li>• prg rövidítés</li> <li>• előmosás*</li> <li>• antiallergén ápolás*</li> <li>• extra vízszint (*kivéve 30°C ☼) (**kivéve ☼)</li> </ul>
 <b>Műszál</b> ☼, 30 °C - 60 °C	3,5 kg / 3,5 kg/ 3,5 kg/ 3 kg  3 kg"/ 3 kg"/ 3 kg"/ 2,5 kg"	Színes ruhaneműk (hasonló színek) tartós, kevert anyagokból (nadrágok, pólók, ruhák, stb.) és egyéb, poliészterből, poliamidból vagy ezek és pamut keverékből készült ruhák (ingek, blúzok, stb.).	<ul style="list-style-type: none"> <li>• centrifugázás</li> <li>• szivattyú stop</li> <li>• normál</li> <li>• gazdaságos ápolás**</li> <li>• prg rövidítés</li> <li>• előmosás**</li> <li>• antiallergén ápolás*</li> <li>• extra vízszint (*kivéve 30°C ☼) (**kivéve ☼)</li> </ul>
 <b>Kézi mosás / Kényes</b> ☼, 30 °C - 40 °C	2,5 kg/ 2,5 kg/ 2,5 kg/ 2,5 kg  1,5 kg"/ 1,5 kg"/ 1,5 kg"/ 1,5 kg"	Kényes len, selyem, gyapjú vagy viszkóz selyem ruhaneműk, amelyek címkejük szerint csak kézzel moshatók (ruhák, szoknyák, blúzok, stb.) és függönyök. Igen kímélő program, amely kíméli a ruhák anyagát.	<ul style="list-style-type: none"> <li>• centrifugázás</li> <li>• szivattyú stop</li> <li>• normál</li> <li>• prg rövidítés</li> <li>• extra vízszint</li> <li>• előmosás* (*kivéve ☼)</li> </ul>
 <b>Gyapjú</b> ☼, 30 °C - 40 °C	2 kg/ 2 kg/ 2 kg/ 2 kg  1 kg"/ 1 kg"/ 1 kg"/ 1 kg"	Gyapjúból és gyapjú-keverékből készült ruhák (pulóverek, sálak, stb.), amelyek címkejük szerint mosógépben moshatók.	<ul style="list-style-type: none"> <li>• centrifugázás</li> <li>• szivattyú stop</li> <li>• normál</li> <li>• prg rövidítés</li> <li>• extra vízszint</li> </ul>
 <b>Gyors mosás 17'</b> 30 °C	2 kg/ 2 kg/ 2 kg/ 2 kg  1,5 kg"/ 1,5 kg"/ 1,5 kg"/ 1,5 kg"	Enyhén szennyezett ruhaneműk mosása, felfrissítése, stb. - idő és energia takarítható meg..	<ul style="list-style-type: none"> <li>• centrifugázás</li> <li>• szivattyú stop</li> <li>• normál</li> </ul>
 <b>Sport-ruházat</b> 30 °C - 40 °C	2,5 kg/ 2,5 kg/ 2,5 kg/ 2,5 kg  2 kg"/ 2 kg"/ 2 kg"/ 2 kg"	Enyhén szennyezett pamut, mikroszálas, műszál sportruházat mosása alacsony centrifugafordulatszámmal és rövid végső centrifugázással.	<ul style="list-style-type: none"> <li>• centrifugázás</li> <li>• szivattyú stop</li> <li>• normál</li> <li>• extra vízszint</li> <li>• előmosás</li> </ul>
 <b>Éjszakai mosás</b> ☼, 30 °C - 60 °C	3,5 kg/ 3,5 kg/ 3,5 kg/ 3,5 kg  3 kg"/ 3 kg"/ 3 kg"/ 2,5 kg"	Színes, különféle tartósságú anyagokból készült ruhaneműk mosása kímélő centrifugázással, hosszabb mosási idővel és alacsonyabb centrifugafordulatszámmal.	<ul style="list-style-type: none"> <li>• centrifugázás</li> <li>• szivattyú stop</li> <li>• normál</li> <li>• extra vízszint</li> <li>• előmosás* (*kivéve ☼)</li> </ul>
 <b>Biomosás</b> 40 °C - 60 °C	9 kg/ 8 kg/ 7 kg/ 6 kg  7 kg"/ 6,5 kg"/ 6 kg"/ 5 kg"	Ruhaneműk mosása igen kevés mosószerrel, vagy mosószer nélkül, bio mosógolyók használatával.	<ul style="list-style-type: none"> <li>• centrifugázás</li> <li>• szivattyú stop</li> <li>• normál</li> </ul>

"Adatok vékony SLIM készülékhez  
☼ Hideg mosás

Program:	Max. töltés	Ruha típusa	Lehetséges kombinációk
 Fekete 30 °C	2,5 kg/ 2,5 kg/ 2,5 kg/ 2,5 kg  2 kg"/ 2 kg"/ 2 kg"/ 2 kg "	Sötét ruhaneműk mosása speciális, sötét ruhaneműk mosásához való mosószerek használatával, kímélő centrifugázással és alacsony centrifuga-fordulatszámmal.	<ul style="list-style-type: none"> <li>• centrifugázás</li> <li>• szivattyú stop</li> <li>• normál</li> </ul>
 Ultra fehér 30 °C	2,5 kg/ 2,5 kg/ 2,5 kg/ 2,5 kg  2 kg"/ 2 kg"/ 2 kg"/ 2 kg "	Kénes, enyhén szennyezett ruhaneműk, például melltartók, csipke alsónemű mosása speciális, kénes fehér ruhák mosásához való mosószerek használatával, alacsony hőfokon, kímélő centrifugázással és alacsony centrifuga-fordulatszámmal.	<ul style="list-style-type: none"> <li>• centrifugázás</li> <li>• szivattyú stop</li> <li>• normál</li> </ul>
<b>Részprogramok</b>	Ezek önálló programok. Akkor használja őket, ha úgy gondolja, nincs szüksége a teljes mosási programra. Az új program kiválasztása előtt a mosógépet az "OFF" pozícióba kell kapcsolni 1 másodpercre. A centrifugázás fordulatszáma a (4) gomb megnyomásával csökkenthető.		
 Öblítés	A ruhák öblítése (beleértve a kézzel mosott ruhákat is) centrifugázás nélkül az egyes öblítések között, egyetlen végső centrifugázással. Az "extra vízszint" funkció a (6b) gomb megnyomásával választható ki.		
 Öblítés / kondicionális	A korábban kimosott ruhák puhítása, keményítése, impregnálása. Rövid öblítésként is használható, öblítőszer hozzáadása nélkül. Egyetlen további öblítést tartalmaz. Az "extra vízszint" funkció a (6b) gomb megnyomásával választható ki.		
 Centrifugázás / szivattyúzás	A ruhák centrifugázása. Ha szeretnénk a vizet centrifugázás nélkül kiszivattyúzni a gépből, nyomjuk meg a (4) gombot többször egymás után a beállítás "☉"-ra csökkentéséhez (szivattyúzás).		

"Adatok vékony SLIM készülékhez



## Kedvenc mosás 1

Elsőként válassza ki a programot (forgassa a programválasztó gombot a kívánt pozícióba) és igény szerint változtasson a beállításokon.

A beállítás elmentéséhez nyomja meg és tartsa lenyomva a (6a) és a (7) gombokat. A kijelzőn a "P1" felirat lesz látható és hangjelzés is hallható lesz.

A program elmentésre kerül és mindaddig változatlan marad, amíg meg nem változtatja ugyanezen a módon.



## Kedvenc mosás 2

Elsőként válassza ki a programot (forgassa a programválasztó gombot a kívánt pozícióba) és igény szerint változtasson a beállításokon.

A beállítás elmentéséhez nyomja meg és tartsa lenyomva a (6b) és a (7) gombokat. A kijelzőn a "P2" felirat lesz látható és hangjelzés is hallható lesz.

A program elmentésre kerül és mindaddig változatlan marad, amíg meg nem változtatja ugyanezen a módon.



**A jobb mosási eredmény elérése érdekében a Pamut programoknál javasolt 2/3 töltés alkalmazása.**

## 4. LÉPÉS: A BEÁLLÍTÁSOK KIVÁLASZTÁSA

Minden programnak vannak jellemző alap-beállításai, amelyek ugyannakkor megváltoztathatók.

Egy beállítás megváltoztatásához nyomja meg a megfelelő gombot (a START/PAUSE gomb megnyomása előtt).

Egyes beállítások nem választhatók ki bizonyos programok esetében; az ilyen eseteket hangjelzés villogó jelfény jelzi (lásd a Programtáblázatot).

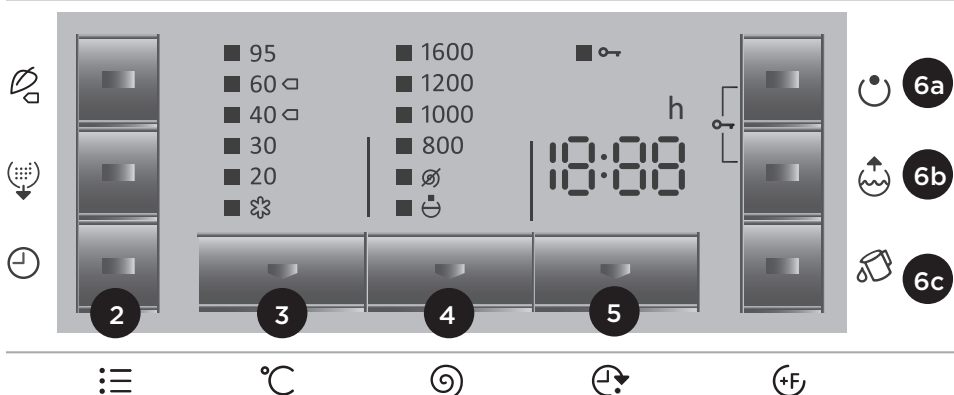

2

### Mosási mód

NORMALcare (NORMÁL) ápolás (alapbeállítások)

ECOcare □ (GAZDASÁGOS □) ápolás (energiatakarékos mosás - hosszabb mosási ciklus, kevesebb víz).

ALLERGYcare (ANTIALLERGÉN) ápolás (mosószerekre különösen érzékeny személyek ruháinak mosására - több víz felhasználásával, további öblítéssel).

TIMEcare (PRG RÖVIDÍTÉS) (időtakarékos mosás - rövidebb mosási idő, több víz).

Pamut programnál féltöltés alkalmazása javasolt.

A választott mosási mód gomjának jelfénye világít.

3

### Mosási hőfok

A hőfok megváltoztatása a kiválasztott programnál

Minden programnak van egy előre beállított hőfoka, amely a (3) gomb megnyomásával változtatható.

(☼ Hideg mosást jelent)

A választott hőfok mellett jelfény világít.

4

## Centrifugázás

A centrifuga fordulatszámának lépésenkénti változtatása az adott programhoz gyárilag beállított fordulatszámról egészen "Ø"-ig (a víz kiszivattyúzása centrifugázás nélkül). Az utolsó beállítás a "☺" (Szivattyú stop) - ilyenkor a ruhák az utolsó öblítés után a vízben ázva maradnak a gépben.

Ezt a opciót akkor használja, ha szeretné megakadályozni, hogy a ruhák összegyűrődjenek abban az esetben, ha tudja, hogy nem lesz ideje azonnal a mosási program végén kiszedni a ruhákat a gépből. A választott centrifuga-fordulatszám melletti jelfény világít.

5

## Késleltetett indítás

Ez a funkció akkor hasznos, ha bizonyos idő elteltével szeretné elindítani a mosási ciklust. Nyomja meg az (5) gombot – ekkor a kijelző-egységen (5a) a 0:00 jelölés lesz látható.

Az (5) gomb megnyomásával 2 óráig 30 perces lépésekben, azt követően 1 óránként állítható be a késleltetés időtartama, maximálisan 24 óráig.

A program végének törléséhez nyomja meg ismét az (5) gombot. Az (5) gomb megnyomására láthatóvá válik a kijelzőn a program végének ideje.

A funkció a START/PAUSE gomb megnyomására kapcsolódik be. Az idő visszaszámlálása percenként történik. Amikor a visszaszámlálás nulláig ér, a kiválasztott mosási program automatikusan elindul.

- A késleltetési idő megszakításához vagy megváltoztatásához nyomja meg a START/PAUSE gombot. Új késleltetési idő beállításához nyomja meg az (5) gombot, majd hagyja jóvá a beállítást a START/PAUSE gomb megnyomásával.
- A késleltetési idő gyors törléséhez nyomja meg az (5) gombot és tartsa benyomva három másodpercig, majd nyomja meg a START/PAUSE gombot a mosási program folytatásához.
- Ha áramszünet lép fel még mielőtt a beállított késleltetési idő eltelt, nyomja meg a START/PAUSE gombot a késleltetési idő visszaszámlálásának leállítására.

## 5. LÉPÉS: TOVÁBBI FUNKCIÓK KIVÁLASZTÁSA

- 6a
- 6b
- 6c

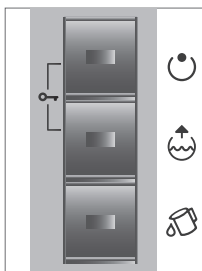

Egy funkció bekapcsolásához / kikapcsolásához nyomja meg a megfelelő gombot (a START/ PAUSE gomb megnyomása előtt).

Egyes funkciók nem választhatók ki bizonyos programok esetében; erre hangjelzés és villogó jelfény figyelmeztet (lásd a programtáblázatot).

6a

### Előmosás

Erősen szennyezett ruhaneműk mosása, különösen makacs felszíni foltokkal.

6b

### Extra vízszint

Mosás nagyobb mennyiségű vízben és több öblítéssel bizonyos programok esetében.

6c

### Dobtisztítás

Szennyeződések, baktériumok és kellemetlen szagok eltávolítása a mosógép belsejéből.

Ez a beállítás csak a Pamut 95°C (Normal care) program esetében választható ki; a (6c) gomb megnyomására a "cln" felirat jelenik meg a kijelzőn. Ezzel egyidőben semmilyen más funkció nem választható. Üritse ki a mosógép dobját és töltsön be egy kis mosóport. E program esetében nem szabad, hogy ruha legyen a gépben.

Az öntisztító program lefuttatása legalább havonta egyszer javasolt.



6a

6b

### Gyerekszár

Biztonsági funkció. A gyerekszár bekapcsolásához nyomja meg a (6a) és a (6b) gombokat egyszerre és tartsa benyomva őket legalább három másodpercig. A választást hangjelzés és jelfény (a gomb világít) erősíti meg.

A gyerekszár kikapcsolásához kövesse ugyanezt a folyamatot. Amíg a gyerekszár be van kapcsolva, a program, a beállítások és a további funkciók nem változtathatók. A mosógépet csak kikapcsolni lehetséges, a programválasztó gomb (1) (0) "OFF" pozícióba állításával. A gyerekszár aktív marad a mosógép kikapcsolása után is. Új program csak a gyerekszár kikapcsolása után választható.

## HANGJELZÉS

A hangjelzés hangerejének megváltoztatásához nyomja meg a (6c) gombot és ezzel egyidőben forgassa el a programválasztó gombot (1) az óramutató járásával megegyező irányba a kezdeti helyzetébe.

Valahányszor megnyomásra kerül egy gomb, a hangerő megváltozik (három szint; nyomja meg a (6a) gombot az erősség növeléséhez és a (6c) gombot az erősség csökkentéséhez). A választás a (6b) gomb megnyomásával hagyható jóvá.

A kiválasztott hangerő szintje kijelzőn lesz látható. Mindig a legutóbbi beállítás kerül elmentésre.



**A készülék csatlakozó kábelének kihúzása után valamennyi beállítás visszaáll a gyárilag beállított értékekre, kivéve a hangjelzés erősségét és a gyerekzárát.**

## A PROGRAM IDŐTARTAMÁNAK OPTIMALIZÁLÁSA

A modern technológiának köszönhetően a készülék a mosás korai szakaszában érzékeli a bele helyezett ruhák mennyiségét.

A mennyiség meghatározását követően a készülék automatikusan állítja be a program időtartamát.

## KÉSZENLÉTI ÜZEMMÓD

Ha a gép bekapcsolását követő öt percen belül semmilyen program nem került kiválasztásra és elindításra, illetve semmilyen egyéb beállításra sem került sor, a kijelző automatikusan kikapcsol az energia-takarékosság érdekében. A START/PAUSE gomb jelfénye villogni kezd. A további funkciók jelfényei (6a, 6b, 6c) szakaszosan villognak.

A kijelző a programválasztó gomb elforgatása, vagy bármely gomb megnyomása esetén gyullad ki ismét. Ha a program végén semmilyen egyéb beállításra nem kerül sor, öt perc elteltével a kijelző is kikapcsol. A START/PAUSE gomb jelfénye villogni kezd. A további funkciók jelfényei (6a, 6b, 6c) szakaszosan villognak.

$P_o$ = súlyozott teljesítmény 'off mode' (kikapcsolt) üzemmódban [W]	0,25
$P_l$ = súlyozott power 'left on mode' (készlenléti) üzemmódban [W]	1,00
$T_l$ = idő 'left on mode' (készlenléti) üzemmódban[perc]	10,0



**Az alacsony víz hőmérséklet, az alacsony hálózati feszültség és a mosott ruha mennyisége befolyásolhatja a mosási időt; a mosás végéig hátralévő idő a kijelzőn ennek megfelelően változik a mosási folyamat során.**



## 6. LÉPÉS: A PROGRAM ELINDÍTÁSA

Nyomja meg a (7) START/PAUSE gombot.



A program végéig hátralévő idő vagy a mosás megkezdéséig hátralevő késleltetési idő (amennyiben beállításra került) a kijelzőn lesz látható.

A kiválasztott funkciók jelfényei világítanak.

A START/PAUSE gomb megnyomása után lehetőség van a centrifugálás fordulatszámának megváltoztatására vagy a gyerekszár be- illetve kikapcsolására; egyéb beállítások ugyanakkor már nem változathatók.



## 7. LÉPÉS: A MOSÁSI PROGRAM VÉGE

A mosási program végét hangjelzés jelzi, a kijelzőn pedig az „End” felirat lesz látható.



1. Nyissa ki a mosógép ajtaját.
2. Szedje ki a ruhákat a dobból.
3. Csatolja be a készülék ajtaját!
4. Zárja el a vízcsapot.
5. Kapcsolja ki a készüléket (forgassa el a programválasztó gombot (1) "OFF" pozícióba).
6. Húzza ki a csatlakozó kábelt a konnektorból.

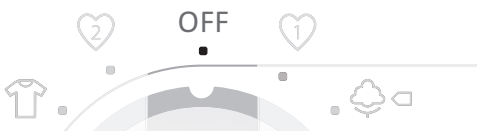

# TISZTÍTÁS ÉS KARBANTARTÁS



Tisztítás előtt húzza ki a csatlakozó kábelt a konnektorból!

Ne engedje a gyerekeknek, hogy tisztítsák a készüléket vagy egyéb karbantartási feladatokat végezzenek rajta felügyelet nélkül!

## A MOSÓSZER-TARTÁLY TISZTÍTÁSA

Ha szükséges, tisztítsa meg a mosószer-adagoló tartályt. Húzza ki a teljesen a helyéről a fül megnyomásával.

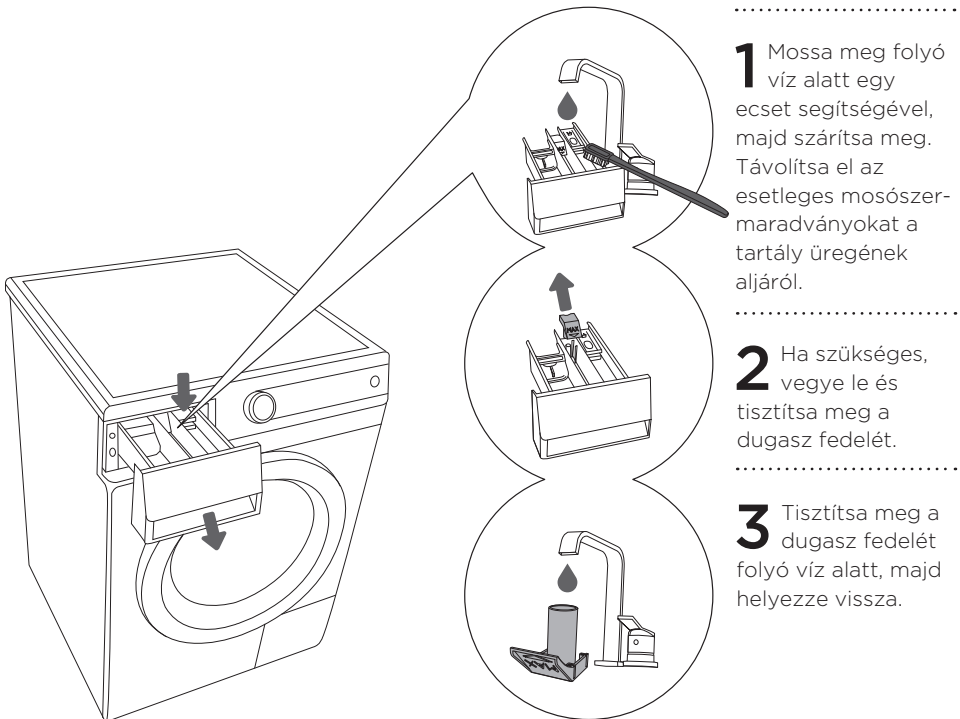

# AZ ADAGOLÓ HÁZ, A BEVEZETŐ CSŐ SZŰRŐ ÉS AZ AJTÓ-TÖMÍTÉS TISZTÍTÁSA

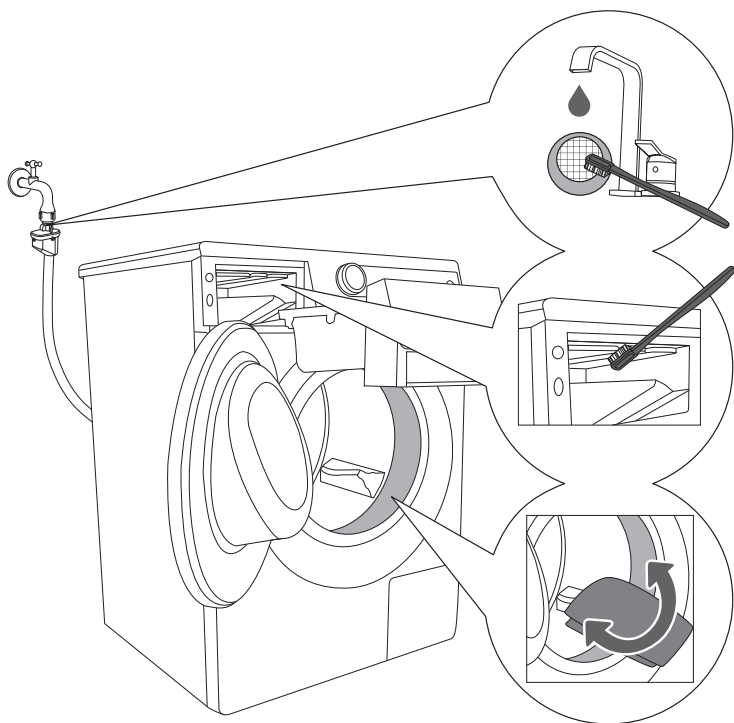

**1** Tisztítsa meg gyakran a bevezető cső szűrőjét folyó víz alatt.

**2** Tisztítsa meg a mosógép teljes öblítőterét egy ecsettel, különösen az öblítőkamra felső részén található fúvókákat.

**3** Minden egyes mosás után törölje át a mosógép ajtajának tömítését – ezzel meghosszabbíthatja a készülé élettartamát.

# A SZŰRŐ TISZTÍTÁSA

A tisztítás során víz szivároghat. Ezért javasolt nedvszívó ruhát tenni a padlóra a tisztítás megkezdése előtt.

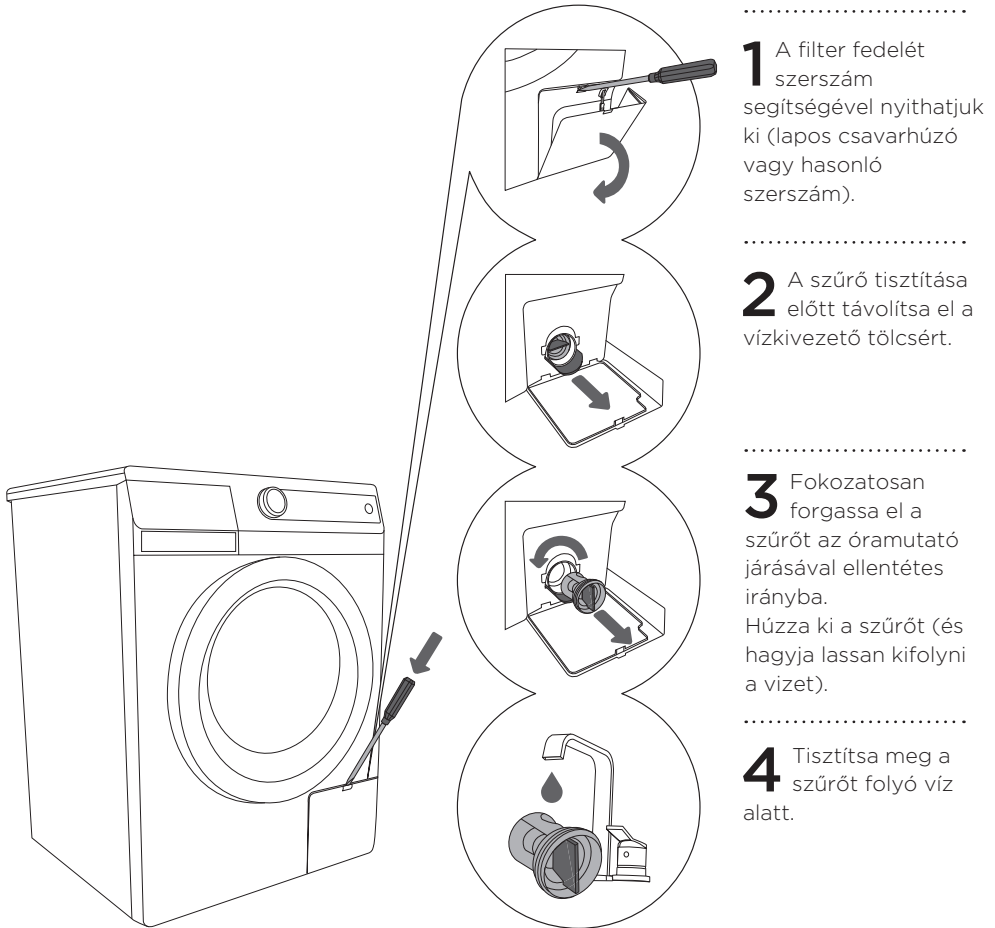

Helyezze vissza a szűrőt a képen látható módon és rögzítse az óramutató járásával megegyező irányba forgatva. A megfelelő tömítés biztosítása érdekében a tömítés felülete tiszta kell legyen.

A szűrőt időnként meg kell tisztítani, különösen nagyon bolyhos vagy régi ruhák mosása után.

# A MOSÓGÉP TISZTÍTÁSA

A mosógép külső részeit puha rongy és kímélő tisztítószer segítségével tisztíthatja.

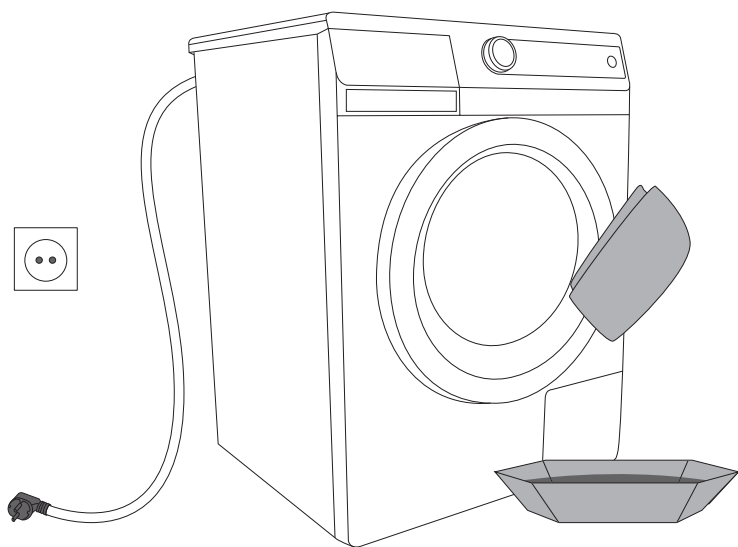

**Tisztítás előtt húzza ki a csatlakozó kábelt a konnektorból!**

A karbantartáshoz használható további felszerelések és kiegészítők honlapunkon, a [www.gorenje.com](http://www.gorenje.com) oldalon láthatók.

# A PROGRAM MEGSZAKÍTÁSA ÉS MEGVÁLTOZTATÁSA

## Manuális megszakítás

A program a programválasztó gomb (1) »OFF« pozícióba állításával szakítható meg / fejezhető be.

Ha a készülékben víz van, válasszon ki egy kiegészítő programot (centrifuga + ) (4) gomb.

## Személyes beállítások

Az eredeti beállítások minden program esetében módosíthatók. Ha kiválasztásra került egy mosási program és további funkciók is, az ilyen kombinációk a START/PAUSE gomb megnyomásával és legalább 8 másodpercig történő benyomva tartásával elmenthetők.

A kijelzőn ekkor a **S C** felirat jelenik meg.

A program elmentésre kerül és mindaddig változatlan marad, amíg meg nem változtatja ugyanezen a módon

## PAUSE GOMB

A program bármikor leállítható a START/PAUSE gomb megnyomásával. Ha nincs víz a dobben, az ajtó egy idő után kinyitható, ellenkező esetben nem nyitható ki. A program folytatásához nyomja meg a START/PAUSE gombot.

## HIBÁK

Hiba esetén a program félbeszakad. Villogó jelfények és hangjelzés fog figyelmeztetni a hiba fellépésére (lásd a Hibaelhárítás részt), a kijelzőn pedig a hiba felirat (E) lesz látható.

## Áramszünet

Áramszünet esetén a program félbeszakad. Amikor az áram-ellátás helyreáll, nyomja meg a START/PAUSE gombot a mosási program folytatásához. A késleltetési idő nem kerül törlésre. A mosási idő akkortól indul újra, ahol félbeszakadt.

### Az ajtó kinyitása áramszünet esetén

Az elektromágneses zárral ellátott modellek esetében az ajtó csak a speciális (a szűrőnél elhelyezett) vezeték, illetve az ajtó fogantyújának egyidejű meghúzásával nyitható ki.

### Az ajtó kinyitása (Ideiglenes megszakítás/ Tartós megszakítás - programváltóztatás)

A mosógép ajtaja csak akkor nyitható ki, ha a gépben a vízszint elég alacsony - ellenkező esetben először ki kell szivattyúzni a vizet a készülékből (a szivattyúzás / centrifuga programok segítségével).

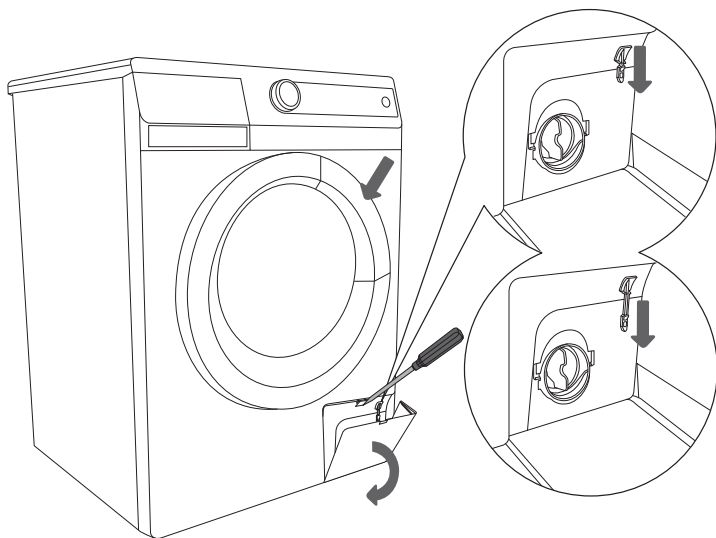

Ha akkor lép fel áramszünet, amikor a dob még teli van vízzel, ügyeljen rá, hogy ne nyissa ki a készülék ajtaját a víz kiszivattyúzása előtt. (Lásd a Programok/részprogramok: Centrifugázás/szivattyúzás részt.)

# MIT TEGYÜNK ...?

A mosógép automatikusan kontrollálja az egyes funkciók működését a mosási ciklus során. Ha bármilyen szabálytalanságot észlel, azt a kijelzőn jelzi (Ex). A gép addig jelzi a hibát, amíg ki nem kapcsoljuk. Ha a hiba a melegítőrendszerben merült fel, a gép befejezi a mosási programot, de a víz melegítése nélkül.

Különbféle környezeti zavarok (pl. elektromos készülékek) is előidézhettek hibaüzeneteket a mosógépnél.

Ilyen esetben:

- kapcsolja ki a készüléket és várjon néhány másodpercig,
- majd kapcsolja be a készüléket és ismétlje meg a mosási programot.
- Ha a hiba továbbra is fennáll, hívja a szervizet (ügyfélszolgálat).



**A garancia nem vonatkozik a környezeti interferencia miatt fellépő hibákra (áramütés, rövidzárlat, természeti katasztrófák, stb.).**



# HIBAEELHÁRÍTÁSI TÁBLÁZAT

Hiba	Lehetséges ok	Mit tegyünk...?
A gép nem működik – a kijelző nem világít.	<ul style="list-style-type: none"> <li>A készülék nincs áram alatt.</li> </ul>	Ellenőrizze, hogy: <ul style="list-style-type: none"> <li>van-e áram a konnektorban,</li> <li>rendben van-e a biztosíték,</li> <li>a villásdugó be van-e dugva a konnektorba.</li> </ul>
A gépből víz szivárog.	<ul style="list-style-type: none"> <li>A szűrő nincs megfelelően becsavarva.</li> <li>A bevezető cső nincs megfelelően rögzítve a géphez vagy a csaphoz.</li> <li>A kivezető cső a padlóra esett.</li> </ul>	<ul style="list-style-type: none"> <li>Rögzítse a szűrőt.</li> <li>Rögzítse a bevezető csövet.</li> <li>Helyezze vissza a kivezető csövet a lefolyóba.</li> </ul>
A gép mozog működés közben.	<ul style="list-style-type: none"> <li>A gép nincs megfelelően vízszintbe állítva.</li> <li>A szállítási rögzítők nincsenek eltávolítva.</li> </ul>	<ul style="list-style-type: none"> <li>Állítsa vízszintbe a gépet az állítható lábak segítségével.</li> <li>Távolítsa el a szállítási rögzítőket.</li> </ul>
A gép rázkódik centrifugálás közben.	<ul style="list-style-type: none"> <li>Nem egyenletesen elosztott ruhák, különösen nagyon kis mennyiségű ruhanemű esetén (pl. egyetlen fürdőköntös).</li> </ul>	<ul style="list-style-type: none"> <li>Ez természetes, a készülék csökkenti a fordulatszámot, ha a rázkódás túl erős. Mosson egyszerre nagyobb mennyiségű ruhát.</li> </ul>
Túlzott habzás a mosás során.	<ul style="list-style-type: none"> <li>Túl sok mosószert.</li> </ul>	<ul style="list-style-type: none"> <li>A mosószert használata során tartsa be a gyártó utasításait és adagoljon a vízkeménységnek és a ruha szennyezettségének megfelelő mennyiségű mosószert. Csak gépi mosáshoz való mosószert használjon.</li> </ul>
A ruha nincs rendesen kicentrifugázva. Nincs hibaüzenet.	<ul style="list-style-type: none"> <li>A készülék UKS* funkcióra van állítva. A ruhák nem megfelelő egyensúlya miatt a gép csökkentette a centrifugázás fordulatszámát.</li> </ul>	<ul style="list-style-type: none"> <li>A gép jól működik. Mosson nagyobb és kisebb ruhadarabokat együtt.</li> </ul>
Zsíros foltok a ruhákon.	<ul style="list-style-type: none"> <li>Túl kevés mosószert (a ruhák túl zsírosak voltak).</li> </ul>	<ul style="list-style-type: none"> <li>Mossa ki újra a ruhákat. Ilyen szennyezettségű ruhákhoz adagoljon több mosószert, vagy használjon folyékony mosószert.</li> </ul>
A ruhák a mosás után foltosak.	<ul style="list-style-type: none"> <li>Folyékony, vagy színes ruhákhoz való mosószert használt, amelyek nem tartalmaznak fehérítőt.</li> <li>Nem megfelelő programválasztás.</li> </ul>	<ul style="list-style-type: none"> <li>Használjon fehérítőt is tartalmazó mosószert.</li> <li>Használjon speciális folteltávolítót.</li> </ul>

Hiba	Lehetséges ok	Mit tegyünk...?
<b>Fehér por-lerakódások a ruhákon.</b>	<ul style="list-style-type: none"> <li>Ez nem a rossz öblítés következménye, hanem a neofoszfát mosószereké, amelyek nem oldható komponenseket (zeolitok) is tartalmaznak a víz lágyítására. Ilyen anyagok lerakódhatnak a ruhákon.</li> </ul>	<ul style="list-style-type: none"> <li>Öblítse ki azonnal a ruhákat még egyszer.</li> <li>Használjon folyékony, zeolitokat nem tartalmazó mosószert.</li> <li>Próbálja meg kefével eltávolítani a lerakódásokat.</li> </ul>
<b>Mosószert-lerakódás a tartályban.</b>	<ul style="list-style-type: none"> <li>Alacsony víznyomás. Egyes mosószerek igen erősen rátapadhatnak a tartály falára, ha az vizes.</li> </ul>	<ul style="list-style-type: none"> <li>Tisztítsa meg a bevezető cső hálós szűrőjét.</li> <li>Törölje át a tartályt a mosószert betöltése előtt.</li> </ul>
<b>Az öblítő nem folyt le rendesen vagy víz van a tartályban.</b>	<ul style="list-style-type: none"> <li>A szívőfedél nem megfelelően vagy elhelyezve vagy eltömődött.</li> </ul>	<ul style="list-style-type: none"> <li>Tisztítsa meg a tartályt és rögzítse a fedelet a helyére.</li> </ul>
<b>Kellemetlen szag a mosógép dobjában.</b>	<ul style="list-style-type: none"> <li>Anyag, mosószert vagy öblítő rakódott le a szűrőre.</li> <li>Baktériumok fejlődése.</li> </ul>	<ul style="list-style-type: none"> <li>Ellenőrizze, hogy tiszta-e a szűrő.</li> <li>Futtassa le az öntisztító programot (Dobtisztítás) (lásd a további funkciók kiválasztása fejezetet).</li> </ul>
<b>A mosás időtartama a szokásosnál hosszabb. A kijelzőn látható idő a mosási ciklus során változik.</b>	<ul style="list-style-type: none"> <li>A bemenő víz hőmérséklete alacsony.</li> <li>A készülék UKS* rendszerre kapcsolt a ruhák egyenetlen eloszlása miatt.</li> <li>Alacsony hálózati feszültség.</li> <li>Zavar keletkezett az áramellátásban.</li> </ul>	<ul style="list-style-type: none"> <li>A mosás időtartama akár 60%-kal is megnőhet, de ez nem jelenti a gép meghibásodását.</li> <li>A mosási idő meghosszabbodik az áramszünet időtartamával.</li> <li>A további öblítések meghosszabbíthatják a mosási időt.</li> </ul>
<b>E2 A mosási program nem indul el</b> • A mosási ciklus kezdetekor a mosási idő villog.	<ul style="list-style-type: none"> <li>A készülék ajtaja nyitva van vagy nincs megfelelően bezárva.</li> </ul>	<ul style="list-style-type: none"> <li>Csukja be a készülék ajtaját a gép felé nyomva azt.</li> <li>Nyomja meg ismét a START gombot.</li> </ul>
<b>E3 A víz nem folyik be a gépbe.</b>	<ul style="list-style-type: none"> <li>A vízszint nem került elérésre.</li> <li>Zavar lépett fel a vízbevezetésben.</li> </ul>	<p>Ellenőrizze, hogy:</p> <ul style="list-style-type: none"> <li>nyitva van-e a vízcsap,</li> <li>a bevezető cső hálós szűrője tiszta-e.</li> <li>nyomja meg a START gombot.</li> </ul>
<b>E6 A programhőfok nem került elérésre.</b>	<ul style="list-style-type: none"> <li>Fűtőszál-hiba.</li> <li>A bemenő víz hőfoka túl alacsony.</li> <li>Manuális víz-hozzáadás.</li> </ul>	<ul style="list-style-type: none"> <li>Kapcsolja ki a készüléket és várjon néhány másodperet.</li> <li>Kapcsolja be ismét a készüléket és iméltelje meg a mosási programot.</li> <li>Ha a hiba továbbra is fennáll, hívjon szerelőt.</li> </ul>

Hiba	Lehetséges ok	Mit tegyünk...?
<b>E7</b> <b>A víz kiszivattyúzása nem elégséges vagy egyáltalán nem történik meg.</b>	<ul style="list-style-type: none"> <li>• Elzáródott a víz-elvezetés.</li> </ul>	Ellenőrizze, hogy: <ul style="list-style-type: none"> <li>• tiszta-e a szűrő,</li> <li>• nincs-e bedugulva a kivezető cső,</li> <li>• nincs-e bedugulva a lefolyó,</li> <li>• nincs-e 1méternél magasabban az elvezető cső.</li> <li>• Nyomja meg ismét a START gombot.</li> </ul>

Ha a ruhák vagy a ruhacsomók egyenetlenül oszlanak el a mosógép dobjában, olyan problémák jelentkezhetnek, mint például vibrálás vagy zajos működés. A készülék érzékeli az ilyen hibákat és bekapcsolja az UKS-t.\*

A kisebb mennyiségeket (pl. egyetlen törölköző, pulóver vagy fürdőköntös, stb.), vagy a speciális geometriai tulajdonságokkal rendelkező anyagokból készült ruhákat gyakorlatilag lehetetlen egyenletesen elosztani a mosógép dobjában (papucs, nagyobb ruhadarabok, stb.). Ennek eredményeként a készülék többször is megpróbálja újra elhelyezni a ruhákat, ami hosszabb program-időtartamot okoz. Extrém esetben a kedvezőtlen feltételek miatt a centrifugálási ciklus is elmaradhat.

Az UKS lehetővé teszi a készülék stabil működését és meghosszabbítja annak hasznos élettartamát.

Ha a fenti javaslatok segítségével sem sikerült elhárítani a hibákat, hívja fel a legközelebbi szakszervizet. A készülék nem megfelelő bekötéséből vagy használatából eredő hibák javítására nem vonatkozik a garancia és ilyen esetekben a javítás költségei a készülék használóját terhelik.

# JÓTANÁCSOK A MOSÁSHOZ ÉS A MOSÓGÉP GAZDASÁGOS HASZNÁLATÁHOZ

Az új, színes ruhadarabokat mossa első alkalommal elkülönítve.

Az erősen szennyezett ruhákat kisebb mennyiségekben mossa, több mosószerral és előmosási ciklussal.

A makacs foltokat kezelje speciális folteltávolítóval mosás előtt. Javasolt »A nagymama folteltávolítási tanácsai« részben foglaltak alkalmazása.

Kevésbé szennyezett ruhák mosása esetén előmosás nélküli, rövidebb időtartamú (pl. Program rövidítés) és alacsonyabb hőfokú program alkalmazása javasolt.

Ha gyakran, vagy főként alacsony hőfokon mosunk, illetve folyékony mosószert használunk, baktériumok fejlődése indulhat el, ami kellemetlen szagot idéz elő a mosógépben. Ennek megelőzése érdekében javasolt az öntisztító (Dobtisztítás) program alkalmankénti lefuttatása (lásd a MOSÁS / további funkciók kiválasztása részt).

Nem javasolt nagyon kis mennyiségű ruha mosása, mivel ez túlzott energia-felhasználáshoz és gyengébb teljesítményhez vezet.

Mosás előtt rázza szét az összehajtogatott ruhákat.

Csak gépi mosáshoz való mosószereket használjon.

A por vagy folyékony mosószereket a gyártó utasításainak megfelelően adagolja, figyelembe véve a mosás hőfokát és a kiválasztott mosási programot.

Ha a víz keménységi foka magasabb, mint 14°dH, vízlágyító használata indokolt.

A garancia nem vonatkozik a fűtőszál vízlágyító használatának mellőzéséből eredő meghibásodására. A víz keménységét a helyi vízgazdálkodási társaságnál vagy hatóságánál ellenőrizheti.

Klór-alapú fehéritő szerek használata nem javasolt, mivel azok kárt okozhatnak a fűtőszálban.

Ne tegyen kemény mosószert-golyókat a mosószert-adagolóba, mert ezektől eltömődhetnek a mosógép csövei.

Ha sűrű öblítőszert használ, azt javasolt vízzel hígítani, hogy ne duguljanak el tőle a mosószert-adagoló járatai.

A folyékony mosószerek csak az előmosás nélküli fő mosáshoz valók.

A magas fordulatszámjű történő centrifugázás kevesebb nedvességet hagy a ruhákban, amelyek így sokkal gyorsabban száradnak meg a szárítógépben, ezáltal pedig energia-megtakarítás válik lehetővé.

Vízkeménységi skála	Keménységi fok			
	°dH (°N)	m mol/l	°fH(°F)	p.p.m.
1 - lágy	< 8,4	< 1,5	< 15	< 150
2 - közepes	8,4 - 14	1,5 - 2,5	15 - 25	150 - 250
3 - kemény	> 14	> 2,5	> 25	> 250

Kemény víz esetén a táblázat 1. szintjének megfelelő mennyiségű mosószert javasolt adagolni és ehhez adni még megfelelő mennyiségű vízlágyítót (lásd a gyártó utasításait).

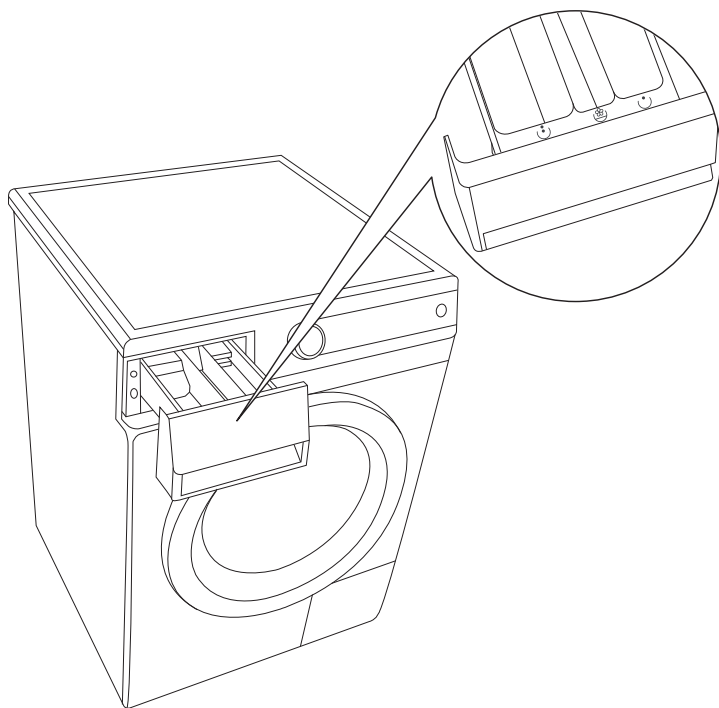

.....

A mosógép mosószert-adagolója a bal oldalon le van választva, tehát a középső rekeszbe (modelltől függően) is lehet folyékony mosószert tölteni. Ha mosóport használunk, az elválasztó falat fel kell emelni, folyékony mosószert esetén pedig le kell eresztetni.

Ha az előmosást ☺ választja, csak a mosás adagolóba ☺ helyezzen mosóport.

☺	Előmosás
☹	Mosás
☹☹	Öblítés

# A NAGYMAMA FOLTETÁVOLÍTÁSI TANÁCSAI

Mielőtt speciális folteltávolítókat használna, próbálja ki azokat a természetes módszereket, amelyek a kevésbé makacs foltok esetében nem ártalmasak a környezetre.

Ugyanakkor, gyors beavatkozásra van szükség! Nedvesítse meg a foltot nedvszívó szivaccsal vagy papírtörölővel, majd öblítse ki hideg (langyos) vízzel – de soha ne forró vízzel!

Folt	Folteltávolítás
Színes lakkok	Használjon hígítót; öblítse ki szappanos vízzel (próbálja ki először egy rejtett részen)
Fekete áfonya	len – áztassa íróban; öblítse ki először hideg, majd meleg vízben gyapjú – először tegyen rá citromlevet, majd öblítse ki selyem – törölje át alkohollal (denaturált szesszel)
Tea	öblítse ki hideg vízben (használjon folteltávolító szappant, ha szükséges)
Csokoládé	öblítse ki langyos, szappanos vízben; tegyen rá citromlevet, majd öblítse ki;
Tinta	tegyen rá meleg citromlevet, majd öblítse ki tegyen rá tejet, majd várjon, amíg megszárad, végül öblítse ki
Filctoll	tegyen rá ecet és alkohol / denaturált szesz keverékét (1:1), majd öblítse ki tegyen rá meleg citromlevet, majd öblítse ki
Mustár	öblítse ki langyos vízben vagy áztassa szódába, majd öblítse ki
Eper	áztassa ecet és víz keverékében
Tojás	szórja meg sóval és várja meg, amíg megszárad
Kakaó	fehér anyagok – áztassa be sós vízbe
Curry, kurkuma	használjon glicerín-oldatot; öblítse ki
Kátrány	tegyen rá mogyoróvaját, majd mossa ki
Kávé	öblítse ki sós vízben vagy áztassa sós vízbe
(Golyós) toll	fújja be hajlakkal, szárítsa meg, majd öblítse ki ecet és víz keverékében nedvesítse meg vodkával és áztassa be
Sárgarépa	tegyen rá kemény szappant, áztassa be vízbe, majd öblítse ki
Cipőkrém	tegyen rá főzőolajat, majd öblítse ki
Vér	öblítse ki hideg vízben
Rászáradt vér	áztassa a foltot vízben, áztassa sós vízbe, mossa ki szappanos vízben
Ragasztószalag	vasalja ki; helyezzen egy papírtörölőt a vasalódeszka és az anyag közé
Ragasztó	áztassa alkoholba / denaturált szeszbe (vagy ecetes vízbe); öblítse ki

Folt	Folteltávolítás
Smink	használjon ablaktisztítót és papírtörölt
Vaj	öblítse ki meleg szappanos vízben (ha az anyag lehetővé teszi);
Zsír	abrosz – szórja meg szódobikarbónával, majd kefélje le róla egy idő múlva gyapjú – mossa ki ásványvízzel használja szódobikarbóna + víz keverékét (vagy fogkrémet), majd szárítsa meg és kaparja le friss folt – szórjon rá burgonyakeményítőt, majd kefélje le tej – öblítse ki először hideg, majd meleg vízben
Égett részek	nedvesítse be az égett részeket (pl. vasalás miatt) ecettel, citromlével vagy hagymalével, majd öblítse ki
Paradicsom	fedje be a foltot nyers paradicsom-szeletekkel; öblítse ki meleg szappanos vízben
Penész	áztassa meleg íróban; öblítse ki hideg vízben
Izzadság	áztassa citromsavba (12 g/l víz); borax-oldatba; vagy hígítatlan ecetbe; majd mossa ki kényes, gyapjú – törölje át hígított ecettel selyem – főzzön burgonyát sótlan vízben, hűtse le, adjon hozzá egy kis alkoholt, majd ebben az oldatban mossa ki a selymet
Cékla	öblítse ki hideg vízben (vagy használjon boraxot), öblítse ki, majd mossa ki
Vörösbor	szórjon rá sót, dörzsölje át citromlével, majd öblítse ki
Rúzs	öblítse ki langyos, samponos vízben
Rozsda	fedje be citromlé és só keverékével (először próbálja ki egy rejtett helyen) áztassa főtt rebarbara-szár levébe
Gyümölcs	öblítse ki vízben, a maradékot törölje át ecettel vagy citromlével, majd mossa ki
Gyümölcslé	szórjon rá sót és vizezze be; hagyja állni 15 percre, majd mossa ki
Korom	ne dörzsölje, fújja le, szórjon rá lisztet; vagy, szórjon rá sót és rázza ki; vagy itassa fel fehér kenyérral
Gyanta	helyezze a ruhát egy zacskóba és fagyassza le; kaparja le a megfagyott foltot; a gyapjúra tegyen vajot vagy zsírt és mossa ki
Gépszír/ kenőanyag	törölje át vajjal, majd mossa ki
Spenót	dörzsölje be nyers burgonyával, majd mossa ki
Bélyeg	dörzsölje át citrommal és sóval, majd öblítse ki
Fű	tegyen rá hígított citromlevet, mossa ki; ha a folt farmeren van, tegyen rá fogkrémet, majd szárítsa meg, végül mossa ki
Viasz	helyezze a ruhát egy zacskóba és fagyassza le; kaparja le a viaszt, majd a maradékra helyezzen papírtörölt és vasalja ki, végül mossa ki
Rágógumi	helyezze a ruhát egy zacskóba és fagyassza le; távolítsa el a gumit

# HULLADÉK-GAZDÁLKODÁS

Készülékeink **csomagolása** környezetbarát anyagokból készült, amelyek a környezet károsítása nélkül újrafeldolgozhatók, elhelyezhetők, illetve szétbomlanak.

A csomagolás minden része ennek megfelelően van jelölve.



A terméken, vagy annak csomagolásán található **jelölés** arra utal, hogy a termék nem kezelhető háztartási hulladékként, hanem az elektromos és elektronikus készülékek újrafeldolgozására kijelölt gyűjtőhelyen kell leadni.

Egy előregedett készülék **leselejtezésekor** ügyeljen arra, hogy eltávolítsa a csatlakozó kábelt és használhatatlanná tegye az ajtózárat (a gyerekek biztonsága érdekében).

A készülék megfelelő módon történő **leselejtezésével** hozzájárul a környezetre és az emberi egészségre esetleg negatív hatással járó olyan következmények elkerüléséhez, amelyeket egyébként a termék nem megfelelő leselejtezése okozna. A termék újrafeldolgozásával kapcsolatos további információkért forduljon a helyi hulladékgazdálkodási szwvzolgálatához, az önkormányzathoz, vagy az üzlethez, ahol a készüléket vásárolta.



# JELLEMZŐ FOGYASZTÁSI TÁBLÁZAT

Program	Max.töltés [kg]	Hőfok [°C]	Centrifuga [rpm]	Fennmaradó nedvesség-tartalom [%]	Időtartam [perc]	Vízfogyasztás [L]	Energia-felhasználás [kWh]
Pamut							
(A-40%) ECO* ◻	9 / 4,5**	60	1000-1600	59-44	181 / 168**	57	0,95 / 0,82**
(A-40%) ECO* ◻	9 / 4,5**	40	1000-1600	59-44	160 / 150**	57	0,77 / 0,66**
(A-40%) ECO* ◻	8 / 4**	60	800-1600	62-44	181 / 166**	54	0,80 / 0,72**
(A-40%) ECO* ◻	8 / 4**	40	800-1600	62-44	160 / 150**	54	0,77 / 0,65**
(A-40%) ECO* ◻	7 / 3,5**	60	800-1600	62-44	181 / 161**	49	0,77 / 0,62**
(A-40%) ECO* ◻	7 / 3,5**	40	800-1600	62-44	160 / 150**	49	0,65 / 0,55**
(A-30%) ECO* ◻	8 / 4**	60	800-1600	62-44	181 / 166**	55	0,92 / 0,88**
(A-30%) ECO* ◻	8 / 4**	40	800-1600	62-44	160 / 150**	55	0,75 / 0,72**
(A-30%) ECO* ◻	7 / 3,5**	60	800-1600	62-44	181 / 161**	51	0,84 / 0,73**
(A-30%) ECO* ◻	7 / 3,5**	40	800-1600	62-44	160 / 150**	51	0,67 / 0,58**
(A-30%) ECO* ◻	6 / 3**	60	800-1600	62-44	181 / 160**	49	0,70 / 0,67**
(A-30%) ECO* ◻	6 / 3**	40	800-1600	62-44	160 / 150**	49	0,66 / 0,54**
(A-20%) ECO* ◻	7 / 3,5**	60	800-1600	62-44	181 / 161**	52	0,95 / 0,80**
(A-20%) ECO* ◻	7 / 3,5**	40	800-1600	62-44	160 / 150**	52	0,67 / 0,58**
(A-20%) ECO* ◻	6 / 3**	60	800-1600	62-44	181 / 160**	50	0,85 / 0,72**
(A-20%) ECO* ◻	6 / 3**	40	800-1600	62-44	160 / 150**	50	0,66 / 0,54**

\* Tesztprogram az EN 60456 szabvány szerint, maximális centrifuga-fordulatszám mellett

\*\* Féltöltés

A táblázat a 'Standard 60 °C ECO ◻ pamut program' és a 'standard 40 °C ECO ◻ pamut program' mosási programokra vonatkozik. Ezek a programok alkalmasak a normál szennyezettségű pamut ruhák tisztítására és ezek a leghatékonyabb programok a kombinált energia- és vízfogyasztás tekintetében. Ezért az aktuális vízhőfok eltérhet a névleges ciklus-hőfoktól.



A ruha típusától és mennyiségétől, illetve a centrifuga fordulatszámától, valamint a feszültség ingadozásától és a környezet hőfokának és nedvesség-tartalmának változásától függően a program aktuális időtartama és az energia-felhasználás eltérhet a kijelzett értékektől.

Program	Max.töltés [kg]	Hőfok [°C]	Centrifuga [rpm]	Fennmaradó nedvesség- tartalom [%]	Időtartam [perc]	Vízfogyasztás [L]	Energia- felhasználás [kWh]
Pamut							
<b>SLIM</b>							
(A-30%) ECO* ◻	7 / 3,5**	60	800-1400	62-53	181 / 160**	49	0,79 / 0,64**
(A-30%) ECO* ◻	7 / 3,5**	40	800-1400	62-53	160 / 148**	49	0,55 / 0,48**
(A-30%) (I) <sup>-</sup> ECO* ◻	7 / 3,5**	60	800-1400	62-53	181 / 160**	49	0,76 / 0,62**
(A-30%) (I) <sup>-</sup> ECO* ◻	7 / 3,5**	40	800-1400	62-53	160 / 148**	49	0,52 / 0,46**
(A-30%) ECO* ◻	6,5 / 3,25**	60	800-1400	62-53	181 / 160**	49	0,79 / 0,64**
(A-30%) ECO* ◻	6,5 / 3,25**	40	800-1400	62-53	160 / 148**	49	0,55 / 0,48**
(A-30%) (I) <sup>-</sup> ECO* ◻	6,5 / 3,25**	60	800-1400	62-53	181 / 160**	49	0,76 / 0,62**
(A-30%) (I) <sup>-</sup> ECO* ◻	6,5 / 3,25**	40	800-1400	62-53	160 / 148**	49	0,52 / 0,46**
(A-30%) ECO* ◻	6 / 3**	60	800-1400	62-53	181 / 160**	49	0,79 / 0,64**
(A-30%) ECO* ◻	6 / 3**	40	800-1400	62-53	160 / 148**	49	0,55 / 0,48**
(A-30%) (I) <sup>-</sup> ECO* ◻	6 / 3**	60	800-1400	62-53	181 / 160**	49	0,76 / 0,62**
(A-30%) (I) <sup>-</sup> ECO* ◻	6 / 3**	40	800-1400	62-53	160 / 148**	49	0,52 / 0,46**
(A-30%) ECO* ◻	5 / 2,5**	60	800-1400	62-53	181 / 160**	47	0,69 / 0,64**
(A-30%) ECO* ◻	5 / 2,5**	40	800-1400	62-53	160 / 148**	49	0,50 / 0,48**
(A-20%) ECO* ◻	6,5 / 3,25**	60	800-1400	62-53	181 / 160**	50	0,89 / 0,71**
(A-20%) ECO* ◻	6,5 / 3,25**	40	800-1400	62-53	160 / 148**	50	0,60 / 0,52**
(A-20%) ECO* ◻	6 / 3**	60	800-1400	62-53	181 / 160**	50	0,89 / 0,71**
(A-20%) ECO* ◻	6 / 3**	40	800-1400	62-53	160 / 148**	50	0,60 / 0,52**
(A-20%) ECO* ◻	5 / 2,5**	60	800-1400	62-53	181 / 160**	47	0,78 / 0,71**
(A-20%) ECO* ◻	5 / 2,5**	40	800-1400	62-53	160 / 148**	51	0,52 / 0,52**

\* Tesztprogram az EN 60456 szabvány szerint, maximális centrifuga-fordulatszám mellett

\*\* Féltöltés

- BPM motor (inverteres motor)

A táblázat a 'Standard 60 °C ECO ◻ pamut program' és a 'standard 40 °C ECO ◻ pamut program' mosási programokra vonatkozik. Ezek a programok alkalmasak a normál szennyezettségű pamut ruhák tisztítására és ezek a leghatékonyabb programok a kombinált energia- és vízfogyasztás tekintetében. Ezért az aktuális víz hőfok eltérhet a névleges ciklus-hőfoktól.

*Fenntartjuk a jogot mindenemű változtatáshoz és hibához a jelen használati utasításban.*



PS10 CLASS



**351690**

hu (02-18)