

**Bästa kund!**

Vi gratulerar till ditt val av ett kylskåp från Gorenje. Det är ett mycket förnuftigt val. Ett kylskåp från Gorenje förenar både ekonomi och kvalitet i en modern och genomtänkt konstruktion. Du kan nu glädja dig över att ha fått en verkligt effektiv och robust hjälp i hemmet. Vi är övertygade om att kylskåpets många effektiva fördelar kommer att motsvara dina förväntningar och vara en bra och lönsam investering till glädje för hela familjen.

**Produkten är endast avsedd för hushallsanvändning.**

**Innan kylskåpet tas i drift.....12**

Vi tar hänsyn till miljön  
Energibesparingstips

**Viktigt!.....13**

Kassering av gammalt kylskåp

**Placering och installation.....14**

Välj rätt placering  
Uppställning  
Elanslutning

**Produktbeskrivning.....15**

Flaskhylla

**Observera!**

Detta skåp är avsett för förvaring av färska livsmedel vid en temperatur på över 0°C. Det kylmedium som används är isobutan eller R-600a som det också kallas. Därför är det viktigt att följande riktlinjer följs:

- Service får endast utföras av behörig servicetekniker.
- Ventilationsgallren får inte övertäckas.
- Elektriska apparater får aldrig förvaras eller användas i kylutrymmet.
- Använd aldrig skarpa verktyg vid avfrostning eller rengöring eftersom dessa kan förstöra kylsystemet.

**Lycka till!****Funktion .....17**

Temperaturreglering

**Användning .....18**

Förvaring av färska livsmedel

**Vändbar dörr.....19**

Apparater utan ovanskiva

**Rengöring och underhåll.....19**

Automatisk avfrostning av kylan  
Rengöring  
Byte av lampa

**Service och garanti .....21****Innan kylskåpet tas i drift**

Läs igenom denna bruksanvisning noggrant och följ instruktionerna för placering och användning.

Kylskåpet är tillverkat för användning i privata hushåll. Denna bruksanvisning är avsedd för användaren och beskriver kylskåpet och hur det ska skötas på ett korrekt och säkert sätt. Bruksanvisningen gäller för flera olika modeller och det kan därför förekomma avsnitt som inte gäller just din modell.

- Låt kylskåpet stå i 2 timmar innan det kopplas in. Detta minskar risken för fel i kylsystemet som kan uppstå som en följd av transporten.

- Rengör skåpet, framför allt invändigt, innan du tar det i drift (se avsnittet om rengöring och underhåll).
- Eventuell omonterad inredning monteras enligt anvisningarna i avsnittet "Produktbeskrivning"

**Transportskador**

Kontrollera kylskåpet avseende eventuella transportskador omedelbart vid uppäckningen. Kontrollera särskilt om det finns bucklor, hack eller repor inne i skåpet eller på utsidan. Koppla inte in kylskåpet om det finns tydliga tecken på skada utan kontakta då omedelbart din Gorenje-återförsäljare.

## Vi tar hänsyn till miljön

Vi använder miljövänligt emballage till våra produkter. Våra bruksanvisningar är tryckta på miljövänligt papper. I avsnittet "Kassering av gammalt kylskåp" finns instruktioner om hur gamla kylskåp ska hanteras.

## Energibesparingstips

- Undvik att öppna dörren för ofta, framför allt vid varma och fuktiga förhållanden. Var noga med att alltid stänga dörren så snabbt som möjligt.
- Kontrollera regelbundet att luftcirkulationen baktill på skåpet är fri.
- Sänk termostatinställningen så snart detta är möjligt, beroende på rumstemperaturen, hur mycket som finns i kylskåpet osv.

- Se till att livsmedel som ska läggas in i kylskåpet inte har högre temperatur än rumstemperaturen.
- Eftersom nedisning ökar energiförbrukningen ska kylskåpet avfrostas så snart isbeläggningen blir 3-5 mm tjock.
- Om tätninglisten i dörren skadas eller av annan anledning tätar dåligt stiger energiförbrukningen väsentligt. I sådana fall ska tätninglisten bytas.
- Kondensorn på skåpets baksida ska alltid hållas ren.
- Följ anvisningarna i avsnitten "Uppställning" och "Energibesparingstips" noggrant. I annat fall kan energiförbrukningen bli högre än nödvändigt.

---

## Viktigt!

---

- Denna apparat kan användas av barn från 8 år och uppåt och av personer med nedsatt fysisk, sensorisk eller mental förmåga, eller bristfällig erfarenhet och kunskap, om de övervakas eller har instruerats om hur man använder apparaten på ett säkert sätt och sa att de föstrar riskerna. Barn ska inte leka med apparaten. Barn får inte utföra rengöring och underhall utan tillsyn.
- Skåpet ska anslutas till korrekt nätspänning (se avsnittet om elanslutning).
- Om de livsmedel som förvaras i skåpet får en underlig färg eller lukt ska de kastas eftersom de då sannolikt blivit dåliga och därmed kan vara hälsofarliga.
- Stickproppen ska tas ur vägguttaget före rengöring, byte av lampa och reparation. Tänk på att reparation enbart får göras av behörig firma/servicetekniker.
- Använd enbart medföljande verktyg eller verktyg rekommenderade av återförsäljaren.
- Visa miljöhänsyn och var alltid extra försiktig med kylskåp (kondensator och rör vid t.ex. flyttning av skåpet) och delarna i skåpets invändiga kylsystem. Använd aldrig skarpa eller spetsiga föremål för att avlägsna is eftersom det finns risk för att kylsystemet då skadas.
- Kylsystemet är fyllt med kylvätska och olja. När skåpet blir gammalt och slutar att fungera ska det kasseras i enlighet med tillämpliga miljöskyddsbestämmelser (se avsnittet om miljö).
- Märkskytten sitter antingen inne i skåpet eller på dess baksida.

- Denna maskin är en avancerad apparat, denna skall endast användas av personer som noggrant har läst igenom och förstått bruksanvisningen och som har möjlighet och kunskap till att följa anvisningarna i denna. På så sätt undviks skador på både produkt och apparat. Håll alltid barn under uppsikt som befinner sig i apparatens närhet och låt dom aldrig leka med eller använda apparaten.

## • Varning!

Ventilationsspringor på apparaten eller inbyggda element måste alltid varas rena och fria.

- **Varning!** Använd inte mekaniska anordningar eller verktyg för att frosta av apparaten och använd inga andra metoder än de som

rekommenderas av tillverkaren.

- **Varning!** Se till att inte skada isoleringen på kylsystemets delar vid installation, rengöring eller borttagning av apparaten. På så sätt undviker du också att skada miljön.
- **Varning!** Använd inte elektriska apparater inuti kyl- eller frysskåpet, förutom de som uttryckligen tillåts av kyl-/frysskåpets tillverkare.

 Symbolen på produkten eller emballaget anger att produkten inte får hanteras som hushållsavfall. Den skall i stället lämnas in på uppsamlingsplats för återvinning av el- och elektronikkomponenter. Genom att säkerställa att produkten hanteras på rätt sätt bidrar du till att förebygga eventuellt negativa miljö- och hälsoeffekter som kan uppstå om produkten kasseras som vanligt avfall. För ytterligare upplysningar om återvinning bör du kontakta lokala myndigheter eller sophämtningstjänst eller affären där du köpte varan.

### Kassering av gammalt kylskåp

- När kylskåpet inte längre kan användas ska det kasseras. Om skåpet är försett med lås ska detta förstöras så att lekande barn inte kan låsa in sig i skåpet och därmed komma till skada.
- Kylsystemet är fyllt med kylvätska och isolering som ska hanteras och kasseras separat. Kontakta närmaste återvinningsstation eller din kommun som kan hjälpa till med information. Var försiktig med skåpets sidoväggar och rörsystem eftersom skador på dessa kan ge upphov till miljöförorening.

## Placering och installation

### Välj rätt placering

Det rum där kylskåpet ska placeras ska vara torrt och väl ventilerat. Lämpligaste rumstemperatur beror på kylskåpsmodell och finns angiven på märkskytten. Skåpet bör inte placeras i närheten av värmeavgivande ytor som t.ex. spis, radiator, varmvattenberedare och liknande och bör inte heller utsättas för direkt solljus.

Skåpet ska placeras minst 3 cm från el- eller gasspis och minst 30 cm från ugn. Om dessa riktlinjer inte kan uppfyllas ska lämplig isolering placeras mellan apparaterna. Bakom skåpet måste det finnas ett tomt utrymme på minst 200 cm<sup>2</sup> på bredden. Avståndet mellan eventuella köksskåp över kylskåpet ska vara minst 5 cm för att garantera nödvändig luftventilation.

För att garantin ska vara giltig så måste

produkten placeras i korrekt temperatur efter produktklass!

Typ	Rumstemperatur
SN (subnormal)	från +10 till + 32 °C
N (normal)	från +16 till + 32 °C
ST (subtropisk)	från +16 till + 38 °C
T (tropisk)	från +16 till + 43 °C

### Uppställning

Placera skåpet på ett fast underlag. Justera skåpet så att det står helt i väg med hjälp av de främre fötterna (figur 1).

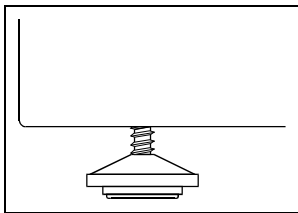

Skåp med ventilationsgaller kan placeras helt in mot väggen. Gallret garanterar tillräcklig luftcirkulation (figur 2).

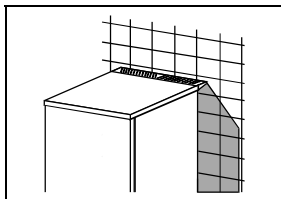

Skåp som inte är försett med ventilationsgaller är i stället försett med två distansklossor som monteras på kondensorns övre del. Distansklossarna hindrar skåpet från att placeras för nära väggen. Distansklossarnas längd beror på det avstånd som ska finnas mellan kondensorn och väggen. Montera därför klossarna i rätt riktning på skåpet för att säkerställa nödvändig luftmängd för kylning av rören.

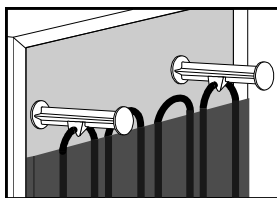

## Elanslutning

Låt skåpet stå i ca 2 timmar innan det ansluts till elsystemet. Nätspanningen får inte variera mer än från -6 % till +6 %. För att undvika oönskade strömvavbrott bör kylskåpet anslutas till ett eget vägguttag. Anslutningseffekten finns angiven på märkskytten. Kylskåpet ska skyddas i enlighet med starkströmsförordningen. Detta gäller också om du ska byta ett befintligt kylskåp som inte varit säkrat. Syftet med säkringen är att skydda användaren mot elektriska stötar ifall ett fel skulle uppstå. I bostäder byggda efter den 1 april 1975 är alla vägguttag i kök och tvättstuga skyddade med extra säkring. I bostäder byggda före den 1 april 1975 är extraskyddet tillräckligt om det finns en jordfelsbrytare som även omfattar det vägguttag skåpet ska anslutas till. I bägge dessa fall ska, om vägguttaget är för trestiftspropp och ledaren med gröngul isolering är kopplad till jordkontakten (märkt  $\perp$ ), eller om vägguttaget enbart är avsett för tvåstiftkontakt, en stickpropp med två stift användas. Om du själv monterar stickproppen ska ledaren med gröngul isolering klippas av så nära som möjligt den plats där kabeln går in i stickproppen. Du bör alltid låta en behörig elinstallatör ordna med extraskyddet. Enligt tillämpliga bestämmelser ska extraskyddet utgöras av en jordfelsbrytare.

# Produktbeskrivning

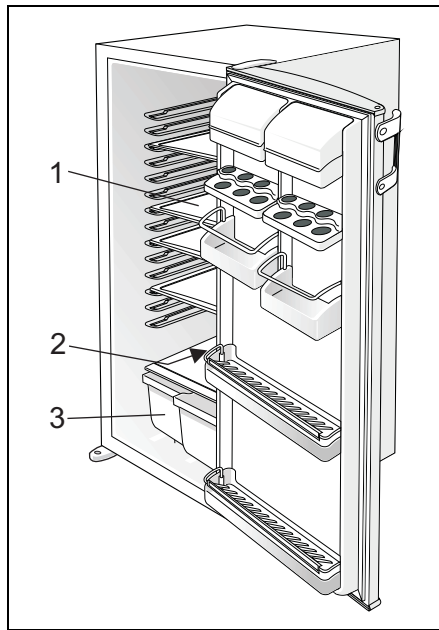
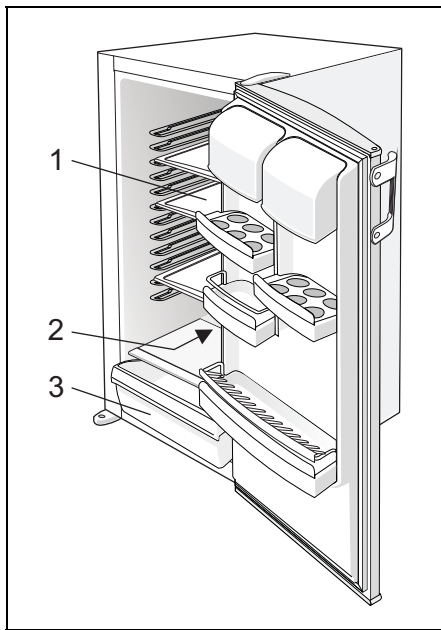

## Hyllor (1)

Hyllantalet beror på kylskåpsmodell. Hyllorna kan placeras på valfri glidskena i inredningen. Hyllorna sitter fast, men om du vill ta ut dem lyfter du hyllans bakre kant och drar ut den försiktigt. Ömtåliga livsmedel bör placeras längst in på hyllan eftersom detta är den kallaste platsen i skåpet.

Vissa modeller har hyllor med en linje som markerar hur långt fram livsmedlen bör ställas.

## Flaskhylla

(gäller endast vissa modeller)  
Flaskhyllan (antalet hyllor beror på modell) används till förvaring av flaskor. Hyllan kan placeras vågrätt eller lätt diagonalt i skåpet, vilket gör det lättare att förvara både öppnade och oöppnade flaskor. Hyllan sitter fast men om du vill justera placeringen lyfter du upp den bakre delen och drar den sedan framåt. Flaskhyllan tål max. total vikt p 13 kg. Notera vänligen skyltet under termostaten i skåpet.

Observera! Höga flaskor bör placeras på någon av de översta hyllorna så att flaskhållaren inte hindrar stängning av dörren. I övrigt väljer du själv på vilken höjd flaskhållaren placeras.

## Observera!

Höga flaskor bör placeras på någon av de översta hyllorna så att flaskhållaren inte hindrar stängning av dörren. I övrigt väljer du själv på vilken höjd flaskhållaren placeras.

Vid enheter med fjädersängjärn lyfter du i den främre delen och drar ut mot dig.

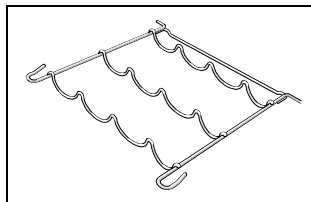

## Avlopp för avfrostningsvatten (2)

Kylplattan sitter i skåpets bakre vägg. När skåpet inte är i drift kommer eventuellt smältvatten att rinna ner i vattenavloppet. Detta vatten leds via ett rör ner i en skål ovanpå kompressorn. Om det kommer vatten i botten på kylskåpet kan detta bero på att avloppet är helt eller delvis igensatt med t.ex. matrester. Om så är fallet bör avloppet rensas med hjälp av ett plaströr eller en piprensare.

### Frukt- och grönsaksback (3)

Backen finns längst ner under glashyllan och är avsedd för förvaring av frukt och grönt. Den behåller lämplig fuktighet, vilket har en positiv effekt på matvarorna (mindre intorkning).

### Apparater med öppningarna på lådans sidor

Öppningarna på lådans sidor förenklar hantering och borttagning av lådan. När du tar bort lådan från enheten lyfter du den något i framkant och drar ut den.

### Flaskhållare (4)

(beroende av modell) gör att de flaskor du ställer i dörren inte står och skramlar.

### Dörrinredning

Dörrinredningen består av olika hyllor och hållare som används för förvaring av ägg, ost, smör och yoghurt, men också för andra mindre förpackningar som t.ex. tuber och burkar. Den nedersta hyllan används till förvaring av flaskor.

### Belysning

Belysningen i kylan tänds när dörren öppnas. Belysningen påverkas inte av termostatvredet. (Gäller inte RI0907).

### Anmärkning:

Kylskåpet kan vara försett med olika tillbehör beroende på modell. Dörrhandtaget har också olika utseende beroende på modell. Extra tillbehör (kryddhylla, tubhållare och extrahyllor) kan köpas från våra återförsäljare.

### Integrerade enheter med fjädergångjärn

Fjädergångjärn (endast på vissa modeller) möjliggör automatisk dörrstängning vid en

öppningsvinkel på 20°. Var försiktig vid öppning av dörren, eftersom gångjärnen är kraftfulla. Dra låset mot dig och öppna dörren. När du stänger dörren ser du till att låset fastnar. Om dörren inte stängs ordentligt öppnar säkerhetsfjädern dörren (endast på vissa modeller). Stäng dörren igen! Förpackningen med anvisningar innehåller även vinkelplattor och svampar, som är avsedda för installation av en integrerad enhet med fjädergångjärn, samt plastbrickor för att täcka tomma punkter på väggarna inuti enheten.

### Hyllar med hyllpluggar

Hyllan kan ställas in på valfri höjd inuti enheten. Med de medföljande brickorna (i förpackningen med anvisningar) kan du täcka eventuella tomma punkter som inte används på väggarna inuti enheten, som är avsedda för att sätta fast hyllpluggar. Hyllan är skyddad mot att dras ut och tippa. Om du vill ta bort den från enheten lyfter du upp den något i framkant och drar ut den. Därefter tar du bort pluggarna, sätter dem i önskat läge och sätter tillbaka hyllan. Förvara alla färskvaror på den bakre delen av hyllan där temperaturen är som lägst. Om du förvarar större föremål i kylan lyfter du upp den främre delen av hyllan och låter den falla ned under den bakre delen (det finns två inställningar, alldeles nedanför hyllan eller lägre). När du tar bort den delbara hyllan tar du bort varje del för sig. Om enheten har skenor i stället för pluggar kan du även välja att placera hyllan på skenorna. Hyllan är skyddad mot att dras ut. Om du vill ta bort den lyfter du upp den något i bakkant och drar ut den ur enheten.

## Funktion

Termostatvredet är placerat längst upp till höger i skåpet och används för att justera temperaturen.

Termostatvredet kan vridas medurs från STOP (position 0) till 7 och tillbaka

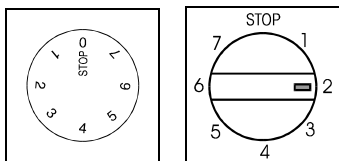

### Temperaturreglering

- Ju högre inställning på termostatvredet, desto svalare blir det i skåpet. Temperaturen i kylskåpet kan också sjunka till under 0 °C. Använd därför bara de högre inställningarna när detta är absolut nödvändigt. Under normala temperaturförhållanden bör termostatvredet ställas in någonstans mitt på skalan.
- Temperaturen i kylskåpet beror också på rumstemperaturen. Det är därför viktigt att välja rätt termostatinställning.
- I läge STOP (0) är kylsystemet avstängt, men strömförsörjningen är fortfarande

inkopplad. Belysningen inne i skåpet är också inkopplad och lampan tänds när dörren öppnas. (Gäller inte RI0907).

- Temperaturen i skåpet beror också på hur ofta dörren öppnas.

## Användning

### Förvaring av färska livsmedel

Korrekt användning av kylskåpet, korrekt inpackning av livsmedel, korrekt temperaturinställning och nödvändiga hygieniska åtgärder bidrar till att bevara kvaliteten på de livsmedel som förvaras i kylskåpet.

- Undvik att blanda lukter och olika fukthalter. Förpacka därför de enskilda matvarorna i fryspåsar, plast- eller metallfolie eller förvara dem i plastburk eller flaska.
- Ta bort onödigt förpackningsmaterial från de produkter som ska förvaras i skåpet.
- Fördela livsmedlen i skåpet på ett sådant sätt att de inte vidrör varandra, eftersom beröring kan ge upphov till blandning av lukter. Det ska finnas tillräckligt med utrymme mellan de enskilda förpackningarna.
- Förvara aldrig lättantändliga eller explosiva ämnen i kylskåpet.
- Drycker med hög alkoholhalt bör förvaras stående i förslutna flaskor.
- Livsmedlen bör inte ligga mot skåpets bakre vägg.
- Låt alltid livsmedlen svalna till rumstemperatur innan de ställs in i kylskåpet.
- Ömtåliga livsmedel bör förvaras i skåpets svalaste del.
- Undvik i möjligaste mån att öppna dörren i onödan.
- När termostaten ska ställas in börjar du med de låga temperaturerna. Undvik frysning av maten genom att reglera termostaten stegvis. Mät temperaturen i olika delar av skåpet med en termometer. Bäst resultat får du om termometern placeras i en liten glasbehållare fylld med vatten. Temperaturavläsningen är mest pålitlig en stund efter det att temperaturen stabiliserats, t.ex. efter en natt.
- Vissa organiska ämnen som t.ex. citronsaft, apelsinsaft, fettsyror och liknande kan vid långvarig kontakt orsaka skada på plast och andra ytbeläggningar.
- Obehaglig lukt från skåpet är ett tecken på fördärvade livsmedel eller att skåpet behöver rengöras. Den obehagliga lukten försvinner om skåpet rengörs invändigt med en svag lösning av vatten och ättika. Du kan också använda särskilda luftrenare.
- Om du ska vara borta från hemmet under en längre period bör alla livsmedel som lätt blir dåliga tas ut ur kylskåpet.

### Rekommenderade förvaringstider för färska livsmedel i kylskåp

Livsmedel	Förvaringstid i dagar													
	1	2	3	4	5	6	7	8	9	10	11	12	13	14
Smör	+	+	+	+	+	+	+	=	=	=	=	=		
Ägg	+	+	+	+	+	+	+				=	=	=	=
Grytbitar	+	+	=											
Köttfärs	+	=												
Rökt kött	+	+	+	+	+	+	+	+	+	+	=	=	=	=
Fisk	+	=												
Dressing	+	+	+	+	+	+	+	+	+	+	=	=	=	=
Rotfrukter	+	+	+	+	+	+	+	+	=	=	=	=	=	=
Ost	+	+	+	+	+	+	+	+	+	+	=	=	=	=
Frukt	+	+	+	+	+	=	=	=	=	=				
Tillagade rätter	+	+	=	=										

+ rekommenderad förvaringstid

= möjlig förvaringstid

# Vändbar dörr

## Apparater utan ovanskiva

Om du vill ändra en högerhängd dörr till att bli vänsterhängd eller tvärtom, går det alldeles utmärkt. Hålen på den motsatta sidan sattes dit i fabriken och är täckta av pluggar.

- Demontera täckplattan över övre gångjärnet. Skruva loss gångjärnet och lyft av dörren.
- För in en dörrplugg i gångjärnsplatsen och vice versa.
- Demontera det nedre gångjärnet, det med fot, och den andra foten.
- Montera det nedre gångjärnet med fot på motsatt sida och den andra foten på den sida där gångjärnet tidigare satt.
- Montera dörren på det nedre gångjärnet.
- Skruva fast det nedre gångjärnet.
- Demontera handtaget och återmontera det på dörrens motsatta sida (gäller inte handtag monterade horisontellt). Vissa skruvar är försedda med täckplugg. Dessa pluggar måste tas bort innan skruvarna kan lossas.
- Sätt fast täckpluggarna i överblivna hål.
- Kontrollera att tätningslistan sluter tätt runt hela dörren.
- Om tätningslistan inte sitter perfekt efter det att dörren har vänts, kan man värma den försiktigt (t ex med hårtork) och försiktigt dra den på plats.

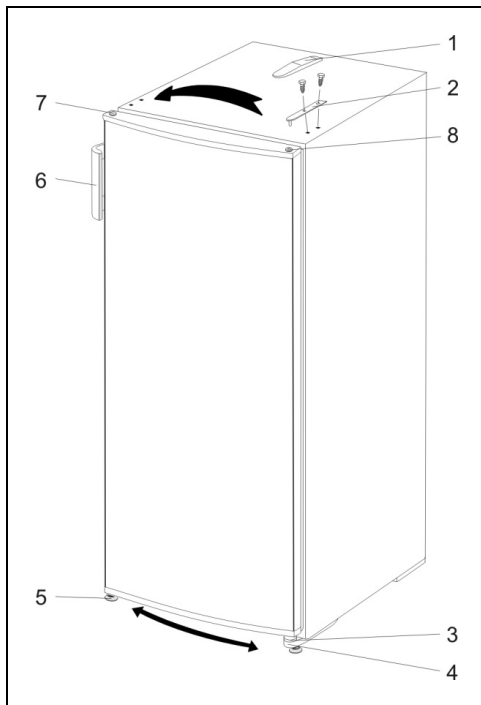

- 1 Täckplatta för det övre gångjärnet
- 2 Övre gångjärn
- 3 Bricka
- 4 Nedre gångjärn med fot
- 5 Fot
- 6 Handtag
- 7 Dörrplugg
- 8 Dörrgångjärn

# Rengöring och underhåll

## Automatisk avfrostning av kylan

Kylen behöver normalt inte avfrostas manuellt eftersom isbildningen på bakre innerväggen avfrostas automatiskt.

Isbeläggning bildas när kompressorn är igång. När kompressorn därefter stoppar frostas isen av och vattnet droppar ned i kanalen och rinner ut genom avloppet i bakre väggen till ett dräneringskårl på kompressorn där det avdunstar.

## Rengöring

Stäng av strömmen innan du börjar rengöra skåpet. Använd inte grova eller starka rengöringsmedel eftersom dessa kan skada ytan.

Det är viktigt att alla rester av rengöringsmedel är borttaget.

Rengör utsidan med vatten och rengöringsmedel. På plast och/eller lackerade ytor får man aldrig använda skur-, upplösnings- eller speciella rengöringsmedel,



som användas till rengöring av rostfritt stål, då de kan förstöra ytan.

Den lackerade yta rengörs med en mjuk trasa med rengöringsmedel (gärna medel till rengöring av fönsterrutor).

Ta ut lösa tillbehör ur skåpet och rengör dem med vatten och diskmedel. Plastdelarna kan inte diskas i diskmaskin.

Tvätta skåpets insida med ljummet vatten blandat med en eller två skedar ättika.

Vi rekommenderar att du då och då borstar av kondensorn på skåpets baksida. Använd en mjuk borste (ej av metall) eller dammsugare. Rengör dräneringskärlet på kylkompressorn. Ta inte bort dräneringskärlet!

Efter rengöringen slår du på strömmen och ställer in matvarorna igen.

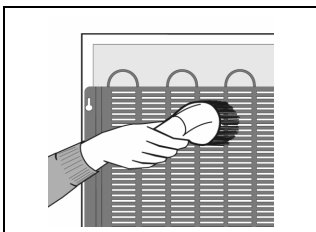

### **Stäng av skåpet om det ska stå oanvänt under en längre tid**

Om kylen inte ska användas under en längre tid ska termostatvredet vridas till STOP (0). Stäng av strömmen, ta ur eventuella matvaror, avfrostas och rengör skåpet. Låt dörren stå lite på glänt för ventilation. Innan du ringer efter hjälp. Om kylskåpet inte verkar fungera korrekt bör du först läsa bruksanvisningen. Garantin gäller inte om problemet beror på felaktig användning eller bristande underhåll. Ofta beror problemet på felaktig hantering och kan lösas på ett enkelt sätt.

### **Om skåpet inte fungerar efter inkoppling i vägguttaget**

Kontrollera att det finns ström i vägguttaget och att stickproppen sitter i ordentligt. Kontrollera också att termostaten är inkopplad.

### **Kontinuerlig gång av kylsystemet**

Dörren har öppnats för ofta eller lämnats öppen en längre tid.

Dörren är inte ordentligt stängd. Dörren kan ha satt sig, tätninglisten kan ha blivit förorenad eller förstörd.

Du kan ha lagt in för mycket i skåpet. Ventilationen till kompressorn och kondensorn kanske inte är tillräcklig. Se till att

luftcirkulationen är tillräcklig och att emellanåt borsta av eventuellt damm från kondensorn.

### **Isbildning på bakre innerväggen**

Så länge avfrostningsvatten rinner genom kanalen och ut i avloppsröret till dräneringskärlet på kompressorn fungerar avfrostningen automatiskt.

Om isbildningen på den bakre innerväggen ökat (3-5 mm) ska kylskåpet avfrostas manuellt. Vrid termostatvredet till läge STOP (0) och lämna dörren öppen. Använd aldrig elektriska apparater för avfrostning och skrapa inte bort is eller frost med skarpa verktyg. Efter avfrostningen ska termostatvredet vridas tillbaka till önskat läge och kylskåpsdörren stängas.

Orsaken till den ökade frostbildningen kan vara någon av följande:

- Dörren sluter inte tillräckligt tätt. Rengör tätninglisten om den är förorenad eller byt ut den om den är trasig.
- Dörren öppnas för ofta eller har lämnats öppen för länge.
- Mat som läggs in i kylen är för varm.
- Mat eller kärl berör den bakre innerväggen.
- Luftfuktigheten är högre än normalt.

### **Vatten läcker ut från kylen**

Om avloppet för avfrostningsvattnet är igensatt eller om vattnet rinner över i kanalen kan det läcka ut från kylen.

Rengör den igensatta öppningen med t.ex. ett plaströr eller en piprensare.

Avfrostas manuellt. Se avsnittet "Isbildning på inre bakväggen".

### **Ljud från kylskåpet**

Kylskåpet kyler med hjälp av en kompressor som avger visst buller. Ljudnivån varierar beroende på hur skåpet placeras, hur det används och hur gammalt det är.

När kompressorn går hörs ett susande eller bubblande ljud från den cirkulerande kylvätskan. Även om kompressorn inte går kan man ibland höra dessa ljud från den cirkulerande vätskan. Detta är helt normalt och påverkar inte skåpets funktion eller livslängd på något som helst sätt.

Kompressorljudet och ljudet från den cirkulerande vätskan kan omedelbart efter inkopplingen av skåpet vara något högre, men detta är också helt normalt och har ingen som helst påverkan på skåpets funktion eller livslängd. Ljudnivån sjunker gradvis. Ibland kan det också uppstå skrammel eller för kylskåpet ovanliga brummande ljud. Detta ljud beror

oftast på felaktig placering (gäller både invändigt och utvändigt).

Kontrollera att skåpet står ordentligt på ett stabilt underlag.

Skåpet får inte komma i beröring med omgivande köksinredning. Kontrollera att skåpinredningen sitter på plats. Kontrollera också att flaskor, burkar och liknande inte står mot varandra. När någonting ställs in i skåpet kommer kompressorn att gå under längre tid, eftersom de nya livsmedlen ska kylas ner till inställd temperatur.

### Byte av lampa

Innan lampan byts ska stickproppen dras ut ur vägguttaget.

Avlägsna därefter lampglaset genom att trycka i pilens (1) riktning och dra den i pilens (2) riktning. Ersätt den trasiga lampan med en ny (E14, max. 15 W).

Sätt in skruvmejseln i nederkanten av lampkåpens öppning. Ta bort kåpan genom att trycka lätt nedåt. Byt ut den gamla lampan mot en ny – halogen eller standard (E 14, max 25 W). Sätt tillbaka kåpan.

Tänk på att den gamla lampan inte ska slängas bland organiska sopor.

Lampor är förbrukningsartiklar och omfattas därför inte av vår garanti oavsett produktens ålder.

Glödlampor som används i denna apparat är speciallampor som valts endast för användning i hushållsapparater. De är inte lämpliga för rumsbelysning i hemmet.

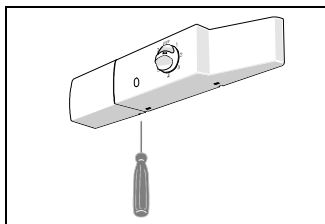
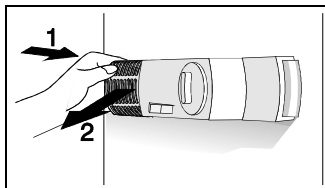

## Service och garanti

Gorenje lämnar 1 års servicegaranti. Spara därför inköpskvittot för den händelse du behöver utnyttja garantin. Skador som direkt eller indirekt med rätta kan tillskrivas olämplig hantering, felaktig användning, felaktig inkoppling eller uppställning, fel i elinstallationen eller trasiga säkringar omfattas inte av den 1-åriga garantin.

Kylskåpet är tillverkat för användning i privata hushåll. Alla garantiåtaganden upphör att gälla om skåpet används i förvärvsverksamhet.

Om kylskåpet byggs in på ett sådant sätt att service inte kan utföras kommer kostnader för väntetid och körning i samband därmed inte att omfattas av garantin.

Tänk på att transportskador ska meddelas omgående.

Se i övrigt bifogade service- och garantibestämmelser.

Instruktioner för användning av apparaten finns även på vår webbplats på [www.gorenje.com](http://www.gorenje.com)

