

gorenje

BM 1400 E



Нан пеші

Пайдалану жөніндегі басшылық KZ

KZ

Пайдалану жөніндегі басшылық 00

Маңызды ескертулер

Аспапты қолданысқа енгізбес бұрын нұсқаулықты мұқият оқып шығыңыз.

1. Электрлік аспапты қолданбас бұрын әрқашан негізгі сақтық шараларын орындаңыз.
2. Нұсқаулықты, кепілдік парағын, сонымен қатар мүмкіндігінше ішкі қаптамасы бар қорапты сақтап қойыңыз!
3. Аспап коммерциялық қолдануға арналмаған.
4. Аспапты қолдануды бастамас бұрын электрлік желідегі кернеудің техникалық деректер жапсырмасында көрсетілгенге сәйкес келетінін тексеріңіз.
5. Аспап қолданылмайтын кезде, қосалқы бөлшектерді бекіту, аспапты тазалау кезінде немесе ақаулар туындаған кезде аспапты әрқашан өшіріңіз және ашаны розеткадан ажыратыңыз.
6. Балаларды электрлік аспапқа байланысты қауіптерден қорғау үшін оларды ешқашан аспаптың жанында қараусыз қалдырмаңыз. Сондықтан аспапты орнататын жерді таңдау кезінде балалардың оларға қатынай алмауын қадағалаңыз. Шнурдың аспаптан салбырап тұрмағанына көз жеткізіңіз.
7. Аспап пен шнурдың бүлінбеуін жүйелі түрде тексеріп тұрыңыз. Бүлінулер болған кезде аспапты қолдануға тыйым салынады.
8. Аспапты өзіңіз жөндемеңіз, уәкілетті маманға хабарласыңыз.
9. Ашасы бүлінген аспапты қолданбаңыз. Өндіруші, біздің клиенттерге қызмет көрсету бөліміміз немесе басқа да білікті тұлға жеткізген тең түсетін ашаны қолданыңыз.
10. Аспап пен шнурды жылу көзінен, тікелей түсетін күн сәулесінен, ылғалдан, өткір заттардан және т.б. алыста ұстаңыз.
11. Аспапты ешқашан қараусыз қалдырмаңыз! Аспапты қолданбайтын кезде, тіпті ұзақ уақытқа болмаса да, оны өшіріп қойыңыз.
12. Тек түпнұсқа керек-жарақтарды ғана қолданыңыз.
13. Аспапты ғимараттан тыс қолданбаңыз.
14. Аспапты суға және басқа да сұйықтыққа салуға. Аспапты дымқыл немесе су қолмен ұстауға тыйым салынады.
15. Аспапқа сұйықтық немесе дымқыл тиген жағдайда оны тез арада розеткадан ажыратыңыз. Аспаптағы суға қолыңызды тигізбеңіз.
16. Аспап аспапта көрсетілген мақсатына сай ғана қолданылуы тиіс.
17. Аспаптың кез келген қозғалмалы немесе айналып тұратын бөлшектеріне қол тигізуге тыйым салынады.
18. Ыстық беттерге қолыңызды тигізбеңіз. Тұтқалар мен ұстағыштарды қолданыңыз.
19. Балалардың аспаппен ойнамауын қадағалаңыз. Бұл аспапты 8 жастан асқан балалар қолдана алады; физикалық, сезімталдық және ақыл-ой қабілеттері шектелген адамдар; құрылғымен жұмыс жасау тәжірибесі жоқ және оны қалай қолдану керегін білмейтін адамдар тек бақылаумен

және қауіпсіз қолдануды және оған байланысты қауіптерді қамтамасыз ететін адамдардың бақылауымен және басшылығымен ғана қолдана алады. Балалардың аспаппен ойнамауын қадағалаңыз. Тазалауды және қызмет көрсетуді 8 жасқа толмаған балалар орындамауы не болмаса ересектердің бақылауымен жасауы тиіс.

20. Балалардың құрылғымен ойнамауын қадағалау қажет.
21. Пісірмеге арналған қалыпты алу кезінде оны зақымдап алмау үшін мұқият болыңыз.
22. Аспапқа металл фольга және басқа да материалдар салуға тыйым салынады. Өрт немесе қысқаша тұйықталу қауіпі!
23. Аспапты сүлгімен және басқа да материалдармен жабуға тыйым салынады, өйткені бұл аспаптан жылу мен будың еркін шығуына кедергі келтіреді. Беті жабылған немесе жанғыш материалдармен байланысқа түсетін аспап өртке себеп болуы мүмкін.
24. Аспап сыртқы таймерге және сыртқы қашықтықтан басқару блогына жалғауға арналмаған.
25. Шу деңгейі: $L_c < 68$ дБ (А)

Бұл аспап Электрлік және электронды жабдықтардың қалдықтарын қолдану туралы 2012/19/EU еуропа деректемесіне сәйкес таңбаланған (WEEE). Осы деректеме ЕО барлық елдерінде қолданылатын электрлік және электронды жабдықтардың қалдықтарын жинау және кәдеге жарату бойынша талаптарды анықтайды.

Алғаш қолданар алдында

Пісірмеге арналған қалыпты тексеріңіз және пісіру камерасының қалған бөлшектерін тазалаңыз. Өткір заттарды қолданбаңыз және қырмаңыз! Пісіруге арналған қалыптың күюге қарсы жабыны бар. Пісірмеге арналған қалыпқа май жағыңыз және пісірмеге арналған бос қалыпты пешке 10 минутқа салыңыз. Қайтадан тазалаңыз. Жағымсыз иіс пайда болған жағдайда бөлмені желдетіп алыңыз. Пісірмеге арналған қалыпты нан пешіне салыңыз (пісіру аймағы, 9). Илеу қалақшасын нан пешінің ішіндегі оське орнатыңыз (пісіру аймағы, 9).

Электр желісіне жалғау

Аспапты 220-240 В / 50 Гц есептелген, тиісті тәсілмен орнатылған қауіпсіз розеткаға ғана қосады. Аспапты электрлік розеткаға қосқаннан кейін дыбысты сигнал беріледі және дисплей экранында «1 2:55, 1200g, MEDIUM» жазбасы пайда болады.

«2» және «55» сандары арасындағы қос нүкте тұрақты жыпылықтамайды. «1» санымен әдепкі қалпы бойынша орнатылған бағдарлама белгіленеді. Әдепкі қалпы бойынша параметрлер: «1200g» және «MEDIUM».

ФУНКЦИЯЛАРЫ ЖӘНЕ ПАЙДАЛАНУ

Аспап сипаттамасы

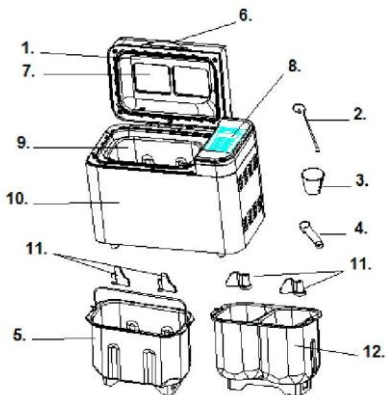

1. Қақпақ
2. Ілмек
3. Өлшейтін стакан
4. Өлшейтін қасық
5. Пісіруге арналған қалып
6. Тұтқа
7. Қарау терезесі
8. Басқару панелі
9. Пісіруге арналған қалыпты орнатуға арналған орын (пісіру аймағы)
10. Корпус
11. Араластыратын қалақ
12. Пісіруге арналған қос қалып

БАСҚАРУ ПАНЕЛІ

(Трафареттік жазбалардың мазмұны алдын ала хабарлаусыз өзгертілуі мүмкін.)

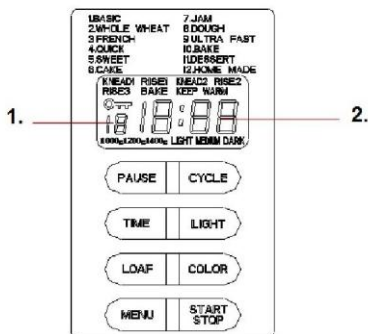

1. Таңдалған бағдарлама көрсеткіші
2. Өр бағдарламаны орындау ұзақтығы.

Старт/стоп

Пісірменің таңдалған бағдарламасын іске қосу және тоқтату үшін қолданылады. Бағдарламаны іске қосу үшін «Старт/Стоп (START/STOP)» батырмасын 3 с-қа басыңыз. Қысқа дыбысты сигнал беріледі және уақыт дисплейіндегі екі нүкте жыпылықтай бастайды. Бағдарламаны іске қосқаннан кейін тек «Старт/Стоп» (START/STOP), «Жарық шамы» (LIGHT LAMP), «Үзіліс» (PAUSE) және «Цикл+Түс» (CYCLE+COLOR) батырмалары ғана белсенді болады. Бағдарламаны орындауды тоқтату үшін «Старт/Стоп (START/STOP)» батырмасын шамамен 3 с-қа басыңыз, содан соң бағдарламаның аяқталғанын білдіретін дыбысты сигнал беріледі.

Мәзір

Бағдарламаны таңдауға арналған. Бағдарлама әр басқан сайын өзгереді (қысқа дыбысты сигнал беріледі). Батырманы ұзақ басқан кезде СК-дисплейде 12 мәзір көрсетіледі. Бағдарламаны таңдаңыз. Төменде мәзірдің 15 бағдарламасы сипатталған.

1. **Қарапайым нан (Basic)** Қамырды дайындау және оның көтерілуі, қарапайым нанды пісіру. Дәмді күшейту үшін қосымша ингредиенттер қосыңыз.
2. **Бүтін дәнді нан (Whole wheat)** Бүтін дәнді ұннан қамыр дайындау және оның көтерілуі, нан пісіру. Стартты кейінге қалдыру функциясын қолдану ұсынылмайды, өйткені бұл пісірме сапасын нашарлатуы мүмкін.
3. **Француз пісірмесі (French)** Қамырды дайындау және оның көтерілуі, нанды айтарлықтай ұзақ көтерілдіріп пісіру. Бұл режимде піскен нанның қабығы қытырлақ болады.
4. **Жылдам пісіру (Quick)** Қамырды дайындау және оның көтерілуі, нанды «Қарапайым нан» бағдарламасына қарағанда, барынша қысқа мерзімде пісіру. Бұл режимде піскен нанның әдетте өлшемі кішкентай болады.
5. **Тәтті пісірме (Sweet)** Қамырды араластыру және көтерілдіру, тоқаштар пісіру. Дәмді күшейту үшін қосымша ингредиенттер қосыңыз.
6. **Төрт (Cake)** Қамыр дайындау, оның көтерілуі және соданы немесе қопсытқышты қолданып пісіру.
7. **Джем (Jam)** Тосап пен конфитюр дайындау. Жемістерді пісіруге арналған қалыпқа салмас бұрын оларды төрт бұрыштап турап алыңыз.
8. **Қамыр (Dough)** Қамыр дайындау және пісірмей көтерілу. Қамыр алынады және бөлке, пицца, буланған нан және басқаларын пісіру үшін қолданылады.
9. **Ультражылдам пісірме (Ultra-fast)** қамырды илеу және көтерілдіру, тығыз текстураға ие қысқа уақытта көтерілетін пісірме.
10. **Пісіру (Bake)** Қамырды дайындамай және көтерілдірмей тек пісіру. Сондай-ақ өзіңіздің баптауларыңызбен ұзақ уақыт бойы пісіру үшін қолданылады.
11. **Десерт (Dessert)**: қамырды илеу және көтерілдіру, десерттер пісіру
12. **Үй наны (Home made)** Қамырды дайындау, оның көтерілуі, пісіру және қыздыру кезеңдері үшін пайдаланушыға параметрлерін тағайындауға мүмкіндік береді.

Әр бағдарламаны орындау ұзақтығы:

Араластыру (KNEAD1):	6-14 минут
Көтерілу (RISE1):	20-60 минут
Араластыру (KNEAD2):	5-20 минут
Көтерілу (RISE2):	5-120 минут
Көтерілу (RISE3):	0-120 минут
Пісіру (BAKE):	0-80 минут
Қыздыру (KEEP WARM):	0-60 минут

Үй пісірмесі мәзіріне (Home Made),

- a) Мәзір (**MENU**) батырмасымен үй пісірмесі (**HOME MADE**) бағдарламасын таңдаңыз.
- b) **«Цикл» CYCLE** батырмасын бір рет басыңыз - СК-дисплейде KNEAD1 жазбасы көрсетіледі, содан соң пісіру ұзақтығын орнату үшін **«Уақыт» TIME** батырмасын басыңыз, содан соң растау үшін **«Цикл» CYCLE** батырмасын тағы бір рет басыңыз.
- b) Келесі қадам - **«Цикл» (CYCLE)** батырмасын басыңыз — СК-дисплейде RISE1 көрсетіледі, содан соң пісіру ұзақтығын орнату үшін **«Уақыт» (TIME)**, батырмасын басыңыз. Уақыт (**TIME**) батырмасын ұстап тұрыңыз, сан жылдам көбейеді. Растау үшін **«Цикл» CYCLE** батырмасын басыңыз.
- c) Қалған қадамдар осы сияқты тәсілмен бапталады. Барлық қадамдарды баптаудан кейін баптау режимінен шығу үшін **«Старт/Стоп» (Start/stop)** батырмасын басыңыз.
- d) Операцияны орындауды іске қосу үшін **«Старт/Стоп» (Start/stop)** батырмасын қайта басыңыз.

Ескертпе. Баптауларды құрылғы жадында сақтауға және келесіде қолдануға болады.

Түс (Color)

Бұл батырмамен қабығының түсі таңдалады: **ақшыл (LIGHT)**, **орташа (MEDIUM)** немесе **күңгірт (DARK)**.

Бөлке (Loaf)

Осы батырманы басу арқылы бөлке өлшемі таңдалады: **1000г, 1200г, 1400г**. Пісіру уақыты осыған байланысты болады. Қажетті өлшемді таңдағаннан кейін ол LCD-дисплейде көрсетіледі.

Ескертпе: 1000г-дық салмақ пісірмеге арналған жалғыз немесе қос қалып үшін, 1200г және 1400г салмақтары тек пісірмеге арналған қос қалып үшін қолданылады.

Уақыт (Time)

Егер пісіруді тез арада бастағыңыз келмесе, кідіріс батырмасын баса аласыз.

Кідіріс функциясын орнатыңыз.

- 1) Мәзірдің, бөлкенің түсі мен өлшемін таңдаңыз.
- 2) **«Уақыт» (TIME)** батырмасын басу арқылы кідіріс ұзақтығын орнатыңыз. Кідіріс ұзақтығы таңдалған режимнің пісіру ұзақтығынан тұрады. Мысалы, қазір кешкі 8:30 және нан таңғы 7:00 -де дайын тұруы тиіс, бұл кезде кідіріс уақыты 10 сағат 30 минутты құрайды. Дисплейде 10:30 пайда болғанға дейін **Уақыт (TIME)** батырмасын ұзақ басыңыз Әр басқан сайын уақыт мәні 10 минутқа артады.
- 3) Кідіріс уақытын іске қосу үшін **«Стоп/Старт» (STOP/START)** батырмасын басыңыз. Жыпылықтап тұрған нүктелерді көресіз, ал **LCD-дисплейде** қалған уақытта санау көрсетіледі.

Ескертпе: кідірістің максималды уақыты - 13 сағат. Стартты кейінге қалдыруды қолдану кезінде жылдам бұзылатын өнімдерді қолданбаңыз, мысалы, жұмыртқа, балғын сүт, жеміс-жидек, пияз.

Үзіліс

Басталғаннан кейін кез келген уақытта **«Үзіліс» (PAUSE)** батырмасын басыңыз. Операция уақытша тоқтайды, бірақ баптаулар сақталады, ал СК-дисплейде қалған уақыт жыпылықтайды. **«Үзіліс» (PAUSE)** батырмасын қайта басқан кезде бағдарламаны орындау жалғасады.

Жарық (Light)

Пісіру процесін көру үшін **«Жарық» LIGHT** батырмасын басыңыз. Жарық 1 минуттан кейін

автоматты түрде сөнеді. Батырманы 1 минут ішінде қайта басу жарықты қолмен ауыстырып қосуға мүмкіндік береді.

БАСҚАРУ ПАНЕЛІН БЛОКТАУ ФУНКЦИЯСЫ

Басқару панелін блоктау үшін алдымен **«Цикл» (CYCLE)** батырмасын, содан соң **«Жарық» (COLOR)** батырмасын басыңыз. Екі дыбысты сигналдан кейін басқару панелі және оның **«Цикл» (CYCLE)** және **«Жарық» (COLOR)** басқа, барлық батырмалары блокталады. Бұл функция бағдарламаны кездейсоқ үзіп жіберудің немесе қараусыз қалған нан пешін балалардың қолдануының алдын алады. Алдымен **«Цикл» (CYCLE)** батырмасын, содан соң **«Жарық» (COLOR)** батырмасын басу арқылы блоктаудан бас тарта аласыз. Үш дыбысты сигналдан кейін бақылау панелінің блогы ашылады. Бағдарламаны өзгерту үшін алдымен блоктау функциясынан бас тарту қажет.

ҚЫЗДЫРУ

Пісіруден кейін суып қалмау үшін бір сағат ішінде нан автоматты түрде қыздырыла алады. Қыздыру бағдарламасын орындау кезінде нанды шығарып алу үшін алдымен **«Старт/Стоп» (START/STOP)** батырмасымен бағдарламаны өшіріп алыңыз.

ЖАДЫ

Егер нан дайындау кезінде қорек өшіп қалған болса, электр энергиясын беру 10 минут ішінде қалпына келтірілген жағдайда бағдарлама **«Старт/Стоп» (START/STOP)** батырмасын баспай-ақ автоматты түрде жалғаса береді. Егер қорек 10 минуттан артық болмаса, пісіру процесін жалғастыру қажет болады. Нан пешіне жаңа ингредиенттерді салыңыз. Дегенмен, егер қамыр қоректі өшірген кезде көтерілуді бастамаса, **«Старт/Стоп» (START/STOP)** батырмасын басу арқылы бағдарламаны басынан бастап орындауды іске қосуға болады.

ҚОРШАҒАН ОРТА

Аспап температураның ауқымды диапазонында жұмыс жасауға арналған, бірақ нан өнімдерінің өлшемінің түрлі болатынын есепке алу қажет. Пісірме өлшемі өте жылы бөлмеде үлкен және салқын бөлмеде кішкене болады. Бөлме температурасының ұсынылатын диапазоны — 15° және 34°С аралығында.

ДИСПЛЕЙДЕГІ ЕСКЕРТУЛЕР:

1. **«Старт/Стоп» (START/STOP)** батырмасын басқаннан кейін дисплейде **«Н НН»** көрсетілсе, аспап ішіндегі температура әлі де өте жоғары. Бұл жағдайда бағдарламаны орындауды тоқтатыңыз. Қақпақты ашып, аспапты 10-20 минут суытып алыңыз.
2. **«Старт/Стоп» (START/STOP)** батырмасын басқаннан кейін дисплейде **«Е Е0»** немесе **«Е Е1»** көрсетілсе, температуралық датчик бұзылған. Сервис орталығына хабарласыңыз.

НАН ПІСІРУ

1. Пісіруге арналған қалыпты жұмыс күйіне орнатыңыз және сырт еткен дыбыс шыққанға дейін сағат тілі бағытында бұраңыз. Араластыратын қалақтарды бекітіңіз. Қамырдың араластыратын қалаққа жабысып қалмауы және пісіргеннен кейін қалақты наннан оңай бөліп алу үшін қалақты орнатпас бұрын оған жылуға төзімді маргарин жағып жіберіңіз
2. Ингредиенттерді пісіруге арналған қалыпқа рецепте көрсетілген тәртіппен салыңыз. Алдымен суды және басқа да сұйықтықтарды құйып алу, содан соң қант, тұз және ұн қосу ұсынылады, ал ашытқы мен қопсытқыш ең соңында себіледі.

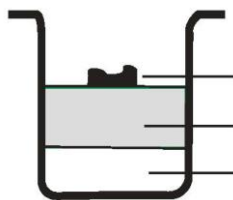

Ашытқылар немесе қопсытқыш

Құрғақ ингредиенттер

Су немесе басқа да сұйықтық

Ескертпе: Ұн мен ашытқының максималды мөлшері рецепте көрсетілген.

3. Ұнның бетінде сәл ғана шұңқыр жасап алып, оған ашытқыны себіңіз, бұл ретте ашытқының сұйықтықпен және тұзбен араласпауын қадағалаңыз.
4. Қақпақты ақырын жабыңыз және желілік шнурды электр желісінің розеткасына қосыңыз.
5. **MENU** (Мәзір) батырмасын басу арқылы қажетті бағдарламаны таңдаңыз.
6. **COLOR** (Түс) батырмасын басу арқылы қабығының қажетті түсін таңдаңыз.
7. **LOAF** (Бөлке) батырмасын басу арқылы бөлкенің қажетті өлшемін (1 кг, 1.2 кг немесе 1.4 кг) таңдаңыз.
8. **TIME** (Стартты кейінге қалдыру) батырмасын басу арқылы стартты кейінге қалдыруға орнатыңыз. Егер нан пешін бірден іске қосу қажет болса, бұл қадамды өткізіп жіберуге болады.
9. Аспапты іске қосу үшін **«Старт/Стоп» START/STOP** батырмасын шамамен 3 с ұстап тұрыңыз.
10. **Қарапайым нан (Basic), Француз пісірмесі (French), Бүтін дәнді нан (Whole wheat), Жылдам пісіру (Quick), Тәтті пісірме (Sweet), Торт (Cake), Ультраз жылдам пісірме (Ultra-Fast)** және **Үй наны (Home made)** бағдарламаларын орындау кезінде дыбысты сигнал беріледі. Ол ингредиенттерді қосу қажеттілігін көрсетеді. Қақпақты ашыңыз және ингредиенттерді салыңыз. **Ескертпе:** Пісіру процесінде қақпақтағы саңылаулар арқылы бу шығатын болады. Бұл қалыпты құбылыс.
11. Пісіру аяқталғаннан кейін ретімен бір дыбысты сигнал беріледі. Бағдарламаны аяқтау және нанды алу үшін **«Старт/Стоп» (START/STOP)** батырмасын басып, 3 секунд ұстап тұрыңыз. Қақпағын ашыңыз және қармауыштар көмегімен пісіруге арналған қалыпты сағат тіліне қарсы бағытта бұраңыз және оны аспаптан шығарып алыңыз. **Ескертпе:** Пісірмеге арналған қалып пен нан өте ыстық болуы мүмкін! Абай болыңыз.
12. Нанды алмас бұрын пісірмеге арналған қалыпты суытып алыңыз. Содан соң күюге қарсы жабыны бар қалақ көмегімен нанды пісірмеге арналған қалыптан ақырын босатып алыңыз.
13. Пісірмеге арналған қалыпты торға немесе таза асхана үстеліне төңкеріп, нан бөлініп түскенге дейін ақырын сілкіп жіберіңіз.
14. Кесу алдында нанды шамамен 20 минут суытып алыңыз. Нанды жеміс жидектерге арналған пышақпен немесе қарапайым асхана пышағымен емес, электрлік кескішпен немесе нанға арналған пышақпен кесу ұсынылады, өйткені нанның пішімі өзгеруі мүмкін.
15. Егер бағдарламаны аяқтау сәтінде аспапты өшірмесе және **START/STOP** батырмасын баспаса, нан бір сағат бойы автоматты түрде қыздырылып тұрады, содан соң 10 дыбысты сигнал беріледі.
16. Аспап қолданылмаған кезде немесе пісіруді аяқтағаннан кейін желілік шнурды розеткадан ажыратыңыз.

Ескертпе Нанды кеспес бұрын одан араластыратын қалақты ілмек көмегімен алып тастаңыз. Нан ыстық, сондықтан араластыратын қалақты жалаң қолмен ұстамаңыз.

Кеңес Егер нанды толығымен тауыса алмасаңыз, оны бүтін пластик пакетте немесе нан сауытта сақтаңыз. Бөлме температурасында нан үш күн бойы сақталады. Барынша ұзақ сақтау үшін нанды пластик пакетке немесе ыдысқа салып, тоңазытқышқа қойыңыз. Мұндай сақтау кезінде нан 10 күн бойы жарамды. Үйде пісірілген нанды сақтау мерзімі дүкеннен сатып алынған нанды сақтау мерзімінен аз.

АРНАЙЫ НҰСҚАУЛАР

1. Шағын нанды, күлшені жылдам дайындау үшін

Оларды қопсытқышпен немесе ас содасымен дайындаңыз. Біз сұйықтықты пісірмеге арналған қалыптың түбіне құюды, ал құрғақ ингредиенттерді үстіне салуды ұсынамыз. Араластыру кезінде мұқият болыңыз, құрғақ ингредиенттер ыдыстың бұрыштарына жиналып қалуы мүмкін. Ингредиенттерді жақсылап араластырыңыз.

2. Жылдам пісірме бағдарламасы

Жылдам пісірме бағдарламасы бойынша нан пеші бөлкені 1 сағат 38 минутта пісіреді. Сізге ыстық су қажет болады (48 °C – 50 °C). Пісірілген нан сапасы көбінесе температураға байланысты болады, сондықтан оны термометрмен өлшеңіз. Су температурасы өте төмен болған кезде нан қажетті өлшемге дейін көтерілмейді, ал өте жоғары болған кезде ашытқыдағы зендер көтерілу басталғанға дейін өліп қалады, бұл нәтижеге өз әсерін береді.

3. Пісірмеге арналған қос қалып (екі бөлкеге арналған қалып)

Пісірмеге арналған қос қалыпты қолданудың үш тәсілі бар:

Ескертпе:

Пісірмеге арналған әр қалыптың сыйымдылығы - 550г. Бөлкеніңіз сіз қалайтын массасы - 1000г.

- 1) Пісірмеге арналған қос қалыптың бір бетін қолдана отырып, нанды бір таңдалған бағдарлама бойынша пісіру.
- 2) Бір таңдалған бағдарлама бойынша бірдей қоспалары бар екі бірдей бөлкені бір уақытта пісіру.
- 3) Түрлі қоспалары бар екі түрлі бөлкені пісіру.

ТАЗАЛАУ ЖӘНЕ САҚТАУ

Аспапты тазалауды бастамас бұрын оны электр желісінен ажыратыңыз.

1. **Пісірмеге арналған қалып:** Іші мен сыртын дымқыл шүберекпен сүртіңіз. Өткір заттарды және абразивтік құралдарды қолданбаңыз.
2. **Илеу қалағы:** Егер илеу қалағын осьтен ағытып алу мүмкін болмаса, пісірмеге арналған қалыпқа су құйыңыз.
3. **Қақпақ және қарау терезесі:** қақпағын тазалау үшін алынады. Қақпақ пен аспап ішінен және сыртынан дымқыл шүберекпен тазартылады.

Бұл аспап ЕО төмен вольтты жабдықтардың радиотолқындарын басу және қауіпсіздік жөніндегі директиваларына сәйкес келеді, қауіпсіздік саласындағы қолданыстағы талаптарды сақтай отырып дайындалған.

Қоршаған ортаны қорғау

Қызмет ету мерзімі аяқталғаннан кейін аспапты тұрмыстық қалдықтармен бірге лақтырмаңыз. Оны одан әрі жою үшін мамандандырылған жерге жіберіңіз. Осылайша қоршаған ортаны қорғауға көмектесесіз.

Кепілдік және сервистік қызмет көрсету

Қосымша ақпарат алу үшін немесе қандай да бір мәселелер туындаған жағдайда Пайдаланушыларды қорғау орталығына хабарласыңыз. Авторлық құқығы бар сервис орталықтарының мекенжайлары мен телефон нөмірлері “Кепілді міндеттемелер” кітапшасында немесе кепілдік талонында көрсетілген.

Тек үйде қолдануға арналған!

Өндіруші өзгерістер енгізуге құқылы.



Импорттаушы: «Горень БТ» ЖШҚ,
119180, Мәскеу, Якиманская жағ., 4, 1-құр.

**GORENJE КОМПАНИЯСЫ АСПАПТЫ ҚОЛДАНУ КЕЗІНДЕ БАРЫНША
ЛӘЗЗАТ АЛУДЫ ТІЛЕЙДІ!**

Өндіруші өзгерістер енгізуге құқылы!