

BA **HR** **Upute za uporabu, ugradnju i priključenje**

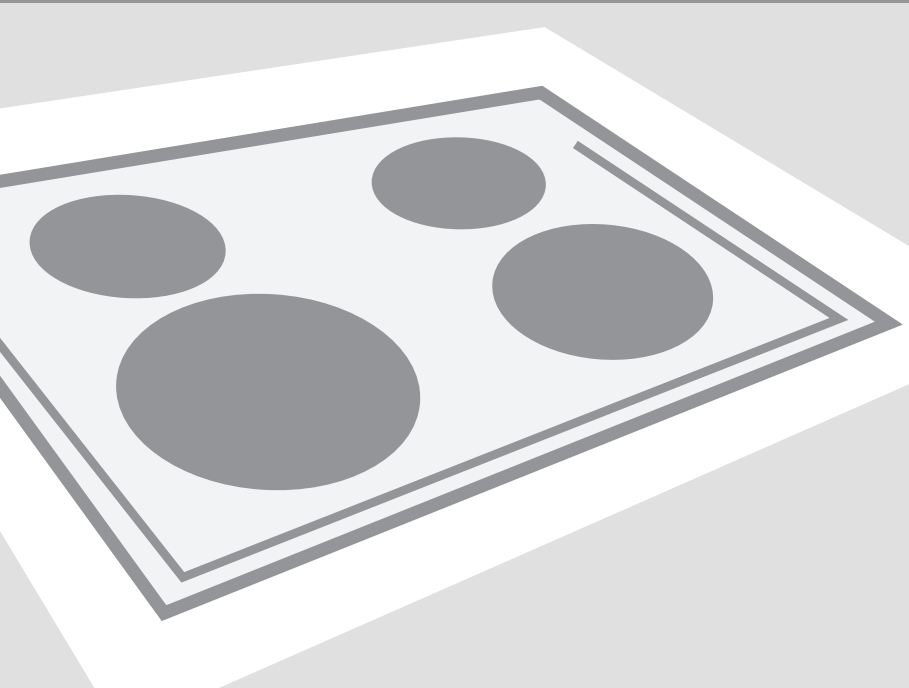

Ugradbena staklokeramička indukcijska ploča za kuhanje

Ugradbena staklokeramička indukcijska ploča za kuhanje

Štovani kupac!



Staklokeramička ploča za kuhanje namijenjena je uporabi u kućanstvu.

Za pakiranje proizvoda koristimo materijale, prijazne za okolinu, koji se bez opasnosti mogu ponovno preraditi (reciklirati), deponirati ili uništiti.

U tu svrhu su ambalažni materijali odgovarajuće označeni.

Upute za uporabu

Upute za uporabu namijenjene su korisniku. Opisuju aparat, te njegovo rukovanje. Prilagođene su različitim tipovima aparata, zato je moguće da opisuju i neke funkcije, koje vaš aparat nema.

Upute za priključenje

Priključenje mora biti izvršeno sukladno uputama koje su priložene aparatu, te važećim propisima i standardima. Priključenje smije obaviti samo stručno osposobljena osoba.

Natpisna tablica

Natpisna tablica s temeljnim podacima pričvršćena je na donjoj strani ploče za kuhanje.

Zaštita pred opasnošću od požara

Aparati mogu na jednoj strani biti ugrađeni uz visok element pokućstva, koji je viši od aparata, dok na drugoj strani može biti postavljen samo element pokućstva jednake visine kao što je i aparat.

Važno - Pročitajte prije početka korištenja uređaja.....	3
Opis uređaja.....	5
Uporaba.....	10
Djelovanje.....	13
Kuhanje.....	22
Održavanje.....	23
Otklanjanje kvarova.....	24
Upute za montažu.....	25

Sigurnosna upozorenja

- Djeca starija od osam godina, kao i osobe ograničenih fizičkih, motoričkih ili mentalnih sposobnosti, kao i osobe bez potrebnih iskustava i znanja, smiju koristiti uređaj samo ako su pod odgovarajućim nadzorom, ili ako su upoznate s uputama o sigurnom korištenju uređaja, te ako su svjesna opasnosti koje su povezane s uporabom uređaja. Djeci nemojte dozvoliti da se igraju uređajem. Djeca također ne smiju čistiti uređaj ili obavljati radove na održavanju uređaja bez odgovarajućeg nadzora.
- **UPOZORENJE:** Uređaj i određeni dostupni dijelovi tijekom rada mogu se jače ugrijati. Budite oprezni i ne dodirujte grijaće elemente. Djeca mlađa od 8 godina neka budu pod stalnom kontrolom.
- **UPOZORENJE:** Opasnost od požara! Na površini ploče za kuhanje nemojte držati nikakve predmete.
- **UPOZORENJE:** Kuhanje na masti ili ulju na ploči bez odgovarajućeg nadzora može biti vrlo opasno i može prouzrokovati požar. Nikad nemojte pokušavati gasiti vatru vodom. Isključite uređaj, a plamen pokrijte poklopcem ili vlažnom krpom.
- Nakon upotrebe isključite polje za kuhanje odgovarajućim elementima za upravljanje; nemojte se oslanjati isključivo na sustav za prepoznavanje posuđa.
- **UPOZORENJE:** Ukoliko je površina ploče za kuhanje napukla, isključite uređaj jer ćete time spriječiti opasnost električnog udara. Isključite sve prekidače svih polja za kuhanje i odvijte osigurač, odnosno isključite glavni zaštitni strujni prekidač, tako da je uređaj u potpunosti izoliran iz električne mreže.
- Na indukcijsku ploču za kuhanje izbjegavajte stavljati predmete kao što su noževi, viljuške, žlice te poklopci, jer bi se tamo mogli jače zagrijati.
- Za čišćenje uređaja nemojte koristiti naprave na vruću paru ili visokotlačne čistače, jer bi to moglo dovesti do električnog udara.
- Uređaj nije namenjen upravljanju pomoću vanjskih programskih satova ili posebnih nadzornih sistema.

Upozorenja

- Uređaj smije priključiti samo servis ili ovlašteni stručnjak.
- U slučaju nestručnih popravaka ili zahvata na uređaju postoji opasnost ozbiljnih ozljeda ili oštećenja uređaja. Popravke smije obavljati isključivo servis ili ovlašteni stručnjak.
- Uređaj je namijenjen isključivo kuhanju. Nemojte ga koristiti u bilo koje druge svrhe, na primjer za zagrijavanje prostorije. Na ploču za kuhanje nemojte stavljati praznu posudu.
- Ako je u blizini uređaja u utičnicu ukopčan neki drugi električni uređaj, pazite da priključni kabel tog uređaja ne dođe u dodir s vrućim poljima za kuhanje.
- Ispod uređaja nemojte držati temperaturno osjetljive predmete, na primjer sredstva za čišćenje, raspršivače, i sl.
- Ako staklokeramičku površinu za kuhanje koristite kao površinu za odlaganje stvari, može doći do oštećenja ili ogrebotina. Zbog opasnosti od topljenja, odnosno požara te oštećenja ploče za kuhanje, nemojte ni u kom slučaju na njoj zagrijavati hranu u aluminijskoj foliji ili posuđu iz umjetnih masa.
- Na indukcijsko polje nemojte stavljati predmete kao što su noževi, viljuške, žlice te poklopci, jer se tamo mogu jače ugrijati.



Simbol na proizvodu ili na njegovoj ambalaži označuje da se s tim proizvodom ne smije postupiti kao s otpadom iz domaćinstva. Umjesto toga treba biti uručen prikladnim sabirnim točkama za recikliranje električnih i električkih aparata.

Ispravnim odvoženjem ovog proizvoda spriječit ćete potencijalne negativne posljedice na okoliš i zdravlje ljudi, koje bi inače mogli ugroziti neodgovarajućim rukovanjem otpada ovog proizvoda. Za detaljnije informacije o recikliranju ovog proizvoda molimo Vas da kontaktirate Vaš lokalni gradski ured, uslugu za odvoženje otpada iz domaćinstva ili trgovinu u kojoj ste kupili proizvod.

SIVK6ATF

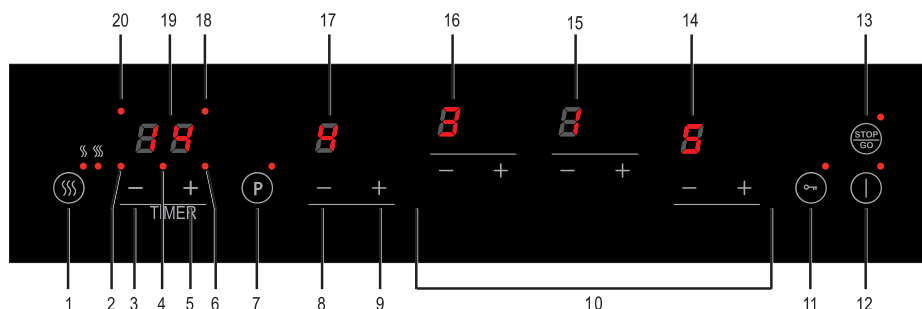

1. Podgrijavanje/otapanje hrane s pokazivačem
2. Pokazivač vremenskog prekidača lijevog prednjeg polja
3. Gumb skraćenja vremena
4. Pokazivač uređaja za odbrojavanje minuta
5. Gumb produžetka vremena
6. Pokazivač vremenskog prekidača desnog prednjeg polja
7. Pokazivač povećanja jačine kuhanja
8. Sniženje snage lijevog prednjeg polja
9. Povećanje snage lijevog prednjeg polja
10. Gumbi za upravljanje ostalih polja za kuhanje
11. Sigurnosna blokada za djecu s pokazivačem
12. Glavni prekidač za uključenje/isključenje s pokazivačem
13. Funkcija Zaustavi-nastavi (Stop/Go) s pokazivačem
14. Pokazivač podešenosti desnog prednjeg polja
15. Pokazivač podešenosti desnog stražnjeg polja
16. Pokazivač podešenosti lijevog stražnjeg polja
17. Pokazivač podešenosti lijevog prednjeg polja
18. Pokazivač vremenskog prekidača desnog stražnjeg polja
19. Pokazivač vremenskog prekidača odnosno odbrojavanja minuta
20. Pokazivač vremenskog prekidača lijevog stražnjeg polja

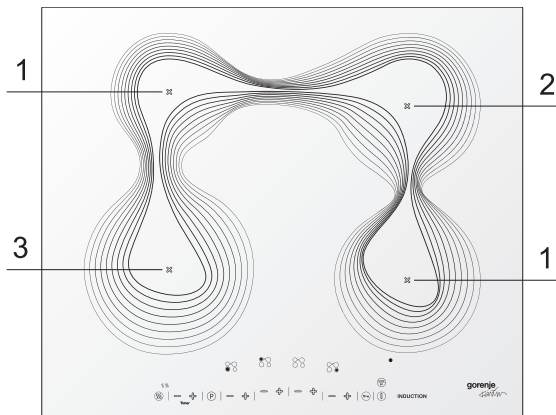

1. Polje za kuhanje $\Phi 145\text{mm}$; 2,2kW
2. Polje za kuhanje $\Phi 180\text{mm}$; 3,0kW
3. Polje za kuhanje $\Phi 210\text{mm}$; 3,7kW

Sigurnosna upozorenja

Na što morate obratiti posebnu pažnju

Indukcijsko kuhanje izrazito je sigurno. U uređaj su ugrađene različite sigurnosne naprave, kao što je na primjer pokazivač preostale toplote, ili vremensko ograničenje djelovanja. Usprkos tome, potrebno se je pridržavati slijedećih sigurnosnih mjera i upozorenja.

Priklučenje i popravci

- Priklučenje uređaja neka obavi isključivo servis ili ovlaštenu stručnjak.
- Ne otvarajte kućište uređaja. To smije napraviti samo ovlaštena stručna osoba.
- Prije početka bilo kakvih popravaka uređaja isključite ga iz električne mreže. To najradije učinite tako da iskopčate priključni kabel iz utičnice, ili odvijete odnosno isključite automatski osigurač, ili u slučaju stalnog priključka, prekidač naponskog voda postavite u nulti položaj.

Tijekom uporabe

- Ploča za kuhanje ne smije se koristiti na temperaturama ispod 5°C .
- Ovaj aparat za kuhanje namijenjen je uporabi u kućanstvu, i samo za pripremu hrane.
- Nakon prvog uključjenja ploče za kuhanje možda ćete osjetiti "vonj po novom". To je normalna pojava i vonj će ubrzo nestati, naročito ako prostoriju dobro provjetrite.

- Upozoravamo vas da je na najvećem stupnju snage kuhanja vrijeme zagrijavanja polja za kuhanje izuzetno kratko, stoga polje za kuhanje na maksimalnom stupnju snage nikad ne ostavljajte bez nadzora.
- Pobrinite se za dobru ventilaciju tijekom rada ploče za kuhanje. Prirodni otvori za provjetranje neka budu stalno otvoreni.
- Ne dozvolite da vam prilikom kuhanja ishlapi sva tekućina. Ploča za kuhanje je zaštićeno od pregrijavanja, ali će se posuda ipak usijati i vrlo je velika mogućnost da dođe do oštećenja, bilo posude ili uređaja. Ovakva oštećenja garancija ne pokriva.
- Ne koristite staklokeramičku površinu kao radni pult ili mjesto za odlaganje predmeta.
- Između ploče za kuhanje i sadržaja pretinca pod njim mora biti najmanje nekoliko centimetara slobodnog prostora.
- U pretincu ispod uređaja ne držite zapaljive predmete.
- Pazite da priključni kablovi drugih kuhinjskih aparata, na primjer miksera, ne dođu u dodir s vrućim poljem za kuhanje.
- Tijekom uporabe polja za kuhanje se zagriju i ostanu ugrijana još neko vrijeme nakon isključenja, stoga pazite da mala djeca ne budu u blizini uređaja tijekom i netom nakon završetka kuhanja.
- Pregrijana masnoća vrlo je zapaljiva, stoga ne budite preblizu posude na ploči. Ako se masnoća upali, ne gasite je vodom, nego posudu poklopite i smjesta isključite polje za kuhanje.
- Pod kuhinjskom napom nikad ne flambirajte jela, jer visok otvoren plamen može izazvati požar, čak i ako je polje za kuhanje isključeno.
- Keramička površina uređaja je čvrsta i otporna, no ne i nesalomljiva. Pad posudice sa začinom ili na primjer nekog šiljatog kuhinjskog pribora može vrlo lako razbiti staklokeramičku površinu.
- Ako na površini staklokeramičke ploče opazite vidljive pukotine, smjesta prestanite uporabljati uređaj. Odmah ga isključite, izvadite priključni kabel iz utičnice, te pozovite servis.
- Na površinu indukcijskog polja ne stavljajte nikakve metalne predmete, kao što su limovi za pečenje, metalne kutije za kekse, poklopci kuhinjskog posuđa, ili pribor za jelo, jer se ti predmeti mogu snažno zagrijati i uzrokovati opekotine.
- Magnetizirane predmete (kreditne kartice, bankovne kartice, računarske diskove i sl.) držite podalje od uređaja. Osobama s ugrađenim srčanim stimulatorom (pejsmejker) preporučujemo da se o uporabi aparata prethodno posavjetuju sa svojim kardiologom.
- Uređaj ne smijete čistiti visokotlačnim aparatom za čišćenje ili parnim čistačem.

- Uređaj ne smiju koristiti osobe (uključivši i djecu) smanjenih fizičkih, motoričkih ili umnih sposobnosti, odnosno osobe bez potrebnih iskustava ili znanja, osim ako ih nadziru osobe zadužene za njihovu sigurnost i pruže im potrebnu pomoć i upute za rad uređaja
- Čim odmaknete posudu sa polja za kuhanje, ono automatski prestaje raditi. Neka vam stoga prijeđe u naviku da i ručno isključite polje za kuhanje odnosno čitava ploča za kuhanje, kako bi izbjegli nehотиčno ponovno uključenje.
- Premalene predmete, na primjer posudu premalenog promjera dna, viljušku ili nož, aparat neće prepoznati i polje za kuhanje neće se upaliti. Pokazivač će nastaviti pulsirati, a ploča za kuhanje se neće uključiti.
- Uređajem ne možete upravljati pomoću vanjskog vremenskog prekidača ili odvojenog daljinskog upravljača.

Temperaturna zaštita

- Senzor stalno mjeri temperaturu određenih dijelova kuhališta. Svako polje za kuhanje opremljeno je senzorom koji mjeri temperaturu dna posude, čime se izbjegava rizik pregrijavanja ako posuda ostane bez tekućine odnosno sadržaja. Ako se temperatura prekomjerno poveća, uređaj automatski snizi stupanj snage zagrijavanja.

Sigurnosno ograničenje djelovanja

Sigurnosno isključenje je zaštitna funkcija uređaja, koja se automatski aktivira u slučajevima kad zaboravite isključiti kuhalište.

U ovisnosti od izabranog stupnja snage kuhanja, vrijeme prije automatskog isključenja ograničeno je na vrijednosti iz donje tabele:

Položaj	Polje za kuhanje automatski se isključi nakon:
0	12 sati
1	8,5 sati
2	6,5 sati
3	5 sati
4	4 sata
5	3,5 sata
6	3 sata
7	2,5 sata
8	2 sata
9	1,5 sata
u	2 sata
U	2 sata

Funkcija automatskog prekida djelovanja isključi polje za kuhanje nakon što protekne vrijeme, navedeno u tabeli.

Položaj	Polje za kuhanje automatski se prebaci na položaj 9 nakon:
Dodatna snaga (boost P)	10 minuta

Privikavanje na aparat

Uporaba senzora na dodir

Ako ste navikli na klasične (okretne) gumbе za upravljanje, možda će biti potrebno određeno vrijeme da se priviknete na upravljanje senzorima na dodir. Najbolje rezultate postići ćete ako jagodicu prsta prislonite k oznaci senzora. Nikakav jači pritisak nije potreban.

Dodirni senzori odzivaju se isključivo na lagani dodir vrhom (jagodicom) prsta. Ne dodirujte niti ne pritišćite senzore bilo kakvim predmetima. Kuhalište se neće uključiti ako se na primjer kućne životinje popnu na uređaj i šapama dodirnu površinu senzora.

Kuhanje pomoću indukcije

- Indukcijsko kuhanje je brzo
 - U početku ćete biti iznenađeni brzinom indukcijskog kuhanja. Priprema hrane ili ključanje vode bit će nevjerojatno učinkovito, naročito na većim stupnjevima snage. Pazite da posudu ne ostavite bez nadzora, jer se vrlo brzo može dogoditi da prekupi, odnosno da ostane bez tekućine.
- Snaga djelovanja se sama podešava
 - Kod indukcijskog kuhanja zagrijava se samo onaj dio površine polja za kuhanje koji je u uporabi, odnosno koji je pokriven posudom. Ako uporabljate manju posudu na većem polju za kuhanje, snaga djelovanja bit će prilagođena promjeru posude. Snaga kuhanja bit će, dakle, razmjerno manja i bit će potrebno duže vrijeme da hrana u toj posudi dođe do točke ključanja.

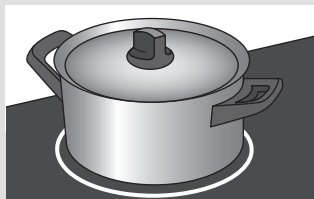

Kod indukcijskog kuhanja nema gubitka toplote, a ručke na posudi uvijek ostaju hladne.

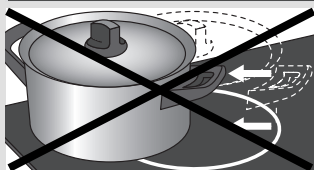
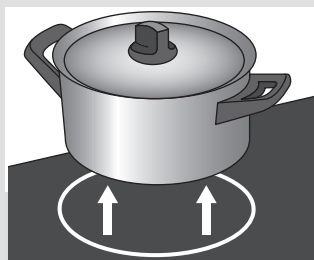

Pažnja!

- ⚠ Zrnca pijeska ili nečistoće mogu uzrokovati nepopravljive ogrebotine na ploči. Na polja za kuhanje stavljajte samo posude s besprijekorno čistim dnom, i posudu uvijek najprije podignite, a zatim pomičite.
- ⚠ Kuhalište ne koristite kao radni pult. Da bi izbjegli toplotne gubitke uvijek koristite poklopac i pokrijte posudu tijekom pripreme hrane.

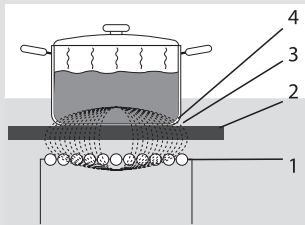

U polje za kuhanje (2) ugrađen je kalem (1), koji stvara izmjenično magnetsko polje (3). Ako nad kalem postavite posudu sa željeznim dnom (4), u dnu će se posude stvoriti brzo izmjenjujuće magnetsko polje.

Indukcijsko kuhanje

U aparatu se stvara magnetsko polje, zbog kojeg u dnu posude s željeznim podnožjem nastaje kružno strujanje. Ta struja isijava toplotu u podnožje posude.

• Jednostavno

- Elektronski nadzor je precizan, a njegovo podešavanje jednostavno. Najniža podešenost niža je nego kod bilo kojeg drugog štednjaka. Korištenjem aparata na najnižem stupnju snage možete neposredno u posudi topiti čokoladu, a da pritom ne morate upotrebljavati posebnu dvostruku posudu za "vodenu kupku".

• Brzo

- Najviši stupanj snage kuhališta omogućuje tako brzo zagrijavanje vode do vrelišta. Kuhanje do vrelišta ne iziskuje ništa više vremena od uobičajenog načina pripreme hrane.

• Čisto

- Čišćenje ploče kuhališta vrlo je jednostavno. Indukcijska polja za kuhanje ne zagrijavaju se više od same posude koja je na njima, stoga prekipjela hrana nema vremena da zagori ili da se zapeče na površinu.

• Sigurno

- Toplota se stvara u samoj posudi. Staklokeramička površina ne zagrijava se više od same posude. To znači da su polja za kuhanje mnogo manje zagrijana nego, primjerice, klasično staklokeramičko kuhalište ili plinski plamenik. Čim odmaknete posudu, polje za kuhanje ubrzano se ohladi.

Posuđe

Prikladna kakvoća za indukcijsko kuhanje

Indukcijsko kuhanje iziskuje posebnu kakvoću posuđa.

Pažnja



Posuđe koje ste već koristili za kuhanje na plinskom kuhalištu nije više prikladno za uporabu na indukcijskom kuhalištu.



Koristite isključivo posuđe koje je prikladno za električno ili indukcijsko kuhanje, a koje mora imati:

- o debelo dno (najmanje 2,25 mm)
- o ravno dno.

 **Najbolje posuđe je ono, koje je označeno simbolom kakvoće 'Class Induction' (prikladno za indukciju).**

Savjet

 **Prikladnost posuđa za uporabu na indukcijskom kuhalištu možete isprobati i sami pomoću magneta. Posuda je prikladna za indukciju ako njeno dno privlači magnet.**

Prikladno:	Neprikladno:
Posebna posuda iz nehrđajućeg čelika	Glineno
Posuda sa oznakom "Odgovarajuće za indukciju"	Nehrđajući čelik
Emajlirana posuda iz lijevanog željeza	Keramičko/porculansko
Emajlirane teflonska posuda	Bakreno
	Plastično
	Aluminijsko

Pažnja!

 **Kod korištenja posuđa iz tanjeg emajliranog lima:**

- ako postavite praznu, ili skoro praznu emajliranu posudu na indukcijsku ploču kad ova radi na visokom stupnju snage, emajl može puknuti, odnosno može se otkrušiti .
- dno posude se zbog prejakog zagrijavanja, odnosno prejake indukcije može pregrijati i savinuti.

Pažnja!

Nikad ne upotrebljavate posuđe s ukrivljenim dnom. Udubljeno ili izbočeno dno može uzrokovati da sistem za sprječavanje pregrijavanja ne djeluje, stoga kuhalište postane prevruće. Ovo može dovesti do toga da keramička ploča pukne, ili da se dno posude rastali. Oštećenja nastala zbog uporabe nepravilnog posuđa, ili zbog isušavanja posude nisu pokrivena garancijom.

Najmanji promjer posude

- Minimalni promjer posude neka bude 12 cm. Najbolje rezultate kuhanja svakako ćete postići ako je promjer dna posude jednak promjeru polja za kuhanje. Ako je posuda premalena, polje za kuhanje neće djelovati.

Kuhanje pod pritiskom

- Indukcijske ploče vrlo su prikladne za korištenje posuda za kuhanje pod pritiskom ("pretis" lonac). Polje za kuhanje odaziva se vrlo brzo, tako da ova vrsta posude brzo postigne svoj radni pritisak. Čim isključite polje za kuhanje, postupak kuhanja smjesta prestaje.

Regulacija







Uključenje i podešavanje stupnja snage



Regulacija snage ima 9 razina. Osim toga postoji još i regulacija 'boost', (povećan intenzitet), koja je na pokazivaču prikazana slovom 'P'.

1. Postavite posudu na polje za kuhanje
2. Pritisnite gumb za uključenje/isključenje .

Začuje se kratak zvučni signal, a pokazivači svih polja za kuhanje prikazuju '0.'. Crveno svjetlo desno iznad glavnog prekidača za uključenje/isključenje On/Off  stalno svijetli. Ako u sljedećih 10 sekundi ne napravite ništa, polja za kuhanje će se automatski ugasi.

3. Gumbom  ili  za pojedino polje birate određenu razinu snage, i kuhalište će automatski započeti djelovati na izabranom stupnju snage (ako prepozna postavljenu posudu).
 - Ako započnete kuhanje dodiranjem gumba  polje će započeti rad na razini '4'.
 - Ako započnete kuhanje dodiranjem gumba  polje će započeti rad na razini '9'.

Savjet

 **Za bržu promjenu (povećanje ili smanjenje) intenziteta polja za kuhanje, pritisnite i držite pritisnut gumb  ili .**

- Prepoznavanje posude
 - Ako kuhalište ne otkrije (željeznu) posudu nakon što ste odabrali stupanj snage kuhanja, simbol prepoznavanja posude  i izabrana razina intenziteta izmjenično trepere na pokazivaču, a kuhalište ostaje hladno. Ako u roku 1 minute na polje za kuhanje ne postavite (željeznu) posudu, ono će se automatski isključiti.
- Pokazivač preostatka toplote
 - Polje za kuhanje koje je bilo u intenzivnoj uporabi neko vrijeme, zadržava toplotu i do nekoliko minuta nakon isključenja. Na pokazivaču za to polje prikazan je simbol 'H.', koji ostaje upaljen sve dok je to polje vruće ('hot').

Funkcija automatskog kuhanja

Funkcija automatskog zagrijavanja privremeno povećava početnu snagu polja za kuhanje (razina '9.'), kako bi se sadržaj lonca zagrijao što brže. Ova funkcija može se izabrati na svim razinama snage osim na regulaciji 'Boost' (pojačan intenzitet) i na samoj razini '9'.

A

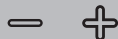

Uključenje funkcije automatskog kuhanja

Kuhalište je uključeno i na polje za kuhanje je postavljena odgovarajuća posuda.

1. Gumbom \oplus određenog polja za kuhanje izaberite regulaciju 'A.' (pojavi se nakon pozicije '9.'). Na pokazivaču izmjenično pulsiraju simboli 'A.' i '9.'

Savjet

Najbrži način uključanja regulacije 'A.' je da gumbom \ominus postavite određeno polje na '9.' i jednom pritisnete gumb \oplus te postavite regulaciju na 'A.'

2. Pritiskanjem gumba \ominus ili \oplus izaberite proizvoljnu snagu kuhanja. Ako ste izabrali razinu intenziteta 4, na pokazivaču će izmjenično pulsirati '4.' i 'A.'. Pažnja! Nakon 10 sekundi gumb \ominus funkcionira kao gumb za isključenje.
3. Kad posuda postigne željenu temperaturu, funkcija automatskog zagrijavanja se isključuje, a polje za kuhanje nastavlja djelovanje na prethodno podešenom stupnju snage.

Donja tabela prikazuje trajanje funkcije automatskog kuhanja u ovisnosti od izabranog stupnja intenziteta kuhanja:

Podešenost stupnja snage	1	2	3	4	5	6	7	8
Sekunde	40	72	120	176	256	432	120	192

Isključenje funkcije automatskog kuhanja

Kuhalište je uključeno. Na pokazivaču izmjenično pulsiraju simboli 'A.' i izabrani stupanj snage.

1. Dodirnite gumb \ominus određenog polja za kuhanje. Na pokazivaču se pojavi različit stupanj snage kuhanja, a simbol 'A.' prestaje pulsirati. Ili učinite slijedeće:
2. Izaberite stupanj snage '9.'. Ili učinite slijedeće:
3. Dodirnite gumb \ominus i \oplus određenog polja za kuhanje istovremeno. Na pokazivaču se pojavi regulacija '0.', simbol 'A.' prekine pulsirati, i polje za kuhanje je isključeno.

Boost (pojačan intenzitet)

Funkcija pojačane snage kuhanja koristi se za kuhanje na maksimalnoj snazi u kraćem vremenskom razdoblju (do maksimalno 10 minuta). Na završetku djelovanja stupanj snage kuhanja postavi se na razinu 9.



Uključenje funkcije pojačanog intenziteta

Kuhalište je uključeno i na polju za kuhanje nalazi se odgovarajuća posuda.

1. Pritisnite gumb **P**. (Taj gumb možete koristiti ako je stupanj snage bio izabran).
2. Pritisnite gumb **—** ili gumb **+** određenog polja za kuhanje. Pokazivač prikazuje 'P' i funkcija pojačanog intenziteta 'boost' je aktivirana. Ako ne pritisnete gumb **—** ili gumb **+** iznad gumba **P** zatreperi crvena lampica 3 sekunde i zatim se ugasi. Začuje se jedan zvučni signal.

Isključenje funkcije pojačanog intenziteta

Funkcija pojačanog intenziteta 'boost' je aktivirana, na pokazivaču je ispisan simbol 'P'.

1. Pritisnite gumb **—**. Pokazivač prikazuje stupanj snage 9, i funkcija pojačanog intenziteta 'boost' je isključena. **Ili učinite slijedeće:**
 2. Pritisnite gumb **—** i gumb **+** istovremeno. Na pokazivaču se pojavi regulacija '0.', i polje za kuhanje je isključeno.
- Dva polja za kuhanje jedno iza drugog
 - Dva polja za kuhanje koja su postavljena jedno za drugim, utječu na njihovu međusobnu raspodjelu snage. Kad istovremeno uključite dva polja koja se nalaze jedno za drugim, snaga će se automatski raspodijeliti između njih. Do stupnja snage 9 ovakva podjela nema utjecaja na snagu pojedinog polja za kuhanje. Ako, međutim, želite povisiti stupanj snage jednog od ta dva polja na pojačan intenzitet 'boost', snaga drugog polja automatski će se smanjiti na nižu razinu.
 - Ako je jedno polje za kuhanje podešeno na pojačan intenzitet djelovanja 'boost', i želite drugo polje uključiti na stupanj snage 9 ili također na pojačan intenzitet 'boost', prvo polje koje radi pojačanim intenzitetom automatski će se smanjiti na nižu razinu snage.
 - Dva polja za kuhanje, koja se nalaze jedno uz drugo, nemaju međusobnog utjecaja, stoga možete na oba polja istovremeno izabrati podešenost pojačanog djelovanja 'boost'.

Topljenje / održavanje toplote





Funkciju topljenja / održavanja toplote uključite gumbom . Pomoću vremenskog prekidača odredite maksimalno razdoblje topljenja / održavanja toplote.

Funkcija topljenja (u)	Funkcija održavanja toplote (U)
Funkcija topljenja održava temperaturu hrane na stalnih 42 °C.	Funkcija održavanja toplote održava temperaturu hrane na stalnih 70 °C.







Uključenje funkcije topljenja

Kuhalište je uključeno i na polju za kuhanje nalazi se odgovarajuća posuda.

1. Pritisnite gumb za uključenje/isključenje ①.
Začuje se jedan pisak, a pokazivač pojedinog polja za kuhanje prikazuje '0'.
2. Jednom pritisnite gumb , ki označuje funkciju taljenja hrane.
To je funkcija topljenja. Upali se lampica desno iznad gumba .
3. Pritisnite gumb  ili gumb  određenog polja za kuhanje.
Pokazivač prikazuje 'u'.







Uključenje funkcije održavanja toplote



4. Ponovite korak 1 (vidi gore).
5. Pritisnite gumb , dvaput. To je funkcija održavanja toplote.
Upale se dvije lampice  desno iznad gumba.
6. Pritisnite gumb  ili gumb  određenog polja za kuhanje.
Pokazivač prikazuje 'U'.

Isključenje funkcije rastapanje / održavanje toplote

Funkcija rastapanja / održavanja toplote je uključena. Pokazivač prikazuje 'u.' ili 'U'.



1. Pritisnite gumb  ili gumb .
- Pritiskom na gumb  pokazivač prikazuje regulaciju '0.', a pritiskom na gumb  pokazivač prikazuje regulaciju '1.'.
Funkcija rastapanja ili održavanja toplote je sada isključena.

Ili učinite sljedeće:

2. Pritisnite gumb  i gumb  istovremeno. Na pokazivaču se pojavi regulacija '0.', i polje za kuhanje je isključeno.

Isključenje kuhališta

Isključenje pojedinog polja za kuhanje

1. Polje za kuhanje je uključeno. Pokazivač prikazuje podešenost jačine kuhanja između 1 i 9, odnosno 'P.'. Pritisnite i držite pritisnute gume  i  jednu sekundu. Ovim isključite polje za kuhanje.

Ili učinite sljedeće:

2. Pritiskom na gumb  izaberite podešenost '0.' Začuje se zvučni signal, pokazivač prikazuje '0.'. Ako sva polja za kuhanje postavite na '0.', kuhalište će se automatski isključiti u stanje pripremljenosti (vidi također poglavlje 'Način pripremljenosti Stand-by').

Isključenje svih polja za kuhanje istovremeno

Kuhalište je u načinu pripremljenosti (stand-by), ili je jedno, ili više polja za kuhanje aktivno.

1. Nakratko pritisnite gumb ① za uključenje/isključenje i time isključite sva polja za kuhanje istovremeno. Začuje se jedan pisak, sve lampice su ugašene. Polja za kuhanje su isključena.



Napomena

 **Kuhalište možete isključiti i ako je aktivna blokada za djecu, ili ako je kuhalište u načinu privremenog prekida ('pause').**

Stanje pripremljenosti (Stand-by)

U stanju pripremljenosti pokazivač pojedinog polja za kuhanje prikazuje '0.'. Kuhalište je isključeno i možete ga ostaviti nenadzirano. U stanje pripremljenosti kuhalište možete prebaciti iz stanja isključenosti, ili tako da isključite pojedina polja za kuhanje (postavite ih u položaj '0.'). U stanju pripremljenosti, kuhalište se automatski isključi, ako u roku 10 sekundi ne pritisnete nijedan drugi gumb.

Prebacivanje kuhališta iz stanja isključenosti u stanje pripremljenosti

1. Pritisnite gumb za uključenje/isključenje ①.
Začuje se jedan pisak, a pokazivač pojedinog polja za kuhanje prikazuje '0.'. Crvena lampica desno iznad gumba za uključenje/isključenje ① svijetli stalno.
2. Kuhanje u stanju pripremljenosti započnete pritiskom na gumb  ili gumb  izabranog polja za kuhanje.

Blokada (zaštita) za djecu

Kuhalište možete zaštititi aktiviranjem blokade za djecu.

Aktiviranjem ove funkcije kuhalište se ne može uključiti, niti se mogu mijenjati podešenosti polja za kuhanje.

Gumb  vam nudi mogućnost izbora dvaju slijedećih funkcija:





Standardna blokada	Zaštita za djecu
Standardna blokada kuhališta sprječava nehotične promjene izabranih podešavanja.	Ova vrsta blokade sprječava nehotično uključenje kuhališta.
<u>Sve prethodno podešene regulacije procesa kuhanja ostaju aktivne.</u>	Vsa kuhlana polja in minutniki (odštevalniki minut) morajo biti izključeni.

Uključenje standardne zaštite kuhališta

Jedno ili više polja za kuhanje je aktivno.

1. Pritisnite i držite pritisnut gumb .



Pažnja! Svi postupci i podešavanja u procesu kuhanja ostaju aktivni!

Crvene lampice desno iznad gumba  i gumba za uključenje/isključenje  stalno svijetle. Svi gumbi su deaktivirani, osim gumba  i gumba za uključenje/isključenje .



2. Da bi isključili standardnu blokadu kuhališta i aktivirali upravljačku tablu pritisnite i držite pritisnut gumb .

Uključenje blokade za djecu

Kuhalište je u stanju pripremljenosti. Pokazivač pojedinog polja za kuhanje prikazuje '0.'.

1. Blokadu za djecu uključite tako, da pritisnete i držite pritisnut gumb . Crvene lampice desno iznad gumba  i gumba za uključenje/isključenje  stalno svijetle.

Ako u roku 10 sekundi ne pritisnete ni jedan drugi gumb, polje za kuhanje će se automatski isključiti. Blokada za djecu ostaje aktivna. Možete čak i isključiti kuhalište.

Da bi deaktivirali blokadu za djecu i otključali upravljačku tablu pritisnite gumb  ponovno u roku 10 sekundi. Prije nego pokušate ponovno uključiti kuhalište gumbom za uključenje/isključenje  pričekajte 10 sekundi, da bi mogli isključiti zaštitu (blokadu) za djecu.

Savjet

 **Stavite kuhalište u stanje blokade za djecu svaki put prije početka čišćenja i time sprječite nehotično uključenje kuhališta.**

Zaustavi – nastavi (Stop / Go)

Ovu funkciju možete koristiti za prekid procesa kuhanja i privremeno isključenje kuhališta za 10 minuta tijekom pripreme hrane. Snaga zagrijavanja na svim poljima za kuhanje se automatski isključi. Ovo je prikladno na primjer ako se vam je dogodilo da je nešto prekipjelo, a vi želite očistiti kuhalište prije nastavka kuhanja. Za vrijeme ovog prekida možete privremeno napustiti kuhalište i ostaviti ga nenadzirano, a da pri tome ne izgubite već napravljena podešavanja.



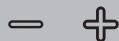

Uključenje kuhališta u način Zaustavi – nastavi (Stop / Go)

Jedno ili više polje za kuhanje je aktivno.

1. Pritisnite gumb jednom. Začuje se jedan pisak. Na pokazivaču za pojedino polje za kuhanje se prikaže , a crvena lampica desno iznad gumba stalno svijetli.
- Možebitne podešenosti vremenskih prekidača ili minutnih alarma se zaustave.
- Svi gumbi su neaktivni, osim gumba , i gumba za uključenje/isključenje . Ako ne pritisnete ni jedan gumb u roku slijedećih 10 minuta, sva aktivna polja za kuhanje se automatski isključe.

Isključenje načina Zaustavi – nastavi (Stop / Go)

U roku 10 minuta ponovno pritisnite gumb .

Kuhalište nastavlja raditi na podešenostima, koje su bile aktivne prije uključenja načina Zaustavi - nastavi.

Prepoznavanje režima (načina) djelovanja

Stanje pripremljenosti	Pokazivač za pojedino polje za kuhanje prikazuje '0.'. Crvena lampica desno iznad gumba za uključenje/isključenje stalno svijetli.
Standardna zaštita (blokada)	Jedan ili više pokazivača prikazuje izabranu snagu kuhanja. Crvena lampica desno iznad gumba i crvena lampica desno iznad gumba za uključenje/isključenje stalno gore.
Blokada za djecu	Pokazivač za pojedino polje za kuhanje prikazuje '0.'. Crvena lampica desno iznad gumba i crvena lampica desno iznad gumba za uključenje/isključenje stalno svijetle. Sve lampice i pokazivači se ugase nakon 10 sekundi. Blokada za djecu ostaje aktivna.
Način Zaustavi – nastavi (Stop / Go)	Pokazivač za pojedino polje za kuhanje prikazuje. Crvena lampica desno iznad gumba stalno svijetli. Funkcija privremenog prekida djeluje samo ako je jedno ili više polja za kuhanje aktivno.
Način memorije	Pokazivač za pojedino polje za kuhanje prikazuje '0.'. Crvena lampica desno iznad gumba pulsira.s

Vremenski prekidač/brojač minuta

Vremenski prekidač možete podesiti neovisno za svako pojedino polje za kuhanje. Svi vremenski prekidači mogu biti aktivirani istovremeno. Kuhalište ima također i brojač minuta. Vremenski prekidač kao i brojač minuta mogu se podesiti na najviše 99 minuta. Brojač minuta radi na isti način kao i vremenski prekidač, ali nije povezan s nijednim poljem za kuhanje. Ako ga podesite, brojač minuta nastavlja raditi i nakon što ste kuhalište isključili. Brojač minuta možete isključiti samo kad je kuhalište uključeno.

Vremenski prekidač	Brojač minuta
Vremenski prekidač mora biti povezan s nekim poljem za kuhanje. To znači da se polje za kuhanje isključi kad se završi odbrojavanje podešenog vremena.	Brojač minuta nije povezan s nijednim poljem za kuhanje. Brojač minuta nastavlja raditi i nakon što ste kuhalište isključili.



Uključenje brojača minuta

Kuhalište je uključeno.

1. Pritisnite gumb $-$ i gumb $+$. Prikazovalnik pokaže '00.'. Rdeća lučka pod prikazovalnikom desno ali na sredini pod njim začne utripati.
2. Gumbom $-$ ili gumbom $+$ izaberete željeno vrijeme. Brojač minuta počne teći kad točka uz prikaz podešenog vremena nestane. Crvena lampica nastavlja pulsirati. Ako gumbom $-$ i gumbom $+$ ne izaberete vrijeme, brojač minuta će se automatski isključiti nakon 10 sekundi.

Isključenje brojača minuta

(Korak 1 i 2 nisu potrebni ako je jedno ili više polja za kuhanje aktivno).

1. Pritisnite gumb za uključenje/isključenje $\textcircled{1}$ i uključite kuhalište.
2. Pritisnite gumb $-$ i gumb $+$ vremenskog prekidača/brojača minuta istovremeno. Točka uz prikaz podešenog vremena se upali.
3. Pritisnite i držite pritisnut gumb $-$ vremenskog prekidača/brojača minuta sve dok se na pokazivaču ne pojavi prikaz '01.'. Ponovno pritisnite gumb $-$. Vremenski prekidač/brojač minuta je sada u stanju pripremljenosti. Vremenski prekidač/brojač minuta automatski se isključi nakon 10 sekundi.



Podešavanje i uključenje vremenskog prekidača

Kuhalište je uključeno. Vremenski prekidač možete povezati samo s aktivnim poljem za kuhanje.

1. Pritisnite gumb $-$ i gumb $+$ za vremenski prekidač/brojač minuta dvaput istovremeno i time podesite vremenski prekidač (timer) za prvo aktivno polje za kuhanje (u ovom slučaju, aktivan je vremenski prekidač stražnjeg lijevog polja za kuhanje). Svakim pritiskom gumba $-$ i gumba $+$ istovremeno, pomičete vremenski prekidač na slijedeće aktivno polje za kuhanje kojeg podešavate i prikazujete.
2. Gumbom $-$ ili gumbom $+$ izaberite željeno vrijeme kuhanja. Vremenski prekidač započne s odbrojavanjem kad točka uz prikaz podešenog vremena nestane. Crvena lampica vremenskog prekidača aktivnog polja za kuhanje nastavlja pulsirati. Ako gumbom $-$ i gumbom $+$ ne izaberete vrijeme, vremenski prekidač će se automatski isključiti nakon 10 sekundi.
3. Za podešavanje vremena na slijedećem aktivnom polju za kuhanje ponovite korake 1 i 2.

Pažnja!



Ako istovremeno teče vrijeme na više vremenskih prekidača/brojača minuta, pokazivač vremenskog prekidača/brojača minuta će uvijek prikazivati vrijeme onog vremenskog prekidača/brojača minuta kojemu je preostalo najmanje vremena za odbrojavanje.

Isključenje vremenskog prekidača

1. Zaredom pritišćite gumb $-$ i gumb $+$ za vremenski prekidač/brojač minuta istovremeno, čime birate vrijeme isključenja. Točka uz prikaz podešenog vremena se upali.
2. Pritisnite i držite pritisnut gumb $-$ za vremenski prekidač/brojač minuta sve dok se na pokazivaču ne pojavi prikaz '01.'. Ponovno pritisnite gumb $-$.
Vremenski prekidač je sada u stanju pripremljenosti. Izabrani vremenski prekidač će se automatski isključiti nakon 10 sekundi.

Alarm isključenja vremenskog prekidača/brojača minuta

Nakon što je isteklo podešeno vrijeme za kuhanje, začuje se alarm, a crvena lampica aktivnog polja za kuhanje/brojača minuta pulsira '00'.

1. Alarm možete isključiti dodiranjem bilo kojeg gumba.



Savjet

- Vrijeme kuhanja brže ćete izabrati držite li stalno pritisnut gumb $-$ ili gumb $+$.
- Ako gumb $-$, pritisnete odmah nakon uključjenja vremenskog prekidača/brojača minuta, podešenost željenog vremena kuhanja započinje s 30 minuta (pokazivač prikazuje '30').

Zdravo kuhanje

Točka zapaljenja različitih vrsta ulja

Za što zdravije prženje hrane preporučujemo uporabu vrste ulja glede na temperaturu prženja. Svako ulje ima različitu točku zapaljenja, na kojoj se počnu ispuštati otrovni plinovi. Donja tabela prikazuje točke zapaljenja za različite vrste ulja:

Ulje	Točka zapaljenja u °C
Ekstra djevičansko maslinovo ulje	160 °C
Maslac	177 °C
Kokosovo ulje	177 °C
Ulje uljane repice	204 °C
Djevičansko maslinovo ulje	216 °C
Suncokretovo ulje	227 °C
Kukuruzno ulje	232 °C
Arašidovo ulje	232 °C
Rižino ulje	255 °C
Maslinovo ulje	242 °C

Izbor podešenosti kuhanja

Podešenost kuhanja ovisna je o količini i strukturi sadržaja posude, stoga neka vam donja tabela služi samo kao smjernica.

- **Podešenost 'povećan intenzitet - boost' i podešenost 9 koristite kad želite:**
 - da hrana i tekućine brže proključaju;
 - na brzinu zapeći povrće;
 - brzo zagrijati ulje i masnoću;
 - da se u posudi za kuhanje pod pritiskom brzo uređaji pritisak.
- **Podešenost 8 izaberite kad želite:**
 - zapeći meso;
 - ispržiti file morskog lista ili čitavu ribu;
 - ispržiti omlete;
 - pržiti kuhan krumpir;
 - duboko pržiti hranu.
- **Podešenost 7 izaberite kad želite:**
 - ispržiti debele palačinke;
 - ispržiti debele panirane odreske;
 - ispržiti slaninu (mast);
 - ispržiti sirov krumpir;
 - napraviti francuski zapečen kruh;
 - ispržiti paniranu ribu.

- **Podešenost 5 i 6 izaberite kad želite:**
 - skuhati veće količine hrane;
 - odlediti tvrđe povrće;
 - ispržiti tanje komade paniranih odrezaka.
- **Podešenost 1-4 izaberite kad želite:**
 - na laganoj vatri skuhati mesne juhe;
 - pirjati meso;
 - na laganoj vatri skuhati različite vrste mesa;
 - otopiti čokoladu;
 - otopiti sir.

Održavanje

Čišćenje

Savjet

Prije početka čišćenja uključite sigurnosnu zaštitu (blokadu za djecu)!

Dnevno čišćenje

- Iako se prolivena hrana ne može zapeći na staklenu površinu ploče za kuhanje, ipak vam preporučujemo da kuhalište očistite odmah nakon uporabe.
- Najbolja sredstva za dnevno čišćenje su mokra krpa i nježan (neagresivan) deterdžent.
- Nakon čišćenja obrišite kuhalište kuhinjskim papirnatim ubrusom ili suhom kuhinjskom krpom.

Tvrdokorne mrlje

- Tvrdokorne mrlje možete odstraniti laganim deterdžentom na primjer onim, kojeg koristite za pranje posuđa.
- Tragove vode ili vodenog kamenca odstranite octom.
- Tragovi metala (nastali zbog vučenja posuda po ploči) teško se otklanjaju. Bit će potrebno nabaviti posebne deterdžente u specijaliziranim trgovinama.
- Za skidanje zapečene ili razlivenne hrane uporabite strugalicu za staklo. Rastaljenu plastiku i šećer također ćete najlakše odstraniti strugalicom za staklo.

Zabranjeno je:

- Nikako ne koristite abrazivna sredstva za čišćenje, jer uzrokuju ogrebotine u kojima se sakuplja nečistoća i kamenac.
- Nikad ne uporabljajte oštra pomagala za čišćenje, kao što je čelična vuna, grubi dio spužvice, ili žičana spužva za čišćenje.

Otklanjanje kvarova

Općenito



Telefonski broj ovlaštenog servisa naći ćete na garantnom listu kojeg ste dobili prilikom kupovine kuhališta.

Ako na staklenoj površini ploče opazite pukotinu (čak i najmanju), smjesta isključite kuhalište, izvucite utikač priključnog kabela iz utičnice, odvijte odnosno isključite automatske osigurače u ormariću, ili u slučaju trajnog priključka, isključite prekidač električne energije, odnosno postavite ga na nulu. Zatim pozovite ovlaštenu servis.

Tabela otklanjanja kvarova

Ako uređaj ne funkcionira kao što bi morao, to još uvijek ne znači da je pokvaren. Prije no što pozovete servisnu službu va molimo da provjerite slijedeće:

KVAR - POJAVA	MOGUĆ UZROK	RJEŠENJE
Kad kuhalište uključite prvi put, na pokazivaču se prikažu simboli (—·).	Standardni početni postupak.	Nesmetano nastavite uporabljati kuhalište.
Ventilator je aktivan i nekoliko minuta nakon isključenja kuhališta.	Kuhalište se hladi.	Nesmetano nastavite uporabljati kuhalište.
Kad kuhalište uporabite prvi put, zavonjate bakeladni miris novog.	Nov uređaj se zagrijava.	o je posve normalno i nestaje nakon kraćeg vremena, odnosno nekoliko uključenja kuhališta. Provjetrite kuhinju.
Iz kuhališta se začuje tiktakanje.	Uzrok za ovu pojavu je uređaj za ograničavanje kapaciteta snage na prednjim i stražnjim poljima za kuhanje. Tiktakanje se pojavljuje i na nižim razinama snage.	Nesmetano nastavite uporabljati kuhalište.
Tijekom kuhanja posude postanu glasne.	Glasnost je posljedica protoka energije između kuhališta i posude. .	Na višim razinama podešavanja, i kod određenih vrsta posuda to je posve normalno. Time se ne ošteti niti posuda niti kuhalište.
Uključili ste polje za kuhanje, a pokazivač i dalje pulsira.	Uporaba neprikladne posude za indukcijsko kuhanje, odnosno promjer posude je manji od 12 cm.	Uporabite odgovarajuću posudu.
Polje za kuhanje iznenada se zaustavi, a vi začujete zvučni signal.	Podešeno vrijeme kuhanja je isteklo.	Alarm isključite pritiskom na bilo koji gumb.
Kuhalište ne radi, a na pokazivaču nije ništa ispisano.	Prekinuto je napajanje električnom energijom zbog oštećenog kabela ili nekog drugog slabog priključka.	Provjerite električnu instalaciju (osigurači i priključci, ako nema utikača).

KVAR - POJAVA	MOGUĆ UZROK	RJEŠENJE
Čim uključite kuhalište, eksplodira osigurač.	Kuhalište je nepravilno priključeno na električnu energiju.	Provjerite priključenje na elektriku.
Kuhalište se samo ugasi.	Nehotice ste pritisnuli gumb za uključenje/isključenje, ili ste pritisnuli 2 gumba istovremeno.	Kuhalište ponovno uključite.
Na pokazivaču se prikaže poruka o grešci 'ER22'.	Nadzorna konzola kuhališta je zamazana, ili je na njoj voda.	Očistite upravljačku tablu.
Na pokazivaču se prikaže poruka o grešci E2.	Kuhalište se je pregrijalo.	Ostavite kuhalište da se potpuno ohladi, a zatim uporabite nižu razinu podešenosti snage kuhanja.
Na pokazivaču se prikaže poruka o grešci U400.	Napon električne struje je previsok, ili kuhalište nije dobro priključeno.	Pozovite servisnu službu.
Na pokazivaču se prikaže poruka o grešci r^1 .	Predugo ste držali pritisnut gumb.	Gumb ne držite pritisnut predugo.
Poruke o drugim greškama.	Oštećen generator.	Pozovite servisnu službu.

Upute za montažu

Na što morate paziti

Sigurnosna upozorenja za montažu kuhališta

- Električni priključak mora biti u skladu s državnim i lokalnim propisima.
- Uređaj mora obavezno biti uzemljen.
- Samo ovlaštena stručna osoba smije priključiti uređaj na električnu instalaciju.
- Za priključenje na električni napon koristite kabel, koji odgovara važećim propisima. Kućište (prevlaka) kabela neka bude gumena.
- Priključni kabel mora biti slobodan, i ne smije biti presavinut ili priklješten.
- U slučaju fiksnog priključenja provjerite, dali je na dovodnom kabelu, odnosno u instalaciji postavljen višepolni prekidač ili uređaj za prekid napona, na primjer električni osigurači, čiji razmak između kontakata je najmanje 3 mm.
- Radni pult u kojeg je kuhalište ugrađeno, neka bude potpuno ravan i pljosnat.
- Zidovi i dijelovi radnog pulta oko kuhališta moraju biti otporni na temperaturu do 85 °C. Iako se sam uređaj ne zagrijava jako, može se dogoditi da na primjer zbog vrućine od zagrijanog lonca izbljedi boja na zidu, ili da se zid ošteti na neki drugi način.
- Garancija ne pokriva štetu, nastalu zbog nepravilnog priključenja, montaže ili uporabe kuhališta.

Razmak

Da bi uporaba uređaja bila sigurna, kuhalište mora biti dovoljno odmaknuto od okoline. Razmaci za pojedine tipove uređaja su slijedeći:

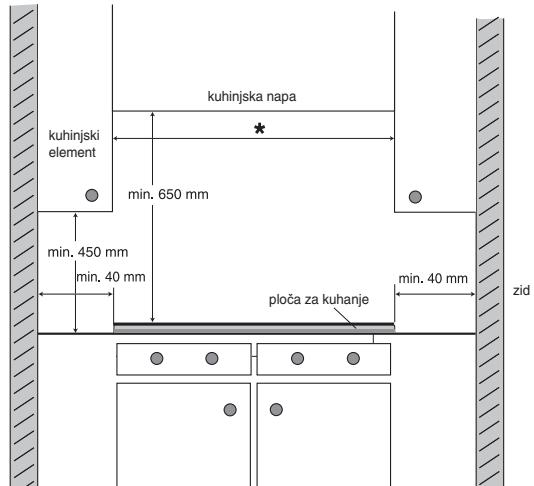

*SIVK 6 ... 61 cm

Montažne dimenzije

Dimenzije i otvori prikazani su na donjim ilustracijama.

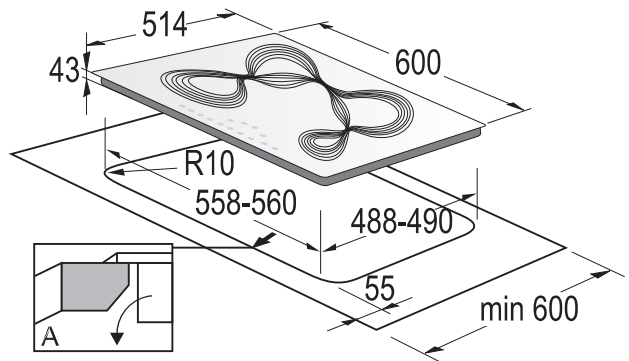

- Kuhalište možete montirati u radni pult, debljine od 30 do 50 mm.
- Če je pult debelejší od 40 mm, bodo morda potrebni manjši posegi na kuhinjskih aparatih. V tem primeru boste morali obrezati ali obrusiti notranji rob delovnega pulta. Tako zagotovite zadostno kroženje zraka.

Ako je kuhalište šire od kuhinjskog ormarića, a debljina radnog pulta je manja od 46 mm, potrebno je izrezati prikladan otvor na obje strane ormarića i tako odvojiti uređaj od dodira s ormarićem.

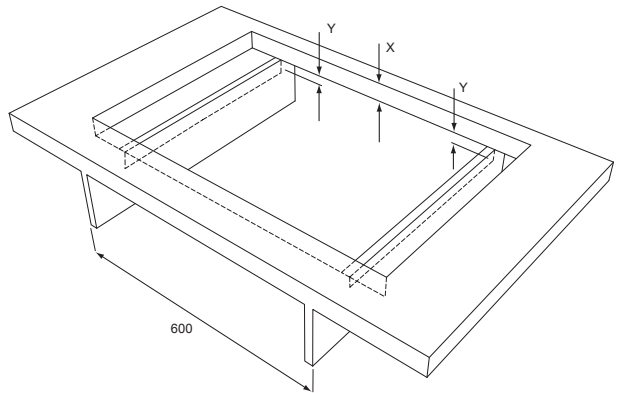

Montažne dimenzije unutar ormarića

$x < 46 \text{ mm}$: $y = 46 \text{ mm} - x$

$x \geq 46 \text{ mm}$: $y = 0 \text{ mm}$

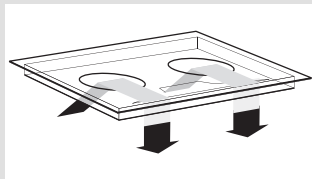

Provjetravanje

Elektroniku uređaja potrebno je hladiti. Uređaj će se automatski isključiti, ako mu ne osiguramo obilno kruženje zraka. Uređaj je na donjoj strani opremljen otvorima za zračenje. Kroz te otvore mora stalno i nesmetano stizati hladan zrak. Otvori za zračenje nalaze se ispod i na prednjoj strani uređaja.

A Kuhinjski ormarić s pretincima

- Na stražnjoj stijenci uzduž čitave širine ormarića mora biti napravljen otvor, velik barem 140 mm. Nadalje, na prednjoj strani uzduž čitave širine ormarića mora biti najmanje 6 mm razmaka.
- Kuhalište je opremljeno ventilacijskim uređajem, koji je postavljen u donjem dijelu kuhališta. Ako se ispod kuhinjskog ormarića nalazi pretinac, u njega ne smijete stavljati manje predmete ili papir, jer bi ih ventilator mogao usrkati, što bi oštetilo ventilator, ili pak cjelokupan rashladni sistem. U toj ladici također ne smijete čuvati aluminijsku foliju i zapaljive tvari, odnosno tekućine (na primjer raspršivače), jer su preblizu kuhališta i postoji velika opasnost eksplozije! Između sadržaja pretinca i ventilacijskog uređaja neka bude barem 20 mm razmaka.

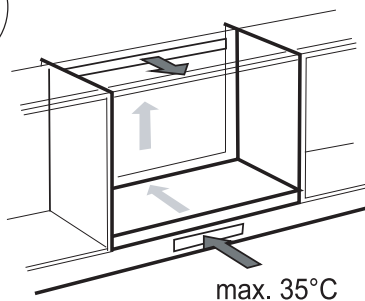
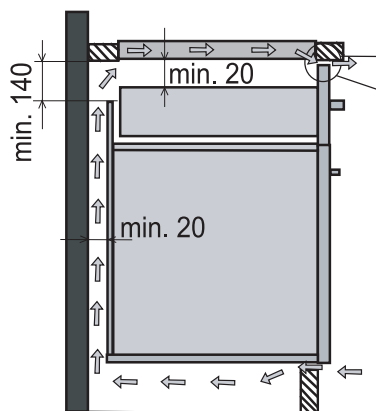

B Kuhinjski ormarić s pećnicom

- Ako pod kuhalište namjeravate ugraditi pećnicu, to možete napraviti samo ako ugrađujete pećnice tipa EVP4..., EVP2..., koje su opremljene rashladnim ventilatorom. Prije ugradnje pećnice izvadite stražnju stjenku kuhinjskog ormarića. Nadalje, na prednjoj strani uzduž čitave širine ormarića mora biti napravljen razmak, velik barem 6 mm.

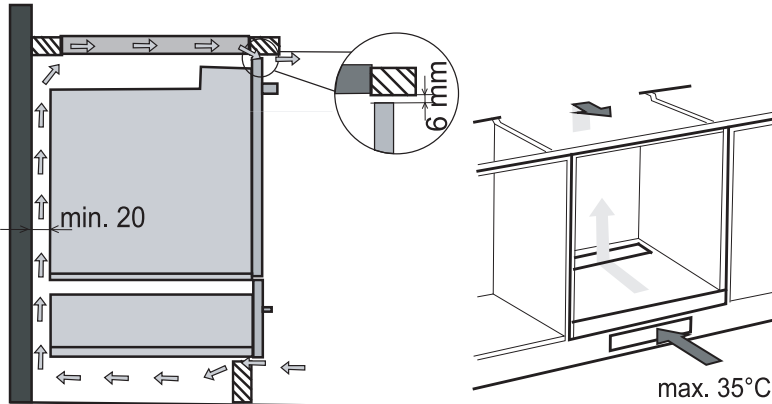

Priključenje na elektriку

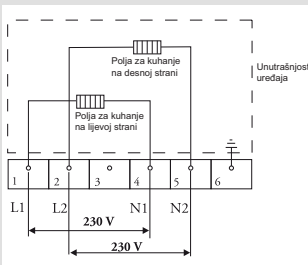
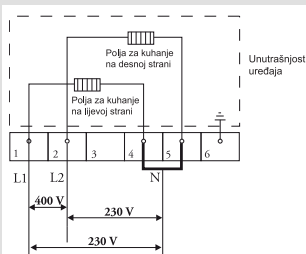

Zajednički priključak:

- Dvofazni vodiči i 1 neutralan priključak (2 1N, 400 V~/ 50 Hz):
 - Napon između faznih vodiča i neutralnih priključaka je 230 V~. Napon između dva fazna vodiča je 400 V~. Među priključke 4 i 5 postavite priključni most. Priključni ormarić u vašem domu mora biti opremljen 16 A osiguračima (2x). Promjer priključnog kabela mora biti najmanje 2,5 mm².
- Dvofazni vodiči i 2 neutralna priključka (2 2N, 230 V~/ 50 Hz):
 - Napon između faznih vodiča i neutralnih priključaka je 230 V~.
 - Priključni ormarić u vašem domu mora biti opremljen 16 A osiguračima (2x). Promjer priključnog kabela mora biti najmanje 2,5 mm².

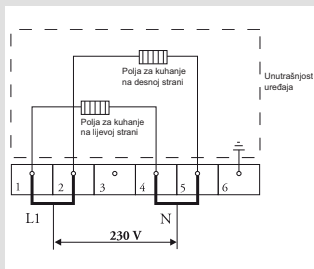

Posebni priključci:

- Jednofazni priključak (1 1N, 230 V~ / 50 Hz):
 - Napon između faznog vodiča i neutralnog priključka je 230 V~. Među priključke 1-2 i 4-5 postavite priključni most. Priključni ormarić u vašem domu mora biti opremljen 32 A osiguračem. Promjer priključnog kabela mora biti najmanje 6 mm².

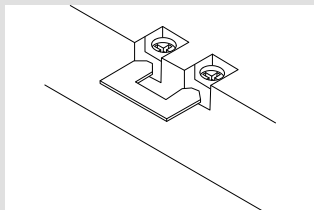

Mostove na priključnoj sponi možete uporabiti za potrebne spojeve kao što je prikazano na slijedećim slikama.

Ugradnja

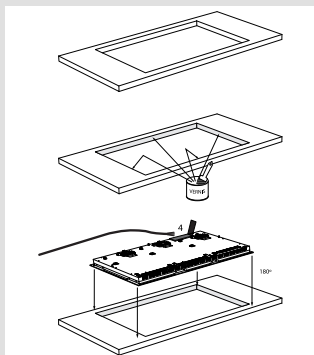

Provjerite, dali kuhinjski ormarić i pripremljen otvor odgovaraju dimenzijskim i ventilacijskim zahtjevima.

Ako je potrebno, obrezane ili izbrušene rubove drvenih ili sintetičkih radnih pultova premažite smjesom za brtvljenje, kako se u radnom pultu ne bi sakupljala vlaga, pa bi ovaj mogao propuštati.

Kuhalište postavite u obrnutom položaju (glava nadolje) na radni pult.

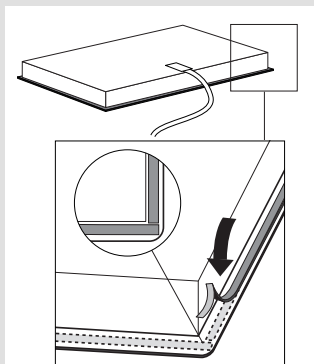

Instalirajte priključni kabel na uređaj sukladno propisanim zahtjevima.

Odstranite zaštitni sloj nepropusne trake i traku nalijepite na utor aluminijske letvice na rubu staklokeramičkog kuhališta. Traku ne lijepite oko kutova, nego odrežite 4 pojedinačna komada trake i njima dobro zalijepite kutove.

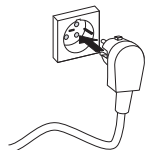

Kuhalište okrenite s pravom stranom nagore i stavite ga u otvor.

Uređaj povežite na glavni dovod električne instalacije. Začuje se kratak pisak, a odmah zatim upale se pokazivači. Uređaj je pripremljen za uporabu.

Provjerite, dali uređaj radi pravilno. Ako kuhalište niste pravilno priključili/povezali s električkom, začuje se zvučni signal ili se na pokazivačima ništa ne napiše, ovisno o vrsti greške.

G_5_KARIM RASHID



283205

hr (01-14)