

Priručnik za uporabo
Mikrovalna pečnica

Priručnik za uporabo
Mikrovalovna pečica



BOC 5322 AX

gorenje

Štovani kupac,

prije no što počnete čitati ovaj priručnik, želimo da Vam se zahvalimo što ste izabrali naš proizvod. Uvjereni smo da će ova suvremena, funkcionalna i praktična mikrovalna pećnica, izranena iz najboljih materijala, ispuniti sve Vaše želje, zahtjeve i očekivanja.

Savjetujemo vam da pažljivo proučite priručnik za uporabu i priloženu knjižicu, da bi Vam mikrovalna pećnica služila što bolje i efikasnije.

MOLIMO VAS DA SPREMITE OVE DOKUMENTE, JER

ĆETE IH MOŽDA KASNIJE TREBATI.

Priručnik s uputama neka vam uvijek bude na dohvata ruke. Ako mikrovalnu pećnicu kome pozajmite, priložite i ovaj priručnik.

Uklanjanje ambalaže

Ambalaža ima oznaku zelene točke.

Sav ambalažni materijal, kao što su karton, ekspanzirani polistiren i plastična folija, bacite u odgovarajući kontejner za sakupljanje otpadaka.

Time ćete omogućiti ponovnu uporabu ovog ambalažnog materijala.



Odlaganje odslužene opreme

U skladu s Evropskom direktivom 2002/96/EC o otpadnoj električnoj i elektronskoj opremi (WEEE), električne aparate za domaćinstvo nije dozvoljeno bacati zajedno s ostalim čvrstim komunalnim otpacima.

Odslužene aparate potrebno je sakupljati odvojeno, da bi omogućili optimizaciju raskroja na pojedine materijale i faze reciklaže; time je spriječen potencijalan štetan utjecaj na čovjekovo zdravlje i okolinu. Simbol precrtanog kontejnera za otpatke mora biti otisnut na svakom proizvodu, da podsjeti vlasnika o obavezi odvojenog odstranjivanja takvih otpadaka.

Kupci neka se obrate lokalnim organima vlasti ili prodavaču i zamole za informacije u vezi odgovarajućih mjesta za odlaganje odsluženih kućnih električnih aparata.

Prije nego što odstranite kućni aparat, pobrinite se da bude neuporabljiv, izvucite priključni kabel iz doze, odrežite i bacite ga.

Sadržaj

Upute za postavljanje	3
Pre postavljanja	3
Poslije postavljanja	3
Sigurnost prilikom uporabe mikrovalne pećnice	4
Prednosti mikrovalne pećnice	6
Opis pećnice	7
Osnovno upravljanje pećnice	8
Podešavanje sata	8
Isključenje i uključenje prikaza sata	8
Sigurnosno zaključavanje / blokada	8
Osnovne funkcije	9
Mikrovalna pećnica	9
Mikrovalna pećnica – brzo puštanje u rad	9
Gril	10
Mikrovalovi + gril	10
Vruć zrak	11
Mikrovalovi + vruć zrak	11
Gril s ventilatorom	12
Odleđivanje obzirom na težinu (automatsko odleđivanje)	13
Odleđivanje s podešavanjem vremena (ručno odleđivanje)	14
Posebne funkcije	15
Posebna funkcija F1: Zagrijavanje hrane	15
Posebna funkcija F2: Kuhanje	16
Posebna funkcija F3: Odleđivanje i toast funkcija (zapečen kruh)	17
Za vrijeme djelovanja pećnice	18
Prekid ciklusa djelovanja	18
Promjena parametara	18
Opoziv procesa spremanja hrane	18
Kraj ciklusa spremanja hrane	18
Odleđivanje	19
Kuhanje i pečenje u mikrovalnoj pećnici	21
Spremanje hrane s grilom	23
Pečenje u mikrovalnoj pećnici	25
Kakvo posuđe mogu koristiti?	28
Djelovanje s mikrovalovima	28
Djelovanje s grilom i vrućim zrakom	28
Djelovanje s mikrovalovima i grilom	28
Posuđe i folija iz aluminija	28
Poklopci	28
Tabela tipova posuđa	29
Čišćenje i održavanje pećnice	30
Što napraviti ako pećnica ne radi?	32
Zamjena žarulje	32
Tehnička svojstva	33
Opis funkcija	33
Specifikacije	33
Montaža	66

Pre postavljanja

Provjerite, da li se ulazni napon naveden na tablici slaže s naponom utičnice koju namjeravate uporabiti.

Otvorite vrata pećnice, **izvadite iz nje sav pribor** i odstranite sav ambalažni materijal.

Ne odstranjujte prevlake iz liskuna na plafonu unutrašnjosti odn. komore pećnice! Ta prevlaka sprječava da mast ili ostaci hrane oštete generator mikrovalova.

Upozorenje! Prednja površina pećice je ev. presvučena **zaštitnim slojem**. Prije prve uporabe pećnice oprezno odstranite taj sloj, a započnite s odstranjivanjem na unutrašnjoj strani.

Uvjerite se da pećnica nije nigdje oštećena. Provjerite da li se vrata pećnice odgovarajuće zatvaraju i da li je unutrašnjost vrata i prednji dio otvora pećnice oštećen. Ako primijetite bilo kakvo oštećenje obratite se na servis.

NE UPORABLJAJTE PEĆNICU ako je priključni kabel ili utikač oštećen, ako pećnica ne djeluje pravilno, ako je oštećena ili ako je pala na pod. Pozovite servis.

Postavite pećnicu na ravnu i stabilnu podlogu. Pećnicu nemojte postavljati u blizinu izvora toplote ili radio i TV-aparata.

Za vrijeme namještanja pazite da električni kabel ne dođe u kontakt s vlagom ili predmetima s oštrim rubovima. Visoke temperature mogu oštetiti kabel.

Upozorenje! Poslije namještanja pećnice provjerite da li je utikač dostupan.

Poslije postavljanja

Pećnica je opremljena priključnim kabelom i utikačem za jednofaznu struju.

Ako želite pećnicu priključiti fiksno na električnu mrežu, mora instalaciju izvršiti odgovarajuće osposobljen stručnjak. U tom slučaju priključite pećnicu na strujni krug preko višepolnog prekidača (prekidač za sve polove) kod kojeg razmak među kontaktima iznosi najmanje 3 mm.

UPOZORENJE: PEĆNICA MORA BITI UZEMLJENA.

Proizvođač i prodavači odbijaju svaku odgovornost za povrede ljudi, životinja ili oštećenja imovine, ako do istih dođe zbog nepoštovanja uputa za postavljanje.

Pećnica radi samo ako su vrata pravilno zatvorena.

Poslije prve uporabe očistite unutrašnjost pećnice i operite pribor, pritom se pridržavajte uputa koje su navedene u poglavlju "Čišćenje i održavanje pećnice."

Namjestite nosač okretnog tanjura **(1)** na sredinu unutrašnjosti (komore) pećnice, i postavite na njega obroč okretnog tanjura **(2)** i okretni tanjur **(3)** i provjerite dali je sve pravilno namješteno. Kad god upotrebljavate mikrovalnu pećnicu, okretni tanjur sa svojim pomoćnim dijelovima mora biti pravilno namješten u unutrašnjosti pećnice. **Okretni tanjur se može vrtjeti u oba pravca.**

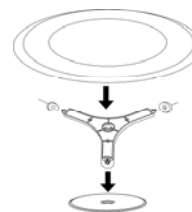

Za vrijeme namještanja pridržavajte se priloženih posebnih uputa za postavljanje.

Sigurnost prilikom uporabe mikrovalne pećnice



- **Upozorenje!** Nikada nemojte pećnicu puštati bez nadzora, naročito ako u njoj upotrebljavate pribor iz papira, plastike ili drugih zapaljivih materijala. Ti materijali se mogu zapaliti i prouzrokovati požar. **OPASNOST OD POŽARA!**
- **Upozorenje!** Ako primijetite dim ili vatru, ostavite vrata pećnice zatvorena da se plamen uguši. Isključite pećnicu i izvucite utikač iz utičnice ili isključite mrežni prekidač za napajanje pećnice.
- **Upozorenje!** U mikrovalnoj pećnici ne zagrijavajte čisti alkohol ili alkoholna pića. **OPASNOST OD POŽARA!**
- **Upozorenje!** Ne zagrijavajte tekućinu ili drugu hranu u zatvorenim posudama, jer može doći do eksplozije.
- **Upozorenje!** Djeca smiju upotrebljavati pećnicu bez nadzora odraslih osoba samo ako su dobili upute o njenoj sigurnoj uporabi i o prepoznavanju opasnosti u slučaju nepravilne uporabe.
- **Upozorenje!** Ako pećnica ima mogućnost kombiniranog djelovanja (mikrovalovi zajedno s drugim načinima zagrijavanja), nemojte dozvoliti djeci da upotrebljavaju pećnicu bez nadzora odrasle osobe, jer se pećnica prilikom takvog djelovanja ugrije na visoku temperaturu.
- **Upozorenje!** Pećnicu nemojte uporabljati u slijedećim slučajevima:
 - ako vrata nisu pravilno zatvorena;
 - ako su stožeri vrata oštećeni;
 - ako je kontaktna površina između vrata i prednjeg dijela pećnice oštećena;
 ako je staklo na vratima pećnice oštećeno;
 - ako se u unutrašnjosti pećnice često pojavljuju iskre, iako se u njoj ne nalazi nijedan metalni predmet.
- U tom slučaju pećnicu možete **ponovo uporabiti tek** kad ju je popravio stručnjak iz servisa.

Pažnja!

- **Nikada ne zagrijavajte dječju hranu ili pića u bočicama koje su zatvorene cuclom ili poklopcem. Miješajte hranu prilikom zagrijavanja ili je temeljito promućkajte da se toplota ravnomjerno rasporedi. Prije nego što hranu servirate djetetu, provjerite njenu temperaturu. **OPASNOST OD OPEKOTINA!****
- Kako bi spriječili pregrijavanje ili opekotine pazite da prilikom **zagrijavanja manjih količina hrane** ne odaberete duže vrijeme djelovanja na visokom stupnju. Na primjer kruh ili žemička može zagorjeti već poslije tri minute, ako ste odabrali previsoku snagu djelovanja mikrovalova ili predugačko djelovanje.
- Ako želite hranu samo popeći, izaberite funkciju grila i čitavo vrijeme kontrolirajte tok zagrijavanja. Ako pokušate ispeći kruh kombiniranim djelovanjem može se desiti da se ovaj u vrlo kratkom vremenu zapali.
- Pazite da ne priključite kabele drugih električnih aparata između vrućih vrata pećnice, stoga što se izolacija kabela može rastopiti. **Opasnost kratkog spoja!**

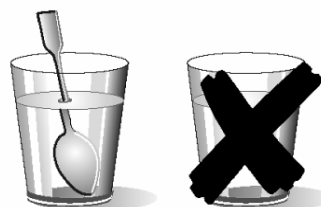

Budite oprezni prilikom zagrijavanja tekućina!

Kada su tekućine (voda, kava, čaj, mlijeko, itd.) u pećnici zagrijane na temperature blizu vrelišta, i kada ih iznenada izvadite iz pećnice, mogu prekipjeti preko ruba posude. **OPASNOST OD POVREDE I OPEKOTINA!**

Da prilikom zagrijavanja tekućine spriječite takve pojave, postavite u posudu odn. u čašu žličicu za čaj ili stakleni štapić.

Pećnica je namijenjena isključivo uporabi u domaćinstvu!

Upotrebljavajte pećnicu isključivo za spremanje hrane.

Pridržavajte se slijedećih uputa da spriječite oštećenja pećnice i nastanak opasnih situacija:

- Nemojte uključiti pećnicu, ako **nosač, obruč i okretni tanjur** nisu pravilno namješteni.
- **Nikada nemojte uključiti pećnicu kada je prazna.** Ako u pećnici nema hrane, može doći do velikog električnog preopterećenja (prevelikog naboja) i pećnica se može pokvariti. **OPASNOST OŠTEĆENJA!**
- **Za testiranje programa pećnice** stavite u unutrašnjost pećnice čašu vode. Voda će apsorbirati mikrovalove i pećnica se neće pokvariti.
- Pazite da **prorezi za provjetranje** ne budu pokriveni ili drukčije blokirani.
- Upotrebljavajte samo **posudu koja je prikladna** za uporabu u mikrovalnim pećnicama. Prije uporabe posuđa u mikrovalnoj pećnici provjerite dali je prikladno (vidi poglavlje o vrstama posuđa).
- **Nikada nemojte skidati prevlaku iz liskuna na stropu u unutrašnjosti pećnice!** Ta prevlaka sprječava da mast ili ostaci hrane oštete generator mikrovalova.
- U pećnicu nemojte stavljati **zapaljive predmete**, jer se prilikom uključivanja pećnice mogu zapaliti.
- Ne upotrebljavajte pećnicu za **ostavu**.
- U mikrovalnoj pećnici nemojte zagrijavati **jaja u ljusci ili cijela kuhana jaja**, jer mogu eksplodirati.
- Ne upotrebljavajte mikrovalnu pećnicu za **prženje** jer se temperatura ulja, kojeg zagrijavaju mikrovalovi ne može kontrolirati.
- **Da bi izbjegli opekotine** za pomicanje posuđa i dodirivanje pećnice uvijek koristite kuhinjske rukavice.

- **Nemojte se naslanjati na otvorena vrata pećnice i nemojte na njima sjediti.** Tako možete naime oštetiti pećnicu, naročito stožere. Vrata podnose težinu do najviše 8 kg.
- **Okretni tanjur i rešetka za gril mogu podnijeti opterećenje do 8 kg.** Da ne bi oštetili pećnicu, nemojte prekoračiti ta opterećenja.

Čišćenje:

- **Upozorenje!** Mikrovalna se pećnica mora redovno čistiti. Sve ostatke hrane treba odstraniti (vidi poglavlje Čišćenje pećnice). Ako mikrovalna pećnica nije čista, doći će do oštećenja odn. trošenja njene površine, **a to može skratiti životni vijek pećnice, ili uzrokovati opasnost.**
- Dodirne površine kod vrata (prednji rub unutrašnjosti pećnice i unutrašnja strana vrata) moraju biti potpuno čiste; samo na taj način je garantirano pravilno djelovanje pećnice.
- Molimo vas da poštujete upute za čišćenje, koja su navedena u poglavlju "Čišćenje i održavanje pećnice".

Popravci:

- **Upozorenje – mikrovalovi! Ne skidajte vanjsku zaštitu pećnice.** Opasni su popravci ili radovi održavanja od strane osoba, koje nisu izričito ovlaštene od proizvođača.
- Ako je priključni kabel oštećen, mora ga zamijeniti proizvođač, njegov ovlašten zastupnik ili za to osposobljen stručnjak, inače zamjena predstavlja opasnost. Osim toga, za takve radove potrebni su specijalni alati.
- Popravke i održavanje, naročito na dijelovima električne instalacije, smiju vršiti samo stručnjaci s ovlaštenjem proizvođača.

Prednosti mikrovalne pećnice

Kod obične pećnice toplota koju emitiraju električni ili plinski grijači polako prodire u hranu sa površine u unutrašnjost. Tako dolazi do velikih gubitaka energije zbog zagrijavanja zraka, komponenta pećnice i posuđa.

U mikrovalnim pećnicama toplota nastaje u samoj hrani a zatim putuje iz unutrašnjosti prema površini. Toplota se ne gubi zbog zagrijavanja zraka, zidova pećnice ili posude (ako je ista prikladna za uporabu u mikrovalnoj pećnici); drugim riječima, grije se samo hrana.

Mikrovalne pećnice imaju slijedeće prednosti:

1. Ušteda vremena prilikom kuhanja: spremanje hrane u mikrovalnoj pećnici traje $\frac{3}{4}$ vremena u običnoj pećnici.
2. Ultra brzo odležavanje sprječava razvoj bakterija.
3. Ušteda električne energije.
4. Očuvanje hranjive vrijednosti namirnica zbog kraćeg vremena spremanja.
5. Jednostavno čišćenje.

Kako djeluje mikrovalna pećnica

U mikrovalnoj pećnici specijalan kalem, takozvani magnetron, pri visokom naponu pretvara električnu energiju u mikrovalnu. Specijalne valne vodilice usmjeravaju elektromagnetne valove u unutrašnjost odn. komoru pećnice, a metalni raspršivač ili okretni tanjur ih raspoređuju po unutrašnjosti namirnica.

U pećnici se mikrovalovi rasprše u svim pravcima, a metalni zidovi pećnice ih odbijaju i na taj način oni ravnomjerno prodiru u namirnice.

Zašto se hrana ugrije?

Većina namirnica sadrži vodu, čije molekule pod utjecajem mikrovalova vibriraju.

Zbog trenja između molekula nastaje toplota, koja prouzrokuje porast temperature u hrani i njeno odležavanje, kuhanje odn. pečenje ili zagrijavanje.

Obzirom da toplota nastaje u samim namirnicama:

- hranu možete spremati s vrlo malo tekućine ili masti, ili potpuno bez njih;
- odležavanje, zagrijavanje, kuhanje i pečenje vrši se u mikrovalnoj pećnici brže nego u običnoj pećnici;
- sačuvaju se vitamini, minerali i hranjive tvari;
- hrana sačuva svoju prirodnu boju, ukus i miris.

Mikrovalovi prodiru kroz porculan, staklo, karton ili plastiku, ali ne i kroz metal. Zato posuđe iz metala ili posuđe sa metalnim dijelovima nije prikladno za uporabu u mikrovalnoj pećnici.

Metal odbija mikrovalove...

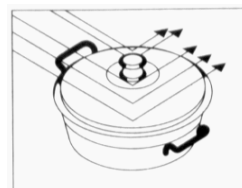

... Kroz staklo i porculan prodiru,...

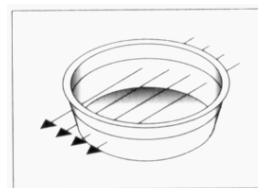

... hrana ih apsorbira.

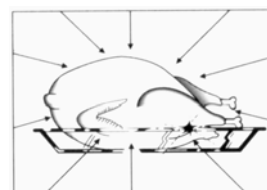

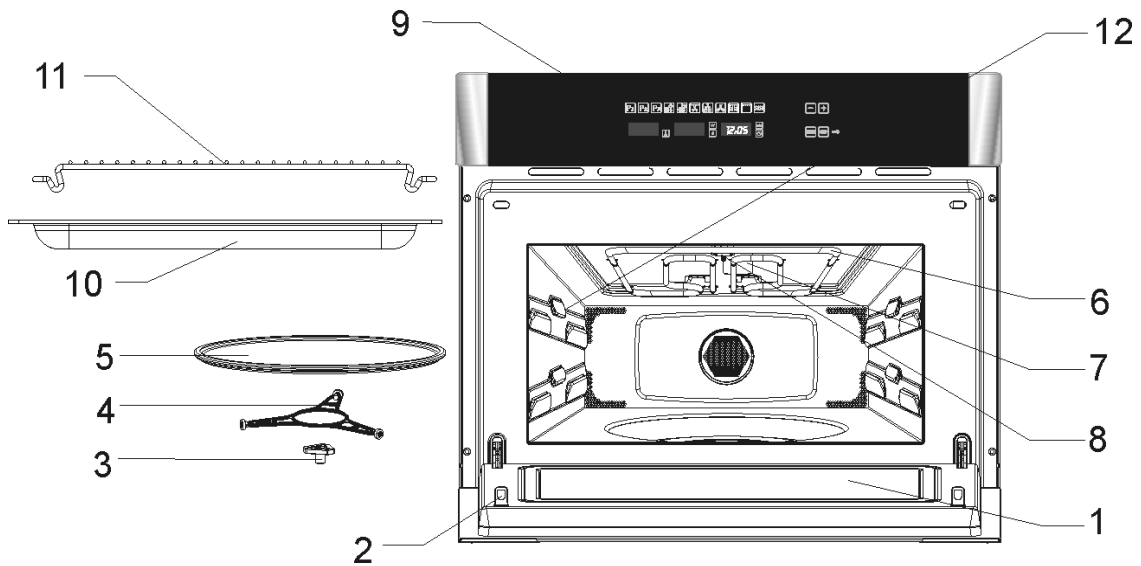

- | | |
|--|-----------------------------------|
| 1. – Staklo na vratima pećnice | 7 – Prevlaka iz liskuna |
| 2. – Stožeri | 8 – Žarulja |
| 3. – Nosač okretnog tanjura | 9. – Kontrolna ploča |
| 4. – Prsten okretnog tanjura | 10.– Emajlirana posuda za pečenje |
| 5. – Okretni tanjur | 11.– Pravokutna rešetka |
| 6. – Grijač grila koji se može skinuti | 12.– Bočni nosači |

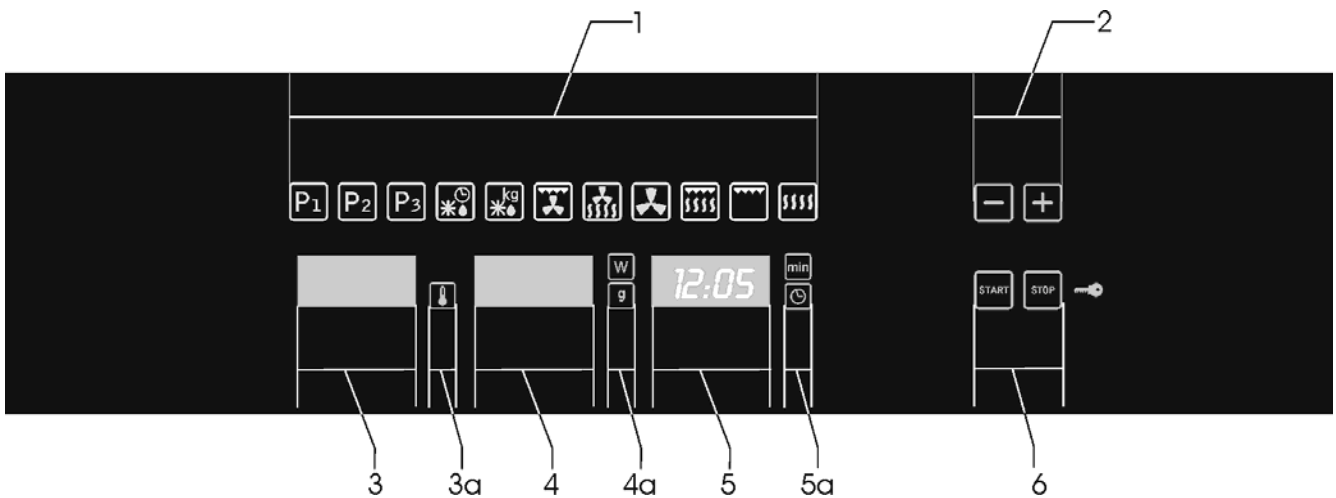

- | | |
|--|--|
| 1. – Signalne lampice za funkcije | 4a. – Signalne lampice za izbor snage / težine |
| 2. – Tipka za izbor funkcije / načina djelovanja | 5. – Tipka za podešavanje sata / vremena |
| 3. – Tipka za podešavanje temperature | 5a. – Signalne lampice za sat / vrijeme |
| 3a. – Signalna lampica za temperaturu | 6. – Tipke Start i Stop i sigurnosna blokada |
| 4. – Tipka za izbor snage / težine | |

Osnovno upravljanje pećnice

Podešavanje sata



Kada mikrovalnu pećnicu priključite prvi put na električnu mrežu ili poslije nestanka struje, displej sata trepće, što znači da prikaz sata vjerojatno nije pravilan. Za podešavanje sata napravite slijedeće:

1. Pritisnite tipku za podešavanje sata. Broj koji prikazuje sate trepće.
2. Pritiskom na tipke "-" i "+" podesite sate.

3. Ponovo pritisnite tipku za podešavanje sata, da se pomaknete na podešavanje minuta. Broj koji prikazuje minute trepće.

4. Pritiskom na tipke "-" i "+" podesite minute.

5. Zaključite podešavanje ponovnim pritiskom na tipku za podešavanje sata.

Isključenje i uključanje prikaza sata

Ako vam prikaz sata na pećnici smeta, možete ga sakriti odn. isključiti; jednostavno pritisnite tipku za podešavanje sata i držite je tri sekunde. Točke između sati i minuta trepću, a prikaz vremena je sakriven odn. isključen.

Ako želite da se vrijeme ponovo prikazuje, pritisnite tipku za podešavanje sata i držite je tri sekunde.

Sigurnosno zaključavanje / blokada



Djelovanje pećnice možete blokirati, odn. zaključati (na primjer da onemogućite djeci uporabu pećnice).

1. Djelovanje pećnice možete blokirati, tako da pritisnete tipku **Stop** i držite je tri sekunde. Poslije tog vremena čuje se zvučni signal, a na displeju piše "SAFE" („sigurno“). Pećnica je tako blokirana i ne može se upotrebljavati.

2. Ako želite otključati djelovanje pećnice, ponovo pritisnite tipku Stop i držite je tri sekunde. Čuje se zvučni signal, a na displeju se opet prikaže vrijeme.

Osnovne funkcije

Mikrovalna pećnica

Ovim načinom djelovanja možete kuhati odn. peći i zagrijavati povrće, krumpir, rižu, ribu i meso.

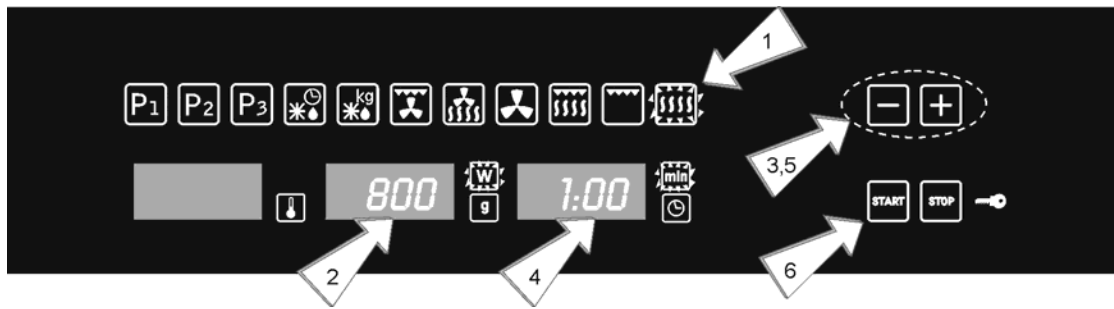

1. Pritisnite tipku za funkciju **mikrovalovi**. Izabrana funkcijska tipka zasvijetli.

2. Pritisnite tipku za **podešavanje snage djelovanja**, da promijenite snagu mikrovalova. Odgovarajuća signalna lampica trepće. Ako tu tipku ne pritisnete, pećnica će raditi snagom 800 W.

3. Ako želite promijeniti snagu mikrovalova, to možete učiniti pritiskom na tipku "-" ili "+".

4. Pritisnite tipku za **podešavanje vremena** da promijenite vrijeme djelovanja. Odgovarajuća signalna lampica trepće.

5. Vrijeme djelovanja (npr. 1 minutu) možete promijeniti pritiskom na tipku "-" ili "+".

6. Pritisnite tipku **START** i pećnica počinje djelovati.

NAPOMENA: Kada izaberete snagu djelovanja 1000 W, vrijeme djelovanja je ograničeno na maks. 15 minuta.

Mikrovalna pećnica – brzo puštanje u rad

Ovom funkcijom možete brzo zagrijati piće ili hranu s velikim udjelom vode, na primjer vodu, kavu, čaj ili bistru juhu.

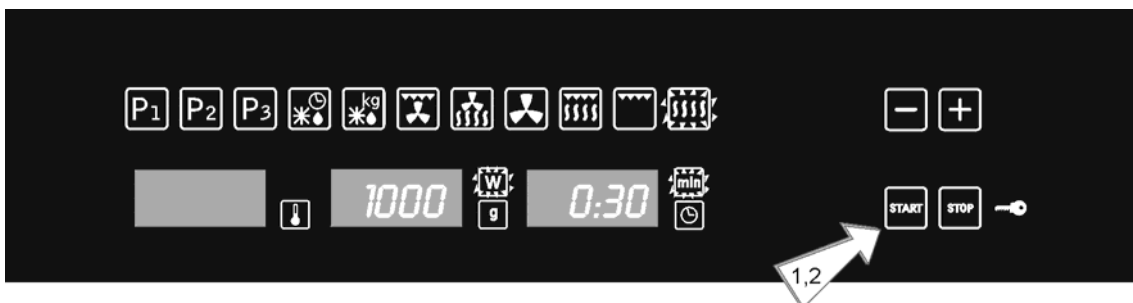

1. Pritisnite tipku **Start** i pećnica počinje raditi s mikrovalovima na maksimalnoj snazi, vrijeme je podešeno na 30 sekundi.

2. Ako želite produžiti vrijeme djelovanja, ponovo pritisnite tipku **Start**. Svaki pritisak na tu tipku produži vrijeme djelovanja za 30 sekundi.

NAPOMENA: Kada izaberete snagu djelovanja 1000 W vrijeme djelovanja je ograničeno na maks. 15 minuta.

Osnovne funkcije

Gril

Ovom funkcijom odn. načinom djelovanja možete brzo zapeći gornji dio hrane.

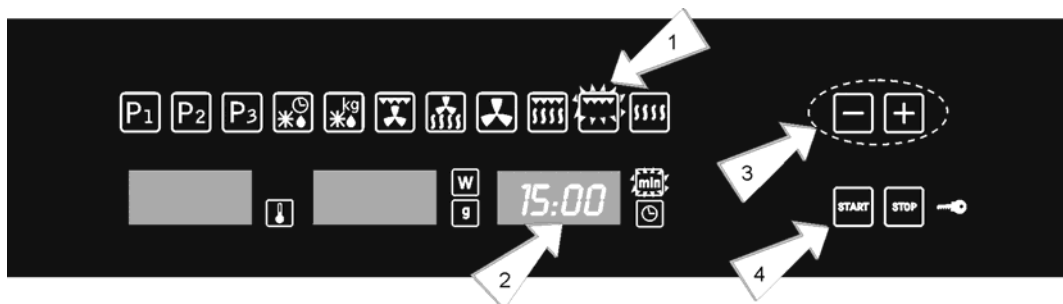

1. Pritisnite funkcijsku tipku za **gril**. Odgovarajuća funkcijska tipka zasvijetli.
2. Pritisnite tipku za **izbor vremena**, da promijenite vrijeme djelovanja. Odgovarajuća signalna lampica trepće.
3. Pritiskom na tipke "-" i "+" podesite vrijeme djelovanja. (15 minuta).
4. Pritisnite tipku **Start**. Pećnica počinje djelovati.

Mikrovalovi + gril

Ovom funkcijom odn. načinom djelovanja možete kuhati odn. peći lasanje, perad, krumpir, i spremati hranu, koja se treba zapeći.

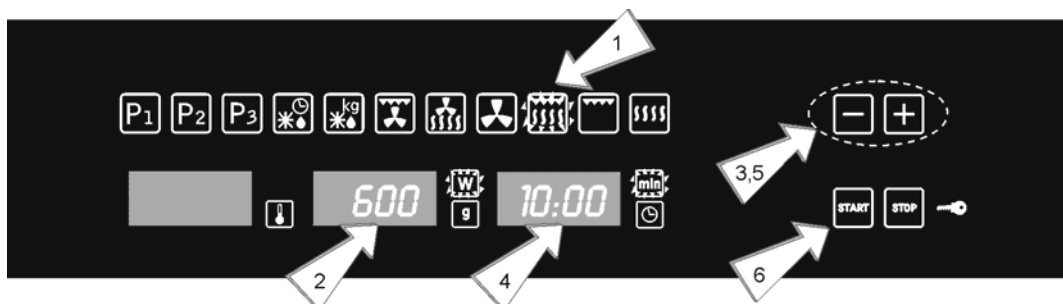

1. Pritisnite tipku za izbor načina djelovanja **mikrovalovi + gril**. Izabrana funkcijska tipka zasvijetli.
 2. Pritisnite tipku za **podešavanje snage djelovanja** da promijenite snagu mikrovalova. Odgovarajuća funkcijska tipka zasvijetli. Ako tu tipku ne pritisnete, pećnica će djelovati snagom 600 W.
 3. Ako želite promijeniti snagu mikrovalova, to možete učiniti pritiskom na tipku "-" ili "+".
 4. Pritisnite tipku za **podešavanje vremena** da promijenite vrijeme djelovanja. Odgovarajuća signalna lampica trepće.
 5. Vrijeme djelovanja (na pr. 10 minuta) možete promijeniti pritiskom na tipku "-" ili "+".
 6. Pritisnite tipku **START**. Pećnica počinje djelovati.
- Pri kombiniranom načinu djelovanja snaga mikrovalova ograničena je na 600 W.

Osnovne funkcije

Vruć zrak

Tu funkciju uporabite za pečenje hrane.

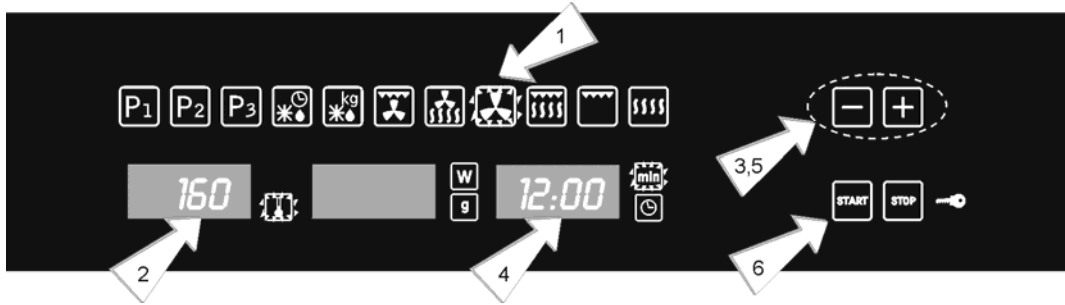

1. Pritisnite tipku za izbor načina djelovanja s **vrućim zrakom**. Izabrana funkcijska tipka zasvijetli.
2. Ako želite promijeniti temperaturu, pritisnite tipku za **podešavanje temperature**. Odgovarajuća signalna lampica trepće. Ako tu tipku ne pritisnete, pećnica će djelovati pri 160° C.
3. Temperaturu možete promijeniti pritiskom na tipke "-" ili "+".

4. Pritisnite tipku za **podešavanje vremena** da promijenite vrijeme djelovanja. Odgovarajuća signalna lampica trepće.
5. Vrijeme djelovanja (na pr. 12 minuta) možete promijeniti pritiskom na tipku "-" ili "+".
6. Pritisnite tipku **Start**. Pećnica počinje djelovati.

Mikrovalovi + vruć zrak

Tu funkciju uporabite za pečenje hrane.

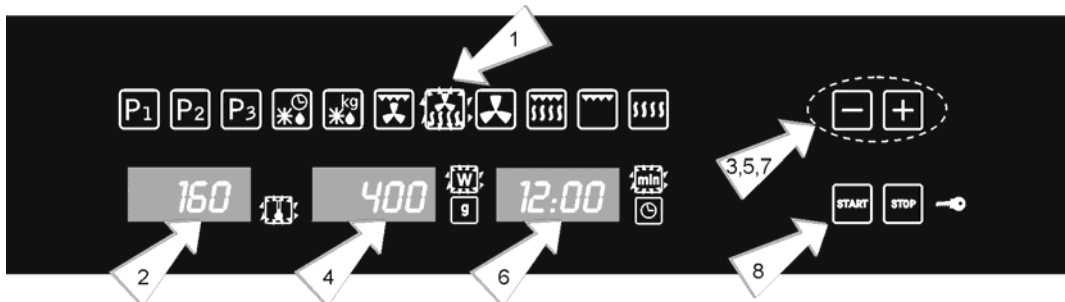

1. Pritisnite tipku za izbor načina djelovanja s **mikrovalovima i vrućim zrakom**. Izabrana funkcijska tipka zasvijetli.
2. Pritisnite tipku za **podešavanje snage djelovanja**, da promijenite snagu mikrovalova. Odgovarajuća funkcijska tipka zasvijetli. Ako tu tipku ne pritisnete, pećnica će djelovati sa snagom 400 W.
3. Ako želite promijeniti snagu mikrovalova, to možete učiniti pritiskom na tipku "-" ili "+".
4. Ako želite promijeniti temperaturu, pritisnite tipku za **podešavanje temperature**. Odgovarajuća signalna lampica trepće. Ako tu tipku ne pritisnete, pećnica će djelovati na temperaturi 160° C.

5. Temperaturu možete promijeniti pritiskom na tipke "-" ili "+".
6. Pritisnite tipku za **podešavanje vremena** da promijenite vrijeme djelovanja. Odgovarajuća signalna lampica trepće.
7. Vrijeme djelovanja (na pr. 12 minuta) možete promijeniti pritiskom na tipku "-" ili "+".
8. Pritisnite tipku **START**. Pećnica počinje djelovati.

Pri kombiniranom načinu djelovanja snaga mikrovalova ograničena je na 600 W.

Osnovne funkcije

Gril s ventilatorom

Ovom funkcijom možete zapeći meso, ribu, perad ili pržen krumpir

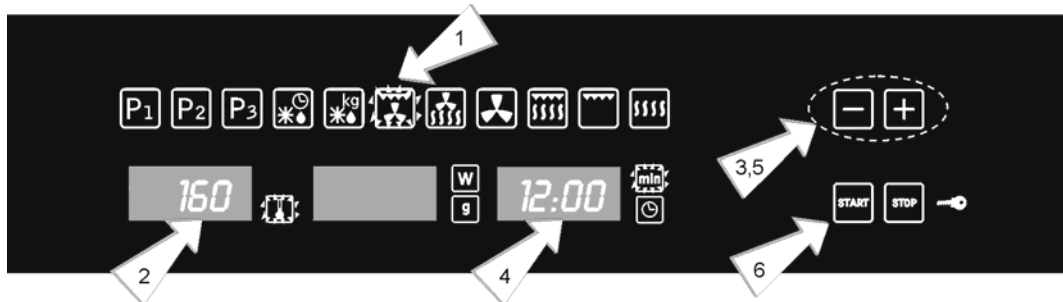

1. Pritisnite funkcijsku tipku za djelovanje grila s ventilatorom. Odgovarajuća funkcijska tipka zasvijetli.

2. Ako želite promijeniti temperaturu, pritisnite tipku za **podešavanje temperature**. Odgovarajuća signalna lampica trepće. Ako tu tipku ne pritisnete, pećnica će djelovati na temperaturi 160° C.

3. Temperaturu možete promijeniti pritiskom na tipke "-" ili "+".

4. Pritisnite tipku za **izbor vremena** da promijenite vrijeme djelovanja. Odgovarajuća signalna lampica trepće.

5. Vrijeme djelovanja (na pr. 12 minuta) možete promijeniti pritiskom na tipke "-" ili "+".

6. Pritisnite tipku **Start**. Pećnica počinje djelovati.

Odležavanje obzirom na težinu (automatsko odležavanje)

Ovom funkcijom možete brzo odleđiti meso, perad, ribe, voće i kruh.

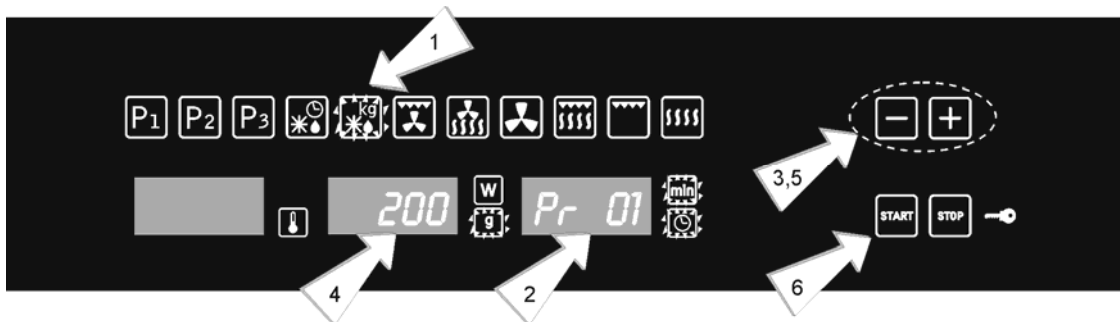

1. Pritisnite funkcijsku tipku **Odležavanje obzirom na težinu**. Izabrana funkcijska tipka zasvijetli.

2. Pritisnite tipku za izbor **vrste hrane**, da promijenite vrstu hrane. Odgovarajuća signalna lampica trepće.

3. Pritiskom na tipke "-" i "+" promijenite program, npr. "Pr 01" (vidi donju tabelu).

4. Pritisnite tipku za **podešavanje težine** da odredite težinu hrane. Odgovarajuća signalna lampica trepće.

5. Pritiskom na tipke "-" i "+" promijenite težinu.

6. Pritisnite tipku **Start**. Pećnica počinje djelovati.

Slijedeća tabela prikazuje programe funkcije odležavanja s obzirom na težinu; u njoj su navedene težine, vrijeme odležavanja i vrijeme za raspoređivanje toplote (poslije završetka odležavanja hrana mora još neko vrijeme ostati u pećnici, da se toplota u njoj ravnomjerno rasporedi).

Program	Vrsta hrane	Težina (g)	Vrijeme (min.)	Vrijeme za raspoređivanje toplote (min)
Pr 01	Meso	100 – 2000	2 – 43	20 – 30
Pr 02	Perad	100 – 2500	2 – 58	20 – 30
Pr 03	Riba	100 – 2000	2 – 40	20 – 30
Pr 04	Voće	100 – 500	2 – 13	10 – 20
Pr 05	Kruh	100 – 800	2 – 19	10 – 20

Važno upozorenje: Pogledaj također "Opće upute za odležavanje".

Osnovne funkcije

Odležavanje s podešavanjem vremena (ručno odležavanje)

Ovom funkcijom možete brzo odlediti sve vrste hrane.

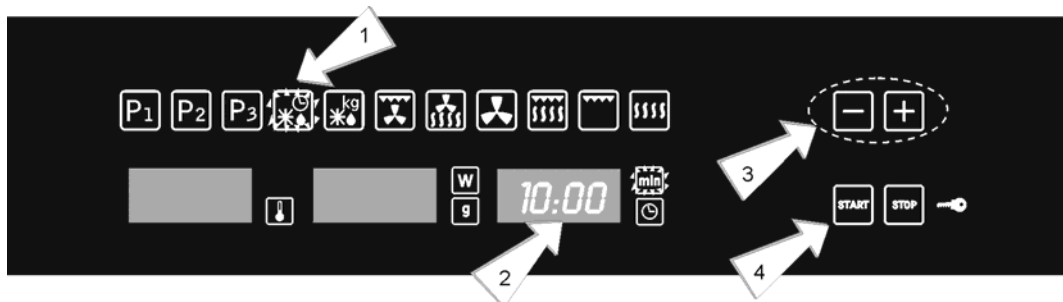

1. Pritisnite funkcijsku tipku za **odležavanje s podešavanjem vremena**. Izabrana funkcijska tipka zasvijetli.

2. Pritisnite tipku za **izbor vremena** da promijenite vrijeme djelovanja. Odgovarajuća signalna lampica počinje treperiti.

3. Vrijeme djelovanja (na pr. 10 minuta) možete promijeniti pritiskom na tipku "-" ili "+".

4. Pritisnite tipku **Start**. Pećnica počinje djelovati.

Posebna funkcija F1: Zagrijavanje hrane

Ovom funkcijom možete zagrijavati različite vrste hrane.

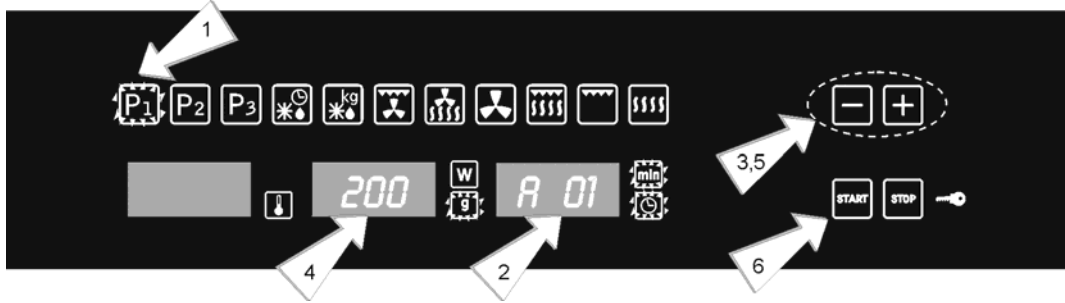

1. Pritisnite funkcijsku tipku za **Posebnu funkciju 1**. Funkcijska tipka zasvijetli.
2. Pritisnite tipku za izbor **vrste hrane**, da promijenite vrstu hrane. Odgovarajuća signalna lampica počinje da trepće.
3. Pritiskom na tipke "-" i "+" promijenite program, na pr. "A 01" (gledaj donju tabelu).
4. Pritisnite tipku za **podešavanje težine** da odredite težinu hrane. Odgovarajuća signalna lampica trepće.
5. Pritiskom na tipke "-" i "+" promijenite težinu.
6. Pritisnite tipku **Start**. Pećnica počinje djelovati.

Slijedeća tabela prikazuje programe s posebnim funkcijama F1; u njoj su navedene težine, vrijeme odležavanja i vrijeme za raspoređenost toplote (poslije završetka odležavanja hrana mora još neko vrijeme ostati u pećnici, da se toplota u njoj rasporedi ravnomjerno).

Program	Vrsta hrane	Težina (g)	Vrijeme (min.)	Vrijeme za raspoređenost toplote (min)
A 01	Supa	200 – 1500	3 – 15	Okrenite 1-2 x, pokriveno, 1-2 min.
A 02	Već spremljeni obroci, gusta hrana	200 – 1500	3 – 20	Okrenite 1-2 x, pokriveno, 1-2 min.
A 03	Već spremljeni obroci, na pr. gulaš	200 – 1500	3 – 18	Okrenite 1-2 x, pokriveno, 1-2 min.
A 04	Povrće	200 – 1500	2,6 – 14	Okrenite 1-2 x, pokriveno, 1-2 min.

Važna upozorenja:

- Uvijek uporabite posudu koja je prikladna za kuhanje u mikrovalnim pećnicama poklopce koji sprječavaju gubitak tekućine.
- Za vrijeme zagrijavanja više puta promešajte hranu, naročito kada pećnica emitira zvučni signal i na displeju trepće napis **turn** ("okrenite").
- Vrijeme potrebno za zagrijavanje hrane je zavisno od njene početne temperature. Za zagrijavanje hrane iz frižidera potrebno je više vremena nego za zagrijavanje hrane

koja ima sobnu temperaturu. Ako vam temperatura hrane ne odgovara idući put izaberite veću ili manju težinu.

- Poslije zagrijavanja hranu promešajte odn. protresite posudu a onda pustite da hrana neko vrijeme stoji, da se toplota ravnomjerno rasporedi po hrani.

Upozorenje! Poslije zagrijavanja, posuda može biti jako vruća. Iako mikrovalovi ne ugriju većinu posuda, ona se ugrije toplotom koja se prenosi sa vruće hrane.

Posebne funkcije

Posebna funkcija F2: Kuhanje

Ovom funkcijom se kuha svježa hrana.

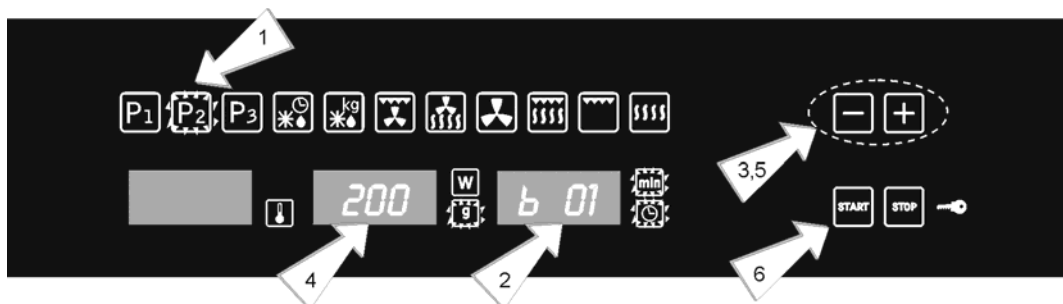

1. Pritisnite funkcijsku tipku za **Posebnu funkciju 2**. Funkcijska tipka zasvijetli.
2. Pritisnite tipku za izbor **vrste hrane**, da promijenite vrstu hrane. Odgovarajuća signalna lampica trepće.
3. Pritiskom na tipke "-" i "+" promijenite program, na pr. "b 01" (gledaj donju tabelu).
4. Pritisnite tipku za **podešavanje težine** da odredite težinu hrane. Odgovarajuća signalna lampica trepće.
5. Pritiskom na tipke "-" i "+" promijenite težinu.
6. Pritisnite tipku **Start**. Pećnica počinje djelovati.

Slijedeća tabela prikazuje programe s posebnim funkcijama F2; u njoj su navedene težine, vrijeme odležavanja i vrijeme za raspoređenost toplote (poslije završetka odležavanja hrana mora još neko vrijeme ostati u pećnici, da se toplota u njoj ravnomjerno rasporedi).

Program	Vrsta hrane	Težina (g)	Vrijeme (min.)	Napomena:
b 01	Krumpir	200 – 1000	4 – 17	Okrenite 1-2 x, kuhajte pokriveno
b 02	Povrće	200 – 1000	4 – 15	Okrenite 1-2 x, kuhajte pokriveno
b 03	Riža	200 – 500	13 – 20	Dio riže, dva dijela vode, pokriveno
b 04	Riba	200 – 1000	4 – 13	Kuhajte pokriveno

Važna upozorenja:

- Uvijek uporabite posuđe, prikladno za kuhanje u mikrovalnim pećnicama i poklopce koji sprječavaju gubitak tekućine.
- Za vrijeme zagrijavanja više puta promešajte hranu, naročito kada pećnica daje zvučni signal i na displeju trepće napis **turn** ("okrenite").

Upozorenje! Poslije zagrijavanja posuda može biti vrlo vruća. Iako mikrovalovi ne zagriju većinu posuda, ona se zagrije toplotom koja se prenosi sa vruće hrane.

Upute za spremanje:

- **Komadi ribe** – dodajte 1 do 3 velike žlice vode ili soka od limuna.
- **Riža** – Dodajte vodu, čija količina neka odgovara dvostrukoj ili trostrukoj količini riže.
- **Neoguljen krumpir** – Uporabite krumpir iste veličine. Operite krumpir i na više mjesta ga probušite ljusku. Ne dodavajte vodu.
- **Oljušten krumpir i svježe povrće** – Razrežite hranu na jednako velike komade. Dodajte veliku žlicu vode za svakih 100 g povrća i posolite po ukusu.

Posebna funkcija F3: Odleživanje i toast funkcija (zapečen kruh)

Tu funkciju uporabite kada želite skuhati ili prepeći različite vrste hrane.

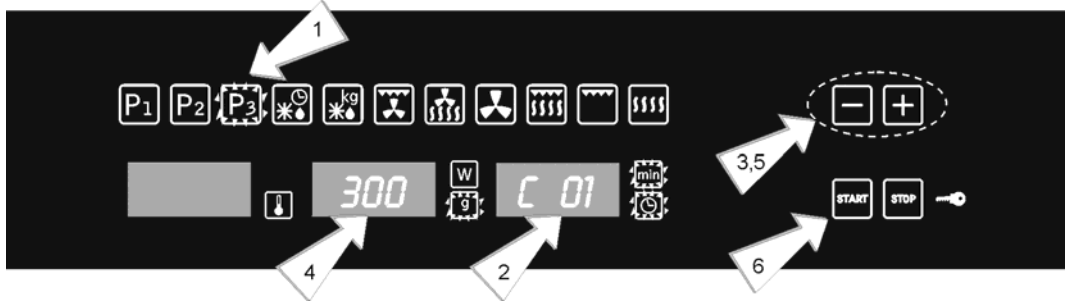

1. Pritisnite funkcijsku tipku za **Posebnu funkciju 3**. Funkcijska tipka zasvijetli.
2. Pritisnite tipku za izbor **vrste hrane**, da promijenite vrstu hrane. Odgovarajuća signalna lampica trepće.
3. Pritiskom na tipke "-" i "+" promijenite program, na pr. "C 01" (gledaj donju tabelu).
4. Pritisnite tipku za **podešavanje težine** da odredite težinu hrane. Odgovarajuća signalna lampica trepće.
5. Pritiskom na tipke "-" i "+" promijenite težinu.
6. Pritisnite tipku **Start**. Pećnica počinje djelovati.

Slijedeća tabela prikazuje programe s posebnim funkcijama F3; u njoj su navedene težine, vrijeme odleživanja i vrijeme za raspoređeno toplote (poslije završetka odleživanja hrana mora još neko vrijeme ostati u pećnici, da se toplota u njoj ravnomjerno rasporedi).

Program	Vrsta hrane	Težina (g)	Vrijeme (min.)	NAPOMENA:
C 01	Pica	300 – 550	3 – 9	Prethodno zagrijte pećnicu
C 02	Duboko smrznuta hrana	400 – 1000	8 – 14	Okrenite 2 x, pokriveno
C 03	Jela iz krumpira, smrznuta	200 – 450	10 – 12	Okrenite 1 x

Važna upozorenja:

- Uvijek uporabite posuđe, prikladno za kuhanje u mikrovalnim pećnicama i poklopce koji sprječavaju gubitak tekućine.
- Za vrijeme zagrijavanja više puta promešajte hranu, naročito kada pećnica daje zvučni signal i na displeju trepće napis **turn** ("okrenite").

Upozorenje! Poslije zagrijavanja posuda može biti vrlo vruća. Iako mikrovalovi ne zagriju većinu posuđa, oni se zagriju toplotom koja se prenosi sa vruće hrane.

Upute za spremanje:

- smrznuta pica – Uporabite već pripremljene pice i upakirane pice.
- Duboko smrznuta hrana – Uporabite smrznute lazanje, kanelone, nabujak s rakovima. Za vrijeme spremanja neka bude hrana pokrivena.
- Jela iz krumpira, smrznuta – čips, kroketi i pržen krumpir moraju biti prikladni za spremanje u mikrovalnoj pećnici.

Za vrijeme djelovanja pećnice...

Prekid ciklusa djelovanja

Proces spremanja hrane možete zaustaviti u svakom trenutku pritiskom na tipku **Stop** ili otvaranjem vrata pećnice.

U oba slučaja važi:

- **Emitiranje mikrovalova se odmah zaustavi.**
- Grijač grila se isključi ali je **još uvijek vrlo vruć. Opasnost opekotina!**
- Vremenski prekidač (timer) se zaustavi, na displeju je prikazano preostalo vrijeme.

Ako želite možete napraviti slijedeće:

1. Okrenite ili promešajte hranu da se uvjerite dali je skuhana odn. ispečena ravnomjerno.
2. Promijenite parametre procesa.
3. Poništite proces pritiskom na tipku **Stop**.

Za ponovno puštanje u rad zatvorite vrata i pritisnite tipku **Start**.

Promjena parametara

Parametre djelovanja (vrijeme, težina, snaga, itd.) možete promijeniti za vrijeme djelovanja pećnice ili kada je djelovanje prekinuto, i to po slijedećem postupku:

1. Ako želite promijeniti vrijeme, možete to učiniti pritiskom na tipku "-" ili "+". Novo podešeno vrijeme se odmah aktivira.
2. Ako želite promijeniti snagu djelovanja, pritisnite tipku za **podešavanje snage**. Displej i odgovarajuća signalna lampica počne treptati. Parametar možete promijeniti pritiskom na tipku "-" i "+" a onda potvrdite promjenu ponovnim pritiskom na tipku za podešavanje snage.

Opoziv procesa spremanja hrane

Ako želite opozvati (prekinuti) postupak spremanja hrane, pritisnite tipku **Stop** i držite je tri sekunde.

Čuje se pisak a na displeju se prikazuje vrijeme.

Kraj ciklusa spremanja hrane

Na kraju ciklusa spremanja hrane začuju se tri piska, na displeju se ispiše "**End**" ("kraj").

Zvučni se signal ponavlja svakih 30 sekundi dok ne otvorite vrata ili pritisnete tipku **Stop**.

HR

Odležavanje

U donjoj tabeli prikazano je različito vrijeme trajanja odležavanja i raspoređenosti toplote (u svrhu ravnomjerne raspoređenosti) za različite

vrste i težine hrane, te neke preporuke u vezi s odležavanjem.

Vrsta hrane	Težina (g)	Vrijeme odležavanja (min.)	Vrijeme za raspoređenost toplote (min.)	Preporuka
Komadi mesa, teletine, govedine, svinjetine	100	2-3	5-10	Okrenite jedanput
	200	4-5	5-10	Okrenite jedanput
	500	10-12	10-15	Okrenite dvaput
	1000	21-23	20-30	Okrenite dvaput
	1500	32-34	20-30	Okrenite dvaput
	2000	43-45	25-35	Okrenite triput
Gulaš	500	8-10	10-15	Okrenite dvaput
	1000	17-19	20-30	Okrenite triput
Mljeveno meso	100	2-4	10-15	Okrenite jedanput
	500	10-14	20-30	Okrenite dvaput
Kobasice	200	4-6	10-15	Okrenite jedanput
	500	9-12	15-20	Okrenite dvaput
Perad (komadi)	250	5-6	5-10	Okrenite jedanput
Pile	1000	20-24	20-30	Okrenite dvaput
Kokoš (pijetao)	2500	38-42	25-35	Okrenite triput
Riblji fileti	200	4-5	5-10	Okrenite jedanput
Pastrva	250	5-6	5-10	Okrenite jedanput
Rakovi	100	2-3	5-10	Okrenite jedanput
	500	8-11	10-20	Okrenite dvaput
Voće	200	4-5	5-10	Okrenite jedanput
	300	8-9	5-10	Okrenite jedanput
	500	11-14	10-20	Okrenite dvaput
Kruh	200	4-5	5-10	Okrenite jedanput
	500	10-12	10-15	Okrenite jedanput
	800	15-17	10-20	Okrenite dvaput
Maslac	250	8-10	10-15	
Krem sir	250	6-8	10-15	
Šlag, kreme	250	7-8	10-15	

Odležavanje

Opće upute za odležavanje

1. Za odležavanje uporabite samo posuđe, prikladno za uporabu u mikrovalnoj pećnici (porculan, staklo, odgovarajuća plastika).

2. Funkcija odležavanja obzirom na težinu i pripadajuće tablice, napravljene su, odnosno nanašaju na odležavanje nekuhane hrane.

3. Vrijeme odležavanja je zavisno od količine hrane i veličine komada. Pri smrzavanju hrane imajte u mislima i proces odležavanja. Hranu rasporedite ravnomjerno po posudi.

4. Hranu što bolje porazdijelite po unutrašnjosti pećnice. Najdeblji dijelovi ribe ili pileća bedra neka budu okrenuti prema vanjskoj strani. Najosjetljivije dijelove hrane možete zaštititi aluminijskom folijom.

Važno: aluminijska folija ne smije doći u kontakt s unutrašnjim zidovima pećnice, jer može uzrokovati preskakanje iskri.

5. Debele komade hrane treba više puta okrenuti.

6. Smrznutu hranu porazdijelite što ravnomjernije, jer se uski i tanki dijelovi hrane istope brže od debljih i širih dijelova.

7. Hranu s mnogo masnoće, npr. maslac, krem sir i šlag nemojte odmrzavati do kraja. Ako ih ostavite na sobnoj temperaturi bit će spremni za uporabu poslije nekoliko minuta. Ako u duboko smrznutom šlagu nađete komade leda, šlag promiješajte prije nego što ga servirate.

8. Perad postavite na tanjur okrenutu nadolje, da može sok od mesa lakše otjecati.

9. Kruh zavijte u krpu, da se ne osuši.

10. Kada pećnica emitira pisak i kada se na displeju ispiše napis **turn**, okrenite hranu.

11. Uzmite smrznutu hranu iz ambalaže i ne zaboravite skinuti eventualne metalne kopče. Ako je ambalaža za smrznutu hranu prikladna za zagrijavanje i kuhanje, potrebno je samo da se skine poklopac. U svim ostalim slučajevima stavite hranu u posudu koja je prikladna za uporabu u mikrovalnoj pećnici.

12. Tekućinu koja se oslobađa za vrijeme odležavanja, prije svega prilikom odležavanja peradi, bacite. Nikako nemojte dozvoliti da ta tekućina dođe u kontakt s drugom hranom.

13. Ne zaboravite da hrana mora poslije završetka cikla odležavanja neko vrijeme ostati, da se toplota ravnomjerno rasporedi, i da je hrana potpuno odležana.

Upozorenje! Prije uporabe mikrovalne pećnice pročitajte poglavlje "Sigurnost pri uporabi mikrovalne pećnice".

Pri kuhanju ili pečenju hrane s mikrovalnom pećnicom pridržavajte se slijedećih preporuka:

- Prije zagrijavanja ili kuhanja odn. pečenja hrane koje ima ljusku ili kožicu (na pr. jabuke, rajčica, krumpir, kobasice), **probodite kožicu odn. ljusku**, inače može doći do eksplozije. Prije početka spremanja, hranu razrežite na komade.
- Prije uporabe posuđa u mikrovalnoj pećnici uvjerite se dali je prikladno za uporabu u mikrovalnoj pećnici (vidi poglavlje o vrstama posuđa).
- Kada spremate hranu s vrlo malo vlage (na pr. **odležavanje kruha**, kokice (kukuruz) i sl. ishlapljivanje je vrlo brzo. Pećnica radi kao da je prazna, stoga namirnice mogu zagorjeti, a pećnica i posuda mogu se oštetiti. Zbog toga nemojte birati duže vrijeme od potrebnog i pažljivo promatrajte postupak spremanja hrane.
- U mikrovalnoj pećnici nije moguće zagrijavanje većih količina ulja (prženje).
- **Odstranite prethodno kuhanu hranu** iz ambalaže, jer ova nije uvijek otporna na toplotu. Pridržavajte se uputa proizvođača hrane.
- **Ako istovremeno zagrijavate hranu ili piće u nekoliko posuda**, na primjer u nekoliko šalica, ravnomjerno ih rasporedite po okretnom tanjuru.
- Ne zatvarajte **plastične vrećice** metalnim kopčama; bolje je da upotrijebite plastične kopče. Vrećice na više mjesta probušite da može para izlaziti.
- Za vrijeme zagrijavanja ili kuhanja provjerite dali je hrana postigla **temperaturu barem 70° C**.
- Za vrijeme kuhanja na vratima pećnice može se pojaviti kondenzat **pare**, koji počinje kapati. To je uobičajena pojava i upadljivija je, kada je temperatura prostora niža. Ta pojava ne utječe na sigurnost djelovanja

pećnice. Nakon završetka spremanja hrane očistite ostatke kondenzirane vode.

- Kada zagrijavate tekućinu, uporabite posuđe **s velikim otvorima** da para može nesmetano izlaziti.

Spremite hranu u skladu s uputama i pritom uvažavajte potrebno vrijeme kuhanja i snagu djelovanja koja je navedena u tabelama.

Vrijednosti u tabelama samo su okvirne i zavise od početnog stanja, temperature, vlage i vrste hrane. Preporučujemo da vrijeme i snagu djelovanja prilagodite aktualnoj situaciji. Ovisno od karakteristika hrane, možda će biti potrebno da produžite ili skratite vrijeme spremanja ili da povećate odn. smanjite snagu djelovanja.

Spremanje hrane u mikrovalnoj pećnici ...

1. Što je veća količina hrane, duže je vrijeme spremanja. Uvažavajte slijedeće:
 - Dvostruka količina >> dvostruko vrijeme spremanja
 - Pola količine >> pola vremena spremanja
2. Što je niža temperatura hrane, duže je vrijeme kuhanja odn. pečenja.
3. Hrana koja sadrži mnogo tekućine brže će se ugrijati.
4. Hrana će se ravnomjernije ugrijati ako je ravnomjerno rasporedite po okretnom tanjuru. Ako gušću hranu postavite na vanjski dio tanjura a manje gustu hranu bliže sredini tanjura, možete istovremeno grijati više vrsta hrane.
5. Za vrijeme spremanja hrane možete u svakom trenutku otvoriti vrata pećnice. Kada ih otvorite, pećnica će se automatsko isključiti. Pećnica će ponovo proizvoditi mikrovalove tek kada zatvorite vrata i pritisnete tipku Start.
6. Pokrivena hrana ugrije se prije, isto tako će bolje sačuvati svoje osobine. Poklopci moraju propuštati mikrovalove, isto tako moraju imati male otvore koji omogućavaju izlazak pare.

Kuhanje i pečenje u mikrovalnoj pećnici

Tabele i preporuke – Kuhanje povrća

Vrsta hrane	Težina (g)	Dodana tekućina	Snaga (W)	Vrijeme (min.)	Vrijeme za raspoređenost toplote (min)	Savjet
Cvjetača	500	100 ml	800	9-11	2-3	Narežite na kriške. Kuhajte pokriveno Okrenite jedanput
Brokoli	300	50 ml	800	6-8	2-3	
Pečurke	250	25 ml	800	6-8	2-3	
Grašak i mrkva	300	100 ml	800	7-9	2-3	Narežite na komade ili kriške. Kuhajte pokriveno Okrenite jedanput
Smrznuta mrkva	250	25 ml	800	8-10	2-3	
Krumpir	250	25 ml	800	5-7	2-3	Ogulite i narežite na komade iste veličine. Kuhajte pokriveno Okrenite jedanput
Paprika	250	25 ml	800	5-7	2-3	Narežite na komade ili kriške. Kuhajte pokriveno Okrenite jedanput
Poriluk	250	50 ml	800	5-7	2-3	
Smrznut kelj pupčar	300	50 ml	800	6-8	2-3	Kuhajte pokriveno Okrenite jedanput
Kiseli kupus	250	25 ml	800	8-10	2-3	Kuhajte pokriveno Okrenite jedanput

Tabele i preporuke – Kuhanje ribe

Vrsta hrane	Težina (g)	Dodana tekućina	Snaga (W)	Vrijeme (min.)	Vrijeme za raspoređenost toplote (min)	Savjet
Riblji fileti	500	600	10-12	3	3	Kuhajte pokriveno Okrenite na polovini vremena kuhanja.
Čitava riba	800	800 400	2-3 7-9	2-3	2-3	Kuhajte pokriveno Okrenite na polovini vremena kuhanja. Manje odn. tanje komade po želji pokrijte odn. zaštitite.

Spremanje hrane s grilom

Da bi hrana bila spremljena što bolje, prilikom spremanja hrane na grilu koristite metalnu rešetku koja je priložena pećnici.

Namjestite rešetku tako da nije u kontaktu s metalnim dijelovima unutrašnjosti pećnice, jer inače može doći do iskrenja što može oštetiti pećnicu.

VAŽNA UPOZORENJA:

1. Kod prve uporabe grila mogao bi se oslobađati dim ili neprijatan miris, koji su posljedica uporabe ulja u proizvodnom postupku.
2. Vrata pećnice za vrijeme djelovanja grila postanu jako vruća. **Pazite da djeca ne dođu u blizinu vrućih vrata.**
3. Za vrijeme djelovanja grila unutrašnji zidovi pećnice i rešetka se jako ugriju. Uporabite kuhinjske rukavice.

4. Ako gril upotrebljavate duže vrijeme, grijači se s vremena na vrijeme isključuju; to je posljedica djelovanja sigurnosnog termostata.

5. **Važno!** Kada namjeravate peći ili kuhati hranu u posudi, provjerite dali je ista prikladna za uporabu u mikrovalnoj pećnici. (vidi poglavlje o tipovima posuđa za mikrovalne pećnice).

6. Kada upotrebljavate gril moguće je da mast koja prska iz hrane dođe u kontakt s grijačem i tako se zapali. To je uobičajeno i ne predstavlja grešku u djelovanju.

7. Poslije završetka spremanja hrane očistite unutrašnjost i pribor da se ostaci hrane ne zasuše.

Spremanje hrane na grilu

Tabele i preporuke – gril bez mikrovalova

Riba	Količina (g)	Vrijeme (min.)	Upute
Riba			
Brancin	800	18-24	Blago namažite maslacem. Poslije polovine kuhanja okrenite i dodajte začine.
Sardine / kokot	6-8 riba	15-20	
Meso			
Kobasice	6-8 kom.	22-26	Poslije polovine kuhanja probodite i okrenite.
Smrznuti odresci iz mljevenog mesa	3 kom.	18-20	Poslije polovine kuhanja probodite.
Rebarca (debela približno 3 cm)	400	25-30	Namažite uljem. Poslije polovine kuhanja prelijte mašću i okrenite.
Drugo			
Tost	4 kom.	1½-3	Pratite postupak spremanja hrane. Okrenite.
Zapečen sendvič	2 kom.	5-10	Pratite postupak spremanja hrane.

Prije početka spremanja zagrijte gril dvije minute. Ako upute nisu drukčije, uporabite metalnu rešetku. Postavite rešetku na posudu u koju će se cijediti voda i mast. Navedeno vrijeme je samo okvirno i zavisi od sastava i količine hrane kao i željenog rezultata. Ukus riba i mesa biće bolji ako komade prije početka spremanja namažete biljnim uljem, začinima i travama, i ostavite da se nekoliko sati mariniraju. Poslije pečenja na grilu dodajte sol.

Kobasice neće puknuti ako ih prije pečenja na grilu na više mjesta probodete viljuškom.

Kada prođe pola vremena za spremanje, provjerite tok kuhanja odn. pečenja i po potrebi okrenite hranu odn. namažite je uljem.

Gril je naročito prikladan za spremanje tankih komada mesa i ribe. Kod tanjih komada mesa dovoljno je da ih okrenete jedanput, a deblje komade treba okrenuti više puta. Ako spremate ribu, sastavite dva kraja tako da rep stavite u usta a zatim je postavite na metalnu rešetku.

Spremanje hrane upotrebom grila

Tabele i preporuke – mikrovalovi + gril

Funkcija kombiniranog djelovanja mikrovalovi + gril je idealna za brzo spremanje hrane koju želite zapeći da bude hrskava. Isto tako je prikladna za spremanje hrane koja je posuta sirom (gratiniranje).

Mikrovalovi i gril djeluju istovremeno. Mikrovalovi kuhaju hranu a gril je zapeče.

Vrsta hrane	Količina (g)	Posuda	Snaga (W)	Vrijeme (min.)	Vrijeme za raspoređenost toplote (min)
Tjestenine s sirom	500	Plitka posuda	400	12-17	3-5
Krumpir s sirom	800	Plitka posuda	600	20-22	3-5
Lazanje	približno 800	Plitka posuda	600	15-20	3-5
Topljen kremast sir	približno 500	Plitka posuda	400	18-20	3-5
Pileća bedra (za pečenje na grilu), 2 kom.	svaki 200	Plitka posuda	400	10-15	3-5
Pile	približno 1000	Plitka i široka posuda	400	35-40	3-5
Juha od luka s sirom	2 šalice po 200 g	Šalica ili zdjela za juhu	400	2-4	3-5

Prije uporabe posude u mikrovalnoj pećnici, uvjerite se dali je ista prikladna za tu svrhu. Upotrebljavajte samo **posudu koja je prikladna** za uporabu u mikrovalnim pećnicama.

Posuda koju namjeravate koristiti u kombiniranom djelovanju pećnice mora biti prikladna za uporabu s mikrovalovima i grilom (vidi poglavlje o tipovima posuđa za mikrovalne pećnice).

Vrijednosti u tabelama su samo okvirne i zavise od početnog stanja, temperature, vlage i vrste hrane.

Ako poslije završetka izabranog ciklusa hrana još nije dovoljno zapečena, postavite je pod gril još 5 do 10 minuta.

Pridržavajte se uputa u vezi vremena, koje je potrebno za raspoređenost toplote i ne zaboravite da meso okrenete.

Ako nije drukčije navedeno, uporabite za pečenje okretni tanjur.

Vrijednosti koje su navedene u tabeli važe ako je pećnica na početku ciklusa hladna (pećnicu ne treba prethodno zagrijavati).

Tabela i savjeti – spremanje mesa i kolača

Mikrovalna pećnica / vruć zrak

Vrsta hrane	Količina (g)	Snaga (W)	Temperatura °C	Vrijeme (min.)	Vrijeme za raspoređenost toplote (min)	Savjeti
Goveđe pečenje	1000-1500	400	200	30-40	20	Posudu ne pokrivajte. Okrenite jedanput
Svinjski file / odrezak s kostima ili bez Svinjsko pečenje	800-1000	200	180-190	50-60	20	Posudu ne pokrivajte. Okrenite jedanput
Čitavo pile	1000/1200	400	200	30-40	10	Posudu ne pokrivajte Okrenite pile s grudima nadolje Okrenite jedanput
Polu pileta	500-1000	400	200	25-35	10	Posudu ne pokrivajte Okrenite komade s kožom nadolje. Okrenite jedanput
Pečenje iz telećeg fileta	1500/2000	200	180	60-65	20	Posudu ne pokrivajte Okrenite jedanput ili dvaput. Poslije okretanja ostavite nepokriveno
Goveđa leđa	1500-1800	200	200	80-90	20	Posudu ne pokrivajte Okrenite jedanput ili dvaput

Mikrovalovi / pečenje

Pecivo	Snaga (W)	Temperatura °C	Vrijeme (min.)	Vrijeme za raspoređenost toplote (min)	Upute
Pita s čokoladom i trešnjama	200	200	30	5-10	Okretni tanjur, blag gril, kalup za tortu Ø 28 cm
Voćna gibanica	400	180	40-45	5-10	Okretni tanjur, blag gril, kalup za tortu Ø 28 cm
Pita od jabuka	200	185	40-45	5-10	Okretni tanjur, blag gril, kalup za tortu Ø 28 cm
Torta s kiselim vrhnjem i voćem	400	180	35-40	5-10	Okretni tanjur, blag gril, kalup za tortu Ø 28 cm
Gibanica s mrvicama	400	180	40-50	5-10	Okretni tanjur, blag gril, kalup za tortu Ø 28 cm
Torta od oraha	200	170	30-35	5-10	Okretni tanjur, blag gril, kalup za tortu Ø 28 cm

Pečenje u mikrovalnoj pećnici

Savjeti za pečenje

Na polovini pečenja okrenite komade mesa. Kada je meso pečeno, ostavite ga još 20 minuta u isključenoj i zatvorenoj pećnici. Tako će sok ravnomjerno ostati u mesu.

Temperatura i vrijeme potrebno za pečenje zavise od vrste i količine mesa kojeg pečete.

Ako težina mesa, kojeg namjeravate ispeći, nije navedena u tabeli, odaberite podešavanje za težinu koje je ispod vrijednosti koju tražite, i malo produžite vrijeme pečenja.

Savjet u vezi sa posuđem

Provjerite da li je pećnica dovoljno velika da u nju možete staviti posudu.

Postavite vruću staklenu posudu na suhu kuhinjsku krp. Ako takvu posudu stavite na hladnu ili mokru podlogu, staklo može puknuti. Za vađenje posude iz pećnice uporabite kuhinjske rukavice.

Važno

Kada odaberete način djelovanja s vrućim zrakom i mikrovalovima, uvijek upotrebljavajte malu okruglu rešetku koju postavite na okretni tanjur, kalupe za tortu i pečenje uvijek postavite na okruglu rešetku.

Izuzetak: Postavite kalup za tortu iz lima neposredno na okretni tanjur.

Tabela i savjeti – pečenje s vrućim zrakom

Vrsta hrane	Posuda	Nivo	Temperatura	Vrijeme (min.)
Torta od oraha	Kalup za tortu iz lima	Okretni tanjur	170/180	30/35
Voćni kolač	Kalup za tortu iz lima Ø 28 cm	Okretni tanjur, mala okrugla rešetka	150/160	35/45
Božićni kolač	Kalup za tortu iz lima	Okretni tanjur	170/190	30/45
Pikantno pecivo, npr. pica s krumpirom	Okrugli stakleni kalup	Okretni tanjur, mala okrugla rešetka	160/180	50/70
Biskvitno pecivo	Kalup za tortu iz lima Ø 26 cm	Okretni tanjur, mala okrugla rešetka	160/170	40/45
Rolada s biskvitnim tijestom i marmeladom	Staklena posuda	1	110	35/45
Pita od trešanja	Staklena posuda	1	170/180	35/45

Savjet u vezi posuđa za pečenje kolača

Najčešće korišteno posuđe za pečenje su crni metalni plehovi. Ako namjeravate koristiti mikrovalove, uporabite staklenu, keramičku ili plastičnu posudu za pečenje. Ta posuda mora podnositi temperature do 250° C.

Ako upotrebljavate takvu posudu, kora kolača biće bolje zapečena odn. hrskava.

Savjet u vezi pečenja kolača

Različite količine i vrste kolača zahtijevaju različite temperature i različito vrijeme pečenja. Isprobajte prvo kraće vrijeme pečenja i nižu temperaturu, a poslije toga po potrebi povećajte vrijednosti. Pri nižoj temperaturi tijesto će biti pečeno ravnomjernije. Postavite model za kolače uvijek na sredinu okretnog tanjura.

Savjeti za pečenje**Kako provjeriti da li su kolači već pečeni**

Deset minuta prije završetka pečenja zabodite čačalicu u najdeblji dio torte. Ako se tijesto ne prilijepi na drvenu čačalicu, torta je pečena.

Ako je kolač previše taman:

Idući put odaberite nižu temperaturu, na kojoj neka vrijeme pečenja bude malo duže.

Ako je kolač previše suh

Poslije završetka pečenja napravite čačalicom nekoliko rupica u kolač. Zatim ga pokapajte voćnim sokom ili žestokim pićem. Kod idućeg pečenja povećajte temperaturu za približno 10° C i skratite vrijeme pečenja.

Ako se kolač prilikom okretanja ne odlijepi od modela

Nakon završetka pečenja, ostavite da se kolač hladi 5-10 minuta, tako ćete ga lakše izvaditi iz modela. Ako je kolač još uvijek zalijepljen za rubove, oprezno nožem zaokružite oko kolača, između ruba tijesta i lima. Idući put temeljito namažite lim.

Savjet za štednju energije

Ako spremate kolače u više modela, savjetujemo vam da pečete jednog za drugim, jer je pećnica poslije pečenja prvog kolača već vruća i možete za idući kolač (i svaki slijedeći) skratiti vrijeme pečenja.

Preporučujemo uporabu tamnih modela i posuda – obojenih u crno ili crno emajliranih – jer takva posuda bolje apsorbira toplotu.

Kod dužeg vremena pečenja možete pećnicu isključiti deset minuta prije predviđenog završetka pečenja i dovršiti pečenje toplotom koja ostane u pećnici poslije isključenja.

Kakvo posuđe mogu koristiti?

Djelovanje s mikrovalovima

Kod načina djelovanja s mikrovalovima uzmite u obzir da metalne površine odbijaju mikrovalove. Staklo, porculan, glina, plastika i papir propuštaju mikrovalove.

Stoga **metalne posude ili metalne lonce i posude s metalnim dijelovima i ukrasima nemojte upotrebljavati u mikrovalnoj pećnici**. Staklena i glinena posuda s **metalnim ukrasima ili dodatkom metala** (npr. olovni kristal) nije prikladna za uporabu u mikrovalnoj pećnici.

Idealni materijali za uporabu u mikrovalnoj pećnici su staklo, na visoke temperature otporna posuda iz porculana, gline ili plastika. Posuđe iz vrlo tankog i lomljivog stakla ili porculana uporabite samo za spremanje jela s kratkim vremenom (npr. za podgrijavanje).

Hrana predaje toplotu posudi, stoga se ova može jako zagrijati. Zato uvijek upotrebljavajte zaštitne kuhinjske **rukavice**.

Kako isprobati posudu koju namjeravate koristiti?

Postavite posudu koju želite koristiti u mikrovalnu pećnicu, i odaberite najveću snagu i vrijeme djelovanja 20 sekundi. Ako je posuda poslije toga hladna ili samo malo ugrijava, prikladna je za uporabu. Ako se posuda jako zagrije ili ako se pojave iskre, nije prikladna za uporabu u mikrovalnoj pećnici.

Djelovanje s grilom i vrućim zrakom

U slučaju djelovanja s grilom, posuda mora biti otporna na temperature do najmanje 300° C.

Plastično posuđe nije prikladno za uporabu u pećnici ako je uključen gril.

Djelovanje s mikrovalovima i grilom

Pri kombiniranom djelovanju mikrovalova i grila morate uporabiti sudove koji su prikladni za uporabu u načinu djelovanja s mikrovalovima i grilom.

Posuđe i folija iz aluminijske

Već pripremljenu hranu u aluminijskoj posudi ili foliji možete postaviti u mikrovalnu pećnicu samo ako se pridržavate slijedećih uputa:

- Pridržavajte se uputa proizvođača, navedenih na ambalaži.
- Aluminijska posuda ne smije biti viša od 3 cm i ne smije dodirivati stijenke pećnice (**minimalni razmak 3 cm**). Eventualan aluminijski poklopac treba odstraniti.
- Postavite posudu iz aluminijske na okretni tanjur. Ako upotrebljavate metalnu rešetku, postavite posudu na porculanski tanjur. Nikada nemojte postavljati posudu iz aluminijske neposredno na metalnu rešetku!
- Vrijeme spremanja je duže, jer mikrovalovi prodiru u hranu samo sa vrha. Ako ste u dilemi, uporabite posudu koja je prikladna za uporabu u mikrovalnoj pećnici.
- Aluminijsku foliju možete koristiti za zaštitu od mikrovalova za vrijeme odležavanja. Osjetljivu hranu kao npr. perad ili mljeveno meso, možete zaštititi od previsoke temperature ako pokrijete ispostavljene dijelove (rubove i dijelove koji štrče).
- **Važno:** aluminijska folija ne smije doći u kontakt s unutrašnjim zidovima pećnice, jer može doći do stvaranja iskri.

Poklopci

Preporučujemo uporabu staklenih ili plastičnih poklopaca ili PVC folije i to iz slijedećih razloga:

1. Spriječite prejako ishlapljivanje (prije svega u slučaju dužeg vremena spremanja);
2. Vrijeme spremanja bit će kraće;
3. Hrana se neće isušiti;
4. Ostati će intenzivniji ukus hrane.

Poklopac mora imati rupe ili otvore koji sprječavaju nastanak previsokog pritiska. Plastične vrećice treba otvoriti. Bočice ili staklene boce s dječjom hranom i druge slične predmete zagrijavajte samo bez poklopca, inače mogu eksplodirati.

Kakvo posuđe mogu koristiti?

Tabela tipova posuđa

Donja tabela sadrži načelne informacije o vrsti posuđa koju možete upotrebljavati.

Vrsta posude	Način djelovanja	Mikrovalovi		Gril	Mikrovalovi + gril
		Odleđivanje / zagrijavanje	Kuhanje / pečenje		
Staklo i porculan 1) Za domaću uporabu, neotporan na vatru, dozvoljena uporaba u perilici posuđa		da	da	ne	ne
Glaziran porculan Vatrostalno staklo i porculan		da	da	da	da
Porculan, glineno posuđe (iz kremenčeve gline) 2) Neglazirani ili glazirani, bez metalnih ukrasa		da	da	ne	ne
Glineno posuđe 2) Glazirano		da	da	ne	ne
Neglazirano		ne	ne	ne	ne
Plastični posuđe 2) Otporno na temperature do 100° C		da	ne	ne	ne
Otporno na temperature do 250° C		da	da	ne	ne
Plastična folija 3) Plastična folija za hranu		ne	ne	ne	ne
Celofan		da	da	ne	ne
Papir, karton, pergament 4)		da	ne	ne	ne
Metal Aluminijska folija		da	ne	da	ne
Aluminijska ambalaža 5)		ne	da	da	da
Pribor (metalna rešetka)		ne	ne	da	da

1. Bez zlatnih ili srebrnih ukrasnih rubova; olovni kristal nije prikladan.

2. Pridržavajte se uputa proizvođača!

3. Ne upotrebljavajte metalne kopče za zatvaranje vrećica. Probušite vrećice. Upotrebljavajte plastičnu foliju samo za pokrivanje hrane.

4. Ne upotrebljavajte tanjure iz papira.

5. Upotrebljavajte samo plitke aluminijske posude, bez poklopca. Aluminijske posude ne smije doći u kontakt sa zidovima komore pećnice.

Čišćenje i održavanje pećnice

Čišćenje je jedino održavanje koje je potrebno na pećnici.

Upozorenje! Mikrovalnu pećnicu čistite redovno i pritom odstranite sve eventualne ostatke hrane. Ako ne održavate čistoću, njene površine mogu se istrošiti, odn. oštetiti, **što skraćuje životni vijek pećnice ili uzrokuje opasnost.**

Upozorenje! Za vrijeme čišćenja, pećnica mora biti isključena iz električne mreže. Izvucite utikač iz utičnice ili isključite prekidač na kabelu za napajanje.

Ne upotrebljavajte agresivna ili abrazivna sredstva za čišćenje i strugalice, koje mogu ogrepsti površinu pećnice, ili oštre predmete, jer njima možete uzrokovati mrlje ili oštećenja na površinama pećnice.

Ne upotrebljavajte aparate za čišćenje s visokim pritiskom ili za čišćenje s parom.

Prednja strana

Obično je dovoljno da pećnicu obrišete vlažnom krpom. Ako je pećnica jako zamazana, dodajte nekoliko kapljica deterdženta za ručno pranje posuđa. Poslije čišćenja vodom (i deterdžentom) obrišite pećnicu suhom krpom.

Kod pećnica s aluminijskom bočnom površinom uporabite sredstvo za čišćenje stakla i mekanu krpu koja ne pušta vlakna. Brišite pokretima s jedne do druge strane i pritom ne pritišćite na površinu.

Odmah odstranite mrlje vodnog kamenca, masti, škroba ili bjelanjka, jer ispod tih mrlja može doći do korozije.

Pazite, da voda ne uđe u unutrašnjost pećnice.

Unutrašnjost pećnice

Poslije svake uporabe očistite unutrašnjost pećnice vlažnom krpom; to je najlakši način da odstranite mrlje od štrcanja tekućina ili ostatke hrane koji su se prilijepili na unutrašnje zidove aparata.

Za odstranjivanje tvrdokornih mrlja uporabite neagresivno sredstvo za čišćenje. **Ne upotrebljavajte sprej za čišćenje pećnica ili druga agresivna ili abrazivna (gruba) sredstva za čišćenje.**

Površina vrata i prednje strane pećnice moraju uvijek biti potpuno čista da se osigura pravilno otvaranje i zatvaranje vrata.

Pazite da voda ne uđe u otvore za ventiliranje mikrovalne pećnice.

U redovnim intervalima, naročito kada se u pećnici prospe tekućina, skinite okretni tanjur zajedno s nosačem, i očistite dno pećnice.

Nikada nemojte uključivati pećnicu ako okretni tanjur i njegov nosač nisu postavljeni na svoje mjesto.

Ako je unutrašnjost pećnice jako zamazana, postavite na okretni tanjur šalicu vode i uključite pećnicu za 2 ili 3 minute na maksimalnoj snazi mikrovalova. Para koja se oslobađa, razmekša prljavštinu koju zatim možete obrisati mekanom krpom.

Neprijatan miris (npr. poslije spremanja ribe) možete jednostavno odstraniti: U šalicu vode kapnite nekoliko kapljica limunovog soka a zatim dodajte još žličicu kave da voda ne prekipi. Šalicu postavite u mikrovalnu pećnicu i zagrijavajte dvije ili tri minute na maksimalnoj snazi mikrovalova.

Plafon pećnice

Ako je plafon pećnice prljav, možete grijač grila spustiti; tako je čišćenje jednostavnije.

Da se ne bi opekli sačekajte da se grijač grila potpuno ohladi prije nego što ga spustite. Pridržavajte se slijedećih uputa:

1. Okrenite nosač grijača za 90° (1).
2. Polako spustite grijač (2). **Nemojte to raditi na silu da ne oštetite pećnicu.**
3. Kada očistite plafon pećnice vratite grijač grila (2) na svoje mjesto na isti način kao što ste ga skinuli.

Poklopac iz liskuna (3) koji se nalazi na plafonu aparata mora uvijek biti čist. Ostaci hrane koji se sakupljaju na poklopcu mogu uzrokovati štetu ili iskrenje.

Za čišćenje ne upotrebljavajte gruba sredstva i oštre predmete.

Da bi izbjegli rizik, nikada ne skidajte prevlaku iz liskuna. Poklopac žarulje odn. svjetla (4) nalazi se na plafonu pećnice i može se za vrijeme čišćenja jednostavno odstraniti. Skinite poklopac i operite ga vodom i deterdžentom za ručno pranje posuđa.

Pribor

Očistite pribor poslije svake uporabe. Ako je jako prljav, najprije ga potopite a onda uporabite za čišćenje četku i spužvu. Pribor možete prati također u stroju za pranje posuđa.

Pobrinite se da ploča okretnog tanjura i nosač uvijek budu čisti. Ne uključujte pećnicu ako oboje nije na svojem mjestu.

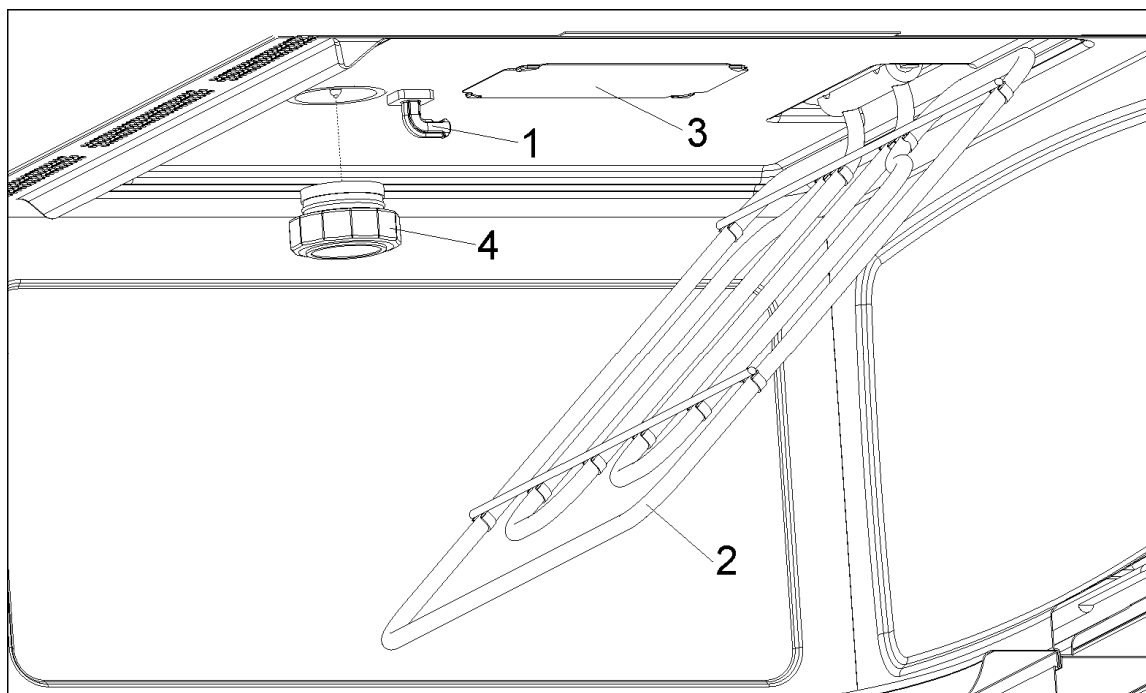

Što napraviti ako pećnica ne radi?

UPOZORENJE! Popravke smije vršiti samo odgovarajuće osposobljen stručnjak. Svaki popravak kojeg vrši osoba bez ovlaštenja proizvođača je opasan.

Za rješenje slijedećih poteškoća možda nije potrebna pomoć servisne službe:

- **Displej ne radi!** Provjerite slijedeće:
 - Možda ste displej sata isključili (vidi poglavlje o osnovnom podešavanju).
 - **Ako pritisnem bilo koju tipku ništa se ne dogodi!** Provjerite slijedeće:
 - Možda ste displej sata isključili (vidi poglavlje o osnovnom podešavanju).
 - **Pećnica ne radi!** Provjerite slijedeće:
 - Da li je utikač pravilno utaknut u utičnicu.
 - Pećnica je uključena.
 - Vrata su potpuno zatvorena. Vrata se glasno zatvaraju.
 - Između vrata i prednje strane pećnice nalazi se strani predmet.
 - **Za vrijeme djelovanja pećnice čujem čudnu buku!** Provjerite slijedeće:
 - Da li u pećnici dolazi do iskrenja koje uzrokuju metalni predmeti (vidi poglavlje o prikladnom posudu).
 - Posuda dodiruje stjenku pećnice.
 - Da li su u pećnici dijelovi pribora za jelo ili pribor za kuhanje i pečenje.
 - **Hrana se ne ugrije ili se sporo grije!** Provjerite slijedeće:
 - Da li ste nenamjerno uporabili metalnu posudu.
 - Da li ste odabrali pravilno vrijeme djelovanja i nivo snage.
 - Hrana koju ste postavili u pećnicu je hladnija ili je njena količina veća nego obično.

- **Hrana je prevruća, isušena ili zagorjela!** Provjerite da li ste odabrali odgovarajuće trajanje i snagu djelovanja.
- **Poslije završetka kuhanja odn. pečenja čujem zvukove iz pećnice!** Ovo ne predstavlja problem. Ventilator za hlađenje djeluje još nekoliko minuta. Kada se temperatura u aparatu spusti ventilator se automatski isključuje.
- **Pećnica se uključi, lampica u unutrašnjosti pećnice se ne uključi!** Ako sve funkcije pravilno djeluju, moda je pregorjela žarulja. Pećnicu možete koristiti usprkos tome.

Zamjena žarulje

Žarulju zamijenite po slijedećem postupku:

- Isključite pećnicu iz električne mreže. Izvucite utikač iz utičnice ili isključite napajanje.
- Odvijte i odstranite poklopac žarulje (1).
- Odstranite halogenu žarulju (2).

Upozorenje! Žarulja može biti vrlo vruća.



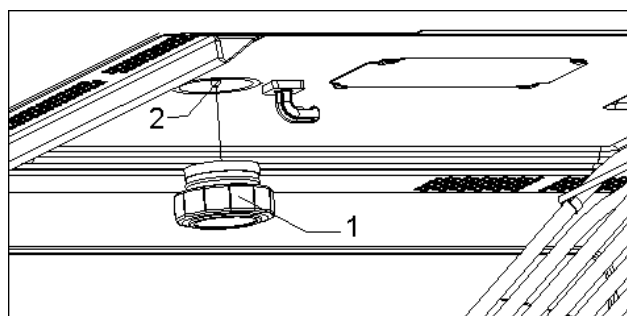

- Namjestite novu halogenu žarulju 12V/10 W. **Upozorenje!**

Ne dirajte površinu žarulje neposredno prstima jer je možete pokvariti. Pridržavajte se uputa proizvođača žarulje.

- Ponovo pritegnite poklopac žarulje (1).
- Ponovo priključite pećnicu na električnu mrežu.



Opis funkcija

Simbol	Funkcija	Snaga mikrovalova	Vrsta hrane
	Mikrovalovi	200 W	Lagano odležavanje osjetljive hrane; održavanje temperature hrane
		400 W	Kuhanje na niskoj temperaturi; pirjanje riže Brzo odležavanje, zagrijavanje dječje hrane
		600 W	Zagrijavanje i kuhanje hrane
		800 W	Kuhanje povrća i druge hrane Lagano kuhanje i zagrijavanje, Zagrijavanje i kuhanje manjih količina hrane
		1000 W	Brzo zagrijavanje tekućina
	Mikrovalovi + gril	200 W	Tost funkcija
		400 W	Pečenje peradi i mesa na grilu
		600 W	Pečenje pita i jela posutih sirom (gratiniranih jela)
	Gril		Pečenje hrane na grilu
	Gril + ventilator	---	Pečenje mesa i ribe grilom
			Pečenje peradi grilom
			Krumpir – duboko smrznut, odležavanje i pečenje
	Vruć zrak	---	Pečenje mesa i kolača
	Mikrovalovi + vruć zrak	200-600W	Brzo pečenje crvenog mesa, ribe i peradi. Pečenje kolača

Specifikacije

- Izmjenični napon (AC)..... (vidi natpisnu tablicu)
- Potrošnja..... 3400 W
- Snaga grila..... 1500 W
- Snaga pri pečenju s vrućim zrakom 1500 W
- Izlazna snaga mikrovalova..... 1000 W
- Frekvencija mikrovalova..... 2450 MHz
- Vanjske dimenzije (Š×V×D). 595 × 455 × 542 mm
- Dimenzije unutrašnjosti komore (Š×V×D). 420 × 210 × 390 mm
- Zapremina pećnice..... 32 l
- Težina 38 kg

Spoštovani kupec,

preden s lotite branja tega priročnika, se vam želimo zahvaliti da ste izbrali naš proizvod. Prepričani smo, da bo ta sodobna, funkcionalna in praktična mikrovalovna pečica, izdelana iz materialov vrhunske kakovosti, povsem izpolnila vsa vaša pričakovanja.

Prosimo vas, da zelo pozorno preberete navodila v tem priročniku; tako boste lahko kar najuspešneje uporabljali svojo mikrovalovno pečico.

SHRANITE DOKUMENTACIJO ZA TA PROIZVOD, SAJ JO BOSTE MORDA SPET POTREBOVALI.

Priročnik z navodili naj bo vedno pri roki. Če mikrovalovno pečico komu posodite, priložite tudi priročnik.

Zaščita okolja

Odstranitev embalaže



Embalaža ima oznako zelene pike.

Ves embalažni material kot je karton, razširjeni polistiren ter plastična folija, zavržite v ustrezen zbiralnik za odpadke. Tako boste omogočili ponovno uporabo embalažnega materiala.



Odlaganje odslužene opreme

V skladu z evropsko direktivo 2002/96/EC o ravnanju z odpadno električno in elektronsko opremo (WEEE), električnih gospodinjskih aparatov ni dovoljeno odlagati skupaj z ostalimi trdnimi komunalnimi odpadki.

Odslužene aparate je potrebno zbirati ločeno, da bi omogočili optimizacijo razčlenbe na posamezne materiale ter stopnje recikliranja; s tem je preprečen tudi potencialni škodljiv vpliv na človekovo zdravje ter na okolje. Simbol prekrižanega kontejnerja za smeti mora bit nameščen na vsakem tovrstnem proizvodu, da opomni lastnika o obvezi ločenega zbiranja takšnih odpadkov.

Kupci naj se obrnejo na lokalne organe oblasti ali na prodajalca ter prosijo za informacije v zvezi z ustreznimi mesti za odlaganje odsluženih gospodinjskih električnih aparatov.

Preden zavržete gospodinjski aparat poskrbite, da bo neuporaben, in sicer tako da izvlečete priključni kabel iz vtičnice, ga odrežete in zavržete.

Navodila za namestitev	36
Before installation	36
After installation	36
Varnost pri uporabi mikrovalovne pečice	37
Prednosti mikrovalovne pečice	39
Opis pečice	40
Osnovno upravljanje pečice	41
Nastavitev ure.....	41
Izklop in vklop prikaza ure	41
Varnostno zaklepanje / blokada.....	41
Osnovne funkcije	42
Mikrovalovna pečica	42
Mikrovalovna pečica – hitri zagon.....	42
Žar	43
Mikrovalovi + žar	43
Vroč zrak	44
Mikrovalovi + vroč zrak	44
Žar z ventilatorjem	45
Odtajanje glede na težo (samodejno odtajanje)	46
Odtajanje z nastavitvijo časa (ročno odtajanje)	46
Posebne funkcije	47
Posebna funkcija F1: Segrevanje hrane	47
Posebna funkcija F2: Kuhanje	48
Posebna funkcija F3: Odtajanje ter funkcija opekača	49
Med delovanjem pečice	50
Prekinitev cikla delovanja	50
Spreminjanje parametrov	50
Preklic procesa priprave hrane	50
Konec procesa priprave hrane.....	50
Odtajanje	51
Kuhanje in peka z mikrovalovno pečico	53
Priprava hrane z žarom	55
Peka v mikrovalovni pečici	57
Kakšno posodo lahko uporabim?	60
Delovanje z mikrovalovi	60
Delovanje z žarom in vročim zrakom	60
Delovanje z mikrovalovi in žarom	60
Aluminijeva posoda in folija	60
Pokrovi	60
Tabela tipov posode	61
Čiščenje in vzdrževanje pečice	62
Kaj naj storim, če pečica ne deluje?	64
Menjava žarnice	64
Tehnične lastnosti	65
Opis funkcij	65
Specifikacije.....	65
Namestitev	66

Navodila za namestitvev

Pred namestitvijo

Preverite, če se vhodna napetost, navedena na napisni tablici, ujema z napetostjo na vtičnici, ki jo nameravate uporabiti.

Odprite vrata pečice ter **vzemite iz nje vse pripomočke** ter odstranite ves embalažni material.

Ne odstranjajte prevleke iz sljude na stropu notranjosti oz. komore pečice! Ta prevleka preprečuje, da bi maščoba ali koščki hrane poškodovali generator mikrovalov.

Opozorilo! Sprednja površina pečice je morda prevlečena **zaščitno plastjo**. Pred prvo uporabo pečice previdno odstranite to plast, pri tem pa začnite na notranji strani.

Prepričajte se, da pečica nikjer ni poškodovana. Preverite, če se vrata pečice ustrezno zapirajo ter da notranjosti vrat in sprednji del odprtine pečice nista poškodovana. Če opazite kakršnokoli poškodbo, se obrnite na servisni oddelek.

NE UPORABLJAJTE PEČICE, če sta priključni električni kabel ali vtičač poškodovana, če pečica ne deluje pravilno, če je poškodovana, ali če je padla na tla. Pokličite servisni oddelek.

Pečico postavite na ravno in stabilno podlago. Pečice ne postavljajte v bližino virov vročine, ali v bližino radijskih ali TV sprejemnikov.

Med namestitvijo pazite, da električni kabel ne pride v stik z vlago ali predmeti z ostrimi robovi za pečico. Visoke temperature lahko poškodujejo kabel.

Opozorilo: po namestitvi pečice se prepričajte, da je vtičač še vedno dostopen.

Po namestitvi

Pečica je opremljena s priključnim kablom ter vtičačem za enofazni tok.

Če želite pečico fiksno priključiti na električno omrežje, mora namestitev opraviti ustrezno usposobljen strokovnjak. V tem primeru priključite pečico na tokokrog preko vse-polnega (omnipolarnega) stikala, pri katerem razmik med kontakti znaša vsaj 3 mm.

OPOZORILO: PEČICO JE POTREBNO OZEMLJITI.

Proizvajalec ter prodajalci zavračajo vsako odgovornost za poškodbe ljudi, živali ali lastnine, če do teh pride zaradi neupoštevanja navodil za namestitev.

Pečica deluje le, če so vrata ustrezno zaprta.

Po prvi uporabi očistite notranjost pečice ter pomijte pripomočke, pri tem pa upoštevajte navodila, navedena v poglavju "Čiščenje in vzdrževanje pečice."

Namestite nosilec vrtljivega podstavka **(1)** na sredino notranjosti (komore) pečice, nanj pa postavite obroč vrtljivega podstavka **(2)** ter pladenj vrtljivega podstavka **(3)** ter poskrbite, da se ustrezno prilegajo. Kadarkoli uporabljate mikrovalovno pečico mora biti vrtljivi podstavek s svojimi pomožni deli ustrezno nameščeni v notranjosti pečice. **Vrtljivi podstavek se lahko vrti v vseh smereh.**

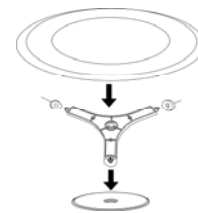

Med namestitvijo upoštevajte priložena posebna navodila za namestitev.



- **Opozorilo!** Nikoli ne pustite pečice brez nadzora, še posebej, če v njej uporabljate pripomočke iz papirja, plastike ali drugih gorljivih materialov. Ti materiali se lahko vnamejo in povzročijo požar. **NEVARNOST POŽARA!**
- **Opozorilo!** Če opazite dim ali ogenj, pustite vrata pečice zaprta, da zadušite plamen. Izklopite pečico in izvlecite vtikač iz vtičnice ali izklopite omrežno stikalo za napajanje pečice.
- **Opozorilo!** V mikrovalovni pečice ne segrevajte čistega alkohola ali alkoholnih pijač. **NEVARNOST POŽARA!**
- **Opozorilo!** Tekočin ali druge hrane ne segrevajte v zaprtih posodah, saj te lahko eksplodirajo.
- **Opozorilo!** Otroci smejo uporabljati pečico brez nadzora odrasle osebe le, če prejmejo navodila o njeni varni uporabi ter o prepoznavanju nevarnosti v primeru neustrezne uporabe.
- **Opozorilo!** Če ima pečica možnost kombiniranega delovanja (mikrovalovi hkrati z drugimi načini segrevanja), ne dovolite otrokom uporabljati pečico brez nadzora odrasle osebe, saj se pečica pri takšnem delovanju segreje do visokih temperatur.
- **Opozorilo!** V naslednjih primerih ne uporabljajte pečice:
 - vrata niso ustrezno zaprta;
 - tečaji vrat so poškodovani;
 - površina stika med vrati ter sprednjim delom pečice je poškodovana;
 - steklo na vratih pečice je poškodovano;
 - v notranjosti pečice pogosto nastajajo iskre, čeprav v pečici ni nobenega kovinskega predmeta.
- Pečico lahko v tem primerih **ponovno uporabite šele**, ko jo popravi strokovnjak iz servisne službe.

Pozor!

- **Nikoli ne segrevajte otroške hrane ali pijače v steklenicah ali steklenkah, zaprtih z dudo ali s pokrovčkom. o segrevanju hrano premešajte ali jo temeljito pretresite, da se toplota enakomerno porazdeli. Preden daste hrano otroku, preverite njeno temperaturo. NEVARNOST OPEKLIN!**
- Da bi preprečili pregrevanje ali opekline je pomembno, da pri **segrevanju manjših količin hrane** ne izberete daljšega delovanja pri visokih stopnjah. Na primer, štručka kruha ali žemlja se lahko osmodita po treh minutah, če je izbrana previsoka oz. premočna nastavitev.
- Če želite hrano zgolj popeči, izberite funkcijo žara in ves čas nadzorujte potek segrevanja. Če poskušate popeči kruh s kombiniranim delovanjem, se ta lahko v zelo kratkem času tudi vname.
- Pazite, da nikoli ne ujamete priključnih kablov drugih električnih aparatov med vroča vrata pečice, saj se lahko izolacija kablov stali. **Nevarnost kratkega stika!**

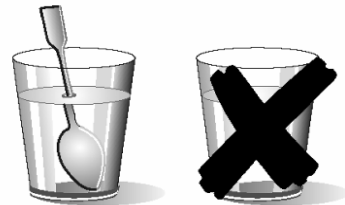

Bodite previdni pri segrevanju tekočin!

Ko so tekočine (voda, kava, čaj, mleko itd.) v pečici blizu vrelišča, nato pa jih nenadoma vzamete iz pečice, lahko prekipijo čez rob posode. **NEVARNOST POŠKODB IN OPEKLIN!**

Da bi pri segrevanju tekočin preprečili tovrstne pojave, postavite v posodo oz. v kozarec čajno žličko ali steklen paličico.

Varnost pri uporabi mikrovalovne pečice

Pečica je namenjena izključno uporabi v gospodinjstvu!

Pečico uporabljajte izključno za pripravo obrokov hrane.

Upoštevajte naslednja navodila, da bi preprečili poškodbe pečice ter nastanek nevarnih situacij:

- Ne vklopite pečice, če **nosilec, obroč in pladenj** vrtljivega podstavka niso ustrezno nameščeni.
- **Nikoli ne vklopite pečice, če je ta prazna.** Če v pečici ni hrane, lahko pride do električne preobremenitve (prevelikega naboja) in pečica se lahko poškoduje. **NEVARNOST POŠKODBE!**
- **Za opravljanje preskusov programiranja pečice** postavite v notranjost pečice kozarec vode. Voda bo absorbirala mikrovalove in pečica ne bo poškodovana.
- Pazite, da **prezračevalne reže** ne bodo prekrite ali drugače ovirane.
- Uporabljajte le **posodo, primerno** za uporabo v mikrovalovnih pečicah. Pred uporabo posode v mikrovalovni pečici preverite, če je posoda za to primerna (glej poglavje o vrstah posode).
- **Nikoli ne odstranite prevleke iz sljude na stropu notranjosti pečice!** Ta prevleka preprečuje, da bi maščoba ali koščki hrane poškodovali generator mikrovalov.
- V pečico ne postavljajte **vnetljivih predmetov**, saj se lahko ti ob vklopu pečice vnamejo.
- Ne uporabljajte pečice kot **shrambe**.
- V mikrovalovni pečici ne segrevajte **jajc v lupini** ali **celih kuhanih jajc**, saj lahko eksplodirajo.
- Ne uporabljajte mikrovalovne pečice za **cvrtje**, saj je temperaturo olja, ki ga segrevajo mikrovalovi, nemogoče nadzirati.
- **Da bi se izognili opeklinam**, za premikanje posode ter dotikanje pečice vedno uporabljajte rokavice.
- **Ne naslanjajte se na odprta vrata pečice in ne sedajte nanje.** S tem lahko namreč poškodujete pečico, posebej pri tečajih. Vrata lahko prenesejo težo do 8 kg.

- **Vrtljivi podstavek ter rešetka za žar lahko prenese obremenitev do 8 kg.** Da ne bi poškodovali pečice, ne presegajte te obremenitve.

Čiščenje:

- **Opozorilo!** Mikrovalovno pečico je potrebno redno čistiti. Vse ostanke hrane je potrebno odstraniti (glej poglavje Čiščenje pečice). Če mikrovalovna pečica ni čista, bo prišlo do poškodb oz. obrabe njene površine, **to pa lahko skrajša življenjsko dobo pečice ali celo povzroči nevarnost.**
- Površina stičnih površin pri vratih (sprednji rob notranjosti pečice ter notranja stran vrat) mora biti povsem čista; tako bo lahko zagotovljeno pravilno delovanje pečice.
- Prosimo, upoštevajte navodila za čiščenje, podana v poglavju "Čiščenje in vzdrževanje pečice".

Popravila:

- **Opozorilo – mikrovalovi! Ne odstranjujte zunanje zaščite pečice.** Kakršna koli popravila ali vzdrževalna opravila s strani osebe, ki nima proizvajalčevega izrecnega pooblastila, so nevarna.
- Če je priključni električni kabel poškodovan, ga mora zamenjati proizvajalec, pooblaščen zastopnik ali a to usposobljen strokovnjak; tako boste preprečili nevarnost. Poleg tega so za to opravilo potrebna posebna orodja.
- Popravila in vzdrževalna opravila, posebej na delih električne napeljave, smejo opravljati le strokovnjaki s pooblastilom proizvajalca.

Pri običajnih pečicah toplota, ki jo oddajajo električni ali plinski grelniki, počasi prodira v hrano od zunaj navznoter. Tako prihaja do velikih izgub energije zaradi segrevanja zraka, komponent pečice ter posode.

V mikrovalovnih pečicah toplota nastaja v sami hrani, nato pa potuje od znotraj navzven. Toplota se ne izgublja zaradi segrevanja zraka, sten pečice ali posode (če je ta ustrezna za uporabo v mikrovalovni pečici); z drugimi besedami, segrevate le hrano.

Mikrovalovne pečice imajo naslednje prednosti:

1. Prihranek pri času kuhanja: v splošnem priprava hrane v mikrovalovni pečici traja $\frac{3}{4}$ časa ki bi ga porabili za pripravo v običajni pečici.
2. Ultra hitro odtajanje, ki preprečuje razvoj bakterij.
3. Prihranek pri porabi električne energije.
4. Ohranjanje hranilne vrednosti hrane zaradi krajšega časa priprave.
5. Preprosto čiščenje.

Kako deluje mikrovalovna pečica

V mikrovalovni pečici posebna tuljava, imenovana magnetron, ob visoki napetosti pretvarja električno energijo v mikrovalovno. Te elektromagnetne valove posebna valovna vodila nato usmerijo v notranjosti oz. komoro pečice, kovinski razpršilnik ali vrtljivi podstavek pa jih tam porazdeli po notranjosti.

V pečici se mikrovalovi razpršijo v vsem smereh, kovinske stene pečice pa jih odbijajo; tako enakomerno prodirajo v hrano, ki jo segrevate.

Zakaj se hrana segreje?

Večina hrane vsebuje vodo, katere molekule pod vplivom mikrovalov vibrirajo.

S trenjem med molekulami nastaja toplota, ki povzroča dvig temperature v hrani in posledično njeno odtajanje, kuho oz. peko ali segrevanje.

Ker toplota nastaja v sami hrani:

- lahko hrano pripravljate z zelo malo tekočine ali masti ali povsem brez nje;
- odtajanje, segrevanje, kuha in peka v mikrovalovni pečici potekajo hitreje kot v običajni pečici;
- se vitamini, minerali ter hranljive snovi ohranijo;
- hrana ohrani svojo naravno barvo, okus in vonj.

Mikrovalovi prodirajo skozi porcelan, steklo, karton ali plastiko, ne pa tudi skozi kovino. Zato kovinska posoda ali posoda, ki ima tudi kovinske dele, ni primerna za uporabo v mikrovalovni pečici.

Kovina odbija mikrovalove...

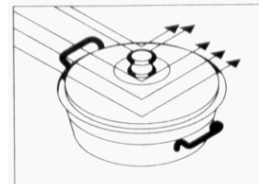

... skozi steklo in porcelan prodirajo,...

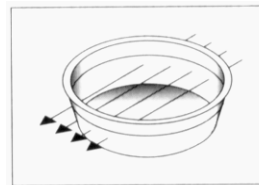

... hrana pa jih absorbira.

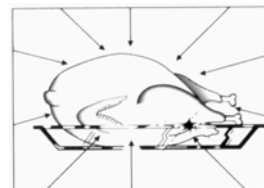

Opis pečice

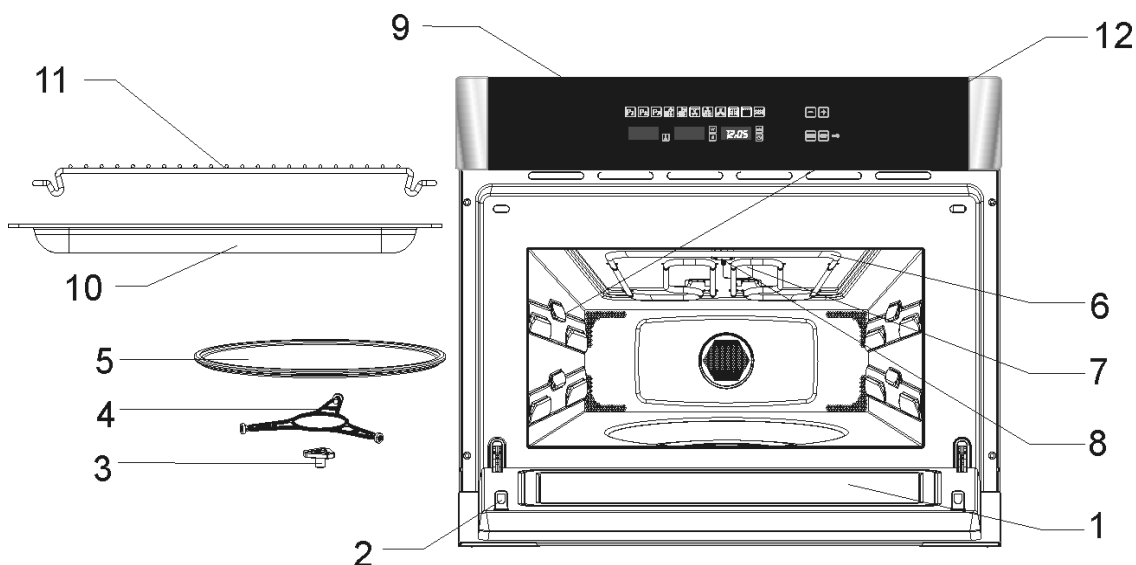

- | | |
|-----------------------------------|---------------------------------|
| 1. – Steklo na vratih pečice | 7.– Prevleka iz sljuda |
| 2. – Tečajji | 8.– Žarnica |
| 3. – Nosilec vrtljivega podstavka | 9.– Nadzorna plošča |
| 4. – Obroč vrtljivega podstavka | 10.– Emajliran pečniški pladenj |
| 5. – Pladenj vrtljivega podstavka | 11 – Pravokotna rešetka |
| 6. – Snemljiv grelnik za žar | 12 – Stranski nosilci |

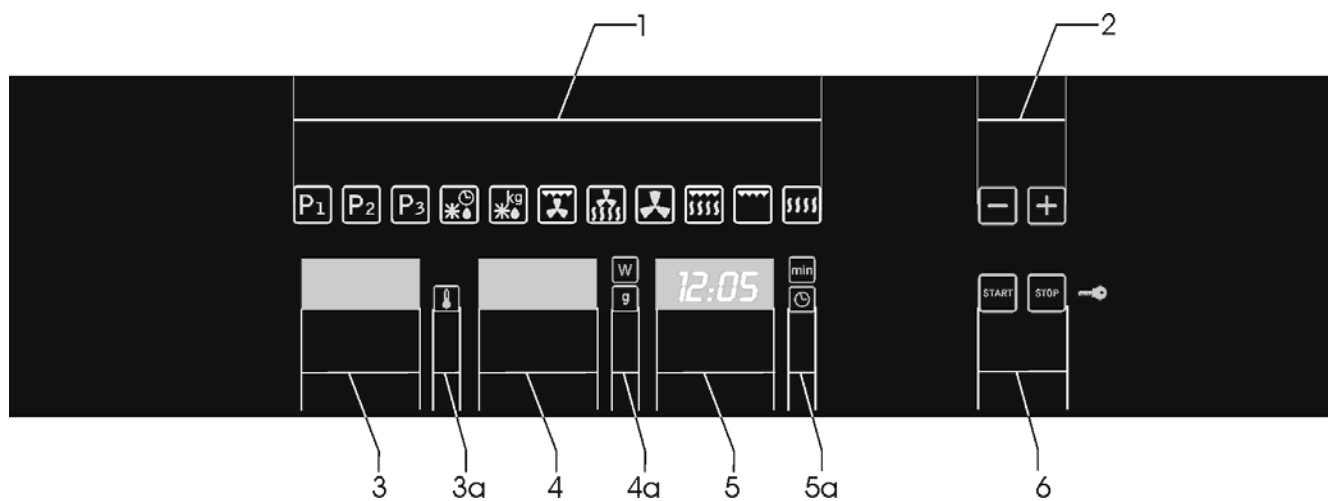

- | | |
|--|--|
| 1. – Signalne lučke za funkcije | 4a. – Signalne lučka za izbiro moči / teže |
| 2. – Tipka za izbiro funkcije / načina delovanja | 5. – Tipka za nastavitev ure / časa |
| 3. – Tipka za nastavitev temperature | 5a. – Signalne lučke za uro / čas |
| 3a. – Signalna lučka za temperaturo | 6. – Tipki Start in Stop ter varnostna blokada |
| 4. – Tipka za izbiro moči / teže | |

Nastavitev ure



Ko mikrovalovno pečico prvič priključite na električno omrežje ali po prekinitvi napajanja z električno energijo, bo prikaz ure utripal, kar pomeni, da prikaz ure najbrž ni pravilen. Za nastavitev ure storite naslednje:

1. Pritisnite tipko za nastavitev ure. Številka, ki prikazuje ure, bo začela utripati.
2. S pritiskom na tipki "-" in "+" nastavite ure.

3. Ponovno pritisnite tipko za nastavitev ure, da se pomaknete na nastavitev minut. Številka, ki prikazuje minute, bo začela utripati.

4. S pritiskom na tipki "-" in "+" nastavite minute.
5. Zaključite nastavitev s ponovnim pritiskom na tipko za nastavitev ure.

Izklop in vklop prikaza ure

Če vas prikaz ure na pečici moti, ga lahko skrijete oz. izklopite; to storite tako, da pritisnete tipko za nastavitev ure in jo držite tri sekunde. Piki, ki ločujeta ure in minute, bosta utripali, ostanek prikaza ure pa bo skrit oz. izklopljen.

Če želite ponovno prikazati uro, pritisnite tipko za nastavitev ure in jo držite tri sekunde.

Varnostno zaklepanje / blokada



Delovanje pečice lahko tudi blokirate oz. zaklenete (na primer, da je ne bi mogli uporabljati otroci).

1. Delovanje pečice zaklenete tako da pritisnete tipko **Stop** in jo držite tri sekunde. Po tem času boste zaslišali zvočni signal, na prikazovalniku pa se bo izpisala oznaka "SAFE" ("varno"). Pečica je tako blokirana in je ni možno uporabljati.

2. Če želite odkleniti delovanje pečice, ponovno pritisnite tipko **Stop** in jo držite tri sekunde. Zaslišali boste zvočni signal, na prikazovalniku pa bo ponovno prikazan čas.

Osnovne funkcije

Mikrovalovna pečica

S tem načinom delovanja kuhajte oz. pecite in segrevajte zelenjavo, krompir, riž, ribo in meso.

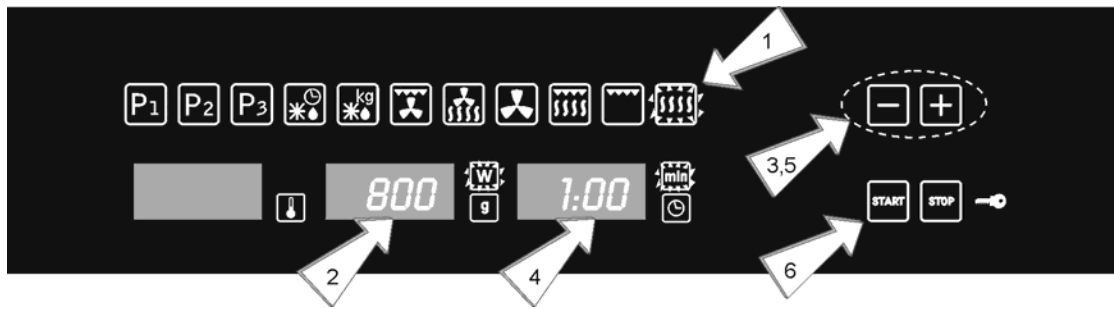

1. Pritisnite tipko za funkcijo **mikrovalov**. Izbrana funkcijska tipka zasveti.
2. Pritisnite tipko za **nastavitev moči delovanja** da spremenite moč mikrovalov. Ustrezna signalna lučka bo začela utripati. Če te tipke ne pritisnete, bo pečica delovala z močjo 800 W.
3. Če želite spremeniti moč mikrovalov, to storite s pritiskom na tipki "-" ali "+".

4. Pritisnite tipko za **nastavitev časa**, da spremenite čas delovanja. Ustrezna signalna lučka bo začela utripati.
5. Čas delovanja (npr. 1 minuta) lahko spremenite s pritiskom na tipki "-" ali "+".
6. Pritisnite tipko **START**. pečica bo začela delovati.

OPOMBA: Ko izberete moč delovanja 1000 W je čas delovanja omejen na največ 15 minut.

Mikrovalovna pečica – hitri zagon

S to funkcijo lahko hitro segrejete pijačo ter hrano z visoko vsebnostjo vode, na primer vodo, kavo, čaj ali bistro juho.

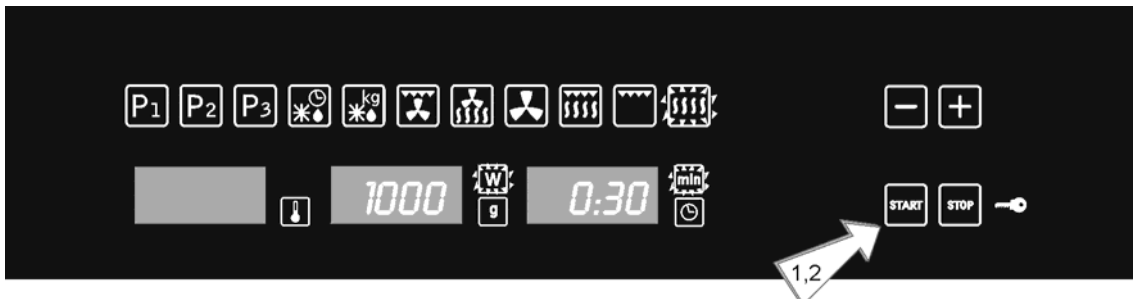

1. Pritisnite tipko **Start**. pečica začne delovati z mikrovalovi pri maksimalni moči, čas pa je nastavljen na 30 sekund.
2. Če želite podaljšati čas delovanja, ponovno pritisnite tipko **Start**. Ob vsakem nadaljnjem pritisku na to tipko se bo čas delovanja podaljšal za 30 sekund.

OPOMBA: Ko izberete moč delovanja 1000 W, je čas delovanja omejen na 15 minut.

Žar

S to funkcijo oz. s tem načinom delovanja lahko hitro zapečete zgornji del kosa hrane.

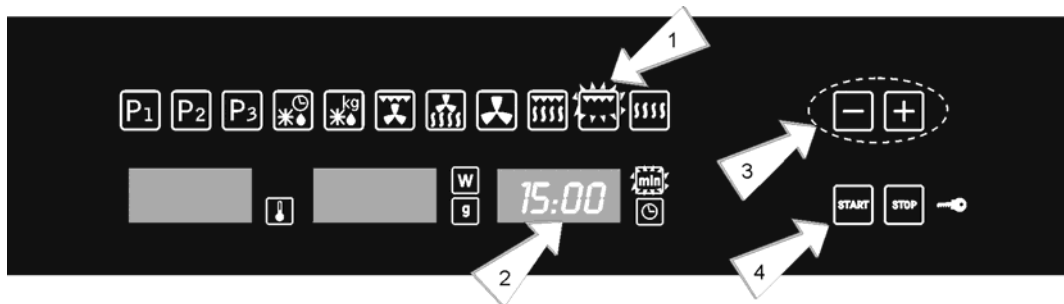

1. Pritisnite funkcijsko tipko za **žar**. Ustrezna funkcijska tipka zasveti.

2. Pritisnite tipko za **izbiro časa** da spremenite čas delovanja. Ustrezna signalna lučka bo začela utripati.

3. S pritiskom na tipki "-" ali "+" lahko spremenite čas delovanja (npr. 15 minut).

4. Pritisnite tipko **Start**. Pečica bo začela delovati.

Mikrovalovi + žar

S to funkcijo oz. s tem načinom delovanja kuhajte oz. pecite lasanje, perutnino, krompir ter pripravite hrano, ki jo je potrebno opeči.

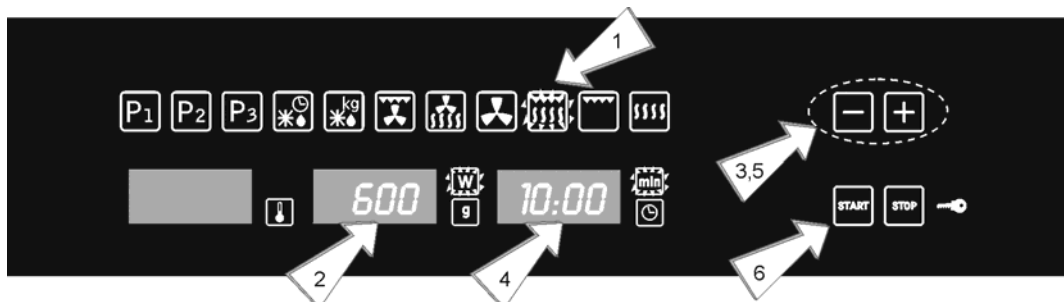

1. Pritisnite tipko za izbiro načina delovanja **Mikrovalovi + žar**. Funkcijska tipka zasveti.

2. Pritisnite tipko za **nastavitev moči delovanja**, da spremenite moč mikrovalov. Ustrezna funkcijska tipka bo zasvetila. Če te tipke ne pritisnete, bo pečica delovala z močjo 600 W.

3. Če želite spremeniti moč mikrovalov, to storite s pritiskom na tipki "-" ali "+".

4. Pritisnite tipko za **nastavitev časa**, da spremenite čas delovanja. Ustrezna signalna lučka bo začela utripati.

5. Čas delovanja (npr. 10 minut) lahko spremenite s pritiskom na tipki "-" ali "+".

6. Pritisnite tipko **START**. Pečica bo začela delovati.

Pri kombiniranem načinu delovanja je moč mikrovalov omejena na 600 W.

Osnovne funkcije

Vroč zrak

To funkcijo uporabite za peko hrane.

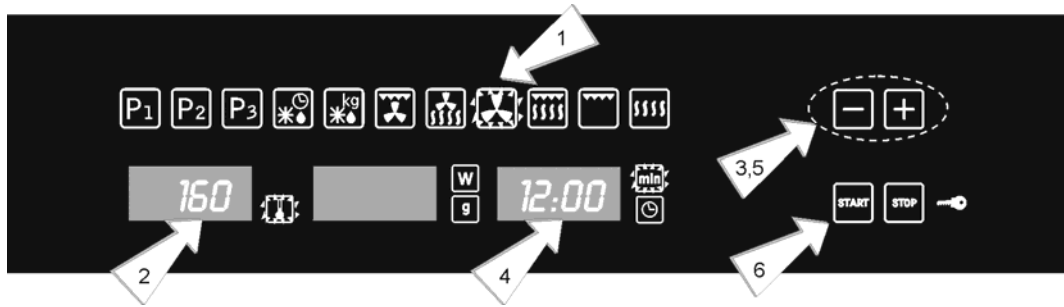

1. Pritisnite tipko za izbiro načina delovanja z **vročim zrakom**. Funkcijska tipka zasveti.
2. Če želite spremeniti temperaturo, pritisnite tipko za **nastavitev temperature**. Ustrezna signalna lučka bo začela utripati. Če te tipke ne pritisnete, pečica deluje pri 160°C.
3. Temperaturo lahko spremenite s pritiskom na tipki "-" ali "+".

4. Pritisnite tipko za **nastavitev časa**, da spremenite čas delovanja. Ustrezna signalna lučka bo začela utripati.
5. Čas delovanja (npr. 12 minut) lahko spremenite s pritiskom na tipki "-" ali "+".
6. Pritisnite tipko **Start**. Pečica bo začela delovati.

Mikrovalovi + vroč zrak

To funkcijo uporabite za peko hrane.

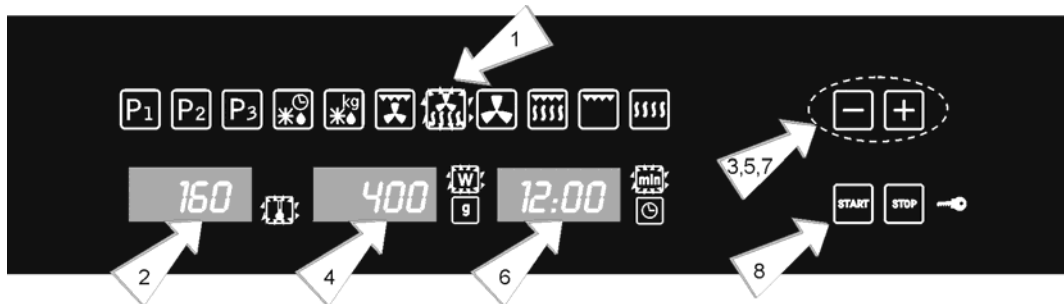

1. Pritisnite tipko za izbiro načina delovanja z **mikrovalovi in vročim zrakom**. Funkcijska tipka zasveti.
2. Pritisnite tipko za **nastavitev moči delovanja**, da spremenite moč mikrovalov. Ustrezna funkcijska tipka bo zasvetila. Če te tipke ne pritisnete, bo pečica delovala z močjo 400 W.
3. Če želite spremeniti moč mikrovalov, to storite s pritiskom na tipki "-" ali "+".
4. Če želite spremeniti temperaturo, pritisnite tipko za **nastavitev temperature**. Ustrezna signalna lučka bo začela utripati. Če te tipke ne pritisnete, pečica deluje pri 160°C.

5. Temperaturo lahko spremenite s pritiskom na tipki "-" ali "+".
6. Pritisnite tipko za **nastavitev časa**, da spremenite čas delovanja. Ustrezna signalna lučka bo začela utripati.
7. Čas delovanja (npr. 12 minut) lahko spremenite s pritiskom na tipki "-" ali "+".
8. Pritisnite tipko **START**. Pečica bo začela delovati.

Pri kombiniranem načinu delovanja je moč mikrovalov omejena na 600 W.

Žar z ventilatorjem

S to funkcijo lahko hrustljivo zapečete meso, ribo, perutnino ali pražen krompirček

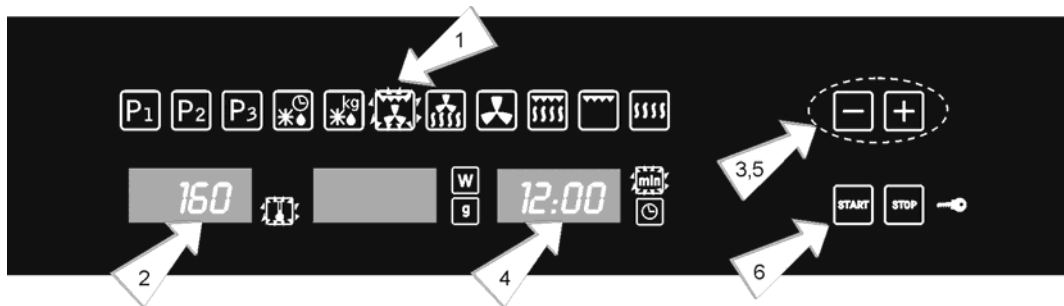

1. Pritisnite funkcijsko tipko za delovanje žara z ventilatorjem. Ustrezna funkcijska tipka zasveti.
2. Če želite spremeniti temperaturo, pritisnite tipko za **nastavitev temperature**. Ustrezna signalna lučka bo začela utripati. Če te tipke ne pritisnete, pečica deluje pri 160°C.
3. Temperaturo lahko spremenite s pritiskom na tipki "-" ali "+".

4. Pritisnite tipko za **izbiro časa** da spremenite čas delovanja. Ustrezna signalna lučka bo začela utripati.
5. Čas delovanja (npr. 12 minut) lahko spremenite s pritiskom na tipki "-" ali "+".
6. Pritisnite tipko **Start**. Pečica bo začela delovati.

Osnovne funkcije

Odtajanje glede na težo (samodejno odtajanje)

S to funkcijo hitro odtalite meso, perutnino, ribe, sadje ter kruh.

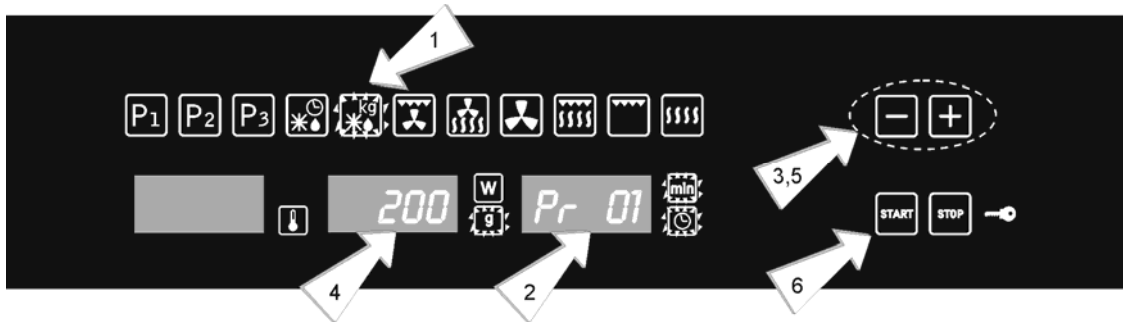

1. Pritisnite funkcijsko tipko **Odtajanje glede na težo**. Funkcijska tipka zasveti.
2. Pritisnite tipko za izbiro **vrste hrane**, da spremenite vrsto hrane. Ustrezna signalna lučka bo začela utripati.
3. S pritiskom na tipki "-" in "+" spremenite program, npr. "Pr 01" (glej spodnjo tabelo).
4. Pritisnite tipko za **nastavitev teže** da določite težo hrane. Ustrezna signalna lučka bo začela utripati.
5. S pritiskom na tipki "-" in "+" spremenite težo.
6. Pritisnite tipko **Start**. Pečica bo začela delovati.

Naslednja tabela prikazuje programe funkcije odtajanja glede na težo; v njej so navedeni razponi teže, čas odtajanja ter čas za porazdelitev toplote (po koncu odtajanja mora hrana še nekaj časa stati v pečici, da se toplota enakomerno porazdeli po hrani).

Program	Vrsta hrane	Teža(g)	Čas (min)	Čas za porazdelitev toplote (min)
Pr 01	Meso	100 – 2000	2 – 43	20 – 30
Pr 02	Perutnina	100 – 2500	2 – 58	20 – 30
Pr 03	Riba	100 – 2000	2 – 40	20 – 30
Pr 04	Sadje	100 – 500	2 – 13	10 – 20
Pr 05	Kruh	100 – 800	2 – 19	10 – 20

Pomembno opozorilo: glejte tudi "Splošna navodila za odtajanje".

Osnovne funkcije

Odtajanje z nastavitvijo časa (ročno odtajanje)

S to funkcijo lahko hitro odtalite katerokoli vrsto hrane.

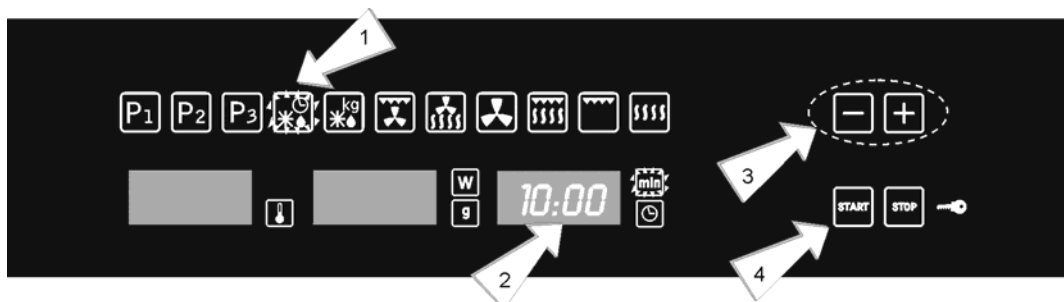

1. Pritisnite funkcijsko tipko za **odtajanje z nastavitvijo časa**. Funkcijska tipka zasveti.
2. Pritisnite tipko za **izbiro časa** da spremenite čas delovanja. Ustrezna signalna lučka bo začela utripati.
3. Čas delovanja (npr. 10 minut) lahko spremenite s pritiskom na tipki "-" ali "+".
4. Pritisnite tipko **Start**. Pečica bo začela delovati.

Posebna funkcija F1: Segrevanje hrane

S to funkcijo lahko segrejete različne vrste hrane.

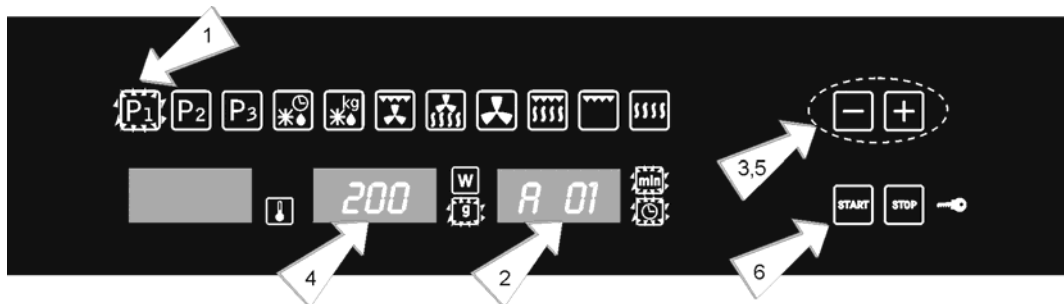

1. Pritisnite funkcijsko tipko za **Posebno funkcijo 1**. Funkcijska tipka zasveti.

2. Pritisnite tipko za izbiro **vrste hrane**, da spremenite vrsto hrane. Ustrezna signalna lučka bo začela utripati.

3. S pritiskom na tipki "-" in "+" spremenite program, npr. "A 01" (glej spodnjo tabelo).

4. Pritisnite tipko za **nastavitev teže** da določite težo hrane. Ustrezna signalna lučka bo začela utripati.

5. S pritiskom na tipki "-" in "+" spremenite težo.

6. Pritisnite tipko **Start**. Pečica bo začela delovati.

V naslednji tabeli so prikazani programi posebne funkcije F1; v njej so navedeni razponi teže, čas odtajanja ter as za porazdelitev toplote (po koncu odtajanja mora hrana še nekaj časa stati v pečici, da se toplota enakomerno porazdeli po hrani).

Program	Vrsta hrane	Teža(kg)	Čas(min)	Čas za porazdelitev toplote (min)
A 01	Juha	200 – 1500	3 – 15	Obrnite 1-2 x, pokrito, 1-2 min.
A 02	Že pripravljene obroki, gosta hrana	200 – 1500	3 – 20	Obrnite 1-2 x, pokrito, 1-2 min.
A 03	Že pripravljene obroki, npr. golaž	200 – 1500	3 – 18	Obrnite 1-2 x, pokrito, 1-2 min.
A 04	Zelenjava	200 – 1500	2,6 – 14	Obrnite 1-2 x, pokrito, 1-2 min.

Pomembna opozorila:

- Vedno uporabljajte posodo, ki je primerna za uporabo v mikrovalovnih pečicah, ter pokrov, ki bo preprečil izgubo tekočine.
- Med segrevanjem večkrat premešajte hrano, še posebej ko pečica odda zvočni signal in na prikazovalniku utripa napis **turn** ("obrnite").
- Čas, potreben za segrevanje hrane, je odvisen od njene začetne temperature. Za segrevanje hrane, ki jo vzamete neposredno iz hladilnika, bo potrebnega

več časa kot za segrevanje hrane, ki že ima sobno temperaturo. Če vam temperatura hrane ne ustreza, ob naslednjem segrevanju izberite večjo ali manjšo težo.

- Po segrevanju premešajte hrano oz. pretresite posodo, nato pa pustite, da hrana nekaj časa stoji, da se toplota enakomerno porazdeli po kosih hrane.

Opozorilo! Po segrevanju je lahko posoda zelo vroča. Čeprav mikrovalovi ne segrejejo večine posode, se posoda lahko segreje s toploto, ki se nanjo prenese iz segrete hrane.

Poseben funkcije

Posebna funkcija F2: Kuhanje

S to funkcijo kuhajte svežo hrano.

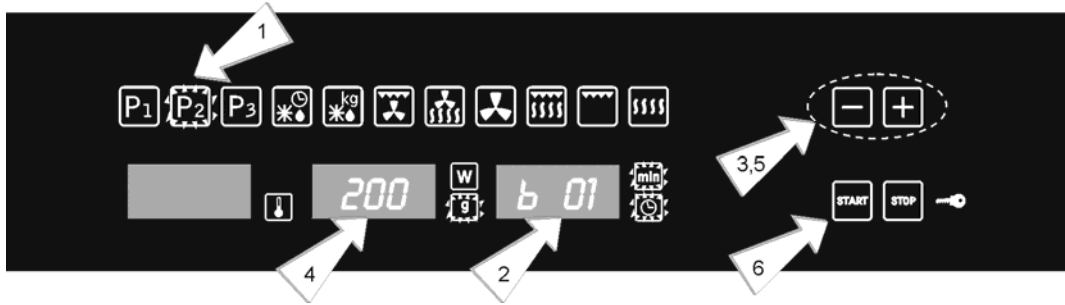

1. Pritisnite funkcijsko tipko za **posebno funkcijo 2**. Funkcijska tipka zasveti.
2. Pritisnite tipko za izbiro **vrste hrane**, da spremenite vrsto hrane. Ustrezna signalna lučka bo začela utripati.
3. S pritiskom na tipki "-" in "+" spremenite program, npr. "b 01" (glej spodnjo tabelo).
4. Pritisnite tipko za **nastavitev teže** da določite težo hrane. Ustrezna signalna lučka bo začela utripati.
5. S pritiskom na tipki "-" in "+" spremenite težo.
6. Pritisnite tipko **Start**. Pečica bo začela delovati.

V naslednji tabeli so prikazani programi posebne funkcije F2; v njej so navedeni razponi teže, čas odtajanja ter as za porazdelitev toplote (po koncu odtajanja mora hrana še nekaj časa stati v pečici, da se toplota enakomerno porazdeli po hrani).

Program	Vrsta hrane	Teža (kg)	Čas (min)	Opomba
b 01	Krompir	200 – 1000	4 – 17	Obrnite 1-2 x, kuhajte pokrito
b 02	Zelenjava	200 – 1000	4 – 15	Obrnite 1-2 x, kuhajte pokrito
b 03	Riž	200 – 500	13 – 20	En del riža, dva dela vode, pokrito
b 04	Riba	200 – 1000	4 – 13	Kuhajte pokrito

Pomembna opozorila:

- Vedno uporabljajte posodo, ki je primerna za uporabo v mikrovalovnih pečicah, ter pokrov, ki bo preprečil izgubo tekočine.
- Med segrevanjem večkrat premešajte hrano, še posebej ko pečica odda zvočni signal in na prikazovalniku utripa napis **turn** ("obrnite").

Opozorilo! Po segrevanju je lahko posoda zelo vroča. Čeprav mikrovalovi ne segrejejo večine posode, se posoda lahko segreje s toploto, ki se nanjo prenese iz segrete hrane.

Navodila za pripravo:

- **Kosi ribe** – dodajte 1 do 3 jušne žlice vode ali limoninega soka.
- **Riž** – Dodajte vodo, katere količina naj ustreza dvakratni ali trikratni količini riža.
- **Neolupljen krompir** – Uporabite gomolje krompirja enake velikosti. Umijte jih ter na več koncih prebodite lupino. Ne dodajajte vode.
- **Olupljen krompir** ter **sveža zelenjava** – Razrežite hrano na enako velike kose. Dodajte jušno žlico vode za vsakih 100 g zelenjave ter solite po okusu.

Posebna funkcija F3: Odtajanje ter funkcija opekača

To funkcijo uporabite kadar želite skuhati ali popeči različne vrste hrane.

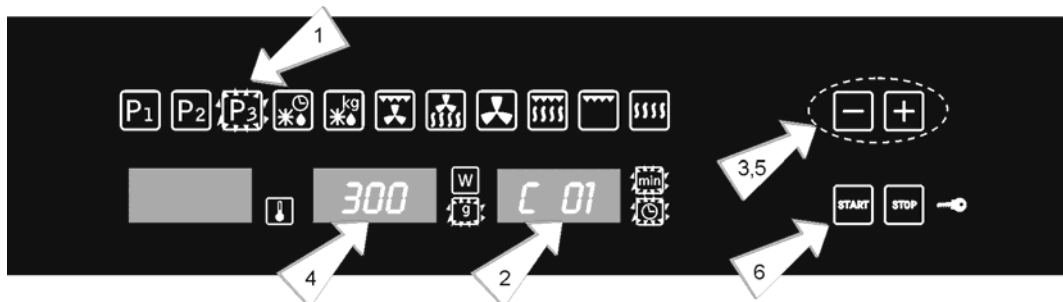

1. Pritisnite funkcijsko tipko **posebna funkcija**.
2. Pritisnite tipko za izbiro **vrste hrane**, da spremenite vrsto hrane. Ustrezna signalna lučka bo začela utripati.
3. S pritiskom na tipki "-" in "+" spremenite program, npr. "C 01" (glej spodnjo tabelo).
4. Pritisnite tipko za **nastavitev teže** da določite težo hrane. Ustrezna signalna lučka bo začela utripati.
5. S pritiskom na tipki "-" in "+" spremenite težo.
6. Pritisnite tipko **Start**. Pečica bo začela delovati.

V naslednji tabeli so prikazani programi posebne funkcije F3; v njej so navedeni razponi teže, čas odtajanja ter as za porazdelitev toplote (po koncu odtajanja mora hrana še nekaj časa stati v pečici, da se toplota enakomerno porazdeli po hrani).

Program	Vrsta hrane	Teža (kg)	Čas (min)	Opomba
C 01	Pizza	300 – 550	3 – 9	Predhodno segrejte pekač
C 02	Globoko zmrznjena hrana	400 – 1000	8 – 14	Obrnite 2 ×, pokrito
C 03	Krompirjeve jedi, zmrznjene	200 – 450	10 – 12	Obrnite 1 ×

Pomembna opozorila:

- Vedno uporabljajte posodo, ki je primerna za uporabo v mikrovalovnih pečicah, ter pokrov, ki bo preprečil izgubo tekočine.
- Med segrevanjem večkrat premešajte hrano, še posebej ko pečica odda zvočni signal in na prikazovalniku utripa napis **turn** ("obrnite").

Opozorilo! Po segrevanju je lahko posoda zelo vroča. Čeprav mikrovalovi ne segrejejo večine posode, se posoda lahko segreje s toploto, ki se nanjo prenese iz segrete hrane.

Navodila za pripravo:

- zamrznjena pizza – Uporabite že pripravljene pizze ter zavite pizze.
- Globoko zamrznjena hrana – Uporabite zamrznjene lasanje, kanelone, narastke z rakci. Med pripravo naj bo hrana pokrita.
- Krompirjeve jedi, zamrznjene – Čips, kroketi ter pražen krompirček morajo biti primeren za pripravo v mikrovalovni pečici.

Med delovanjem pečice...

Prekinitev cikla delovanja

Proces priprave hrane lahko kadarkoli zaustavite z enkratnim pritiskom na tipko **Stop**, ali tako da odprete vrata pečice.

V obeh primerih velja:

- **Oddajanje mikrovalov se nemudoma zaustavi.**
- Grelnik za žar preneha delovati, vendar je **še vedno zelo vroč. Nevarnost opeklin!**
- Ura za odštevanje časa se zaustavi, na prikazovalniku je prikazan preostali čas.

Če želite, lahko takrat storite naslednje:

1. Obrnete ali premešate hrano, da zagotovite, da je ta skuhana oz. spečena enakomerno.
2. Spremenite parametre procesa.
3. Prekličete proces s pritiskom na tipko **Stop**.

Za ponovni zagon procesa zaprite vrata in pritisnite tipko **Start**.

Spreminjanje parametrov

Delovne parametre (čas, teža, moč itd.) lahko spremenite med delovanjem pečice ali ko je delovanje prekinjeno, in sicer po naslednjem postopku:

1. Če želite spremeniti čas, to storite s pritiskom na tipki "-" in "+". Nov nastavljen čas je upoštevan nemudoma.
2. Če želite spremeniti moč delovanja, pritisnite tipko za nastavitev moči. Prikazovalnik ter ustrezna signalna lučka začneta utripati. Parameter spremenite s pritiskom na tipki "-" in "+", nato pa potrdite spremembo s ponovnim pritiskom na tipko za nastavitev moči.

Preklic procesa priprave hrane

Če želite preklicati proces priprave hrane, pritisnite tipko **Stop** in jo držite tri sekunde.

Zaslišali boste pisk, na prikazovalniku pa bo prikazana ura.

Konec procesa priprave hrane

Ob koncu procesa priprave hrane boste zaslišali tri piske, na prikazovalniku pa bo izpisan napis "**End**" ("konec").

Piski bodo ponovljeni vsakih 30 sekund, dokler ne odprete vrat ali pritisnete tipko **Stop**.

SL

Odtajanje

V spodnji tabeli so prikazani različni časi trajanja odtajanja ter porazdeljevanja toplote (da bi zagotovili enakomerno porazdelitev toplote po

hrani) za različne vrste in teže hrane, ter nekatera priporočila glede odtajanja.

Vrsta hrane	Teža (g)	Čas odtajanja (min)	Čas porazdelitve toplote (min)	Priporočilo
Kosi mesa, teletine, govedine, svinjine	100	2-3	5-10	Obrnite enkrat
	200	4-5	5-10	Obrnite enkrat
	500	10-12	10-15	Obrnite dvakrat
	1000	21-23	20-30	Obrnite dvakrat
	1500	32-34	20-30	Obrnite dvakrat
	2000	43-45	25-35	Obrnite trikrat
Golaž	500	8-10	10-15	Obrnite dvakrat
	1000	17-19	20-30	Obrnite trikrat
Mleto meso	100	2-4	10-15	Obrnite enkrat
	500	10-14	20-30	Obrnite dvakrat
Klobase	200	4-6	10-15	Obrnite enkrat
	500	9-12	15-20	Obrnite dvakrat
Perutnina (kosi)	250	5-6	5-10	Obrnite enkrat
Piščanec	1000	20-24	20-30	Obrnite dvakrat
Kopun	2500	38-42	25-35	Obrnite trikrat
Ribji fileji	200	4-5	5-10	Obrnite enkrat
Postrv	250	5-6	5-10	Obrnite enkrat
Rakci	100	2-3	5-10	Obrnite enkrat
	500	8-11	10-20	Obrnite dvakrat
Sadje	200	4-5	5-10	Obrnite enkrat
	300	8-9	5-10	Obrnite enkrat
	500	11-14	10-20	Obrnite dvakrat
Kruh	200	4-5	5-10	Obrnite enkrat
	500	10-12	10-15	Obrnite enkrat
	800	15-17	10-20	Obrnite dvakrat
Maslo	250	8-10	10-15	
Kremasti sir	250	6-8	10-15	
Smetana, kreme	250	7-8	10-15	

Odtajanje

Splošna navodila za odtajanje

1. Za odtajanje uporabite le posodo, primerno za uporabo v mikrovalovni pečici (porcelan, steklo, ustrezna plastika).
2. Funkcija odtajanja glede na težo ter pripadajoče tabele so nastavljene oz. se nanašajo na odtajanje surove hrane.
3. Čas odtajanja je odvisen od količine hrane in velikosti kosov. Pri zamrzovanju hrane imejte v mislih tudi proces odtajanja. Hrano enakomerno porazdelite po posodi oz. pekaču.
4. Hrano čim bolj porazdelite po notranjosti pečice. Najdebelejši deli ribe ali piščančja bedra naj bodo obrnjeni navzven. Najbolj občutljive dele hrane lahko zaščitite s kosi aluminijeve folije. **Pomembno:** aluminijeva folija ne sme priti v stik z notranjimi stenami pečice, saj lahko povzroči preskakovanje isker.
5. Debele kose hrane je potrebno večkrat obrniti.
6. Zamrznjeno hrano porazdelite čimbolj enakomerno, saj se ozki in tanki deli hrane odtalijo hitreje od debelejših in širših delov.
7. Hrane z visoko vsebnostjo maščobe, npr. maslo, kremasti sir ter smetana, ne odtalite do konca. Če jih hranite pri sobni temperaturi bodo pripravljene za uporabo že po nekaj minutah. Če v globoko zamrznjeni smetani najdete koščke ledu, smetano premešajte, preden jo postrežete.
8. Perutnino postavite na podstavek, obrnjen navzdol, da lahko sokovi mesa lažje odtečejo.
9. Kruh zavijte v prtiček, da se ne posuši preveč.
10. Kadarkoli pečica odda pisk in se na prikazovalniku izpiše napis **turn**, obrnite hrano.
11. Zamrznjeno hrano vzemite iz embalaže in ne pozabite odstraniti morebitnih kovinskih sponk. Če je embalaža za zamrznjeno hrano primerna tudi za segrevanje in kuhanje je potrebno zgolj sneti pokrov. V vseh ostalih primerih postavite hrano v posode, ki so primerne za uporabo v mikrovalovni pečici.
12. Tekočino, ki se sprosti med odtajanjem, predvsem pri odtajanju perutnine, zavržite. Nikakor ne dovolite, da ta tekočina pride v stik z drugo hrano.
13. Ne pozabite da mora hrana po koncu cikla odtajanja nekaj časa stati, da se toplota enakomerno porazdeli in da je hrana povsem odtaljena.

Opozorilo! Pred uporabo mikrovalovne pečice preberite poglavje "Varnost pri uporabi mikrovalovne pečice".

Pri kuhanju ali peki hrane z mikrovalovno pečico upoštevajte naslednja priporočila:

- Pred segrevanjem ali kuhanjem oz. peko hrane, ki ima lupino ali kožico (npr. jabolka, paradižnik, krompir, klobase), **prebodite kožico oz. lupino**, saj lahko kos hrane sicer počí. Pred začetkom priprave hrano razrežite na kose.
- Pred uporabo katerekoli posode se prepričajte, da je ta primerna za uporabo v mikrovalovni pečici (glej poglavje o tipih posode za pečico).
- Kadar pripravljate hrano z zelo nizko vsebnostjo vlage (npr. **odtajanje kruha**, priprava pokovke (koruze) itd.) je izhlapevanje zelo hitro. Pečica zato začne delovati kot bi bila prazna, zato se lahko hrana osmudi, pečica in posoda pa se lahko poškodujeta. Zato nikakor ne nastavite časa priprave, ki je daljši od potrebnega, in ves čas pozorno spremljajte proces priprave.
- V mikrovalovni pečici ni možno segrevanje večjih količin olja (cvrtje).
- **Predhodno kuhano hrano** odstranite iz embalaže, saj ta ni vedno odporna na toploto. Upoštevajte navodila proizvajalca hrane.
- **Če hkrati segrevate hrano ali pijačo v več posodah**, na primer v več skodelicah, jih enakomerno porazdelite po vrtljivem podstavku.
- Ne zapirajte **plastičnih vrečk** s kovinskimi sponkami; raje uporabite plastične sponke. Vrečke na več mestih preluknjajte, da lahko para uhaja iz njih.
- Med segrevanjem ali kuhanjem se prepričajte, da je hrana dosegla **temperaturo vsaj 70°C**.
- Med kuhanjem se lahko na vratih pečice nabira kondenzat **pare**, ki nato začne kapljati. To je običajno in je bolj opazno, če je temperatura prostora nižja. Ta pojav ne vpliva na varnost delovanja pečice. Po koncu priprave hrane počistite ostanke vode od kondenzacije.

- Ko segrevate tekočine, uporabite **posodo z velikimi odprtini**, da lahko para nemoteno uhaja.

Hrano pripravite v skladu z navodili, pri tem pa upoštevajte potreben čas kuhanja ter moč delovanja, navedeno v tabelah.

Upoštevajte, da so vrednosti v tabelah zgolj okvirne in so odvisne od začetnega stanja, temperature, vlage in vrste hrane. Priporočljivo je, da čas ter moč delovanja prilagodite vsakokratni situaciji. Odvisno od podrobnih značilnosti hrane bo morda potrebno podaljšati ali skrajšati čas priprave, ali povečati oz. zmanjšati moč delovanja.

Priprava hrane z mikrovalovno pečico...

1. Večja kot je količina hrane, daljši je čas njene priprave. Upoštevajte naslednje:
 - Dvojna količina >> dvojni čas priprave
 - Polovična količina >> polovični čas priprave
2. Nižja kot je temperatura hrane, daljši je čas kuhanja oz. peke.
3. Hrana, ki vsebuje veliko tekočine, se hitreje segreje.
4. Hrana bo segreti bolj enakomerno, če jo enakomerno porazdelite po vrtljivem podstavku. Če postavite bolj gosto hrano na zunanji del pladnja in manj gosto hrano bližje sredini pladnja, lahko segrevate tudi več različnih vrst hrane hkrati.
5. Med pripravo hrane lahko kadarkoli odprete vrata pečice. Ko storite to, se pečica samodejno izklopi. Pečica bo ponovno začela generirati mikrovalove šele, ko zaprete vrata in pritisnete tipko Start.
6. Pokrita hrana se segreje prej, prav tako pa bolj ohrani svoje lastnosti. Pokrovi, ki jih uporabite, morajo prepuščati mikrovalove, prav tako pa morajo imeti majhne odprtine, ki omogočajo uhajanje pare.

Kuhanje in peka z mikrovalovno pečico

Tabele in priporočila – Kuhanje zelenjave

Vrsta hrane	Količina (g)	Dodana tekočina	Moč (Watt)	Čas (min.)	Čas za porazdelitev toplote (min.)	Napotki
Cvetača	500	100ml	800	9-11	2-3	Narežite na rezine. Kuhajte pokrito. Enkrat obrnite.
Brokoli	300	50ml	800	6-8	2-3	
Gobe	250	25ml	800	6-8	2-3	
Grah in korenje	300	100ml	800	7-9	2-3	Narežite na kose ali rezine. Kuhajte pokrito. Enkrat obrnite.
Zamrznjeno korenje	250	25ml	800	8-10	2-3	
Krompir	250	25ml	800	5-7	2-3	Olupite in narežite na kose enake velikosti. Kuhajte pokrito. Enkrat obrnite.
Paprika	250	25ml	800	5-7	2-3	Narežite na kose ali rezine. Kuhajte pokrito. Enkrat obrnite.
Por	250	50ml	800	5-7	2-3	
Zamrznjen brstični ohrovt	300	50ml	800	6-8	2-3	Kuhajte pokrito. Enkrat obrnite.
Kislo zelje	250	25ml	800	8-10	2-3	Kuhajte pokrito. Obrnite enkrat.

Tabele in priporočila – Kuhanje ribe

Vrsta hrane	Količina (g)	Dodana tekočina	Moč (Watt)	Čas (min.)	Čas za porazdelitev toplote (min.)	Napotki
Ribji fileji	500	600	10-12	3	3	Kuhajte pokrito. Obrnite na polovici časa kuhanja.
Cela riba	800	800 400	2-3 7-9	2-3	2-3	Kuhajte pokrito. Obrnite na polovici kuhanja. Manjše oz. tanjše dele po želji pokrijte oz. zaščitite.

Priprava hrane z žarom

Da bi bila hrana pripravljena čim bolje, pri pripravi z žarom uporabite železno rešetko, ki je priložena pečici.

Rešetko namestite tako, da ni v stiku s kovinskimi površinami notranjosti pečice, saj lahko sicer prihaja do iskrenja, ki lahko poškoduje pečico.

POMEMBNA OPOZORILA:

1. Pri prvi uporabi žara se lahko sprošča dim in neprijeten vonj, ki sta posledica uporabe olj v proizvodnem postopku.
2. Vrata pečice se med delovanjem žara močno segrejejo. **Pazite, da otroci ne pridejo v bližino vročih vrat.**
3. Med delovanjem žara se notranje stene pečice ter rešetka močno segrejejo. Uporabite rokavice.

4. Če žar uporabljate daljši čas, je običajno, da se grelniki občasno izklopijo; to je posledica delovanja varnostnega termostata.

5. **Pomembno!** Kadar nameravate hrano peči ali kuhati v posodi, preverite, če je posoda primerna za uporabo v mikrovalovni pečici. Glej poglavje o tipih posode za pečice.

6. Ko uporabljate žar je možno, da maščoba, ki brizga iz hrane, pride v stik z grelnikom in se osmоди. To je običajno in ne pomeni napake pri delovanju.

7. Po koncu priprave hrane očistite notranjost ter pripomočke, da se ostanki hrane ne zasušijo.

Priprava hrane z žarom

Tabele in priporočila – Žar brez mikrovalov

Riba	Količina (g)	Čas (min.)	Napotki
Riba			
Brancin	800	18-24	Rahlo namažite z maslom. Po polovici kuhanja obrnite in dodajte začimbe.
Sardine / gurnard	6-8 rib	15-20	
Meso			
Klobase	6-8 kom	22-26	Po polovici kuhanja prebodite in obrnite.
Zamrznjeni sesekljeni zrezki	3 kom	18-20	Po polovici kuhanja prebodite.
Rebrca (debela približno 3 cm)	400	25-30	Namažite z oljem. Po polovici kuhanja prelijte z odtečeno maščobo in obrnite.
Drugo			
Opečen kruh	4 kosi	1½-3	Spremljajte potek priprave. Obrnite.
Opečeni obloženi kruhki	2 kosa	5-10	Spremljajte potek priprave.

Pred začetkom priprave segrejte žar tako, da ga pustite delovati dve minuti. Če niso napotki drugačni, uporabite železno rešetko. Rešetko postavite na posodo, v katero se lahko cedi voda ter maščoba. Navedena trajanja so zgolj okvirna in so odvisna od sestave in količine hrane, kot tudi zelenega končnega rezultata. Okus rib in mesa bo še boljši, če kose pred začetkom priprave namažete z rastlinskim oljem, začimbami in zelišči ter pustite, da se nekaj ur marinira. Po peki na žaru dodajte le še sol.

Klobase ne bodo počile, če jih pred peko na žaru prebodete z vilicami.

Ko preteče polovica časa priprave, preverite potek kuhanja oz. peke ter po potrebi obrnite hrano oz. jo namažite z oljem.

Žar je posebej primeren za pripravo tankih kosov mesa in ribe. Pri tanjših kosih mesa zadostuje, da jih obrnete enkrat, medtem ko je debelejšše kose potrebno obrniti večkrat. Če pripravljate ribo, staknite dva konca tako, da ji rep vtaknete v usta, nato pa jo postavite na železno rešetko.

Priprava hrane z žarom

Tabele in priporočila – Mikrovalovi + žar

Funkcija kombiniranega delovanja mikrovalov in žara je idealna za hitro pripravo hrane, ki jo hkrati želite hrustljivo zapeči. Prav tako je primerna za pripravo hrane, prekrite s sirom (gratiniranje).

Mikrovalovi in žar delujejo hkrati. Mikrovalovi hrano kuhajo, žar pa jo peče.

Vrsta hrane	Količina (g)	Posoda	Moč (Watt)	Čas (min.)	Čas za porazdelitev toplote (min.)
Testenine s sirom	500	Plitva posoda	400	12-17	3-5
Krompir s sirom	800	Plitva posoda	600	20-22	3-5
Lazanje	približno 800	Plitva posoda	600	15-20	3-5
Topljen kremast sir	približno 500	Plitva posoda	400	18-20	3-5
Dve surovi piščančji bedri (za peko na žaru)	200 vsaka	Plitva posoda	400	10-15	3-5
Piščanec	približno 1000	Plitva in široka posoda	400	35-40	3-5
Čebulna juha s sirom	2 skodelici po 200 g	Skleda ali skodelici za juho	400	2-4	3-5

Pred uporabo posode v mikrovalovni pečici se prepričajte, da je posoda za to res primerna. Uporabljajte le posodo, ki je primerna za uporabo v mikrovalovni pečici.

Posoda, ki jo nameravate uporabiti pri kombiniranem delovanju pečice, mora biti primerna tako za uporabo z mikrovalovi kot z žarom. Glej poglavje o tipih posode za pečico.

Upoštevajte, da so navedene vrednosti zgolj okvirne in da so odvisne od začetnega stanja, temperature, vlage ter vrste hrane.

Če po koncu začetno nastavljenega cikla hrana še ni dovolj zapečena, jo postavite pod žar za dodatnih 5 do 10 minut.

Prosimo, upoštevajte tudi napotke glede časa, potrebnega za porazdelitev toplote, in ne pozabite obrniti kosov mesa.

Če ni navedeno drugače, za peko uporabite vrtljivi podstavek.

Vrednosti navedene v tabeli veljajo, če je pečica zna začetku cikla hladna (pečice ni potrebno predhodno segreti).

Peka v mikrovalovni pečici

Tabela in nasveti – Priprava mesa in peciva

Mikrovalovna pečica / Vroč zrak

Vrta hrane	Količina (g)	Moč (W)	Temperatura °C	Čas (Min.)	Čas za porazdelitev toplote (min.)	Napotki
Goveja pečenka	1000-1500	400	200	30-40	20	Ne pokrijte posode Enkrat obrnite
Svinjska ribica / zrezek s kostmi ali brez Svinjska pečenka	800-1000	200	180-190	50-60	20	Ne pokrijte posode. Enkrat obrnite
Cel piščanec	1000/1200	400	200	30-40	10	Ne pokrijte posode. Piščanca obrnite s prsmi navzdol. Enkrat obrnite.
Polovica piščanca	500-1000	400	200	25-35	10	Ne pokrijte posode. Obrnite kose s kožo navzdol. Enkrat obrnite.
Pečenka iz telečjega fileja	1500/2000	200	180	60-65	20	Ne pokrijte posode. Obrnite enkrat ali dvakrat. Po obračanju pecite nepokrito
Goveja ledja	1500-1800	200	200	80-90	20	Ne pokrijte posode. Obrnite enkrat sli dvakrat.

Mikrovalovi / Peka

Pecivo	Moč (W)	Temperatura °C	Čas (Min.)	Čas za porazdelitev toplote (min.)	Napotki
Čokoladno-češnjeva pita	200	200	30	5-10	Vrtljivi podstavek, rahel žar, model za torte Ø 28 cm
Gibanica s sadjem	400	180	40-45	5-10	Vrtljivi podstavek, rahel žar, model za torte Ø 28 cm
Jabolčna pita	200	185	40-45	5-10	Vrtljivi podstavek, rahel žar, model za torte Ø 28 cm
Torta s kisló smetano in sadjem	400	180	35-40	5-10	Vrtljivi podstavek, rahel žar, model za torte Ø 28 cm
Gibanica z drobtinami	400	180	40-50	5-10	Vrtljivi podstavek, rahel žar, model za torte Ø 28 cm
Torta iz oreškov	200	170	30-35	5-10	Vrtljivi podstavek, rahel žar, model za torte Ø 28 cm

Peka v mikrovalovni pečici

Nasveti za peko

Na polovici peke obrnite kose mesa. Ko je meso pečeno, ga pustite še 20 minut v izklopljeni in zaprti pečici. Tako boste zagotovili, da so sokovi v mesu enakomerno razporejeni.

Temperatura ter čas, potrebna za peko, sta odvisna od vrste in količine mesa, ki ga pečete.

Če teža mesa, ki ga nameravate peči, ni navedena v tabeli, izberite nastavitev za težo, ki je takoj pod vrednostjo, ki jo iščete, in nekoliko podaljšajte čas peke.

Nasvet o posodi

Preverite, če je pečica dovolj velika, da lahko posodo postavite vanjo.

Vročo stekleno posodo postavite na suho kuhinjsko krpo. Če takšno posodo postavite na hladno ali mokro podlago, lahko steklo počí. Za jemanje posode iz pečice uporabite rokavice.

Pomembno

Ko izberete način delovanja z vročim zrakom in mikrovalovi, vedno uporabite majhno okroglo rešetko, ki jo postavite na vrtljivi podstavek, modele za torto ter pekače pa vedno postavite na okroglo rešetko.

Izjema: Tortni model iz pločevine postavite neposredno na vrtljivi podstavek.

Tabela in nasveti – peka z vročim zrakom

Vrsta hrane	Posoda	Raven	Temperatura	Čas (min.)
Orehova torta	Pločevinast tortni model	Vrtljiv podstavek	170/180	30/35
Sadni kolač	Pločevinast tortni model Ø 28 cm	Vrtljiv podstavek, majhna okrogla rešetka	150/160	35/45
Božični kolač	Pločevinast tortni model	Vrtljiv podstavek	170/190	30/45
Pikantno pecivo, npr. pizza s krompirjem	Okrogel stekleni model	Vrtljiv podstavek, majhna okrogla rešetka	160/180	50/70
Biskvitno pecivo	Pločevinast tortni model Ø 26 cm	Vrtljiv podstavek, majhna okrogla rešetka	160/170	40/45
Rulada z biskvitnim testom in marmelado	Steklen pekač	1	110	35/45
Češnjeva pita	Steklen pekač	1	170/180	35/45

Nasvet o posodi za peko peciva

Najpogosteje uporabljena posoda za peko so črni kovinski pločevinasti pekači. Če nameravate uporabiti tudi mikrovalove, uporabite stekleno, keramično ali plastično posodo za peko. Ta posoda mora prenesti temperature do 250°C. Če uporabljate tovrstno posodo, bo skorja peciva manj zapečena oz. hrustljava.

Nasvet o peki peciva

Različne količine in vrste peciva pomenijo različno temperaturo in čas peke. Sprva poskusite s krajšim časom peke in nižjo temperaturo, nato pa po potrebi zvišujte vrednosti. Ob nižji temperaturi bo testo pečeno bolj enakomerno. Vedno postavite pekač za pecivo na sredino vrtljivega podstavka.

Priporočila za peko

Kako preveriti, če je pecivo že pečeno

Deset minut pred koncem peke zapičite zobotrebec v najvišji del torte. Če se na lesen zobotrebec testo ne prijema, je pecivo pečeno.

Če je pecivo zelo temno:

Naslednjič izberite nižjo temperaturo, pri kateri pa naj o čas peke nekoliko daljši.

Če je pecivo zelo suho

Po koncu peke naredite z zobotrebcom nekaj lukenj v pecivo. Nato poškopite pecivo s sadnim sokom ali z alkoholno pijačo. Ob naslednji peki povišajte temperaturo za približno 10°C in skrajšajte čas peke.

Če se pecivo po obračanju ne odlepi od pekača

Po koncu peke pustite pecivo 5-10 minut, da se ohladi; tako ga boste lažje vzeli iz pekača. Če je še vedno prilepljeno za robove, z nožem previdno zaokrožite okrog peciva, med robom testa in pekačem. Naslednjič temeljito namastite pekač.

Nasvet za varčevanje z energijo

Če pripravljate pecivo v več pekačih, svetujemo, da pečete enega neposredno za drugim; ker bo po peki prvega pečica že vroča, lahko za drug pekač (in vse nadaljnje) skrajšate čas peke.

Priporočamo uporabo temnih pekačev – prebarvanih v črno ali prekritih s črnim emajlom – saj takšni pekači bolje absorbirajo toploto.

Pri daljših časih peke lahko pečico izklopite deset minut pred predvidenim koncem peke ter le-to dokončate s toploto, ki ostane v pečici tudi po izklopu.

Kakšno posodo lahko uporabim?

Delovanje z mikrovalovi

Pri načinih delovanja z mikrovalovi upoštevajte, da kovinske površine odbijajo mikrovalove. Steklo, porcelan, glina, plastika ter papir prepuščajo mikrovalove.

Zato **kovinske posode ali kovinskih loncev, ter posode s kovinskimi deli in kovinskim okrasjem ne uporabljajte v mikrovalovni pečici**. Steklena in glinena posoda s **kovinskim okrasjem ali z dodatkom kovine** (npr. svinčeni kristal) ni primerna za uporabo v mikrovalovni pečici.

Idealni materiali za uporabo v mikrovalovni pečici so steklo, posoda iz porcelana ali gline, ki je odporna na visoke temperature, ali plastika, odporna na visoke temperature. Posode iz zelo tankega in lomljivega stekla ali porcelana uporabite le pri krajših časih priprave (npr. pogrevanje).

Hrana oddaja toploto na posodo, zato se tudi ta lahko močno segreje. Zato vedno uporabljajte zaščitne kuhinjske **rokavice**.

Kako preskusiti posodo, ki jo nameravate uporabiti

Posodo, ki jo želite uporabiti v mikrovalovni pečici, postavite v pečico in izberite najvišjo moč ter čas delovanja 20 sekund. Če je posoda po tem času hladna ali zgolj rahlo segreta, je primerna za uporabo. Če se posoda močno segreje ali če povzroča iskrenje, ni primerna za uporabo v mikrovalovni pečici.

Delovanje z žarom in vročim zrakom

V primeru delovanja z žarom mora biti posoda odporna na temperature do vsaj 300°C.

Plastične posode niso primerne za uporabo v pečici, če deluje tudi grelnik za žar.

Delovanje z mikrovalovi in žarom

Pri kombiniranem delovanju mikrovalov in žara mora biti uporabljena posoda primerna tako za uporabo z mikrovalovi kot z žarom.

Aluminijeva posoda in folija

Že pripravljeno hrano v aluminijevi posodi ali aluminijevi foliji lahko postavite v mikrovalovno pečico, če upoštevate naslednje:

- Upoštevajte navodila proizvajalca, navedena na embalaži.
- Aluminijeva posoda ne sme biti višja od 3 cm in ne sme priti v stik s stenami pečice (**minimalna razdalja 3 cm**). Morebiten aluminijev pokrov je potrebno odstraniti.
- Aluminijevo posodo postavite neposredno na vrtljiv podstavek. Če uporabljate železno rešetko, postavite posodo na krožnik iz porcelana. Nikoli ne postavite aluminijeve posode neposredno na železno rešetko!
- Čas priprave je daljši, ker mikrovalovi prodirajo v hran zgolj iz vrha. Če ste v dvomih, raje uporabite posodo, primerno za uporabo v mikrovalovni pečici.
- Aluminijevo folijo lahko uporabite za zaščito pred mikrovalovi med odtajanjem. Občutljivo hrano, kot sta perutnina ali mleto meso, lahko zaščitite pred odvečno vročino tako, da pokrijete bolj izpostavljene dele, t.j. štrline in robove.
- **Pomembno:** aluminijeva folija ne sme priti v stik s stenami pečice, saj lahko to povzroči iskrenje.

Pokrovi

Priporočamo uporabo steklenih ali plastičnih pokrovov ali PVC folije, in sicer iz naslednjih razlogov:

1. Preprečili boste odvečno izhlapevanje (predvsem pri daljšem času priprave);
2. Čas priprave bo krajši;
3. Hrana se ne izsuši;
4. Okus hrane se bolje ohrani.

Pokrov naj ima luknje ali odprtine, ki preprečujejo nastanek previsokega tlaka pod njim. Plastične vrečke je potrebno odpreti. Steklencičke ali steklenke z otroško hrano ter druge podobne predmete segrevajte samo brez pokrovov, saj lahko sicer počijo.

Kakšno posodo lahko uporabim?

Tabela tipov posode

Spodnja tabela vsebuje načelne informacije glede vrste posode, ki jo lahko uporabite.

Vrsta posode	Način delovanja	Mikrovalovi		Žar	Mikrovalovi + Žar
		Odtajanje / pogrevanje	Kuhanje / peka		
Steklo in porcelan 1) Za domačo uporabo, neodporen na plamen, dovoljena uporaba v pomivalnem stroju		da	da	ne	ne
Glaziran porcelan Steklo in porcelan odporna na plamen		da	da	da	da
Porcelan, lončenina (iz kremenaste gline) 2) Neglaziran ali glaziran, brez kovinskega okrasja		da	da	ne	ne
Glinena posoda 2) Glazirana		da	da	no	no
Neglazirana		no	no	no	no
Plastična posoda 2) Odporna na temperature do 100°C		da	ne	ne	ne
Odporna na temperature do 250°C		da	da	ne	ne
Plastična folija 3) Plastična folija za hrano		ne	ne	ne	ne
Celofan		da	da	ne	ne
Papir, karton, pergament 4)		da	ne	ne	ne
Kovina Aluminijeva folija		da	ne	da	ne
Aluminijeva embalaža 5)		ne	da	da	da
Pripomočki (železna rešetka)		ne	ne	da	da

1. Brez zlatih ali srebrnih okrasnih robov; svinčen kristal ni primeren.

2. Upoštevajte navodila proizvajalca!

3. Ne uporabljajte kovinskih sponk za zapiranje vrečk. Preluknjajte vrečke. Plastično folijo uporabite le za pokrivanje hrane.

4. Ne uporabljajte papirnatih krožnikov.

5. Uporabljajte le plitve aluminijeve posode, brez pokrovov. Aluminij ne sme priti v stik s stenami v notranjosti (komori) pečice.

Čiščenje in vzdrževanje pečice

Čiščenje je edino vzdrževalno opravilo, bi je običajno potrebno na pečici.

Opozorilo! Mikrovalovno pečico čistite redno, pri tem pa odstranite vse morebitne ostanke hrane. Če ne vzdržujete čistoče pečice, se lahko njene površine obrabijo oz. poškodujejo, **kar skrajša življenjsko dobo pečice, lahko pa tudi povzroči nevarnost.**

Opozorilo! Med čiščenjem pečice naj bo ta izključena iz električnega omrežja. Izvlecite vtičač iz vtičnice ali izklopite stikalo na napajalnem vodu.

Ne uporabljajte agresivnih ali abrazivnih čistil, strgal, ki bi lahko opraskala površino, ali ostrih predmetov, saj lahko z njimi povzročite madeže ali poškodbe na površinah pečice.

Ne uporabljajte aparatov za čiščenje pod visokim tlakom ali čiščenje s paro..

Sprednja stranica

Običajno zadostuje da pečico očistite z vlažno krpo. Če je pečica zelo umazana, dodajte nekaj kapljic detergenta za ročno pomivanje posode. Po čiščenju z vodo (in detergentom) obrišite pečico s suho krpo.

Pri pečicah z aluminijasto sprednjo steno uporabite čistilo za čiščenje stekel in mehko krpo, ki ne pušča vlaken ali niti. Brišite z giba od ene strani do druge, pri tem pa ne pritiskajte na površino.

Nemudoma odstranite madeže vodnega kamna, maščobe, škroba ali jajčnega beljaka, saj pod takšnimi madeži lahko pride do korozije.

Pazite, da voda ne zaide v notranjost pečice.

Notranjost pečice

Po vsaki uporabi pečice očistite njeno notranjost z vlažno krpo; to je najlažji način da odstranite madeže od brizganja tekočin ali ostankov hrane, ki so se morda prilepili na notranje stene.

Za odstranjevanje bolj trdovratnih madežev uporabite neagresivno čistilo. **Ne uporabljajte razpršil za čiščenje pečic ali drugih agresivnih ali abrazivnih (grobih) čistil.**

Površina vrat in sprednje stranice pečice naj bo vedno povsem čista, saj tako zagotovite pravilno odpiranje in zapiranje vrat.

Pazite, da voda ne zaide v prezračevalne luknje mikrovalovne pečice.

V rednih intervalih, še posebej pa vsakič, ko se po pečici razlije tekočina, snemite vrtljiv podstavek skupaj z njegovim nosilcem ter očistite dno pečice.

Nikoli ne vklopite pečice, če vrtljiv podstavek in njegov nosilec nista nameščena na svoje mesto.

Če je notranjost pečice zelo umazana, postavite na vrtljiv podstavek skodelico vode in vklopite pečico za 2 minuti ali tri pri maksimalno moči mikrovalov. Para, ki se bo sprostila, bo omehčala umazanijo, ki jo boste nato lahko obrisali z mehko krpo.

Neprijeten vonj (npr. po pripravi ribe) lahko preprosto odstranite. V skodelico vode kanite nekaj kapljic limoninega soka, nato dodajte še žlico kave, da voda ne bi prekipela. Skodelico postavite v mikrovalovno pečico in segrevajte dve minuti ali tri pri maksimalni moči mikrovalov.

Strop pečice

Če je strop pečice umazan, lahko grelnik za žar spustite, da olajšate čiščenje.

Da se ne bi opekli, počakajte, da je grelnik za žar povsem ohlajen, preden ga spustite.

Upoštevajte naslednja navodila:

1. Obrnite nosilec grelnika za 90° (1).
2. Počasi spustite grelnik (2). **Ne uporabljajte sile, saj lahko poškodujete pečico.**
3. Ko očistite strop, vrnite grelnik za žar (2) na njegovo mesto, na enak način kot ste ga sneli.

Pokrov iz sljude (3), ki se nahaja na stropu, mora biti vedno čist. Ostanki hrane, ki se naberejo na pokrovu, lahko povzročijo škodo ali iskrenje.

Ne uporabljajte grobih čistil ali ostrih predmetov.

Da se izognete tveganju, nikoli ne odstranite pokrova iz sljude.

Pokrov žarnice oz. luči (4) se nahaja na stropu pečice in ga lahko med čiščenjem preprosto odstranite. Odvijte pokrov in ga pomijte z vodo ter detergentom za ročno pomivanje posode.

Pripomočki

Pripomočke očistite po vsaki uporabi. Če so zelo umazani, jih najprej namočite, nato pa uporabite krtačo in gobo. Pripomočke lahko pomijete tudi v pomivalnem stroju.

Poskrbite, da bosta plošča vrtljivega podstavka ter nosilec vedno čista. Ne vklopite pečice, če oba nista na svojem mestu.

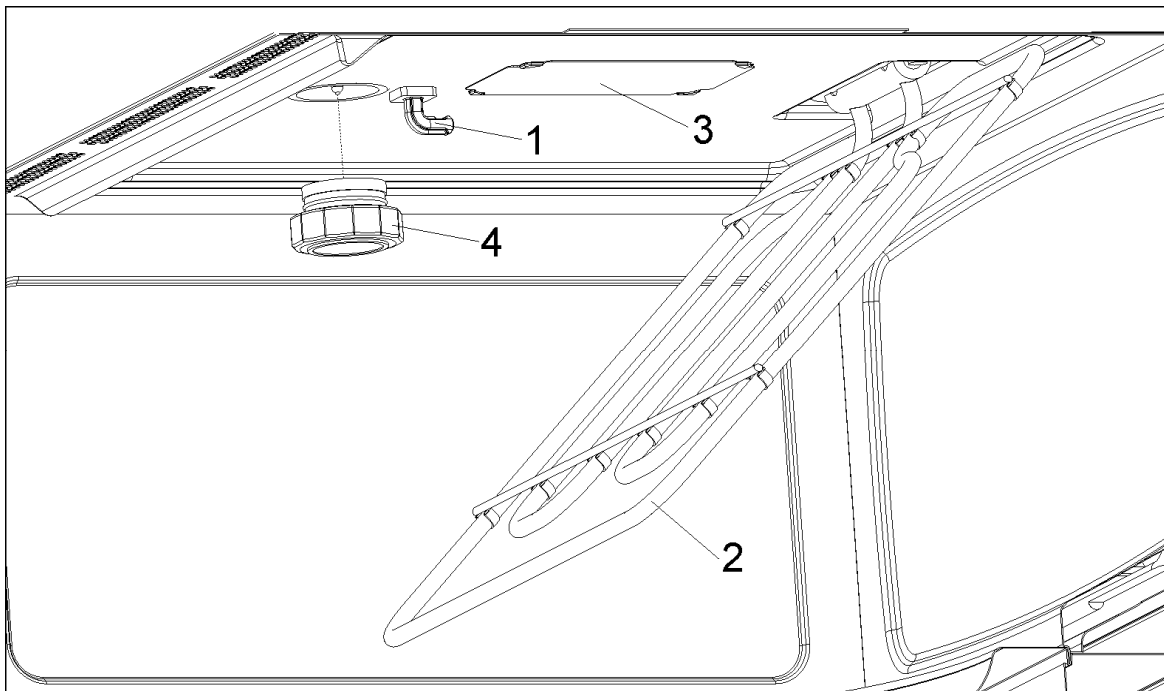

Kaj naj storim, če pečica ne deluje?

OPOZORILO! Kakršno koli popravilo sme opraviti le ustrezno usposobljen strokovnjak. Vsako popravilo, ki ga opravlja oseba brez pooblastila proizvajalca, je nevarno.

Za rešitev naslednjih težav morda ne bo potrebna pomoč servisne službe:

- **Prikazovalnik ne deluje!** Preverite naslednje:
 - Morda ste izklopili prikaz ure (glej poglavje o osnovnih nastavitvah).
 - **Če pritisnem katero koli tipko, se ne zgodi nič!** Preverite naslednje:
 - Morda je aktivirana varnostna blokada (glej poglavje o osnovnih nastavitvah).
 - **Pečica ne deluje!** Preverite naslednje:
 - Ali je vtikač pravilno vstavljen v vtičnico.
 - Pečica je vklopljena.
 - Vrata so povsem zaprta. Ob zapiranju se vrata slišno zaklenejo.
 - Med vrati in sprednjo stranico pečice so tujki.
 - **Med delovanjem pečice slišim čudne glasove!** Preverite naslednje:
 - Ali v pečici prihaja do iskrenja, ki ga povzročajo kovinski predmeti (glej poglavje o primernih posodi).
 - Posoda se dotika sten pečice.
 - Ali so v pečici kosi jedilnega pribora ali pripomočkov za kuhanje in peko.
 - **Hrana se ne segreje ali se segreva zelo počasi!** Preverite naslednje:
 - Ali ste nenamenoma uporabili kovinsko posodo.
 - Ali ste izbrali pravilen čas delovanja in raven moči.
 - Hrana, ki ste jo postavili v pečico, je hladnejša ali pa je njena količina večja kot običajno.

- **Hrana je prevroča, izsušena ali osmojena!** Preverite, če ste izbrali ustrezno trajanje in moč delovanja.
- **Po koncu kuhanja oz. peke slišim zvoke iz pečice!** To ni težava. Ventilator za hlajenje še nekaj časa deluje. Ko se temperatura dovolj spusti, se ventilator samodejno izklopi.
- **Pečica se vklopi, luč v notranjosti pečice pa ne!** Če vse funkcije delujejo pravilno, je morda pregorela žarnica. Pečico lahko kljub temu uporabljate.





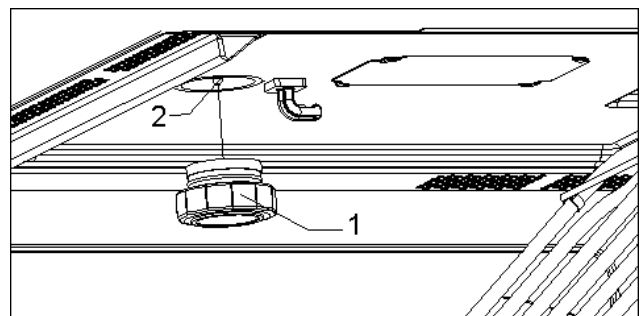

Menjava žarnice

Žarnico zamenjajte po naslednjem postopku:

- Izklopite pečico iz električnega omrežja. Izvlecite vtikač iz vtičnice ali izklopite napajanje.
 - Odvijte in odstranite pokrov žarnice (1).
 - Odstranite halogensko žarnico (2).
- Opozorilo! Žarnica je lahko zelo vroča.**
- Namestite novo halogensko žarnico 12V / 10 W. **Opozorilo! Ne dotikajte se površine žarnice neposredno s prsti, saj jo lahko tako poškodujete.** Upoštevajte navodila proizvajalca žarnice.
 - Ponovno privijte pokrov žarnice (1).
 - Ponovno priključite pečico na električno omrežje.



Opis funkcij

Simbol	Funkcija	Moč mikrovalov	Vrta hrane
	Mikrovalovi	200 W	Počasno odtajanje občutljive hrane; ohranjanje hrane tople
		400 W	Kuhanje na nizki temperaturi; dušenje riža Hitro odtajanje, pogrevanje otroške hrane
		600 W	Pogrevanje in kuhanje hrane
		800 W	Kuhanje zelenjave in druge hrane Počasno kuhanje in pogrevanje, Pogrevanje in kuhanje manjših količin hrane
		1000 W	Hitro segrevanje tekočin
	Mikrovalovi + Žar	200 W	Funkcija opekača
		400 W	Peka perutnine in mesa na žaru
		600 W	Peka pit ter jedi, prekritih s sirom (gratiniranih jedi)
	Žar		Peka hrane na žaru
	Žar + Ventilator	---	Peka mesa in ribe na žaru
			Peka perutnine na žaru
			Krompir – globoko zmrznjen, odtajanje in peka
	Vroč zrak	---	Peka mesa in peciva
	Mikrovalovi + Vroč zrak	200-600W	Hitra peka rdečega mesa, ribe in perutnine. Peka peciva

Specifikacije

- Izmenična napetost (AC)..... (glej napisno tablico)
- Poraba moči..... 3400 W\
- Moč žara..... 1500 W
- Moč pri peki z vročim zrakom..... 1500W
- Izhodna moč mikrovalov..... 1000 W
- Frekvenca mikrovalov..... 2450 MHz
- Zunanje dimenzije (Š×V×G)..... 595 × 455 × 542 mm
- Dimenzije notranjosti (komore) (Š×V×G)..... 420 × 210 × 390 mm
- Kapaciteta pečice..... 32 l
- Teža..... 38 kg

Montaža / Namestitev

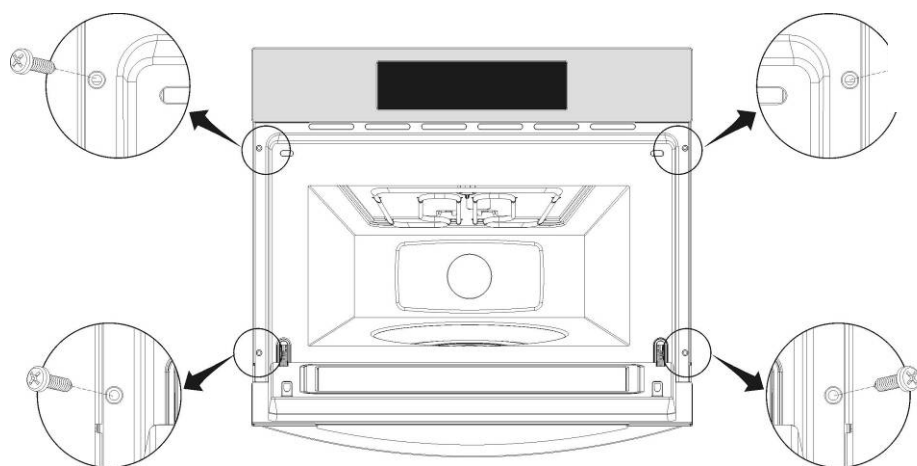
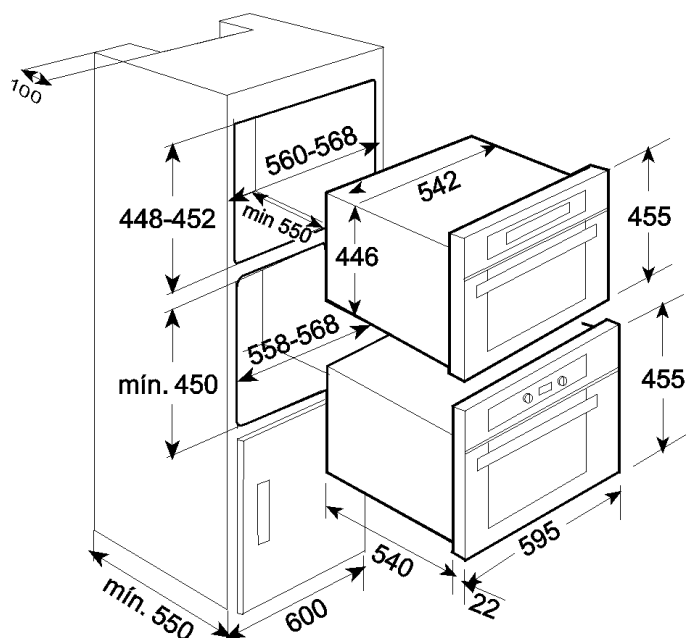
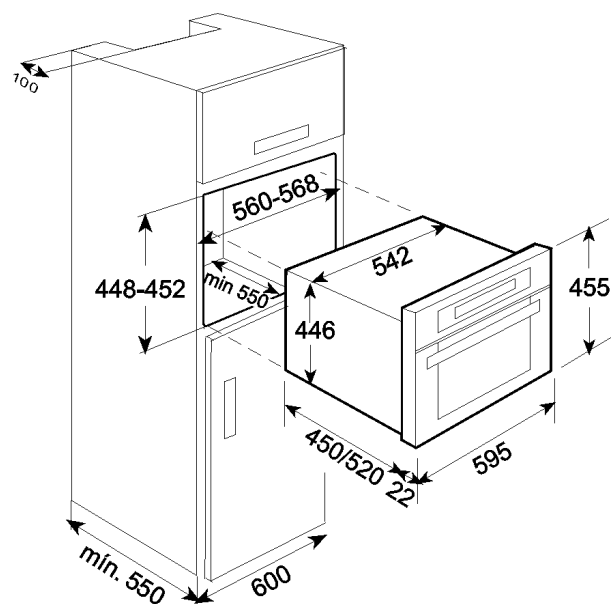
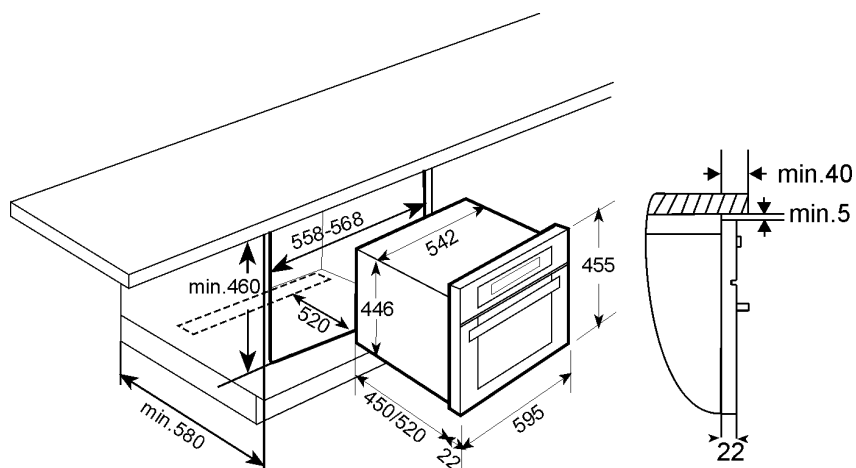

HR

- Pečnicu gurnite do kraja u otvor u kuhinjskom elementu, i postavite je na sredinu otvora.
- Otvorite vrata pećnice i privijte aparat na kuhinjski element pomoću četiri priložena vijka. Vijke umetnite kroz rupe na prednjoj stranici.

SL

- Pečico potisnite povsem v odprtino v kuhinjskem elementu in jo namestite na sredino odprtine.
- Odprite vrata pečice in privijte aparat na kuhinjski element s štiri priloženimi vijaki. Vijake vstavite skozi luknje na sprednji stranici.

