

# Hisense

life reimagined

## **EKSPLOATAVIMO VADOVAS NAUDOTOJUI**

Prieš eksploatuodami šį prietaisą atidžiai perskaitykite šį vadovą ir pasilikite, jeigu jo prireiktų ateityje.

LT

Lietuvių

# Turinys

**Ačiū, kad pasirinkote „Hisense“. Kad naujasis šaldytuvas jums teiktų tik džiaugsmą, atidžiai perskaitykite pateiktas instrukcijas. Jose pateikta svarbios informacijos apie įrengimą ir eksploatavimą. Neišmeskite šio vadovo – jo gali prireikti ateityje.**

Saugumo informacija ir įspėjimai.....	01
Naujo prietaiso įrengimas.....	13
Prietaiso aprašymas .....	17
Ekrano valdikliai .....	18
Šaldytuvo prijungimas prie belaidžio ryšio tinklo .....	21
Prietaiso naudojimas.....	23
Valymas ir priežiūra .....	25
Naudingos užuominos ir patarimai .....	27
Trikčių šalinimas .....	29
Prietaiso šalinimas.....	33
Rekomendacijos naudojant prietaisą .....	34

# Saugumo informacija ir įspėjimai

Saugumui ir tinkamam naudojimui užtikrinti atidžiai perskaitykite šį vadovą. Jame pateikiama svarbių saugumo rekomendacijų ir nurodymų. Prieš įrengdami ir naudodami prietaisą susipažinkite su jo valdymu ir saugumo funkcijomis, kad išvengtumėte nelaimingų atsitikimų. Šias instrukcijas laikykite lengvai pasiekiamoje vietoje, o jeigu šaldytuvą parduotumėte arba pergabentumėte jį į kitą vietą, būtinai informuokite naująjį savininką apie tinkamą jo naudojimą ir saugumą. Gamintojas neatsako už jokią žalą, patirtą dėl to, kad nebuvo laikomasi šių instrukcijų.



## Vaikų ir kitų lengvai pažeidžiamų asmenų saugumas

### Pagal EN standartą

Šį prietaisą gali naudoti 8 metų sulaukę ir vyresni vaikai, taip pat mažesnių fizinių, jutiminių ar psichinių gebėjimų žmonės ir žmonės, kuriems trūksta žinių ir patirties, bet tik tada, jei naudojantis prietaisu juo kas nors prižiūri, jiems buvo paaiškinta, kaip saugiai naudotis prietaisu, ir jeigu jie supranta, kokie pavojai kyla juo naudojantis netinkamai. Vaikams su prietaisu žaisti negalima. Vaikai be priežiūros negali imtis valymo ir priežiūros darbų.



## Vaikų ir kitų lengvai pažeidžiamų asmenų saugumas

### Pagal IEC standartą

Prietaisas nėra skirtas naudoti asmenims (įskaitant vaikus), turintiems fizinių ar psichikos negalių, arba pakankamai patirties ir žinių neturintiems asmenims, nebent už jų saugumą atsakingas asmuo juos prižiūri arba jiems paaiškino, kaip prietaisu naudotis. Prižiūrėkite vaikus ir jokia būdu neleiskite jiems žaisti su prietaisu.

Visas pakuotės medžiagas laikykite atokiai nuo vaikų, nes jiems kyla uždusimo pavojus.

Atėjus laikui prietaisą išmesti, jį atjunkite nuo maitinimo šaltinio ir nupjaukite maitinimo laidą netoli prietaiso, kad išvengtumėte elektros smūgio, taip pat nuimkite duris, kad vaikai žaisdami neužsidarytų prietaise.

Keisdami senesnius prietaisus su skląstimis arba spyruokliniais užraktais, tokius užraktus išaktyvinkite, kad būtų išvengta atsitiktinio užsidarymo prietaise.

# Saugumo informacija ir įspėjimai



## Bendrasis saugumas

3–8 metų amžiaus vaikai maisto produktus į šaldytuvą dėti ir iš jo išimti gali tik prižiūrimi. (Taikoma tik ES teritorijoje.)



## Bendrasis saugumas

### • ĮSPĖJIMAS

Šis prietaisas skirti gyvenamosiose patalpose ir kitoje panašioje aplinkoje, tokioje kaip:

1. Darbuotojų virtuvės parduotuvėse, biuruose ir kitoje darbo aplinkoje.
2. Gyvenamuosiuose ūkiniuose pastatuose, viešbučiuose, moteliuose ir kitoje gyvenamojoje aplinkoje.
3. Svečių namuose (pvz., teikiančiuose nakvynės su pusryčiais paslaugas).
4. Aprūpinimo maistu ir kitoje ne mažmeninės prekybos aplinkoje.

### • ĮSPĖJIMAS

Šiame prietaise nelaikykite sprogiųjų medžiagų, tokių kaip aerozolio skardinės su degiosiomis medžiagomis.

### • ĮSPĖJIMAS

Jei maitinimo laidas yra pažeistas, jį turi pakeisti gamintojas arba kvalifikuotas asmuo, kad būtų išvengta pavojų.

### • ĮSPĖJIMAS

Žiūrėkite, kad nebūtų blokuojamos prietaiso ventiliacijos angos ir oro srautas.



## Bendrasis saugumas



### Įspėjimas. Gaisro pavojus / degios medžiagos

- **ĮSPĖJIMAS**

Draudžiama naudoti mechaninius prietaisus ir kitas gamintojo nerekomenduojamas priemones atšildymo procesui paspartinti.

- **ĮSPĖJIMAS**

Žiūrėkite, kad nebūtų pažeistas šaltnešio kontūras.

- **ĮSPĖJIMAS**

Nenaudokite elektros prietaisų šaldytuvo viduje, nebent toks naudojimas būtų aprobuotas gamintojo.

- **ĮSPĖJIMAS**

Šaltnešis ir izoliuojančiosios dujos yra degūs. Prietaisą išmeskite įgaliotajame centre. Saugokite nuo liepsnos.

- **ĮSPĖJIMAS**

Prietaisą statydami žiūrėkite, kad niekur neužkliūtų ir nebūtų apgadintas maitinimo laidas.

# Saugumo informacija ir įspėjimai



## Bendrasis saugumas

### • ĮSPĖJIMAS

Stenkitės prietaiso nejungti prie maitinimo lizdo ar ilgintuvo su keliais kištukiniais lizdais.



## Apšvietimo lempučių keitimas

### • ĮSPĖJIMAS

Nekeiskite šviesdiodžio lempučių patys! Jei šviesdiodžio lempučių sugadinta, pagalbos teiraukitės klientų aptarnavimo telefonu. Tai taikoma tik šaldytuvams, kuriuose yra lempučių.



## Šaltnešis

Prietaise naudojamas izobutanas (R600a) – natūralios, aplinką tausojančios, tačiau degios dujos. Žiūrėkite, kad gabendami ir įrengdami neapgadintumėte šaltnešio kontūro. Šaltnešis (R600a) yra degus.

## Šaltnešis

- **ĮSPĖJIMAS**

Šaldytuvų šaltnešio kontūre būna šaltnešio ir dujų. Šios medžiagos turi būti šalinamos profesionaliai, nes jos gali sužaloti akis arba užsidegti. Prieš tinkamai šalindami įsitikinkite, kad nepažeisti šaltnešio kontūro vamzdeliai.

- **ĮSPĖJIMAS**

Gaisro pavojus / degios medžiagos. Jeigu apgadintas šaltnešio kontūras:

1. Laikykite atokiai nuo atviros liepsnos ir degimo šaltinių.
2. Pasirūpinkite, kad aplink prietaisą būtų gera ventilacija.

Gaminį kaip nors modifikuoti pavojinga. Dėl apgadinto maitinimo laido gali kilti trumpasis jungimas, liepsna arba elektros smūgis.



## Elektros sauga

1. Nenaudokite ilgintuvų.
2. Reguliariai tikrinkite, ar maitinimo laido kištukas neapgadintas. Apgadintas kištukas gali perkaisti ir kelti užsiliepsnojimo pavojų.
3. Maitinimo laido kištukas visada turi būti lengvai pasiekiamas.
4. Netraukite už maitinimo laido, norėdami ištraukti kištuką iš maitinimo lizdo.
5. Jeigu maitinimo lizdas atsilaisvinęs, jo nenaudokite, kad išvengtumėte elektros smūgio arba užsiliepsnojimo pavojaus.
6. Draudžiama eksploatuoti prietaisą be vidinio apšvietimo gaubto.
7. Šį šaldytuvą galima jungti tik prie 220–240 V / 50 Hz vienfazio kintamosios srovės šaltinio. Jeigu vietiniai įtampos svyravimai šias ribas viršija, saugumo sumetimais būtina naudoti bent 350 W kintamosios srovės įtampos reguliatorių. Prijunkite šaldytuvą prie atskiro maitinimo lizdo su žemikliu.

# Saugumo informacija ir įspėjimai

## Kasdienis naudojimas

- Šaldytuve laikant degias dujas arba skysčius galima sukelti sprogingą.
- Šaldytuvo viduje nenaudokite elektros prietaisų, tokių kaip ledukų gaminimo aparatai arba plakikliai.
- Atjungdami nuo maitinimo tinklo traukite už kištuko, ne už maitinimo laido.
- Šalia plastikinių prietaiso dalių nedėkite įkaitusių daiktų.
- Šis prietaisas nėra įmontuojamasis įrenginys.
- Žiūrėkite, kad maisto produktai nesiliestų su užpakalinėje sienelėje esančia oro išleidimo anga.
- Fasuotus šaldytus maisto produktus laikykite vadovaudamiesi gamintojo instrukcijomis.
- Laikykitės šiame vadove pateiktų gamintojo laikymo reikalavimų. Sekite atitinkamas saugojimo instrukcijas.
- Neužšaldykite gazuotų gėrimų (su burbuliukais), nes jie gali sprogti ir apgadinti šaldytuvą.
- Valgant ką tik iš šaldiklio išimtus užšaldytus produktus galima nušalti ir taip susižaloti.

## Saugumo informacija ir įspėjimai

- Nestatykite prietaiso tiesioginėje saulėkaitoje. Laikykite prietaisą atokiai nuo atviros liepsnos, kad išvengtumėte užsiliepsnojimo pavojaus.
- Šis prietaisas skirtas maisto produktams ir gėrimams laikyti buitinėje aplinkoje, kaip nurodyta instrukcijų vadove. Prietaisas yra sunkus. Jį perkeldami būkite atsargūs.
- Nelieskite ir neišimkite maisto produktų iš šaldiklio drėgnomis rankomis, nes galite susižaloti odą.
- Nelipkite ir nesiremkite į šaldytuvo pagrindą, stalčius ar duris.
- Atšildyto maisto pakartotinai užšaldyti negalima.
- Valgant ledukus tiesiai iš šaldiklio galima nušalti burną arba lūpas.
- Kad nesusižalotumėte ir nesugadintumėte prietaiso, neprikraukite per daug maisto produktų į durų stalčiukus ir pakabinamus stalčius.
- Maistą prieš dedant į šaldytuvą sudėkite į maišelius. Skysčius laikykite buteliuose ar indeliuose su dangteliais, kad išvengtumėte išsiliejimo, nes dėl šaldytuvo konstrukcijos juos sunku išvalyti.

## Saugumo informacija ir įspėjimai

- Įrenkite išorinį temperatūros ir drėgmės jutiklį, kad būtų geriau reguliuojama prietaiso temperatūra ir drėgmė.

### **Dėmesio! Priežiūra ir valymas**

- Prieš pradėdami valyti ar atlikdami priežiūros darbus atjunkite prietaisą nuo maitinimo tinklo.
- Nevalkykite prietaiso metaliniais objektais, garinėmis valymo priemonėmis, eteriniais aliejais, organiniais tirpikliais ar šveičiamaisiais valikliais.
- Nenaudokite aštrių objektų atšildydami šaldiklį. Vietoje jų naudokite plastikinį grandiklį.
- Vandens dozatoriaus valymas: Išvalykite vandens bakelį, jei jis nebuvo naudojamas 48 valandas. Išplaukite vandens sistemą, prijungtą prie vandens tiekimo, jei vanduo nebuvo paimtas 5 dienas.

# Saugumo informacija ir įspėjimai

## Svarbios įrengimo instrukcijos

- Griežtai laikykitės visų pateiktų jungimo prie elektros tinklo instrukcijų. Atidarę pakuotę patikrinkite, ar prietaisas neapgadintas.
- Nenaudokite prietaiso, jei jis apgadintas. Apie bet kokius apgadinius iš karto praneškite pardavėjui ir neišmeskite pakuotės.
- Prieš jungdami prietaisą prie maitinimo tinklo palaukite bent 4 valandas, kad šaltnešis sutekėtų atgal į kompresorių.
- Pasirūpinkite pakankam oro cirkuliacija aplink prietaisą, kad jis neperkaistų. Vadovaukitės įrengimo nurodymais tinkamai ventiliacijai užtikrinti.
- Prietaiso nugarėlė neturi būti pernelyg arti sienos ir negali liestis arba būti arti įkaitusių dalių, tokių kaip kompresorius, kitaip gali kilti užsiliepsnojimo pavojus.
- Nestatykite prietaiso šalia radiatorių arba viryklių.
- Pasirūpinkite, kad įrengto prietaiso maitinimo laido kištukas būtų lengvai pasiekiamas.
- Perdavimo dažnių juostos ir didžiausia leidžiamoji perdavimo galia darbinėse dažnių juostose: 2400–2483,5 MHz, mažiau nei arba lygu 20 dBm.
- Laikykitės bent 20 cm atstumu nuo prietaiso radiatoriaus.

# Saugumo informacija ir įspėjimai

## Techninė priežiūra

- Elektros priežiūros darbus atlikti turi tik kvalifikuotas elektrikas.
- Šio gaminio techninę priežiūrą gali atlikti tik įgaliotieji techninės priežiūros centrai, naudodami tik patvirtintas atsargines dalis.
  1. Jeigu prietaiso nereikia atšildyti.
  2. Jeigu prietaisas turi šaldiklį.
- „Queensland“ paslaugų pastabos: „Queensland“ įgalioti technikai turi turėti „Dujų darbų“ leidimą dirbti su anglies vandeniliais šaltnešiais, kad atliktų bet kokį aptarnavimą.

# Naujo prietaiso įrengimas

Prieš imantis prietaiso įrengimo reikia atkreipti dėmesį į kelias svarbius patarimus.



## Prietaiso ventilacija

Esant gerai ventilacijai aplink prietaisą jis ne tik efektyviau šaldys, bet ir bus taupoma energija. Pasirūpinkite, kad aplink jį būtų pakankamai erdvės šilumai pasišalinti.

### Patarimas.

Palikite 50 mm tarpą užpakalinėje pusėje, bent 12 mm tarpą viršuje ir po 12 mm kiekviename šone. Įsitinkinkite, kad prieš šaldytuvą yra pakankamai vietos, kad durys atsidarytų 125° kampu. Žiūrėkite tolesnėse diagramose.

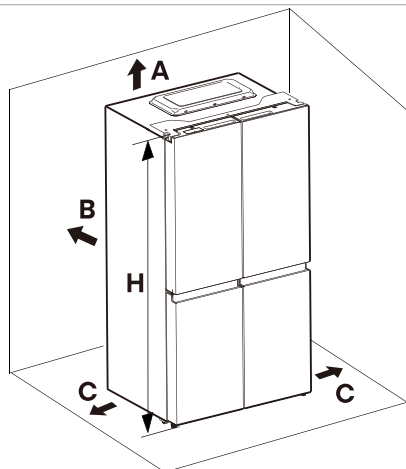

A > 1/2" (12 mm)

B > 2" (50 mm)

C > 1/2" (12 mm)

## Svarbi informacija (mm)

W	D	H	W1	W2	W3	D1	D2
914	730	1790	908	996	1474	610	1108

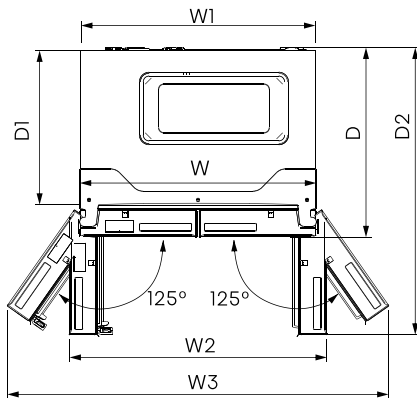

## Pastaba

Šis prietaisas veikia gerai klimato klasėse nuo SN iki T. Veikimas gali sumažėti, jei prietaisas paliekamas už nurodyto temperatūros diapazono ilgesnį laiką.

Klimato klasė	Aplinkos temperatūra
SN	10–32°C
N	16–32°C
ST	16–38°C
T	16–43°C

Prietaisą statykite sausoje vietoje, kad nesikauptų drėgmė. Nestatykite prietaiso tiesioginiuose saulės spinduliuose, lietuje ar šalčio poveikyje. Laikykite toliau nuo šilumos šaltinių, tokių kaip viryklės, atvira liepsna ar šildytuvai.

# Naujo prietaiso įrengimas

## Prietaiso lyginimas (jei reikia)

- Kojas apačioje pareguliuokite tam tinkamu veržliarakčiu, kad prietaisą tinkamai išlygiuotumėte ir užtikrintumėte gerą oro cirkuliaciją. Jūs galite reguliuoti rankomis arba veržliarakčiu.
- Kad durys uždarytų automatiškai, šiek tiek pakreipkite įrenginio viršų atgal, pasukdami reguliuojamas kojas.
- Prieš prietaisą perkeldami, kilstelėkite jo kojas, kad jis laisvai riedėtų. Perkeltą prietaisą vėl išlygiuokite.

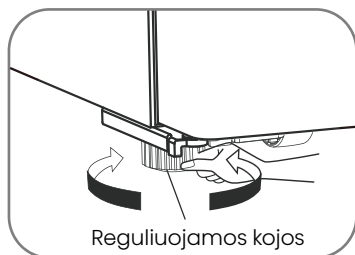
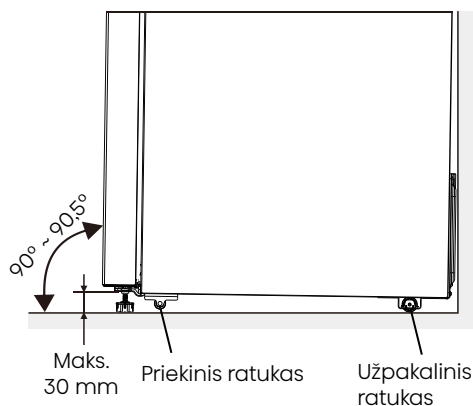

## Įspėjimas

- Kad prietaisas būtų saugiai įrengtas, jį reikia statyti ant lygaus, tvirto paviršiaus, kuris būtų lygiagretus su grindimis. Pagrindas turi būti pakankamai stiprus visiškai prikrautam prietaisui išlaikyti.
- Ratukus naudokite tik šaldytuvui pirmyn arba atgal pastumti. Stumiant į šonus galima apgadinti ir grindis, ir ratukus.
- Rekomenduojama sureguliuoti abi apatinės kojas, kol jos paliestų žemę, pastatant šaldytuvą.

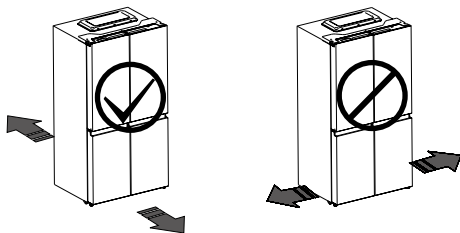

# Naujo prietaiso įrengimas



Jei jūsų namų durys per siauros, kad šaldytuvas praeitų, nuimkite duris.



## Įspėjimas

- Prieš nuimdami duris, atjunkite maitinimą.
- Prieš pradėdami darbą, vėl prijunkite žemimo laidą.
- Nesilaikant šių nurodymų gali kilti mirtis, gaisras ar elektros smūgis.

## Reikalingi įrankiai (nepateikiami):

	
Šešiakampis raktas (5/32", 4 mm)	Veržliaraktis (5/16", 8 mm)
	
Kryžminis atsuktuvus	

## Durų nuėmimas (jei reikia)

1. Uždarius duris, nuimkite 3 varžtus, laikydami viršutinius dangtelius (1) su kryžmini (+) atsuktuvu ir tada nuimkite viršutinį dangtelį.

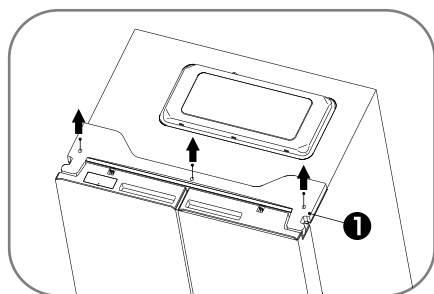

2. Norėdami nuimti laidų jungtį, paspauskite jungties viršų (2) ir atskirkite ją nuo kitos dalies.

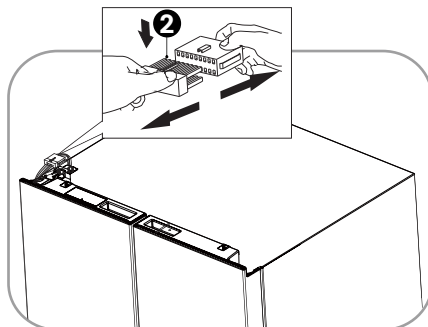

3. Nuimkite varžtus (3), pritvirtintus prie viršutinių vyrių su veržliaraktį (5/16", 8 mm) ir žemės varžtą (4), pritvirtintą prie vyrių su kryžmini (+) atsuktuvu. Nuimkite viršutinius kairiuosius ir dešiniuosius durų vyrius (5).

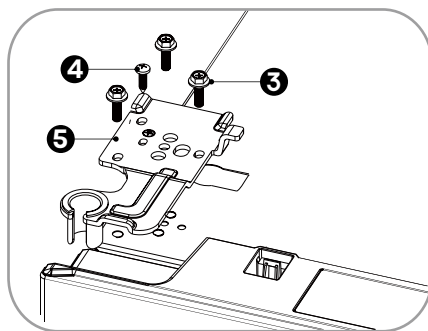

# Naujo prietaiso įrengimas

**4.** Naudokite abi rankas, kad atidarytumėte duris daugiau nei 90°. Pakelkite ir nuimkite.

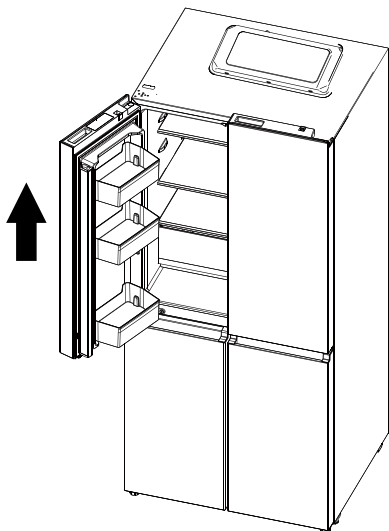

**5.** Nuimkite varžtus (6), pritvirtintus prie vidurinių vyrų su šešiakampiu raktu (5/32", 4 mm). Nuimkite vidurinius kairiuosius ir dešiniuosius vyrus (7).

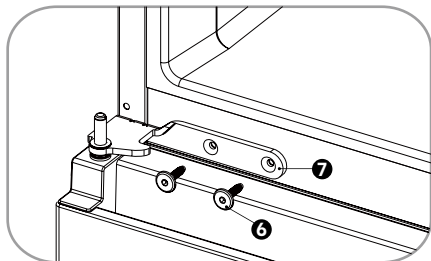

## Durų surinkimas

Norėdami vėl pritvirtinti duris, po to, kai perkelsite prietaisą į galutinę vietą, surinkite dalis atvirkštine tvarka.

# Prietaiso aprašymas

## Prietaiso apžvalga

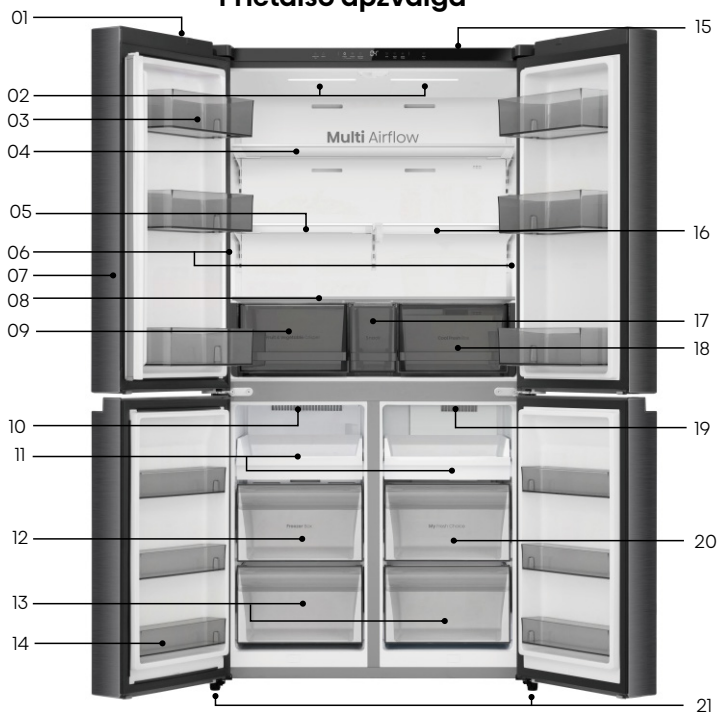

- |  |   |
|--|---|
| 01. Wi-Fi modulis                      | 12. Šaldiklio vidurinis stalčius                |
| 02. Šaldytuvo viršutinės LED lemputės  | 13. Apatiniai stalčiai                          |
| 03. Šaldytuvo Durų Lentynos            | 14. Šaldiklio durų lentynos                     |
| 04. Pilno dydžio stiklinė lentyna      | 15. Valdymo skydelis                            |
| 05. Pusiau dydžio stiklinė lentyna     | 16. Sulankstoma stiklinė lentyna                |
| 06. Šaldytuvo Viršutinė LED Šviesa     | 17. Vidurinis laikymo stalčius                  |
| 07. Vertikali pertvara                 | 18. Šviežio maisto dėžė                         |
| 08. Šviežių produktų stalčiaus dangtis | 19. Konvertuojamo Skyriaus Viršutinė LED Šviesa |
| 09. Vaisių ir daržovių stalčiukai      | 20. Konvertuojamo skyriaus vidurinis stalčius   |
| 10. Šaldiklio Viršutinė LED Šviesa     | 21. Lyginimo kijos                              |
| 11. Patiekimo padėklai                 |   |



### Pastaba

Jūsų šaldytuvas gali atrodyti šiek tiek kitaip, nei parodyta šiam vadove, dėl nuolatinio gaminių tobulinimo. Tačiau jo funkcijos ir naudojimo instrukcijos yra tokios pačios. Optimalioms energijos sąnaudoms užtikrinti visus komponentus įrenkite kaip nurodyta pirmiau.

# Ekrano valdikliai

Šis gaminytis turi vieną valdymo skydelį, kuris įrengtas ant viršutinio dangtelio. Naudokite prietaisą pagal šias gaires.

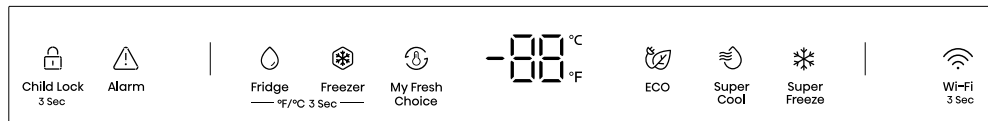

Kai prietaisas įjungtas, visi piktogramos ekrano skydelyje bus apšviesti 3 sekundes.

## Dėmesio!

Nustatydami temperatūrą, jūs nustatote vidutinę viso skyriaus temperatūrą. Faktinė skyriaus temperatūra gali skirtis nuo ekrane rodomos temperatūros, priklausomai nuo laikomo maisto kiekio, jo išdėstymo ir aplinkos kambario temperatūros. Be to, temperatūra viršutinėje ir apatinėje skyriaus dalyje gali skirtis.



## Apsaugos nuo vaikų užraktas

Paspauskite ir palaikykite „Child Lock“ mygtuką 3 sekundes, kad užrakintumėte visą valdymą. Kai valdymo skydelis užrakintas, piktograma „“ bus apšviesta, ir joks mygtukas neveiks. Norėdami atrakinti, dar kartą paspauskite ir palaikykite „Child Lock“ mygtuką 3 sekundes.



## Durų signalas

Šis įspėjamasis signalas sužadinas palikus duris atviras ilgiau nei 1 minutę. Signalas skambės 5 kartus per minutę pirmąsias ir antrąsias minutes. Pradedant nuo trečios minutės, signalas skambės kartą per sekundę. Jei ilgai skamba įspėjamasis signalas dėl atidarytų durų, burzgiklis nustos veikti po 10 minučių, kai durys bus uždarytos. Norėdami išjungti įspėjamąjį signalą, paspauskite bet kurį mygtuką. Visos durys uždarytos ir durų atidarymo signalas išjungtas.



## Aukšta šaldiklio temperatūra įspėjamasis signalas

Kai šaldiklio temperatūra yra per aukšta, įsijungia įspėjamasis signalas ir užsidega piktograma „“. Patikrinkite šaldiklio temperatūrą po 24 valandų nuo įjungimo. Jei temperatūra būna padidėjusi 4 valandas, sužadinas įspėjamasis signalas.

# Ekranio valdikliai

Išjungti signalą:

Paspauskite „Alarm“ mygtuką, kad išjungtumėte garsinį signalą, o „△“ piktograma liks įjungta, kol tikroji šaldiklio temperatūra sumažės žemiau signalizacijos temperatūros;

Jei šaldiklio temperatūra pasiekia standartą, piktograma išsijungia, o aukštos temperatūros signalas išjungiamas.

Jei aukštos temperatūros signalas nebus atšauktas, piktograma nuolat dega, o burzgiklis skambės 3 kartus per minutę. Po 10 minučių signalas sustos.

## Šaldiklio temperatūros reguliavimas



### Šaldiklis

Šaldiklio temperatūrą galite reguliuoti naudodami „Freezer“ mygtuką. Spaudžiant mygtuką be perstojo, temperatūra bus nustatyta toliau nurodyta seka.

▶ -14°C - -15°C - -16°C - . . .  
-24°C - -23°C - -22°C ◀  
↻ 7°F - 6°F - 5°F - . . .  
-11°F - -10°F - -9°F ↻



### Super užšaldymas

Paspauskite mygtuką „Super Freeze“, kad įjungtumėte šį režimą. Užsidegs Super užšaldymo piktograma „❄“, o šaldiklio temperatūra bus nustatyta -24°C (-11°F). „Super užšaldymas“ greitai sumažina temperatūrą, kad maistas būtų užšaldytas greičiau ir išliktų daugiau vitaminų bei maistinių

medžiagų. Super užšaldymo režimas automatiškai išsijungia po 52 valandų, o šaldiklio temperatūra grįžta prie ankstesnio nustatymo.

Kai įjungtas Super užšaldymas, galite jį išjungti paspausdami „Freezer“ arba „Super Freeze“ mygtuką. Super užšaldymas naudojamas atlikti išankstinį užšaldymą ir greitą užšaldymą šaldiklio skyriuje nuosekliai. Ši funkcija pagreitina šviežio maisto užšaldymą ir tuo pačiu apsaugo jau laikomą maistą nuo nepageidaujamo šildymo.

## PASTABA.

- Super užšaldymo funkcijoje, kai paspausite „ECO“ mygtuką, įsijungs „EKO“ funkcija, ir Super užšaldymo režimas išsijungs.
- Pasirinkus Super užšaldymo funkciją, įsitikinkite, kad šaldiklio skyriuje nėra butelių. Jie gali sprogti.

## Šaldytuvo temperatūros reguliavimas



### Šaldytuvas

Galite paspausti „Fridge“ mygtuką, kad valdytumėte šaldytuvo temperatūrą. Spaudžiant mygtuką be perstojo, temperatūra bus nustatyta toliau nurodyta seka.

# Ekranu valdikliai

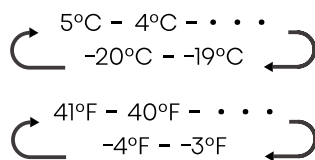
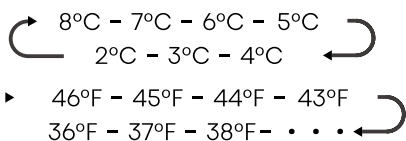

## Super atvėsinimas

Paspauskite „Super Cool“ mygtuką, kad aktyvuotumėte šį režimą. Užsidegs Super atvėsinimo piktograma „❄️“, o šaldytuvo temperatūra bus nustatyta 2°C (36°F). Super atvėsinimas automatiškai išsijungs po 6 valandų, o temperatūra grįš prie ankstesnio nustatymo.

Kai įjungtas „Super atvėsinimas“, jį galima išjungti paspaudus mygtuką „Fridge“ arba „Super Cool“.

### PASTABA.

Jei įjungtas Super atvėsinimas, paspaudus mygtuką „ECO“ bus aktyvuotas EKO režimas ir Super atvėsinimas bus išjungtas.

## „Mano šviežias pasirinkimas“ temperatūros valdymas



### „Mano šviežias pasirinkimas“

Paspauskite „My Fresh Choice“ mygtuką, kad nustatytumėte konvertuojamo skyriaus temperatūrą. Spaudžiant mygtuką be perstojo, temperatūra bus nustatyta toliau nurodyta seka.



## ECO

Paspauskite „ECO“ mygtuką, kad įjungtumėte arba išjungtumėte EKO režimą. Įjungus EKO režimą, užsidegs EKO piktograma „🌿“, šaldytuvo temperatūra automatiškai bus nustatyta 6°C (43°F), o šaldiklio -17°C (1°F).

Kai EKO režimas bus išjungtas, piktograma „🌿“ išsijungs, o temperatūra grįš prie ankstesnių nustatymų.



## °F/°C

Paspauskite ir palaikykite „Fridge“ ir „Freezer“ mygtukus 3 sekundes, kad pereitumėte tarp Celsijaus ir Farenheito.

## Demonstracinė veikseną

Demonstracinė veikseną skirta naudoti prekybos vietose. Šiuo režimu šaldytuvai gali atrodyti veikiantis, tačiau šalto oro negamins. Valdymo skydelyje indikatoriai rodys „OF“. Norėdami išjungti šį režimą, vienu metu paspauskite ir palaikykite mygtukus „Child Lock“ ir „Wi-Fi“ 3 sekundes. Po to burzgiklis pyptelės tris kartus.

# Šaldytuvo prijungimas prie belaidžio ryšio tinklo

## „ConnectLife“ programėlė

„ConnectLife“ – tai išmanioji programėlė, leidžianti valdyti išmaniuosius prietaisus išmanioju telefonu arba planšetiniu kompiuteriu.

## Įdiegimas

1. Išmaniajame telefone atverkite „Apple App Store“ („iOS“) arba „Google Play Store“ („Android“).

2. Susiraskite „ConnectLife“. Ieškokite programėlės su tokia piktograma:



3. Atsisiųskite ir įdiekite programėlę „ConnectLife“, kurios autorius yra „ConnectLife, LLC“.

Arba išmanioju telefonu ar planšetiniu kompiuteriu nuskaitykite QR kodą programėlei „ConnectLife“ įdiegti.



## Pastaba.

- Belaidžio ryšio signalo stiprumui įtakos gali turėti atstumas tarp prietaiso ir belaidžio ryšio maršruto parinktuvo. Jiems esant per toli vienas nuo kito, jų gali nepavykti susieti arba susiejimas gali užtrukti ilgiau.

- Prietaisai jungiasi tik prie 2,4 GHz belaidžio ryšio tinklų. Turi būti matomas belaidžio ryšio tinklo SSID.
- Tinklo veikimui įtakos gali turėti belaidžio ryšio aplinka, įskaitant prie jo prijungtus prietaisus.
- Tokie išoriniai veiksniai kaip jūsų namų tinklo aplinka arba interneto paslaugų teikėjas gali sukelti jūsų prietaiso belaidžio ryšio pertrūkių.

## Šaldytuvo prijungimas

Įdiegę „ConnectLife“, prisijunkite prie savo paskyros arba ją sukurkite, ir:

1. Paspauskite bet kurį mygtuką valdymo skydelyje, kad jį aktyvuotumėte. Jis pasiruošęs, kai valdymo skydelis įsijiebs.



2. Paspauskite ir 3 sekundes palaikykite belaidžio ryšio mygtuką, kol pasigirs pyptelėjimas. Kelias sekundes švies belaidžio ryšio lemputė „Wi-Fi“, kuri paskui pradės blyškėti.



# Šaldytuvo prijungimas prie belaidžio ryšio tinklo

**3.** Savo prietaise įjunkite „Bluetooth“ ir atverkite „ConnectLife“. Palaukite, kol pasirodys išskylantysis pranešimas, rodantis, kad aptiktas naujas prietaisas. Palieskite mygtuką išskylančiajame pranešime ir vykdykite rodomas instrukcijas.

**4.** Jei išskylantysis pranešimas nepasirodo, programėlėje patys palieskite „Pridėti prietaisą“ arba „+“.

**5.** Prietaisų sąrašę pasirinkite „šaldytuvą“.

**6.** Vykdykite programėlėje rodomas šaldytuvo prijungimo instrukcijas. Baigus ekrane bus rodomas šaldytuvą.

## **Pastaba.**

- Prietaisas susiejimo veiksmą veiks iki 5 minučių.
- Norėdami atstatyti tinklo nustatymus, paspauskite ir laikykite „Wi-Fi“ mygtuką 6 sekundes. Kai prietaisas bus atstatytas, išgirsite du garsus.
- Nustačius iš naujo prietaisas automatiškai veiks susiejimo veiksmą.
- Be pertrūkių šviečianti belaidžio ryšio lemputė rodo, kad prie tinklo prisijungta sėkmingai.

# Prietaiso naudojimas

Šiame skyriuje aprašoma, kaip naudoti daugumą naudingų funkcijų. Rekomenduojama atidžiai perskaitykite šias instrukcijas, prieš pradėdant naudoti prietaisą.

## Durų lentyna

- Tinka konservuotų skysčių, butelių gėrimų ir supakuotų maisto produktų saugojimui ir pan. Venkite per daug apkrauti lentynas sunkiais daiktais.

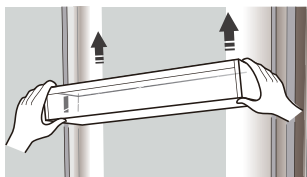

## Reguliuojamos lentynos

Lentynų aukštį galima reguliuoti pagal jūsų saugojimo poreikius.

1. Norėdami nuimti stiklines lentynas. Pakreipkite priekinę lentynos dalį pagal nurodytą kryptį (1) ir pakelkite ją vertikaliai (2). Ištraukite lentyną.

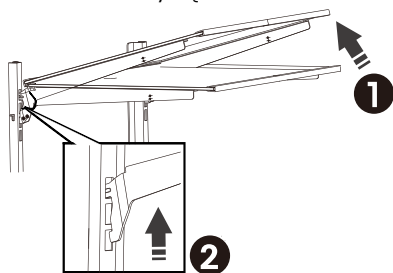

2. Norėdami vėl įdiegti stiklines lentynas, pakreipkite priekinę lentynos dalį ir įdėkite lentynos kablius į angas norimame aukštyje (3). Tada nuleiskite lentynos priekinę dalį, kad kabliai patektų į angas (4).

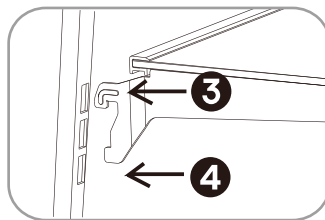

## Daržovių stalčius šaldytuvo skyriuje

- Šis stalčius idealiai tinka vaisiams ir daržovėms laikyti.
- Ištraukite daržovių stalčių, laikydami jį lygiai. Pakreipkite jį aukštyn, kad visiškai išimtumėte.
- Norėdami vėl įdiegti daržovių stalčių, atlikite pašalinimo žingsnius atvirkštine tvarka.

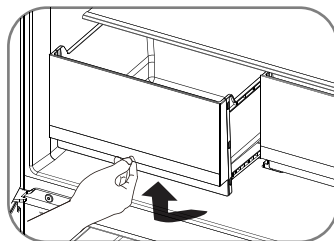

## Stalčius šaldiklyje/konvertuojamame skyriuje

- Šis skyrius yra idealus saugoti daiktus, kurie turi būti laikomi užšaldyti, pvz., mėsa, ledus.
- Konvertuojamas skyrius gali būti nustatytas į teigiamą arba neigiamą temperatūrą, priklausomai nuo jūsų saugojimo poreikių.
- Stalčių pašalinimo procedūra yra tokia pati kaip daržovių stalčiaus.

# Prietaiso naudojimas



## Dėmesio

Niekada neužverkite durų, kai stalčiai ar laikikliai yra ištraukti. Tai gali sugadinti prietaisą. Užtikrinkite, kad buteliai šaldiklyje nebūtų laikomi ilgiau nei būtina, nes jie gali sprogti nuo užšalimo.

# Valymas ir priežiūra

Prietaiso higienai užtikrinti, jį reguliariai valykite (įskaitant visus išorinius ir vidinius priedus) – bent kartą kas du mėnesius.

## Įspėjimas

- Užtikrinkite, kad šaldytuvas būtų atjungtas nuo maitinimo šaltinio prieš valymą. Elektros smūgio pavojus! Prieš pradėdami valyti išjunkite prietaiso maitinimą ir atjunkite jį nuo maitinimo lizdo.

## Išorės valymas

Reguliariai valant užtikrinama šaldytuvo išvaizdos priežiūra.

- Skaitmeninį skydelį ir ekrano skydelį valykite švaria, švelnia šluoste.
- Sudrėkinkite šluostę vandeniu, užuot purškę vandenį tiesiai ant prietaiso. Tokiu būdu drėgmė nesikaups vienoje vietoje.
- Duris, rankenas ir spintos paviršius nuvalykite švelniu valikliu, tada nusausinkite minkšta šluoste.

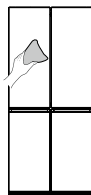

## Įspėjimas

- Nenaudokite aštrių objektų, kad nesubraižytumėte paviršiaus.
- Nenaudokite stiprių cheminių medžiagų, tokių kaip skiedikliai, automobilio plovikliai, balikliai, eteriniai aliejai arba organiniai tirpikliai, tokie kaip benzenas. Jie gali apgadinti prietaiso paviršių ir kelia užsiliepsnojimo pavojų.

## Vidaus valymas

- Turėtumėte reguliariai valyti prietaiso vidų. Valyti bus lengviau, kai maisto atsargos bus mažos. Norėdami gerai išvalyti, nuimkite stalčius ir lentynas.
- Vidų valykite praskiestu sodo bikarbonato tirpalu, tada plaukite šiltu vandeniu, naudodami išspaustą kempinę arba šluostę. Prieš atgal sudėdami lentynas ir krepšelius įsitikinkite, kad viskas visiškai išdžiūvo.
- Nusausinkite visus paviršius ir išimamus komponentus, prieš sudėdami juos atgal.

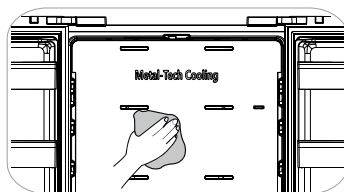

# Valymas ir priežiūra

- Nepaisant automatinio atšildymo funkcijos, šaldiklyje vis tiek gali susidaryti šerkšnas, jeigu bus dažnai darinėjamos arba ilgai paliekamos atviros jo durys.
- Jeigu susidarė storas šerkšno sluoksnis, šaldiklį atšildykite, ai jus beveik tuščias:
  1. Ištuštinkite šaldiklį, atjunkite šaldytuvą nuo maitinimo šaltinio ir atidarykite duris. Vėdinkite kambarį, kad paspartintumėte atšildymą.
  2. Kai šaldiklis atitirps, išvalykite jį vadovaudamiesi rekomendacijomis.



## Įspėjimas

- Nenaudokite aštrių objektų atšildydami šaldiklį.
- Kol prietaiso vidus visiškai neišdžius, jo neįjunkite ir neįjunkite prie maitinimo tinklo lizdo.

## Durų sandariklio valymas

- Reguliariai valykite durų sandariklius. Žiūrėkite, kad jie nepradėtų lipti prie šaldytuvo korpuso, nes taip jie gali suplyšti. Išvalykite sandarinimo dalis naudodami švelnų ploviklį ir šiltą vandenį. Po valymo kruopščiai nuplaukite ir išdžiovinkite.



## Įspėjimas

- Šviesdiodžio lemputę turi keisti kompetentingas asmuo. Jei šviesdiodžio lemputė sugadinta, pagalbos teiraukitės klientų aptarnavimo telefonu.

# Naudingos užuominos ir patarimai

## Energijos taupymo patarimai

Energijos taupymo sumetimais rekomenduojame vadovautis toliau pateiktais patarimais.

- Kuo trumpiau laikykite atidarytas duris, kad taupytumėte energiją.
- Prietaisą laikykite atokiai nuo šilumos šaltinių, tokių kaip tiesioginė saulėkaita ar viryklės.
- Nustatykite tinkamą temperatūrą.
- Prietaise nelaikykite šilto maisto ir garuojančių skysčių. Prietaisą įrenkite gerai vėdinamoje, sausoje vietoje. Žr. skyrių „Naujo prietaiso įrengimas“.
- Nekeiskite stalčių, pakabinamų stalčių ir lentynų sąrankos, nes originali sąranka užtikrina didžiausią energijos taupymą.

## Patarimai, kaip šaldytuve laikyti šviežius maisto produktus

- Nedėkite šilto maisto tiesiai į šaldytuvą arba šaldiklį; dėl to pakyla vidinė temperatūra ir eikvojama daugiau energijos.
- Uždenkite arba suvyniokite maisto produktus, kurių stiprus kvapas.
- Maisto produktus išdėstykite taip, kad aplink juos laisvai cirkuliuotų oras.

## Patarimai šaldytų maisto produktų laikymui

- Įsitinkinkite, kad užšaldyti maisto produktai buvo tinkamai laikomi parduotuvėje.
- Atšildytą maistą reikia greitai suvartoti ir neužšaldyti pakartotinai.
- Paisykite gamintojo nurodyto laikymo laikotarpio.

## Patarimai, kaip šaldytuve laikyti maisto produktus

- Mėsa (Visų rūšių): Supakuokite į polietileno. Supakuotą mėsą padėkite ant stiklinės lentynos virš daržovių stalčiaus. Paisykite maisto produktų laikymo trukmės ir gamintojo nurodytos galiojimo pabaigos datos.
- Terminiškai apdorotas maistas, šalti patiekalai ir pan.: Juos reikia supakuoti ir galima laikyti bet kurioje lentynoje.
- Vaisiai ir daržovės: Vaisius ir daržoves laikykite jiems skirtame stalčiuje.
- Sviestas ir sūris: Sandariai suvyniokite į aliuminio foliją arba polietileno plėvelę.
- Pieno buteliai: Pieno butelius reikia uždenkti ir laikyti durų lentynose.

## Užšaldymo patarimai

- Palikite prietaisą įjungtą bent 2 val. nustatę žemą temperatūrą prieš naudodami pirmą kartą arba po ilgos pertraukos.

# Naudingos užuominos ir patarimai

- Maisto produktus užšaldykite nedidelėmis porcijomis, kad jie greitai ir gerai užšaltų ir kad juos būtų patogų atšildyti.
- Naudokite sandarią aliuminio foliją arba polietileno plėvelę.
- Žiūrėkite, kad neužšaldytas maistas nesiliestų su užšaldytu maistu, kitaip užšaldytas maistas gali iš dalies atšilti.
- Užšaldomus produktus paženklinkite, nurodydami datą, kad efektyviau naudotumėte turimas atsargas.

## Prietaiso išjungimas

Jeigu reikia prietaisą išjungti ilgam laikui, vadovaukitės tolesniais nurodymais, kad jame neatsirastų pelėsio.

1. Išimkite visą maistą.
2. Atjunkite prietaisą nuo maitinimo tinklo.
3. Kruopščiai išvalykite ir išdžiovinkite vidų.
4. Duris palikite šiek tiek pravertas, kad vėdintųsi.

# Trikčių šalinimas

Jeigu kyla prietaiso problemų, prieš kreipdamiesi pagalbos atlikite toliau nurodytas patikras. Prieš skambindami į techninės priežiūros tarnybą, atlikite kelias paprastas patikras, nurodytas šiame skyriuje.



## Įspėjimas

1. Neremontuokite prietaiso patys. Jeigu problemų nepavyksta išspręsti atlikus nurodytas patikras, kreipkitės į kvalifikuotą elektriką, įgaliotąjį techninės priežiūros meistrą arba mažmenos platintoją, iš kurio prietaisą įsigijote.
2. Žemiau pateikiamas įspėjimas apie vaikų užstrigimą.



## Pavojus

Pavojus, kad vaikas užstrigs. Prieš išmesdami seną šaldytuvą ar šaldiklį:

- Nuimkite duris.
- Palikite lentynas viduje, kad vaikai negalėtų įlipti į vidų.

Problema	Galima priežastis ir sprendimas
Prietaisas neveikia taip, kaip turėtų	Įsitikinkite, kad maitinimo laido kištukas gerai įkištas į maitinimo lizdą.
	Patikrinkite ir, jeigu reikia pakeiskite saugiklį arba išjunkite ir vėl įjunkite srovės pertraukiklį.
	Šaldiklis gali neveikti atšildymo ciklo metu arba netrukus po įjungimo – taip saugomas kompresorius.
Nemalonūs kvapai	Išvalykite prietaiso vidų.
	Patikrinkite, ar nedvokia koks nors maistas, indeliai arba vyniojamosios medžiagos.

# Trikčių šalinimas

Problema	Galima priežastis ir sprendimas
Prietaisas triukšmingas	<p>Normalūs garsai:</p> <ul style="list-style-type: none"> <li>• Veikiančio kompresoriaus garsai.</li> <li>• Oro cirkuliacijos triukšmas, kurį skleidžia ventilatoriaus varikliai.</li> <li>• Burbuliuojantis garsas, lyg virtų vanduo. Pokštelėjimai automatinio atšildymo metu.</li> <li>• Spragtelėjimas prieš įsijungiant kompresoriui.</li> <li>• Kai vanduo bus išleidžiamas, išgirsite spragtelėjimo garsą.</li> <li>• Gaunant ledą, girdėsite variklio veikimo garsą.</li> </ul> <p>Jeigu girdite neįprastus garsus:</p> <ul style="list-style-type: none"> <li>• Įsitikinkite, kad šaldytuvus sulygiuotas.</li> <li>• Šaldytuvą laikykite atokiai nuo sienų.</li> <li>• Patikrinkite, ar buteliai arba indeliai nenukrito arba nesirita.</li> <li>• Vandens siurblių ir vožtuvų garsai bus girdimi, kai vandens bakelis bus įdėtas.</li> <li>• Vandens siurblių ir vožtuvų garsas taip pat atsiras, kai paspausite dozatoriaus svirtį.</li> </ul>
Nuolat veikia variklis	<p>Taip gali nutikti susiklosčius tam tikroms sąlygoms:</p> <ul style="list-style-type: none"> <li>• Nustatyta pernelyg žema temperatūra.</li> <li>• Neseniai buvo įdėtas didelis šilto maisto kiekis.</li> <li>• Aukšta aplinkos temperatūra.</li> <li>• Dažnai arba ilgam atidarinėjamos durys.</li> <li>• Prietaisas ką tik įrengtas arba buvo išjungtas ir dabar įjungtas vėl.</li> </ul>
Šerkšno susidarymas	<p>Įsitikinkite, kad neužstojamos oro išleidimo angos ir kad aplink laikomą maistą yra pakankamai vietos orui cirkuliuoti. Įsitikinkite, kad duris pavyksta visiškai sandariai uždaryti. Apie šerkšno šalinimą skaitykite skyriuje „Valymas ir priežiūra“.</p>
Viduje per šilta	<p>Dažnai atidarinėjamos arba ilgam laikui paliekamos atidarytos durys.</p> <ul style="list-style-type: none"> <li>• Kąkas trukdo durims užsidaryti:</li> <li>• Aplink prietaisą palikta nepakankamai laisvos vietos.</li> </ul>

# Trikčių šalinimas

Problema	Galima priežastis ir sprendimas
Viduje per šalta	Padidinkite temperatūrą, kaip nurodyta skyriuje „Ekrano valdikliai“.
Durys sunkiai užsidaro	Užtikrinkite, kad šaldytuvas būtų šiek tiek pasviręs atgal 0,1" – 0,2" (2,5 – 5 mm), kad durys galėtų automatiškai užsidaryti. Patikrinkite, ar nėra kliūčių.
Ant grindų varva vanduo	<p>Gali būti, kad netinkamai išlygiuota vandens rinktuvė, esanti šaldytuvo apačioje; gali būti nesulygiuotas vandens išleidimo latakas, esantis po kompresoriaus viršumi, todėl vanduo nenukreipiamas į rinktuvę taip, kaip turėtų. Vandens išleidimo latakas gali būti užsikimšęs arba gali būti ne visiškai gerai sujungta jungtis.</p> <ul style="list-style-type: none"><li>• Gali reikėti atitraukti šaldytuvą nuo sienos ir patikrinti vandens rinktuvę, vandens išleidimo lataką ir jungtį.</li><li>• Jeigu šaldytuvas buvo ilgai išjungtas, galėjo ištirpti susikaupęs ledas, todėl vanduo ir išsiliejo ant grindų.</li></ul>
Neveikia lemputė	<ul style="list-style-type: none"><li>• Šviesdiodžio lemputė galėjo sugesti. Šviesdiodžio lemputes keiskite vadovaudamiesi skyriaus „Valymas ir priežiūra“ instrukcijomis.</li><li>• Valdymo sistema išjungė lemputes, nes durys buvo per ilgai paliktos atidarytos. Uždarykite ir vėl atidarykite duris lemputėms iš naujo aktyvinti.</li></ul>
Šaldytuve girdisi vandens burbuliavimas	<ul style="list-style-type: none"><li>• Tai normalu. Burbuliavimas girdisi iš viduje cirkuliuojančio šaltnešio kontūro.</li></ul>

# Trikčių šalinimas

Problema	Galima priežastis ir sprendimas
Nepavyksta prijungti prietaiso prie belaidžio ryšio tinklo	<ul style="list-style-type: none"><li>• Ar teisingai įvedėte namų Wi-Fi tinklo slaptažodį? Patikrinkite, ar slaptažodis teisingas, ir bandykite prisijungti vėl.</li><li>• Ar namų Wi-Fi maršrutizatoriaus dažnis yra 2,4 GHz? Prietaisas jungiasi tik prie 2,4 GHz belaidžio ryšio tinklų. Nustatykite specialų 2,4 GHz belaidžio ryšio SSID ir prijunkite prie jo prietaisą.</li><li>• Maršruto parinktuvas ir prietaisas yra per toli vienas nuo kito, todėl prastas tinklo ryšys? Gali pasireikšti silpnas signalas ir kyla problemų su ryšio nustatymu. Perkelkite maršruto parinktuvą arčiau prietaiso arba įjunkite belaidžio ryšio signalo stiprintuvą.</li></ul>

# Prietaiso šalinimas

Šio prietaiso negalima išmesti su įprastomis buitinėmis atliekomis.

## Pakuotės medžiagos

Perdirbamos medžiagos yra paženklintos perdirbimo ženklų. Pakuotę šalinkite atsakingai.

## Prieš prietaisą išmetant

1. Atjunkite prietaisą nuo maitinimo lizdo.
2. Nupjaukite maitinimo laidą.



### Įspėjimas

Šaldytuvų šaltnešio kontūre būna šaltnešio ir dujų.

Šios medžiagos turi būti šalinamos profesionaliai, nes jos gali sužaloti akis arba užsidegti. Prieš tinkamai šalindami įsitikinkite, kad nepažeisti šaltnešio kontūro vamzdeliai.

	<b>Tinkamas šalinimas</b>
	<p>Šis simbolis rodo, kad šio gaminio negalima išmesti su kitomis buitinėmis atliekomis (visoje Europos Sąjungoje). Kad nekontroliuojamai išmetamos atliekos nedarytų žalos aplinkai ar žmonių sveikatai, gaminį atiduokite perdirbti, taip prisidėdami prie tvaraus pakartotinio medžiagų išteklių naudojimo. Norėdami grąžinti naudojamą prietaisą, naudokite paskirtas grąžinimo ir surinkimo sistemas arba susisiekite su pardavėju, kuriame įsigijote produktą. Jie užtikrins, kad produktas būtų perdirbtas aplinkai saugiu būdu.</p>

# Rekomendacijos naudojant prietaisą

Kad maisto produktai būtų laikomi saugiai ir nebūtų užteršti, paisykite šių rekomendacijų:

- Nepalikite ilgam laikui atidarytų durų. Dėl to gali pastebimai padidėti temperatūra prietaiso viduje.
- Reguliariai valykite paviršius, besiliečiančius su maistu, ir drenažo sistemas.
- Žalią mėsą ir žuvį laikykite tam tinkamuose induose, kad nesiliestų su kitais maisto produktais ir ant jų nevarvėtų.
- Fasuotus užšaldytus maisto produktus, ledus ir ledukus laikykite dviejų žvaigždučių šaldiklio skyriuose.
- Šviežių maisto produktų negalima užšaldyti vienos, dviejų arba trijų žvaigždučių skyriuose.

Eil. Nr.	Skyriaus tipas	Tikslinė laikymo temp. [°C]	Tinkamas maistas
1	Šaldytuvas	+2~+8	Kiaušiniai, termiškai apdorotas maistas, fasuoti produktai, vaisiai, daržovės, pieno produktai, pyrago gaminiai, gėrimai ir kiti nešaldomi maisto produktai.
2	(***)* Šaldiklis	≤-18	Jūros gėrybės (žuvis, krevetės, kiaukutiniai), gėlavandenė žuvis ir mėsa (būtina sunaudoti per 3 mėnesius, kitaip sumažėja maistinė vertė ir suprastėja skonis). Tinka šviežiams maisto produktas užšaldyti.
3	*** Šaldiklis	≤-18	Jūros gėrybės (žuvis, krevetės, kiaukutiniai), gėlavandenė žuvis ir mėsa (būtina sunaudoti per 3 mėnesius, kitaip sumažėja maistinė vertė ir suprastėja skonis). Netinka šviežiams maisto produktas užšaldyti.
4	Vynas	+5~+20	Raudonas, baltas, putojantis vynas ir t.

## Rekomendacijos naudojant prietaisą

Eil. Nr.	Skyriaus tipas	Tikslinė laikymo temp. [°C]	Tinkamas maistas
5	** Šaldiklis	≤-12	Jūros gėrybės (žuvis, krevetės, kiaukutiniai), gėlavandenė žuvis ir mėsa (būtina sunaudoti per 2 mėnesius, kitaip sumažėja maistinė vertė ir suprastėja skonis). Netinka šviežiems maisto produktams užšaldyti.
6	* Šaldiklis	≤-6	Jūros gėrybės (žuvis, krevetės, kiaukutiniai), gėlavandenė žuvis ir mėsa (būtina sunaudoti per 1 mėnesį, kitaip sumažėja maistinė vertė ir suprastėja skonis). Netinka šviežiems maisto produktams užšaldyti.
7	0 žvaigždučių	-6~0	Šviežia kiauliena, jautiena, žuvis, vištiena ir tam tikri fasuoti, apdoroti maisto produktai: Geriausia sunaudoti per vieną dieną po įsigijimo arba per 3 dienas. Iš dalies supakuoti, įvynioti, fasuoti apdoroti maisto produktai (netinkami užšaldyti).
8	Atšaldymas	-2~+3	Šviežia arba užšaldyta kiauliena, jautiena, vištiena, gėlavandeniai produktai (suvartoti per 7 dienas, jei laikoma žemesnėje nei 0 °C temperatūra, arba per 2 dienas, jei laikoma aukštesnėje nei 0 °C temperatūra). Jūros gėrybės žemesnėje nei 0°C temperatūra galima laikyti iki 15 dienų; jų negalima laikyti aukštesnėje nei 0°C temperatūra.
9	Švieži maisto produktai	0~+4	Šviežia kiauliena, jautiena, žuvis, vištiena ir termiškai apdoroti maisto produktai (suvartoti per 3 dienas, geriausia – tą pačią dieną).

# Rekomendacijos naudojant prietaisą



## Pastaba

Maisto produktus laikykite tam skirtuose šaldytuvo skyriuose ir jiems tinkamoje temperatūroje.

- Jei prietaisas nenaudojamas ilgą laiką, jį išjunkite, atšildykite, išvalykite, išdžiovinkite ir palikite praviras duris, kad neaugtų pelėsis.



## Įspėjimas

Maisto produktus supakuokite į maišelius, o skysčius išpilstykite į uždaramus butelius arba kitas talpyklas su dangteliais, kad jie nebūtų užteršti ir neišsilietų šaldytuve.

**Hisense**

life reimagined