

# Hisense

life reimagined

## **BEDIENUNGSANLEITUNG**

Bevor Sie dieses Gerät bedienen, lesen Sie bitte dieses Handbuch sorgfältig durch und bewahren Sie es zum späteren Nachschlagen auf

**RS818N4ICE RS818N4IFE RS818N4IIE**

**Deutsch**

## Inhalt

Informationen zur Sicherheit und Warnhinweise.....	2	Ihr Gerät verwenden.....	21
Aufbau Ihres neuen Gerätes.....	8	Reinigung und Pflege.....	25
Beschreibung des Geräts.....	13	Hilfreiche Tipps und Tricks.....	27
Bedienfeld.....	14	Fehlerbehebung.....	29
		Entsorgung des Gerätes.....	31



## Informationen zur Sicherheit und Warnhinweise

Zu Ihrer eigenen Sicherheit und ordnungsgemäßen Verwendung lesen Sie bitte vor Installation und erstmaligem Gebrauch des Geräts das Benutzerhandbuch sorgfältig durch, einschließlich der Hinweise und Warnungen. Zur Vermeidung von unnötigen Fehlern und Unfällen ist es erforderlich, dass alle Personen, die das Gerät verwenden, hinreichend vertraut sind mit dessen Betrieb und seinen Sicherheitsmerkmalen. Bewahren Sie diese Anleitungen sorgfältig auf und stellen Sie sicher, dass diese beim Gerät verbleiben, wenn dieses verstellt oder verkauft wird, damit jeder, der das Gerät im Laufe seiner Lebenszeit verwendet, ausreichend über dessen korrekte Inbetriebnahme und Sicherheit informiert ist.

Zum Schutz des Lebens und Eigentums beachten Sie bitte die Vorsichtsmaßnahmen in dieser Bedienungsanleitung, denn der Hersteller ist nicht für Schäden verantwortlich, die aufgrund von Missachtungen entstehen.

### Sicherheit für Kinder und Menschen mit Gebrechen

#### • Nach EN-Norm

Dieses Gerät kann von Kindern von 8 Jahren und älter sowie Personen mit eingeschränkten körperlichen, sensorischen bzw. geistigen Fähigkeiten oder mangelnder Erfahrung und Wissen verwendet werden, wenn sie eine Beaufsichtigung bzw. Anweisung für die Nutzung der Maschine auf sichere Weise erfahren und die Risiken gekannt haben. Die Kinder dürfen nicht mit dem Gerät spielen. Die Reinigung und Wartung dürfen nicht von Kindern ohne Aufsicht durchgeführt werden.

#### Nach IEC-Norm

Dieses Gerät ist nicht für die Verwendung von Personen (auch Kinder) geeignet, die körperlich, sensorisch oder geistig behindert sind oder keine nötige Erfahrung oder ausreichend Kenntnis von dem Produkt haben, außer sie von einer Person, die für ihre Sicherheit verantwortlich ist, Anweisungen für den Gebrauch des Geräts erhalten haben oder von dieser beaufsichtigt werden.

- Halten Sie alle Verpackungsteile von Kinder fern, weil es die Gefahr des Erstickens besteht.
- Ziehen Sie den Stecker aus der Buchse, wenn Sie das Gerät entsorgen, schneiden Sie das Verbindungskabel (so nah am Gerät wie möglich) ab und entfernen Sie die Tür, um zu vermeiden, dass spielende Kinder Stromschläge erhalten, wenn sie sich darin einschließen.
- Wenn Sie das Gerät, mit Magnettürverschluss, gegen eine älteres Gerät mit Schnappschloss (Verriegelung) an der Tür oder dem Deckel austauschen, achten Sie bitte darauf, das Schnappschloss unbrauchbar zu machen, bevor sie es entsorgen. Dadurch wird die Gefahr vermieden, dass für Kinder daraus eine Todesfalle wird.

## Allgemeine Sicherheitsvorschriften



- **WARNUNG** – Dieses Gerät ist für den Haushalt und ähnliche Anwendungen wie
  - Mitarbeiter-Küchenbereiche in Läden, Büros und anderen Arbeitsumgebungen;
  - Bauernhäuser und von Kunden in Hotels, Motels und anderen Wohnräumen;
  - Bett- und Frühstück-Typ Umgebungen;
  - Gastronomie und ähnliche Non-Retail-Anwendungen.
- **WARNUNG** – Nur mit Trinkwasser befüllen.
- **WARNUNG** – Bewahren Sie keine explosiven Stoffe wie Spraydosen mit brennbaren Treibmittel in diesem Gerät.
- **WARNUNG** – Wenn das Netzkabel beschädigt ist, muss es durch den Hersteller, seinen Kundendienst oder eine ähnlich qualifizierte Person ersetzt werden, um eine Gefahr zu vermeiden.
- **WARNUNG** – Halten Sie die Belüftungsöffnungen, die Geräteverkleidung oder die integrierte Struktur von Behinderungen frei.
- **WARNUNG** – Verwenden Sie keine mechanischen Vorrichtungen oder anderen Mittel, um den Entfrostsprozess zu beschleunigen, außer wenn die vom Hersteller empfohlen sind.
- **WARNUNG** – Beschädigen Sie den Kältemittelkreislauf nicht.
- **WARNUNG** – Verwenden Sie keine elektrischen Geräte innerhalb des Lebensmittellablagefachs des Gerätes, außer wenn sie die vom Hersteller empfohlenen Typen sind.

- **WARNUNG** – Das Kältemittel und Isoliertreibgas sind brennbar. Bei der Entsorgung des Geräts handeln Sie es nur bei einem zugelassenen Entsorgungszentrum. Nicht Flamme aussetzen.
- **WARNUNG** – Stellen Sie bei der Positionierung des Geräts sicher, dass das Netzkabel nicht eingeklemmt oder beschädigt ist.
- **WARNUNG** – Stellen Sie die Mehrfachkupplungssteckdose oder portable Stromversorgung nicht an der Geräterückseite auf.

## **Austauschen der Beleuchtungslampen**

- **WARNUNG** – Die Beleuchtungslampen dürfen nicht vom Benutzer ausgetauscht werden! Wenn die Beleuchtungslampen beschädigt sind, wenden Sie sich an den Kundendienst.

Dieser Warnhinweis gilt nur für die Kühlschränke, die Beleuchtungslampen enthalten.

## **Kältemittel**

Das Kältemittel Isobuten (R600a) ist innerhalb des Kältemittelkreislaufs des Gerätes enthalten, und ein Naturgas mit einer besonders hohen Umweltverträglichkeit ist jedoch brennbar. Während des Transports und der Installation des Gerätes sollen Sie sicherstellen, dass keine der Komponenten des Kältemittelkreislaufs beschädigt ist.

Das Kältemittel (R600a) ist brennbar.

- **WARNUNG** – Die Kühlschränke enthalten Kältemittel und Gase in der Isolierung. Die Kältemittel und Gase müssen fachgerecht entsorgt werden, da sie zu Augenverletzungen oder Entzündung führen können. Stellen Sie sicher, dass der Schlauch des Kühlkreislaufs vor der ordnungsgemäßen Entsorgung nicht beschädigt ist.



### **WARNUNG: Gefahr von Brand/brennbaren Stoffen**

Wenn der Kältemittelkreislauf beschädigt würde:

-Vermeiden Sie offene Flammen und Zündquellen.

-Lüften Sie den Raum sorgfältig, in dem das Gerät steht.

Es ist gefährlich, diese Spezifikationen zu ändern oder das Produkt in irgendeiner Art und Weise zu verändern. Jegliche Beschädigung des Kabels kann zu einem Kurzschluss, Brand und/oder Stromschlag führen.



## **Elektrische Sicherheit**

1. Das Stromkabel darf nicht verlängert werden.
2. Vergewissern Sie sich, dass der Stromstecker nicht eingequetscht oder beschädigt wird. Ein gequetschter oder beschädigter Stromstecker könnte Kurzschluss, Stromschlag oder Überhitzung und sogar einen Brand verursachen.
3. Achten Sie darauf, dass Sie an den Gerätenetzstecker gelangen.
4. Ziehen Sie nicht am Kabel.
5. Stecken Sie den Stromstecker nicht ein, wenn die Stromsteckerbuchse locker ist. Es besteht Brand- oder Stromschlaggefahr.
6. Das Gerät darf ohne Deckel auf der Innenbeleuchtung nicht betrieben werden.
7. Der Kühlschrank eignet sich nur für Einphasenwechselstrom mit 220~240V/50Hz. Wenn die Spannungsschwankung im Benutzerbezirk so groß ist, dass die Spannung den oben genannten Bereich überschreitet, verwenden Sie aus Sicherheitsgründen unbedingt A.C. Automatischer Spannungsregler von mehr als 350W zum Kühlschrank. Der Kühlschrank muss an eine spezielle Steckdose statt einer gemeinsamen mit anderen elektrischen Geräten angeschlossen werden. Sein Stecker muss für eine Steckdose mit Erdung geeignet sein.

## **Tägliche Nutzung**

- Lagern Sie keine entzündlichen Gase oder Flüssigkeiten im Gerät; es besteht Explosionsgefahr.
- Betreiben Sie keine anderen elektrogeräte innerhalb des Kühlschranks (zum Beispiel elektrische Eismaschinen, Mischungen usw.).
- Ziehen Sie, wenn Sie das Gerät ausstecken, immer am Stecker, nicht am Kabel.
- Stellen Sie keine heißen Gegenstände in die Nähe der Plastikteile des Geräts.
- Dieses Kühlgerät ist nicht für die Verwendung als Einbaugerät vorgesehen.
- Fügen Sie Temperatur- und Luftfeuchtigkeitssensoren außerhalb des Geräts hinzu, um die Temperatur und

---

Luftfeuchtigkeit in der Nähe des Geräts zu messen und so den Betrieb des Geräts zu verbessern

- Stellen Sie keine Lebensmittel direkt an die Luftaustrittsöffnung an der Rückwand.
- Vorverpackte Tiefkühlkost gemäß den Anweisungen des Tiefkühlkostherstellers lagern.
- Die Empfehlungen des Geräteherstellers zur Lagerung sollten strikt befolgt werden. Siehe entsprechende Anweisungen zum Einfrieren.
- Stellen Sie keine Getränke mit Kohlensäure in das Gefrierfach, denn sie üben Druck auf den Behälter aus, können ihn zum Explodieren bringen und so das Gerät beschädigen.
- Gefrorenes Essen können Frostverbrennungen verursachen, wenn sie direkt nach der Entnahme aus dem Gefrierfach konsumiert werden.
- Stellen Sie das Gerät nicht direkt in die Sonne.
- Halten Sie Kerzen, Lampen und andere Gegenstände mit offenen Flammen fern von dem Gerät, so dass das Gerät nicht in Brand gesetzt ist.
- Das Gerät ist für die Aufbewahrung von Lebensmitteln und/oder Getränke im normalen Haushalt, wie in dieser Gebrauchsanleitung beschrieben, bestimmt. Das Gerät ist schwer. Beim Bewegen sollte man sehr sorgfältig vorgehen.
- Entfernen Sie nicht die Gegenstände aus dem Gefrierfach und berühren Sie nicht sie, wenn Ihre Hände feucht/nass sind, da dies Hautabschürfungen oder Frost/Gefrierbrand verursachen könnte.
- Verwenden Sie niemals die Basis, Schubladen und Türen usw. zum Stehen oder als Träger.
- Gefrorene Lebensmittel dürfen nicht erneut eingefroren werden, wenn sie einmal abgetaut wurden.
- Nicht essen Eis am Stiel oder Eiswürfel direkt nach der Entnahme aus dem Gefrierfach, da dies zu Gefrierbrand in Mund und Lippen führen könnte.
- Überbelasten Sie die Türabsteller nicht oder legen nicht zu viele Nahrungsmittel im Gemüsefach, um Herunterfallen der Gegenstände zu vermeiden. Dies könnte zu Verletzungen oder Schäden am Gerät führen.

## **Vorsicht!**

## **Pflege und Reinigung**

- Schalten Sie das Gerät vor der Wartung ab und ziehen Sie das Stromkabel aus der Buchse.
- Reinigen Sie das Gerät nicht mit Hilfe von Metallobjekten, Dampfreinigern, ätherischen Ölen, organischen Lösungsmitteln oder Scheuermitteln.
- Verwenden Sie keine scharfen Objekte, um das Eis aus dem Gerät zu kratzen. Benutzen Sie einen Plastischaber.

### **Installation Wichtig!**

- Befolgen Sie für die elektrische Verbindung sorgfältig die Anweisungen in den einzelnen Absätzen.  
Packen Sie das Gerät aus und prüfen Sie, ob es beschädigt ist.
- Ist es beschädigt, schließen Sie das Gerät nicht an den Strom an. Sondern setzen Sie sich umgehend mit dem Händler, bei dem Sie das Gerät gekauft haben, in Verbindung. Heben Sie in diesem Fall bitte alle Verpackungsmaterialien auf.
- Es ist ratsam, zumindest vier Stunden zu warten, bevor das Gerät eingeschaltet wird, damit das Öl in den Kompressor zurück fließen kann.
- Um das Gerät herum, sollte ausreichend Luftzirkulation vorhanden sein; ansonsten kann es überhitzen. Befolgen Sie alle für die Installation relevanten Anweisungen, um eine ausreichende Ventilation zu gewährleisten.
- Wenn möglich, sollte die Rückseite des Geräts an eine Wand zeigen, um den Kontakt zu warmen Teilen (Kompressor, Kondensator) zu vermeiden. Befolgen Sie die für die Installation relevanten Anweisungen, um Brandrisiken zu verhindern.
- Das Gerät darf nicht in der Nähe von Heizungen oder Kochstellen stehen.
- Vergewissern Sie sich, dass der Stromstecker nach der Geräteaufstellung zugänglich ist.

### **Wartung**

- Alle elektrischen Arbeiten im Rahmen der Wartung sollten von einem qualifizierten Elektriker oder einer kompetenten Person durchgeführt werden.
- Das Produkt muss von einem zugelassenen Service-Zentrum gewartet werden; außerdem dürfen nur Original-Ersatzteile verwendet werden.
  - 1) Wenn das Gerät Frost-Free ist.
  - 2) Wenn das Gerät das Gefrierfach enthält.

**Hinweis:** Die Kinder im Alter von 3 bis 8 Jahren dürfen Kühlgeräte be- und entladen. (Diese Klausel gilt nur für die EU-Region.)

## Aufbau Ihres neuen Gerätes

Bevor Sie das Gerät zum ersten Mal verwenden, sollten Sie folgende Tipps lesen.

### Belüftung des Gerätes



Um die Leistungsfähigkeit des Kühlsystems zu steigern und Energie zu sparen, ist es notwendig, eine gute Belüftung zur Wärmeverteilung um das Gerät herum zu bewahren. Aus diesem Grund sollte genügend Freiraum um den Kühlschrank herum vorhanden sein.

**Vorschlag:** Es wird empfohlen, dass 50–70mm Abstand von der Rückseite zur Wand eingehalten werden, mindestens 100mm darüber, mindestens 100mm an den Seiten und ein freier Raum davor, damit die Türen des Gefrierschranks in einem Winkel von 130° und die Türen des Kühlschranks in einem Winkel von 135° öffnen können. Siehe folgende Diagramme. Bitte sehen Sie sich dazu untenstehende Diagramm an.

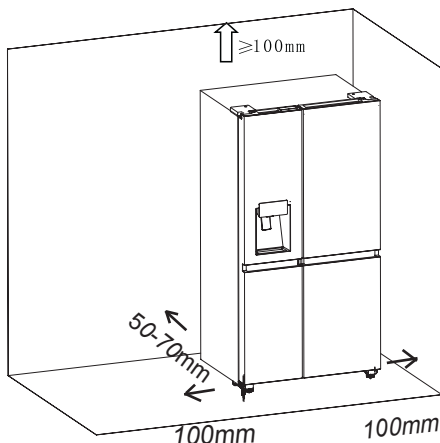

Relevante Informationen (mm)

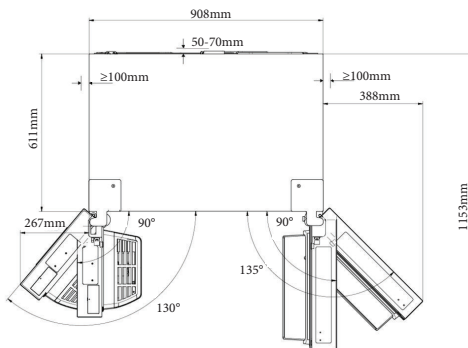

### Hinweis:

- Dieses Gerät eignet sich gut für bestimmte Klimaklassen, siehe Typenschild.

Es funktioniert möglicherweise nicht ordnungsgemäß, wenn es über einen längeren Zeitraum Temperaturen unter- oder oberhalb des angegebenen Bereichs ausgesetzt war.

Klimaklasse	Umgebungstemperatur
SN	+10°C bis +32°C
N	+16°C bis +32°C
ST	+16°C bis +38°C
T	+16°C bis +43°C

- Stellen Sie Ihr Gerät an einem trockenen Ort auf und vermeiden Sie hohe Feuchtigkeit.
- Schützen Sie das Gerät vor direkter Sonneneinstrahlung, Regen oder Frost. Halten Sie das Gerät von Wärmequellen, wie Öfen, Feuer oder Heizkörpern fern.

**Hisense Refrigerator**



## Nivellierung des Geräts

- Für einen ausreichenden Ausgleich und zirkulierende Luft in der unteren hinteren Teil des Gerätes können die unteren Füße angepasst werden. Bitte verwenden Sie einen passenden Schraubenschlüssel.
- Um das Selbstschließen der Türen zu ermöglichen, neigen Sie den Oberteil nach hinten um ca. 15mm oder 0,5° durch Drehen des einstellbaren Fussteils.
- Wenn Sie das Gerät bewegen wollen, drehen Sie den Fussteil wieder nach oben, so dass das Gerät frei rollen kann. Installieren Sie das Gerät bei der Verlagerung erneut.

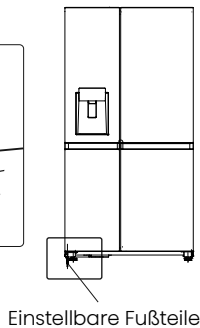
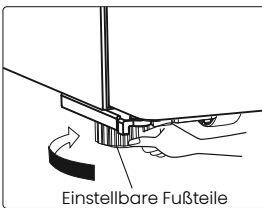
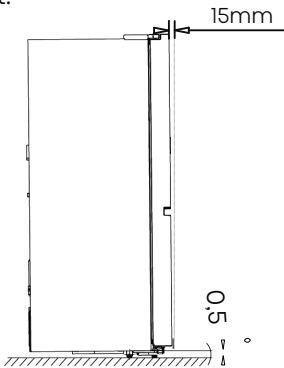

## Warnung!

Für die ordnungsgemäße Installation muss dieser Kühlschrank auf einer ebenen Fläche aus hartem Material, das in gleicher Höhe wie der Rest des Fußbodens ist, platziert werden. Diese Oberfläche sollte stark genug sein, um einen voll beladenen Kühlschrank zu unterstützen.

Die Rollen, die nicht Lenkrollen sind, sollten nur für Vorwärts- oder Rückwärtsbewegung verwendet werden. Seitliches Verschieben des Kühlschranks könnten die Beschädigung an Boden und Rollen verursachen.

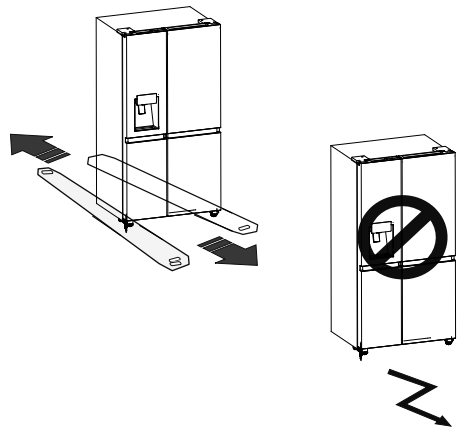

## Installation der Wasserleitungen und des Filters Installation des Wasserfilters

Befolgen Sie zur Montage des Wasserfilters die nachstehenden Installationsschritte.

Entfernen Sie zuerst den Wasserfilter und die Wasserleitungen aus dem Kühlraum.

Bestimmen Sie als zweiten Schritt den Montageort für den Außenfilter.

(Hinweis: Der Wasserfilter sollte an der Wand montiert werden, wo er bequem austauschbar ist, NICHT an der Wand hinter dem Kühlschrank)

Legen Sie dann im dritten Schritt den Abstand zwischen Filter und Wasserhahn sowie zwischen Filter und Kühlschrank fest. Bereiten Sie die Leitungen in der gewünschten Länge vor. (Schneiden Sie die entsprechenden Längen der Wasserleitungen ab, die Sie mit dem Filtereinlass oder -auslass verbinden wollen)

Viertens: Befestigen Sie den Filterhalter mit einem Schraubenzieher an der Wand und bringen Sie den Wasserfilter an.

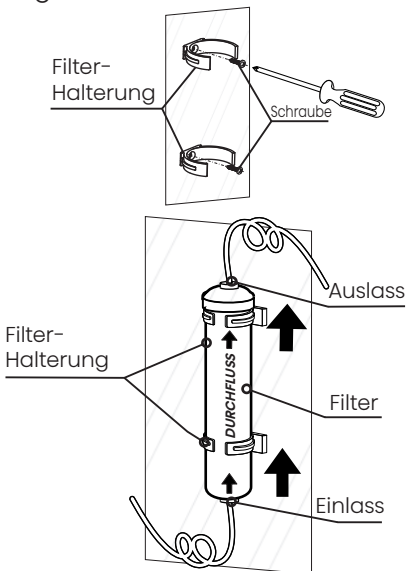

Hinweis!

- Wasserleitungen müssen vollständig in den Filter eingeführt werden, damit kein Wasser ausläuft.

- Die Leitungslänge sollte weniger als 5m betragen. Ist die Wasserleitung zu lang (>5m), kann der Eis- und Kaltwasserbestand aufgrund unzureichenden Wasserdrucks beeinträchtigt werden.

- Schneiden Sie die Wasserleitung auf die gewünschte Länge zu und vermeiden Sie ein Überbiegen der Wasserleitungen.

- Es wird empfohlen, das Produkt von einer entsprechend qualifizierten Person installieren zu lassen.

### Warnung!

- Der Wasserfilter muss aufrecht gehalten werden, wie in der Abbildung oben dargestellt. Es ist wichtig, dass die Wasserein- und -auslassschläuche ordnungsgemäß am Filter angeschlossen werden.

- Montieren Sie den Filter niemals am Kühlschrank. Die Kühlmittelleitungen könnten durchstoßen sein.

## Installation der Wasserleitungen des Filters

Um die Wasserleitungen des Filters zu installieren, befolgen Sie die nachstehenden

Installationsanweisungen, die sich auf die mitgelieferten Abbildungen beziehen.

Entfernen Sie als erstes die 2 Klemmen und ziehen Sie dann die 2 Stopfen des Wasserfilters heraus.

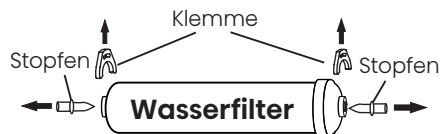

Führen Sie im zweiten Schritt die Wasserleitungen jeweils vollständig in den Einlass und den Auslass des Wasserfilters ein.

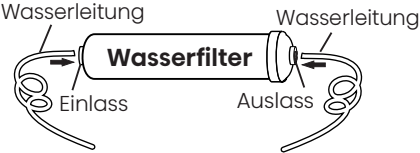

Setzen Sie danach die 2 Klemmen gemäß Abbildung unten korrekt ein und stellen Sie sicher, dass jede Klemme die jeweilige Wasserleitung fixiert.

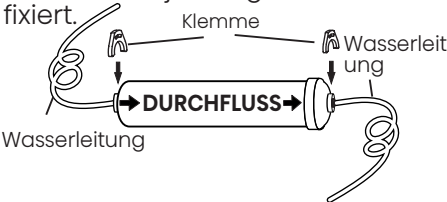

### Anschluss der Filterzuleitung an den Wasserverteiler (des Versorgungsbetriebs)

Das Verbindungsstück und das Rückschlagventil werden als ein Teil geliefert. Sie sollten statt des alten vorhandenen Verbindungsstücks das neue Verbindungsstück verwenden. Schrauben Sie den Adapter auf einen geeigneten 3/4" BSP-Wasseranschluss und ziehen Sie ihn mit dem Schraubenschlüssel fest. Führen Sie die Wasserleitung vollständig in das Rückschlagventil ein. Setzen Sie dann den Clip in das Installationspaket ein, wie in der Abbildung unten dargestellt.

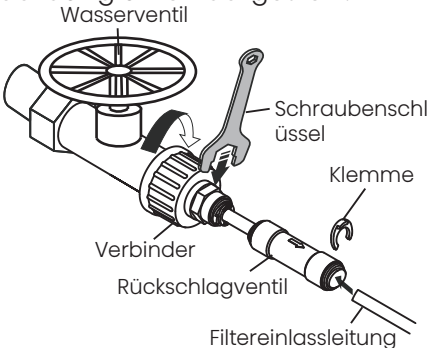

### Hinweis:

● Bitte öffnen Sie nach der Installation des Filters das Wasserventil, um den Filter vor dem Gebrauch 5 Minuten lang zu spülen.

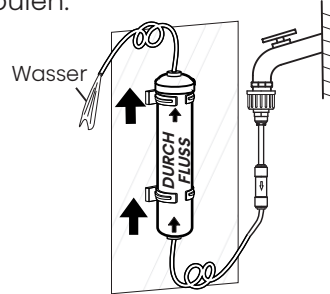

- Die anfängliche dunkle Verfärbung des Wassers ist normal.
- Die Wasserleitungen dürfen ausschließlich mit Trinkwasser verbunden werden.
- Für einen ordnungsgemäßen Betrieb benötigt der Eisbereiter einen Wasserdruck von 207~ 689 kPa.

### Verbinden Sie die Filterauslassleitung mit dem Kühlschranks

Die Auslassleitung des Wasserfilters sollte mit der Einlassleitung des Kühlschranks per Zweiwege-Verbindungsstück verbunden werden. Wasserleitungen müssen vollständig in die Mitte des Verbindungsstücks eingeführt werden, damit kein Wasser ausläuft. Setzen Sie die 2 Klemmen im Installationspaket wie in der Abbildung gezeigt ein und vergewissern Sie sich dann, dass jede Klemme die Leitung fixiert.

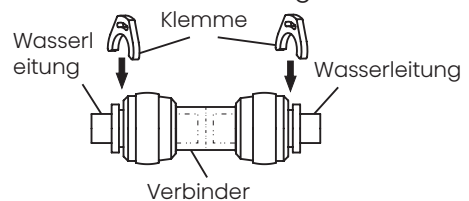

Öffnen Sie das Wasserventil, um die Leitungen zu spülen, und prüfen Sie die Dichtheit der Wasseranschlüsse. Falls ein Leck auftritt, überprüfen Sie bitte, ob die Leitungen an der Stelle, an der der Anschluss undicht ist, vollständig eingeführt sind. Ist dies nicht der Fall, installieren Sie sie bitte erneut und stellen Sie sicher, dass die Leitungen vollständig eingeführt sind.

**Hinweis:**

- Nachdem Sie die Filterauslassleitung mit dem Kühlschrank verbunden haben (siehe Abbildung unten), füllen Sie bitte mehrere Tassen Wasser ab, um die Leitungen vor dem Gebrauch zu spülen.

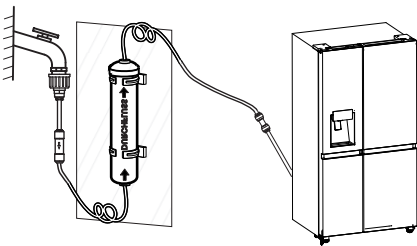

- Die Wasserleitungen sollten nicht mit schweren Gegenständen belastet oder zu stark gebogen werden.

**Warnung!**

- Stellen Sie nach dem Aufdrehen des Wasserventils sicher, dass sich an keiner der Anschlussstellen der Wasserleitungen Leckagen befinden. Falls doch eine Leckage vorhanden ist, drehen Sie das Ventil bitte sofort ab und ziehen Sie den Wasseranschluss fest oder stecken Sie die Leitungen vollständig in den Anschluss ein.

## Beschreibung des Geräts

### Geräteansicht

Gefrierschrank

Kühlschrank



1. Wifi-Modul
2. LED-Licht im Gefrierschrank
3. Eiswürfelmaschine Aufbau vordere Blende
4. Eiswürfelkorb Aufbau
5. Wind Windkanalabdeckung im Gefrierschrank
6. Gefrierablage
7. Abdeckplatte der oberen Gefrierschranklade
8. Obere Gefrierschranklade
9. Gefrierschranktür Rack (2-Sterne)
10. Abdeckplatte der unteren Gefrierschranklade
11. Untere Gefrierschranklade
12. Linke einstellbare Fußteile

13. Kühlschrankzone LED Beleuchtung
14. Kühlschrank-Türregal
15. Kühlschrankablage
16. Windkanalabdeckung im Kühlschrank
17. Multifunktionales Schubladenteil (optional)
18. Flaschenregal (optional)
19. Abdeckplatte der Crisperbox (Gemüsefach)
20. Oberes Kühlschrankfach
21. Abdeckplatte der Feuchtigkeitsregelung (optional)
22. Unteres Kühlschrankfach
23. Einstellbare rechte Bodenfüße

**Hinweis:** Aufgrund der ständigen Weiterentwicklung unserer Produkte kann sich Ihr Kühlschrank geringfügig von dieser Bedienungsanleitung unterscheiden, die Funktionen und der Gebrauch bleiben jedoch gleich.

**Hinweis:** Um die bestmögliche Energieeffizienz dieses Produkts zu erzielen, platzieren Sie bitte alle Regale und Schubladen in ihren vorgesehenen Positionen (siehe Abbildung oben).

**Hisense Refrigerator**

## Bedienfeld

Das Bedienfeld besteht aus zwei Bereichen. Die Mitte der Oberseite zeigt den Zustand des Geräts, umgeben von 6 Symbolen und Tasten. Und auf der Unterseite befinden sich drei Tasten für den Eiswürfelbereiter.

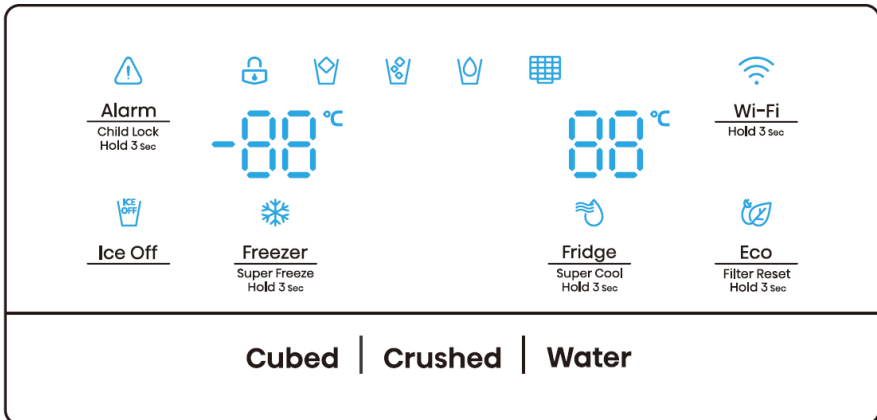

Hinweis:

- Sobald das Gerät eingeschaltet ist, leuchten alle Symbole auf dem Anzeigefeld 3 Sekunden lang auf und es ertönt ein Signalton. Die Kindersicherung ist ausgeschaltet und die Temperatureinstellung kehrt zur vorherigen Einstellung zurück.
- Alle Symbole außer „Cubed“, „Crushed“ und „Water“ erlöschen, sofern alle Schlüssel unberührt bleiben und alle Türen eine Minute lang geschlossen sind.
- Das Kontrollpaneel wird aufleuchten wenn die Tür geöffnet ist oder Sie eine beliebige Taste drücken.

Vorsicht!

Die Temperatur bezieht sich nur auf die durchschnittliche Temperatur des gesamten Kühlschranks. Die Temperaturen in den einzelnen Fächern können je nach Menge der gelagerten Lebensmittel und dem Standort

des Kühlschranks von den auf dem Display angezeigten Werten abweichen.

Darüber hinaus ist die tatsächliche Temperatur in einem höheren und einem niedrigeren Raum unterschiedlich.

**HINWEIS:** Wenn Sie den Kühlschrank auf eine hohe Temperatur einstellen, werden die Lebensmittel schneller verderben. Um die Lebensmittel optimal zu konservieren, empfehlen wir, bei der ersten Inbetriebnahme des Geräts die Temperatur des Kühlschranks auf 4°C einzustellen und die Temperatur des Gefrierschranks auf -18°C. Sofern die Gefrierkapazität gemäß Typenschild genutzt werden soll, schalten Sie bitte den Superfreeze-Modus mindestens 24 Stunden vor dem Zeitpunkt ein, zu dem die frischen Produkte in das Gefrierfach gelegt werden.



**Alarm**  
Child Lock  
Hold 3 sec

## „Kindersicherung und Türalarm“

Dieser Schlüssel dient zwei Zwecken:



### 1. Kindersicherung

Halten Sie „Alarm“ 3 Sekunden lang gedrückt, um das Bedienfeld einschließlich der Spenderfunktion zu sperren. Falls das Bedienfeld gesperrt ist, leuchtet das Symbol  und keine Taste des Bedienfelds funktioniert.

Zum Entsperren des Bedienfelds halten Sie bitte erneut die Taste „Alarm“ 3 Sekunden lang gedrückt.

### 2. Türalarm

Das Öffnen der Kühl- oder Gefrierschranktür für mehr als 2 Minuten löst den Türalarm aus. Das Symbol  beginnt zu blinken und der Summer ertönt 3 Mal pro Minute.

Wenn Sie während des Türalarms die Taste „Alarm“ berühren, leuchtet das Symbol  auf und das Summen wird beendet. Wenn Sie alle Türen schließen erlischt das Symbol  und das Summen endet. Darüber hinaus wird der Türalarm nach 10 Minuten automatisch beendet.



**Eco**  
Filter Reset  
Hold 3 sec

## „Energiesparen“

Berühren Sie diese Taste, um den Energiesparmodus ein- oder auszuschalten. Bei eingeschaltetem Energiesparmodus leuchtet das Energiesparsymbol  auf.

Die Temperatur des Kühlschranks wird automatisch auf 6°C und die des Gefrierschranks auf -17°C eingestellt. Wenn der Energiesparmodus ausgeschaltet ist, erlischt das Symbol.



**Ice Off**

## „Eiswürfel Funktion“

Das Symbol  zeigt den Zustand der Eisbereitungsfunktion an. Ist es eingeschaltet, ist die Eisbereiterfunktion ausgeschaltet: sie ausgeschaltet ist, ist die Funktion eingeschaltet. Diese Funktion lässt sich durch Berühren der Taste „Ice Off“ ein- oder ausschalten.

Hinweis: Wenn das Symbol  leuchtet, bedeutet dies nur, dass die Eisbereitungsfunktion ausgeschaltet ist, der Spender aber noch funktioniert.



**Fridge**  
Super Cool  
Hold 3 sec

## „Temperaturregelung des Kühlschranks“

Berühren Sie die Taste „Fridge“, um die Temperatureinstellung des Kühlschranks zu aktivieren. Berühren Sie danach die Taste kontinuierlich, um die Temperatur gemäß der folgenden Reihenfolge einzustellen:

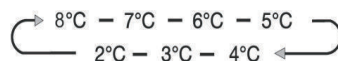

Halten Sie die Taste „Fridge“ 3 Sekunden lang gedrückt. Das Symbol „“ leuchtet auf und zeigt an, dass der Kühlschrank im Modus „Super Cool“ läuft. In dieser Einstellung wird die Temperatur des Kühlschranks auf 2°C eingestellt. Der „Super Cool“-Modus schaltet sich nach 6 Stunden automatisch ab, und die Kühlschrankeinstellung kehrt zur vorherigen Einstellung zurück. Tippen Sie auf die Taste „Fridge“ oder „Eco“, damit der Kühlschrank die Funktion „Super Cool“ vorzeitig beenden kann.

Hinweis: Durch Berühren der Taste „Fridge“ wird die vorherige Einstellung des Kühlschranks wiederhergestellt, während durch Berühren der Taste „Eco“ der Kühlschrank in der Funktion „Eco“ betrieben wird.



**Freezer**  
Super Freeze  
Hold 3 Sec

„Temperaturregelung des Gefrierschranks“

Berühren Sie die Taste „Freezer“, um die Temperatureinstellung des Gefrierschranks zu aktivieren. Berühren Sie danach die Taste kontinuierlich, um die Temperatur gemäß der folgenden Reihenfolge einzustellen:





Halten Sie die Taste „Freezer“ 3 Sekunden lang gedrückt. Das Symbol „“ leuchtet auf und zeigt an, dass der Gefrierschrank im Modus „Super Freezer“ läuft. In dieser Einstellung wird die Temperatur des Gefrierschranks auf -24°C eingestellt. Sofern die Gefrierkapazität gemäß Typenschild genutzt werden soll, schalten Sie bitte den Super Freezer-Modus mindestens 24 Stunden vor dem Zeitpunkt ein, zu dem die frischen Produkte in das Gefrierfach gelegt werden. Der „Super Freezer“-Modus schaltet sich nach 52 Stunden automatisch ab, und die Gefrierschrankeinstellung kehrt zur vorherigen Einstellung zurück. Berühren Sie die „Freezer“-Taste oder die „Eco“-Taste, damit der Kühlschrank den „Super Freezer“-Modus vorzeitig beenden kann.

Hinweis: Durch Berühren der Taste „Freezer“ wird die vorherige Einstellung des Kühlschranks wiederhergestellt, während durch Berühren der Taste „Eco“ der Kühlschrank in der Funktion „Eco“ betrieben wird.

„Spender Einstellung“  
Wenn die Tür des Gefrierschranks geöffnet oder die Kindersicherung eingeschaltet ist, wird der Spender nicht funktionieren.

Die Eistyp-Taten beinhalten die Optionen „Gewürfelt“ und „Zerbrochen“. Drücken Sie die Taste „Cubed“ oder „Crushed“, um die Art des auszugebenden Eises zu wählen. Oder berühren Sie die Taste „Water“, um den Wassermodus zu aktivieren.



Wenn Sie die Taste Eistyp berühren, wird der gewählte Modus für Eiswürfel oder zerstoßenes Eis aktiviert, und das Symbol für Cubed „“ oder zerstoßenes Eis „“ leuchtet auf.

Wenn kein Eis benötigt wird, schalten Sie die Funktion bitte aus, um Wasser und Energie zu sparen. (Siehe Ice Off oben.)

Wenn Sie Wasser benötigen, bitte drücken Sie die „water“-Taste und das Wasser „“-Symbol leuchtet auf.

#### „Wasserfilter“

Generell sollten Sie zur Gewährleistung der bestmöglichen Wasserqualität den Wasserfilter alle 6 Monate wechseln.

Der Zustand des Wasserfilters wird von der Hauptschalttafel berechnet und an das Display übermittelt.

Wenn bei der Erstinbetriebnahme des Geräts das Wasser in den Filter eintritt, wird der Filterstatus auf 99% berechnet. Falls der

Wasserfilterstatus auf 15% sinkt, leuchtet das Symbol „“ auf.

Erreicht der Filterstatus 10%, blinkt das Symbol „“ und erinnert Sie daran, den Wasserfilter zu ersetzen.

Sie können den neuen Filter bei dem Händler erwerben, bei dem Sie Ihren Kühlschrank gekauft haben. Halten Sie nach dem Einwechseln des neuen Wasserfilters die Taste „Eco“ für 3 Sekunden gedrückt, um den Wasserfilterstatus zurückzusetzen.

Der Wasserfilterstatus wird auf 99% neu berechnet.

## WiFi-Funktion

Dieses Gerät kann über ein Smartphone oder einen Tablet-Computer ferngesteuert werden. Wenn das Gerät nicht mit dem Heimnetzwerk verbunden ist, funktioniert es wie ein normales Gerät.

### Was benötigen Sie zum Anschließen des Geräts?

- Das Signal des lokalen drahtlosen Netzwerks (WiFi) sollte an dem Ort, an dem das Gerät installiert ist, ausreichend stark sein.
- Der Router des Heimnetzwerks muss mit dem Internet verbunden sein, und die WiFi-Funktion des Geräts muss aktiviert sein.
- Das Smartphone/Tablet muss mit dem Internet verbunden sein.
- Das Betriebssystem Ihres Smartphones/Tablet-Computers sollte mit der ConnectLife-App kompatibel sein.

### WLAN-ZUSTAND DES GERÄTS

Es gibt drei WiFi-Status, siehe unten. Sie müssen das Display gemäß den jeweiligen Schritten aktivieren.

#### • ANSCHLUSS DES GERÄTS AN WiFi

Nachdem Sie die WiFi-Funktion aktiviert haben, verbinden Sie Ihr Gerät mit Ihrem Heimrouter, um Ihr Gerät mit der ConnectLife Mobile App zu verbinden.

**Schritt 1:** Stellen Sie das Gerät auf Normalbetrieb. Berühren Sie das WiFi-Symbol etwa 3 Sekunden lang. Sie haben das Netzwerkverbindungs Menü aufgerufen, wenn „-“ im Display erscheint.

**Schritt 2:** Berühren Sie die Taste Fridge und wählen Sie innerhalb von 60 Sekunden ‚O‘.

**Schritt 3:** Berühren Sie das WiFi-Symbol, um den Auswahlmodus zu bestätigen. Das WiFi-Symbol beginnt zu blinken, und das Netzwerk dieses Geräts ist nun 5 Minuten lang für eine Verbindung geöffnet.

**Schritt 4:** Wenn das WiFi-Symbol leuchtet, bedeutet dies, dass die WiFi-Verbindung erfolgreich hergestellt wurde. Die Anzeige kehrt in den Normalzustand zurück.

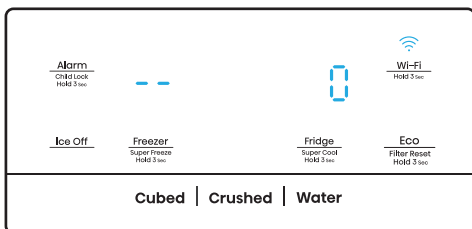

### • MEHRNUTZER-ANSCHLUSSGERÄT

Das Gerät kann mit Ihrem Mobilgerät gekoppelt werden. Koppeln Sie einfach einen anderen Benutzer mit Ihrem Gerät. Dies setzt voraus, dass Ihr Gerät bereits zuvor eingerichtet wurde und mit Ihrem Heimnetzwerk verbunden ist. Falls nicht, gehen Sie zurück und wählen „SET UP APPLIANCE“ (GERÄT EINRICHTEN).

**Schritt 1:** Stellen Sie das Gerät auf Normalbetrieb. Berühren Sie das WiFi-Symbol etwa 3 Sekunden lang. Sie haben das Netzwerkverbindungs Menü aufgerufen, wenn ‚--‘ im Display erscheint.

**Schritt 2:** Berühren Sie die Taste Fridge, um innerhalb von 60 Sekunden ‚P‘ auszuwählen.

**Schritt 3:** Berühren Sie das WiFi-Symbol, um den Auswahlmodus zu bestätigen. Das PAIR-Netzwerk dieses Geräts ist nun für 5 Minuten zum Verbinden geöffnet.

**Schritt 4:** Erscheint die normale Anzeige wieder, so bedeutet dies, dass die PAIR-Verbindung erfolgreich war.

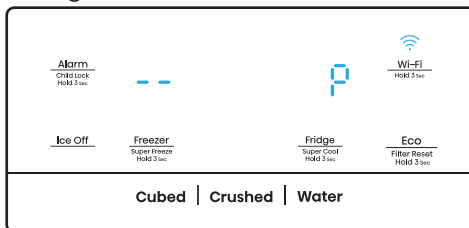

### • ALLE BENUTZERVERBINDUNGEN ZUM GERÄT AUFHEBEN

Bei Aktivierung dieser Funktion werden die im Gerät gespeicherten Benutzerinformationen gelöscht und das Gerät wird aus allen gekoppelten App-Benutzerkonten entfernt.

**Schritt 1:** Stellen Sie das Gerät auf Normalbetrieb. Berühren Sie das WiFi-Symbol etwa 3 Sekunden lang. Sie haben das Netzwerkverbindungs Menü aufgerufen, wenn ‚--‘ im Display erscheint.

**Schritt 2:** Berühren Sie die Taste Fridge, um innerhalb von 60 Sekunden ‚88‘ auszuwählen.

**Schritt 3:** Berühren Sie das WiFi-Symbol, um den Auswahlmodus zu bestätigen und die Verbindung zu lösen.

**Schritt 4:** Nachdem das Gerät freigeschaltet wurde, geht es automatisch in den Verteilernetzstatus über, das WiFi-Symbol blinkt, und die Verteilernetzzeit beträgt bis zu 5 Minuten.

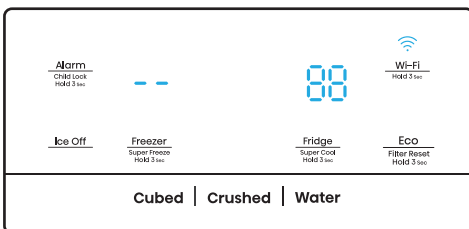

**INFORMATION!**

Wir empfehlen, die mobile App herunterzuladen und zu installieren und ein ConnectLife-Konto zu erstellen, bevor Sie versuchen, die Verbindung mit Ihrem Gerät herzustellen.

**ConnectLife App**

Die ConnectLife App kann kostenlos im Apple App Store oder im Google Play Store heruntergeladen werden.

**Installation der ConnectLife App.**

1. Rufen Sie den App Store (auf Apple-Geräten), die App Gallery (auf Huawei-Geräten) oder den Google Play Store (auf Android-Geräten) auf Ihrem Telefon/ Tablet-Computer auf.
2. Suchen Sie nach „ConnectLife“.



3. Wählen Sie die ConnectLife-App aus und installieren Sie sie auf Ihrem Smartphone/Tablet-Computer.

**Hinzufügen des Kühlschranks zur APP**

1. Wählen Sie „Add Appliance“ (Gerät hinzufügen) oder „+“.
2. Wählen Sie „Refrigerator“ (Kühlschrank).

3. Öffnen Sie die Kamera des Geräts, um den SN-Code (Barcode) des Geräts zu scannen. Der 23-Bit-Strichcode steht unter dem Typenschild auf der Innenseite des Kühlschranks.

4. Wählen Sie „SET UP APPLIANCE“ (GERÄT EINRICHTEN), folgen Sie den Anweisungen und stellen Sie sicher, dass die WiFi-Funktion des Geräts aktiviert ist. Wählen Sie dann „Next“ (Weiter).

**Hinweis:** Wenn das Gerät mit dem Heimnetzwerk verbunden ist und andere Benutzer dasselbe Gerät koppeln möchten, steht ihnen zur Herstellung der Verbindung die Auswahl „PAIR APPLIANCE“ (GERÄT VERBINDEN) zur Verfügung.

5. Schalten Sie nach der Aufforderung Bluetooth ein. Sie sehen nun das Gerät (Kühlschrank HIS -XXXX). Bitte wählen Sie es aus.
6. Wählen Sie die Option „Secure WiFi“ (Sicheres WLAN), geben Sie das Passwort ein und stellen Sie die Verbindung her.
7. Wählen Sie den Standort des Geräts aus und speichern Sie.
8. Bei erfolgreichem Anschluss des Geräts können Sie es nun per Fernbedienung nutzen.

## Demomodus

Der Demomodus ist für die Anzeige im Geschäft gedacht und verhindert, dass der Kühlschrank Kühlluft erzeugt. In diesem Modus scheint der Kühlschrank zu funktionieren, aber er erzeugt keine kühle Luft. Falls Sie den Demomodus aufrufen, zeigt der Temperaturbereich „OF“. Zum Ausschalten des Demomodus halten Sie bitte die Tasten „Alarm“ und „Wi-Fi“ gleichzeitig für 3 Sekunden gedrückt, wobei der Summer einen langen Ton von sich gibt.

## Hinweis!

- Das Kontrollpaneel wird aufleuchten wenn die Tür geöffnet ist oder Sie eine beliebige Taste drücken.
- Das Licht wird ausgehen, wenn Sie keine Taste berühren und die Türen für eine Minute geschlossen sind.
- Wenn die Stromversorgung des Kühlschranks hergestellt wird, leuchten alle Symbole des Bedienfelds für 3 Sekunden auf und der Summer brummt. Kindersicherung ist deaktiviert. Und die Temperatureinstellung wird wieder auf die vorherige Einstellung zurückgesetzt.
- Da die Anwendung ständig weiterentwickelt wird, informieren Sie sich bitte über die aktuelle Anzeigeoberfläche.

## Bedienungsanleitung:

- Sendefrequenzband(-bänder) und maximal zulässige Sendeleistung in dem/den Betriebsfrequenzband(-bänder): 2400-2483,5MHz, kleiner als oder gleich 20dbm.
- Dieses Gerät sollte mit einem Mindestabstand von 20cm zwischen Heizung und Körper installiert und betrieben werden.

## Ihr Gerät verwenden

In diesem Abschnitt erfahren Sie, wie die meisten nützlichen Funktionen nutzen. Wir empfehlen Ihnen, diese aufmerksam zu lesen, bevor Sie das Gerät benutzen.

### 1. Stellen Sie die Tür ein

Wenn Sie der Meinung sind, dass die Türen nicht auf derselben Höhe sind, können Sie einen Schraubendreher verwenden, um die Kühlschranktür einzustellen.

Nur die Kühlschranktür kann eingestellt werden.

Wenn die Gefriertür höher ist als die Kühlschranktür. Als Erstes können Sie einen Schraubenschlüssel verwenden, um den Bolzen am unteren Scharnier entgegen des Uhrzeigersinns zu drehen, welches die Kühlschranktür anheben kann. Sobald die Position korrekt ist, verwenden Sie den Schraubenschlüssel um die Mutter festzuziehen.

Wenn die Kühlschranktür niedriger als die Tür des Gefrierschranks ist. Sie sollten den Schraubenschlüssel verwenden um den Bolzen im Uhrzeigersinn zu drehen, damit sich die Kühlschranktür senkt. Sobald die Position korrekt ist, festschrauben.

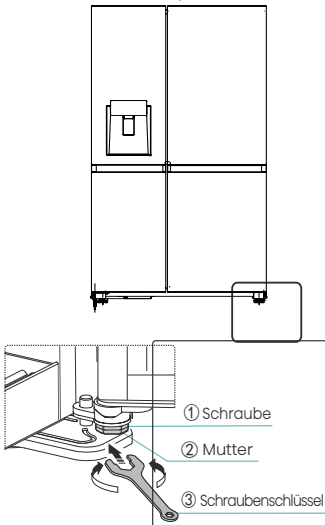

### 2. Verwendung des Kühlfachs

Das Kühlfach ist für die Lagerung von Gemüse und Obst geeignet. Die Lebensmittel sollten für die Lagerung verpackt werden, um zu vermeiden, dass Feuchtigkeit oder Geschmacksstoffe in andere Lebensmittel übergehen.

**Vorsicht!** Schließen Sie die Kühlschranktür nie, während die Teleskopschlitten ausgefahren sind. Es könnte sie beide und den Kühlschrank beschädigen.

### Glasregale und Türfächer

Das Kühlfach wird mit mehreren Glasablagen und diversen Türhalterungen zur Aufbewahrung von Eiern, Konserven, Flaschengetränken und verpackten Lebensmitteln bereitgestellt. Sie können je nach Bedarf in verschiedenen Höhen angebracht werden. Legen Sie aber nicht zu viele schwere Gegenstände in die Regale. Entnehmen Sie bitte die Lebensmittel, bevor Sie das Türregal vertikal anheben.

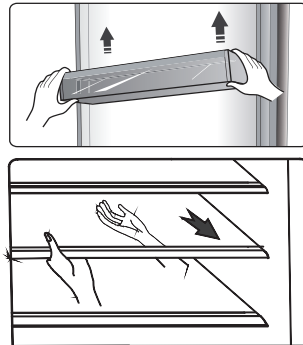

**Hinweis:** Die Türgestelle und Einschubböden können zur Reinigung entfernt werden.

Wenn Sie die Regale entfernen, ziehen Sie sie vorsichtig nach vorne, bis das Regal frei von der Regalführungsschiene freikommt. Wenn Sie die Regale zurücklegen, stellen Sie sicher, dass es kein Hindernis dahinter gibt und schieben Sie das Regal vorsichtig wieder in die Position.

### Flaschenregal

Sie dient zur Aufbewahrung von Wein oder Getränken in Flaschen.

**Hinweis:** Bitte seien Sie achtsam beim Entnehmen der Wein- oder Getränkeflaschen. Die Einschubböden können zur Reinigung entnommen werden oder Sie können die Abstände der Einschubböden einstellen.

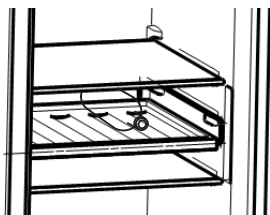

### Schubladen

Diese sind geeignet um Obst und Gemüse aufzubewahren. Die Fächer können zum Reinigen entnommen werden.

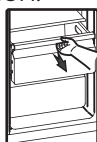

### 3. Verwendung Ihres Gefrierfachs

Die Fächer des Gefrierschranks sind zur Aufbewahrung von Lebensmitteln geeignet, die eingefroren werden müssen, wie beispielsweise Fleisch, Fisch, Eiscreme oder andere verderbliche Artikel.

Vorsicht! Lagern Sie keine Flaschen im Gefrierschrank länger als nötig, weil das Einfrieren zu Brechen der Flasche führen kann. Flüssigkeiten in Flaschen oder

Dosen können durch die Ausdehnung des Inhalts explodieren und sollten daher nicht im Gefrierfach aufbewahrt werden.

### 4. Benutzung des Spenders

Sie können den Eiswürfeltyp oder Wasser auswählen, indem Sie die Knöpfe für „Cubed“ oder „Crushed“ oder „Water“ drücken.

Wenn Sie einen Eiswürfeltyp auswählen, drücken Sie Ihre Tasse sanft gegen den Spender. Eiswürfel kommen aus dem Spender.

Stellen Sie sicher, dass Ihre Tasse in einer Linie mit dem Spender ist und dass das Eis genau in die Tasse fällt.

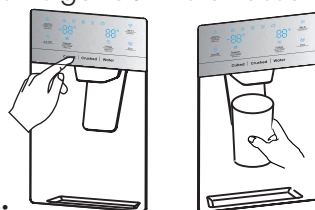

### Hinweis:

- Wenn Sie die Funktion „Gewürfelt“ ausgewählt haben direkt nach dem sie die Funktion „Zerbrochen“ genutzt haben, kann ein kleiner Rest zerstoßenes Eis in Ihre Tasse fallen.
- Entfernen Sie Ihre Tasse oder Ihr Glas nicht sofort von unter dem Spender, nachdem Sie das benötigte Wasser oder Eis abgefüllt haben. Sie sollten 2-3 Sekunden warten, um Nachtropfen zu vermeiden.
- Ziehen Sie nicht an dem Hebel, da dies Beschädigungen oder Bruch an der Feder des Hebels verursachen kann.
- Spenden Sie Eis nicht ohne Unterbrechung für mehr als eine Minute bei normalem Gebrauch um die Überhitzung des Motor der Eiswürfelmaschine zu vermeiden.
- Das Wasser aus dem Spender ist kalt aber nicht eiskalt. Wenn Sie kälteres Wasser mit Eiswürfeln wünschen, befüllen Sie Ihr Glas erst mit Eiswürfeln und füllen Sie es dann mit Wasser aus dem Spender auf.

## 5. Verwendung des Eisbehälters

Wenn Sie den Eisbehälter herausnehmen möchten: Bitte halten Sie den Griff wie in der Abbildung unten gezeigt. Heben Sie den Eiswürfelbehälter dann hoch und ziehen ihn langsam heraus, um Schäden daran zu vermeiden.

### Schritte des Herausnehmens:

- ① Heben Sie den Eisbehälter an
- ② Ziehen Sie den Eisbehälter langsam heraus

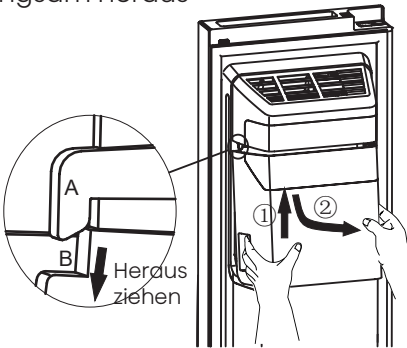

Wenn Sie ihn wieder einsetzen, stellen Sie sicher, dass die beiden Seiten (B&B') des Eisbehälters in die Kappen (A&A') einhaken.

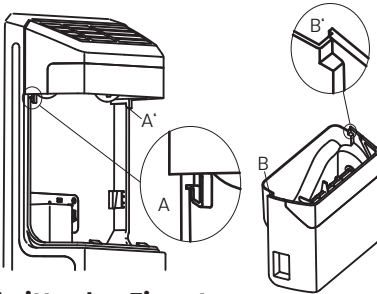

### Schritte des Einsetzens:

- ① Drücken Sie den Eisbehälter nach oben und haken Sie die beiden Seiten (B&B') des Eisbehälters in die Kappen (A&A') ein.
- ② Ziehen Sie den Eisbehälter nach unten und stellen Sie sicher, dass der Eisbehälter fest in der Halterung sitzt.

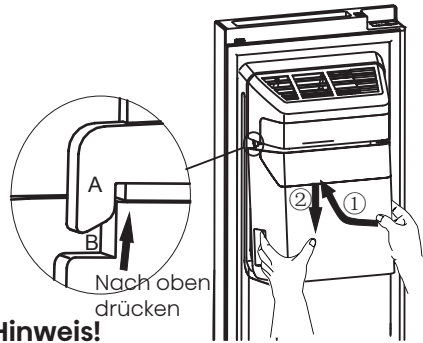

### Hinweis!

- Wenn die Eiswürfelmaschine Eis in den Eisbehälter fallen lässt, sind die Geräusche, die Sie hören, normal.
- Wenn Sie lange Zeit kein Eis spenden, kann das Eis im Eisbehälter verklumpen. Wenn das geschieht entfernen Sie bitte das Eis und leeren Sie den Behälter aus.
- Im Falle längerer Urlaubs- oder Geschäftsreisen und abwesenheitsbedingter Nichtbenutzung des Eispenders über einen längeren Zeitraum, schließen Sie bitte das Wasserventil, um Leckagen zu vermeiden.
- War der Kühlschrank zu lange ausgeschaltet, schmilzt das Eis im Behälter, und das Wasser fließt aus dem Kühlschrank auf den Boden. Um dies zu vermeiden, sollten Sie das im Behälter vollständig entfernen.
- Wenn keine Eiswürfel herauskommen, überprüfen Sie bitte, ob Eis im Auslass feststeckt und entfernen Sie es. Oder ziehen Sie den Eisbehälter heraus und sehen Sie nach, ob sich Klumpen gebildet haben, entfernen Sie diese.

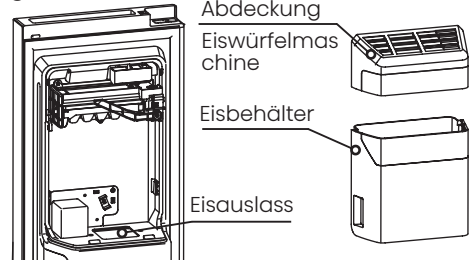



● Die Erste Charge Eiswürfel nach Inbetriebnahme können klein ausfallen, da Luft in der Wasserleitung war. Jegliche Luft wird während des normalen Gebrauchs entfernt. Wenn die Eiswürfel noch immer zu klein sind, überprüfen Sie bitte, ob Wasser durch die Leitung läuft oder ob das Wasserventil weit genug aufgedreht ist, oder ob der Wasserdruck ausreichend ist.

● Um den Eisbehälter zu reinigen, verwenden Sie bitte mildes Spülmittel, spülen Sie ihn gründlich aus und trocken ihn gut ab. Verwenden Sie keine aggressiven Schwämme oder Reinigungsmittel.

● Bevor Sie den Eisbehälter wieder einsetzen, überprüfen Sie bitte, ob die beiden Verbinder im richtigen Winkel zum Einsetzen stehen. Wenn nicht, stellen Sie die Verbinder des Eisbehälters bitte in die richtige Position, damit sie an die Motorkupplung passen.

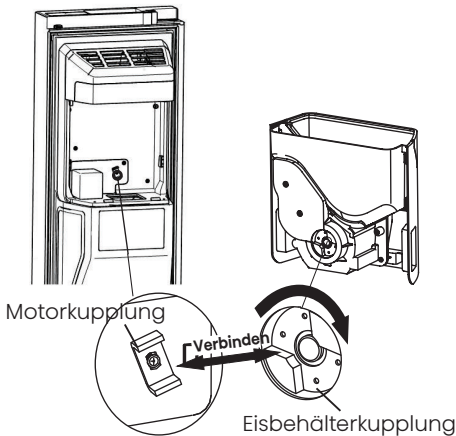

● Wenn Sie mehr Raum benötigen um Lebensmittel aufzubewahren, ersetzen Sie den Eisbehälter durch den Aufbewahrungsbehälter. „Eis Aus“ sollte aktiv sein, um sicherzustellen, dass die Eiswürfelmaschine deaktiviert ist.

● Die Aufbewahrungsbox ist optional (nicht fixiert). Falls das Produkt mit diesem Zubehör ausgestattet ist, beachten Sie bitte die folgenden Anweisungen.

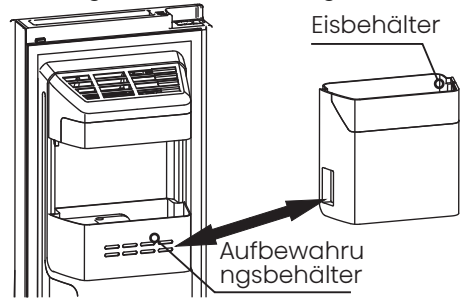

### Warnung!

● Stecken Sie nicht Ihre Finger, Hände oder andere ungeeignete Objekte in den Eiswürfel auslass oder den Eiswürfelbehälter. Das kann zu Verletzungen oder Sachschäden führen.

● Erlauben Sie Ihren Kinder nicht, sich an den Spender zu hängen oder den Eisbehälter zu entnehmen. Dies könnte zu Verletzungen führen.

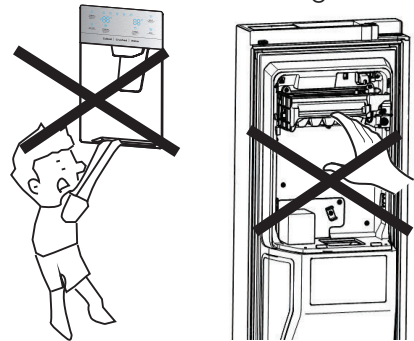

● Zwischen der Eiswürfelmaschine und dem Wasseraufbewahrungsbehälter gibt es eine Wasserleitung. Demontieren Sie das gesamte Wasserversorgungssystem nicht selbst. Es wird empfohlen, dass eine adäquat qualifizierte Person dies tut.

● Wenden Sie keine große Kraft auf, um die Tür zu öffnen oder zu schließen, denn sonst könnte Wasser aus der Eiswürfelmaschine schwappen.



## Reinigung und Pflege

Aus hygienischen Gründen sollte das Gerät (einschließlich Zubehörteile für Exterieur und Interieur) (mindestens alle zwei Monate) regelmäßig gereinigt werden.

### Warnung!

Während der Reinigung darf das Gerät nicht mit den Hauptschaltern verbunden sein. Stromschlaggefahr! Schalten Sie das Gerät vor der Reinigung ab und ziehen Sie den Netzstecker aus der Steckdose.

### Außenreinigung

Sie sollten Ihr Gerät regelmäßig reinigen, um ein gutes Aussehen zu erhalten.

- Reinigen Sie die Digitalanzeige und das Bedienfeld mit einem sauberen, weichen Tuch.
- Spritzen Sie kein Wasser direkt auf die Oberfläche des Geräts, sondern auf das Reinigungstuch. Dies kann eine gleichmäßige Verteilung der Feuchtigkeit auf der Oberfläche gewährleisten helfen.
- Reinigen Sie die Türen, Griffe und Gehäuseoberflächen mit einem milden Reinigungsmittel und dann trocknen Sie sie mit einem weichen Tuch.

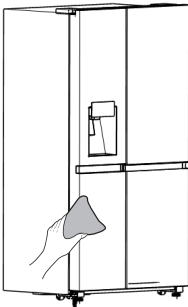

### Warnung!

- Verwenden Sie keine scharfen Gegenstände, um ein Verkratzen der Oberfläche zu vermeiden.
- Verwenden Sie keine Verdüner, Autowaschmittel, Clorox, ätherisches Öl, Scheuermittel oder organischen Lösungsmittel wie Benzol zur Reinigung. Diese könnten die Oberfläche des Gerätes beschädigen und einen Brand verursachen.

### Innenreinigung

Sie sollten den Innenraum des Gerätes regelmäßig reinigen. Bei geringeren Nahrungsmittelvorräten ist es leichter zu reinigen. Sie können die Einschübe und Fächer zur gründlicheren Reinigung entfernen. Wischen Sie das Innere des Gefrierschranks mit einer schwachen Lösung aus Soda-Bicarbonat ab und spülen Sie es dann mit einem ausgewrungenen Schwamm oder Tuch mit warmem Wasser ab. Vor dem Austauschen der Regale und Körbe wischen Sie sie vollständig trocken.

Trocknen Sie alle Oberflächen und abnehmbaren Teile gründlich, bevor Sie sie wieder einsetzen.

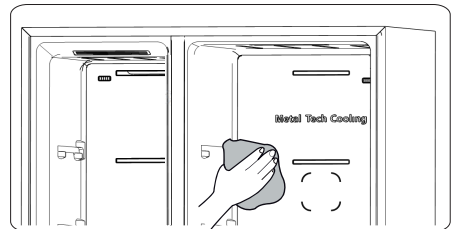

Obwohl dieses Gerät automatisch abtauen kann, könnte eine Frostsicht auf der Innenwände des Gefrierfachs auftreten, wenn die Tür des Gefrierfachs häufig geöffnet oder zu lang offen gehalten ist. Wenn die Frostsicht zu dick ist, gehen Sie bei geringern Nahrungsmittelvorräten wie folgt vor:

1. Entfernen Sie die bestehenden Lebensmittel und Zubehöre Körbe, trennen Sie das Gerät vom Stromnetz und lassen die Türen offen. Lüften Sie den Raum gründlich, um das Auftauen zu beschleunigen.
2. Beim Abschliessen des Abtauens reinigen Sie Ihr Gefrierfach wie oben beschrieben.

### **Warnung!**

Verwenden Sie keine spitzen Gegenstände, um Frost aus dem Kühlfach zu entfernen. Erst nachdem der Innenraum vollständig trocken ist, sollte das Gerät wieder eingeschaltet und an die Netzsteckdose angeschlossen werden.

### **Türdichtungen reinigen**

Achten Sie darauf, die Türdichtungen sauber zu halten. Klebrige Lebensmittel und Getränke könnten zum Festkleben der Dichtungen am Schrank und zum Reißen bei der Türöffnung führen. Waschen Sie die Dichtung mit mildem Reinigungsmittel und warmem Wasser ab. Nach der Reinigung sie gründlich abspülen und trocknen.

### **Warnung!**

Erst wenn die Türdichtungen vollständig trocken sind, darf das Gerät eingeschaltet werden.

### **Austauschen des LED-Lichts**

Warnung: Das LED-Licht muss durch eine ausgebildete Person ersetzt werden. Wenn das LED-Licht beschädigt ist, folgen Sie den folgenden Schritte:

1. Ziehen Sie den Stecker aus der Steckdose.
2. Nehmen Sie die Abdeckung des Lichts ab, indem Sie das LED-Licht anheben und hinausziehen.
3. Halten Sie das LED-Licht mit einer Hand und ziehen Sie es mit der anderen Hand, während Sie die Steckerverriegelung drücken.
4. Ersetzen Sie das LED-Licht und klicken Sie es wieder richtig ein mit der Abdeckung des Lichts.

### **HINWEIS:**

Dieses Produkt enthält eine Lichtquelle der Energieeffizienzklasse <G>.

## Hilfreiche Tipps und Tricks

### Energiespartipps

Wir empfehlen, die Tipps zum Energiesparen zu befolgen.

- Vermeiden Sie es, die Tür längere Zeit offen zu halten, um Energie zu sparen.
- Stellen Sie sicher, dass das Gerät entfernt von Wärmequellen ist (Direkte Sonneneinstrahlung, Elektrobackofen oder Herd usw.).
- Stellen Sie die Temperatur nicht kälter als nötig ein.
- Lagern Sie keine warmen Speisen oder dampfende Flüssigkeit im Gerät.
- Stellen Sie das Gerät in einem gut belüfteten und trocknen Raum. Bitte lesen Sie das Kapitel über die Aufbau Ihres neuen Gerätes.
- Die Beschreibung des Gerätediagramms zeigt die richtige Kombination der Schubladen, Frischebox und Einschübe, verändern Sie nicht die Kombination da sie entworfen wurde, um die beste Energieeffizienz zu haben.

### Tipps für das Kühlen von frischen Lebensmitteln

- Lagern Sie keine warmen Speisen direkt im Kühlschrank oder Gefrierschrank. Die erhöhte Innentemperatur wird dazu führen, dass der Kompressor härter laufen muss und mehr Energie verbraucht wird.
- Bedecken Sie Lebensmittel oder wickeln Sie sie ein insbesondere wenn Sie stark riechen.
- Platzieren Sie die Lebensmittel so, dass Luft rundherum frei zirkulieren kann.

### Tipps für Kühlung

- Fleisch (alle Sorten): Wickeln Sie es in Plastiktüten und stellen Sie es auf die Glasablage über dem Gemüsefach. Befolgen Sie immer die von den Herstellern vorgeschlagenen Lagerzeiten und Haltbarkeitsdaten.
- Gekochte Lebensmittel, kalte Speisen usw.: Sie sollten bedeckt sein und können auf jedem Regal platziert werden.
- Obst und Gemüse: Sie sollten in der dafür vorgesehenen Schublade aufbewahrt werden.
- Butter und Käse: Sie sollten in luftdichter Folie oder Kunststoffolie verpackt werden.
- Milchflaschen: Sie sollten einen Deckel haben und im Türfach gelagert werden.

### Tipps für das Einfrieren

- Bei erster Inbetriebnahme oder nach einer langen Einsatzpause lassen Sie das Gerät mindestens zwei Stunden auf höheren Temperaturen laufen, bevor Sie die Lebensmittel in das Fach legen.
- Verpacken Sie die Lebensmittel in kleine Portionen, damit sie schnell und vollständig aufgetaut werden können und nur die Menge aufgetaut wird, die auch benötigt wird.
- Wickeln Sie das Essen in luftdichter Aluminium- oder Plastikfolie.
- Vermeiden Sie, dass aufgetaute Lebensmittel die bereits eingefrorenen berühren, um ein teilweises Auftauen zu vermeiden.

● Wir empfehlen Ihnen, die Gefrierpackungen entsprechend mit einem Datum zu kennzeichnen, damit Sie über das Datum des Einfrierens informiert sind.

### **Tipps zum Lagern von gefrorenen Lebensmitteln**

● Darauf achten, dass die eingefrorenen Lebensmittel vom entsprechenden Einzelhändler gelagert wurden.

● Die Lebensmittel, wenn sie einmal aufgetaut sind, nicht wieder einfrieren, denn dann verderben sie schnell. Lagern Sie die Lebensmittel nicht länger als der Hersteller empfiehlt.

### **Ausschalten Ihres Gerätes**

Wenn das Gerät für einen längeren Zeitraum auszuschalten braucht, sollten die folgenden Schritte durchgeführt werden, um die Schimmelbildung auf dem Gerät zu verhindern.

1. Entfernen Sie alle Lebensmittel.
2. Entfernen Sie den Netzstecker aus der Steckdose.
3. Säubern und trocknen Sie das Innere gründlich.
4. Stellen Sie sicher, dass alle Türen wenig geöffnet sind, um eine Luftzirkulation zu ermöglichen.

## Fehlerbehebung

Wenn Sie ein Problem mit Ihrem Gerät haben oder befürchten, dass das Gerät nicht richtig funktioniert, können Sie einige einfache Überprüfungen durchführen, bevor Sie den Kundendienst anrufen. Siehe unten. Sie können einige einfache Prüfungen gemäß diesem Abschnitt durchführen, bevor Sie den Kundendienst anfordern.

**Warnung!** Versuchen Sie nicht, das Gerät selbst zu reparieren. Wenn das Problem bestehen bleibt, nachdem Sie die folgenden Überprüfungen durchführen, kontaktieren Sie bitte einen qualifizierten Elektriker, Servicetechniker oder das Geschäft, in dem Sie das Produkt gekauft haben.

Problem	Mögliche Ursache& Lösung
Das Gerät funktioniert nicht richtig.	Überprüfen Sie, ob das Netzkabel richtig in die Steckdose eingesteckt ist.
	Prüfen Sie die Sicherung oder Schaltung Ihrer Stromversorgung und tauschen Sie sie gegebenenfalls aus.
	Die Umgebungstemperatur ist zu niedrig. Versuchen Sie, die Kammertemperatur auf ein kälteres Niveau einzustellen, um dieses Problem zu lösen.
	Es ist normal, dass der Gefrierschrank während dem automatischen Abtauen oder für eine kurze Zeit nach Einschalten des Gerätes nicht funktioniert, um den Kompressor zu schützen.
Gerüche aus den Fächern	Der Innenraum muss gereinigt werden.
	Einige Lebensmittel, Behälter oder die Verpackung verursachen die Gerüche.
Geräusche aus dem Gerät	Die Geräusche unten sind ganz normal: <ul style="list-style-type: none"> <li>• Laufgeräusche aus dem Kompressor.</li> <li>• Die Luftbewegung führt zu Lärm vom kleinen Motor des Ventilators im Kühlfach oder in anderen Fächern.</li> <li>• Gurgelnde Geräusche ähnlich wie kochendes Wasser.</li> <li>• Knallgeräusche während des automatischen Abtauen.</li> <li>• Klickendes Geräusch vor dem Start des Kompressors.</li> </ul>
	Andere ungewöhnliche Geräusche aufgrund der Gründe unten sollten überprüft und Maßnahme ergriffen werden: Der Schrank nicht nivelliert. Die Rückseite des Gerätes berührt die Wand. Flaschen oder Behälter stoßen aneinander an.

Der Motor läuft kontinuierlich	Es ist normal, das Geräusch des Motors häufig zu hören. In folgenden Umständen muss es mehr laufen: <ul style="list-style-type: none"> <li>● Die Temperatureinstellung ist kälter als nötig eingestellt.</li> <li>● Große Menge von warmen Speisen ist vor kurzem im Gerät gespeichert.</li> <li>● Die Temperatur außerhalb des Gerätes ist zu hoch.</li> <li>● Die Türen sind zu lange oder zu oft offen gehalten.</li> <li>● Nach der Installation des Gerätes oder es wurde für eine lange Zeit ausgeschaltet.</li> </ul>
Reifschicht im Fach	Überprüfen Sie, dass die Luftauslässe nicht durch die Lebensmittel blockiert sind, und stellen Sie sicher, dass die Lebensmittel innerhalb des Gerätes so angebracht ist, dass eine ausreichende Belüftung ermöglicht ist. Stellen Sie sicher, dass die Tür ganz geschlossen werden kann. Um die Frost zu entfernen, beziehen sich auf bitte das Kapitel Reinigung und Pflege.
Die Temperatur im Inneren ist zu warm	Sie können die Türen zu lange oder zu häufig offen gehalten haben; oder die Türen sind durch ein Hindernis offen gehalten; oder das Gerät ist mit unzureichendem Freiraum an den Seiten, hinten und oben gelegt.
Die Temperatur im Inneren ist zu kalt	Erhöhen Sie die Temperatur entsprechend dem Kapitel „Bedienfeld“.
Die Türen lassen sich nicht leicht schließen	Überprüfen Sie, ob die Oberseite des Kühlschranks nach hinten um 10–15mm geneigt ist, um die Türen sich selbst schließen zu lassen, oder ob etwas im Inneren das Schließen der Türen verhindert.
Das Wasser tropft auf den Boden	Die Wasserwanne (an der hinteren Unterseite des Schrankst) kann nicht richtig nivelliert werden, oder das Auslaufrohr (unterhalb der Oberseite des Kompressor-Depots) kann nicht richtig positioniert werden, um Wasser in diese Pfanne zu führen, oder der Wasserauslauf ist blockiert. Möglicherweise müssen Sie den Kühlschrank von der Wand weg zu bewegen, um die Wanne und den Auslauf zu überprüfen. Überprüfen Sie, ob der Kühlschrank lang ausgeschaltet war. Die könnte dazu führen, dass das Eis im Eimer zu Wasser schmilzt und auf den Boden rinnt.
Das Licht funktioniert nicht	<ul style="list-style-type: none"> <li>● Das LED-Licht könnte beschädigt sein. Weitere Informationen zum Austausch der LED-Lichter finden Sie im Kapitel über Reinigung und Pflege.</li> <li>● Das Steuersystem hat das Licht deaktiviert, weil die Tür zu lange offen gehalten ist. Schließen und öffnen Sie die Tür, um das Licht zu reaktivieren.</li> </ul>
Keine Eiswürfel	<ul style="list-style-type: none"> <li>● Haben Sie 10 Stunden nach Anschluss der Wasserzufuhr gewartet, bevor Sie das erste Mal Eiswürfel gemacht haben? Wenn es nicht ausreichend kalt ist, wird es länger dauern, Eiswürfel herzustellen, genau wie bei der ersten Anwendung.</li> <li>● <b>Ist der Wasseraufbehälter richtig eingesetzt? Stellen Sie sicher, dass sich genügend Wasser im Wasseraufbehälter befindet.</b></li> <li>● Haben Sie manuell die die Eiswürfelfunktion ausgeschaltet?</li> </ul>

	<p>Stellen Sie sicher, dass Sie die Funktion Gewürfelt oder Zerbrochen aktiviert haben.</p> <ul style="list-style-type: none"> <li>• Blockiert verklumptes Eis den Eiswürfelbehälter oder den Eisauslass?</li> <li>• Ist die Temperatur des Gefrierschranks zu hoch? Versuchen Sie, die Temperatur kälter einzustellen.</li> </ul>
Wasserspender funktioniert nicht	<ul style="list-style-type: none"> <li>• Ist der Wasseraufbewahrungsbehälter richtig eingesetzt? Stellen Sie sicher, dass sich genügend Wasser im Wasseraufbewahrungsbehälter befindet.</li> <li>• Ist die Wasserleitung defekt oder verbogen? Stellen Sie sicher, dass die Wasserleitung nicht blockiert und frei von Verstopfungen ist.</li> <li>• Ist der Wasseraufbewahrungsbehälter gefroren, da die Kühlschrankschranktemperatur zu niedrig eingestellt ist? Versuchen Sie eine wärme Einstellung auf dem Kontrollpaneel auszuwählen.</li> <li>• Funktioniert die Wasserpumpe?</li> </ul>
Sie können hören, wie Wasser im Kühlschrank blubbert	<ul style="list-style-type: none"> <li>• Dies ist normal. Das Blubbern kommt vom Kältemittel des Kühlschranks, welches durch den Kühlschrank strömt.</li> </ul>

## Entsorgung des Gerätes

Dieses Gerät darf nicht mit dem normalen Hausmüll entsorgt werden.

### Verpackungsmaterialien

Die Verpackungsmaterialien mit dem Recycling-Symbol sind recycelbar. Entsorgen Sie die Verpackung in dem dafür vorgesehenen Sammelcontainern .

### Vor der Geräteentsorgung

1. Stecken Sie den Hauptstromschalter aus der Steckdose.
2. Trennen Sie das Netzkabel ab und entsorgen Sie es mit dem Netzstecker

**Warnung!** Die Kühlschränke enthalten Kältemittel und Gase in der Isolierung. Die Kältemittel und Gase müssen fachgerecht entsorgt werden, da sie zu Augenverletzungen oder Entzündung führen können. Stellen Sie sicher, dass der Schlauch des Kühlkreislaufs vor der ordnungsgemäßen Entsorgung nicht beschädigt ist.

	<h3>Richtige Entsorgung dieses Produkts</h3>
	<p>Diese Markierung zeigt an, dass dieses Produkt in der EU nicht zusammen mit anderen Hausabfällen entsorgt werden sollte. Um mögliche Umwelt- und Gesundheitsschäden aus unkontrollierter Abfallentsorgung zu vermeiden, recyceln Sie es verantwortungsbewusst, um die nachhaltige Wiederverwendung von Rohstoffen zu fördern. Verwenden Sie bitte die entsprechenden Rückgabe- und Sammelsysteme zur Rückgabe Ihres gebrauchten Gerätes oder wenden Sie sich an den Händler, bei dem Sie das Produkt gekauft haben. Sie können dieses Produkt auf umweltfreundliche Weise recyceln.</p>

Beachten Sie die folgenden Anweisungen, um eine Kontamination von Lebensmitteln zu vermeiden

- Wenn Sie die Tür längere Zeit geöffnet halten, kann dies zu einer erheblichen Temperaturerhöhung in den Kammern des Geräts führen.
- Reinigen Sie regelmäßig Oberflächen, die mit Lebensmitteln und zugänglichen Ablaufsystemen in Kontakt kommen können.
- Sie rohes Fleisch und Fisch in geeigneten Behältern im Kühlschrank auf, damit es nicht mit anderen Lebensmitteln in Berührung kommt oder darauf tropft.
- Zwei-Sterne-Tiefkühlfächer eignen sich für die Lagerung von Tiefkühlkost, die Lagerung oder Herstellung von Eiscreme und die Herstellung von Eiswürfeln.
- Ein-, Zwei- und Drei-Sterne-Abteile sind nicht zum Einfrieren frischer Lebensmittel geeignet.

Reihenfolge	Fächer-TYP	Zielaufbewahrungstemp. [°C]	Geeignete Lebensmittel
1	Kühlschrank	+2~ +8	Eier, Fertiggerichte, abgepackte Lebensmittel, Obst und Gemüse, Milchprodukte, Kuchen, Getränke und andere Lebensmittel sind nicht zum Einfrieren geeignet.
2	(***)*- Gefrierschrank	≤ -18	Meeresfrüchte (Fisch, Garnelen, Schalentiere), Süßwasserprodukte und Fleischprodukte (empfohlen für 3 Monate, je länger die Lagerzeit ist, desto schlechter sind Geschmack und Ernährung), geeignet für gefrorene frische Lebensmittel.
3	***- Gefrierschrank	≤ -18	Meeresfrüchte (Fisch, Garnelen, Schalentiere), Süßwasserprodukte und Fleischprodukte (empfohlen für 3 Monate, je länger die Lagerzeit ist, desto schlechter sind Geschmack und Ernährung), nicht geeignet für gefrorene frische Lebensmittel
4	**_ Gefrierschrank	≤ -12	Meeresfrüchte (Fisch, Garnelen, Schalentiere), Süßwasserprodukte und Fleischprodukte (empfohlen für 2 Monate, je länger die Lagerzeit ist, desto schlechter sind Geschmack und Ernährung), nicht geeignet für gefrorene frische Lebensmittel
5	*- Gefrierschrank	≤ -6	Meeresfrüchte (Fisch, Garnelen, Schalentiere), Süßwasserprodukte und Fleischprodukte (empfohlen für 1 Monat, je länger die Lagerzeit ist, desto schlechter sind Geschmack und Ernährung), nicht geeignet für gefrorene frische Lebensmittel
6	0-Sterne	-6~ 0	Frisches Schweinefleisch, Rindfleisch, Fisch, Hühnerfleisch, einige abgepackte verarbeitete Lebensmittel usw. (empfohlen, am selben Tag zu essen, vorzugsweise nicht mehr als 3 Tage). Teilweise eingekapselte verarbeitete Lebensmittel (nicht einfrierfähige Lebensmittel)
7	Kühle	-2~ +3	Frisches/gefrorenes Schweinefleisch, Rindfleisch, Hühnchen, Süßwasserprodukte usw. (7 Tage unter 0°C und über 0°C werden für den Verzehr an diesem Tag empfohlen, vorzugsweise nicht mehr als 2 Tage). Meeresfrüchte (weniger als 0°C für 15 Tage, es wird nicht empfohlen, bei über 0°C zu lagern).



8	Frisches Essen	0 ~ +4	Frisches Schweinefleisch, Rindfleisch, Fisch, Hühnchen, gekochtes Essen usw. (empfohlen, am selben Tag zu essen, vorzugsweise nicht mehr als 3 Tage)
9	Wein	+5 ~ +20	Rotwein, Weißwein, Sekt usw.

Hinweis: Bitte lagern Sie unterschiedliche Lebensmittel entsprechend den Fächern oder der Lagertemperatur Ihrer gekauften Produkte.

- Wenn das Kühlgerät längere Zeit leer gelassen wird, schalten Sie das Gerät aus, tauen Sie es ab, reinigen und trocknen Sie es sowie lassen Sie die Tür offen, um Schimmelbildung im Gerät zu vermeiden.

**Wasserspenderreinigung (speziell für Wasserspenderprodukte):**

- Reinigen Sie die Wassertanks, wenn sie 48 Stunden nicht benutzt wurden; Spülen Sie das an eine Wasserversorgung angeschlossene Wassersystem, wenn 5 Tage lang kein Wasser gezogen wurde.

**WARNUNG!** Die Lebensmittel müssen in Säcken verpackt werden, bevor sie in den Kühlschrank gestellt werden. Die Flüssigkeiten müssen in Flaschen oder in mit Behältern verschlossenen Behältern verpackt werden, um das Problem zu vermeiden, dass die Produktdesignstruktur nicht leicht zu reinigen ist.

**Hisense**

life reimagined