

Hisense

life reimagined

KORISNIČKI PRIRUČNIK ZA UPOTREBU

Temeljito pročitajte ovaj priručnik prije upotrebe uređaja i zadržite ga za ubuduće.

WD5S1045BW
WD5S1045B*
WD5S1045BW1
WD5S1045B*1





WD5S1245BW
WD5S1245B*
WD5S1245B1
WD5S1245B*1

HR

Hrvatski

Ova je perilica-sušilica namijenjena samo kućnoj upotrebi.
Ne upotrebljavajte ga za rublje označeno kao neprikladno za strojno pranje.

Sljedeći simboli upotrijebljeni u ovom priručniku imaju sljedeća značenja:

-  Informacija, savjet ili preporuka
-  Upozorenje – opća opasnost
-  Upozorenje – opasnost od strujnog udara
-  Upozorenje – opasnost od vrućih površina
-  Upozorenje – opasnost od požara



Važno je pažljivo pročitati upute.

SADRŽAJ

4 SIGURNOSNE MJERE OPREZA 12 OPIS UREĐAJA 13 Specifikacije 14 Upravljačka jedinica	UVOD
16 UGRADNJA I PRIKLJUČIVANJE 17 Uklanjanje vijaka s maticom / vijaka za otpremu 18 Pomicanje i prijevoz nakon postavljanja 19 Položaj 19 Namještanje nožica 20 Prostor za ugradnju 21 Priključivanje na vodovodni priključak 21 Sustav AquaStop 22 Priključivanje i pričvršćivanje odvodnog crijeva 24 Priključivanje na izvor napajanja 25 PRIJE PRVE UPOTREBE	PRIPREMA PRIJE PRVE UPOTREBE
26 POSTUPAK PRANJA, KORAK PO KORAK (1 – 7) 26 1. Korak: Obratite pozornost na etikete na rublju 27 2. Korak: Priprema postupka pranja 32 3. Korak: Odabir programa pranja 36 4. Korak: Odabir dodatnih postavki i funkcija 42 5. Korak: Pokretanje programa pranja 43 6. Korak: Promjena programa pranja ili ručno otkazivanje 44 7. Korak: Završetak programa pranja 45 PREKIDI I PROMJENA PROGRAMA 47 ODRŽAVANJE I ČIŠĆENJE 47 Čišćenje odjeljka za deterdžent 48 Čišćenje crijeva za vodu, kućišta dozatora deterdženta i gumene brtve vrata 49 Čišćenje filtra pumpe 50 Čišćenje vanjskog dijela	KORACI U POSTUPKU PRANJA ČIŠĆENJE I ODRŽAVANJE
51 RJEŠAVANJE PROBLEMA 51 Što treba učiniti...? 52 Rješavanje problema i šifre pogrešaka 53 Servis 54 PREPORUKE I EKONOMIČNA UPOTREBA 56 Savjeti za uklanjanje mrlja 58 ZBRINJAVANJE 58 TIPIČNA POTROŠNJA ENERGIJE 60 Mreža Wi-Fi	RJEŠAVANJE PROBLEMA RAZNO

SIGURNOSNE MJERE OPREZA



Prije upotrebe uređaja pažljivo pročitajte upute za uporabu.

Ne upotrebljavajte uređaj ako niste prvo pročitali i razumjeli ove upute ili upotrebu.

Ove se upute za upotrebu isporučuju uz više modela perilica-sušilica. Stoga neke značajke ili postavke vaše perilice-sušilice možda nisu dostupne.

Nepridržavanje ovih uputa ili neprikladna upotreba uređaja može dovesti do oštećenja rublja ili uređaja ili ozljede korisnika. Priručnik s uputama držite pri ruci, blizu uređaja.

Ovaj je uređaj namijenjen samo kućnoj upotrebi. Ako uređaj upotrebljavate za stručne namjene ili za ostvarivanja zarade ili u svrhu kojom se prekoračuje uobičajena upotreba u kućanstvu ili ako uređaj upotrebljava osoba koja nije potrošač, razdoblje važenja jamstva najkraće je razdoblje jamstva u skladu s važećim propisima.

Pravilno se pridržavajte uputa za ugradnju i priključivanje perilice-sušilice na vodovodni priključak i priključak za napajanje (pogledajte poglavlje „UGRADNJA I PRIKLJUČIVANJE”).

Vodovodni priključak i priključak za napajanje trebaju izvesti pravilno obučeni tehničar ili stručnjak.

Svi popravci i održavanje koji se tiču sigurnosti ili radnog učinka trebaju obavljati obučeni stručnjaci.

Radi izbjegavanja opasnosti, **oštećeni strujni** kabel smiju zamijeniti samo proizvođač, serviser ili ovlaštena osoba.

Prije priključivanja uređaja na izvor napajanja pričekajte najmanje dva sata da se zagrije na sobnu temperaturu.

Ovaj proizvod smije servisirati samo ovlašteni servisni centar, pri čemu je dopuštena upotreba samo odobrenih rezervnih dijelova.

NE pokušavajte sami popraviti uređaj. Popravci koje obave neiskusne osobe mogu dovesti do ozljede ili ozbiljnijeg kvara. Obratite se lokalnom servisnom centru i uvijek upotrebljavajte izvorne rezervne dijelove.

Ako je stroj nepravilno priključen, ako se nepravilno upotrebljava ili ako servisiranje obavlja neovlaštena osoba, korisnik snosi troškove popravaka svih oštećenja koja nisu obuhvaćena jamstvom.

Uređaj ne smije biti priključen na izvor napajanja pomoću produžnog kabela.

Ne priključujte uređaj na izvor napajanja pomoću vanjskog prekidača, poput mjerača vremena kojeg je moguće programirati ili na izvor napajanja koji se redovito uključuje i isključuje.

Ne uključujte uređaj u električnu utičnicu namijenjenu malim opterećenjima.

Utičnica mora biti sigurno uzemljena, a vodovodni priključak ne smije biti blokiran.

Ne postavljajte uređaj na mjesto na kojem temperatura može biti niža od 5°C jer u suprotnom može doći do oštećenja dijelova ako se voda zamrzne.

Uređaj postavite na ravnu i stabilnu čvrstu (betonsku) podlogu.

Ako je uređaj postavljen na povišenu podlogu, uređaj treba dodatno pričvrstiti da bi se spriječilo prevrtanje.

Prije prve upotrebe uklonite vijke s maticom za otpremu jer uključivanje blokirane perilice-sušilice može dovesti do ozbiljnog oštećenja (pogledajte poglavlje „UGRADNJA I PRIKLJUČIVANJE / Uklanjanje vijaka s maticom / vijaka za otpremu”). Jamstvo ne vrijedi u slučaju takvog oštećenja.

Pobrinite se da za priključivanje uređaja na vodovodni priključak upotrijebite isporučeno vodovodno crijevo i brtve. Tlak vode mora biti između 0,1 i 1 MPa (1 – 10 bara; 1 – 10 kp/cm²; 10 – 100 N/cm²).

Za priključivanje uređaja na vodovodni priključak uvijek upotrebljavajte novo vodovodno crijevo; ne upotrebljavajte staro vodovodno crijevo.

Završetak odvodnog crijeva treba ulaziti u sustav za odvodnju.

Prije pokretanja ciklusa pranja pritisnite vrata na označenom mjestu da biste ih zaključali u mjestu. Vrata nije moguće otvoriti dok uređaj radi.

Uklonite sve nečistoće iz bubnja uređaja prije prvog pranja uz pomoć programa čišćenja bubnja (pogledajte TABLICU PROGRAMA).

Nakon ciklusa pranja zatvorite slavinu za vodu i iskopčajte strujni kabel.

Upotrebljavajte samo sredstva za pranje uređajem i brigu o rublju. Nismo odgovorni za štete ili promjenu boje brtvi i plastičnih dijelova koji nastanu zbog upotrebe izbjeljivača ili sredstava za bojenje.

Za uklanjanje kamenca upotrebljavajte samo sredstva s dodanom zaštitom od korozije (upotrebljavajte samo nekorozivna sredstva za uklanjanje kamenca). Pridržavajte se uputa proizvođača. Postupak uklanjanja kamenca završite pokretanjem nekoliko ciklusa ispiranja ili programa čišćenja bubnja (program samočišćenja) da biste uklonili ostatke sredstva (ocat itd.).

 Ne upotrebljavajte deterdžente koji sadrže otapala, jer to može dovesti do otpuštanja otrovnih plinova, oštećenja uređaja i rizika od požara i eksplozije.

Uređaj nije namijenjen osobama (uključujući djecu) s fizičkim ili duševnim poteškoćama ili osobama koje ne posjeduju iskustvo i znanje. Te osobe u upotrebu uređaja treba uputiti osoba odgovorna za njihovu sigurnost.

Jamstvom nisu obuhvaćeni potrošni materijal, manja odstupanja u boji, povećana buka uzrokovana starenjem uređaja i estetski nedostaci na komponentama koji ne utječu na funkcionalnost i sigurnost uređaja.

SIGURNOST DJECE

Prije zatvaranja vrata uređaja i rada programa, uvjerite se da se u bubnju ne nalazi ništa osim rublja. Uvjerite se da se dijete nije popelo u bubanj i zatvorilo vrata s unutarne strane.

Deterdžent i omekšivač držite izvan dohvata djece.

Aktivirajte sigurnosnu bravu za zaštitu djece. Pogledajte poglavlje „ODABIR DODATNIH POSTAVKI I FUNKCIJA / Sigurnosno zaključavanje”.

Djeci mlađoj od tri godine ne dopuštajte približavanje uređaju, osim ako su pod stalnim nadzorom.

Uređaj je izrađen u skladu s važećim sigurnosnim normama. Uređaj mogu upotrebljavati djeca starosti od osam i više godina i osobe smanjenih fizičkih, osjetilnih ili duševnih sposobnosti ili osobe bez iskustva i znanja, ali samo ako ih se nadzire tijekom upotrebe uređaja, ako su im dane upute koje se tiču sigurne upotrebe uređaja i ako razumiju opasnosti od neprikladne upotrebe. Pobrinite se da se djeca ne igraju uređajem. Djeca ne smiju čistiti uređaj ili obavljati poslove održavanja bez nadzora.

OPASNOST OD VRUĆIH POVRŠINA

Vrata bubnja mogu se zagrijati tijekom ciklusa pranja. Budite pažljivi da biste izbjegli opekline. Pobrinite se da se djeca ne igraju u blizini stakla na vratima.

ZAŠTITA OD PRELIJEVANJA VODE (KADA JE STROJ UKLJUČEN)

Ako se razina vode u uređaju povisi iznad normalne razine, aktivira se zaštita od previsoke razine vode. Time se isključuje dovod vode i pokreće crpljenje vode iz stroja. Program se prekida i prijavljuje se pogreška .

PRIJEVOZ / PRIJEVOZ NAKON UGRADNJE

Ako namjeravate pomicati uređaj nakon ugradnje, ugradite vijke s maticom za otpremu (pogledajte poglavlje „UGRADNJA I PRIKLJUČIVANJE / Pomicanje i prijevoz nakon postavljanja”). Prije umetanja vijaka s maticom za otpremu iskopčajte uređaj iz izvora napajanja!

Ako je kabel za napajanje oštećen, treba ga zamijeniti proizvođač, njegov serviser ili osobe sličnih kvalifikacija da bi se izbjegla opasnost.

Voda ispuštena tijekom ciklusa pranja ili sušenja pri visokoj temperaturi je vruća. Ne dodirujte vodu.

Ne otvarajte vrata uređaja silom dok radi (pranje/sušenje/vrtnja visoke temperature).

Ne upotrebljavajte uređaj ako su industrijske kemikalije upotrijebljene za čišćenje.

Oko uređaja se ne smiju nakupljati slobodna vlakna iz odjeće.

Mora se osigurati odgovarajuća ventilacija kako bi se izbjegao povratni tok zraka iz stroja u prostoriju, što može izazvati požar.

Nemojte sušiti neoprane predmete u sušilici.

Odjevne predmete zaprljane tvarima poput ulja za kuhanje, acetona, alkohola, benzina, kerozina, sredstava za uklanjanje mrlja, terpentina, voskova i sredstava za uklanjanje voska treba oprati u vrućoj vodi s dodatnom količinom deterdženta prije sušenja u sušilici rublja.

Odjevni predmeti kao što su pjenasta guma (lateks pjena), kape za tuširanje, vodootporni tekstil, artikli s gumenom podlogom i odjeća ili jastuci opremljeni jastučićima od pjenaste gume ne smiju se sušiti u sušilici rublja.

Omekšivače rublja ili slične proizvode treba upotrebljavati prema uputama za omekšivače.

Izvadite sve predmete poput upaljača i šibica iz džepova odjeće.

UPOZORENJE: Nikada ne zaustavljajte sušilicu rublja prije završetka ciklusa sušenja, osim ako sve stvari nisu brzo uklonjene i raširene tako da se toplina rasprši.

UPOZORENJE: Ne priključujte stroj na izvor napajanja pomoću vanjskog prekidača, poput mjerača vremena kojeg je moguće programirati ili na izvor napajanja koji se redovito uključuje i isključuje.

Za uređaje s ventilacijskim otvorima pri dnu pobrinite se da otvori nisu zaklonjeni.

Uređaj ne smije biti ugrađen na mjestu gdje se njegova vrata ne mogu otvoriti do kraja bez ograničenja.

Zrak se ne smije ispustiti u dimnjak koji se rabi za ispušne plinove uređaja na plin ili druga goriva.

OPIS UREĐAJA

SPRIJEDA

- 1 Upravljačka jedinica
- 2 Okretna tipka za odabir programa
- 3 Odjeljak za deterdžent
- 4 Vrata
- 5 Natpisna pločica
- 6 Poklopac filtra crpke

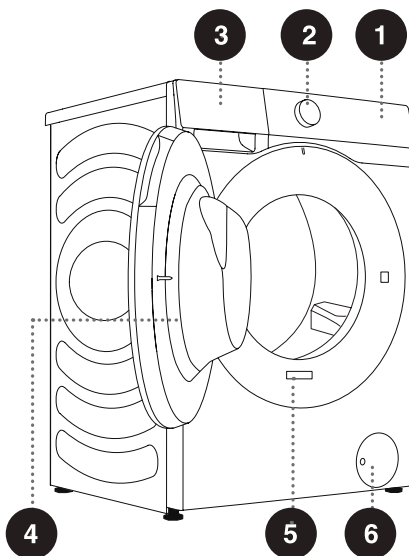

STRAGA

- 1 Vodovodno crijevo
- 2 Strujni kabel
- 3 Odvodno crijevo
- 4 Prilagodljive nožice
- 5 Vijci s maticom / vijci za otpremu

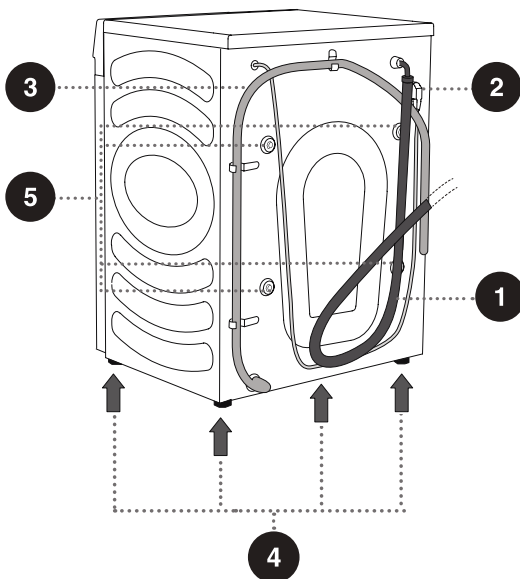

SPECIFIKACIJE

(OVISNO O MODELU)

Natpisna se pločica postavlja na prednju stijenku vrata uređaja (pogledajte „OPIS UREĐAJA“).

Kapacitet pranja/sušenja	10,5/6 kg	12/8 kg
Maksimalno opterećenje	10,5 kg	12 kg
Težina	72 kg	74 kg
Nazivni napon	220-240 V~	
Nazivna snaga	1750 W / 1350 W	
Frekvencija	50 Hz	

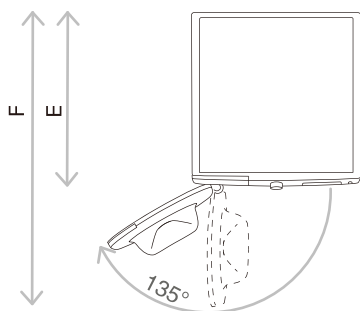

E = Dubina uređaja
F = Dubina s otvorenim vratima

Dimenzije (mm)

Indeks	Dimenzija (mm)	
Kapacitet pranja/sušenja	10,5/6	12/8
A	595	595
B	845	845
C	560	610
D	590	640
E	620	670
F	1100	1150

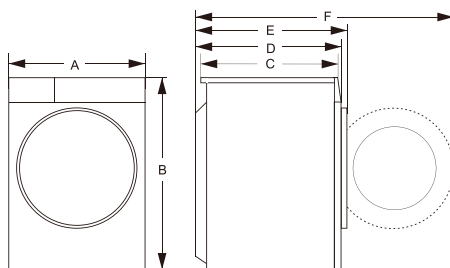

Natpisna pločica

Hisense Washer-dryer

XXXXXXXXXX

XXX-XXXV~ XXHz IPX4

Washing Capacity:XX kg (XXXXW)

Drying Capacity:X kg (XXXXW)



CE

RoHS

⚠ Prije priključivanja uređaja na izvor napajanja pričekajte najmanje dva sata da se zagrije na sobnu temperaturu.

UPRAVLJAČKA JEDINICA

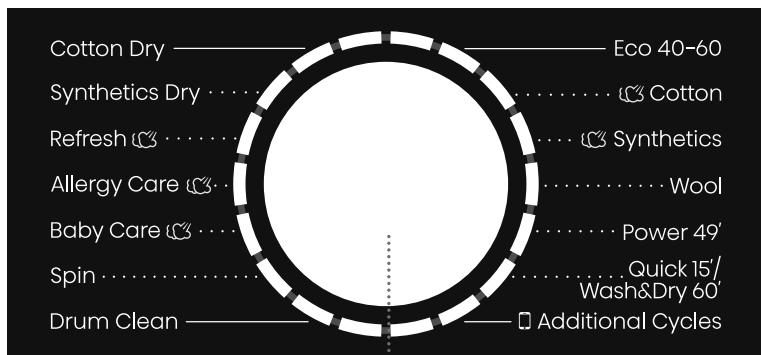

1

1 OKRETNÁ TÍPKA ZA ODABIR PROGRAMA

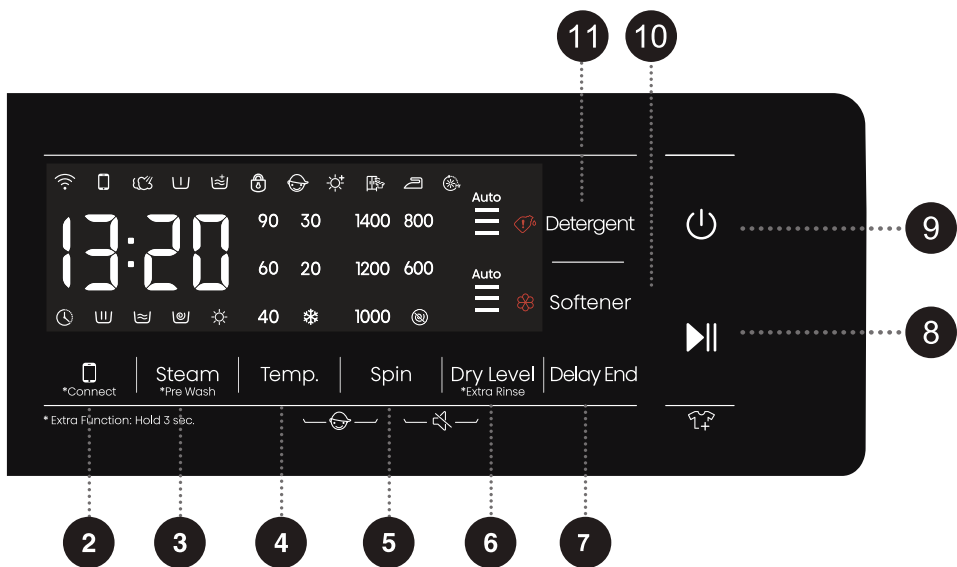

2 *CONNECT (POVEZIVANJE)

Tipka za upravljanje mrežom. Pogledajte vodič za bežičnu mrežu Wi-Fi na zadnjoj stranici i provjerite kako konfigurirati mrežu.

5 SPIN (VRTNJA)

Pritisnite da biste promijenili brzinu vrtnje trenutnog ciklusa. BEZ vrtnje (🚫): Bubljanje se ne okreće nakon završnog ciklusa ispuštanja vode.

8 POČETAK/PAUZA ▶||

Pokrenite/zaustavite čitav program.

10 SOFTENER (OMEKŠIVAČ)

4+5 SIGURNOSNO ZAKLJUČAVANJE 🚫

Pritisnite te dvije tipke u isto vrijeme da biste omogućili/onemogućili sigurnosnu bravu za zaštitu djece.

3 STEAM *PRE WASH (PARA *PRETPRANJE)

Funkcije „Steam” (Para) ili „Pre Wash” (Pretpranje) dodajte ili uklonite dugim i kratkim pritiskom na tipku.

6 DRY LEVEL (RAZINA SUHOĆE)

(nakratko pritisnite za pristupanje)

Pritisnite gumb „Dry level” (Razina suhoće) za odabir vremena sušenja i dodatnih funkcija sušenja.

*EXTRA RINSE (DODATNO ISPIRANJE)

(dugo pritisnite za pristupanje)

Pritisnite za promjenu broja ispiranja za trenutni ciklus.

9 NAPAJANJE ⏻

Pritisnite za UKLJUČIVANJE/ ISKLJUČIVANJE stroja.

11 DETERGENT (DETERDŽENT)

5+6 BEZ ZVUKA

Isključite zvuk.

4 TEMP.

Pritisnite da biste promijenili temperaturu vode odabranog ciklusa.

7 DELAY END (ODGODA ZAVRŠETKA)

Odgoda završetka omogućava vam da postavite vrijeme završetka ciklusa pranja. Stroj će automatski započeti ciklus pranja na temelju vaših postavki. Ta je postavka korisna za programiranje stroja tako da ciklus pranja bude završen u vrijeme kada obično dolazite s posla. Pritisnite za odabir jedinice vremena.

Za dodatnu funkciju: Pritisnite i držite tri sekunde.

UGRADNJA I PRIKLJUČIVANJE

☞ Uklonite svo pakovanje (vidjeti poglavlje „ZBRINJAVANJE”). Pobrinite se da ne oštetite uređaj oštrim predmetom prilikom raspakiranja. Ambalažni materijal (plastične vrećice, ostale plastične dijelove itd.) držite izvan dohvata djece.

Provjerite je li uređaj oštećen. Ako sumnjate da je uređaj oštećen, ne upotrebljavajte ga i odmah se obratite službi za poslijeprodajne usluge.

Uređaj je opremljen pratećim kompletom koji sadrži:

- upute za upotrebu,
- četiri plastična čepa,
- dovodno crijevo,
- držač odvodnog crijeva.
- ključ;
- ploča za smanjenje buke

Pobrinite se da su isporučeni svi dijelovi naznačeni u prethodnom tekstu.

KAKO POSTAVIT PLOČU ZA SMANJENJE BUKE

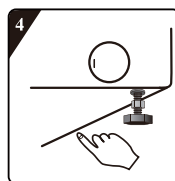
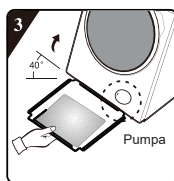
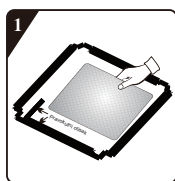

1 Prije postavljanja ploče za smanjenje buke, poravnajte i zalijepite vunu za apsorpciju zvuka s pravokutnim otiskom i duž njega na ploči za smanjenje buke (postupak je nepotreban za neke modele bez vune za apsorpciju zvuka).

2 Skinite površinski papir s obostrano ljepljive trake na četirima stranama donje ploče.

3 Nagnite perilicu pod kutom od 40°, a stranu s pravokutnim usjekom okrenite prema prednjem dijelu perilice kao što je prikazano na slici. Umetnite stranu s kosim kutnim usjekom između dvaju nožnih vijaka na stražnjoj strani perilice od kraja na odgovarajuće mjesto. Zatim postavite ploču za smanjenje buke i vodite računa da se dobro prianja uz dno perilice.

4 Ručno pritisnite obostrano ljepljivu traku na sve četiri strane kako biste dobro učvrstili ploču za smanjenje buke na perilicu.

UKLANJANJE VIJAKA S MATICOM / VIJAKA ZA OTPREMU

 Prije prve upotrebe uređaja potrebno je ukloniti vijke s maticom / vijke za otpremu. Uređaj može biti oštećen ako ga uključite dok je blokiran. Jamstvo ne vrijedi u slučaju takvog oštećenja.

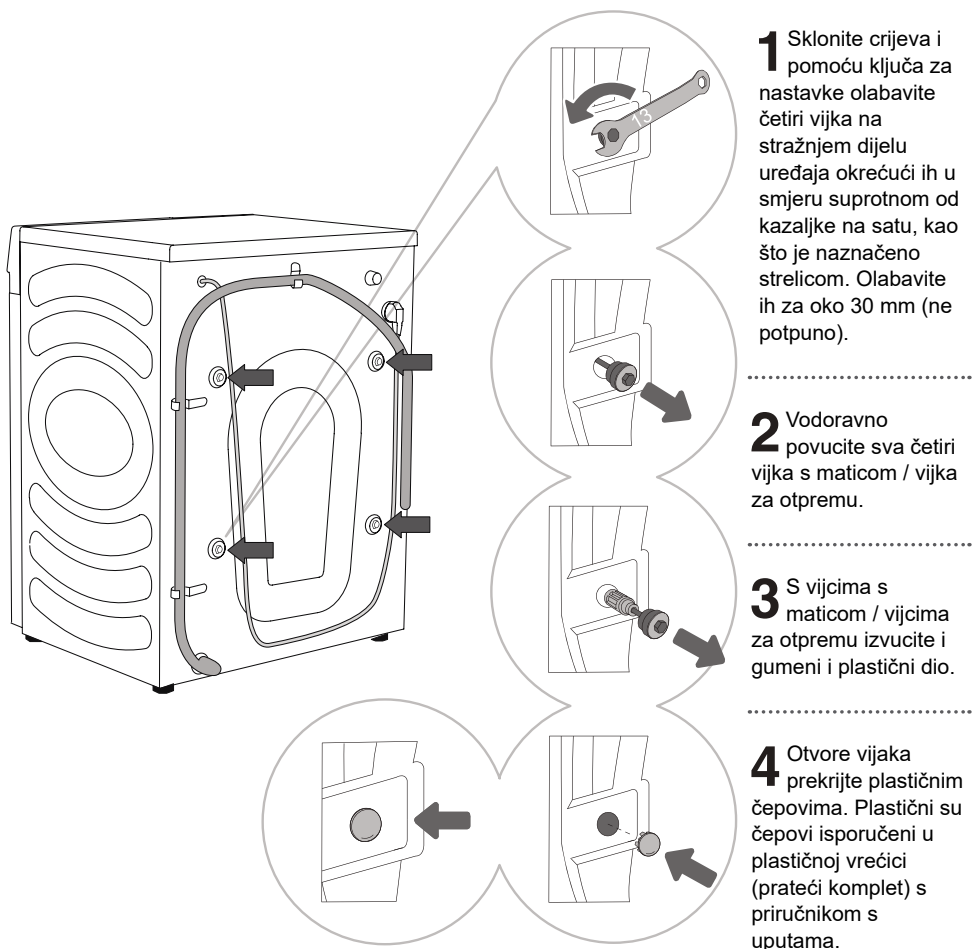

 Vijke s maticom / vijke za otpremu sačuvajte za budući prijevoz uređaja (za ponovno postavljanje vijaka s maticom / vijaka za otpremu slijedite postupak u prethodnom tekstu obrnutim redoslijedom).

POMICANJE I PRIJEVOZ NAKON POSTAVLJANJA

☞ Za pomicanje uređaja nakon što je već postavljen potrebno je ponovo postaviti VIJKE S MATICOM / VIJKE ZA OTPREMU da bi se spriječila šteta koju tijekom prijevoza uzrokuju vibracije (pogledajte poglavlje „UGRADNJA I PRIKLJUČIVANJE / Uklanjanje vijaka s maticom / vijaka za otpremu”). Ako izgubite vijke s maticom / vijke za otpremu, možete ih naručiti od proizvođača.

⚠ Nakon prijevoza uređaj se ne smije pomicati najmanje dva sata prije priključivanja na izvor napajanja. Uređaj treba ugraditi i spojiti obučeni tehničar.

⚠ Prije upotrebe uređaja pažljivo pročitajte upute. Šteta nastala zbog nepravilnog priključivanja ili upotrebe uređaja nije obuhvaćena jamstvom.

POLOŽAJ

☛ Pod na koji je uređaj postavljen mora imati betonsku osnovu. Treba biti čist i suh; uređaj u suprotnom može kliziti. Uz to, očistite dno prilagodljivih nožica.

☛ Uređaj mora stajati ravno i biti stabilan na čvrstoj podlozi.

NAMJEŠTANJE NOŽICA

Upotrijebite libelu i isporučeni ključ.

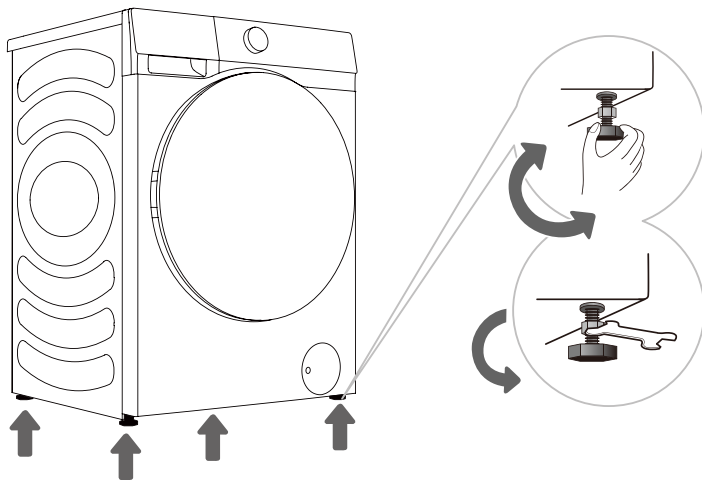

1 Okrećite prilagodljive nožice da biste poravnali uređaj. Nožicama je moguće postići poravnanje od +/- 2 cm.

2 Nakon namještanja visine nožica, čvrsto stegnite matice za blokiranje (protumatice) okrećući ih prema dnu uređaja pomoću isporučenog ključa ↑ (pogledajte sliku).

☛ Uređaj koji nije poravnat može vibrirati, kliziti i glasno raditi. Nepravilno poravnanje uređaja nije obuhvaćeno jamstvom.

☛ Neuobičajena ili glasna buka mogu se javiti tijekom rada uređaja i uglavnom su rezultat nepravilne ugradnje.

PROSTOR ZA UGRADNJU

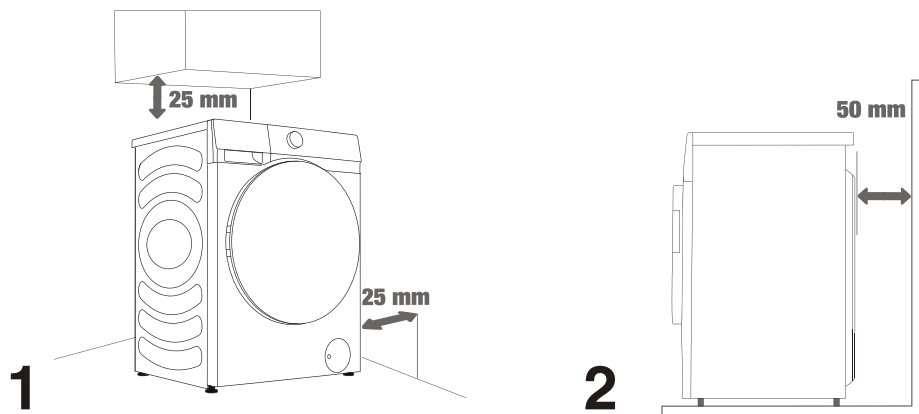

⚠ Uređaj ne smije dodirivati zid ili pokućstvo. Za optimalan rad uređaja, oko uređaja treba ostaviti slobodan prostor kako je prikazano na slici.

Ako stroj od ostalih predmeta nije udaljen na najmanju potrebnu udaljenost, to može dovesti do nesigurnog ili nepravilnog rada uređaja. Uz to, može doći i do pregrijavanja (slike 1. i 2.).

⚠ Ne preporučuje se ugradnja uređaja u ograđeni prostor.

PRIKLJUČIVANJE NA VODOVODNI PRIKLJUČAK

Pravilno pričvrstite dovodno crijevo na slavinu.

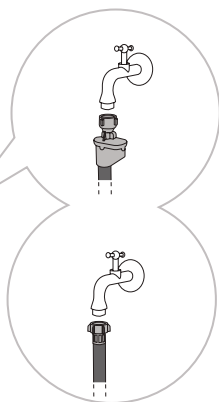
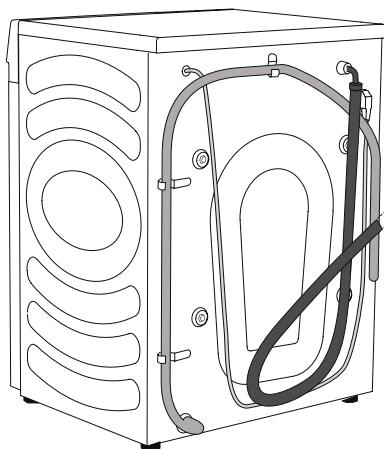

A Sustav AquaStop

B Obični priključak

☼ Za pravilan rad uređaja tlak vode na ulaznom otvoru treba biti između 0,1 – 1 MPa (1 – 10 bara; 1 – 10 kp/cm²; 10 – 100 N/cm²). Minimalni dinamički tlak vode moguće je utvrditi mjerenjem protoka vode. Za 15 sekundi kroz potpuno otvorenu slavinu trebaju proteći tri litre vode.

☼ Nakon priključivanja, vodovodno crijevo stegnite rukom da biste ga dobro zabrtvili (maksimalno 2 Nm). Provjerite propušta li brtva. Ne upotrebljavajte klijesta ili slične alate kojima možete oštetiti navoj matice.

☼ Upotrijebite samo vodovodno crijevo isporučeno uz uređaj. Ne upotrebljavajte već upotrebljavana ili druga crijeva.

☼ Provjerite je li crijevo oštećeno. Ako je crijevo oštećeno, krhko ili napuklo, treba ga zamijeniti.

Sustav AquaStop (SAMO UZ ODREĐENE MODELE)

Ako su unutarnja cijev ili crijevo oštećeni, aktivira se sustav za isključivanje kojim se prekida dovod vode u uređaj. U tom će slučaju upravljački prozorčić (a) svijetliti crveno. Zamijenite vodovodno crijevo.

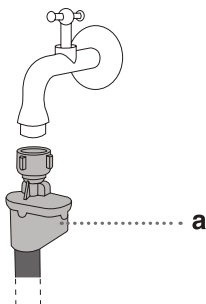

💡 Crijevo sa sustavom Aqua Stop ne uranjajte u vodu jer sadrži električni ventil.

💡 Vodovodno crijevo može biti priključeno bez nepovratnog ventila.

💡 Pobrinite se da priključeno vodovodno crijevo nije uvijeno ili blokirano.

PRIKLJUČIVANJE I PRIČVRŠĆIVANJE ODVODNOG CRIJEVA

Odvodno crijevo postavite u umivaonik ili kadu ili priključite izravno na odvod (minimalni promjer odvodnog crijeva je 4 cm). Uspravna udaljenost od poda do završetka odvodnog crijeva treba biti od 60 do 100 cm. Moguće ga je pričvrstiti na tri načina (A, B, C).

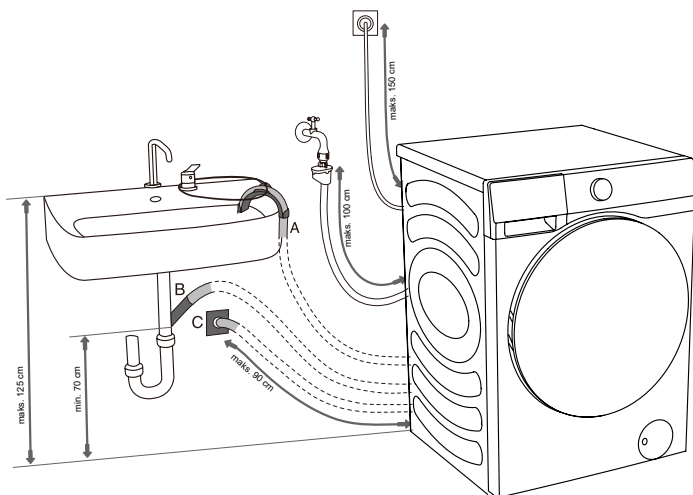

A Završetak odvodnog crijeva može biti postavljen preko umivaonika ili kade. Upotrijebite vezicu za pričvršćivanje da biste pričvrstili crijevo za koljeno i spriječili klizanje.

B Odvodno crijevo moguće je pričvrstiti i izravno na odvod umivaonika. Ne upotrebljavajte mali umivaonik. Imajte na umu da ispuštena voda može biti vruća.

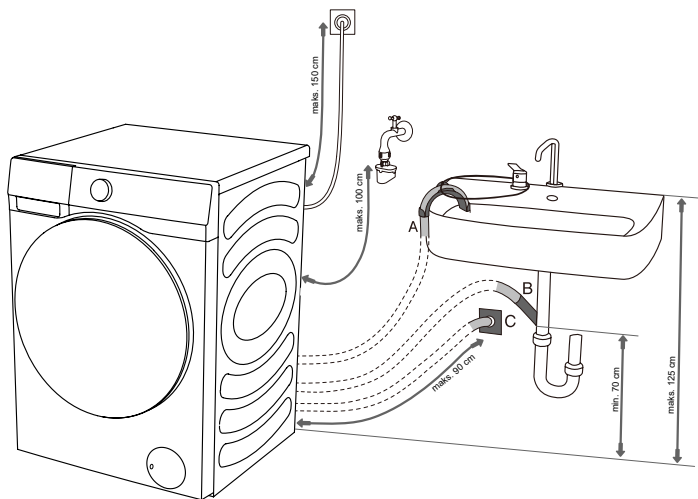

C Odvodno crijevo moguće je pričvrstiti i na zidni odvod s odjeljivačem koji treba biti pravilno ugrađen da bi ga bilo moguće očistiti.

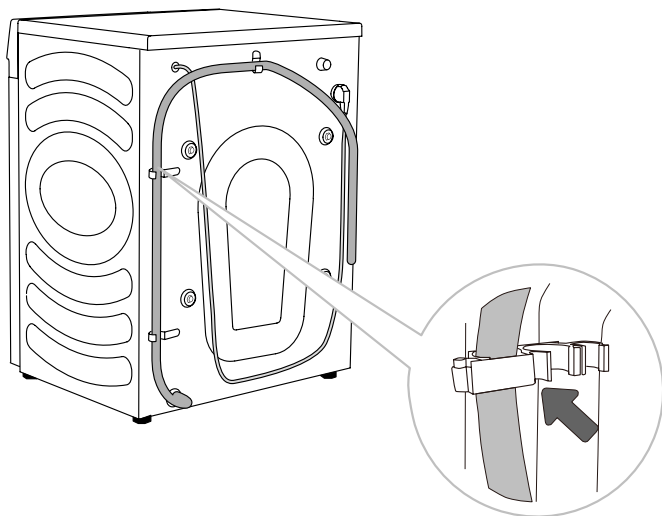

D Odvodno crijevo mora biti pričvršćeno na kuke na stražnjem dijelu uređaja kako je prikazano na slici.

⚠ Pobrinite se da odvodno crijevo nije oštećeno.

⚠ Nepravilna ugradnja odvodnog crijeva može dovesti do nesigurnog ili nepravilnog rada uređaja.

PRIKLJUČIVANJE NA IZVOR NAPAJANJA

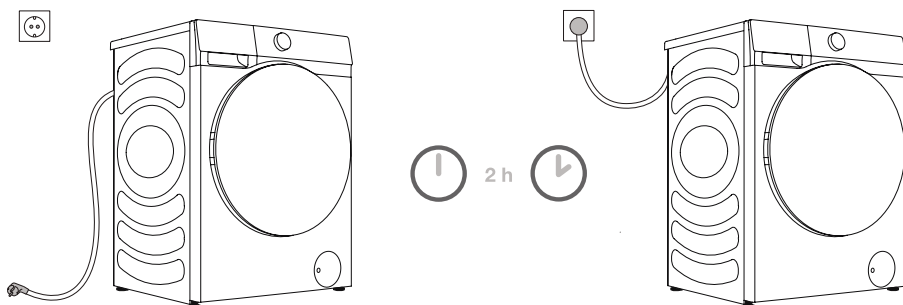

⚠ Prije priključivanja uređaja na izvor napajanja pričekajte najmanje dva sata da se zagrije na sobnu temperaturu.

Uključite uređaj u uzemljenu strujnu utičnicu kojoj će biti moguće slobodno pristupiti nakon ugradnje. Utičnica treba biti uzemljena (u skladu s važećim propisima).

Za osnovne informacije o svom uređaju pogledajte nazivnu pločicu.

⚠ Preporučujemo upotrebu zaštite od prenapona za zaštitu uređaja od udara munje.

⚠ Uređaj ne smije biti priključen na izvor napajanja pomoću produžnog kabela.

⚡ Ne uključujte uređaj u električnu utičnicu namijenjenu malim opterećenjima.

⚡ Ne ukopčavajte/iskopčavajte uređaj mokrim rukama.

⚡ Popravak i održavanje uređaja treba povjeriti obučanim stručnjacima.

⚡ Oštećeni strujni kabel smije zamijeniti samo osoba koju je ovlastio proizvođač.

PRIJE PRVE UPOTREBE

Provjerite je li uređaj iskopčan iz izvora napajanja i otvorite vrata prema sebi (slike 1. i 2.).

Očistite bubanj mekanom vlažnom krpom. Možete upotrijebiti i program čišćenja bubnja. U tom slučaju priključite uređaj na izvor napajanja i otvorite slavinu. Bubanj bi trebao biti prazan (slike 3. i 4.).

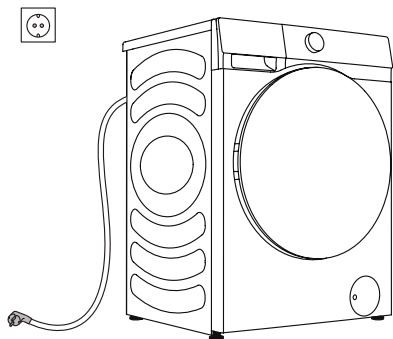

1

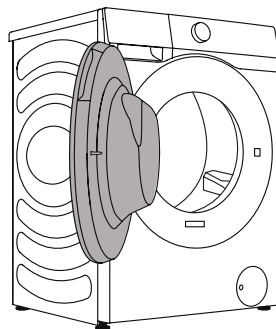

2

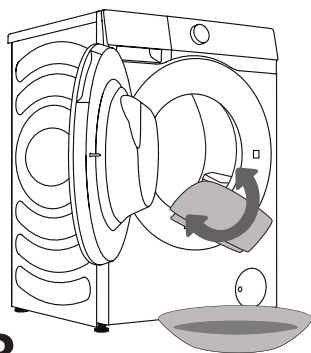

3

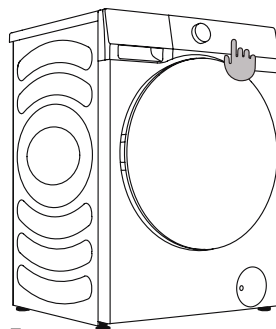



























4

⚠ Ne upotrebljavajte otapala ili sredstva za čišćenje koji mogu oštetiti uređaj (poštujte preporuke i upozorenja proizvođača sredstava za čišćenje).

POSTUPAK PRANJA, KORAK PO KORAK (1 – 7)

1. KORAK: OBRATITE POZORNOST NA ETIKETE NA RUBLJU

Normalno pranje; osjetljivo rublje	Maks. temp. pranja 95°C  	Maks. temp. pranja 60°C  	Maks. temp. pranja 40°C  	Maks. temp. pranja 30°C  	Samo ručno pranje 	Ne perite 
Izbjeljivanje	Izbjeljivanje u hladnoj vodi 			Izbjeljivanje nije dopušteno 		
Suho čišćenje	Suho čišćenje svim sredstvima 	Naftno otapalo R11, R113 	Suho čišćenje u kerozinu, čistom alkoholu i otapalu R113 	Suho čišćenje nije dopušteno 		
Glačanje	Vruće glačanje, maks. 200°C 	Vruće glačanje, maks. 150°C 	Vruće glačanje, maks. 110°C 	Glačanje nije dopušteno 		
Sušenje	Sušiti na ravnom (postavite na ravnu površinu) 	Sušiti kap po kap  Sušenje na konopcu 	Visoka temperatura  Niska temperatura 	Ne sušite u sušilici 		

2. KORAK: PRIPREMA POSTUPKA PRANJA

1. Razvrstajte rublje po vrsti tkanine, boji, zaprljanosti, dopuštenoj temperaturi pranja itd. (pogledajte TABLICU PROGRAMA).
2. Zakopčajte gumbe i zatvorite patentne zatvarače, zavežite sve vrpce i preokrenite džepove; izvadite sve metalne kopče koje mogu oštetiti rublje i unutrašnjost uređaja ili začepiti odvod.
3. Osjetljivo rublje i manje odjevne predmete stavite u mrežastu vrećicu za rublje.

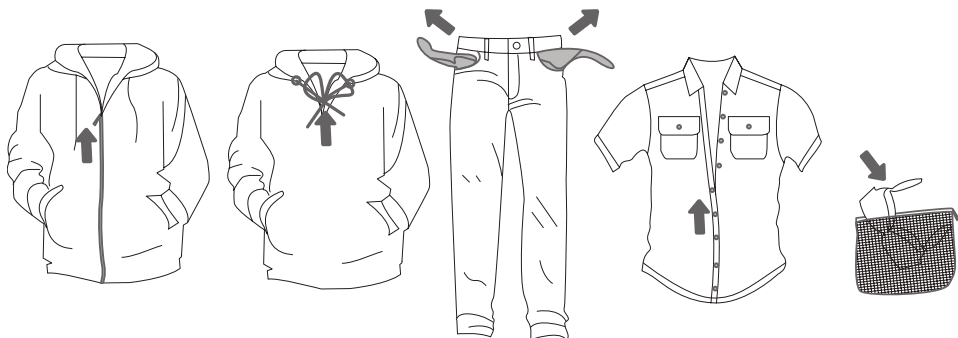

UPUTE ZA AUTOMATSKI DOZATOR SAPUNA

Ovaj proizvod posjeduje značajku automatskog doziranja sapuna za automatsko dodavanje odgovarajuće količine deterdženta/omekšivača pranju. Automatski doziranu količinu možete prilagoditi ovisno o stupnju zaprljanja. Kada je odabrana mogućnost „Auto”, uređaj će procijeniti potrebnu količinu deterdženta i omekšivača prema težini rublja.

Funkciju automatskog doziranja možete otkazati u izborniku Postavke i ručno dodati deterdžent i omekšivač tijekom pranja.

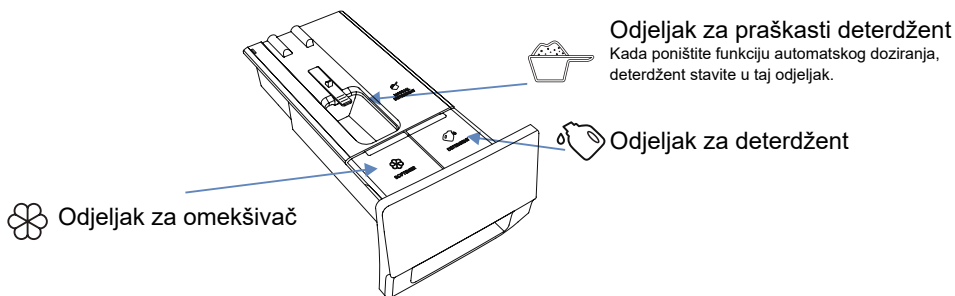

► DODAVANJE DETERDŽENTA/OMEKŠIVAČA



► PRETPRANJE

- Kada uključite funkciju automatskog doziranja i odaberete funkciju pretpranja, u fazi pretpranja upotrebljava se polovina količine deterdženta koja se upotrebljava u fazi glavnog pranja.
- Količina deterdženta u fazi pretpranja ne utječe na deterdžent u fazi glavnog pranja.

► KORACI AUTOMATSKOG DOZIRANJA

- Kada uređaj upotrebljavate prvi put, funkcija automatskog doziranja i omeškivača uključuje se kao zadana funkcija. Uređaj pamti posljednju mogućnost prije isključivanja.
- Za isključivanje funkcije pritisnite tipku „Detergent” (Deterdžent). Više puta pritisnite tipku za deterdžent da biste došli do položaja „Off” (Isključeno) (nije osvijetljeno).
- Kada količina deterdženta/omeškivača u odjeljku nije dovoljna, ikone   svijetle. Napunite na vrijeme. Maksimalna količina je 1 L deterdženta ili 0,5 L omeškivača.

► MJERE OPREZA

1. Preporučuje se upotreba deterdženta koji malo pjeni.
2. Nemojte prepuniti spremnike za deterdžent/omeškivač da biste spriječili prelijevanje.
3. Nakon punjenja i prije pokretanja programa pranja, provjerite je li ladica za deterdžent potpuno zatvorena.
4. Uklonite ili pričvrstite ladicu za deterdžent prije ugradnje, pomicanja, rukovanja ili namještanja uređaja da biste izbjegli prolijevanje deterdženta i omeškivača.

► OMEKŠIVAČ

Automatsko doziranje

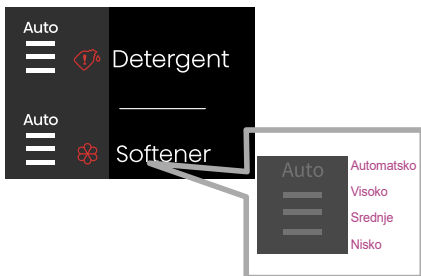

Ako je ikona „Auto” UKLJUČENA i ako su sve tri crte UKLJUČENE, odabrana je funkcija automatskog doziranja. Omeškivač za tkaninu dozira se automatski, ovisno o rublju u bubnju.

Ručno doziranje

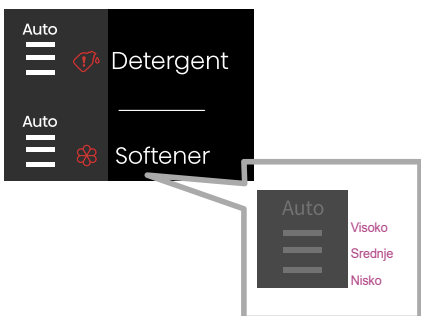

Moguće je ručno odabrati željenu količinu omeškivača. Postoje tri razine: niska, srednja i visoka. Kada je ikona „Auto” UKLJUČENA, odabrano je ručno doziranje te je moguće odabrati crte (nisko, srednje, visoko).

Omekšivač je ISKLJUČEN

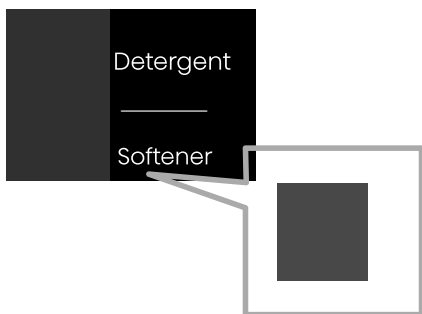

Omekšivač neće biti doziran na kraju programa kada je dodavanje omekšivača isključeno. To je naznačeno na zaslonu kao što je prikazano na slici u nastavku. Nema LED pokazatelja.

► DETERDŽENT

Automatsko doziranje

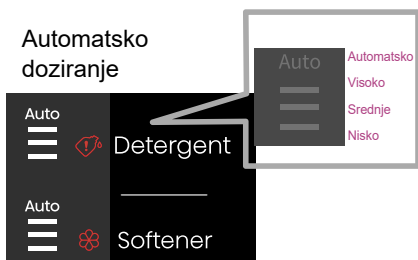

Ako je ikona „Auto” UKLJUČENA i ako su sve tri crte UKLJUČENE, odabrana je funkcija automatskog doziranja. Deterdžent za tkaninu dozira se automatski, ovisno o rublju u bubnju.

Ručno doziranje

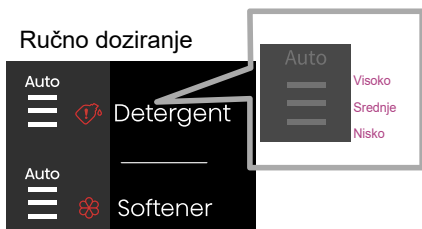

Moguće je ručno odabrati željenu količinu deterdženta. Postoje tri razine: niska, srednja i visoka. Kada je ikona „Auto” UKLJUČENA, odabrano je ručno doziranje te je moguće odabrati crte (nisko, srednje, visoko).

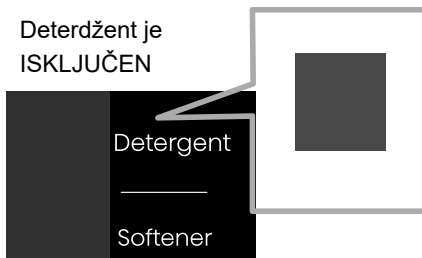

Deterdžent je ISKLJUČEN



Deterdžent neće biti doziran na kraju programa kada je doziranje deterdženta isključeno. To je naznačeno na zaslonu kao što je prikazano na slici u nastavku. Nema LED pokazatelja.

► DODAVANJE DETERDŽENTA I OMEKŠIVAČA



Ako ikone  /  svijetle, količina deterdženta/omekšivača nije dovoljna. Dodajte najviše 1 L deterdženta ili 0,5 L omekšivača.

► PONOVO DODAVANJE DETERDŽENTA/OMEKŠIVAČA

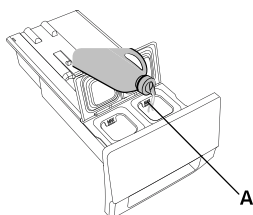

1. Otvorite ladicu za deterdžent.

2. Dodajte deterdžent u odjeljak za automatsko doziranje deterdženta (A).

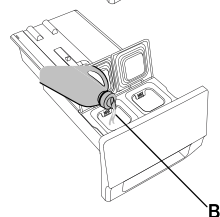

3. Ako je potrebno, dodajte omekšivač u odjeljak za automatsko doziranje deterdženta (B).

4. Zatvorite ladicu za automatsko doziranje.

UKLJUČIVANJE PERILICE-SUŠILICE

Upotrijebite strujni kabel za priključivanje uređaja na izvor napajanja i priključite uređaj na dovod vode.

Uključite uređaj pritiskom na tipku „Napajanje” (slike 1. i 2.).

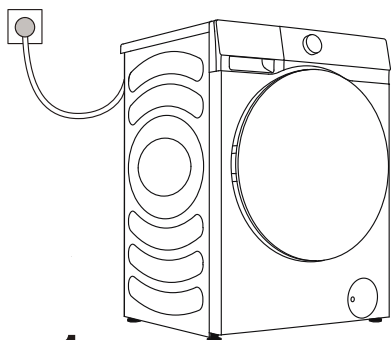

1

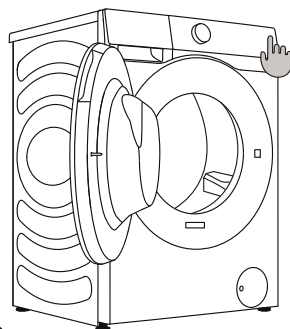

2

STAVLJANJE RUBLJA ZA POSTUPAK PRANJA

Otvorite vrata bubnja povlačenjem ručice prema sebi (slika 1.).

Stavite rublje u bubanj (nakon što ste provjerili je li bubanj prazan) (slika 2.).

Zatvorite vrata (slika 3.). Vrata su zaključana kada čujete zvuk „klik“.

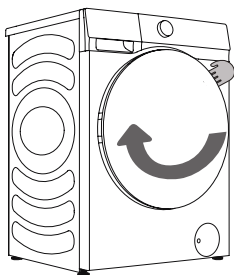

1

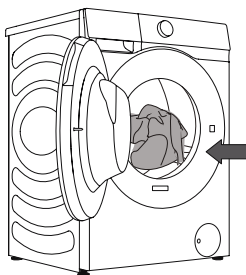

2

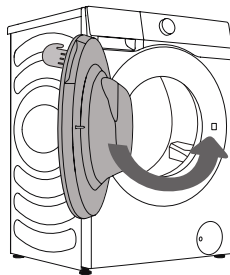

3

⚠ Nikada ne pokušavajte otvoriti vrata silom. Ne otvarajte vrata dok uređaj radi.

Ne preopterećujte bubanj! Pogledajte **TABLICU PROGRAMA** i poštujujte nazivno opterećenje naznačeno na natpisnoj pločici.

Ako je bubanj prekomjerno napunjen, moguće je da rublje neće biti učinkovito očišćeno.

3. KORAK: ODABIR PROGRAMA PRANJA

Odaberite **program** okretanjem okretne tipke za odabir programa (1) (ovisno o vrsti rublja i razini zaprljanja). Pogledajte TABLICU PROGRAMA.

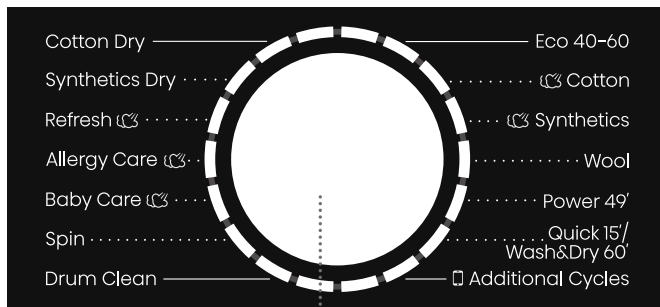

1

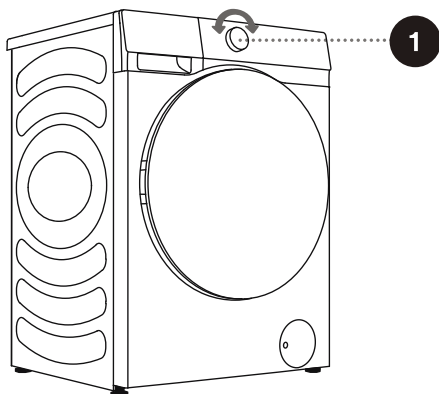

⚠ Tijekom rada okretna tipka za odabir programa (1) ne može se okrenuti automatski.

TABLICA PROGRAMA

Programi	Functions	Maks. opterećenje kg		Maks. brzina vrtnje rpm	Opis programa
Eco 40 – 60	W	10,5	12	1400	Normalno zaprljano pamučno rublje.
	WD	6	8	1400	
Cotton (Pamuk) (-, 20°C, 30°C, 40°C, 60°C, 90°C)	W	10,5	12	1400	Jako i umjereno zaprljano pamučno ili laneno rublje. Za jako zaprljane odjevne predmete odaberite funkciju „Pre Wash” (Pretpranje).
	WD	6	8	1400	
Synthetics (Sintetika) (-, 20°C, 30°C, 40°C, 60°C)	W	5	6	1400	Program je prikladan za vunu koja se može strojno prati (pogledajte oznaku na odjevnom predmetu).
	WD	5	6	1400	
Wool (Vuna) (-, 20°C, 30°C, 40°C)	W	2		600	Program je prikladan za umjereno zaprljane sintetičke i pamučne tkanine.
Power 49’ (Snažno 49 min) (-, 20°C, 30°C, 40°C)	W	4		800	To je kratkotrajni snažan postupak pranja koji se upotrebljava za pranje male količine odjeće s visokim stupnjem zaprljanosti.
Quick 15’ (Brzo 15 min)/ Wash&Dry 60’(Pranje i sušenje 60 min) (-, 20°C, 30°C, 40°C)	W	1		800	Pamuk, miješane tkanine. Odjevni predmeti nošeni kratko vrijeme ili tek kupljeni. / Postupak pranja i sušenja u roku od 60 minuta prikladan je za pranje i sušenje lagano zaprljane odjeće odjednom, poput majica kratkih rukava, košulja i suknji koje treba svakodnevno mijenjati. Preporučeno je da ne perete više od tri komada suknji odjednom. Odaberite funkcijsku tipku „Dry level” (Razina suhoće) za dovršetak konverzije dvaju programa.
	W	1		800	
Drum Clean (Čišćenje bubnja) (program za samočišćenje) (90°C)	/	0		800	Program se upotrebljava za čišćenje bubnja i uklanjanje svih ostataka deterdženta i bakterija koje se mogu nakupiti i koje posebno nastaju kada upotrebljavate programe s niskom temperaturom pranja. Bubanj mora biti prazan. Možete dodati destilirani (alkoholni) ocat (otprilike 2 dl) ili sodu bikarbonu (1 žlica ili 15 g). Ovaj program pokrenite najmanje jednom mjesečno.
Spin (Vrtnja) (brzina vrtnje)	S	10,5	12	1400	U tom programu možete ručno odabrati trajanje i brzinu vrtnje.
	SD	6	8	1400	
Baby Care (Njega beba) (40°C, 60°C, 90°C)	W	2		1400	Program je prikladan za odjeću za bebe, donje rublje itd. i tijekom njega se parom visoke temperature odjeća sterilizira i dezinficira.
	WD	2		1400	
Allergy Care (Alergijska njega) (40°C, 60°C, 90°C)	W	2		1400	Program je prikladan za tkanine otporne na visoke temperature i gubljenje boje i tijekom njega se parom visoke temperature s odjeće uklanjanju alergeni poput peludi, grinja i parazita.
	WD	2		1400	

W→Pranje

D→Sušenje

S→Centrifuga

WD→Pranje+sušenje

SD→Centrifugaisušenje

Programi	Functions	Maks. opterećenje kg		Maks. brzina vrtnje rpm	Opis programa
Refresh (Osvježavanje)	D	2		/	Prikladan je za uklanjanje neobičnog mirisa (kao što je miris dima / vrućeg lonca / roštilja, itd.) na odjeći.
Synthetics Dry (Sušenje sintetike)	D	5	6	/	Vlažna odjeća od kemijskih vlakana može se sušiti nakon vrtnje.
Cotton Dry (Sušenje pamuka)	D	6	8	/	Vlažna odjeća od pamuka i lana može se sušiti nakon vrtnje.
<input type="checkbox"/> Additional Cycles (Dodatni ciklusi)					
Rinse+Spin (Ispiranje + vrtnja) –	W	10,5	12	1400	Zadana postavka su dva ispiranja i vrtnja.
	WD	10,5	12	1400	
Shirts (Košulje) (- -, 20°C, 30°C, 40°C, 60°C)	W	2		1400	Ovaj program je prikladan za pamučnu odjeću s laganim mrljama.
	WD	2		1400	
Jeans (Traper) (- -, 20°C, 30°C, 40°C, 60°C)	W	5	6	1400	Taj je program prikladan za pranje traperica.
	WD	5	6	1400	
Silk/Delicates (Svila / osjetljive tkanine) (- -, 20°C, 30°C, 40°C)	W	2		600	Mekane osjetljive tkanine i svila perive u uređaju. (provjerite oznaku s uputama za pranje pričvršćenu na odjeću).
Bedding (Posteljina) (- -, 20°C, 30°C, 40°C, 60°C)	W	3		1400	Program je prilagođen pranju velikih predmeta (npr. zastora, plahti, navlaka za poplune).
	WD	3		1400	
Mix (Miješano rublje) (- -, 20°C, 30°C, 40°C)	W	5	6	1400	Miješane, umjereno zaprljane pamučne i sintetičke tkanine.
	WD	5	6	1400	

NAPOMENA: Maksimalno ili nazivno opterećenje važi za rublje pripremljeno u skladu s normom IEC 60456.

1) Temperatura vode: Odaberite odgovarajuću temperaturu vode za odabrani program pranja. Prilikom pranja uvijek slijedite naljepnicu za njegu ili upute proizvođača odjeće kako biste izbjegli oštećenje odjeće.

2) Stvarna temperatura vode može se razlikovati od deklarirane temperature ciklusa.

3) Učinkovitost pranja ovisi o tlaku vode, tvrdoći vode, ulaznoj temperaturi vode, sobnoj temperaturi, vrsti i količini opterećenja rubljem, stupnju zaprljanosti, vrsti upotrijebljenog deterdženta, promjenama u glavnoj opskrbnoj električnoj mreži i odabranim dodatnim mogućnostima.

4) Preporuča se neutralni deterdžent (koji ne pjeni).

5) Suhi praškasti deterdžent treba pomiješati s toplom vodom (u svim slučajevima, ne samo energetske programe).

Napomena za dodatne cikluse:

Korisnici moraju okrenuti gumb u odgovarajući položaj i potrebna je APP veza na pametnom telefonu za upotrebu dodatnih ciklusa.

Ako nije spojen na mrežu, zadani program je [Ispiranje+centrifuga], korisnik može upotrijebiti APP na mobilnom telefonu za odabir programa [Ispiranje+centrifuga, košulje, traperice, svila / osjetljivo rublje, posteljina, miješano].

ODABIR DETERDŽENATA I DODATAKA

Uvijek birajte visokoučinkovite deterdžente koji ne pjene namijenjene uređajima koji se pune sprijeda.

Odabir deterdženta ovisi o vrsti rublja, razini zaprljanja, boji rublja i temperaturi pranja.

☞ Bijeli tragovi (crte itd.) na crnom rublju mogu se pojaviti ako upotrebljavate moderne deterdžente bez fosfata. U tom slučaju tragove uklonite četkom i upotrebljavajte tekući deterdžent.

Upotrebljavajte samo deterdžent namijenjen upotrebi u kućanstvu.

Sredstva za uklanjanje kamenca mogu oštetiti uređaj. Ne upotrebljavajte otapala.

Ne perite odjeću koja je čišćena otapalima ili zapaljivim tvarima.

Prekomjerna količina deterdženta može dovesti do pjenjenja kojim se smanjuje učinkovitost pranja.

Ako uređaj otkrije prekomjerno pjenjenje, može blokirati ciklus vrtnje.

Ako upotrebljavate preveliku količinu deterdženta, rublje nakon nekog vremena može prestati biti bijelo. To može dovesti i do nakupljanja kamenca u bubnju i cijevima.

☞ Najveća količina rublja za pranje i sušenje (u kg, za program pranja pamuka) naznačen je na natpisnoj pločici pričvršćenoj ispod vrata bubnja.

☞ Maksimalno ili nazivno opterećenje odnosi se na rublje pripremljeno u skladu s normom IEC 60456.

☞ Za učinkovitije pranje preporučujemo da bubanj napunite do 2/3 kada upotrebljavate programe pranja pamuka.

4. KORAK: ODABIR DODATNIH POSTAVKI I FUNKCIJA

Možete promijeniti osnovne postavke većine programa.

Pritisnite odgovarajuće funkcijske gumbе za prilagodbu postavki (prije nego što pritisnete gumb (8) POČETAK/PAUZA).

☼ Aktivirajte/deaktivirajte funkcije pritiskom želenog gumba (prije nego što pritisnete gumb (8) POČETAK/PAUZA).

☼ Određene se postavke ne mogu odabrati za neke programe. Takve postavke neće svijetliti, a kada se pritisne odgovarajući gumb, oglasit će se zvučni signal i gumb će zatreperiti (pogledajte TABLICU FUNKCIJA).

Dodatne postavke i programi mogu se odabrati samo u stanju pripravnosti primjenjivog programa, odnosno prije nego što se program pokrene i ne mogu se odabrati nakon pokretanja programa.

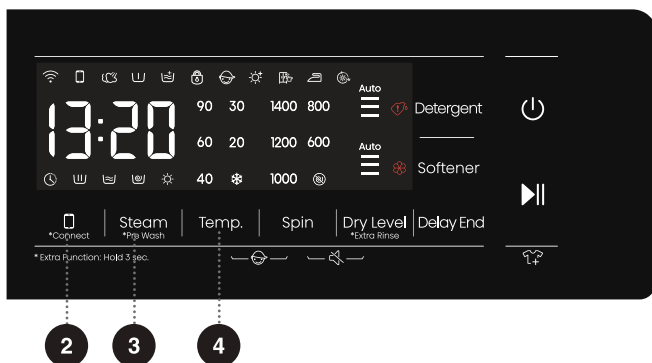

2 * Connect (Poveži)

Ima dva načina rada: „pritisnite i držite” i „kratko pritisnite”.

Kratko pritisnite: omogućuje se dopuštenje za daljinsko upravljanje uređajem; Pritisnite i držite: povezuje se na Wi-Fi uređaja. Kada simbol „

3 Steam, *Pre Wash (Para, *Pretpranje)

Ima dva načina rada: „pritisnite i držite” i „kratko pritisnite”.

Kratko pritisnite: omogućuje se funkcija „Steam” (Para), ponovno je pritisnite kako biste je otkazali.

Pritisnite i držite: omogućuje se funkcija „*Pre Wash” (Pretpranje), pritisnite je i držite kako biste je otkazali.

1. Odaberite tu funkciju kako biste dodali program Pretpranje prije faze glavnog pranja.
2. Nakon pokretanja programa pokazatelj ostaje uključen do kraja programa Pretpranje.

4 TEMP. (TEMPERATURA PRANJA)

Promjena temperature za odabrani program.

Svaki program ima unaprijed postavljenu temperaturu koja se može promijeniti pritiskom gumba (4) TEMP. (TEMPERATURA PRANJA).

(„--” označava hladno pranje)

Temperatura se prikazuje iznad gumba.

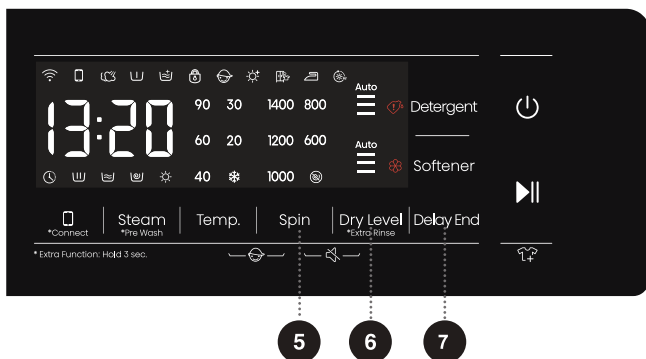

5

SPIN (VRTNJA) (BRZINA CENTRIFUGE / ODVOD)

Ovime prilagodite brzinu centrifuge. Odabrana brzina centrifuge prikazuje se na ploči. Ako odaberete odvod bez centrifuge, na ploči se prikazuje „0”.

6

Dry Level (Razina suhoće) *Extra Rinse (Dodatno ispiranje)

Pritisnite gumb „Dry level” (Razina suhoće) za odabir vremena sušenja i dodatnih funkcija sušenja.

Pritisnite gumb „Razina sušenja” za odabir vremena sušenja i dodatne funkcije. Kad su odabrane funkcije Glačanje, Spremno za ormar i Ekstra suho, zasvijetlit će odgovarajuća ikona, a preostalo vrijeme trajanja programa prikazat će se na zaslonu. Kad je odabrana funkcija (Time dry) zasvijetlit će ikona Time dry. Perilica može osjetiti težinu odjeće kako bi automatski podesila vrijeme sušenja.

Glačalo Funkcija posjeduje učinak lakšeg glačanja nakon sušenja odjeće.

[Suho za ormar] Funkcija posjeduje učinak da se odjeća može nositi odmah nakon sušenja.

[Ekstra suho] Funkcija posjeduje učinak da se odjeća može pohraniti odmah nakon sušenja.

[Vrijeme sušenja] odnosi se na sušenje odjeće određeno vrijeme.

Kad pritisnete tipku „Razina sušenja” možete odabrati 6 vrsta sušenja, uključujući 30 minuta, 1 sat, 1,5 sat, 2 sata, 3 sata i 4 sata. Molimo da odaberete razumno vrijeme sušenja odjeće.

U suprotnom se odjeća neće potpuno osušiti ako je vrijeme sušenja prekratko.

Napomena: Mokra odjeća s koje još kaplje voda nije prikladna za sušenje te može dovesti do aktivacije alarma sušilice!

EXTRA RINSE (DODATNO ISPIRANJE)

držite tipku pritisnutom tri (3) sekunde kako biste povećali broj ispiranja i ponovno dulje držite pritisnutom tipku kako biste vratili početnu postavku ispiranja.

7

Delay End (Odgoda završetka)

1. Pritisnite tu tipku kako biste postavili vrijeme odgode završetka. Valjano je samo u stanju pripravnosti.

2. Nakon odabira funkcije Odgoda završetka svakim pritiskom tipke vrijeme odgode povećava se za 1 sat. Ako je vrijeme programa kraće od jednog sata, prvim pritiskom tipke postavlja se na 1 sat. Nakon što vrijeme odgode završetka dosegne 24 sata, ponovno pritisnite gumb kako biste otkazali postavku. Ako okrenete kotačić kako biste odabrali drugi program ili pritisnete druge tipke (uključujući nevažeće tipke jer će se bilo kojom tipkom koja utječe na postupak pranja poništiti program Odgoda završetka, no tipkama za Sigurnosno zaključavanje, Tih način rada i dopuštenje daljinskog upravljanja neće se poništiti program Odgoda završetka) prije nego što se program pokrene, otkazat će se trenutni program Odgoda završetka.

- Vrijeme odgode mora biti duže od programa pranja jer je vrijeme odgode vrijeme završetka programa. Na primjer: ako odabrani program traje 2:28, vrijeme odgode mora biti između 3 i 24 sata. Prikazano vrijeme mijenja se iz 2:28 u 3:00, 4:00, ..., 9:00, u h:10, ... h:21, u h:24. Nakon pokretanja programa Odgoda završetka prikaz vremena odbrojava se od h:24, h:23, ..., h:10, 9:59, 9:58, ..., do početka programa pranja, kada se na zaslonu prikazuje 2:28. Kada se na zaslonu prikazuje samo vrijednost sati, na zaslonu se prikazuje samo dio koji se odnosi na sat preostalog vremena programa Odgoda završetka. (npr. za 21:59 i dalje se prikazuje 21 sat).
- Kada je odabrana funkcija Odgoda završetka, ikona „🕒” uvijek je uključena; a kada je program Odgoda završetka pokrenut, ikona „🕒” treperi.

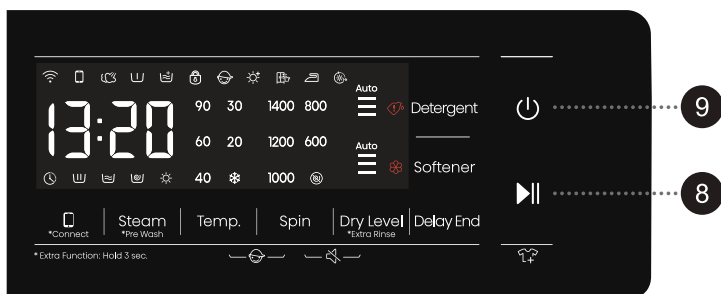

8

Početak/Pauza ▶||

- Pokrenite program iz stanja pripravnosti ili pauzirajte pokrenuti program.
- Pritisnite tipku u stanju pripravnosti kako biste se prebacili u način zaključavanja vrata. Ako su vrata otključana, uređaj ne može pokrenuti program. Istovremeno se javlja alarm pogreške o zaključavanju vrata.
- Nakon postavljanja funkcije Zadana postavka pritisnite tu tipku u stanju pripravnosti. Ako su vrata obično zaključana, uređaj se prebacuje u stanje rada Zadana postavka. Ako nisu zaključana, uređaj se prebacuje u nenormalno stanje i oglašava se alarm pogreške o zaključavanju vrata.
- Ako je program pauziran, ostaje u pauziranom stanju sve dok ponovno ne pritisnete tu tipku za nastavak rada programa. Kada je program pauziran u stanju Spin (Vrtnja), ako nastavite s radom, program ponovno pokreće program centrifuge od početka.
- Nastavite s radom programa iz nenormalnog stanja koje korisnici mogu popraviti.
- Kada je uređaj pauziran, vrata se automatski otključavaju ako su ispunjeni svi sljedeći uvjeti: 1. razina vode niža je od one za otvaranje vrata, 2. temperatura u bubnju manja je od 50°C, 3. brzina je motora 0. Ako ovi uvjeti nisu ispunjeni, ništa se neće dogoditi.
- Nakon pokretanja uređaja postavljeni parametri ne mogu se prilagođavati.

9

Napajanje

- 1) Prebacujte uređaj između stanja „isključenosti” i stanja „pripravnosti”. U stanju isključenosti isključeni su svi prikazi i izlazne vrijednosti. Pritisnite tipku za napajanje 2 sekunde kako biste isključili uređaj.
- 2) Kad pritisnete tipku za napajanje u stanju isključenosti, uređaj ulazi u stanje pripravnosti uz zvučni signal. Zatim zasvijetle pokazatelji na zaslonu.
- 3) Provjerite jesu li vrata zaključana nakon uključivanja uređaja.
- 4) Nakon što uređaj uđe u stanje pripravnosti ili se prikaže „END” (ZAVRŠETAK), vrata se otključavaju. Pritisnite tipku za napajanje kako biste isključili uređaj. Ako se ništa ne dogodi unutar 2 minute, uređaj se automatski isključuje.
- 5) U stanju PAUZA na zaslonu LED istovremeno trepere vrijeme i dvotočka.

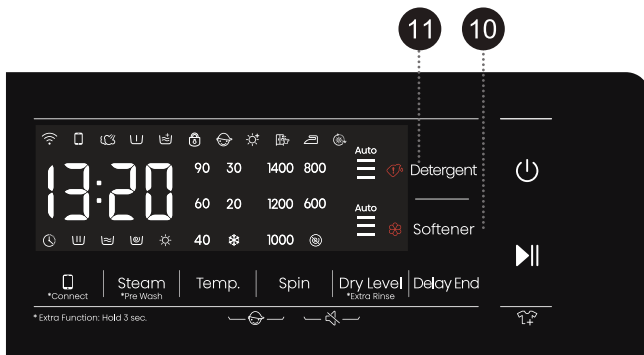

10

Softener (Omekšivač)

Automatsko doziranje uključeno je prema zadanim postavkama, a doziranje možete kontrolirati gumbom. Ako trebate ručno dodati omekšivač, možete onemogućiti automatsko doziranje.

11

Detergent (Deterdžent)

Automatsko doziranje uključeno je prema zadanim postavkama, a doziranje možete kontrolirati gumbom. Ako trebate ručno dodati deterdžent, možete onemogućiti automatsko doziranje.

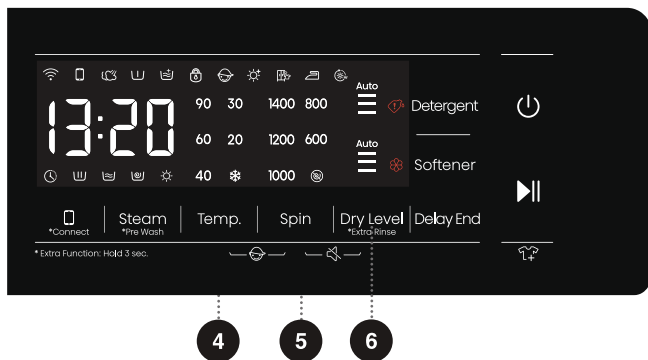

4 + 5

SIGURNOSNO ZAKLJUČAVANJE

To je sigurnosna značajka. Kako biste je aktivirali, istovremeno pritisnite (4) TEMP. (TEMPERATURA) i (5) SPIN (VRTNJA) i držite ih pritisnutima 2 sekunde. Ikona sigurnosnog zaključavanja zasvijetlit će, čime se označava da je sigurnosno zaključavanje postavljeno. Ponovite radnju kako biste deaktivirali sigurnosno zaključavanje.

- Kad je sigurnosno zaključavanje postavljeno, svi su funkcijski gumbi onemogućeni.
- Ako isključite uređaj, otpušta se sigurnosna blokada za djecu. Nakon završetka programa sigurnosno zaključavanje automatski se otključava.

















5 + 6

ISKLJUČIVANJE ZVUKA (ISKLJUČIVANJE ZVUČNIH SIGNALA)

Kada je stroj u stanju čekanja, pauze ili rada, pritisnite tipke „(5) Spin+ (6) Dry level” dvije sekunde. Sve će se zujanje isključiti osim alarma. Kada je stroj u isključenom stanju, pritisnite tipke „(5) Spin+ (6) Dry level” dvije sekunde. Aktivirat će se sve zujanje.

FUNKCIJSKA TABLICA

Programi	 PRAŠKASTI DETERDŽENT	 DETERGENT (DETERDŽENT)	 SOFTENER (OMEKŠIVAČ)	 Bez zvuka	 Sigurnosno zaključavanje	 Delay End (Odgoda završetka)	 Spin (Vrtnja)	 Temp.	 Dry (Sušenje)	 Steam (Para)	 Pre Wash (Prepranje)	 Extra rinse (Dodatno ispiranje)	 Cupboard (Suho za ornar)	 Iron (Glacalo)	 Extra Dry (Iznimno suho)	 Time Dry (Vrijeme sušenja)
Eco 40 – 60	•	•	•	•	•	•	•	-	•	-	-	-	•	•	•	•
Cotton (Pamuk)	•	•	•	•	•	•	•	•	•	•	•	•	•	•	•	•
Synthetics (Sintetika)	•	•	•	•	•	•	•	•	•	•	•	•	•	•	•	•
Wool (Vuna)	•	•	•	•	•	•	•	•	-	-	-	•	-	-	-	-
Power 49' (Snažno 49 min)	•	•	•	•	•	•	•	•	•	-	•	•	•	•	•	•
Quick 15' (Brzo 15 min)/ Wash&Dry 60' (Pranje i sušenje 60 min)	•	•	•	•	•	•	•	•	-	-	-	•	-	-	-	-
Drum Clean (Čišćenje bubnja) (program za samočišćenje)	-	-	-	•	•	•	-	-	•	-	-	-	-	-	-	•
Spin (Vrtnja) (brzina vrtnje)	-	-	-	•	•	•	•	-	•	-	-	-	•	•	•	•
Baby Care (Njega beba)	•	•	•	•	•	•	•	•	•	•	•	•	•	•	•	•
Allergy Care (Alergijska njega)	•	•	•	•	•	•	•	•	•	•	•	•	•	•	•	•
Refresh (Osvježavanje)	-	-	-	•	•	•	-	-	•	•	-	-	-	-	-	•
Synthetics Dry (Sušenje sintetike)	-	-	-	•	•	•	-	-	•	-	-	-	•	•	•	•
Cotton Dry (Sušenje pamuka)	-	-	-	•	•	•	-	-	•	-	-	-	•	•	•	•
Rinse+Spin (Ispiranje + vrtnja)	-	-	•	•	•	•	•	-	•	-	-	•	•	•	•	•
Shirts (Košulje)	•	•	•	•	•	•	•	•	•	-	•	•	•	•	•	•
Jeans (Traper)	•	•	•	•	•	•	•	•	•	-	•	•	•	•	•	•
Silk/Delicates (Svila / osjetljive tkanine)	•	•	•	•	•	•	•	•	-	-	-	-	-	-	-	-
Bedding (Posteljina)	•	•	•	•	•	•	•	•	•	-	•	•	•	•	•	•
Mix (Miješano rublje)	•	•	•	•	•	•	•	•	•	•	•	•	•	•	•	•

- Neobavezne funkcije
- Ne može se odabrati

OPTIMIZACIJA TRAJANJA PROGRAMA

U ranoj fazi programa pranja uređajem se detektira količina rublja i prilagođava trajanje programa.

5. KORAK: POKRETANJE PROGRAMA PRANJA

Nakon što odaberete program i njegove funkcije, dodajte deterđžent u odjeljak za deterđžent i pritisnite gumb (8) **POČETAK/PAUZA**.

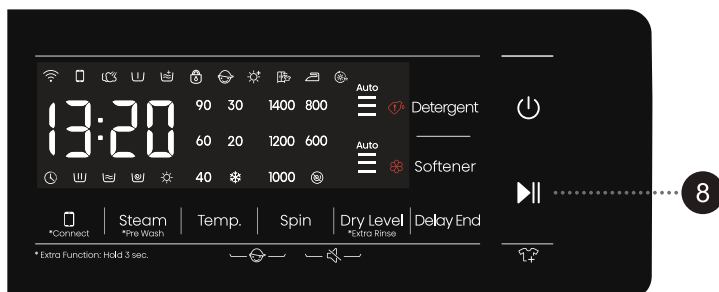

Na zaslonu će se prikazati **VRIJEME PREOSTALO DO ZAVRŠETKA PROGRAMA** ili **DELAY END (ODGODA ZAVRŠETKA)** (ako je postavljeno).

Svijetlit će simboli za odabrane funkcije.

Kad se program pokrene, pojavi se „----” na ploči, što ukazuje na to da se rublje važe. Trajanje programa (sati:minute) automatski se prilagođava prema težini rublja.

Nakon pokretanja programa na ploči svijetli pokazatelj da su vrata zaključana . Kad se program završi, ikona nestaje.

Ako pritisnete gumb (8) **POČETAK/PAUZA** tijekom rada programa i ispunjeni su svi uvjeti za otvaranje vrata, tada nestaje i ikona .

Vrata se ne mogu otvoriti ako ikona  treperi; no nemojte pokušati otvoriti vrata silom.

 Trepereća ikona na ploči ukazuje na to da su vrata bubnja otvorena ili da nisu ispravno zatvorena. Zatvorite vrata i ponovno pritisnite gumb (8) **POČETAK/PAUZA** za nastavak programa.

6. KORAK: PROMJENA PROGRAMA PRANJA ILI RUČNO OTKAZIVANJE

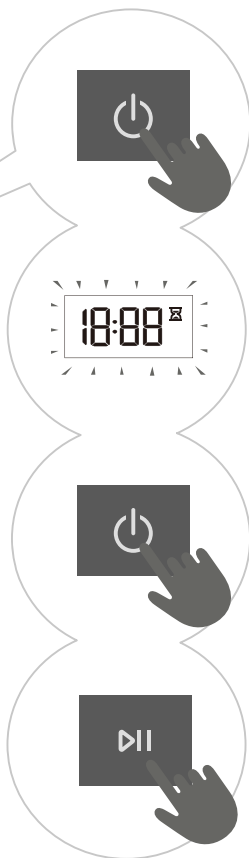
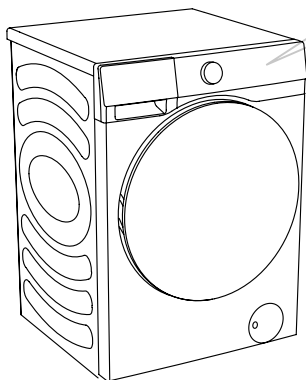

1 Kako biste zaustavili i otkazali program pranja, pritisnite gumb „NAPAJANJE“ 3 sekunde

2 Program pranja privremeno je pauziran kada preostalo vrijeme programa treperi na ploči.

Uređaj pumpa vodu iz bubnja i otvara vrata kad se voda odvede. Ako je voda u bubnju vruća, uređaj ga automatski ohladi i zatim ispumpa/ispusti vodu.

3 Za odabir novog programa okrenite kotačić za odabir programa (1) kako biste odabrali željeni program, a zatim odaberite povezane funkcije. Pritisnite gumb (8) **POČETAK/PAUZA** za pokretanje programa bez ponovnog dodavanja deterdženta.

7. KORAK: ZAVRŠETAK PROGRAMA PRANJA

Na kraju postupka pranja uređaj se oglašava zvučnim signalom; na zaslonu se ispisuje „End” (Završetak). Uređaj će se automatski isključiti ako ne poduzmete ništa unutar 2 minute.



1. Otvorite vrata uređaja.
2. Izvadite rublje iz bubnja.
3. Zatvorite vrata!
4. Zatvorite slavinu za dovod vode.
5. Isključite kabel za napajanje iz utičnice.

PREKIDI I PROMJENA PROGRAMA

RUČNI PREKID

Kako biste zaustavili i otkazali program pranja, pritisnite gumb „NAPAJANJE” 3 sekunde.

GUMB PAUZA

Možete pauzirati program pranja pritiskom gumba (8) **POČETAK/PAUZA**. Program pranja **privremeno je pauziran** kada preostalo vrijeme programa treperi na ploči. Ako u bubnju nema vode ili voda nije vruća, vrata su otključana. Za nastavak programa pranja prvo zatvorite vrata, a zatim ponovno pritisnite gumb (8) **POČETAK/PAUZA**.

DODAVANJE/VAĐENJE RUBLJA TIJEKOM RADA

Vrata uređaja mogu se otvoriti ako je razina vode i temperatura vode ispod prethodno definiranog praga.

Vrata se automatski otključavaju ako su ispunjeni svi sljedeći uvjeti:

- temperatura vode u bubnju mora biti odgovarajuća,
- razina vode u bubnju mora biti ispod određene vrijednosti.

Kako biste dodali rublje u uređaj ili ga izvadili iz njega tijekom programa pranja, postupite na sljedeći način:

1. Pritisnite gumb (8) **POČETAK/PAUZA**.
2. Ako su ispunjeni svi uvjeti za otključavanje vrata, možete otvoriti vrata uređaja i dodati rublje u bubanj ili ga izvaditi iz njega.
3. Zatvorite vrata uređaja!
4. Pritisnite gumb (8) **POČETAK/PAUZA**.

Nastavit će program pranja.

☹ Ako tijekom pranja dodate znatnu količinu rublja, čišćenje će biti manje učinkovito jer je uređaj u početku dodavao manju količinu deterdženta i vode prema količini rublja. Nedovoljna količina vode također može dovesti do oštećenja rublja (zbog trljanja) i dužeg vremena pranja.

☹ Program pranja nastavit će se od točke na kojoj je prekinut.

POGREŠKE

Ako se pojavi pogreška, program se prekida.

U tom slučaju uređaj vas upozorava treptućim svjetlima i zvučnim signalima (pogledajte **TABLICU ZA RJEŠAVANJE PROBLEMA**), a šifra pogreške prikazuje se na zaslonu (F:XX).

NESTANAK ELEKTRIČNE STRUJE

U slučaju nestanka električne struje (prekid napajanja) prekida se program pranja. Kada se ponovno uspostavi napajanje, program se nastavlja od točke na kojoj je prekinut.

RUČNO OTVARANJE VRATA (U SLUČAJU PREKIDA NAPAJANJA – PAUZIRANJE PROGRAMA)

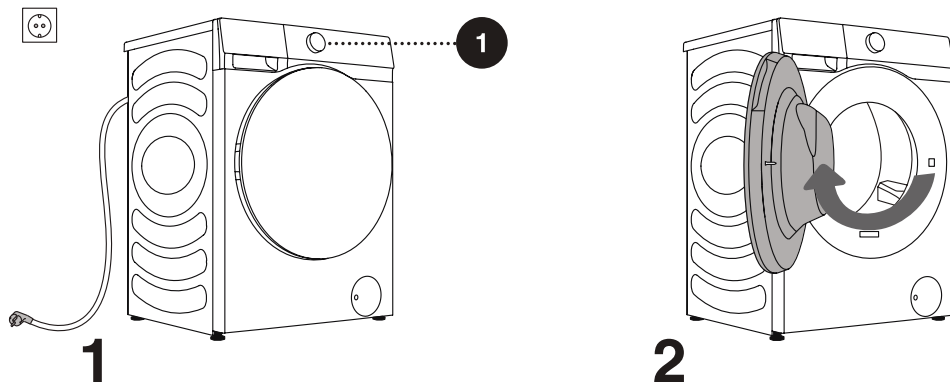

1 Kako biste zaustavili i otkazali program pranja, pritisnite gumb „NAPAJANJE“ 3 sekunde.

2 Ručno otvorite vrata uređaja povlačenjem ručice prema sebi.

OTVARANJE VRATA (PAUZA/OTKAZIVANJE – PROMJENA PROGRAMA)

Vrata uređaja ne mogu se otvoriti ako je voda u bubnju vruća. Možete ih ručno otvoriti (pogledajte odjeljak PREKIDI I PROMJENA PROGRAMA / Ručni prekid).

⚠ Ako u uređaju i dalje ima vode nakon prekida napajanja, nemojte otvarati vrata prije nego što ručno isпустite vodu kroz filter pumpe.

OTVARANJE VRATA U HITNOM SLUČAJU

U slučaju da ne uspijete otvoriti vrata zbog posebnih okolnosti, kao što je prekid napajanja, upotrijebite ručicu za zaključana vrata na vratima odvodne pumpe za hitno otvaranje.

Napomena:

1. Nemojte je upotrebljavati kad uređaj radi normalno.
2. Prije rada provjerite je li se unutarnji dio prestao okretati, da voda nije vruća i je li razina vode niža od otvora za odjeću. Ako je razina vode visoka, isпустite vodu kroz odvodnu cijev (ako postoji) ili polaganim otpuštanjem filtra pumpe.

3. Način rada: otvorite poklopac vrata odvodne pumpe, povucite ručicu za zaključavanje uz pomoć alata i tada se vrata mogu otvoriti (kao što je prikazano na slici).

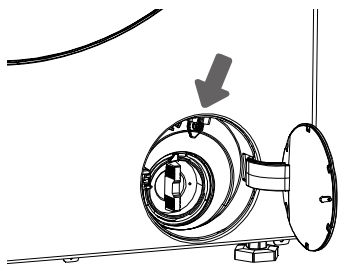

ODRŽAVANJE I ČIŠĆENJE

⚠ Prije čišćenja isključite uređaj iz napajanja.

👶 Djeca ne smiju čistiti uređaj ili obavljati poslove održavanja bez odgovarajućeg nadzora!

ČIŠĆENJE ODJELJKA ZA DETERDŽENT

👶 Odjeljak za deterdžent trebalo bi čistiti najmanje dva puta mjesečno.

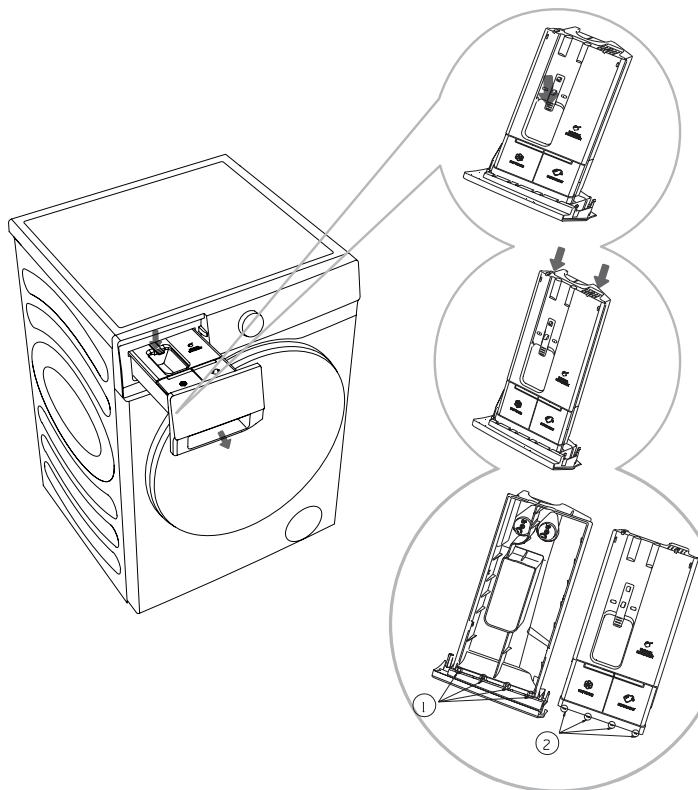

1 Otvorite odjeljak za deterdžent, pritisnite graničnu polugu kao što je prikazano na slici i izvucite odjeljak za deterdžent.

2 Otvorite dva granična rebra u položaju prikazanom na slici, povucite prema gore i skinite poklopac.

3 Ispraznite preostali deterdžent i omekšivač u kutiji za doziranje, očistite dozator i poklopac tekućom vodom i obrišite krpom.

4 Umetnite granična rebra **2** poklopca u odgovarajuće utore **1** kao što je prikazano i pritisnite poklopac prema dolje kako biste začuli zvuk klika jer se time ukazuje na to da su se prirubna rebra na kraju poklopca smjestila na odgovarajuće mjesto. Vratite odjeljak za deterdžent natrag na mjesto.

👶 Nemojte prati odjeljak za deterdžent u perilici posuđa.

ČIŠĆENJE CRIJEVA ZA VODU, KUĆIŠTA DOZATORA DETERDŽENTA I GUMENE BRTVE VRATA

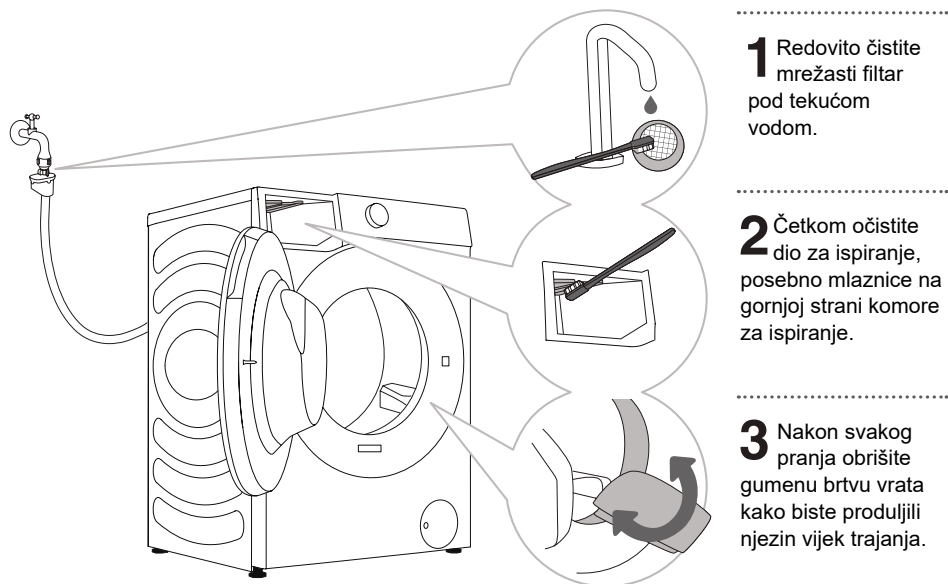

1 Redovito čistite mrežasti filter pod tekućom vodom.

2 Četkom očistite dio za ispiranje, posebno mlaznice na gornjoj strani komore za ispiranje.

3 Nakon svakog pranja obrišite gumenu brtvu vrata kako biste produžili njezin vijek trajanja.

ČIŠĆENJE FILTRA PUMPE

⚠ Tijekom čišćenja može doći do prolijevanja vode. Stoga se preporučuje staviti upijajuću krpu na pod.

Provjerite je li se voda ohladila prije nego što je otpustite iz uređaja.

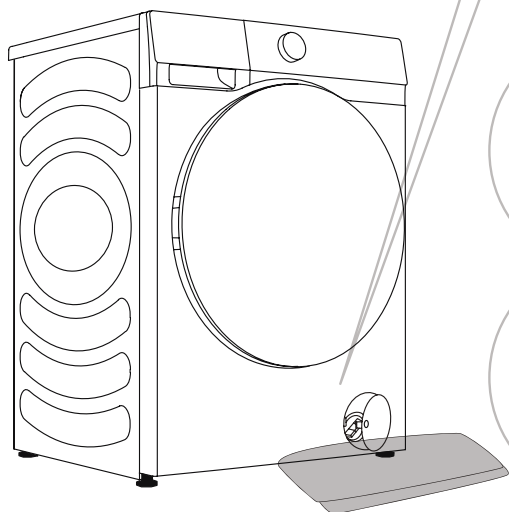

1 Otvorite poklopac filtra pumpe (pritisnite poklopac vrata i poklopac će iskočiti).

2 Prvo izvucite lijevak za odvod vode.

Polako okrećite filtar pumpe suprotno od smjera kazaljke na satu. Izvucite filtar pumpe kako bi voda polako istekla.

3 Očistite filtar pumpe pod tekućom vodom.

4 Zamijenite filtar pumpe kao što je prikazano na slici i pričvrstite ga tako da ga okrećete u smjeru kazaljke na satu.

Za dobro brtvljenje površina brtve filtra mora biti čista.

⚠ Filtar pumpe treba pravovremeno čistiti, a posebno nakon pranja odjeće od flisa, vune ili veoma starog rublja.

⚠ Očistite filtar pumpe ako uređaj ne može pokrenuti ciklus vrtnje ili ako u pumpi ima ostataka (gumbi, kovanice, ukosnice itd.).

ČIŠĆENJE VANJSKOG DIJELA

⚠ Uvijek odspojite uređaj s izvora napajanja prije čišćenja.

Vanjski dio uređaja i ploču očistite mekanom vlažnom krpom. Osušite ga mekanom suhom krpom.

⚠ Nemojte upotrebljavati otapala, abrazivna sredstva ili sredstva za čišćenje koji mogu oštetiti uređaj (poštujte preporuke i upozorenja proizvođača sredstava za čišćenje).

Obrišite vrata bubnja vlažnom krpom, a zatim ih osušite mekanom suhom krpom.

⚡ Nemojte za čišćenje uređaja upotrebljavati previše vode!

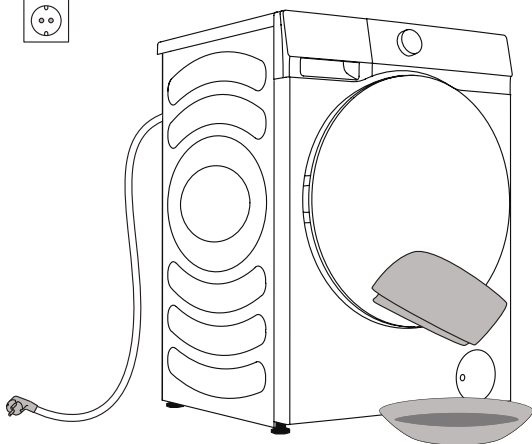

RJEŠAVANJE PROBLEMA

ŠTO TREBA UČINITI...?

Uređajem se automatski upravlja njegov rad tijekom ciklusa pranja. Ako se utvrdi bilo kakva nepravilnost, to će biti označeno šifrom pogreške (F:XX) na zaslonu. Šifra pogreške prikazuje se dok se ne isključi. Vanjski čimbenici (npr. električna mreža) mogu biti uzroci raznih pogrešaka (pogledajte TABLICU ZA RJEŠAVANJE PROBLEMA). U takvim slučajevima:

- isključite uređaj i pričekajte nekoliko sekundi,
- uključite uređaj i ponovite program pranja,
- većinu pogrešaka tijekom rada može riješiti korisnik (pogledajte TABLICU ZA RJEŠAVANJE PROBLEMA),
- ako se pogreška nastavi prikazivati, nazovite ovlaštenu servisnu jedinicu,
- popravke smije obavljati samo ovlaštenu tehničar,
- popravak ili bilo kakvo potraživanje u okviru jamstva koje proizlazi iz nepravilnog priključivanja ili upotrebe uređaja nije obuhvaćeno jamstvom. U takvim slučajevima troškove popravka plaća korisnik.

⚡ Jamstvo ne obuhvaća pogreške ili kvarove koji su posljedica vanjskih čimbenika (udar groma, kvarovi na električnoj mreži, prirodne katastrofe itd.).

RJEŠAVANJE PROBLEMA I ŠIFRE POGREŠAKA

Problem/ pogreška	Opis	Što treba učiniti?
F01	Kvar kod dotoka vode	Provjerite sljedeće: <ul style="list-style-type: none"> • Je li slavina otvorena? Je li pritisak prenizak? • Je li crijevo vode priključeno? • Je li filter na crijevu za vodu začepljen? • Je li crijevo zamrznuto?
F03	Kvar odvodnje	Provjerite sljedeće: <ul style="list-style-type: none"> • Je li crijevo priključeno? Teče li voda kroz njega? • Je li filter na odvodnom crijevu začepljen? • Je li crijevo zamrznuto?
F04/F05/F06/F07/ F23	Kvar elektroničkog modula	Isključite uređaj pritiskom gumba „NAPAJANJE” 3 sekunde. Ponovno pritisnite gumb „POČETAK/PAUZA”. Ako se pogreška nastavi prikazivati, nazovite servisnog tehničara.
F24	Voda doseže razinu pri kojoj se prelijeva	Zaustavite programa pritiskom na tipku (8) POČETAK/PAUZA. Ponovno pokrenite program. Ako uređaj nastavi ispumpavati vodu, zatvorite slavinu za vodu i pozovite servisnog tehničara.
F13	Pogreška pri zaključavanju vrata	Vrata su zatvorena, ali se ne mogu zaključati. Isključite uređaj. Uključite ga i ponovno pokrenite program pranja. Ako se pogreška nastavi prikazivati, nazovite servisnog tehničara.
F14	Pogreška pri otključavanju vrata	Vrata su zatvorena, ali se ne mogu otključati. Isključite uređaj, a zatim ga ponovno uključite. Ako se pogreška nastavi prikazivati, nazovite servisnog tehničara.
Unb	Alarm o neravnoteži Unb	Riješite alarm o neravnoteži prema sljedećim koracima: 1. Namotavanje rublja Ako su se odjevni predmeti zapetljali, pritisnite tipku „Napajanje” 3 sekunde kako biste isključili stroj, otvorite vrata, ručno preraspodijelite teret, a zatim odaberite program za jednokratnu centrifugu kako biste pokušali ponovno. 2. Prelagano rublje Pritisnite tipku „Napajanje” 3 sekunde kako biste isključili uređaj, otvorite vrata i dodajte dodatne odjevne predmete, a zatim odaberite program za jednokratnu centrifugu kako biste pokušali ponovno.
F15-F18	U slučaju nenormalnog sušenja	Pritisnite i držite tipku „Napajanje” 10 s kako biste isključili ovaj uređaj i ponovno ga pokrenuli.

SERVIS

Prije nego što pozovete servisnog tehničara

Kada se obratite servisnom centru, navedite podatke o svom uređaju (1).

Vrsta, šifra/ID, model i serijski broj uređaja navedeni su na natpisnoj (tipskoj) pločici koja se nalazi na prednjoj strani vrata bubnja.

- ⚠ Za popravak upotrebljavajte samo rezervne dijelove koje je odobrio proizvođač.
- ⚠ Popravak ili bilo kakvo potraživanje u okviru jamstva koje proizlazi iz nepravilnog priključivanja ili upotrebe uređaja nije obuhvaćeno jamstvom. U takvim slučajevima troškove popravka plaća korisnik.

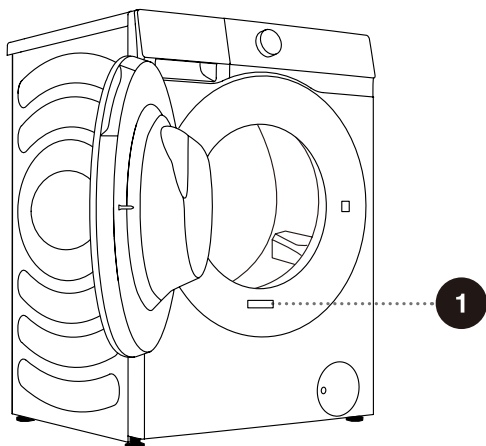

1

Hisense Washer-dryer

XXXXXXXXXX

XXX-XXXV~ XXHz IPX4

Washing Capacity:XX kg (XXXXW)

Drying Capacity:X kg (XXXXW)



RoHS

PREPORUKE I EKONOMIČNA UPOTREBA

Kada prvi put perete šareno rublje, razdvojite ga po boji i perite ga odvojeno

Jako zaprljano rublje perite u manjim količinama, uz više praškastog deterdženta ili ciklusom pretpranja.

Prije pranja nanosite sredstvo za uklanjanje mrlja na tvrdokorne mrlje. Pogledajte odjeljak SAVJETI ZA UKLANJANJE MRLJA.

Ako često perete rublje na niskim temperaturama i s tekućim deterdžentima, mogu se razmnožiti bakterije koje mogu uzrokovati neugodan miris u uređaju. Preporučuje se pokrenuti program „Drum Clean” (Čišćenja bubnja) za čišćenje bubnja.

Izbjegavajte pranje vrlo male količine rublja jer će to dovesti do prekomjerne potrošnje energije i lošeg učinka čišćenja.

Raširite složeno rublje prije nego što ga stavite u bubanj.

Upotrebljavajte samo deterdžente za pranje uređajem.

Ako tvrdoća vode premašuje 14°dH, potrebno je upotrebljavati omekšivač vode. Oštećenje grijača uzrokovano nepravilnom upotrebom omekšivača vode nije obuhvaćeno jamstvom. Provjerite informacije o tvrdoći vode kod svojeg lokalnog dobavljača vode.

Ne preporučuje se upotreba izbjeljivača na bazi klora jer se njima može oštetiti grijač.

Ako upotrebljavate sredstvo za uklanjanje kamenca, izbjeljivač ili boju, provjerite prikladnost za upotrebu u uređaju.

Nemojte upotrebljavati otapala ili slične kemikalije (razrjeđivač, terpentini, benzin itd.)!

Nemojte dodavati stvrdnuti, grudasti praškasti deterdžent u dozator deterdženta jer se time mogu začepiti cijevi u uređaju.

Veća brzina centrifuge ostavlja manje vlage u rublju. Stoga je ekonomičnije i brže upotrebljavati sušilicu rublja.

Tvrdoća vode	Razine tvrdoće			
	°dH (°N)	mmol/L	°fH (°F)	ppm
1 – mekana	< 8,4	< 1,5	< 15	< 150
2 – normalna	8,4 – 14	1,5 – 2,5	15 – 25	150 – 250
3 – tvrda	> 14	> 2,5	> 25	> 250

💡 Provjerite informacije o tvrdoći vode kod svojeg lokalnog dobavljača vode.

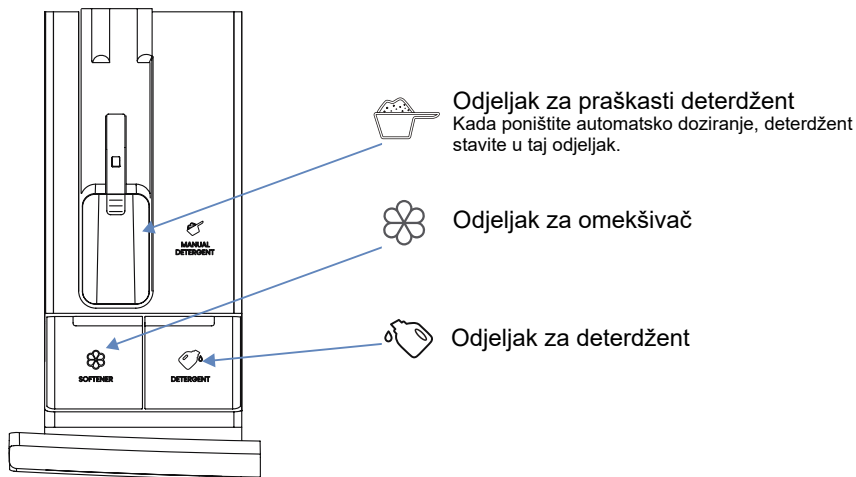

💡 Prije prve upotrebe nemojte premašiti oznaku MAX pri dodavanju deterdženta/omekšivača. Možete odabrati automatsko doziranje ili ručno dodati deterdžent.

💡 Za ručno dodavanje praška za pranje preporučujemo da ga dodate neposredno prije ciklusa pranja. Ako ga dodate ranije, provjerite je li odjeljak za deterdžent u ladici dozatora suh kada dodajete praškasti deterdžent, inače bi se prašak mogao stvrdnuti prije početka postupka pranja.

💡 Nemojte dodavati grudasti prašak za pranje u odjeljke.

💡 Nemojte dodavati deterdžent u otvor za ručno doziranje kada upotrebljavate funkciju automatskog doziranja. Ako prašak za pranje trebate dodati ručno, prvo isključite funkciju automatskog doziranja.

Držite deterdžente i dodatke izvan dohvata djece.

SAVJETI ZA UKLANJANJE MRLJA

Prije upotrebe namjenskih sredstava za uklanjanje mrlja isprobajte prirodne metode koje ne štete okolišu za uklanjanje manje tvrdokornih mrlja.

Brzo djelovanje olakšat će uklanjanje mrlja! Navlažite mrlju i zatim isperite hladnom (mlakom) vodom – no nikako vrućom!

Mrlje	Uklanjanje mrlje
Blato	Kada se mrlja osuši, prvo je ostružite s odjeće prije nego što je operete u uređaju. Ako je mrlja tvrdokorna, prije pranja natopite je sredstvom za uklanjanje mrlja na bazi enzima. Ako mrlja nije tvrdokorna, ručno je uklonite tekućim deterdžentom ili praškastim deterdžentom prije pranja.
Antitranspirant	Prije pranja u uređaju nanesite tekući deterdžent na rublje. Nanesite sredstva za uklanjanje mrlja na sve tvrdokorne mrlje. Možete i upotrijebiti izbjeljivač na bazi kisika za pranje.
Čaj	Natopite ili isperite rublje hladnom vodom i po potrebi dodajte sredstvo za uklanjanje mrlja.
Čokolada	Natopite ili isperite rublje mlakom sapunastom vodom. Zatim nanesite sok od limuna i isperite.
Tinta	Prije pranja u uređaju nanesite sredstva za uklanjanje mrlja na mrlju. Također možete nanijeti denaturirani alkohol. Okrenite odjevni predmet naopako i stavite papirnati ručnik ispod mrlje. Nanesite alkohol na stražnju stranu mrlje. Na kraju postupka temeljito isperite odjevni predmet.
Flomasteri	Razrijedite malo škroba u vodi i nanesite ga na mrlju. Kad se osuši, ostružite ga četkom, a zatim operite odjevni predmet u uređaju.
Dječja hrana (urin, blato, mrlje od hrane)	Prije pranja u uređaju mrlje natopite u mlakoj vodi najmanje pola sata. Za lakše uklanjanje mrlja dodajte sredstvo za uklanjanje mrlja na bazi enzima.
Trava	Prije pranja u uređaju rublje natopite u sredstvu za uklanjanje mrlja na bazi enzima. Mrlje od trave možete ukloniti i natapanjem (oko 1 sat) u razrijeđenom limunovom soku ili destiliranom octu.
Jaja	Natopite odjevni predmet u sredstvu za uklanjanje mrlja na bazi enzima. Natopite u hladnoj vodi najmanje 30 minuta ili nekoliko sati ako su mrlje tvrdokorne. Zatim operite u uređaju.
Kava	Natopite odjevni predmet u slanoj vodi. Ako mrlja nije svježja, natopite je mješavinom glicerina, amonijaka i alkohola.
Laštilo za cipele	Nanesite ulje za kuhanje na mrlju i isperite.

Mrlje	Uklanjanje mrlje
Krv	<p>Svježa mrlja – isperite odjevni predmet hladnom vodom i operite ga u uređaju.</p> <p>Osušena mrlja – natopite odjevni predmet u sredstvu za uklanjanje mrlja na bazi enzima. Zatim operite u uređaju. Ako mrlja ne nestane, pokušajte je ukloniti izbjeljivačem prikladnim za vaš odjevni predmet.</p>
Ljepilo, žvakaća guma	<p>Odjevni predmet stavite u vrećicu pa u zamrzivač dok se mrlja ne stvrdne. Uklonite je tupim nožem. Razrijedite mrlju sredstvom za uklanjanje mrlja za pretpranje i temeljito isperite. Na kraju operite u uređaju.</p>
Šminka	<p>Upotrijebite sredstvo za uklanjanje mrlja za pretpranje, a zatim operite u uređaju.</p>
Maslac	<p>Prije pranja u uređaju nanesite sredstvo za uklanjanje mrlja na mrlju. Zatim isperite vrućom vodom (onoliko vrućom koliko je moguće s obzirom na tkaninu).</p>
Mlijeko	<p>Natopite odjevni predmet u sredstvu za uklanjanje mrlja na bazi enzima. Natopite najmanje 30 minuta ili nekoliko sati ako su mrlje tvrdokorne. Zatim operite u uređaju.</p>
Voćni sok	<p>Nanesite mješavinu soli i vode na mrlju. Pričekajte neko vrijeme i zatim isperite. Također možete nanijeti natrijev bikarbonat, destilirani ocat ili limunov sok na mrlju prije pranja u uređaju. Za stare mrlje upotrijebite glicerol, a nakon 20 minuta isperite hladnom vodom. Na kraju operite u uređaju.</p>
Vino	<p>Natopite rublje u hladnoj vodi najmanje 30 minuta. Nanesite i sredstvo za uklanjanje mrlja. Zatim operite u uređaju.</p>
Vosak	<p>Stavite odjevni predmet u zamrzivač dok se vosak ne stvrdne. Zatim ga ostružite. Stavite papirnati ručnik na mrlju te uklonite ostatak voska tako da ga grijete peglom dok ga papir ne upije.</p>
Znoj	<p>Prije pranja u uređaju tekući deterdžent temeljito utrljajte u mrlju.</p>
Žvakaća guma	<p>Stavite odjevni predmet u zamrzivač dok se žvakaća guma ne stvrdne. Zatim ga ostružite. Zatim operite u uređaju.</p>

ZBRINJAVANJE

Ambalaža je izrađena od ekološki prihvatljivih materijala koji se mogu reciklirati, odložiti ili uništiti bez opasnosti za okoliš. U tu je svrhu ambalaža odgovarajuće označena.



Simbol na proizvodu ili njegovoj ambalaži označava da se proizvod ne smije tretirati kao kućni otpad. Odnosite proizvod u lokalni reciklažni centar otpadne električne i elektroničke opreme.

Kada **odlažete** uređaj na kraju njegovog vijeka trajanja, uklonite sve kabele za napajanje i uništite zasun na vratima i prekidač kako biste spriječili zaključavanje vrata i time osigurali sigurnost djece.

Ovaj uređaj označen je prema europskoj Direktivi o otpadnoj električnoj i elektroničkoj opremi (WEEE).

Ispravnim **odlaganjem** proizvoda pomaže se u sprječavanju negativnih učinaka na okoliš i zdravlje ljudi do kojih bi moglo doći u slučaju nepropisnog odlaganja proizvoda. Za detaljne informacije o odlaganju otpada obratite se nadležnom općinskom tijelu nadležnom za gospodarenje otpadom, svojoj komunalnoj službi ili trgovini u kojoj ste kupili proizvod.

TIPIČNA POTROŠNJA ENERGIJE

Upute za programe

1. Programom „Eco 40 – 60“ može se očistiti normalno zaprljano pamučno rublje koje je deklarirano kao perivo na od oko 40°C do 60°C te je taj program u skladu sa zakonodavstvom EU-a o ekološkom dizajnu.
2. Potrošnja energije u stanju pripravnosti i isključenosti iznosi 0,49 W.
3. Programi s malom potrošnjom energije općenito su oni s nižom temperaturom vode i duljim trajanjem.
4. Punjenjem uređaja do kapaciteta za odgovarajuće programe koje je naveo proizvođač uštedjet će se energija i voda.
5. Ispravno upotrebljavajte deterdžent, omekšivače i druge dodatke. Nemojte dodati previše deterdženta. To može negativno utjecati na čišćenje.
6. Redovitim čišćenjem uređaja optimalnom učestalošću može se spriječiti stvaranje kamenca.
7. Na razinu buke i preostalu vlagu utječe brzina centrifuge: većom brzinom centrifuge preostaje manje vlage, ali je buka veća.
8. Podaci o proizvodu i kod QR navedeni su na naljepnici s nazivnim podacima, a podaci o registraciji proizvoda mogu se dobiti skeniranjem koda QR.
9. Za informacije o standardnim programima pogledajte donju tablicu.

Model	Program	Odabrana temperatura (°C)	Nazivni kapacitet (kg)	Maksimalna temperatura u bubnju (°C)	Trajanje programa (h:min)	Potrošnja energije (kWh/ciklus)	Potrošnja vode (litri/ciklus)	Preostali udio vlage (%)	Maksimalna brzina centrifuge (o/min)
WD5S1045BW WD5S1045B* WD5S1045BW1 WD5S1045B*1	Eco 40 – 60 puno opterećenje	-	10,5	41	3:59	1,044	58,0	51,00	1400
	Eco 40 – 60 polovično popunjeno	-	5,25	30	3:00	0,507	42,0	53,50	1400
	Eco 40 – 60 popunjeno 1/4	-	2,5	23	2:40	0,213	30,0	53,00	1400
	Wash and Dry (Pranje i sušenje) puno opterećenje	-	6	27	7:59	3,706	102,0	--	1400
	Wash and Dry (Pranje i sušenje) polovično popunjeno	-	3	23	5:09	2,075	70,0	--	1400
	Cotton (Pamuk)	20°C	10,5	20	2:09	0,200	85,0	51,00	1400
	Cotton (Pamuk)	60°C	10,5	55	3:29	1,600	110,0	53,00	1400
	Synthetics (Sintetika)	40°C	5	40	2:18	0,880	69,0	45,00	1400
Quick 15' (Brzo 15 min)	20°C	1	20	0:15	0,050	22,0	55,00	800	
WD5S1245BW WD5S1245B* WD5S1245B1 WD5S1245B*1	Eco 40 – 60 puno opterećenje	-	12	38	3:59	1,280	90,0	53,50	1400
	Eco 40 – 60 polovično popunjeno	-	6	25	3:00	0,520	42,0	53,50	1400
	Eco 40 – 60 popunjeno 1/4	-	3	23	2:40	0,230	28,0	53,50	1400
	Wash and Dry (Pranje i sušenje) puno opterećenje	-	8	25	9:59	4,504	116,0	--	1400
	Wash and Dry (Pranje i sušenje) polovično popunjeno	-	4	22	6:59	2,511	54,0	--	1400
	Cotton (Pamuk)	20°C	12	20	2:09	0,150	96,0	53,00	1400
	Cotton (Pamuk)	60°C	12	58	3:29	2,055	130,0	53,00	1400
	Synthetics (Sintetika)	40°C	6	40	2:18	0,940	81,5	35,00	1400
Quick 15' (Brzo 15 min)	20°C	1	19	0:15	0,050	25,0	65,00	800	

Vrijednosti navedene za programe osim programa eco 40 – 60 i ciklusa pranja i sušenja samo su indicativne.

Za ulazak u ciklus „wash and dry“ (pranje i sušenje) možete odabrati program „eco 40 – 60“ i jednom pritisnuti tipku za razinu sušenja.

⚠ Zbog odstupanja u pogledu vrste i količine rublja, centrifuge, napajanja, temperature i vlažnosti, trajanje programa i potrošnja energije izmjerena na kraju mogu se razlikovati od onih navedenih u tablici.

Zadržavam pravo izmjena i ažuriranja uputa za upotrebu.

Mreža Wi-Fi

Omogućite Bluetooth i bežično povezivanje na svom pametnom telefonu ili tabletu i povežite se na bežičnu mrežu.

NAPOMENA

Ovaj uređaj podržava Wi-Fi od 2,4 GHz.

Kada je Wi-Fi funkcija uključena, potrošnja energije uređaja će se povećati.

Ali Wi-Fi snaga je tek manja od 2 W, tako da nema utjecaja na ocjenu energetske učinkovitosti uređaja.

Preuzimanje

Pronađite aplikaciju „ConnectLife“ u trgovini aplikacija (Google Play Store, Apple App Store), preuzmite je i instalirajte.

NAPOMENA

Kako bi se poboljšala izvedba i iskustvo, aplikacija se može ažurirati bez obavijesti.

Prijava

Prvo se trebate prijaviti na „ConnectLife“ sa svojim računom. Ako nemate račun, izradite ga. Pojedinih potražite u uputama u aplikaciji.

NAPOMENA

Možete upotrijebiti svoj račun za Google za izravnu prijavu ako ga već imate.



Povezivanje uređaja

1. Otvorite ConnectLife na svom pametnom telefonu ili tabletu.
2. Povežite svoj uređaj na aplikaciji ConnectLife na sljedeći način:
 - A. Kliknite na „**Start here - Add appliances**“ (Počnite ovdje – dodajte uređaje) na početnoj stranici ili kliknite na „**Add appliances**“ (Dodaj uređaje) na stranici „**Devices**“ (Uređaji) ili kliknite na „+“.
 - B. Odaberite „**Washing Machine**“ (Perilica) ili kliknite na „**Scan QR/BAR code**“ (Skeniraj kod QR / crtični kod) ili „**Manual entry**“ (Ručni unos) u nastavku.
 - C. Skenirajte kod QR / crtični kod na uređaju ili ručno upišite AUID/SN. Ako ga **ne možete** pronaći, kliknite  za upute.
 - D. Kliknite na „**SET UP APPLICATION**“ (POSTAVI APLIKACIJU).
 - E. Pročitajte upute i postavite uređaj na način Umržavanje i povezivanje i kliknite na „**NEXT**“ (SLJEDEĆE).
 - F. Aplikacija tada počinje tražiti uređaje i možete odabrati uređaj s popisa pretraživanja, a ako nije pronađen, provjerite je li na vašem mobilnom uređaju uključen Bluetooth. Bluetooth bi trebao biti cijelo vrijeme uključen. Kliknite na „**NEXT**“ (SLJEDEĆE).
 - G. Odaberite svoj Wi-Fi, upišite lozinku, a zatim kliknite na „**CONNECT**“ (POVEŽI). Uređaj će se početi povezivati.
 - H. Nakon uspješnog povezivanja možete postaviti naziv i lokaciju uređaja.
 - I. Sada se uređajem može daljinski upravljati uz pomoć aplikacije.

NAPOMENA

Kako ponovno postaviti Wi-Fi i poništiti vezu sa svim uređajima na uređaju:

1. Pritisnite gumb za napajanje kako biste pokrenuli uređaj i normalno ga povežite na mrežu.
2. Pritisnite posljednje dvije tipke na ploči istovremeno 3 sekunde i prikazat će se zaslon „**L - b**“.
3. Isključite i ponovno postavite uređaj za novo povezivanje.
4. Nakon poništavanja veze uređaj se mora ponovno pokrenuti ili se poništavanje veze neće uspješno provesti. Podaci o korisniku izbrisat će se nakon poništavanja veze.
5. Kako izaći iz načina mreže:

Ako želite izaći kada se na zaslonu prikaže „**b0n**“, pritisnite  3 sekunde, možete isključiti uređaj tako da pritisnete  ili pričekajte 5 minuta.

Hisense

life reimagined