

**Hisense**

# FELHASZNÁLÓI KÉZIKÖNYV

A készülék első használatát megelőzően alaposan olvassa el a kézikönyvet és bizonyosodjon meg arról, hogy teljes mértékben megértette annak tartalmát.

**Magyar**

### Fontos megjegyzés

A  jellel kezdődő bekezdések a beállításokhoz fontos utasításokat, javaslatokat vagy feltételeket jeleznek.

 **Saját biztonsága és televíziójának optimális működése érdekében olvassa el a biztonsági útmutatót az üzembe helyezést megelőzően!**

Más gyártók perifériás eszközeinek működéséért és teljesítményéért garanciát nem vállalunk. Ezúton kizárunk minden felelősséget és kárt, ami ezen eszközök működésével és/vagy teljesítményével függ össze.

Tartalmak felvételéhez és visszajátzásához ezen vagy bármely más készüléken a szerzői, vagy bármely tartalomhoz kapcsolódó jog tulajdonosának engedélye szükséges lehet. Az Ön felelőssége, hogy a készüléket a Magyarországon érvényes szerzői jogokra vonatkozó törvényeknek megfelelően használja. Kérjük, további információért olvassa el a vonatkozó törvényi szabályozást, vagy lépjen kapcsolatba a felvenni, illetve visszajátítani kívánt tartalom szerzői jogának tulajdonosával.

A Felhasználói kézikönyvben és a televízió menüjében található bizonyos fogalmak magyarázatát a Tárgymutatóban/Szójegyzékben találja.

**Olvassa el az útmutatót!**

**Kövessen minden utasítást!**

**Ügyeljen minden figyelmeztetésre!**

**Őrizze meg az útmutatót!**

Minden jog fenntartva.



### Biztonsági utasítások

A televízió biztonságos és helyes használata érdekében mindig tartsa be a következő óvintézkedéseket, hogy elkerülje a veszélyes helyzeteket és készülékének meghibásodását.

	<b>FIGYELMEZTETÉS</b> ÁRAMÜTÉSVESZÉLY NE NYISSA KI	
<b>FIGYELMEZTETÉS:</b> AZ ÁRAMÜTÉS KOCKÁZATÁNAK CSÖKKENTÉSE ÉRDEKÉBEN NE TÁVOLÍTSA EL A FEDLAPOT (VAGY HÁT LAPOT). A KÉSZÜLÉKEN BELÜL NINCSENEK OLYAN ALKATRÉSZEK, MELYEKET ÖN JAVÍTHAT. KÉRJÜK, FORDULJON SZAKKÉPZETT SZERVIZSZAKEMBERHEZ.		

 Az egyenlő oldalú háromszögben lévő villámjel felhívja a felhasználó figyelmét, hogy a készülékben veszélyes, szigetelés nélküli feszültség van, mely áramütést okozhat.

 Az egyenlő oldalú háromszögben lévő felkiáltójel felhívja a felhasználó figyelmét, hogy fontos kezelési és karbantartási (szervizelési) utasításokat talál a készülékhez mellékelte útmutatóban.



Váltóáramú feszültség: Ez a jel mutatja, hogy a megjelölt névleges feszültség váltóáramú.



II. osztályú termék: Ez a jel mutatja, hogy a készülékhez nem kell védőföldelést kialakítani (földelés).

### A televízió rendeltetésszerű használata és környezeti körülményei

A televízió videó- és audiójelek lejátszására készült. Használható talpazattal vagy falra szerelve, háztartási, illetve irodai környezetben. Ne használja olyan helyiségekben, ahol magas a páratartalom vagy a porkoncentráció. A garancia kizárólag abban az esetben érvényes, ha készülékét a gyártó utasításai szerint működteti.



### FIGYELMEZTETÉS

**A magas páratartalom és porkoncentráció a készüléken belül áramszivárgást okozhat. A tűz és áramütés kockázatának csökkentése érdekében:**

- Ne tegye ki a készüléket esőnek, nedvességnek, csöpögő vagy fröccsenő víznek, illetve ne helyezzen folyadékot tartalmazó tárgyakat, pl. vázát, csészét stb. a készülékre vagy a fölé.
- Ne érjen a televízióhoz nedves kézzel.
- Ne tegye ki a készüléket közvetlen légkondicionálásnak, gyertyát vagy más nyílt lángot soha ne helyezzen a televízió közelébe.

Ha a televíziót hideg környezetből melegbe viszi, a kondenzáció elkerülése érdekében hagyja legalább egy órán keresztül kikapcsolt állapotban. Ha szabadtéren használja a készüléket, gondoskodjon a nedvesség elleni védelemről.

Ha bármilyen szokatlan dolgot észlel, azonnal áramtalanítsa a készüléket.

Tűz esetén elsősorban CO<sub>2</sub> gázzal oltó vagy poroltó készüléket használjon. Amennyiben ilyen készülék nem áll rendelkezésre, próbálja meg lekapcsolni az elektromos hálózatot, mielőtt megkezdi az oltást vízzel.

### FIGYELMEZTETÉS

Soha ne helyezze a televíziót instabil helyre. A készülék leeshet és súlyos személyi sérülést vagy halált okozhat. Számos, különösen gyermekeket érő, sérülés elkerülhető, ha betartja a következő óvintézkedéseket:

- Használjon a televízió gyártója által javasolt szekrényt vagy állványt.
- Kizárólag olyan bútort használjon, amely biztonságosan megtartja a készüléket.
- Gondoskodjon arról, hogy a televízió nem nyúlik túl a tartóbútor szélénél.
- A készüléket csak úgy helyezze magas bútorra (pl. szekrényre, könyvespolcra), ha megfelelően rögzítette mind a bútort, mind a televíziót.
- Ne helyezze a készüléket terítőre vagy más hasonló anyagra.
- Tanítsa meg gyermekeinek, hogy soha ne másszanak a bútorra, hogy elérjék a televíziót vagy a távirányítót.

Kérjük, akkor is tartsa be ezeket az utasításokat, ha meglévő készülékét máshova helyezi.

### ■ Költözés / szállítás

A televízió mozgatása előtt csatlakoztassa le az összes kábelt és kizárólag függőleges pozícióban mozgassa a készüléket. A televíziót a keret felső és alsó szélénél fogja meg.

- Ne nyomja meg a televízió elülső panelét és ne helyezzen rá súlyt. Nagyobb készülékek mozgatásához két vagy akár több emberre is szükség lehet.

Ha egy rövid időre le kell tennie a készüléket, mindig puha anyagra helyezze a teljes elülső felületével.

A LED képernyő üvegből készült, mely helytelen kezelés esetén eltörhet. A készülék mozgatásakor mindig viseljen gumikesztyűt. Ha a LED képernyő megsérül, folyadékkristály szivároghat a készülékből. Ha ez a bőrre kerül, azonnal öblítse le alaposan bő vízzel.

### ■ Áramellátás

A nem megfelelő feszültség károsíthatja a televíziót. A készüléket kizárólag olyan áramellátáshoz csatlakoztassa, melynek feszültsége és frekvenciája megegyezik az adattáblán jelzettekkel. Kizárólag a készülékhez mellékelt kábeleket használja. A konnector legyen könnyen hozzáférhető, hogy a készüléket bármikor könnyen áramtalaníthassa. A készülék még készenléti állapotban is áram alatt van, ha a kábel be van dugva a konnectorba. Javasoljuk, hogy a készüléket egy saját külön áramkörre csatlakoztassa.

- Ne terhelje túl a konnectorokat azzal, hogy túl sok készüléket csatlakoztat ugyanahhoz a konnectorhoz. A fali konnectorok, hosszabbítók túlterhelése veszélyes, áramütést és tüzet okozhat.

Áramszünetet követően várjon legalább 5 másodpercig. A rövid időn belüli gyakori áram alá helyezés a televízió rendellenes működéséhez vezethet.

### ■ Dugvilla és áramkábel

- Ne érjen a dugvillához vizes kézzel.
- Ne helyezzen nehéz tárgyat a kábelre. Vezesse el a kábelt úgy, hogy az ne törjön meg, ne érjen éles élekhez, azon ne járjanak, illetve ne ériék vegyszerek. A sérült szigetelésű kábel áramütést és tüzet okozhat.
- Áramtalanításkor a dugvillát húzza, NE a kábelt. Húzáskor a kábel megsérülhet és rövidzárlatot okozhat.
- Ne tegye a kábelt magas hőmérsékletű tárgyak közelébe.
- Ne mozgassa a televíziót konnectorba dugott kábellel.
- Ne használjon sérült vagy laza kábelt, illetve sérült konnektort.
- Kizárólag a televízióhoz mellékelt kábelt használja.

### ■ Beüzemelés

Ellenőrizze, hogy a kiválasztott hely elbírja-e a készüléket. Helyezze a televíziót sík, szilárd és vízszintes helyre. Ha a televíziót bútorlapra helyezi, gondoskodjon arról, hogy az nem nyúlik túl a tartóbútor szélénél. Szállítás közben figyeljen, hogy a készülék ne billenjen el.

- A készüléket állítva, vízszintes pozícióban helyezze el. Tilos a televíziót függőlegesen, síkban fektetve vagy a mennyezetről lefogtatva működtetni.
- Helyezze a készüléket közvetlen napsugárzástól, illetve egyéb hőforrástól távol.

Ha a televíziót falra szereli, kövesse a falra szerelő készlethez tartozó utasításokat. Elhelyezéskor ügyeljen arra, hogy az áram- és jelkábelek ne akadjanak fenn a készülék hátulján.

### ■ Szellőztetés és magas hőmérséklet

A televíziót kizárólag jól szellőző helyen üzemelje be. A megfelelő szellőzés érdekében gondoskodjon arról, hogy az oldalainál legalább 10 cm-es, míg a teteje fölött legalább 20 cm-es rés maradjon. A túl magas hőmérséklet, illetve a szellőzés akadályozása tűzhoz vagy az elektromos alkatrészek korai meghibásodásához vezethet.

- Ne akadályozza a szellőzőnyílásokat újságpapírral, terítővel, függönnyel stb.
- Ne szárítson ruhát a készüléken.
- Ügyeljen arra, hogy ne érjen a szellőzőnyílásokhoz, mivel azok felforrósodhatnak.
- Ne illesszen idegen tárgyakat a készülékbe a szellőzőnyílásokon keresztül.

### ■ Talpazat

- Kizárólag a készülékhez mellékelt talpazatot használja.
- Ne módosítsa és ne használja a talpazatot, ha elgörbült vagy meghibásodott.
- Beüzemeléskor ellenőrizze, hogy az összes csavart biztonságosan meghúzta.
- Ügyeljen arra, hogy a talphoz rögzítés során a televízió ne sérüljön meg.
- Ügyeljen arra, hogy a gyermekek ne másszanak a talpazatra.
- A talpazat fel- és leszerelését legalább két ember végezze.

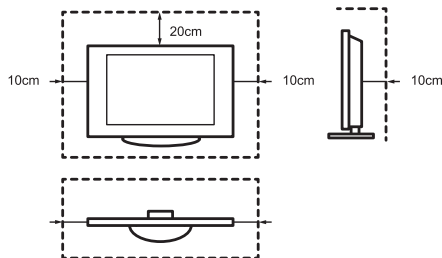

Ügyeljen arra, hogy idegen tárgyak ne kerüljenek a készülékbe a szellőzőnyílásokon keresztül. Ezek rövidzárlatot és tüzet okozhatnak.

Ha valami esetleg mégis bekerül a készülékbe, azonnal áramtalanítsa a televíziót és forduljon a szakszervizhez.

### ■ LED képernyő

A képernyő gyártásakor a legnagyobb gondossággal járunk el. Műszaki okok miatt azonban mégsem tudjuk 100%-ban garantálni, hogy a képernyő pixelhiba mentes. Garancia szempontjából ezek nem tekintendők készülékhibának, nem befolyásolják a televízió működését és megbízhatóságát.

A „képbeégés” megakadályozása érdekében kerülje az állóképek huzamosabb idejű megjelenítését. Lehetséges, hogy a kép másolata megmarad. Ha a képarányt hosszú időtartamra 4:3-ra állítja, a fekete területeken képbeégés jelentkezhet. A garancia nem terjed ki a képbeégésre.

- Ne gyakoroljon erőhatást a kijelzőpanelre.

Kerülje a LED képernyő érintését vagy hosszas fogását. Ellenkező esetben ideiglenes torzulásos hatásokat kelthet a képernyőn.

### ■ Rádióhullámok

- Ne használja a televíziót egészségügyi intézményben, illetve orvosi műszerrel egy helyiségben. A rádióhullámok interferenciát okozhatnak, mely a műszerek meghibásodását eredményezheti.
- Ne használja a televíziót automata vezérlőrendszerek, pl. automata ajtók vagy tűzjelzők, közelében. A rádióhullámok interferenciát okozhatnak, mely az automata vezérlőrendszerek meghibásodását okozhatja.

Ha Önnek szívritmusszabályozója (pacemaker) van, a televíziótól mindig legalább 22 cm távolságban legyen. A rádióhullámok megzavarhatják a pacemaker működését.

### ■ Beépített vezeték nélküli LAN

– Kizárólag olyan vezeték nélküli hálózathoz csatlakozzon, amelyhez van jogosultsága. A rádióhullámokon keresztül küldött és fogadott adatokat lehallgathatják és figyelhetik.

A beépített vezeték nélküli LAN 2,4GHz és 5GHz-es frekvenciasávot használ. A rádióhullámok interferenciája által okozott hibák és lassú működés elkerülése érdekében tartsa távol a televíziót más vezeték nélküli LAN eszközöktől, mikrohullámú sütőktől, mobiltelefonoktól és olyan eszközöktől, melyek szintén a 2,4GHz és 5GHz-es sávot használják.

### ■ Kiszivárgó gázokkal kapcsolatos figyelmeztetés

Az új bútorokból, szőnyegekéből, festékekből, építőanyagokból és elektronikai eszközökből párolgás útján vegyi anyagok juthatnak a levegőbe. A televízió beüzemelését és első bekapcsolását követően néhány órán keresztül enyhe szagot érezhet. Ez amiatt lehet, hogy a készülék bizonyos alkatrészei az első alkalommal megszűnnek fel. Az általunk használt anyagok teljes mértékben megfelelnek a környezetvédelmi előírásoknak és szabályoknak. A készüléke tökéletesen működik, a kiszivárgó gázok pedig rövid időn belül elillannak.

### ■ Felügyelet

- Ne engedje, hogy a gyermekek felügyelet nélkül játsszanak a televízió közelében. A készülék lebillenhet, leököthetik vagy leránthatják a talpról és sérülést okozhat.
- Ne hagyja a televíziót felügyelet nélkül bekapcsolt állapotban.

### ■ Hangerő

A hangos zene és zajok visszafordíthatatlan halláskárosodást okozhatnak. Kerülje a túlzott hangerőt, különösen hosszú időtartamon keresztül és fejhallgató használatakor.

Ha doboló zajt hall, halkítsa le a készüléket, vagy ideiglenesen hagyja abba a fejhallgató használatát.

### ■ Villámlással járó viharok

Villámlással járó viharok esetén húzza ki a dugvillát a konnektorból és csatlakoztassa le az antennakábeleket is. A villámcsapás okozta túlfeszültség a televízió meghibásodásához vezethet az antennarendszeren vagy a fali konnektorokon keresztül is.

### ■ Hosszabb távollét

A televízió áramot fogyaszt, ha a kábelt csatlakoztatta a konnektorba, még készenléti állapotban is. Hosszabb távollét esetén húzza ki a dugvillát a konnektorból és csatlakoztassa le az antennakábeleket is.

### ■ Tisztítás / karbantartás

#### ÖVINTÉZKEDÉS:

#### **A televízió tisztítását megelőzően áramtalanítsa a készüléket!**

A televíziót, a képernyőt és a távirányítót kizárólag puha, nedves, tiszta és színszemleges ruhával tisztítsa. Semmilyen vegyszert ne használjon.

- Ne alkalmazzon rovarriasztót, oldószert, hígítót vagy más illóanyagokat a készüléken. Ezek károsíthatják a felületek minőségét.
- Ne permetezzen vizet vagy más folyadékot közvetlenül a televízióra. A készülékbe kerülő folyadék a televízió meghibásodását okozhatja.
- A kijelzőpanel felülete kezelt és könnyen megsérülhet. Ügyeljen, hogy ne karcolja meg körömmel vagy más éles tárggyal.
- Rendszeres időközönként törölje át száraz ruhával a dugvillát is.

### ■ Szerviz/javítás

Soha ne távolítsa el a televízió fed- és hátlapját. A készüléken belül nincsenek olyan alkatrészek, melyeket Ön javíthat. Kérjük, minden javításhoz forduljon szakképzett szervizszakemberhez.

### ■ Csomagolás

A nedvesség ellen védő anyagok és műanyag zacskók gyermekektől távol tartandók.

A műanyag zacskók fulladást okozhatnak, a nedvesség ellen védő anyagok pedig lenyelés esetén egészségre károsak. Ha véletlenül lenyeli, hánytassa a sérültet és vigye azonnal a legközelebbi kórházba.

### ■ Átalakítás

Semmilyen formában ne kísérelje meg a televízió átalakítását! Az engedély nélküli átalakítás a garancia elvesztését eredményezheti, áramütést és tüzet okozhat.

### ■ Távirányító elemei

- A helytelen behelyezés az elemek szivárgását, korróziót és robbanást okozhat.
- Az elemeket kizárólag azonos vagy egyenértékű típusra cserélje.
- Ne használjon az új elemekkel régiakat.
- Ne használjon együtt különböző típusú elemeket.
- Ne használjon tölthető elemeket.
- Ne dobja tűzbe és ne törje fel az elemeket.
- Gondoskodjon az elemek helyes ártalmatlanításáról.
- Ne tegye ki az elemeket túlzott hőhatásnak, pl. napfény, tűz stb

### ■ Kültéri antenna földelés

Amennyiben kültéri antennát használ, gondoskodjon az antennarendszer túlfeszültség és elektrosztatikus feltöltődés elleni védelméről.

### ■ Ártalmatlanítás

Kérjük, olvassa el a kézikönyv újrahasznosításról szóló fejezetét.

**Az ábrák és képek csak referenciák, a termék tényleges megjelenése ezektől eltérhet. Rendszerfrissítéssel a szoftver működése megváltozhat.**

## Tartalom

---

Tartozéklista.....	1
A talpazat vagy a fali rögzítőkeret felszerelése .....	2
Televízió elülső része .....	4
Televízió hátsó része.....	5
Csatlakoztatás .....	6
Távírányító.....	9
A televízió első bekapcsolása.....	12
Specifikációk.....	13
Egyéb információk.....	15

## Tartozéklista

---

A televízióhoz a következő tartozékokat mellékeljük:

1 x Felhasználói kézikönyv	1 x garanciakártya	1 x tápkábel
1 x talp	4 x csavar	1 x távírányító
2 x AAA elem		

## MEGJEGYZÉS

- A készülékhez mellékelt tartozékok a fentiekől eltérhetnek a modellek, országok és régiók eltérései miatt. Kérjük, tekintse meg a mellékelt tartozéklistákat.

## EGYSZERŰSÍTETT EU MEGFELELŐSÉGI NYILATKOZAT

Hisense Czech s.r.o ezennel kijelenti, hogy az 50A7500F / 50A7520F / 50A7540F / 50A7560F / 50AE7400F / 50AE7410F / 50AE7430F / 50AE7450F / 50A7500FTUK / 50A7520FTUK / 50AE7400FTUK / 50AE7410FTUK / 55A7500F / 55A7520F / 55A7540F / 55A7560F / 55AE7400F / 55AE7410F / 55AE7430F / 55AE7450F / 55A7500FTUK / 55A7520FTUK / 55AE7400FTUK / 55AE7410FTUK / 65A7500F / 65A7520F / 65A7540F / 65A7560F / 65AE7400F / 65AE7410F / 65AE7430F / 65AE7450F / 65A7500FTUK / 65A7520FTUK / 65AE7400FTUK / 65AE7410FTUK típusjelű rádióberendezés megfelel a 2014/53/EU irányelv követelményeinek. Az EU megfeleléségi nyilatkozat teljes szövege a <http://global.hisense.com/downloads> oldalon érhető el.



## A talpazat vagy a fali rögzítőkeret felszerelése

### ► A talpazat összeszerelése

#### ⚠ ÓVINTÉZKEDÉS

- A talpazat vagy a fali rögzítőkeret felszerelése előtt áramtalanítsa a készüléket.
- A LED kijelző nagyon törékeny, és a talp felszerelésekor mindig védeni kell. Győződjön meg arról, hogy éles, hegyes tárgyak, vagy bármi, ami a LED kijelzőt megkarcolhatja, vagy kárt okozhat benne, nincs a kijelző közelében. Soha NE gyakoroljon nyomást a televízió elülső felére, mert a képernyő megrepedhet.
- Az összeszerelést követően ellenőrizze, hogy a televíziót stabilan állította fel vagy szerelte a fali rögzítőkeretre, mielőtt eltávolítja az esetleges védőfóliát.

Kövesse az ábrát és az alábbi szöveges utasításokat az összeszerelés elvégzéséhez.

1. Óvatosan helyezze a televíziót képernyővel lefele egy puha, sík felületre, hogy megakadályozza a készülék sérülését vagy a képernyő karcolódását.
2. Vegye ki a talpat a tartozéktasakból, majd helyezze a talpat a televízió alsó részén található nyílásokba.
3. Csavarozza a talpazatot szorosan a televízióhoz a tartozéktasakban található csavarokkal.

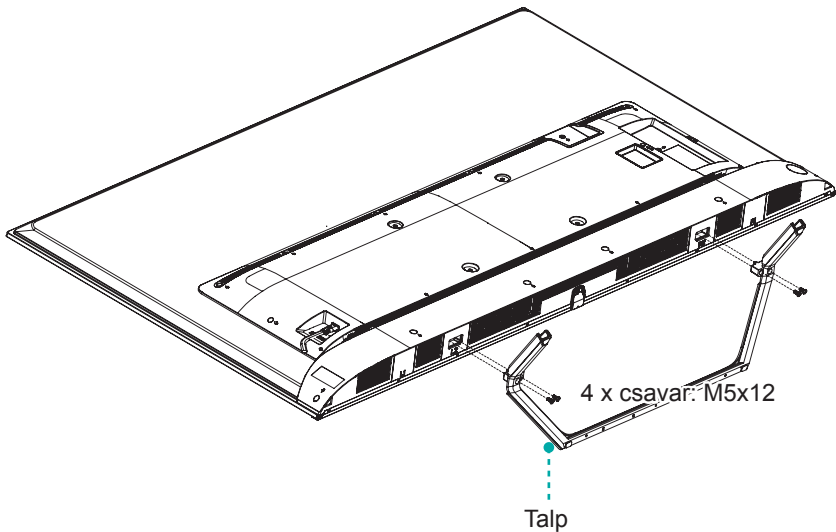

## A talpazat vagy a fali rögzítőkeret felszerelése

### ► A fali rögzítőkeret felszerelése

Fali rögzítőfurat sablon (mm)	300 x 200
Fali rögzítőcsavarok mérete (mm)	M6

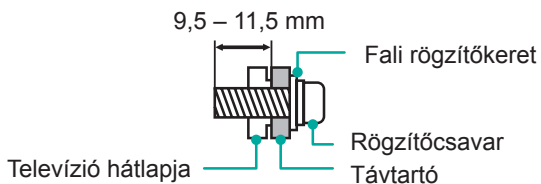

Kövesse a rögzítőkerethez tartozó útmutatót.

### ☒ MEGJEGYZÉS

- A csavarok átmérője és hossza a fali rögzítőkeret típusától függően változik.
- Nem biztos, hogy az Ön készülékéhez is tartozik fali rögzítőkeret. Kérjük, ellenőrizze a tartozéktasakot.

## A televízió elülső része

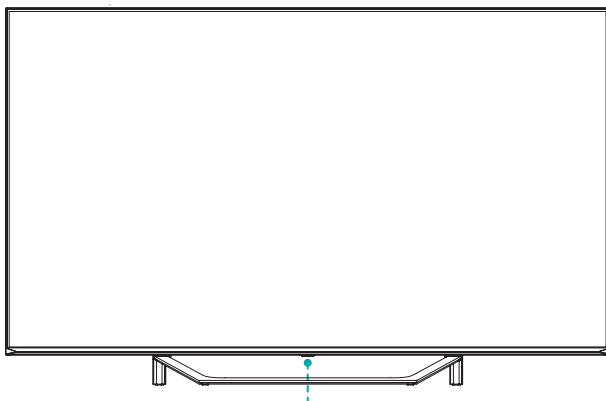

Nyomógomb (Távírányító érzékelője / Működési jelzőfény / Készenléti állapot)

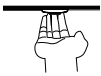
Megnevezés	Leírás
<b>Távírányító érzékelője</b>	Fogadja a távírányító jeleit. Ne helyezzen semmit az érzékelő közelébe, mert zavarja a működését.
<b>Működési jelzőfény</b>	Készenléti állapotban a jelzőfény pirosan világít.
 <b>Készenlét / Bemeneti jelforrás</b>	Készenléti állapotban a televízió bekapcsolásához nyomja meg a gombot. Nyomja meg a gombot a menü előhívásához. Amikor a „Power off” ( <i>kikapcsolás</i> ) kerül előtérbe, 3 másodperc elteltével a készülék automatikusan készenléti állapotra kapcsol. / Nyomja meg a gombot a menü előhívásához, majd válassza ki a megfelelő bemeneti jelforrást.

### ☒ MEGJEGYZÉS

- A kép kizárólag referencia.
- A televízió bekapcsolásakor a programok betöltése több másodpercet is igénybe vehet. Ne kapcsolja ki közben hirtelen a készüléket, mert az a televízió rendellenes működését okozhatja.

## A televízió hátsó része

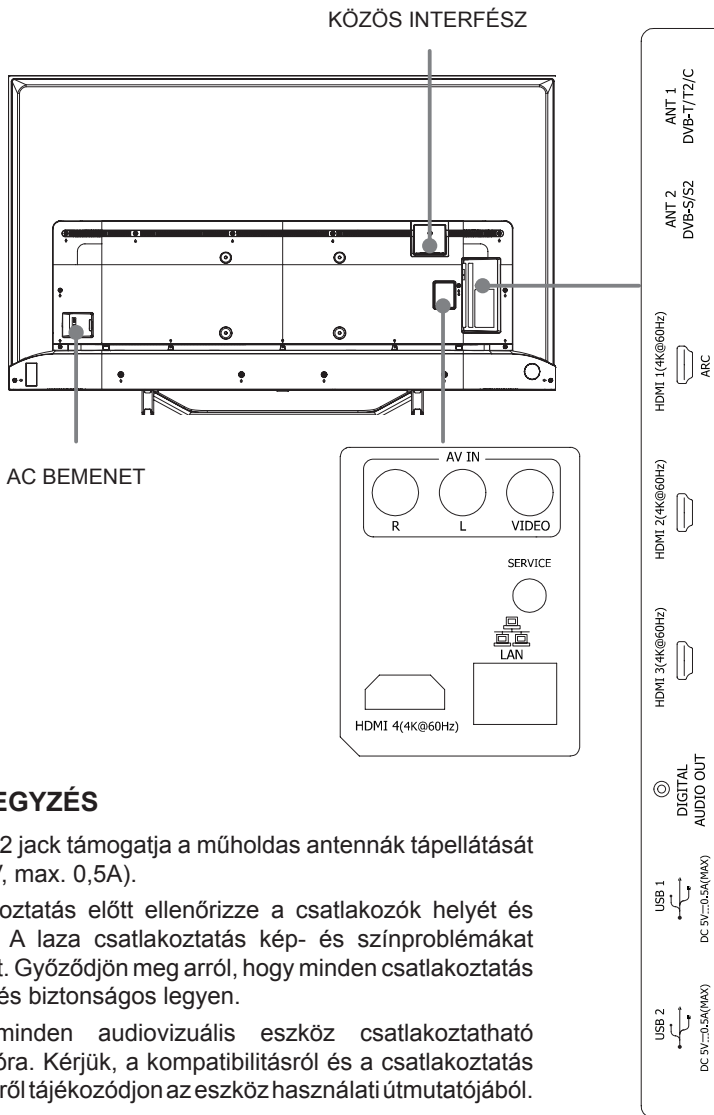

### MEGJEGYZÉS

- Az ANT2 jack támogatja a műholdas antennák tápellátását (13/18V, max. 0,5A).
- Csatlakoztatás előtt ellenőrizze a csatlakozók helyét és típusát. A laza csatlakoztatás kép- és színproblémákat okozhat. Győződjön meg arról, hogy minden csatlakoztatás szoros és biztonságos legyen.
- Nem minden audiovizuális eszköz csatlakoztatható televízióra. Kérjük, a kompatibilitásról és a csatlakoztatás menetéről tájékozódjon az eszköz használati útmutatójából.
- Húzza ki a dugvillát a konnektorból, mielőtt másik készüléket csatlakoztat a televízióhoz. Ennek elmulasztása áramütést okozhat.

## ► LAN (vezetékes beállítás)

Csatlakoztassa a televíziót a hálózathoz a készülék hátoldalán található LAN port külső modemhez vagy routerhez csatlakoztatásával, melyhez használjon LAN (Ethernet/ Cat 5) kábelt. Tekintse át az alábbi ábrát.

- Javasoljuk, hogy dinamikus gazdagép-konfigurációs protokollt (Dynamic Host Configuration Protocol, DHCP) támogató modemet vagy routert használjon. A DHCP-t támogató modemek és routerek automatikusan megadják az IP-címet, az alhálózati maszkot, az átjárót és a DNS-t, így ezeket nem Önnek kell kézzel beírnia. Az otthoni hálózatok többsége DHCP-t használ.

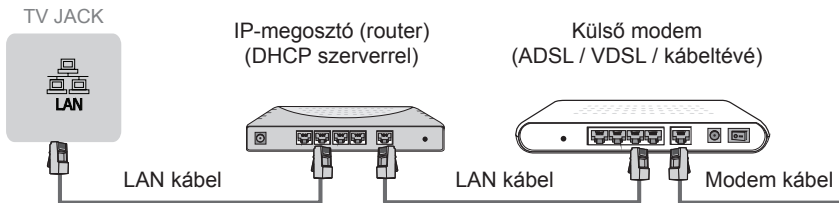

## Vezeték nélküli beállítás

Ha a televíziót vezeték nélkül csatlakoztatja a hálózathoz, szükség van egy vezeték nélküli routerre vagy modemre. Tekintse át az alábbi ábrát.

- A beépített vezeték nélküli LAN adapter az IEEE 802.11a/b/g/n/ac kommunikációs protokollokat támogatja. Javasoljuk, hogy IEEE 802.11n routert használjon. A b/g protokoll használata esetén az alacsony átviteli sebesség hatással lehet a streamelt videók és más médiatartalmak minőségére.

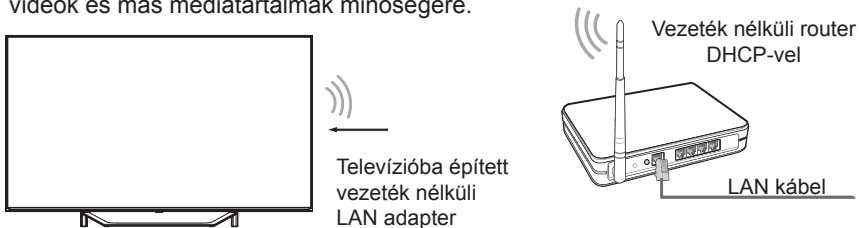

## ☒ MEGJEGYZÉS

- Vezeték nélküli hálózat esetén a beépített vezeték nélküli LAN adaptert kell használnia, mert a készülék nem támogatja a külső USB hálózati adaptereket.
- Televíziója könnyebben csatlakoztatható a vezeték nélküli hálózatra, ha a vezeték nélküli router támogatja a DHCP-t.
- A televízió kizárólag a következő biztonsági rendszerekkel működik: WPA, WEP, WPA2
- Stabil hálózati kapcsolat érdekében a router és a televízió közötti távolság legfeljebb 10 méter lehet.

# Csatlakoztatás

<p><b>ANT</b></p>	<p>ANT 1 DVB-T/T2/C</p> <p>ANT 2 DVB-S/S2</p> <p>Kültéri antenna</p> <p>Kábel ANT OUT VHF/UHF Antenna</p> <p>Műholdas antenna</p> <p>vagy</p> <p>(nem tartozék) Antennakábel (75Ω)</p> <p>(nem tartozék)</p>
<p><b>DIGITAL AUDIO OUT</b></p>	<p>DIGITAL AUDIO OUT</p> <p>DIGITÁLIS AUDIÓKÁBEL (nem tartozék)</p> <p>Audio erősítő / Hangszóró</p>
<p><b>HDMI</b></p>	<p>HDMI (ARC)</p> <p>HDMI KÁBEL (nem tartozék)</p> <p>Audio erősítő / Hangszóró</p> <p>HDMI</p> <p>HDMI KÁBEL (nem tartozék)</p> <p>DVD/Blu-Ray/AV vevőkészülék Set-top box</p>
<p><b>AV IN</b></p>	<p>AV IN VIDEO L R</p> <p>Sárga (videó)</p> <p>Fehér (L)</p> <p>Piros (R)</p> <p>(a kábelek nem tartozékok)</p> <p>VCR/DVD lejátszó/ Felvevő/Set-top box/ Műholdvevő/ Videókamera</p>

## COMMON INTERFACE

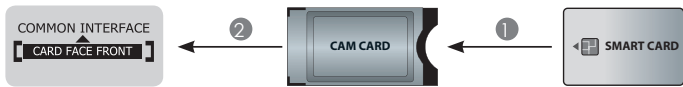

### ☒ MEGJEGYZÉS

- A CI+ modul csatlakoztatása/eltávolítása előtt győződjön meg arról, hogy a televíziót kikapcsolta. Ezt követően helyezze a CI kártyát a CI modulba a szolgáltató útmutatása alapján.
- Ne helyezze be és távolítsa el egymás után többször a kártyaolvasó eszközt (CA-modul). Ez károsíthatja az eszközt, vagy annak meghibásodását okozhatja.
- A CI+ modult és a kártyát médiaszolgáltatójától szerezze be.
- Helyezze be a CI+ modult és a smart kártyát a jelzett irányban.
- A CI+ bizonyos országokban, régiókban nem támogatott. Erről érdeklődjön a hivatalos márkakereskedőnél.

## USB

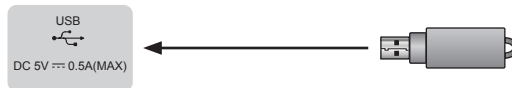

### ☒ MEGJEGYZÉS

- Amikor merevlemezt vagy USB-t csatlakoztat, mindig helyezze áram alá a csatlakoztatott eszközt. A maximális névleges áramfogyasztás túllépése kárt okozhat. Az USB 1.1 és az USB 2.0 eszközök maximális névleges áramfogyasztása 500mA.
- Egyéni, nem szabványos nagy kapacitású mobil merevlemezek esetén a televízió újraindulhat vagy lezáródhat, ha az impulzusáram eléri az 1A-t. Így ezeket ne használja a televízióval.
- Az USB port 5V feszültséget szolgáltat.

## Távírányító

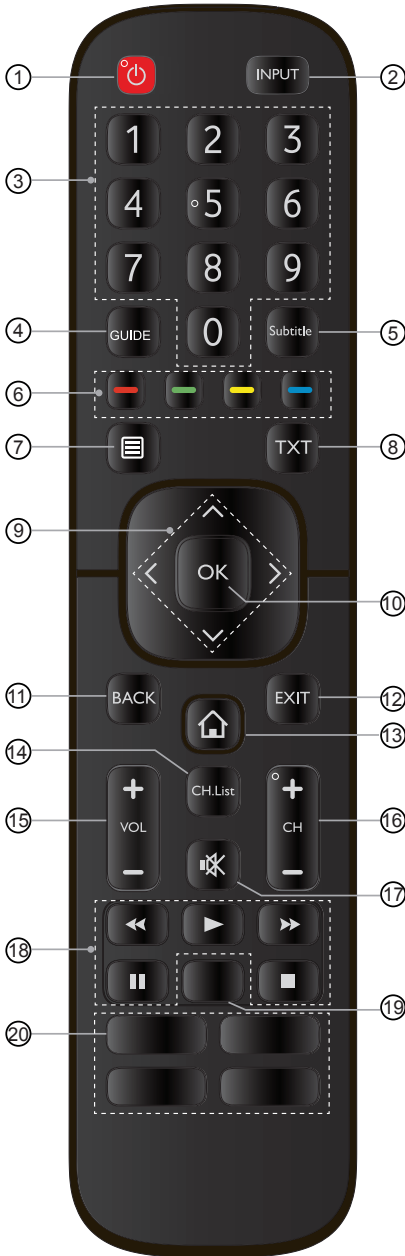

- ① FŐKAPCSOLÓ: A televízió bekapcsolása vagy készenléti állapot
- ② INPUT (*bemenet*): Bemeneti jelforrások kiválasztása
- ③ Számgombok: Közvetlen csatorna kiválasztása vagy számok bevitelle
- ④ GUIDE: Megjeleníti az elektronikus programkalauzt (DTV mód)
- ⑤ Subtitle (*felirat*): Be- vagy kikapcsolja a feliratozást
- ⑥ Speciális funkciógombok
- ⑦ Gyorsbeállító menü
- ⑧ TXT: Be- és kikapcsolja a teletext funkciót
- ⑨  $\wedge / \vee / < / >$ : Ezekkel a gombokkal navigálhat a képernyőmenüben és elvégezheti a rendszer beállításait saját preferenciáinak megfelelően
- ⑩ OK: Megerősítheti választását a képernyőmenüben
- ⑪ BACK (*vissza*): Visszatérhet az előző menübe
- ⑫ EXIT (*kilépés*): Ezzel a gombbal kiléphet a menüből
- ⑬ HOME (*kezdőlap*): Okostévé főmenü
- ⑭ CH.List (*csatornalista*): Kijelzi a csatornák listáját a képernyőn
- ⑮ VOL +/-: Megnyomásával állíthatja a hangerőt
- ⑯ CH +/-: Megnyomásával válthat a csatornák között
- ⑰ MUTE (*némítás*): Megnyomásával be- vagy kikapcsolhatja a hangot
- ⑱ Funkciógombok médiatartalmak lejátszásához
- ⑲ Alkalmazás gyors elérése  
Audio Only (*csak hang*): Amikor ezt az opciót választja, a képernyő képet nem játszik le.
- ⑳ Alkalmazás gyors elérése gombok  
Media: Média mód aktiválása  
■ ■ ■ ■: Minden alkalmazás

**MEGJEGYZÉS:** A távirányító típusától és országtól függően változhat. Ellenőrizze a készülékéhez kapott távirányítót a tartozéktasakban.





## ▶ Elemek behelyezése a távírányítóba

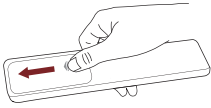

1. Csúsztassa el a hátlapot a távírányító elemrekeszének kinyitásához.

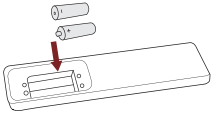

2. Helyezzen be két AAA elemet. Ügyeljen arra, hogy az elemek (+) és (-) pólusai igazodjanak a rekeszen jelzett (+) és (-) pólusokhoz.

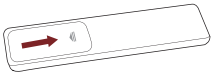

3. Csúsztassa vissza a rekesz fedelét.

## ☒ MEGJEGYZÉS

- A képek csak referenciák, a termék tényleges megjelenése ezektől eltérhet.

### Elemek kezelése

- Az elemek helytelen használata korróziót vagy az elemek szivárgását okozhatja, mely tüzet, személyi sérülést vagy anyagi kárt okozhat.
- Kizárólag a kézikönyvben jelzett típusú elemet használjon.
- Ne használjon az új elemekkel régieket, illetve különböző típusú elemeket.
- A használt elemeket ne dobja a háztartási hulladékgyűjtőbe. Ártalmatlanítsa a helyi előírásoknak megfelelően.

## ▶ A távírányító működési tartománya

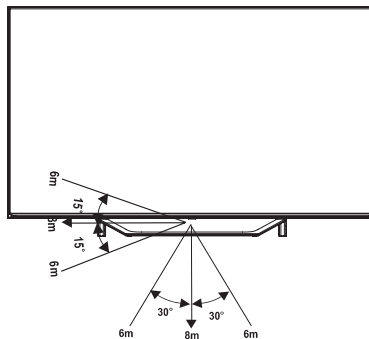

### A televízió első bekapcsolása

1. Miután elkészült az összes csatlakoztatással, csatlakoztassa a tápkábelt a konnektorhoz.
2. A televízió első bekapcsolásakor automatikusan a telepítési útmutató jelenik meg.
3. A  $\wedge$  /  $\vee$  /  $<$  /  $>$  gombok megnyomásával navigálhat a menüben és módosíthatja a beállításokat. A beállítás megerősítéséhez nyomja meg az **OK** gombot.

<b>Nyelv</b>	Válassza ki a kívánt nyelvet a menühöz
<b>TV üzemmód</b>	Válassza ki a „Home mode”-ot otthoni vagy a „Store mode”-ot áruházi használat esetén
<b>Vezeték nélküli hálózat</b>	Ha készüléke nem észlel automatikusan Ethernet kapcsolatot, használjon vezeték nélküli hálózatot. Válassza ki a hálózatot a megjelenő listából, de beállíthat rejtett hálózatot is. Ha ezzel elkészült, lépjen a következő képernyőre.
<b>Ország</b>	Válassza ki a megfelelő országot
<b>Időzóna</b>	Válassza ki a régiójának megfelelő helyi időzónát
<b>Korlátozott felelősségi nyilatkozat</b>	A televízió használatát a végfelhasználói licencszerződés szabályozza. Készülékén az okostévé funkciókat csak a végfelhasználói licencszerződés elfogadását követően tudja használni. Az okostévé funkciókat egyesével ki- és bekapcsolhatja. Ha beleklikkel a funkció előtti négyzetbe, Ön elfogadja a kapcsolódó adatvédelmi nyilatkozatot/szerződéses feltételeket.
<b>Megjelenítés javítása</b>	A megjelenítés javítása funkció automatikusan javítja a lejátszott képet és hangot, ha készülékén az automatikus tartalomfelismerő szolgáltatás felismeri az éppen lejátszott tartalmat. (Ez a funkció csak bizonyos modelleken/országokban érhető el.)
<b>VIDAA fiókbeállító képernyő</b>	Csatlakoztassa televízióját VIDAA fiókjához.

## Specifikációk

A jellemzők, a megjelenés és a specifikációk külön értesítés nélkül változhatnak.

<b>Megnevezés</b>		<b>50"</b>	<b>55"</b>
<b>Méreték</b> <i>(Szé x Ma x Mé)</i>	<b>Talpazat nélkül</b>	43,8 x 25,4 x 3,1" (1112 x 645 x 79 mm)	48,3 x 28,1 x 3,1" (1227 x 714 x 78 mm)
	<b>Talpazattal</b>	43,8 x 27,7 x 9,8" (1112 x 704 x 250 mm)	48,3 x 30,3 x 9,8" (1227 x 770 x 250 mm)
<b>Tömeg</b>	<b>Talpazat nélkül</b>	24,7 lbs (11,2 kg)	32,4 lbs (14,7 kg)
	<b>Talpazattal</b>	25,8 lbs (11,7 kg)	34,0 lbs (15,4 kg)
<b>Aktív képernyőméret (képátló)</b>		126 cm	139 cm
<b>Képernyőfelbontás</b>		3840 x 2160	3840 x 2160
<b>Teljesítménysűrűség működés közben</b>		0,021 W/cm <sup>2</sup>	0,019 W/cm <sup>2</sup>
<b>Áramfogyasztás kikapcsolt állapotban</b>		<0,5W	<0,5W
<b>Áramfogyasztás készenléti állapotban</b>		0,5W	0,5W
<b>Hangteljesítmény</b>		10W + 10W	10W + 10W
<b>Megnevezés</b>		<b>65"</b>	
<b>Méreték</b> <i>(Szé x Ma x Mé)</i>	<b>Talpazat nélkül</b>	57,0 x 32,9 x 3,1" (1447 x 835 x 79 mm)	
	<b>Talpazattal</b>	57,0 x 35,6 x 11,6" (1447 x 904 x 294 mm)	
<b>Tömeg</b>	<b>Talpazat nélkül</b>	41,9 lbs (19,0 kg)	
	<b>Talpazattal</b>	43,7 lbs (19,8 kg)	
<b>Aktív képernyőméret (képátló)</b>		164 cm	
<b>Képernyőfelbontás</b>		3840 x 2160	
<b>Teljesítménysűrűség működés közben</b>		0,017 W/cm <sup>2</sup>	
<b>Áramfogyasztás kikapcsolt állapotban</b>		<0,5W	
<b>Áramfogyasztás készenléti állapotban</b>		0,5W	
<b>Hangteljesítmény</b>		10W + 10W	
<b>Energiafogyasztás</b>		Kérjük, ellenőrizze az energiacímkét	
<b>Energiaellátás</b>		Kérjük, ellenőrizze az energiacímkét	
<b>Vételi rendszerek</b>	<b>Analóg</b>	PAL-D/K, B/G, I, SECAM-D/K, B/G	
	<b>Digitális</b>	DVB-T/T2, DVB-C, DVB-S/S2	

## Specifikációk

<b>Vezeték nélküli LAN modul specifikációk</b>	<b>Modell</b>	ZDGF7668AU-F
	<b>Frekvencia-tartomány</b>	2,4~2,4835GHz 5,15~5,85GHz
	<b>Kimeneti teljesítmény (max.)</b>	2,4~2,4835GHz, 17dBm 5,15~5,25GHz, 15dBm 5,25~5,35GHz (DFS sáv), 14dBm 5,49~5,71GHz (DFS/TPC sáv), 13dBm 5,725~5,85GHz (EU-n kívül), 13dBm
<b>Bluetooth modul specifikációk</b>	<b>Modell</b>	ZDGF7668AU-F
	<b>Frekvencia-tartomány</b>	2,4~2,4835GHz
	<b>Kimeneti teljesítmény (max.)</b>	2,4~2,4835GHz, 1. osztály, 5dBm
<b>Környezeti feltételek</b>		Hőmérséklet: 41°F – 95°F (5°C – 35°C) Páratartalom: 20% - 80% RH Atmoszférikus nyomás: 86 kPa – 106 kPa
<b>HDMI bemenet</b>		RGB / 60 Hz (640x480, 800x600, 1024x768) YUV / 60 Hz (480 I, 480 P, 720 P, 1080 I, 1080 P) YUV / 50 Hz (576 I, 720 P, 1080 I, 1080 P) 3840x2160 / 24Hz, 3840x2160 / 25Hz 3840x2160 / 30Hz, 3840x2160 / 50Hz 3840x2160 / 60Hz

### Újrahasznosítás/Licencek

#### WEEE (Elektromos és elektronikai berendezések hulladékai)

##### 2012/19/EU irányelv



A terméken vagy a termék csomagolásán található jelölés azt jelzi, hogy a terméket tilos háztartási hulladékként kezelni. Adja le a megfelelő elektromos vagy elektronikus berendezések újrahasznosításával foglalkozó gyűjtőhelyen. A hulladék berendezések szelektív gyűjtése és újrahasznosítása segíti a természeti erőforrások megőrzését ártalmatlanításkor, és óvja az emberi egészséget és a környezetet.

A gyűjtőhelyre vonatkozó további részletes információért forduljon a helyi önkormányzathoz vagy a háztartási hulladék elszállításával foglalkozó szolgáltatóhoz, vagy érdeklődjön a termék vásárlásának helyén.

#### Elemek



Az elemekre vonatkozó irányelv értelmében a használt elemeket ne dobja a háztartási hulladékgyűjtőbe. Helyezze el a használt elemeket az üzletekben erre a célra elhelyezett gyűjtőedényekben.

#### RoHS (Elektromos és elektronikus berendezések veszélyes anyagainak korlátozása)

##### 2011/65/EU irányelv



Ez az európai irányelv korlátozza azokat a veszélyes és káros anyagokat, melyek nehezen újrahasznosíthatók.

Ez lehetővé teszi az elektromos és elektronikus berendezések egyszerű újrahasznosítását.

A termékben használt anyagok megfelelnek a RoHS irányelv előírásainak.



A HDMI, a HDMI High-Definition Multimedia Interface és a HDMI logó a HDMI Licensing Administrator, Inc. védjegye vagy bejegyzett védjegye az Egyesült Államokban és más országokban.

## Egyéb információk



A Dolby, a Dolby Vision, a Dolby Audio és a dupla D szimbólum a Dolby Laboratories védjegye. A Dolby Laboratories licence alapján készült. Bizalmas, belső használatra. Copyright © 1992 - 2019 Dolby Laboratories. Minden jog fenntartva.



Kérjük, látogasson el a <http://patents.dts.com> oldalra a DTS szabadalmakért. A DTS Licensing Limited licence alapján készült. A DTS, a logó, a DTS és a logó együtt, a Virtual:X és a DTS Virtual:X logó a DTS, Inc. védjegye vagy bejegyzett védjegye az Egyesült Államokban és/vagy más országokban. © DTS, Inc. Minden jog fenntartva.



Kérjük, látogasson el a <http://patents.dts.com> oldalra a DTS szabadalmakért. A DTS Licensing Limited licence alapján készült. A DTS, a logó, a DTS és a logó együtt, a DTS-HD és a DTS-HD logó a DTS, Inc. védjegye vagy bejegyzett védjegye az Egyesült Államokban és/vagy más országokban. © DTS, Inc. Minden jog fenntartva.

Készüléke nem támogatja a DTS CD bitstream dekódolást. Az ilyen formátumú visszajátszás kellemetlen zajt okozhat.