

Hisense

life reimagined

UPUTE ZA UPORABU

Prije uporabe ovog uređaja pažljivo pročitajte ove upute i zadržite ih za buduću uporabu

RS677N4BIE
RS677N4BFE
RS677N4ACF
RS677N4AWF
RS670N4GBE
RS677N4AIF

Hrvatski

Sadržaj

Informacije o sigurnosti i upozorenja ..2	Čišćenje i održavanje.....17
Postavljanje novog uređaja.....7	Korisni savjeti.....19
Opis uređaja9	Utvrđivanje i rješavanje problema20
Kontrola zaslona12	Zbrinjavanje uređaja21
Uporaba uređaja.....14	



Informacije o sigurnosti i upozorenja

Zbog vaše sigurnosti i pravilne uporabe, prije postavljanja i prve uporabe uređaja pažljivo pročitajte ove upute uključujući savjete i upozorenja. Kako bi se izbjegle nepotrebne pogreške i nesreće, važno je da sve osobe koje koriste uređaj budu dobro upoznate s njegovim načinom rada i sigurnosnim značajkama. Spremite ove upute i pobrinite se da ostanu uz uređaj ako ga preselite ili prodate, kako bi ih svatko tko ga koristi tijekom cijelog njegovog uporabnog vijeka bio propisno upoznat s napomenama o njegovoj uporabi i sigurnosti.

Radi sigurnosti ljudi i imovine, pridržavajte se mjera opreza u ovim uputama, jer proizvođač ne odgovara za štete nastale uslijed njihova nepridržavanja.

Sigurnost djece i nemoćnih osoba

- Prema EN normi
Djeca od 8 godina nadalje i osobe smanjenih psihofizičkih, osjetilnih ili mentalnih sposobnosti ili s nedovoljnim iskustvom i znanjem smiju koristiti ovaj uređaj samo ako im je osiguran nadzor ili ako su im dane upute za uporabu uređaja na siguran način te ako razumiju uz to vezane opasnosti. Djeca se ne smiju igrati s ovim uređajem. Djeca ne smiju bez nadzora čistiti ili održavati ovaj uređaj.
Djeca od 3 do 8 godina smiju stavljati stvari u hladnjak i vaditi ih iz hladnjaka.
- Prema IEC normi
Ovaj uređaj nije namijenjen uporabi od strane osoba (uključujući djecu) smanjenih fizičkih, osjetilnih ili mentalnih sposobnosti ili s nedostatkom znanja i iskustva, osim ako su pod nadzorom osobe zadužene za njihovu sigurnost.

Djecu treba nadzirati kako bi se osiguralo da se ne igraju s ovim uređajem.

- Svu ambalažu držite dalje od djece jer postoji opasnost od gušenja.
- Prilikom zbrinjavanja dotrajalog uređaja, izvucite utikač iz utičnice, prerežite spojni kabel (što je moguće bliže uređaju) i skinite vrata kako djeca u igri ne bi doživjela strujni udar ili se zatvorila unutra.
- Ako ovim uređajem, koji ima magnetne brtve na vratima, zamjenjujete neki stariji uređaj s opružnom bravom (jezičcem) na vratima ili poklopcu, onesposobite tu bravu prije zbrinjavanja starog uređaja. Time ćete spriječiti da on postane smrtonosna klopka za dijete.

Opće sigurnosne upute i upozorenja



- UPOZORENJE — Ovaj je uređaj namijenjen uporabi u kućanstvima i za slične primjene kao što su;
 - u kuhinjama za osoblje u trgovinama, uredima i drugim radnim okruženjima;
 - u kućama na poljoprivrednim gospodarstvima, za goste u hotelima, motelima i sličnim smještajnim objektima;
 - u prenoćištim;
 - za catering i slične primjene koje ne spadaju u maloprodaju.
- UPOZORENJE — U uređaju nemojte držati eksplozivne tvari poput raspršivača u limenoj ambalaži sa zapaljivim plinovima.
- UPOZORENJE — Ako je napojni kabel oštećen, mora ga zamijeniti proizvođač ili ovlaštenu servis kako bi se izbjegle opasnosti.
- UPOZORENJE — Ventilacijski otvori u kućištu ili nekom ugrađenom dijelu uređaja moraju biti slobodni, bez prepreka.
- UPOZORENJE — Ne upotrebljavajte mehanička ili druga sredstva za ubrzavanje odležavanja osim onih koje je preporučio proizvođač.
- UPOZORENJE — Nemojte oštetiti rashladni sustav.
- UPOZORENJE — Ne upotrebljavajte električne uređaje u odjeljcima za spremanje hrane osim onu vrstu takvih uređaja koje je preporučio proizvođač.

- UPOZORENJE — Rashladno sredstvo i plin za napuhavanje izolacijske pjene su zapaljivi. Dotrajali uređaj zbrinite isključivo u ovlaštenom reciklažnom centru. Ne izlažite ga plamenu.
- UPOZORENJE — Prilikom postavljanja uređaja, pazite da ne prignječite ili oštetite napojni kabel.
- UPOZORENJE — Iza uređaja nemojte postavljati višestruke utičnice ili prijenosne izvore napajanja.
- UPOZORENJE – Prije stavljanja u hladnjak hranu treba upakirati u vrećice a tekućine trebaju biti u bocama ili spremnicima s poklopcem kako bi se izbjegao problem otežanog čišćenja uređaja zbog njegove konstrukcije.



Simbol  je znak upozorenja koji ukazuje da su rashladno sredstvo i plin za napuhavanje izolacijske pjene zapaljivi.

Upozorenje: Opasnost od požara/zapaljivih materijala

Zamjena žarulja

- UPOZORENJE — Korisnik ne smije sam mijenjati žarulje! Ako su žarulje oštećene obratite se za pomoć službi za korisnike.
- Ovo upozorenje vrijedi samo za hladnjake koji imaju rasvjetne žarulje.

Rashladno sredstvo

Rashladni sklop uređaja sadrži rashladno sredstvo izobutan (R600a), prirodni plin visokog stupnja kompatibilnosti s okolišem, ali je zapaljiv. Pobrinite se da tijekom transporta i postavljanja uređaja ne dođe do oštećenja ni jedne od komponenti rashladnog sklopa.

Rashladni plin (R600a) je zapaljiv.

- UPOZORENJE — Hladnjaci sadrže rashladna sredstva i plinove u izolaciji. Rashladno sredstvo i plinovi moraju se zbrinjavati na profesionalan način, jer mogu izazvati ozljede očiju ili zapaljenje. Prije propisnog zbrinjavanja uvjerite se da cijevi rashladnog sredstva nisu oštećene.

Ako je rashladni sklop oštećen:

- Izbjegavajte otvoreni plamen i izvore paljenja.
- Dobro prozračite prostoriju u kojoj se uređaj nalazi.

Opasno je mijenjati specifikacije ovog proizvoda ili ga na bilo koji način preinačavati. Bilo kakvo oštećenje napojnog kabela može izazvati kratki spoj, požar i/ili strujni udar.



Električna sigurnost

1. Napojni kabel ne smije se produživati.
2. Pazite da utikač kabela nije oštećen ili zdrobljen. Oštećen ili zdrobljen utikač može se pregrijati i izazvati požar.
3. Strujna utičnica uređaja uvijek mora biti lako dostupna.
4. Nemojte povlačiti napojni kabel.
5. Ako je strujna utičnica labava, nemojte u nju uključivati napojni kabel. Postoji opasnost od strujnog udara ili požara.
6. Uređaj se ne smije koristiti ako unutarnja rasvjetna žaruljica nema svoj poklopac.
7. Hladnjak se napaja isključivo jednofaznom izmjeničnom strujom od 220~240V/50Hz. Ako je fluktuacija napona tolika da on prelazi gore navedeni raspon, radi sigurnosti na hladnjak spojite automatski regulator izmjeničnog napona od više od 350 W. Hladnjak mora biti spojen na posebnu utičnicu, a ne na zajedničku utičnicu s drugim električnim uređajima. Njegov utikač mora odgovarati utičnici koja ima vod za uzemljenje.

Svakodnevna uporaba

- U uređaju nemojte pohranjivati zapaljive plinove ili tekućine. Postoji opasnost od eksplozije.
- U uređaju nemojte koristiti nikakve električne uređaje (npr. električne aparate za sladoled, miksera i sl.).
- Kod odspajanja uređaja, uvijek povlačite utikač, a ne kabel.
- Nemojte stavljati vruće predmete blizu plastičnih dijelova ovog uređaja.
- Nemojte stavljati namirnice izravno uz odvod zraka na stražnjoj stijenci.
- Gotovu upakiranu zamrznutu hranu čuvajte u skladu s uputama proizvođača te hrane.
- Treba se strogo pridržavati uputa proizvođača o čuvanju namirnica. Pročitajte odgovarajuće upute za pohranjivanje.
- U dio za zamrzavanje ne stavljajte gazirana pića, jer ona stvaraju pritisak u bocama/limenkama te mogu eksplodirati i oštetiti uređaj.
- Zamrznuta hrana može izazvati ozeblina ako se konzumira izravno iz zamrzivača.
- Ne postavljajte uređaj na mjesto izloženo izravnom sunčevom svjetlu.
- Upaljene svijeće, svjetiljke i druge predmete s otvorenim plamenom držite podalje od uređaja kako se ne bi zapalio.
- Uređaj je namijenjen za čuvanje hrane i/ili pića u kućanstvima, kao što je opisano u ovim uputama. Uređaj je težak. Budite pažljivi prilikom njegova pomicanja.
- Nemojte namirnice u dijelu za zamrzavanje vaditi ili dirati vlažnim/mokrim rukama jer to može izazvati abrazije kože ili ozeblina.
- Postolje, ladice, vrata itd. nemojte koristiti za stajanje ili kao oslonac.
- Jednom odmrznute namirnice ne smiju se ponovno zamrzavati.
- Nemojte konzumirati sladolede ili kocke leda izravno iz zamrzivača jer to može izazvati ozeblina u ustima i na usnama.
- Kako biste izbjegli padanje predmeta i ozljede ili oštećenja uređaja, nemojte pretrpavati police na vratima ili ladice.

Oprez!

Održavanje i čišćenje

- Prije održavanja isključite uređaj i izvucite napojni kabel iz utičnice.
- Nemojte čistiti uređaj metalnim predmetima, parnim strojevima, eteričnim uljima, organskim otapalima ili abrazivnim sredstvima.
- Nemojte uklanjati led oštrim predmetima. Upotrijebite plastičnu strugalicu.

Instalacija – važno!

- Pridržavajte se ovdje navedenih uputa za spajanje na mrežu.
- Raspakirajte uređaj i provjerite je li oštećen.
Ako je uređaj oštećen, nemojte ga spajati na struju. Eventualna oštećenja odmah prijavite prodavatelju. U tom slučaju sačuvajte ambalažu.
- Prije spajanja uređaja na mrežu preporuča se pričekati najmanje četiri sata kako bi se ulje vratilo u kompresor.
- Oko uređaja ostavite dovoljno prostora za cirkuliranje zraka jer se on u protivnom može pregrijati. Da biste postigli dostatnu ventilaciju, slijedite upute o instalaciji.
- Kad god je to moguće, stražnja stjenka uređaja ne smije biti preblizu zidu kako ne bi došlo do kontakta s toplim dijelovima (kompresor, kondenzator), jer postoji opasnost od požara. Slijedite upute o instalaciji.
- Uređaj ne smije biti smješten blizu radijatora ili štednjaka.
- Pobrinite se da nakon postavljanja uređaja utikač priključnog kabela bude lako dostupan.

Servis

- Sve električne radove potrebne za servisiranje uređaja prepustite stručnom električaru ili kvalificiranoj osobi.
- Ovaj uređaj treba servisirati ovlašteni servis i moraju se koristiti samo originalni rezervni dijelovi.
 - 1) Ako je uređaj "Frost Free"
 - 2) Ako uređaj ima odjeljak za zamrzavanje.

Napomena : Dozvoljeno je djeci u dobi od 3 do 8 godina punjenje i pražnjenje rashladnih uređaja. (Ova odredba odnosi se samo na područje EU)

Postavljanje novog uređaja

Prije prve uporabe ovog uređaja, morate se upoznati sa sljedećim korisnim savjetima.



Kako bi se poboljšala učinkovitost rashladnog sustava i uštedjela energija, potrebno je osigurati dobru protočnost zraka oko uređaja za raspodjelu topline. Iz tog razloga oko hladnjaka treba biti dostupno dovoljno slobodnog prostora.

Preporučamo da ostavite slobodan prostor od barem:

50-70 mm od stražnje stijenke do zida, 100 mm od gornje površine uređaja do zida, 100 mm od bočnih stranica do zida i slobodan prostor ispred vrata da se mogu otvoriti za 130°/150°. kao što je prikazano u sljedećim dijagramima.

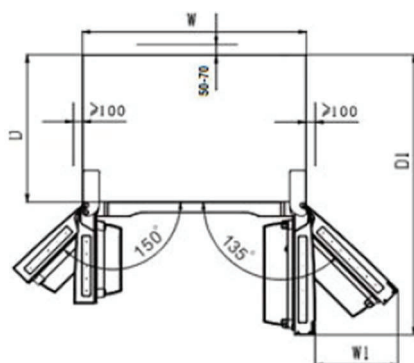
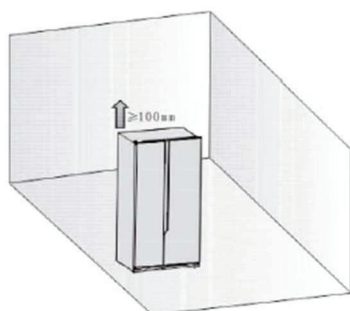

Potreban prostor (mm)

W	W1	D	D1
908	441.5	550	1096.5

Napomena:

- Ovaj uređaj dobro radi u klimatskim razredima koji su prikazani u sljedećoj tablici. Ako se duže vrijeme ostavi na nekoj temperaturi iznad ili ispod navedenog raspona možda neće raditi kako treba.

Klimatski razred	Okolna temperatura
SN	+10°C do +32 °C
N	+16°C do +32 °C
ST	+16°C do +38 °C
T	+16°C do +43 °C

- Uređaj postavite na suhom mjestu kako biste izbjegli visoku vlagu.
- Ne izlažite uređaj izravnom sunčevom svjetlu, kiši ili mrazu. Uređaj postavite podalje od izvora topline kao što su peći, vatra ili grijalice.

Niveliranje uređaja

- Za dobro niveliranje i cirkulaciju zraka u donjem stražnjem dijelu uređaja, treba podesiti nožice na dnu uređaja. Podesiti ih možete rukom ili koristeći neki prikladni ključ.
- Nakon postavljanja uređaja na željeno mjesto, prilagodite prednje potporne noge na dnu hladnjaka. Donji dio potpornih nogu mora biti blizu podloge kako bi se spriječilo prevrtanje uređaja nakon punjenja vrata.
- Kako biste omogućili da se vrata sama zatvaraju, gornji dio nagnite prema natrag za 10-15 mm koristeći podesive nožice.
- Kad želite premjestiti uređaj, ne zaboravite okrenuti podesive nožice kako bi se uređaj mogao slobodno kotrljati. U slučaju premještanja uređaja ponovite ove postupke.

Oprez! Valjci, koji nisu kotačići, trebaju se koristiti samo za kretanje naprijed ili unatrag. Pomicanje hladnjaka u stranu može oštetiti podove i valjke.

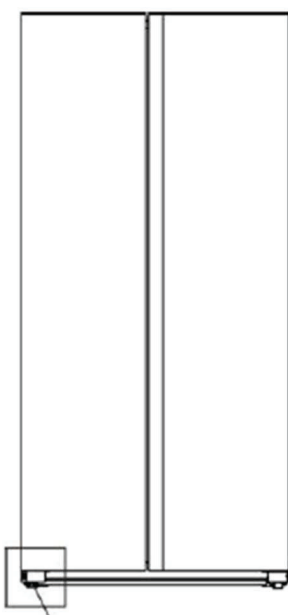
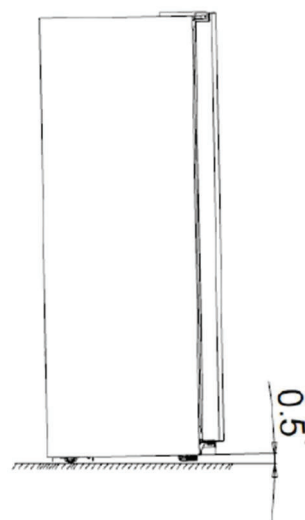

Podesive nožice

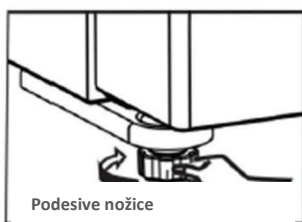

Podesive nožice

Opis uređaja

Uređaj



- | | |
|---------------------------------|---------------------------------|
| 1. LED osvjetljenje zamrzivača | 10. Polica u vratima hladnjaka |
| 2. Polica u vratima zamrzivača | 11. Zračni kanal hladnjaka |
| 3. Vrata zamrzivača | 12. Vrata hladnjaka |
| 4. Zračni kanal zamrzivača | 13. Staklena polica u hladnjaku |
| 5. Staklena polica u zamrzivaču | 14. Polica za jaja |
| 6. Ladica zamrzivača | 15. Ladica za voće i povrće |
| 7. Ladica zamrzivača | 16. Ladica za voće i povrće |
| 8. Podesiva nožica (lijeva) | 17. Podesiva nožica (desna) |
| 9. LED osvjetljenje hladnjaka | |

Napomena!

- Zbog stalnih preinaka naših proizvoda, vaš se hladnjak može neznatno razlikovati od ovih uputa, ali njegove funkcije i načini uporabe ostaju isti.
- Da biste postigli najbolju energetska učinkovitost ovog proizvoda, sve police, ladice i posude postavite na njihov prvobitni položaj prema gornjoj ilustraciji.

Uređaj



1. LED osvjetljenje zamrzivača
2. Polica u vratima zamrzivača
3. Vrata zamrzivača
4. Zračni kanal zamrzivača
5. Staklena polica u zamrzivaču
6. Spremnik za led
7. Ladica zamrzivača
8. Ladica zamrzivača
9. Podesiva nožica (lijeva)

10. LED osvjetljenje hladnjaka
11. Polica u vratima hladnjaka
12. Zračni kanal hladnjaka
13. Vrata hladnjaka
14. Staklena polica u hladnjaku
15. Polica za jaja
16. Ladica za voće i povrće
17. Ladica za voće i povrće
18. Podesiva nožica (desna)

Napomena!

- Zbog stalnih preinaka naših proizvoda, vaš se hladnjak može neznatno razlikovati od ovih uputa, ali njegove funkcije i načini uporabe ostaju isti.
- Da biste postigli najbolju energetska učinkovitost ovog proizvoda, sve police, ladice i posude postavite na njihov prvobitni položaj prema gornjoj ilustraciji.

Uređaj



- | | |
|---------------------------------|---------------------------------|
| 1. LED osvjetljenje zamrzivača | 10. Polica u vratima hladnjaka |
| 2. Polica u vratima zamrzivača | 11. Spremnik za vodu |
| 3. Vrata zamrzivača | 12. Zračni kanal hladnjaka |
| 4. Zračni kanal zamrzivača | 13. Vrata hladnjaka |
| 5. Staklena polica u zamrzivaču | 14. Staklena polica u hladnjaku |
| 6. Ladica zamrzivača | 15. Polica za jaja |
| 7. Ladica zamrzivača | 16. Ladica za voće i povrće |
| 8. Podesiva nožica (lijeva) | 17. Ladica za voće i povrće |
| 9. LED osvjetljenje hladnjaka | 18. Podesiva nožica (desna) |

Napomena!

- Zbog stalnih preinaka naših proizvoda, vaš se hladnjak može neznatno razlikovati od ovih uputa, ali njegove funkcije i načini uporabe ostaju isti.
- Da biste postigli najbolju energetska učinkovitost ovog proizvoda, sve police, ladice i posude postavite na njihov prvobitni položaj prema gornjoj ilustraciji.

Kontrola zaslona (samo za neke proizvode)

Koristite svoj uređaj u skladu sa sljedećim propisima o kontroli, vaš uređaj ima odgovarajuće funkcije kao što je prikazano na zaslonu na slikama ispod.

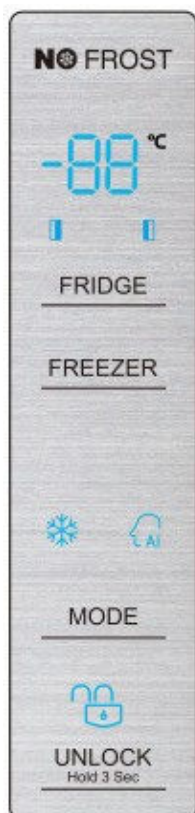

Kontrola temperature

Za optimalno čuvanje hrane, preporučujemo da prilikom prvog pokretanja uređaja, temperatura hladnjaka bude postavljena na 5 °C, a temperatura zamrzivača na -18 °C.

Ako želite promijeniti temperaturu, slijedite upute u nastavku.

Napomena: Postavljanje temperature na topliju postavku može dovesti do ubrzanog propadanja hrane.. Oprez! Kad postavljate neku temperaturu to je prosječna temperatura za cijeli odjeljak hladnjaka. Temperatura u odjeljku može se razlikovati od vrijednosti prikazane na

zaslonu, ovisno o tome koliko hrane skladištite i gdje je smještena. Temperatura okoline također može utjecati na stvarnu temperaturu unutar uređaja.

Otključavanje

Tijekom prve aktivacije uređaja pozadinsko osvjetljenje započinje s radom. Ako tipke nisu pritisnute i vrata su zatvorena pozadinsko osvjetljenje se isključuje nakon 60 sekundi.

Ako svijetli simbol zaključavanja, svi gumbi su zaključani, pritisnite tipku na 3 sekunde da biste ih otključali. Ako 20 sekundi ne pritisnete nijednu tipku automatski će se zaključati.

Odabir načina rada

Možete odabrati dva načina rada pritiskom na tipkuna za slonu za zaključavanje. Biti će odabran nakon 10 sekundi od pritiskanja bilo koje tipke.

1. Super Freeze (❄️)

Funkcija Super Freeze brzo će sniziti temperaturu unutar zamrzivača tako da će se hrana brže zamrznuti. Na taj način možete očuvati vitamine i hranjive tvari, a hrana će dulje zadržati svježinu.

- Kad je funkcija aktivirana, temperatura zamrzivača automatski se prebacuje na -24 °C. after 52 hours and after 52 hours, the °C
- Kod maksimalne količine hrane za zamrzavanje, molimo vas da pričekate približno 24 sata.
- Funkcija Super Freeze automatski se isključuje nakon 52 sata, a nakon 52 sata postavka temperature zamrzivača vraća se na prethodnu podešenu postavku.

2. Umjetna inteligencija (AI)

Kada odaberete ovu funkciju, uređaj će automatski birati i ugađati temperaturu.

Kada je aktivirana funkcija umjetne inteligencije, temperatura hladnjaka automatski će biti postavljena na 5 °C, a zamrzivača na -18 °C.

Podešavanje temperature

Možete pritisnuti tipku "FRIDGE" za kontrolu temperature hladnjaka kad odgovarajuća ikona treperi. Ako nekoliko puta pritisnete tipku temperatura će se postaviti sljedećim redoslijedom.

5 → 4 → 3 → 2 → 8 → 7 → 6 (°C)



Možete pritisnuti tipku "FREEZER" za kontrolu temperature hladnjaka kad odgovarajuća ikona treperi. Ako nekoliko puta pritisnete tipku temperatura će se postaviti sljedećim redoslijedom.

-18 → -19 → -20...-23 → -24 → -14 → -15 → -16 → -17 (°C)



Alarm otvorenih vrata

Ako su vrata zamrzivača otvorena više od 2 minute, oglasit će se alarm na vratima. Zvučni signal alarma će se ugasi nakon 10 minuta.

Da biste uštedjeli energiju preporučujemo da pazite da vrata nikad ne budu otvorena predugo. Alarm otvorenih vrata možete isključiti tako da zatvorite vrata.

Uporaba uređaja

U ovom poglavlju možete saznati kako iskoristiti većinu korisnih značajki. Preporučamo da ih pažljivo pročitate prije uporabe uređaja. Mogu se razlikovati, ovisno o modelu.

1. Podešavanje vrata uređaja

Ako utvrdite da vrata uređaja nisu posve izravnana (da vrata zamrzivačkog i rashladnog dijela uređaja nisu u istoj ravnini), pomoću priloženog ključa možete ugoditi visinu vrata. Ugađati možete samo vrata rashladnog dijela uređaja. Ako su vrata zamrzivača viša od vrata hladnjaka: Najprije ključem okrenite vijak na donjoj šarki u suprotnom smjeru od kazaljke na satu, čime ćete podići vrata hladnjaka. Kada su vrata u odgovarajućem položaju ključem pričvrstite maticu.

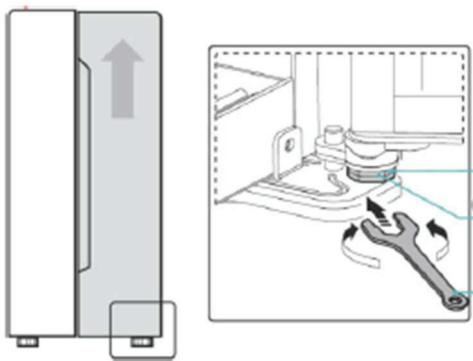

2. Uporaba odjeljka hladnjaka

Rashladni dio uređaja pogodan je za držanje povrća i voća. Hranu u hladnjaku čuvajte u odgovarajućoj zatvorenoj ambalaži ili u zatvorenim posudama, da spriječite gubitak vlage, te da se okusi pojedinih vrsta hrane ne bi međusobno miješali.

Opres! Nikad ne zatvarajte vrata hladnjaka ako su police, pretinci i/ili teleskopske vodilice izvučene jer to može dovesti do oštećenja hladnjaka i njegovih dijelova.

Staklene police i police u vratima uređaja

Prikladne su za pohranjivanje jaja, tekućina u limenkama, pića u bocama i upakirane hrane.

Nemojte stavljati preveliku količinu teških stvari na police. One se mogu postaviti na različitim visinama prema vašim potrebama. Prije okomitog podizanja policu na vratima izvadite hranu iz njih.



Prilikom uklanjanja policu lagano ih povucite prema naprijed kako bi izvadili policu iz vodilica. Kada ih vraćate provjerite da nema prepreka i nježno gurnite policu natrag u početni položaj.

Napomena: Sve police i ladice mogu se vaditi za potrebe čišćenja.

Ladice

Posuda na dnu hladnjaka je namijenjena držanju voća i povrća. Može se izvaditi radi čišćenja.

Kako biste je izvadili otvorite vrata do kraja. Nakon toga izvadite ladicu i nagnite prednji dio ladice nakon laganog pomicanja u željenom smjeru.

3. Uporaba odjeljka zamrzivača

Koristi se za pohranu hrane koja zahtijeva smrzavanje poput mesa, ribe, sladoleda itd.

Opres! Nikad ne zatvarajte vrata hladnjaka ako su police, pretinci i/ili teleskopske vodilice izvučene jer to može dovesti do oštećenja hladnjaka i njegovih dijelova.

4. Uporaba spremnika za led (samo za modele sa spremnikom)

Spremnik za led je zaseban dio koji se može izvaditi iz odjeljka zamrzivača.

Korištenje spremnika za led

- Izvadite spremnik za led, a zatim napunite spremnik vodom koja ne smije prelaziti oznaku max.
- Napunjeni spremnik za led vratite u odjeljak zamrzivača.
- Kada se kockice leda formiraju, okrenite polugu u smjeru kazaljke na satu i led će pasti u spremnik.
- Kockice leda možete čuvati u spremniku. Ako su vam potrebne, možete otvoriti spremnik i izvaditi ih.

Napomena: Ako se spremnik leda koristi prvi put ili se nije koristio duži vremenski period potrebno ga je očistiti prije uporabe.

5. Uporaba automata za vodu (samo za modele s automatom za vodu)

Automat za vodu, smješten na vratima hladnjaka, služi za skladištenje pitke vode. Pomoću ovog automata vrlo jednostavno možete dobiti rashlađenu vodu bez otvaranja hladnjaka. Preporučamo da se pridržavate sljedećih savjeta.

- **Prije upotrebe**

Prije prve upotrebe uređaja, trebate ga koristiti na sljedeći način.

1. Čvrsto držite obje strane spremnika za vodu, a zatim ga podignite pomicanjem gore-dolje.

2. Odvijte glavu spremnika i očistite unutrašnjost spremnika.

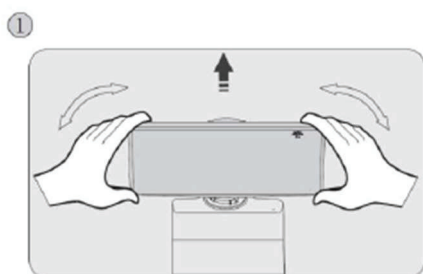

Sastavljanje

Prije sastavljanja, ispuštite vodu iz spremnika.

1. Umetnite glavu u otvor.

2. Postavite spremnik uz vodilice na vratima,

3. Pritisnite prema dolje s obje strane spremnika.

4. Kada čujete klik, to znači da se sastavljanje završeno.

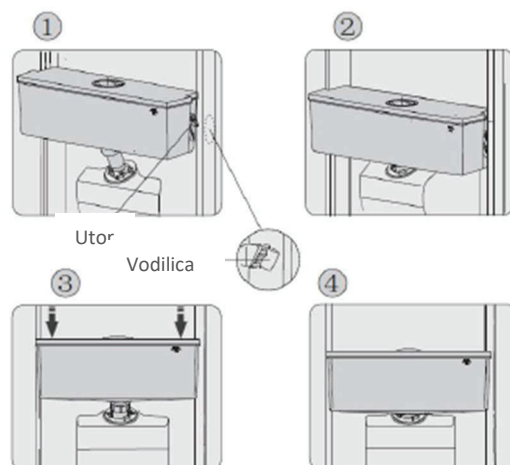

Upozorenje!

1. Pazite da ne pritisnete glavu;
2. Pri postavljanju spremnika za vodu prvo osigurajte da je glava umetnuta u rupu.

- **Punjenje vodom**

Prije nego napunite spremnik pitkom vodom provjerite je li spremnik vode stabilan i u ispravnom položaju,

Oprez!

U spremnik nemojte natičiti više od 3.L vode (preporuka) jer može doći do prelijevanja vode kad se poklopac zatvori.

Preporučujemo da vodu napunite na sljedeći način.

1. Otvorite mali poklopac, a zatim napunite spremnik vodom kroz ulaz velikog poklopca.

2. Uklonite poklopac spremnika, a zatim ga izravno ispunite vodom.

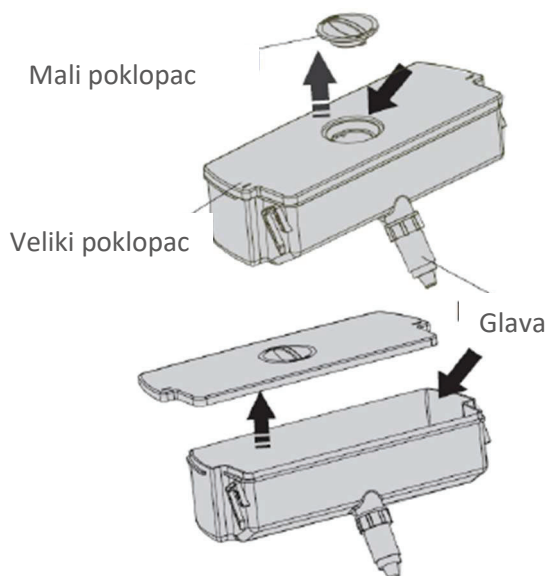

Upozorenje!

Nemojte dodirivati druge dijelove uređaja tijekom punjenja spremnika vodom jer to može uzrokovati isticanje vode.

• Doziranje vode

1. Provjerite jeste li postavili poklopac spremnika za vodu.
2. Zatvorite vrata hladnjaka i provjerite dispencer.

- Trebali biste koristiti čašu namijenjenu za prihvatanje vode iz dispencera.

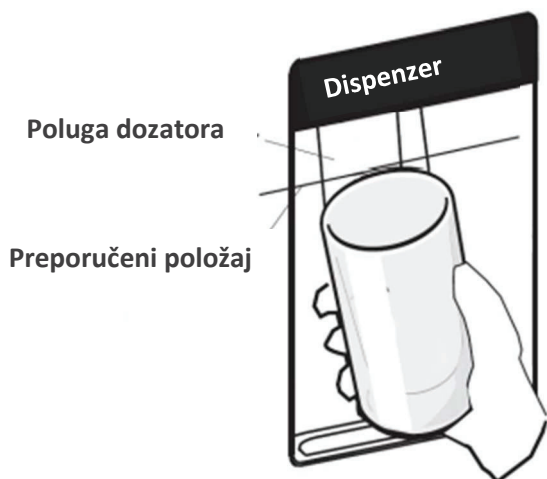

Upozorenje!

Nemojte gurati ručicu dispencera naprijed bez čaše jer može doći do curenja vode iz spremnika.

• Čišćenje

1. Pažljivo izvadite spremnik za vodu iz vrata, a zatim operite spremnik, poklopac i glavu u vodi.
2. Nakon što ste uspješno očistili uređaj trebali biste ga osušiti na zraku ili u upotrebu sušilice.
3. Ako ste koristili dispencer više puta, razina vode u spremniku može pasti što bi moglo dovesti do izlivanja vode po podu. Spremnik redovito čistite suhim ručnikom prije prelijevanja.



Čišćenje i održavanje

Iz higijenskih razloga, ovaj uređaj (uključujući vanjski i unutarnji pribor) treba redovito očistiti barem svaka dva mjeseca.

Oprez! Prilikom čišćenja uređaj ne smije biti spojen na mrežu.

Opasnost od strujnog udara! Prije čišćenja uređaj isključite i izvadite utikač iz utičnice.

Čišćenje vanjskog dijela uređaja

Kontrolnu ploču obrišite čistom, mekanom krpom.

- Vodom poprskajte krpu za čišćenje umjesto da izravno prskate površinu uređaja. To pomaže da se osigura ravnomjerna raspodjela vlage na površini.
- Vrata, ručke i površine ormara operite blagim deterdžentom i zatim obrišite mekanom krpom.



Oprez!

- Nemojte koristiti oštre predmete jer oni lako mogu izgredsti površinu.
- Nemojte za čišćenje koristiti razrjeđivač, deterdžent za pranje automobila, Clorox, eterična ulja, abrazivna sredstva za čišćenje ili organsko otapalo kao što je benzen. Oni mogu oštetiti površinu uređaja i prouzročiti požar.

Čišćenje unutrašnjosti

Unutrašnjost uređaja treba redovito čistiti. Lakše će se očistiti kad u njemu ima malo zaliha hrane. Unutrašnjost hladnjaka prebrišite blagom otopinom sode bikarbone, zatim isperite toplom vodom pomoću ocijeđene spužve ili krpe. Do kraja obrišite prije ponovnog stavljanja polica i ladica.

Temeljito obrišite sve površine i izvađene dijelove.

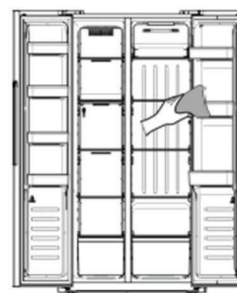

Premda se ovaj uređaj automatski odleđuje, na unutarnjim stjenkama zamrzivača može se stvoriti sloj inja ako se vrata zamrzivača često otvaraju ili predugo drže otvorena. Ako je sloj inja predebeo, odaberite vrijeme kad u uređaju ima malo zaliha hrane i postupite na sljedeći način:

1. Izvadite svu hranu i ladice, isključite uređaj iz mreže i ostavite vrata otvorena. Dobro prozračite sobu kako biste ubrzali ovaj postupak.
2. Kad je odleđivanje gotovo, očistite uređaj kako je gore opisano.
3. Praznine koje se nalaze uz zračni kanal hladnjaka teško je očistiti brisanjem. Možete koristiti prskalicu pod pritiskom koja će vam pomoći pri čišćenju. Upotrijebite otopinu sode bikarbone, a zatim isperite toplom vodom. Nakon čišćenja temeljito obrišite.

Zamjena LED lampice:

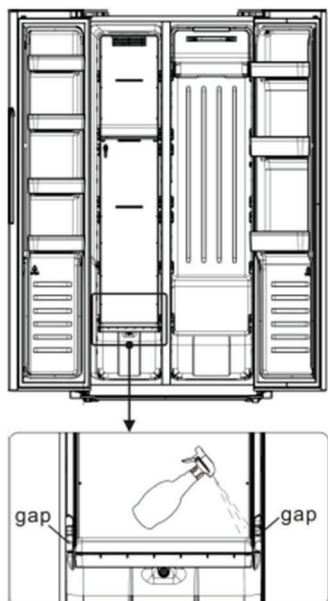

Opres! Za odstranjivanjeinja iz zamrzivača nemojte koristiti oštre predmete. Uređaj se može ponovno uključiti i utaknuti utikač u utičnicu tek nakon što je unutrašnjost potpuno suha.

Čišćenje brtvi

Vodite računa o redovnom čišćenju brtvi na vratima. Ljepljiva hrana i pića mogu dovesti do toga da se brtve prilipe uz ormar i oštećuju prilikom otvaranja vrata. Brtve perite blagim deterdžentom i toplom vodom. Isperite i dobro obrišite nakon čišćenja.

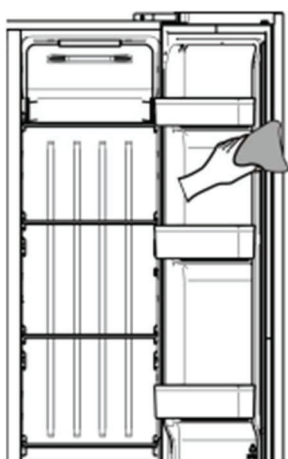

Opres! Uređaj se može uključiti u struju tek nakon što su se brtve do kraja osušile.

Upozorenje:

LED lampicu mora zamijeniti kvalificirana osoba. Ako je LED lampica oštećena, obratite se za pomoć servisu za korisnike. Za zamjenu LED lampice treba se pridržavati sljedećih koraka:

1. Isključite svoj uređaj.
2. Skinite poklopac lampice tako da ga potisnete prema gore i izvučene prema van.
3. Jednom rukom držite poklopac LED lampice a drugom rukom ga povucite držeći jezičac konektora pritisnut.
4. Zamijenite LED lampicu i ispravno je utisnite na njezino mjesto.

Korisni savjeti

Savjeti za štednju energije

Da biste uštedjeli energiju, preporučamo vam da se pridržavate sljedećih savjeta.

- Izbjegavajte ostavljati vrata duže vremena otvorena kako biste sačuvali energiju.
- Uređaj nemojte postavljati u blizini bilo kakvih izvora topline (izravno sunčevo svjetlo, električna pećnica ili štednjak i slično).
- Nemojte temperaturu podesiti na nižu od potrebne.
- Nemojte u uređaj stavljati toplu hranu ili isparavajuće tekućine.
- Uređaj postavite u dobro ozračenu prostoriju u kojoj nema vlage. Pridržavajte se uputa iz poglavlja o postavljanju novog uređaja.
- Ako je na dijagramu prikazano ispravno slaganje ladica, posuda i policica, nemojte njihov položaj mijenjati, jer je njihov raspored predviđen za najučinkovitiju štednju energije.

Korisni savjeti za hlađenje svježe hrane

- Nemojte vruću hranu stavljati izravno u hladnjak ili zamrzivač; unutarnja temperatura će se povećati zbog čega će kompresor morati jače raditi i trošit će više energije,
- Hranu pokrijte ili zamotajte, osobito ako ima jak miris.
- Hranu uredno složite tako da zrak može slobodno cirkulirati oko nje.

Korisni savjeti za hlađenje

- Meso (sve vrste) umotajte u polietilensku foliju za čuvanje hrane i smjestite ga na staklenu policu iznad ladice za povrće. Uvijek se pridržavajte vremena čuvanja hrane i rokova trajanja koje su preporučili proizvođači.
- Kuhana hrana, hladna jela itd.: Njih treba pokriti i mogu se staviti na bilo koju policu.
- Voće i povrće: Njih treba staviti u posebnu za to predviđenu ladicu.
- Maslac i sir: Njih treba omotati nepropusnom ili plastičnom folijom.

- Mlijeko u bocama: Mora biti zatvoreno čepom i pohranjeno na police na vratima.

Korisni savjeti za zamrzavanje

- Prilikom prvog puštanja u rad ili nakon duljeg vremena izvan uporabe, pustite uređaj da radi barem 2 sata na višim postavkama prije stavljanja hrane u njega.
- Hranu pripremite u malim porcijama kako bi se brzo i potpuno zamrzнула i kako biste kasnije mogli odlediti samo količinu koja vam je potrebna.
- Umotajte hranu u aluminijsku ili polietilensku foliju koja ne propušta zrak.
- Nemojte dopustiti da svježa, nezamrznuta hrana dotiče hranu koja je već zamrznuta kako biste spriječili povećanje temperature zamrznute hrane.
- Zaleđeni proizvodi: ako se konzumiraju odmah nakon vađenja iz zamrzivača, vjerojatno će izazvati ozeblina na koži.
- Preporuča se na svaki zamrznuti paket staviti naljepnicu s opisom i datumom kako biste mogli pratiti vrijeme držanja u zamrzivaču.

Korisni savjeti za pohranjivanje zamrznute hrane

- Uvjerite se da je zamrznuta hrana ispravno pohranjena u maloprodaji.
- Nakon odmrzavanja, hrana će se brzo kvariti i ne smije se ponovno zamrzavati. Nemojte prekoračiti rok čuvanja koji je naveo proizvođač hrane.

Isključivanje uređaja

Ako uređaj treba isključiti na dulje vrijeme, treba poduzeti sljedeće korake kako bi se spriječilo stvaranje plijesni u uređaju.

1. Izvadite svu hranu.
2. Izvucite utikač iz utičnice.
3. Temeljito operite i osušite unutrašnjost.
4. Pazite da sva vrata budu pritvorena kako bi zrak mogao cirkulirati

Utvrđivanje i rješavanje problema

Ako se suočite s nekim problemom kod vašeg uređaja ili vam se čini da uređaj ne radi ispravno, možete lako obaviti neke jednostavne provjere prije zvanja servisa.

Upozorenje! Nemojte sami pokušavati popraviti uređaj. Ako je problem nakon obavljenih niže navedenih provjera i dalje prisutan, obratite se kvalificiranom električaru, tehničaru ovlaštenog servisa ili trgovini u kojoj ste kupili proizvod.

Opasnost za djecu koja se slučajno mogu zatvoriti u uređaj. Prije zbrinjavanja isluženog hladnjaka ili zamrzivača:

-Uklonite vrata.

-Ostavite police na mjestu kako se djeca ne bi mogla lako popeti unutra

Problem	Mogući uzrok i rješenje
Uređaj ne radi ispravno	Provjerite je li napojni kabel ispravno uključen u utičnicu.
	Provjerite osigurač ili sklop napajanja strujom, po potrebi ih zamijenite.
	Okolna temperatura je preniska. Pokušajte temperaturu komore podesiti na niže kako biste riješili ovaj problem.
	Normalno je da zamrzivač ne radi tijekom ciklusa odleđivanja ili jedno kraće vrijeme nakon što se uređaj uključi kako bi se zaštitio kompresor.
Mirisi iz odjeljaka	Možda treba očistiti unutrašnjost uređaja.
	Neka hrana, ambalaža ili oмотi ispuštaju mirise.
Zvukovi iz uređaja	Niže navedeni zvukovi sasvim su normalni: <ul style="list-style-type: none"> • Buka koju stvara rad kompresora. • Zvuk kretanja zraka iz motora malog ventilatora u odjeljku zamrzivača ili drugim odjeljcima. • Zvuk sličan onome kad vrije voda. • Zvuk pucketanja tijekom automatskog odmrzavanja. • Škljocanje prije početka rada kompresora.
	Ostali neuobičajeni zvukovi mogu se javljati iz niže navedenih razloga pa treba obaviti provjeru i poduzeti određene mjere: Hladnjak nije u ravni. Stražnji dio uređaja dotiče zid. Padanje ili kotrljanje boca ili ambalaže.
Motor stalno radi	Normalno je da se povremeno čuje zvuk motora; on će trebati jače raditi pod sljedećim okolnostima: <ul style="list-style-type: none"> • Temperatura je podešena na nižu od potrebne • U hladnjak je nedavno stavljena veća količina tople hrane. • Temperatura izvan uređaja je previsoka. • Vrata se predugo drže otvorena. • Nakon postavljanja uređaja ili ako je dulje vrijeme bio isključen.
U odjeljku se stvara slojinja	Provjerite jesu li otvori za zrak blokirani hranom i uvjerite se da je hrana unutar uređaja složena tako da omogućava dovoljnu ventilaciju. Uvjerite se da su vrata dobro zatvorena. Za odstranjivanjeinja, pročitajte poglavlje „Čišćenje i održavanje.“

Temperatura unutar uređaja je previsoka	Možda ste vrata predugo držali otvorena ili ste ih prečesto otvarali; ili nešto sprječava dobro zatvaranje vrata; ili je uređaj postavljen tako da nema dovoljno prostora sa strane, straga ili na vrhu.
Temperatura unutar uređaja je preniska	Povećajte temperaturu prema uputama iz poglavlja „Kontrolni zaslon“
Vrata se ne mogu lako zatvoriti	Provjerite je li vrh hladnjaka nagnut za 10-15 mm kako bi se vrata mogla sama zatvarati, ili nešto unutar hladnjaka sprječava zatvaranje vrata.
Voda kapa na pod	Plitica za skupljanje vode (koja se nalazi na stražnjem donjem dijelu ormara) možda nije dobro poravnata ili ispusni otvor (koji se nalazi ispod gornjeg dijela odjeljka kompresora) nije dobro postavljen kako bi usmjeravao vodu u tu pliticu, ili je otvor za ispus vode blokiran. Možda trebate povući hladnjak od zida i provjeriti pliticu i otvor.
Svjetlo ne radi	Lampica je možda oštećena. Pročitajte upute o zamjeni LED lampica u poglavlju o čišćenju i održavanju.
Iz hladnjaka se čuje žuborenje vode	To je normalno. Žuborenje je prije svega posljedica pretakanja rashladne tekućine odnosno rashladnog sredstva kroz hladnjak.

Zbrinjavanje uređaja

Zabranjeno je dotrajali uređaj baciti s otpadom iz kućanstva.

Ambalaža

Ambalaža sa simbolom recikliranja može se reciklirati. Odložite je u odgovarajući reciklažni spremnik.

Prije zbrinjavanja uređaja

1. Izvucite napojni kabel iz utičnice.
2. Odrežite napojni kabel i bacite ga zajedno s utikačem.

Upozorenje! Hladnjaci sadrže rashladno sredstvo i plinove u izolaciji. Rashladno sredstvo i plinovi moraju se zbrinuti profesionalno jer mogu izazvati ozljede oka i zapaljenja. Prije pravilnog zbrinjavanja uvjerite se da rashladni sklop nije oštećen.

Pravilno zbrinjavanje ovog proizvoda	
	<p>Ovaj simbol na proizvodu ili njegovoj ambalaži znači da se dotrajali proizvod ne smije tretirati kao otpad iz kućanstva. Umjesto toga, on se treba odvesti na odgovarajuće mjesto za sakupljanje električne i elektroničke opreme radi recikliranja. Ispravnim zbrinjavanjem ovog proizvoda pomoći ćete u sprječavanju negativnih posljedica po zdravlje okoliša i ljudi do kojih bi inače došlo uslijed nepravilnog rukovanja ovim proizvodom. Obratite se svojoj lokalnoj službi nadležnoj za zbrinjavanje otpada iz kućanstava ili trgovini u kojoj ste kupili ovaj proizvod.</p>

Pridržavajte se sljedećih uputa kako biste izbjegli onečišćenje hrane

- Duže otvaranje vrata može prouzročiti značajno povećanje temperature u odjeljcima uređaja.
- Redovito čistite površine koje mogu doći u kontakt s hranom i dostupne ispusne sustave.
- Sirovo meso i ribu spremite u odgovarajuće posude u hladnjaku tako da ne dolaze u kontakt s drugom hranom i da ne kaplju na nju.
- Odjeljci zamrzivača s dvije zvjezdice prikladni su za čuvanje zamrznute gotove hrane, čuvanje ili pripremu sladoleda i kockica leda.
- Odjeljci s jednom, dvije i tri zvjezdice nisu prikladni za zamrzavanje svježe hrane.

Redni broj	TIP odjeljka	Ciljna temp. čuvanja [°C]	Odgovarajuće namirnice
1	Hladnjak	+2 ~ +8	Jaja, kuhana hrana, zapakirana hrana, voće i povrće, mliječni proizvodi, kolači, pića i druga hrana koja nije prikladna za zamrzavanje.
2	(***)*-Zamrzivač	≤ -18	Plodovi mora (riba, škampi, školjke), slatkovodna riba i mesni proizvodi (preporučeno vrijeme čuvanja je 3 mjeseca – hranjive vrijednosti i okus s vremenom se smanjuju), prikladan za čuvanje zamrznute svježe hrane.
3	***-Zamrzivač	≤ -18	Plodovi mora (riba, škampi, školjke), slatkovodna riba i mesni proizvodi (preporučeno vrijeme čuvanja je 3 mjeseca – hranjive vrijednosti i okus s vremenom se smanjuju). Nije prikladan za čuvanje svježe zamrznute hrane.
4	** -Zamrzivač	≤ -12	Plodovi mora (riba, škampi, školjke), slatkovodna riba i mesni proizvodi (preporučeno vrijeme čuvanja je 2 mjeseca – hranjive vrijednosti i okus s vremenom se smanjuju). Nije prikladan za čuvanje svježe zamrznute hrane.
5	*-Zamrzivač	≤ -6	Plodovi mora (riba, škampi, školjke), slatkovodna riba i mesni proizvodi (preporučeno vrijeme čuvanja je 1 mjesec – hranjive vrijednosti i okus s vremenom se smanjuju). Nije prikladan za čuvanje svježe zamrznute hrane.
6	0-zvjezdica	-6 ~ 0	Svježa svinjetina, govedina, riba, piletina, neke pakirane prerađevine itd. (preporuča se konzumacija isti dan, po mogućnosti ne čuvati duže od 3 dana). Djelomično zapakirane/zamotane prerađevine u kutiji (hrana koja nije prikladna za zamrzavanje) .

7	Hlađenje	-2 ~ +3	Svježa/zamrznuta svinjetina, govedina, piletina, slatkovodna riba itd. (7 dana ispod 0°C a iznad 0°C preporuča se konzumirati isti dan, po mogućnosti ne čuvati više od 2 dana). Plodovi mora (manje od 0 u trajanju 15 dana, ne preporuča se čuvanje na temperaturi iznad 0 °C).
8	Svježe namirnice	0 ~ +4	Svježa svinjetina, govedina, riba, piletina, kuhana hrana itd. (preporuča se konzumirati isti dan, po mogućnosti ne čuvati više od 3 dana.)
9	Vino	+5 ~ +20	Crno vino, bijelo vino, pjenušavo vino itd.

Napomena: različitu hranu čuvajte u odgovarajućim odjeljcima i na prikladnim temperaturama za proizvode koje ste kupili.

- Ako se uređaj za hlađenje dulje vrijeme ostavlja prazan, isključite ga, odledite, očistite, osušite i ostavite vrata otvorena kako biste spriječili stvaranje plijesni unutar uređaja

Čišćenje dozatora vode (samo za modele s dozatorom):

- Očistite spremnike za vodu ako ih niste koristili 48 h; isperite sustav spojen na dovod vode ako 5 dana niste točili vodu.

UPOZORENJE! Hranu treba prije stavljanja u hladnjak zapakirati u vrećice, a tekućine moraju biti u bocama ili zatvorenim spremnicima kako biste spriječili problem otežanog čišćenja zbog konstrukcije proizvoda.

Hisense

life reimagined