

LT

# **gorenje**

**IŠSAMI VERTIKALUS  
ŠALDIKLIO IR  
ŠALDYTUVO  
NAUDOJIMO  
INSTRUKCIJA**

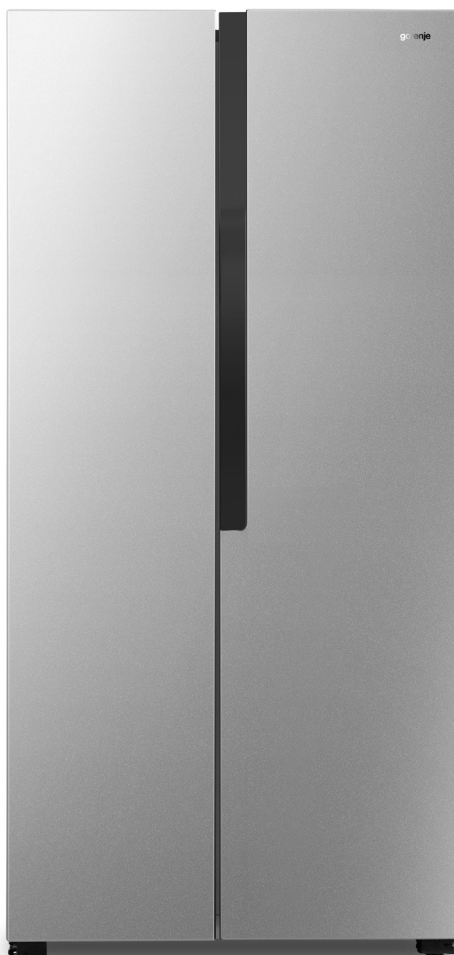

[www.gorenje.com](http://www.gorenje.com)

**Dėkojame Jums** už pasitikėjimą, kurį parodėte mums įsigydami šį prietaisą, skirtą palengvinti jūsų buičiai. Kad būtų lengviau naudoti gaminį, mes pateikėme išsamias naudojimo instrukcijas ir atskirame lape – montavimo instrukcijas. Perskaitę instrukcijas sužinosite daugiau apie savo naująjį prietaisą.

Linkime Jums susirasti daug malonumo jos naudojimo.

**Prietaisas skirtas naudoti tik buityje.**

**Šaldytuvas skirtas** laikyti šviežią maistą aukštesnėje nei 0 °C temperatūroje.

**Šaldiklis skirtas** šaldyti šviežius maisto produktus ir ilgai saugoti šaldytus maisto produktus (iki vienerių metų, priklausomai nuo maisto rūšies).

Aplankykite mūsų tinklapį. Jame galėsite įvesti prietaiso modelio numerį, nurodytą techninių duomenų plokštelėje arba garantijos lape, ir rasti išsamų prietaiso aprašymą, naudojimo patarimus, informaciją apie trikčių šalinimą, paslaugų, naudojimo instrukcijas ir t.t.



<http://www.gorenje.com>



Svarbus saugos įspėjimas

# TURINYS

---

<b>4 SVARBIOS PASTABOS IR ATSARGUMO PRIEMONĖS</b> .....	IVADAS
4 SAUGOS IR ĮSPĖJAMOJI INFORMACIJA	
<b>11 NAUJO PRIETAISO MONTAVIMAS</b> .....	PRIETAISO APRAŠYMAS
<b>17 PRIETAISO APRAŠYMAS</b> .....	
<b>18 PRIETAISO VALDYMAS</b> .....	
<b>20 PRIETAISO NAUDOJIMAS</b>	
<b>24 NAUDINGI PATARIMAI IR GUDRYBĖS</b> .....	PRIETAISO ATITIRPINIMAS IR VALYMAS
<b>26 PRIEŽIŪRA IR VALYMAS</b>	
<b>29 TRIKČIŲ ŠALINIMAS</b> .....	ĮVAIRI INFORMACIJA
<b>31 PRIETAISO UTILIZAVIMAS</b>	

# SVARBIOS PASTABOS IR ATSARGUMO PRIEMONĖS

---



## SAUGOS IR ĮSPĖJAMOJI INFORMACIJA

Prieš montuodami ir pirmą kartą naudodami prietaisą, kad galėtumėte jį saugiai ir tinkamai naudoti, atidžiai perskaitykite šį naudotojo vadovą, įskaitant jo patarimus ir įspėjimus. Norint išvengti nereikalingų klaidų ir nelaimingų atsitikimų, svarbu įsitikinti, kad visi prietaisą naudojantys žmonės būtų gerai susipažinę su jo veikimu ir saugos funkcijomis. Išsaugokite šias instrukcijas ir laikykite jas šalia prietaiso, jei jis bus perkeltas ar parduodamas, kad visi jį naudojantys asmenys būtų tinkamai informuoti apie naudojimo ir saugos nurodymus.

Gyvybės ir turto saugumo sumetimais laikykitės šių naudotojo instrukcijų, nes gamintojas neatsako už nuostolius, nes taisyklių nesilaikymo.

### **Vaikų ir kitų pažeidžiamų asmenų sauga**

Pagal EN standartą

Ne jaunesni kaip 8 metų vaikai, ribotų fizinių, jutimo arba protinių gebėjimų asmenys ir turintieji per mažai patirties ir žinių gali naudoti prietaisą tik prižiūrimi kito asmens arba išmokyti saugaus darbo su prietaisu ir suprantantys jo keliamus pavojus. Vaikams negalima žaisti su prietaisu. Vaikams be priežiūros draudžiama valyti prietaisą ir imtis kitų naudotojo atliekamos priežiūros darbų.

Vaikams nuo 3 iki 8 metų leidžiama pakrauti ir iškrauti šaldymo prietaisus.

Pagal IEC standartą

Šis buitinis prietaisas neskirtas naudotis asmenims (įskaitant vaikus) su fiziniais, jutimo ar psichiniais sutrikimais, arba neturintiems patirties ir žinių, jei jie nėra prižiūrimi ar negavo instrukcijų kaip naudoti prietaisą iš asmens, atsakingo už jų saugumą.

- Visas pakuotes laikykite atokiau nuo vaikų, nes yra pavojus uždusti.
- Jei išmesite prietaisą, ištraukite kištuką iš lizdo, nupjaukite prijungimo laidą (kuo arčiau prietaiso) ir nuimkite dureles, kad žaidžiantys vaikai nepatirtų elektros smūgio ar neužsidarytų viduje. I
- Jei šis prietaisas su magnetinėmis durų tarpinėmis turi pakeisti senesnę prietaisą su spyruokliniu užraktu (fiksatoriumi) ant durelių arba dangčio, prieš išmesdami seną prietaisą, sugadinkite spyruoklinę spyną. Taip žaidžiantys vaikai jame neįstrigs.



### **Bendra sauga**

- ĮSPĖJIMAS – Šis prietaisas skirtas naudoti buityje ir pan., pavyzdžiui:
  - darbuotojų virtuvėse, esančiose parduotuvėse, biuruose ar kitoje darbinėje aplinkoje;
  - naudoti fermose ir viešbučių, motelių ir kitų gyvenamųjų patalpų klientams;
  - nakvynę su pusryčiais siūlančiose įstaigose;
  - maitinimo ir panašiose nemažmeninėse įmonėse.
- ĮSPĖJIMAS – Šiame prietaise nelaikykite sprogstamųjų medžiagų, tokių kaip aerozolių balionėliai su degiomis suslėgtomis dujomis.

- ĮSPĖJIMAS – Jei maitinimo laidas yra pažeistas, pavojų išvengsite, jei jį pakeis gamintojas, jo įgaliotas klientų aptarnavimo darbuotojas ar reikiamos kvalifikacijos asmuo.
- ĮSPĖJIMAS – Ventiliacijos angos šaldytuvo korpuse ar viduje turi būti neužblokuotos.
- ĮSPĖJIMAS – Negalima naudoti jokių mechaninių priedų šaldytuvo atšildymui, išskyrus tuos, kuriuos aiškiai rekomenduoja gamintojas.
- ĮSPĖJIMAS – Negalima pažeisti šaldymo grandinės.
- ĮSPĖJIMAS – Nenaudokite elektros prietaisų šaldytuvo maisto laikymo skyriuose, nebent juos rekomenduoja gamintojas.
- ĮSPĖJIMAS – Šaltnešis ir izoliacinės dujos yra degūs. Išmeskite prietaisą tik įgaliotame atliekų šalinimo centre. Nelaikykite ugnyje.
- ĮSPĖJIMAS – Nustatant prietaiso padėtį patikrinkite, ar maitinimo laidas neužstrigęs arba nepažeistas.
- ĮSPĖJIMAS – Nestatykite prietaiso taip, kad jo gale būtų keli nešiojami kištukiniai lizdai ar nešiojami maitinimo šaltiniai.

### **Šviesos diodo pakeitimas (tik kai kuriems modeliams)**

- ĮSPĖJIMAS – Vartotojas negali pakeisti LED diodo! Jei LED diodas yra pažeistas, kreipkitės į klientų pagalbos liniją.

### **Aušinimo skystis**

Prietaiso šaldymo grandinėje yra šaltnešis izobutenas (R600a) – tai gamtinės dujos, pasižyminčios aukšto lygio suderinamumu su aplinka, tačiau vis dėlto jos yra degios. Transportuodami ir montuodami prietaisą įsitikinkite, kad nė vienas iš aušinimo skysčio grandinės elementų nėra pažeistas.

Šaltnešis (R600a) yra degus.

- ĮSPĖJIMAS – Šaldytuve yra šaltnešio, o izoliacijoje yra dujų. Šaltnešį skystis ir dujas reikia šalinti profesionaliai, nes jie gali sukelti akių sužalojimus arba užsidegti. Prieš tinkamai išmesdami, įsitikinkite, kad nepažeisti aušinimo skysčio vamzdeliai.



### **ĮSPĖJIMAS! Gaisro/degių medžiagų pavojus.**

Jei pažeista aušinimo skysčio grandinė:

- Venkite atviros liepsnos ir užsidegimo šaltinių.
- Kruopščiai išvėdinkite patalpą, kurioje yra prietaisas.

Pavojinga keisti specifikacijas ar bet koku būdu modifikuoti šį prietaisą.

Bet kokie laido pažeidimai gali sukelti trumpąjį jungimą, gaisrą ir (arba) elektros šoką.



### **Elektros sauga**

- Maitinimo laido negalima ilginti.
- Patikrinkite, ar elektros kištukas nėra suskilęs arba pažeistas. Suskilęs ar pažeistas maitinimo kištukas gali perkaisti ir sukelti gaisrą.
- Patikrinkite, ar galite pasiekti pagrindinį prietaiso kištuką.
- Nevilkite prietaiso už pagrindinio laido.
- Jei maitinimo kištuko lizdas yra atsilaisvinęs, nejunkite jo. Elektros smūgio ar gaisro pavojus.
- Draudžiama eksploatuoti prietaisą be vidinio apšvietimo lempos gaubto.
- Šaldytuvas veikia tik su vienfaze kintamąja srove 220–240 V/50 Hz. Jei įtampos svyravimai vartotojo regione yra tokie dideli, kad įtampa viršija aukščiau nurodytą intervalą, saugumo sumetimais būtina naudokite šaldytuvui stipresnį nei 350 W kintamos srovės įtampos reguliatorių. Šaldytuve turi būti naudojamas

specialus maitinimo lizdas, o ne bendras su kitais elektros prietaisais lizdas. Jo kištukas turi atitikti lizdą su įžeminimo laidu.

## **Kasdienis naudojimas**

- Nelaikykite degių dujų ar skysčių ant prietaiso, yra sprogo pavojus.
- Arti prietaiso nenaudokite elektrinių prietaisų (pvz., elektrinių ledų gaminimo aparatų, maišytuvų ir pan.).
- Išjungdami prietaisą, visada ištraukite kištuką iš maitinimo lizdo, bet netraukite už laido.
- Nedėkite karštų daiktų šalia šio prietaiso plastikinių dalių.
- Nedėkite maisto produktų tiesiai prie oro išleidimo angos ant galinės sienelės.
- Laikyti fasuotus šaldytus maisto produktus pagal užšaldytų maisto produktų gamintojo instrukcijas.
- Reikia griežtai laikytis prietaisų gamintojo laikymo rekomendacijų. Laikykite atitinkamų saugojimo instrukcijų.
- Nedėkite į šaldymo skyrių gazuotų gėrimų, nes jie sukuria slėgį inde, dėl to jis gali sprogti ir sugadinti prietaisą.
- Šaldytas maistas gali sukelti šalčio nudegimus, jei jis vartojamas išėmus tiesiai iš šaldiklio skyriaus.
- Nestatykite prietaiso tiesioginiuose saulės spinduliuose.
- Degančias žvakes, lempas ir kitus daiktus su atvira liepsna laikykite atokiau nuo prietaiso, kad jo neuždegtumėte.
- Prietaisas skirtas laikyti maisto produktus ir (arba) gėrimus įprastuose namų ūkiuose, kaip paaiškinta šioje instrukcijų knygelėje. Prietaisas yra sunkus. Jį perkelti reikia atsargiai.
- Neišimkite ir nelieskite daiktų iš šaldiklio skyriaus, jei jūsų rankos yra šlapios/drėgnos, nes jie gali subraižyti odą arba sukelti nušalimą/.
- Niekada nenaudokite pagrindo, stalčių, durų ir t.t.



stovėdami ant jų arba kaip atramos.

- Atšildyto šaldyto maisto negalima pakartotinai užšaldyti.
- Nenaudokite ledų arba ledo gabalėlių tiesiai iš šaldiklio, nes jie gali sukelti burnos ir lūpų nušalimą.
- Kad išvengtumėte daiktų kritimo ir prietaiso sužalojimo ar apgadinimo, neperkraukite durų lentynų ir nedėkite per daug maisto į stalčius.

## **Atsargiai!**

### **Priežiūra ir valymas**

- Prieš atlikdami techninę priežiūrą, išjunkite prietaisą ir atjunkite maitinimo laido kištuką nuo elektros lizdo.
- Nevalykite prietaiso metaliniais daiktais, garų valikliu, eteriniais aliejais, organiniais tirpikliais arba abrazyviniais valikliais.
- Nenaudokite aštrių daiktų valyti šerkšniui nuo prietaiso. Naudokite plastikinį grandiklį.

## **Montavimas**

### **Svarbu!**

- Jei norite prijungti elektrą, atidžiai laikykitės šiame vadove pateiktų nurodymų.
- Išpakuokite prietaisą ir patikrinkite, ar jis nepažeistas. Nejunkite prietaiso, jei jis sugadintas. Nedelsdami praneškite apie galimus pažeidimus parduotuvei, kurioje jį įsigijote. Tokiu atveju pasilikite pakuotę.
- Patartina palaukti mažiausiai keturias valandas prieš prijungiant prietaisą, kad alyva galėtų tekėti atgal į kompresorių.
- Aplink prietaisą turėtų būti užtikrinta tinkama oro cirkuliacija, nes prietaisas gali perkaisti. Norėdami užtikrinti pakankamą vėdinimą, vadovaukitės montavimo instrukcijomis. Jei įmanoma, gaminio užpakalinė dalis neturi būti per arti sienos, kad neprisiliestumėte ar nejstrigtumėte prie šiltų dalių (kompresorių,

kondensatorių). Kad išvengtumėte gaisro pavojaus, laikykitės įrengimo instrukcijų.

- Prietaiso negalima statyti arti radiatorių ar viryklių.
- Įrengę prietaisą įsitikinkite, kad maitinimo kištukas yra pasiekiamas

## **Priežiūra**

- Visus elektros darbus, reikalingus prietaiso techninei priežiūrai atlikti, turi atlikti kvalifikuotas elektrikas arba kompetentingas asmuo.
- Šį gaminį turi aptarnauti įgaliotas techninės priežiūros centras, reikia naudoti tik originalias atsargines dalis.
  - 1) Jei prietaisas nešaldo.
  - 2) Jei prietaise yra šaldiklio kamera.

# NAUJO PRIETAISO MONTAVIMAS

- Prieš naudodamiesi prietaisu pirmą kartą, perskaitykite šiuos patarimus.

## Prietaiso ventilacija

Įrenkite prietaisą ant lygaus ir stabilaus paviršiaus. Užtikrinkite gerą vėdinimą. Rekomenduojame palikti bent tiek vietos:

- 50 -70 mm nuo galo iki sienos
- 100 mm nuo viršaus iki sienos
- 100 mm nuo jo šono iki sienos

Prietaiso priekyje turi būti pakankamai vietos, kad durelės galėtų atsідaryti, kaip parodyta toliau pateiktose schemose.

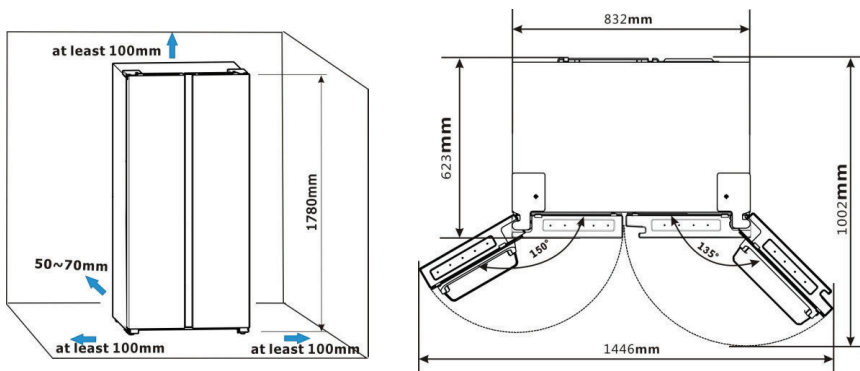

## Pastaba:

- Šis prietaisas gerai veikia klimato klasėse nuo N iki ST. Jis gali neveikti tinkamai, jei ilgą laiką bus paliekamas aukštesnėje nei nurodytoje temperatūroje.

Klasė	Temperatūra
SN	nuo +10 °C iki +32 °C
N	nuo +16 °C iki +32 °C
ST	nuo +16 °C iki +38 °C
T	nuo +16 °C iki +43 °C

- Laikykite prietaisą sausoje vietoje, kad nepažeistumėte dėl drėgmės.
- Saugokite prietaisą nuo tiesioginių saulės spindulių, lietaus ar šalčio. Laikykite prietaisą atokiau nuo šilumos šaltinių, tokių kaip viryklė, ugnis ar šildytuvai.

## Prietaiso išlyginimas

- Pakankamai išlyginti ir užtikrinti oro cirkuliaciją apatinėje galinėje prietaiso sekcijoje, gali tekti sureguliuoti apatines kojas. Galite jas sureguliuoti pirštais arba tinkamu veržliarakčiu.
- Kad durys galėtų užsidaryti savaime, viršutinę dalį pakreipkite atgal maždaug 10-15 mm.

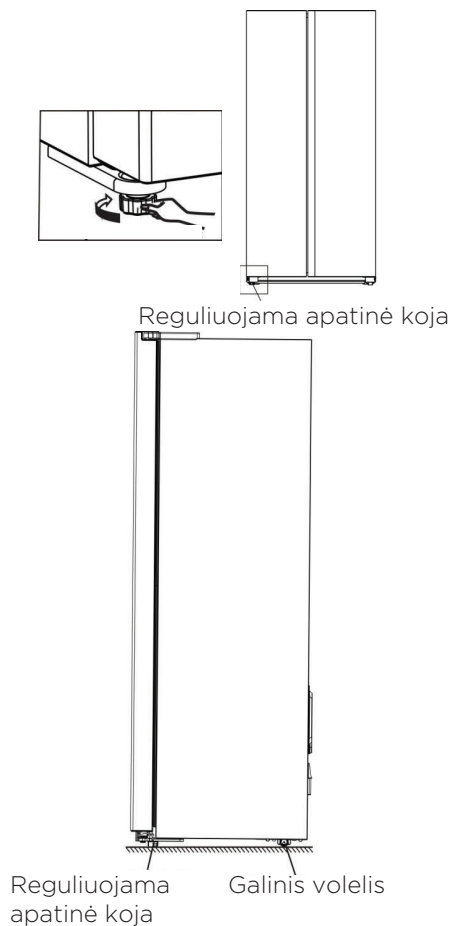

### **Įspėjimas!**

Norint tinkamai sumontuoti, šį šaldytuvą reikia pastatyti ant lygaus kieto paviršiaus, tokio paties aukščio kaip ir visos kitos grindys. Šis paviršius turi būti pakankamai tvirtas, kad būtų galima palaikyti pilnai pakrautą šaldytuvą. Volai, kurie nėra ratukai, turi būti naudojami tik judėjimui į priekį ar atgal. Perkėlus šaldytuvą į šoną galite sugadinti grindis ir ritinėlius.

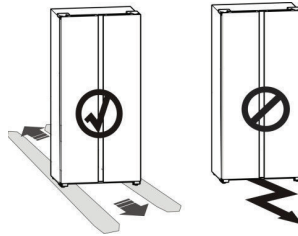

### **Durelių nuėmimas**

Jei jūsų patalpos durys yra per siauros įnešti šaldytuvą, nuimkite šaldiklius. Tada įneškite į šaldytuvą šonu. Jei nereikia nuimti prietaiso durelių, eikite į kitą dalį. Jei reikia nuimti duris, tęskite toliau.

### **Įspėjimas!**

Nuimant dureles, prietaisas turi būti atjungtas nuo tinklo. Jums reikalingi įrankiai (neįeina į komplektą):

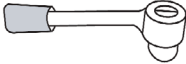
	
„Philips“ atsuktuvus	Veržliaraktis (8 mm)

## Durelių nuėmimas

Kai kurie modeliai gali šiek tiek skirtis nuo paveikslėlių. Jei kai kurių paveikslėlyje rodomų dalių jūsų įrenginyje nerandate, nepaisykite atitinkamo aprašymo.

Kadangi šaldytuvo durų išmontavimo veiksmai yra panašūs kaip šaldiklio durų, toliau pateiktos instrukcijos yra skirtos tik šaldytuvo durų išmontavimui, išskyrus 2 veiksmą. Norėdami išardyti šaldytuvo dureles, vadovaukitės toliau pateiktais veiksmais.

1. Uždarydami dureles, atsukite varžtus „Philips“ (+) atsuktuvu ir atsargiai nuimkite viršutinį vyro dangtelį, nes gnybtai po vyrių dangčiu yra vis dar sujungti.

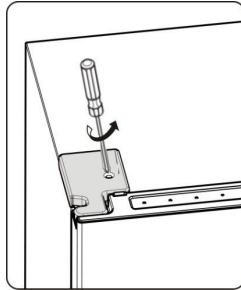

2. Atjunkite gnybtą, visiškai atidarykite dureles ir nuimkite viršutinį vyro dangtį. Tada uždarykite dureles.

- Išmontuodami šaldytuvo dureles taip pat turite išimti temperatūros jutiklį iš viršutinio vyro dangčio.
- Viena ranka paspauskite terminalo plastikinius kabliukus, laikančius vieną terminalo pusę, tuo pačiu metu ištraukite kitą pusę. Ištraukdami gnybtą tiesiai, jį sugadinsite.

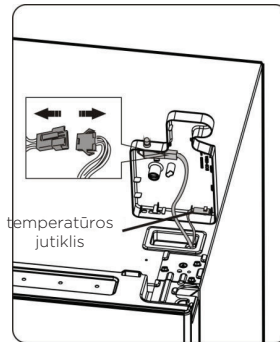
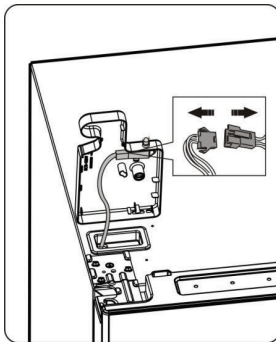

3. Atsukite 3 varžtus, pritvirtintus ant vyrio, veržliarakčiu (8 mm). Tada nuimkite viršutinį vyrį.

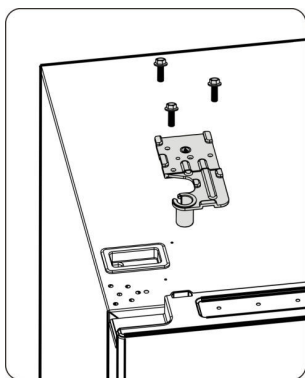

4. Atidarykite šaldiklio dureles nedideliu kampu, tada abiem rankomis pakelkite ir nuimkite. Atidarydami dureles, būkite atsargūs.

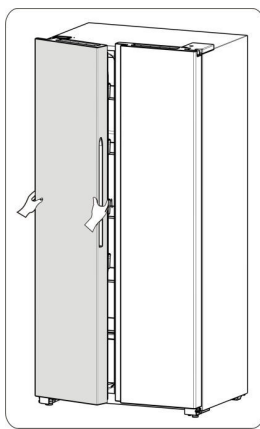

5. Nuimkite visas lentynas ir stalčius prietaiso viduje. Patraukite šaldytuvą atgal, veržliarakčiu atsukite varžtus, pritvirtintus ant vyro. Tada nuimkite apatinį vyrį.

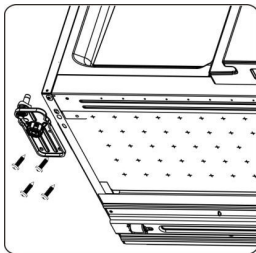

### **Vėl pritvirtinkite dureles**

Dabar galite vėl pritvirtinti dureles atvirkštine tvarka.



# PRIETAISO APRAŠYMAS



1. Šaldiklio durelės
2. Stiklo lentyna šaldiklyje
3. Šaldiklio stovas
4. Šaldytuvo vėjo kanalo dalis
5. Šaldiklio stalčiaus dangtis
6. Šaldiklio stalčius
7. Kairiosios reguliuojamos apatinės kojos
8. Šaldiklio LED lemputė
9. Ekranas skydas ir LED lemputė

10. Šaldytuvo vėjo kanalo dalis
11. Viršutinė šaldytuvo lentynėlė
12. Šaldytuvo stiklinė lentyna
13. Šaldytuvo stovas
14. Šaldiklio durys
15. Daržovių stalčiaus dangtelis
16. Vaisių ir daržovių traškučiai
17. Dešinės, reguliuojamos apatinės kojos

## Pastaba:

- Dėl nuolatinių mūsų gaminių pakeitimų jūsų šaldytuvas gali šiek tiek skirtis nuo šios naudojimo instrukcijos, tačiau jo funkcijos ir naudojimo būdai išlieka tie patys.
- Norėdami gauti geriausią šio gaminio energijos vartojimo efektyvumą, įdėkite visas lentynas, stalčius ir krepšelius į pradinę padėtį, kaip parodyta aukščiau.

# PRIETAISO VALDYMAS

Naudokite prietaisą pagal šias valdymo gaires, jūsų gaminys turi valdymo skydelį, kaip parodyta toliau pateiktoje schemeje.



## Temperatūros valdymas

Kai pirmą kartą įjungiate šaldytuvą, šaldytuvo temperatūrą rekomenduojame nustatyti iki 4 °C, o šaldiklio – iki -18 °C. Jei norite pakeisti temperatūrą, vadovaukitės toliau pateiktomis instrukcijomis.

Atsargiai! Kai nustatote temperatūrą, nustatote vidutinę temperatūrą visai šaldytuvo spintelei. Temperatūra kiekviename skyriuje gali skirtis nuo temperatūros, rodomos skydelyje, priklausomai nuo to, kiek maisto laikote ir kur jį padedate. Aplinkos temperatūra taip pat gali turėti įtakos faktinei temperatūrai prietaiso viduje.

### 1. Šaldytuvas



Spauskite **set temp.** norėdami nustatyti šaldytuvo temperatūrą nuo 2 °C iki 6 °C, jei reikia, ekrano skydelyje bus rodomos atitinkamos vertės pagal seką.



### 2. Šaldiklis



Paspauskite **set temp.** kad nustatytumėte šaldytuvo temperatūrą nuo -16 °C iki -22 °C, jei reikia, ir ekrano skydelyje bus rodoma atitinkama vertė pagal šią seką.

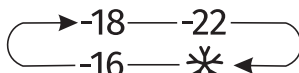

### 3. Režimas

#### Atostogos

Jei ketinate nebūti namie ilgesnį laiką, galite suaktyvinti šią funkciją. Svarbu! Tuo metu nelaikykite maisto šaldytuve.

#### „Super Freeze“

„Super Freeze“ greitai sumažins temperatūrą šaldiklyje, taigi maistas užšaldys greičiau. Taip galima užlaikyti šviežio maisto vitaminus ir maistines medžiagas ir ilgiau išlaikyti maistą šviežią.

- Jei reikia užšaldyti didžiausią maisto kiekį, palaukite maždaug 24 valandas.
- „Super freeze“ automatiškai išsijungia po 52 valandų, o šaldiklio temperatūros nustatymas grįš į ankstesnį nustatymą.

# PRIETAISO NAUDOJIMAS

---

This section tells you how to use most of the useful features. We recommend that you read through them carefully before using the appliance.

## Šaldytuvo skyriaus naudojimas

Šaldytuvo skyrius tinka laikyti daržovėms ir vaisiams. Viduje maistas turi būti laikomas taip, kad į maisto produktus neprisiskverbtų drėgmė ar pašalinis skonis.

**Atsargiai!** Niekada neuždarykite šaldytuvo durelių, jei lentynos, stalčiai ir (arba) teleskopiniai bėgeliai yra ištraukti. Tai gali sugadinti juos ir šaldytuvą.

## Stiklinės lentynos ir durelių lentynos

Šaldytuvo skyriuje yra 4 stiklinės lentynos ir kelios skirtingos durelių lentynos, tinkamos kiaušiniams, konservuotam skysčiui, gėrimams buteliuose ir supakuotam maistui laikyti... Jas galima dėti į skirtingą aukštį pagal poreikius. Jei nekelsite durelių lentynos vertikaliai, išimkite maistą.

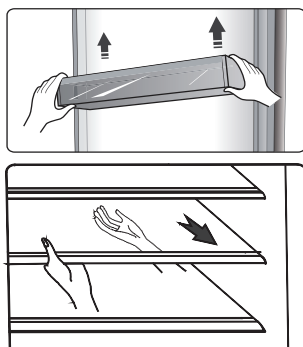

**Pastaba:** Visas durelių lentynas galima išimti ir išvalyti.

- Išimdami lentynas, švelniai traukite jas į priekį, kol lentyna išlįs iš lentynų kreiptuvų
- Gražindami lentynas įsitikinkite, kad už jų nėra kliūčių, ir atsargiai įstumkite lentyną atgal į savo padėtį.

## Štalčiai

Tinka vaisiams ir daržovėms laikyti. Ją galima išimti, kad būtų galima išvalyti.

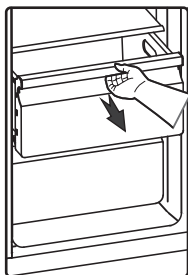

## Kaip naudoti šaldiklio skyri

Šaldiklio skyrius tinka laikyti maisto produktams, kuriuos reikia užšaldyti, tokiems kaip mėsa, žuvis, ledai ir kiti greitai gendantys produktai.

**Atsargiai!** Nepalikite butelių šaldiklyje ilgiau nei reikia, nes užšalę buteliai gali sudužti.

Buteliams ar konservuotiems skysčiams kyla sproginimo pavojus dėl tūrio padidėjimo, todėl jų negalima laikyti šaldiklio skyriuje.

## Norėdami išvengti maisto užteršimo, laikykitės šių nurodymų

- Atidarius duris ilgesniam laikui, temperatūra prietaiso skyriuose gali žymiai padidėti.
- Reguliariai valykite paviršius, kurie gali liestis su maistu ir arti esančiomis drenažo sistemomis.
- Žalią mėsą ir žuvį laikykite šaldytuve, tinkamuose induose, kad ji nesiliestų su kitais maisto produktais ar nelašėtų ant jų.
- Dviejų žvaigždučių šaldytų maisto produktų skyriai tinka laikyti iš anksto užšaldytą maistą, laikyti arba ruošti ledus ir ledo kubelius.
- Vieno, dviejų arba trijų žvaigždučių skyriai netinka šviežių maisto produktų užšaldymui.

Zona	SKYRIŲ TIPAS	Tikslinė laikymo temperatūra [°C]	Tinkamas maistas
1	Šaldytuvai	+2 ± +8	Kiaušiniai, virtas maistas, supakuotas maistas, vaisiai ir daržovės, pieno produktai, pyragai, gėrimai ir kiti maisto produktai, netinkami šaldyti.
2	(***)* - Šaldiklis	± -18	Jūros gėrybės (žuvys, krevetės, vėžiagyviai), gėlo vandens produktai ir mėsos produktai (rekomenduojamas laikas – 3 mėnesiai, nes maistinė vertė ir skonis laikui bėgant mažėja), tinka šaldytiems šviežiams maisto produktams.
3	*** - Šaldiklis	± -18	Jūros gėrybės (žuvys, krevetės, vėžiagyviai), gėlo vandens produktai ir mėsos produktai (rekomenduojamas laikas – 3 mėnesiai, nes maistinė vertė ir skonis laikui bėgant mažėja). Netinka šviežiams maisto produktams užšaldyti.
4	** - Šaldiklis	± -12	Jūros gėrybės (žuvys, krevetės, vėžiagyviai), gėlo vandens produktai ir mėsos produktai (rekomenduojamas laikas – 2 mėnesiai, nes maistinė vertė ir skonis laikui bėgant mažėja). Netinka šviežiams maisto produktams užšaldyti.

5	* - Šaldiklis	$\pm -6$	Jūros gėrybės (žuvis, krevetės, vėžiagyviai), gėlo vandens produktai ir mėsos produktai (rekomenduojamas laikas – 1 mėnuo, nes maistinė vertė ir skonis laikui bėgant mažėja). Netinka šviežiems maisto produktams užšaldyti.
6	0 žvaigždučių	$-6 \pm 0$	Šviežia kiauliena, jautiena, žuvis, vištiena, kai kurie fasuoti perdirbti maisto produktai, ir t.t. (rekomenduojami suvalgyti per tą pačią dieną, pageidautina ne vėliau nei per 3 dienas). Iš dalies fasuoti/suvynioti supakuoti perdirbti maisto produktai (nešaldomi maisto produktai)
7	Atvėsinimas	$-2 \pm +3$	Šviežia/šaldyta kiauliena, jautiena, vištiena, gėlo vandens produktai, ir t.t. (7 dienas žemiau 0 °C, o aukščiau 0 °C rekomenduojama suvartoti tą pačią dieną, pageidautina ne daugiau kaip per 2 dienas). Jūros gėrybės (mažiau nei nuo 0 iki 15 dienų, nerekomenduojama laikyti aukštesnėje kaip 0 °C temp.)
8	Šviežias maistas	$0 \pm +4$	Šviežia kiauliena, jautiena, žuvis, vištiena, virtas maistas ir t.t. (rekomenduojami suvalgyti per tą pačią dieną, pageidautina ne ilgiau nei per 3 dienas).
9	Vynas	$+5 \pm +20$	Raudonasis vynas, baltasis vynas, putojantis vynas ir kt.

**Pastaba: laikykite skirtingus maisto produktus jiems skirtuose skyriuose arba reikalingoje jūsų įsigytų produktų saugojimo temperatūroje.**

- Jei šaldymo įtaisas ilgą laiką paliekamas tuščias, jį išjunkite, atitirpinkite, išvalykite, išdžiovinkite ir palikite duris praviras, kad nesusidarytų pelėsių.

**Vandens dozatoriaus valymas (specialus vandens dozatoriaus produktams):**

- Išvalykite vandens rezervuarus, jei jie nebuvo naudojami 48 h; praplaukite vandens sistemą.

# NAUDINGI PATARIMAI IR GUDRYBĖS

---

## **Energijos taupymo patarimai**

Rekomenduojame laikytis toliau pateiktų patarimų, kad taupytumėte energiją.

- Stenkitės vengti ilgą laiką laikyti praviras duris.
- Užtikrinkite, kad prietaisas yra toli nuo bet kokių šilumos šaltinių (tiesioginių saulės spindulių, elektrinės viryklės ir t.t.).
- Nenustatykite šaltesnės temperatūros nei būtina.
- Nedėkite į prietaisą šilto maisto ar garuojančio skysčio.
- Pastatykite prietaisą gerai vėdinamame sausame kambaryje. Žr. skyrių „Naujo prietaiso įdiegimas“
- Jei diagramoje parodytas teisingas stalčių, uždaros dėžės ir lentynų derinys, nereguliokite jo, nes tai labiausiai energiją taupanti konfigūracija.

## **Šaldymo patarimai**

- Nedėkite karšto maisto tiesiai į šaldytuvą ar šaldiklį, nes padidės jo vidinė temperatūra, todėl kompresoriui teks dirbti sunkiau ir jis sunaudos daugiau energijos.
- Neuždenkite ir nevyniokite maisto, ypač jei jis turi stiprų kvapą.
- Tinkamai padėkite maistą, kad oras galėtų laisvai cirkuluoti aplink jį.
- Mėsą (visų rūšių) įvyniokite į polietileningą; įvyniokite ir padėkite ant stiklinės lentynos virš daržovių stalčiaus. Visada laikykitės maisto produktų laikymo laiko pagal gamintojo nurodytas datas.
- Virtas maistas, šalti patiekalai ir t.t.: Turėtų būti uždengti ir gali būti dedami į bet kurią lentyną.
- Vaisiai ir daržovės: Turėtų būti laikomi pateiktame specialiame stalčiuje.
- Sviestas ir sūris: Reikėtų įvynioti į hermetišką foliją ar plastikinę plėvelę.
- Pieno buteliai: Turi turėti dangtį ir laikomi durų lentynose.



## **Užšalimo patarimai**

- Pirmą kartą atidarius arba pasibaigus naudojimo laikui. Prieš dėdami maistą į skyrių, leiskite prietaisui veikti mažiausiai 2 valandas su aukštesniais nustatymais.
- Paruoškite maistą mažomis porcijomis, kad jis galėtų greitai ir visiškai sušalti, ir kad vėliau būtų galima atšildyti tik reikiamą kiekį.
- Suvyniokite maistą į aliuminio foliją arba polietileną (plastiką) ir įsitikinkite, kad pakuotės yra sandarios.
- Neleiskite šviežiam, nesušaldytam maistui liesti jau sušalusio maisto, tokiu būdu išvengdami pastarojo temperatūros pakilimo.
- Lediniai produktai, jei jie sunaudojami iškart išėmus iš šaldymo kameros, gali nušaldyti odą.
- Kiekvieną užšaldytą pakuotę rekomenduojama pažymėti etikete ir nurodyti datą, kad būtų galima stebėti saugojimo laiką.

## **Patarimai šaldytų maisto produktų saugojimui**

- Įsitikinkite, kad mažmenininkas laikė komerciškai užšaldytą maistą.
- Vos atitirpę maisto produktai greitai genda ir negali būti pakartotinai užšaldyti.
- Neviršykite maisto gamintojo nurodyto laikymo laikotarpio. Pastaba: Jei prietaise yra susijusių priedų ir funkcijų.

## **Prietaiso išjungimas**

Jei prietaisą reikia išjungti ilgesniam laikui, reikia imtis šių priemonių, kad prietaisas neapipelytų.

1. Išimkite visą maistą.
2. Ištraukite maitinimo kištuką iš elektros lizdo.
3. Kruopščiai išvalykite ir nusausinkite vidų.
4. Įsitikinkite, kad visos durelės būtų šiek tiek paviros, kad oras galėtų cirkuliuoti.

# PRIEŽIŪRA IR VALYMAS

---

Dėl higienos prižasčių prietaisą (įskaitant išorinius ir vidinius priedus) reikia reguliariai valyti (bent kas du mėnesius).

## Įspėjimas!

Valymo metu prietaisas neturi būti prijungtas prie elektros tinklo. Elektros smūgio pavojus! Prieš valydami išjunkite prietaisą ir ištraukite kištuką iš tinklo lizdo.

## Išorinis valymas

Norėdami išlaikyti gerą prietaiso išvaizdą, turite jį reguliariai valyti.

- Nuvalykite skaitmeninį skydelį ir ekrano skydą švaria, minkšta šluoste.
- Pilkite vandens ant valymo skudurėlio, užuot purškę tiesiai ant prietaiso paviršiaus. Tai padeda užtikrinti tolygų drėgmės pasiskirstymą ant paviršiaus.
- Nuvalykite dureles, rankenas ir korpuso paviršių švelniu plovikliu, tada nušluostykite minkštu skudurėliu.

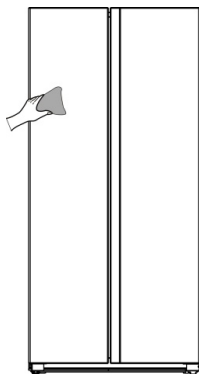

## Įspėjimas!

- Nenaudokite aštrių daiktų, nes jie gali subraižyti paviršių.
- Valymui nenaudokite skiediklių, automobilių ploviklių, „Clorox“, eterinio aliejaus, abrazyvinių valiklių ar organinių tirpiklių, tokių kaip benzenas. Jie gali sugadinti prietaiso paviršių ir sukelti gaisrą.

## Vidaus valymas

Reikia reguliariai valyti prietaiso vidų. Valyti bus lengviau, kai yra mažai maisto atsargų. Galite išimti stalčius ir lentynas, kad galėtumėte kruopščiau išvalyti. Šaldiklio vidų nušluostykite silpnu druskos sodos tirpalu, tada nuplaukite šiltu vandeniu, naudodami išgręžtą kempinę arba šluostę. Prieš įdėdami lentynas ir stalčius, juos visiškai išdžiovinkite. Kruopščiai išdžiovinkite visus paviršius ir

nuimamas dalis, prieš dėdami viską atgal į vietą.

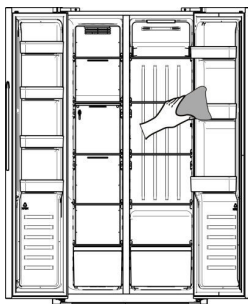

Nors šis prietaisas automatiškai atšildo, ant šaldiklio skyriaus vidinių sienelių gali atsirasti šalčio sluoksnis, jei šaldiklio durelės bus dažnai darinėjamos arba praviros per ilgai. Jei šerkšno sluoksnis per storas, pasirinkite laiką, kai šaldiklis beveik tuščias, ir atlikite šiuos veiksmus:

1. Išimkite esamus maisto ir priedų krepšius, atjunkite prietaisą nuo elektros tinklo ir palikite dureles atidarytas. Kruopščiai vėdinkite kambarį, kad paspartintumėte procesą.
2. Kai šerkšnas atitirps, išvalykite šaldiklį, kaip aprašyta pirmiau. Įspėjimas!
3. Tarpus šalia šaldiklio vėjo kanalo dalies sunku nuvalyti servetėle. Norėdami valyti, galite naudoti slėginį purkštuvą. Pirmiausia apipurkškite silpnu sodos bikarbonato tirpalu, tada nuplaukite šiltu vandeniu. Po to sausai nuvalykite.

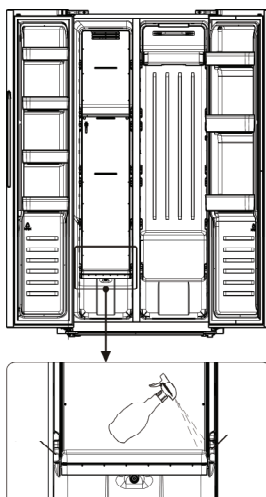

Nenaudokite aštrių daiktų valyti šerkšnui nuo prietaiso. Tik po to, kai vidus bus visiškai sausas, prietaisas vėl gali būti įjungiamas į elektros lizdą.

## **Durelių sandariklių valymas**

Pasirūpinkite, kad durelių sandarikliai būtų švarūs. Dėl lipnaus maisto ir gėrimų sandarikliai gali prilipti prie spintelės ir rasoti atidarius dureles. Plaukite sandariklį švelniu plovikliu ir šiltu vandeniu. Po valymo kruopščiai nuvalykite ir nusausinkite. Įspėjimas! Įjunkite prietaisą tik po to, kai durelių sandarikliai bus visiškai sausi.

## **LED lemputės keitimas**

**Įspėjimas:** LED lemputę turi pakeisti kompetentingas asmuo. Jei LED lemputė yra pažeista, atlikite šiuos veiksmus:

1. Atjunkite prietaisą nuo elektros tinklo.
2. Nuimkite šviesos gaubtą, pakeldami aukštyn ir išmesdami LED lemputę.
3. Laikykite LED lemputę viena ranka, kita ranka traukite, spausdami jungties skląstį.
4. Pakeiskite LED lemputę ir tinkamai užfiksuokite ją savo vietoje ir vėl uždenkite šviesos gaubtą.

# TRIKČIŲ ŠALINIMAS

Jei prietaisas kelia problemų arba nerimaujate, kad prietaisas veikia netinkamai, prieš skambindami techninės priežiūros tarnybai, galite atlikti keletą lengvų patikrinimų. Apie juos skaitykite toliau. Skaitykite šį skyrių ir atlikite keletą lengvų patikrinimų, prieš skambindami techninės priežiūros tarnybai.

**Įspėjimas!** Nebandykite patys taisyti šio prietaiso. Jei atlikus toliau nurodytus patikrinimus problema išlieka, kreipkitės į kvalifikuotą elektriką, įgaliotą techninės priežiūros inžinierių arba parduotuvę, kurioje įsigijote gaminį.

Problema:	Galima priežastis ir sprendimas
Prietaisas veikia netinkamai	<ul style="list-style-type: none"><li>• Patikrinkite, ar maitinimo laidas tinkamai prijungtas prie maitinimo lizdo.</li><li>• Patikrinkite elektros energijos tiekimo saugiklį arba grandinę, jei reikia, pakeiskite.</li><li>• Aplinkos temperatūra yra per žema. Norėdami išspręsti šią problemą, pabandykite nustatyti kameros temperatūrą šaltesnę.</li><li>• Normalu, kad šaldiklis neveikia automatinio atitirpinimo ciklo metu arba trumpą laiką po to, kai prietaisas įjungiamas, kad būtų apsaugotas kompresorius.</li></ul>
Kvapai iš skyrių	<ul style="list-style-type: none"><li>• Gali tekti išvalyti vidų.</li><li>• Kai kurie maisto produktai, indai arba įvyniojimas sukelia kvapus.</li></ul>
Prietaiso skleidžiamas triukšmas	<p>Šie garsai yra gana normalūs:</p> <ul style="list-style-type: none"><li>• Kompresoriaus skleidžiamas triukšmas.</li><li>• Oro judėjimo triukšmas iš mažo ventiliatoriaus variklio šaldiklio skyriuje arba kituose skyriuose.</li><li>• Gurguliavimo garsas, panašus į vandens virimą.</li><li>• Automatinio atitirpinimo metu atsirandantis triukšmas.</li><li>• Prieš paleidžiant kompresorių, spustelėjimo triukšmas.</li></ul> <p>Kiti neįprasti triukšmai kyla dėl toliau pateiktų priežasčių ir jums gali reikėti patikrinti ir imtis veiksmų:</p> <ul style="list-style-type: none"><li>• Spinta nelygiai pastatyta.</li><li>• Galinė prietaiso dalis liečia sieną.</li><li>• Buteliai ar konteineriai, besidaužantys vienas į kitą.</li></ul>

<b>Problema:</b>	<b>Galima priežastis ir sprendimas</b>
Variklis nuolat veikia	<p>Yra normalu dažnai girdėti variklio garsą, jis turi daugiau veikti tokiais atvejais:</p> <ul style="list-style-type: none"> <li>• Temperatūros nustatymas yra šaltesnis nei būtina.</li> <li>• Prietaise neseniai buvo laikoma daug šilto maisto.</li> <li>• Prietaiso temperatūra per aukšta.</li> <li>• Durys praviros per ilgai arba varstomos per dažnai.</li> <li>• Sumontavus prietaisą arba jis ilgą laiką buvo išjungtas.</li> </ul>
Skyriuje susidaro šerkšno sluoksnis	<ul style="list-style-type: none"> <li>• Patikrinkite, ar oro išleidimo angos nėra užblokuotos maistu, ir užtikrinkite, kad į prietaisą maistas būtų dedamas taip, kad būtų pakankama ventilacija. Įsitikinkite, kad durelės visiškai uždarytos. Norėdami pašalinti šerkšną, skaitykite skyrių „Valymas ir priežiūra“.</li> </ul>
Temperatūra viduje yra per šilta	<ul style="list-style-type: none"> <li>• Gali būti, kad durys buvo atidarytos per ilgai arba varstomos per dažnai; arba durys neužsidaro dėl kokių nors kliūčių; arba šalia prietaiso yra pakankamai vietos šonuose, gale ir viršuje.</li> </ul>
Temperatūra viduje yra per šalta	<ul style="list-style-type: none"> <li>• Padidinkite temperatūrą pagal skyrių „Ekranu valdikliai“.</li> </ul>
Durys lengvai neužsidaro	<ul style="list-style-type: none"> <li>• Patikrinkite, ar šaldytuvo viršus pakreiptas atgal iki 10-15 mm, kad durys pačios užsidarytų. Arba kažkas viduje neleidžia uždaryti durų.</li> </ul>
Vanduo laša ant grindų	<p>Vandens indas (esantis spintos gale) gali būti netinkamai išlygintas, arba išleidimo snapelis, esantis po kompresoriaus lizdo viršutine dalimi, gali būti netinkamai įtaisytas taip, kad nukreiptų vandenį į šį indą, arba vandens snapelis yra užblokuotas, arba vanduo nėra visiškai įkištas į jungtį. Jei norite patikrinti indą, snapelį ir jungtį, gali tekti patraukti šaldytuvą nuo sienos.</p> <ul style="list-style-type: none"> <li>• Patikrinkite, ar šaldytuvus ilgą laiką neveikia. Dėl to ledas gali ištirpti vandenyje ir gali imti tekėti ant grindų.</li> </ul>
Neveikia diodų apšvietimas:	<ul style="list-style-type: none"> <li>• Jei diodų apšvietimas neveikia, skambinkite techninės priežiūros specialistui.</li> <li>• Nebandykite patys remontuoti diodų apšvietimo, nes kontaktuose su aukšta įtampa yra pavojus!</li> </ul>
Galite išgirsti, kaip šaldytuve burbuliuoja vanduo	<ul style="list-style-type: none"> <li>• Tai normalu. Burbuliavimas susidaro iš aušinimo skysčio, cirkuliuojančio per šaldytuvą.</li> </ul>

# PRIETAISO UTILIZAVIMAS

Draudžiama išmesti šį prietaisą kartu su buitinėmis atliekomis.

## Pakuotės medžiagos

Pakuotės medžiagos su perdirbimo simboliu yra perdirbamos. Išmeskite pakuotę į tinkamą atliekų surinkimo konteinerį, kad ją būtų galima perdirbti.

## Prieš išmesdami prietaisą

1. Iš kintamos srovės maitinimo tinklo lizdo ištraukite kintamos srovės kištuką.
2. nukirpkite maitinimo laidą ir išmeskite su maitinimo kištuku

**Įspėjimas!** Šaldytuve yra šaltnešio, o izoliacijoje yra dujų. Šaltnešį skystis ir dujas reikia šalinti profesionaliai, nes jie gali sukelti akių sužalojimus arba užsidegti. Prieš tinkamai išmesdami, įsitikinkite, kad nepažeisti aušinimo skysčio vamzdeliai.



Ant produkto arba jo pakuotės esantis simbolis nurodo, kad produktas neturi būti išmestas su įprastomis buitinėmis atliekomis. Produktas turėtų būti perduotas į elektros ir elektroninės įrangos atliekų perdirbimo surinkimo centrą. Išmesdami produktą teisingai galėsite išvengti bet kokių neigiamų pasekmių ir poveikio aplinkai ir žmonių sveikatai, kuris gali atsirasti, jei gaminys išmetamas netinkamai. Prireikus išsamios informacijos apie gaminio šalinimą ir perdirbimą, kreipkitės į atitinkamas savivaldybių institucijas, atsakingas už atliekų tvarkymą, atliekų tvarkymo paslaugų įmones, arba parduotuvę, kurioje pirkote gaminį.

Gorenje, d.o.o.

Partizanska 12

SI - 3320 Velenje, Slovenija

[info@gorenje.com](mailto:info@gorenje.com)

[www.gorenje.com](http://www.gorenje.com)