

# РЪКОВОДСТВО ЗА УПОТРЕБА И МОНТАЖ

## Модел:

APC09

APH09

APC12

APH12

Благодарим ви, че закупихте този климатик. Моля, прочетете внимателно тези инструкции преди монтаж и работа с уреда и запазете това ръководство за бъдещи справки.

Hisense (Guangdong) Air Conditioning Co., Ltd.

No.8 Hisense Road, Advanced Manufacturing  
Jiangsha Demonstration Park, Jiangmen City,  
Guangdong Province, P.R.China





# СЪДЪРЖАНИЕ

МЕРКИ ЗА БЕЗОПАСНОСТ .....	2	Нормални звуци .....	25
НАИМЕНОВАНИЕ НА ЧАСТИТЕ .....	10	ПОДДРЪЖКА НА МОБИЛНИЯ КЛИМАТИК .....	26
БЕЗОПАСНА РАБОТА С КЛИМАТИКА .....	14	Източване на климатика .....	26
ИЗИСКВАНИЯ ЗА МОНТАЖ .....	14	Източване на климатика (Модели с режим на отопление).....	26
Инструменти и части .....	14	Почистване отвън .....	26
Изисквания за местоположение .....	15	Почистване на въздушния филтър .....	26
Изисквания за електрическо свързване.....	15	Съхранение след употреба.....	26
ИНСТРУКЦИИ ЗА МОНТАЖ .....	15	ОТСТРАНЯВАНЕ НА ПРОБЛЕМИ.....	27
Разпаковане на климатика.....	15		
Монтаж на мобилния климатик (на прозореца) .....	16		
Завършване на монтажа .....	18		
ИЗПОЛЗВАНЕ НА МОБИЛНИЯ КЛИМАТИК .....	19		
Стартиране на вашия мобилен климатик.....	20		
Използване на дистанционното.....	21		

## ИНСТРУКЦИИ ЗА БЕЗОПАСНОСТ

Този уред може да бъде използван от деца, навършили 8-годишна възраст или по-големи, както и от лица с намалени физически, сетивни или умствени способности или без опит и познания за работа с уреда, само ако са под наблюдение или са инструктирани за безопасната му употреба и са наясно с евентуалните опасности. Не позволявайте на деца да си играят с уреда. Почистването и поддръжката не трябва да се извършват от деца без наблюдение от възрастен.

Децата трябва да бъдат наглеждани, за да се уверите, че не си играят с уреда.

Ако охранващият кабел е повреден, той трябва да бъде сменен от производителя, негов упълномощен сервиз или квалифициран техник, за да се избегне всякаква опасност.

Монтажът на уреда трябва да се извършва в съответствие с местните разпоредби за електрическо окабеляване. Диапазонът на външни статични напрежения е от -0.2Pa до 0.2Pa. Дръжте уреда на разстояние от 5 м или повече от запалими повърхности.

Не използвайте климатика във влажно помещение като баня или перално помещение.

## ОПАЗВАНЕ НА ОКОЛНАТА СРЕДА

Този уред е изработен от материали, които могат да се рециклират или използват повторно. Той трябва да бъде изхвърлен съгласно местните разпоредби за изхвърляне на излезли от употреба уреди. Преди изхвърляне на уреда се уверете, че сте срязали охранващия кабел така, че климатикът да не може да бъде използван повторно.

За по-подробна информация относно третирането и рециклирането на този продукт се свържете с местните власти, които отговарят за разделното събиране на отпадъци, или с магазина, от който сте закупили уреда.

### ИЗХВЪРЛЯНЕ НА ИЗЛЕЗЛИЯ ОТ УПОТРЕБА УРЕД

Този уред има маркировка съгласно Европейска директива 2012/19/ЕС относно изхвърлянето на използвано електрическо и електронно оборудване (WEEE).

Този знак указва, че продуктът не трябва да бъде изхвърлян заедно с обикновените домакински отпадъци в страните от Европейския съюз. За предотвратяване на евентуални вреди върху околната среда и човешкото здраве от неконтролирано изхвърляне на отпадъци, рециклирайте уреда отговорно за насърчаване на устойчивата повторна употреба на материалите. За да върнете излезлия от употреба уред, използвайте системите за събиране и връщане на електрически уреди или се свържете с търговеца, от който сте закупили продукта.

Те могат да предадат уреда за безопасно за околната среда рециклиране.



# Мерки за безопасност

## Предпазни мерки за използване на хладилен агент R290

Основните процедури за монтаж са същите като за стандартния хладилен агент (R22 или R410A). Обърнете внимание обаче на следните точки:



### ВНИМАНИЕ

- 1. Транспорт на оборудване, съдържащо запалими хладилни агенти**  
Съответствие с разпоредбите за транспорт
- 2. Маркировка на оборудването чрез знаци**  
Съответствие с местните разпоредби
- 3. Изхвърляне на оборудване, използващо запалими хладилни агенти**  
Съответствие с националните разпоредби
- 4. Съхранение на оборудване/уреди**  
Съхранението на оборудването трябва да бъде в съответствие с инструкциите на производителя.
- 5. Съхранение на опаковано (непродадено) оборудване**
  - Защитата на съхранявано опаковано оборудване трябва да е такава, че механична повреда на оборудването вътре в опаковката да не причини изтичане на хладилния агент.
  - Максималният разрешен брой уреди, които могат да се съхраняват заедно, ще бъде определен от местните разпоредби.
- 6. Информация за сервизното обслужване**
  - 6-1 Проверки**

Преди започване на работа по системите, съдържащи запалими хладилни агенти, е необходимо извършване на проверки за безопасност, за да се сведе до минимум рискът от запалване. За ремонт на хладилната система трябва да се вземат следните предпазни мерки преди извършване на работа по нея.
  - 6-2 Процедура на работа**

Работата трябва да се извършва съгласно контролирана процедура, за да се сведе до минимум рискът от наличие на запалим газ или пари по време на извършване на работата.
  - 6-3 Обща зона на работа**
    - Целият персонал по поддръжката и други работещи наблизо лица трябва да бъдат инструктирани за естеството на извършваната работа. Трябва да се избягва работа в затворени пространства.
    - Зоната около мястото на работа трябва да бъде отделена и обезопасена. Осигурете безопасни условия на работа в зоната чрез контрол на запалимите материали.
  - 6-4 Проверка за наличие на хладилен агент**
    - Зоната трябва да бъде проверена с подходящ детектор на хладилен агент преди и по време на работа, за да се гарантира, че техникът знае за наличието на потенциално запалима среда.
    - Уверете се, че оборудването за засичане на течове, което се използва, е подходящо за употреба със запалими хладилни агенти, т.е., че не предизвиква искри, че е запечатано подходящо или е напълно безопасно.



## ВНИМАНИЕ

### 6-5 Наличие на пожарогасители

- Ако някакви дейности, свързани с много висока температура, трябва да бъдат извършени по хладилното оборудване или на някоя негова част, трябва да имате под ръка пожарогасително оборудване.
- В близост до мястото на зареждане трябва да имате сух прахов или CO<sub>2</sub> пожарогасител.

### 6-6 Без източници на запалване

- Лицата, извършващи дейности, свързани с хладилна система, които включват излагане на тръби, съдържащи или съдържали запалим хладилен агент, не трябва да използват никакви източници на запалване по начин, който може да доведе до риск от пожар или експлозия.
- Всички възможни източници на запалване, включително пушене на цигари, трябва да бъдат държани на достатъчно голямо разстояние от мястото на извършване на монтаж, ремонт, отстраняване и изхвърляне, по време на които запалим хладилен агент може да се освободи в околното пространство.
- Преди извършване на работата зоната около оборудването трябва да бъде проверена обстойно, за да се гарантира, че няма опасност от възпламеняване или риск от пожар. Трябва да има поставени знаци „Пушенето забранено“.

### 6-7 Добра вентилация

- Зоната на работа трябва да бъде на открито или да се осигури подходяща вентилация преди отваряне на системата или извършване на дейности, свързани с много висока температура.
- Подходяща вентилация трябва да бъде осигурена и по време на извършване на работата.
- Вентилацията трябва безопасно да разпръсква освободения хладилен агент и за предпочитане да го отвежда външно в атмосферата.

### 6-8 Проверки на хладилното оборудване

- Всяка подмяна на електрически компоненти трябва да бъде целесъобразна и съгласно съответните спецификации.
- Инструкциите за поддръжка и сервизно обслужване на производителя трябва да се спазват винаги. Ако имате някакви съмнения, консултирайте се с техническия отдел на производителя за съдействие.
- Следните проверки трябва да бъдат извършвани на инсталации, използващи запалими хладилни агенти:
  - Размерът на зареждане трябва да е в съответствие с размерите на помещението, в което се монтират частите, съдържащи хладилния агент;
  - Вентилационното оборудване трябва да работи правилно и вентилационните отвори не трябва да са блокирани;
  - Ако се използва непряка хладилна верига, вторичната верига трябва да бъде проверена за наличие на хладилен агент;
  - Маркировката върху оборудването трябва да остане видима и четлива. Нечетливи обозначения и символи трябва да бъдат коригирани;
  - Охладителната тръба или компонентите трябва да са монтирани на място, където е малко вероятно да са изложени на вещества, които могат да предизвикат корозия на частите, съдържащи хладилен агент, освен ако компонентите не са изработени от материали, устойчиви на корозия или с подходяща защита от корозия.



## ВНИМАНИЕ

### 6-9 Проверки на електрическите устройства

- Ремонтът и поддръжката на електрическите компоненти трябва да включва първоначални проверки за безопасност и процедури за преглед на компонентите.
- Ако съществува неизправност, която би могла да компрометира безопасността, не трябва да се включва електрозахранване, докато неизправността не бъде отстранена.
- Ако неизправността не може да бъде отстранена веднага, но е необходимо да се продължи работата, трябва да се използва адекватно временно решение.
- Собственикът на оборудването трябва да бъде уведомен за това, така че всички страни да са информирани.
- Първоначалните проверки за безопасност трябва да гарантират, че:
  - Кондензаторите са разредени: това трябва да се извърши по безопасен начин, за да се избегне образуване на искри;
  - Няма електрически компоненти и проводници, по които тече ток по време на зареждане, изтегляне или почистване на системата;
  - Има непрекъснато заземяване.

### 7. Ремонти на запечатаните компоненти

- По време на ремонти на запечатаните компоненти трябва да бъде прекъснато всякакво електрозахранване към оборудването, върху което се работи, преди сваляне на запечатани капацити и др.
- Ако е абсолютно необходимо да бъде подадено електрозахранване към оборудването по време на сервизното му обслужване, то тогава постоянно работещо устройство за отчитане на теч трябва да бъде разположено в най-критичната точка, за да предупреди за потенциално опасна ситуация.
- Трябва да се обърне особено внимание на следните неща, за да се гарантира, че работата по електрическите компоненти не нарушава целостта на корпуса по начин, който компрометира защитата.
- Това включва повреда на кабели, прекалено голям брой връзки, изводи, които не са направени съгласно оригиналните спецификации, повреда на уплътнения, неправилен монтаж на салникови уплътнения и др.
- Уредът трябва да се монтира здраво.
- Уплътненията и уплътнителните материали не трябва да са повредени или износени, така че вече да не изпълняват своето предназначение да предотвратят навлизането на запалима среда.
- Резервните части трябва да отговарят на спецификациите на производителя.

#### **БЕЛЕЖКА:**

Използването на силиконови уплътнения може да възпрепятства ефективността на някои видове оборудване за откриване на теч. Искробезопасните компоненти не трябва да бъдат изолирани преди работа по тях.

### 8. Ремонт на искробезопасни компоненти

- Не прилагайте постоянни индуктивни или капацитивни товари върху веригата без да сте се уверили, че това няма да надвиши допустимото напрежение и ток за използваното оборудване.
- Искробезопасните компоненти са единственият вид, по който може да се работи, докато по тях тече ток в запалима среда. Тестовата апаратура трябва да бъде с правилните технически параметри.



## ВНИМАНИЕ

- Сменяйте компонентите само с такива, които отговарят на спецификациите на производителя.
- Други части могат да предизвикат запалване на хладилния агент в атмосферата поради теч.

### 9. Окабеляване

- Уверете се, че кабелите не са подложени на износване, корозия, прекалено голям натиск, вибрации, остри ръбове или други неблагоприятни ефекти.
- Проверката трябва също така да отчете ефектите от износването и постоянните вибрации от източници като компресори или вентилатори.

### 10. Откриване на запалими хладилни агенти

- При никакви обстоятелства не трябва да се използват потенциални източници на запалване при търсенето или откриването на течове на хладилен агент.
- Не трябва да се използва халогенен вакууметър (или друг детектор, използващ открит пламък).

### 11. Начини за откриване на теч

- Следните начини на откриване на теч се считат за приемливи за системи, съдържащи запалими хладилни агенти:
  - За откриване на запалими хладилни агенти трябва да се използват електронни детектори на теч, но чувствителността им може да не е на необходимото ниво или може да се нуждаят от рекалибриране. (Детекторното оборудване трябва да бъде калибрирано на място без наличие на хладилен агент.)
  - Уверете се, че детекторът не е потенциален източник на запалване и че е подходящ за използвания хладилен агент.
  - Оборудването за откриване на теч трябва да бъде зададено на долната граница на запалимост (LFL) на хладилния агент, да бъде настроено за използвания хладилен агент и подходящото процентно съдържание на газ (25 % максимум) да бъде потвърдено.
  - Течности за откриване на теч са подходящи за употреба с повечето хладилни агенти, но използването на почистващи препарати, съдържащи хлор, трябва да се избягва, тъй като хлорът може да влезе в химична реакция с хладилния агент и да корозира медните тръби.
  - Ако има съмнение за теч, всички открити пламъци трябва да се отстранят/загасят.
  - Ако се установи изтичане на хладилен агент, което изисква запояване, целият хладилен агент трябва да бъде отстранен от системата или изолиран (посредством спирателни вентили) в част на системата, която е отдалечена от теча.
  - След това системата се пречиства чрез безкислороден азот (OFN) както преди, така и по време на запояването.

### 12. Отстраняване и отвеждане

- При прекъсване на хладилната верига за ремонт или за друга цел трябва да се следват стандартните процедури.
- Важно е обаче да се следват най-добрите практики, тъй като запалимостта трябва да се вземе под внимание.
- Трябва да се спазва следната процедура:
  - Отстранете хладилния агент;
  - Продухайте системата с инертен газ;





## ВНИМАНИЕ

- Вакуумирайте;
- Продушайте отново с инертен газ;
- Отворете веригата чрез срязване или разпояване.
- Зареденият хладилен агент трябва да се източни в съответните бутилки.
- Системата трябва да бъде „прочистена“ с безкислороден азот, за да направи уреда безопасен.
- Може да е необходимо неколккратно повтаряне на този процес.
- За тази цел не трябва да се използва сгъстен въздух или кислород.
- Прочистването трябва да стане чрез нарушаване на вакуума в системата с безкислороден азот, продължаване на пълненето до достигане на работното налягане, изпускане в атмосферата и накрая възстановяване на вакуума.
- Този процес трябва да бъде повторен до пълното отстраняване на хладилния агент от системата. След последното зареждане с безкислороден азот налягането в системата трябва да бъде сведено до атмосферното налягане, за да може да работи.
- Това е изключително важно, ако ще се извършват дейности по запояване на тръбните части.
- Уверете се, че отворът за вакуум помпата не е в близост до източници на запалване и че има налична вентилация.

### 13. Процедури по зареждане

- В допълнение към стандартните процедури по зареждане трябва да се спазват следните изисквания:
  - Уверете се, че при използване на оборудването за зареждане не възниква замърсяване на различни хладилни агенти.
  - Маркучите или тръбите трябва да са възможно най-къси, за да се сведе до минимум съдържанието в тях количество хладилен агент.
  - Бутилките трябва да се държат изправени.
  - Уверете се, че хладилната система е заземена, преди да зареждате системата с хладилен агент.
  - Сложете обозначение на системата, когато зареждането завърши (ако няма такова).
  - Трябва да се внимава много да не се препълни хладилната система.
- Преди зареждане на системата налягането трябва да се тества с безкислороден азот.
- Системата трябва да бъде тествана и за теч след приключване на зареждането, но преди пускането в експлоатация.
- Преди напускане на площадката трябва да се извърши последващ тест за теч.

### 14. Извеждане от експлоатация

- Много важно е преди да извърши тази процедура техникът да е запознат в детайли с оборудването и всичките му части.
- Това е препоръчителна добра практика за безопасно рециклиране на хладилния агент.
- Преди извършване на тази задача трябва да се вземе проба от маслото и хладилния агент, в случай че е необходим анализ преди повторното използване на рециклирания хладилен агент. Много важно е да е налична електроенергия преди започването на тази задача.
  - а) Запознайте се с оборудването и неговата работа.
  - б) Изолирайте системата електрически.



## ВНИМАНИЕ

- c) Преди извършване на процедурата се уверете, че:
  - Има налично оборудване за механична работа, ако е необходимо, за боравене с бутилките с хладилен агент;
  - Има налични и се използват правилно всички лични предпазни средства;
  - Процесът на рециклиране винаги се извършва под надзора на компетентно лице;
  - Оборудването и бутилките отговарят на съответните стандарти.
- d) Изпомпайте хладилната верига, ако е възможно.
- e) Ако не е възможно постигане на вакуум, направете разклонение, така че хладилният агент да може да бъде отстранен от различните части на системата.
- f) Уверете се, че бутилката е разположена на везна преди отстраняване на хладилния агент.
- g) Включете уреда за източване на хладилния агент и работете съгласно инструкциите на производителя.
- h) Не препълвайте бутилките. (не повече от 80% от обема на течния заряд).
- l) Не надвишавайте максималното работно налягане на бутилката дори временно.
- j) След правилното напълване на бутилките и завършване на процеса се уверете, че бутилките и оборудването са отстранени своевременно и всички изолационни вентили на оборудването са затворени.
- k) Източеният хладилен агент не трябва да бъде зареждан в друга хладилна система, освен ако не е пречистен и проверен.

### 15. Етикетиране

- На оборудването трябва да бъде поставен етикет, указващ, че то е изведено от експлоатация и изпразнено от хладилен агент.
- Етикетът трябва да има дата и подпис.
- Уверете се, че върху оборудването има етикети, указващи, че то съдържа запалим хладилен агент.

### 16. Отстраняване на хладилния агент

- При извършване на процедурата по отстраняване на хладилния агент от системата с цел сервизно обслужване или извеждане от експлоатация е препоръчително да следвате добрата практика за безопасност.
- Когато прехвърляте хладилния агент в бутилки, се уверете, че използвате само правилните бутилки за тази цел.
- Уверете се, че е наличен правилният брой бутилки, който да побере цялото количество хладилен агент, намиращо се в системата.
- Всички бутилки, които ще се използват, са предназначени за източения хладилен агент и са етикетирани за този хладилен агент (т.е. специални бутилки за събиране на източения хладилен агент).
- Бутилките трябва да са оборудвани с вентил за изпускане на налягането и със съответните спирателни клапани в добро работно състояние.
- Празните бутилки за източване на хладилния агент трябва да са вакуумирани и по възможност охладени преди източването от хладилната система.
- Оборудването за източване на хладилния агент трябва да бъде в добро работно състояние с комплект инструкции за конкретния наличен модел и трябва да е подходящо за източването на запалими хладилни агенти.



### ВНИМАНИЕ

- Освен това трябва да е наличен комплект калибрирани везни в добро работно състояние.
- Маркучите трябва да са снабдени със съединителни елементи за изключване със съответните уплътнения срещу течове и те трябва да са в добро състояние.
- Преди да използвате машината за източване, се уверете, че тя е в достатъчно добро състояние, че е поддържана правилно и че всякакви свързани електрически компоненти са запечатани за предотвратяване на запалване в случай на изтичане на хладилен агент. Консултирайте се с производителя, ако имате някакви съмнения.
- Източеният хладилен агент трябва да бъде върнат на доставчика на хладилен агент в съответната за целта бутилка и да бъде подписан съответният документ за връщането му. Не смесвайте хладилни агенти в системи и особено в бутилки за събиране на този тип продукт.
- Ако трябва да смените компресорите или компресорното масло, се уверете, че са източени до приемливо ниво, за да сте сигурни, че в смазочното масло не остава хладилен агент.
- Процесът на източване трябва да бъде извършен преди връщане на компресора на доставчика.
- За ускоряване на този процес трябва да се използва само електрическо нагряване.
- Източването на маслото от системата трябва да се извършва по безопасен начин.



### ВНИМАНИЕ

- При преместване на климатика на друго място се консултирайте с опитни сервизни техници за демонтаж и последващ монтаж на уреда.
- Не поставяйте други електрически уреди или домакински вещи под вътрешното или външното тяло. Капенето на кондензирана вода от климатика може да ги намокри и да причини неизправност или повреда на вашето имущество.
- Не използвайте средства за ускоряване на процеса на размразяване и средства за почистване, различни от препоръчаните от производителя.
- Уредът трябва да се съхранява в помещение, в което няма постоянно работещи източници на запалване (например открит пламък, работещ газов уред или работеща електрическа печка).
- Не пробивайте и не горете уреда.
- Имайте предвид, че хладилните агенти може да нямат мирис.
- Не блокирайте вентилационните отвори.
- Климатикът трябва да бъде разположен в помещение с добра вентилация и размерите на помещението трябва да отговорят на габаритите на уреда.
- Уредът трябва да се съхранява в помещение, в което няма постоянен открит пламък (например работещ газов уред) и източници на запалване (например работеща електрическа печка).
- Уредът трябва да бъде разположен така, че да се предотвратят механични повреди.







# Мерки за безопасност

## ВНИМАНИЕ

- Всяко лице, ангажирано в ремонтни/сервизни дейности по охладителната верига, трябва да има валиден сертификат от акредитиран от индустрията орган за оценяване, който потвърждава неговата компетентност да борави безопасно с хладилни агенти в съответствие с одобрената от индустрията спецификация за оценка.
- Сервизното обслужване трябва да се извършва само в съответствие с препоръките на производителя на оборудването.
- Поддръжката и ремонтът, изискващи съдействието на други квалифицирани лица, ще се извършват под надзора на лицето, компетентно за употребата на запалими хладилни агенти.
- Не използвайте средства за ускоряване на процеса на размразяване или средства за почистване, различни от препоръчаните от производителя.
- Уредът трябва да бъде монтиран, да работи и да се съхранява в помещение със застроена площ, по-голяма от: APC09 (10,3 м<sup>2</sup>), APH09 (14,4 м<sup>2</sup>), APC12 (13,6 м<sup>2</sup>), APH12 (14,4 м<sup>2</sup>).
- Тръбите трябва да отговарят на националните газови разпоредби.
- Отстоянията до тръбите за хладилния агент трябва да отговарят на националните газови разпоредби.
- Сервизното обслужване трябва да се извършва само в съответствие с препоръките на производителя.
- Цялата процедура на работа, която е свързана с гарантиране на безопасността, трябва да се извършва само от компетентни лица.
- Максималното количество хладилен агент за зареждане е 0,936 кг.
- Механичните конектори, използвани в закрити помещения, трябва да отговарят на ISO 14903. При повторна употреба на механичните конектори в закрити помещения уплътняващите части трябва да бъдат подновени. При повторна употреба на конусни съединения в закрити помещения конусната част трябва да бъде преработена.
- Монтажът на тръби трябва да бъде сведен до минимум.
- Механичните връзки трябва да бъдат достъпни за целите на поддръжката.

Обяснение на символите върху вътрешното или външното тяло.

 Caution, risk of fire	<b>ПРЕДУПРЕЖДЕНИЕ</b>	Този символ указва, че този уред използва запалим хладилен агент. Ако хладилният агент изтече и е изложен на външен източник на запалване, съществува риск от пожар.
	<b>ВНИМАНИЕ</b>	Този символ указва, че ръководството за работа трябва да бъде прочетено внимателно.
	<b>ВНИМАНИЕ</b>	Този символ указва, че сервизен персонал трябва да борави с оборудването, като следва инструкциите в ръководството за монтаж.
	<b>ВНИМАНИЕ</b>	Този символ указва, че е налична информация, например ръководство за работа или ръководство за монтаж.

Параметри на предпазителите на уреда:  
APC09 (Т3.15А, 250V), APH09 (Т5А, 250V),  
APC12 (Т3.15А, 250V), APH12 (Т3.15А, 250V).

## ОПИСАНИЕ НА ЧАСТИТЕ

### • Отпред

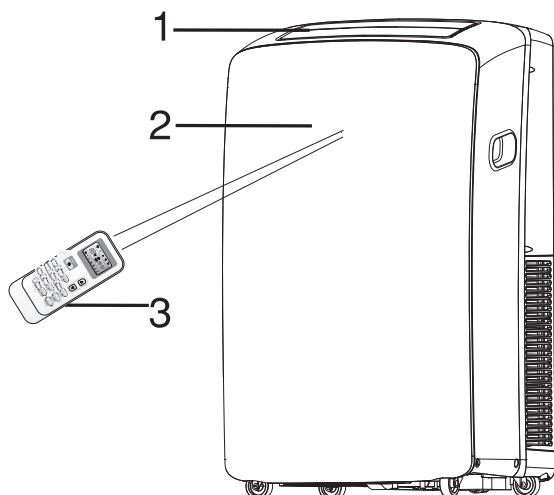

### • Отзад

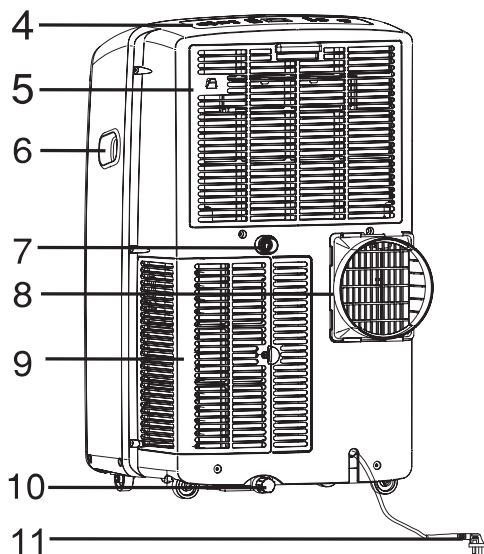

- 1 Отвор за студения въздух
- 2 Приемник на сигнала
- 3 Устройство за дистанционно управление
- 4 Контролен панел
- 5 Входящ въздух в изпарителя
- 6 Дръжка за транспортиране
- 7 Вторичен отвор за източване
- 8 Маркуч за изходящия въздух
- 9 Входящ въздух в кондензатора
- 10 Основен отвор за източване
- 11 Електрозахранване (Може да се различава от показаното на илюстрацията)
- 12 Скоба за дренажния маркуч (Модел с термпомпа)
- 13 Дренажен маркуч (Модел с термпомпа)

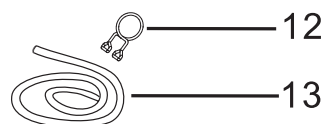

**⚠** Илюстрациите в това ръководство са основани на външния изглед на стандартния модел. Те може да се различават от тези на избрания от вас климатик.

## ОПИСАНИЕ НА ЧАСТИТЕ

### • Отпред

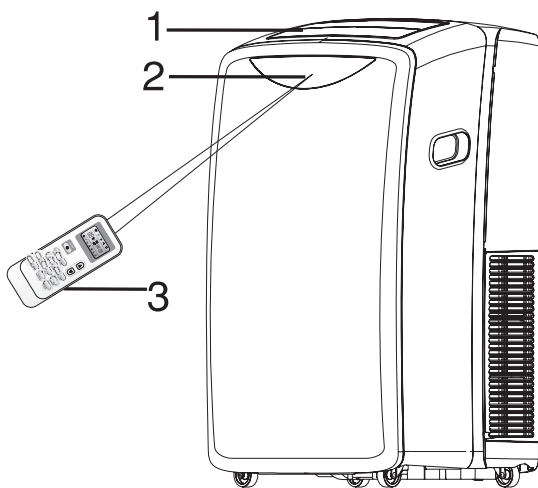

- 1 Отвор за студения въздух
- 2 Приемник на сигнала
- 3 Устройство за дистанционно управление
- 4 Контролен панел
- 5 Входящ въздух в изпарителя
- 6 Дръжка за транспортиране
- 7 Вторичен отвор за източване
- 8 Маркуч за изходящия въздух

### • Отзад

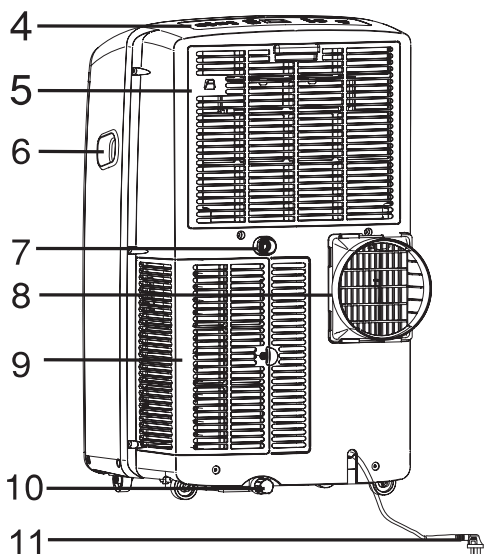

- 9 Входящ въздух в кондензатора
- 10 Основен отвор за източване
- 11 Електрозахранване  
(Може да се различава от показаното на илюстрацията)
- 12 Скоба за дренажния маркуч  
(Модели с термopомпа)
- 13 Дренажен маркуч  
(Модели с термopомпа)

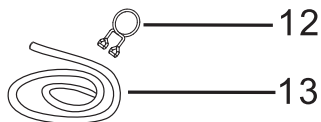

**⚠** Илюстрациите в това ръководство са основани на външния изглед на стандартния модел.  
Те може да се различават от тези на избрания от вас климатик.

## ОПИСАНИЕ НА ЧАСТИТЕ

### • Отпред

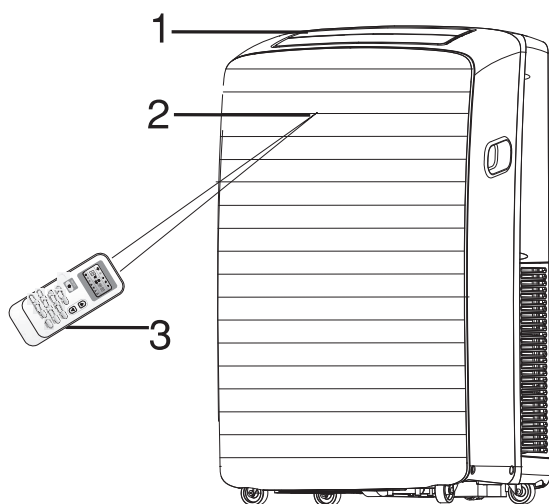

- 1 Отвор за студения въздух
- 2 Приемник на сигнала
- 3 Устройство за дистанционно управление
- 4 Контролен панел
- 5 Входящ въздух в изпарителя
- 6 Дръжка за транспортиране
- 7 Вторичен отвор за източване
- 8 Маркуч за изходящия въздух
- 9 Входящ въздух в кондензатора

### • Отзад

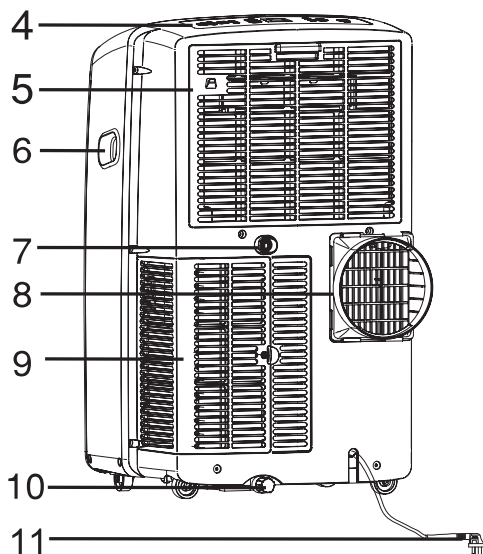

- 10 Основен отвор за източване
- 11 Електрозахранване  
(Може да се различава от показаното на илюстрацията)
- 12 Скоба за дренажния маркуч  
(Модели с термopомпа)
- 13 Дренажен маркуч  
(Модели с термopомпа)

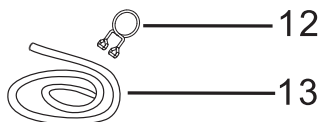

**▲** Данните в това ръководство са основани на външния изглед на стандартния модел. Те може да се различават от тези на избрания от вас климатик.

# ОПИСАНИЕ НА ЧАСТИТЕ

## • Отпред

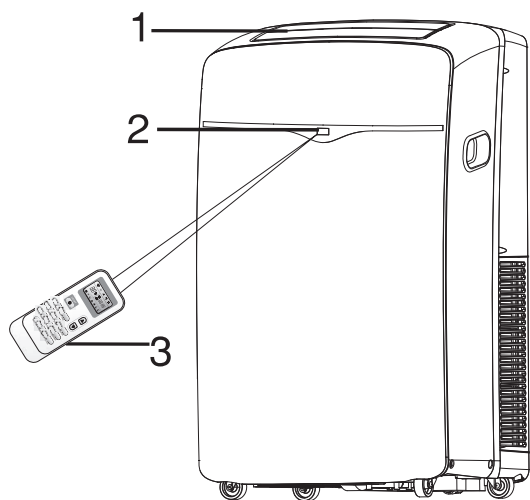

## • Отзад

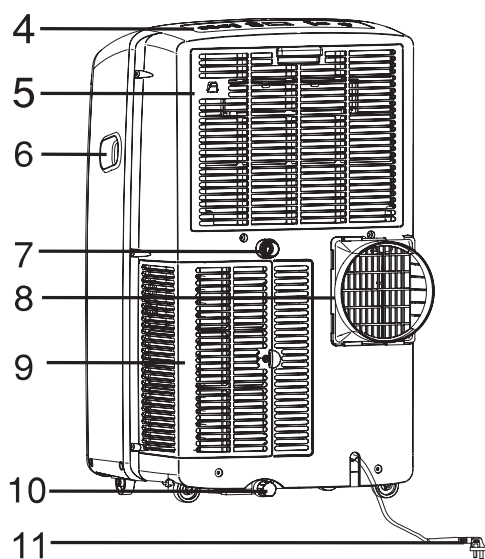

- 1 Отвор за студения въздух
- 2 Приемник на сигнала
- 3 Устройство за дистанционно управление
- 4 Контролен панел
- 5 Входящ въздух в изпарителя
- 6 Дръжка за транспортиране
- 7 Вторичен отвор за източване
- 8 Маркуч за изходящия въздух
- 9 Входящ въздух в кондензатора
- 10 Основен отвор за източване
- 11 Електрозахранване (Може да се различава от показаното на илюстрацията)
- 12 Скоба за дренажния маркуч (Модели с термпомпа)
- 13 Дренажен маркуч (Модели с термпомпа)

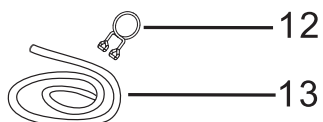

**⚠** Данните в това ръководство са основани на външния изглед на стандартния модел. Те може да се различават от тези на избрания от вас климатик.

# БЕЗОПАСНА РАБОТА С КЛИМАТИКА

## Вашата безопасност и тази на околните е много важна.

Предоставили сме много важни съобщения за безопасност в това ръководство и върху уреда. Вина и четете и изпълнявайте съобщенията за безопасност.



Това е символът за предупреждение за опасност.

Този символ ви предупреждава за потенциални опасности, които могат да причинят смърт или наранявания.

Всички съобщения за безопасност ще следват този символ и думата „ОПАСНОСТ“ или думата „ПРЕДУПРЕЖДЕНИЕ“.

Тези думи означават:



**ОПАСНОСТ**

Можете да бъдете убити или сериозно наранени, ако веднага не спазите тези инструкции.



**ПРЕДУПРЕЖДЕНИЕ**

Можете да бъдете убити или сериозно наранени, ако не спазвате инструкциите.

Всички съобщения за безопасност ще ви съобщават каква е потенциалната опасност, как да намалите риска от нараняване и какво може да се случи, ако инструкциите не бъдат спазени.

## ВАЖНИ ИНСТРУКЦИИ ЗА БЕЗОПАСНОСТ

**ПРЕДУПРЕЖДЕНИЕ:** За да намалите риска от пожар, токов удар или нараняване, когато използвате климатика, следвайте основните предпазни мерки, посочени по-долу:

- Включвайте в заземен 3-щифтов контакт.
- Не отстранявайте заземяващия щифт.
- Не използвайте адаптер.
- Не използвайте удължител.
- Изключвайте климатика от електрическата мрежа преди сервизно обслужване.
- Използвайте двама или повече души за преместване и монтаж на климатика.

## ИЗХВЪРЛЯНЕ НА УРЕДА

- Преди да изхвърлите уреда, е необходимо да извадите батериите и да изхвърлите безопасно с цел рециклиране.
- Консултирайте се с наш търговец, когото трябва да изхвърлите уреда. Ако отстраните тръбите неправилно, хладилният агент може да избухне и да влезе в контакт с кожата ви, причинявайки нараняване. Освобождаването на хладилния агент в атмосферата също така замърсява околната среда. Рециклирайте или изхвърляйте опаковъчните материали на уреда по екосъобразен начин.
- Никога не съхранявайте или транспортирайте климатика, обърнат обратно или настрани, за да избе нете повреда на компресора.
- Уредът не е предназначен за ползване от малки деца или хора с увреждания, оставени без надзор. Малките деца трябва да бъдат на леждани, за да се уверите, че не си играят с уреда.

# ИЗИСКВАНИЯ ЗА МОНТАЖ

## Инструменти и части

Съберете необходимите инструменти и части, преди да започнете монтажа. Прочетете и следвайте инструкциите, предоставени с инструментите, описани тук.

### Необходими инструменти

- Отверт а Phillips
- Трион
- Молив
- Ножица
- Безжична бормашина и свредло с размер 1/8"

### Доставени части

Компанията предоставя само една схема за монтаж на мобилен климатик. Вижте „Монтаж на мобилен климатик“ (стр. 4-8)

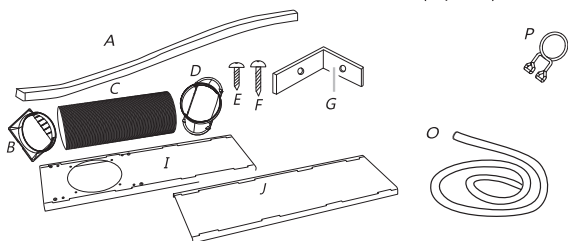

- A. Уплътнение от пяна
- B. Съединителен елемент
- C. Гъвкав изпускателен маркуч
- D. Адаптер за прозорец
- E. Винтове с размер 1/2" (2)
- F. Дървени винтове (4)
- G. Скоба за заключване на прозореца (2)
- I. Външна плъзгаща се част
- J. Вътрешна плъзгаща се част
- O. Дренажен маркуч (1) (Режим на отопление)
- P. Скоба за дренажния маркуч (1) (Режим на отопление)

## Изисквания за местоположение

### БЕЛЕЖКИ:

- Гъвкавият изпускателен маркуч позволява разполагане на климатика на разстояние от 60 см до 170 см от прозорец или врата. За уреди с допълнителни нагреватели минималното разстояние от уреда до запалимите повърхности е 100 см.
- Мобилните климатици са предназначени да осигуряват допълнително локално охлаждане в помещението.



Прозорец, плъзгащ се хоризонтално



### БЕЛЕЖКИ:

- За да осигурите подходяща вентилация, спазвайте изискваното разстояние от поне 60 см между отвора за връщане на въздуха и стената или други препятствия.
- Не блокирайте отвора за изходящ въздух.
- Осигурете лесен достъп до заземяния 3-цифтов контакт.

## Изисквания за електрическо свързване

### ⚠ ПРЕДУПРЕЖДЕНИЕ



#### Опасност от токов удар

Включвайте в заземен 3-цифтов контакт.  
Не отстранявайте заземяващия щифт.  
Не използвайте адаптер.  
Не използвайте удължител.  
Неспазването на тези инструкции може да доведе до смърт, пожар или токов удар.

- Мобилният климатик трябва да се свърже към заземен 3-цифтов контакт с параметри: 220-240V, 50 HZ, 20-амп предпазител.
- Препоръчително е да използвате предпазител или прекъсвач.
- Всички кабели трябва да отговарят на местните и националните разпоредби за електрическо свързване и трябва да бъдат монтирани от квалифициран електротехник. Свържете се с квалифициран електротехник, ако имате някакви въпроси.

## ИНСТРУКЦИИ ЗА МОНТАЖ

### Разопаковане на климатика

### ⚠ ПРЕДУПРЕЖДЕНИЕ

#### Опасност от прекалено тежък товар

Използвайте двама или повече души за преместване и монтаж на климатика.  
В противен случай това може да доведе до нараняване на гърба или други наранявания.

#### Отстранете опаковъчните материали

- Отстранете и изхвърлете/рециклирайте опаковъчните материали.
- Отстранете остатъците от тиксо и лепило от повърхностите, преди да включите климатика. Поставете малко количество течен сапун за съдове върху лепилото и разтъркайте с пръсти. Изплакнете с топла вода и подсушете.

- Не използвайте остри инструменти, изопропилов спирт, запалими течности или абразивни почистващи препарати, за да отстраните лентата/тиксото или лепилото. Тези продукти могат да повредят повърхността на вашия климатик.
- Боравенето с климатика трябва да се извършва внимателно.

## Монтаж на мобилния климатик (на прозореца)

### Монтаж на изпускателния маркуч и адаптера

1. Придвигнете климатика на колелца до избраното място. Вижте „Изисквания за местоположение“.
2. Прикрепете съединителния елемент към гъвкавия изпускателен маркуч. Завъртете по посока, обратна на часовниковата стрелка, докато щракне здраво на мястото си.

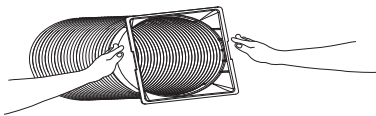

3. Прикрепете адаптера за прозорец към гъвкавия изпускателен маркуч. Завъртете по посока, обратна на часовниковата стрелка, докато щракне здраво на мястото си.

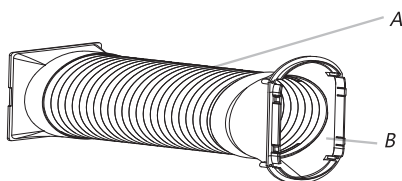

- A. Гъвкав изпускателен маркуч
- B. Адаптер за прозорец

4. Пъхнете съединителния елемент в слота на гърба на климатика.
5. Плъзнете надолу, за да заключите маркуча на място.

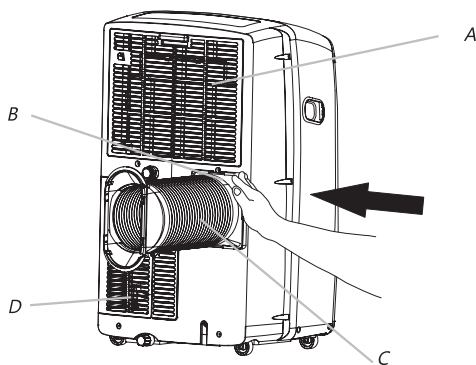

- A. Входящ въздух в изпарителя
- B. Съединителен елемент
- C. Гъвкав изпускателен маркуч
- D. Входящ въздух в кондензатора

### Монтаж на прозореца

Вашият комплект плъзгащи се елементи за прозорец е предназначен за най-стандартния тип вертикални и хоризонтални прозорци. Придвигнете климатика на колелца до избраното място. Вижте „Изисквания за местоположение“.

1. Пъхнете адаптера за прозорец в слота на комплекта плъзгащи се елементи за прозорец.

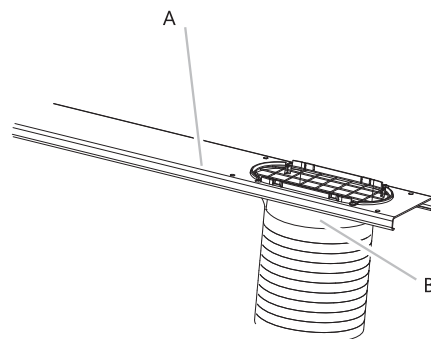

- A. Комплект плъзгащи се елементи за прозорец
- B. Адаптер за прозорец



3. Отворете прозореца.

4. Измерете отвора на прозореца.

- Ако отворът е твърде малък за комплекта плъзгачи се елементи за прозорец, свалете вътрешната част на комплекта.

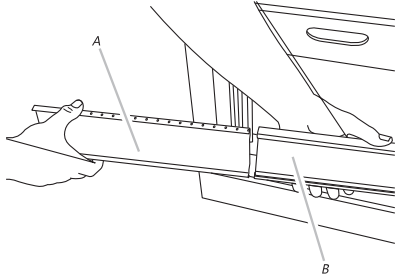

A. Вътрешна плъзгача се част  
B. Външна плъзгача се част

- С трион изрежете вътрешната плъзгача се част, за да пасва на отвора на прозореца.
- Плъзнете вътрешната част във външната част на комплекта плъзгачи се елементи за прозорец.

5. Поставете комплекта плъзгачи се елементи в прозореца, като го изтеглите, за да отговаря на широчината на прозореца. Уверете се, че капакът за защита от дъжд е от външната страна на прозореца.

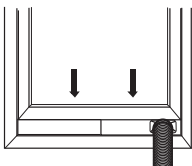
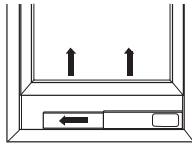

**БЕЛЕЖКА:** За монтаж на прозорец на панти комплектът плъзгачи се елементи за прозорец може да бъде инсталиран вертикално, като комплектът се отваря отдолу.

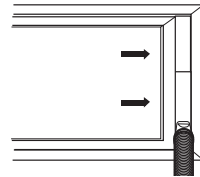
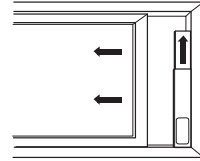

6. Пъхнете винт с размер  $\frac{1}{2}$ " (предоставени са 2 бр.) в отвора във вътрешната плъзгача се част, който е най-близо до края на външната плъзгача се част

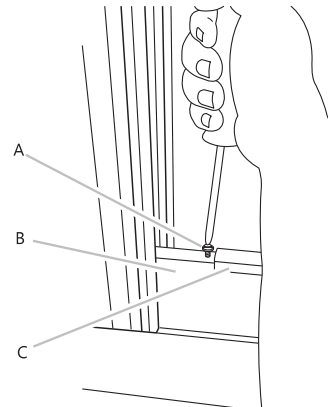

A. Винт с размер  $\frac{1}{2}$ " (предоставени са 2 бр.)  
B. Вътрешна плъзгача се част  
C. Външна плъзгача се част

7. Затворете прозореца върху комплекта плъзгачи се елементи

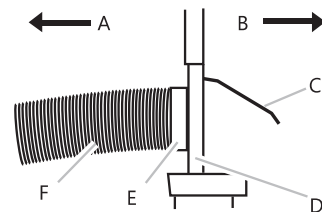

A. Към мобилния климатик  
B. Отвън  
C. Капак за защита от дъжд  
D. Комплект плъзгачи се елементи за прозорец  
E. Адаптер за прозорец  
F. Гъвкав изпускателен маркуч

## Завършване на монтажа

1. Поставете скобата за заключване на прозореца върху долния прозорец и срещу горната прозоречна рамка.
2. Използвайте свредло с размер 1/8", за да пробиете начален отвор през отвора в скобата.
3. Монтирайте скобата за заключване на прозореца в прозоречната рамка с дървен винт (предоставени са 4 бр.), за да фиксирате прозореца на място.

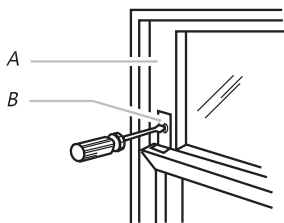

A. Рамка на горния прозорец  
B. Скоба за заключване на прозореца

4. Пъхнете уплътнението от пяна зад горната част на рамката на долния прозорец и срещу стъклото на горния прозорец.

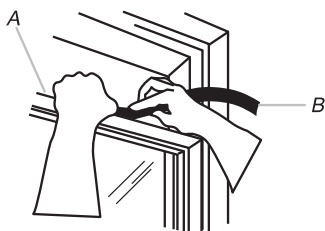

A. Горна част на рамката на долния прозорец  
B. Уплътнение от пяна

## ⚠ ПРЕДУПРЕЖДЕНИЕ



Опасност от токов удар

Включвайте в заземен 3-щифтов контакт.

Не отстранявайте заземяващия щифт.

Не използвайте адаптер.

Не използвайте удължител.

Неспазването на тези инструкции може да доведе до смърт, пожар или токов удар.

5. Включете в заземен 3-щифтов контакт.

---

## ИЗПОЛЗВАНЕ НА МОБИЛНИЯ КЛИМАТИК

Правилната работа с вашия мобилен климатик ви помага да постигнете най-добрите възможни резултати.  
Този раздел обяснява правилната работа с климатика.

### ВАЖНО:

- На дисплея на климатика се извежда зададената температура.
- Ако през това време бъде натиснат бутон, компресорът няма да се включи отново за още 3 до 5 минути.
- В режим Охлаждане или Изсушаване компресорът и вентилаторът на кондензатора ще спрат, когато стайната температура достигне зададената температура.

- Само в режим на готовност на дисплея се извежда околната температура.
- Когато сменяте режими, докато климатикът работи, компресорът ще спира за 3 до 5 минути, преди да се включи отново.

**БЕЛЕЖКА:** В случай на прекъсване на електрозахранването климатикът ще работи с последно зададените настройки, когато електрозахранването бъде възстановено.

---

### ◆ Условия на работа

ОХЛАЖДАНЕ	Най-добрата стайна температура за работа на уреда е 21°C~35°C
ОТОПЛЕНИЕ	Най-добрата стайна температура за работа на уреда е 7°C~20°C
ИЗСУШАВАНЕ	Най-добрата стайна температура за работа на уреда е 19°C~35°C

*При някои продукти е позволена температура отвъд този диапазон. При специфични ситуации се консултирайте с търговеца. Ако климатикът работи в режим COOLING (Охлаждане) или DRY (Изсушаване) при отворена врата или прозорец за дълго време, когато относителната влажност е над 80%, от отвора може да започне да капе вода.*

## Стартиране на вашия мобилен климатик



БЕЛЕЖКА: Символите може да са различни от тези модели, но функциите са подобни.

### Преден дисплей

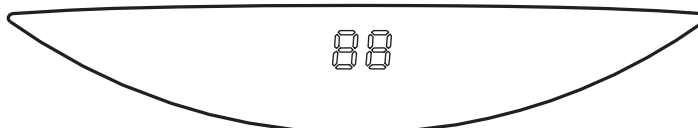

**ЗАБЕЛЕЖКА:** Илюстрациите в това ръководство са основани на външния изглед на стандартния модел. Те може да се различават от тези на избрания от вас климатик.

1. Изберете режима. Вижте „MODE“ (Режим).
2. Изберете скоростта на вентилатора. Вижте „FAN“ (Вентилатор).
3. Задайте температурата. Вижте „TEMPERATURE“ (Температура).
4. Натиснете бутона POWER (Захранване), за да стартирате климатика



POWER

#### БЕЛЕЖКА:

Когато включите климатика, той ще работи на последно зададената настройка

Само ако климатикът работи в среда с НЕОБИЧАЙНО ВИСОКА ВЛАЖНОСТ на въздуха, в контейнера в уреда ще се събира вода. Ако контейнерът за вода е пълен, климатикът ще спре. На екрана ще се изведе индикация „E5“, указваща, че трябва да изпразните вътрешния контейнер.

### Режим

Режими на работа:

1. Натиснете бутона MODE (Режим) и го отпуснете, когато символът на желаната от вас настройка започне да мига.



MODE

2. Изберете Cooling (Охлаждане), Dry (Изсушаване), Fan Only (Само вентилатор) или Heating (Отопление).  
Режим Cooling - охлажда помещението. Натиснете бутона FAN (Вентилатор), за да изберете настройка за скорост на вентилатора High (Висока), Mid (Средна) или Low (Ниска). Натиснете бутона



COOL

Режим Dry - изсушава помещението. Климатикът автоматично избира температурата. Вентилаторът работи само с ниска скорост.

БЕЛЕЖКА: Режим Dry не трябва да се използва за охлаждане на помещението.



DRY

Режим Fan Only - работи само вентилаторът. Натиснете бутона FAN (Вентилатор), за да изберете настройка за скорост на вентилатора High (Висока), Mid (Средна) или Low (Ниска).



FAN

Режим Heating-отоплява помещението. Натиснете бутона FAN (Вентилатор), за да изберете настройка за скорост на вентилатора High (Висока), Mid (Средна) или Low (Ниска). Натиснете бутона + или бутона -, за да регулирате температурата.

БЕЛЕЖКА: Режимът на отопление HE е наличен за климатици, които имат само режим на охлаждане.



HEAT

### Скорост на вентилатора

1. Натиснете и отпуснете бутона FAN, за да изберете желаната скорост на вентилатора.



FAN

2. Изберете High (Висока), Mid (Средна) или Low (Ниска).  
Режим Auto - автоматично контролира скоростта на вентилатора в зависимост от текущата стайна температура и настройката за контрол на температурата.  
High - за максимална скорост на вентилатора



HIGH

Mid - за нормална скорост на вентилатора



MED

Low - за минимална скорост на вентилатора



LOW

## Температура

Натиснете бутона +, за да увеличите температурата. Натиснете еднократно бутона +, за да увеличите зададената температура с 1°C.



Натиснете бутона -, за да намалите температурата. Натиснете еднократно бутона -, за да намалите зададената температура с 1°C.



### БЕЛЕЖКА:

В режим на охлаждане температурата може да бъде зададена между 16°C и 30°C.

В режим Fan Only температурата не може да бъде зададена.

## SILENT (Безшумна работа)

Натиснете бутона SILENT, за да изберете режим на безшумна работа на климатика.



Когато светлинният индикатор за режим SILENT на контролния панел светне, се включва режимът за безшумна работа на климатика.

## Използване на дистанционното

### Поставяне на батериите

1. Свалете капачето на отделението за батерии по посоката на стрелката.

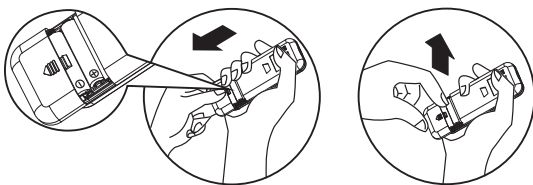

2. Поставете нови батерии, като се уверите, че спазвате поляритета (+) и (-).

3. Сложете отново капачето, като го плъзнете обратно на място.

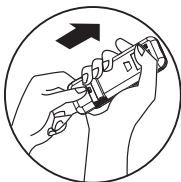

### БЕЛЕЖКА:

- Използвайте 2 батерии LR03 AAA (1,5 V). Не използвайте акумулаторни батерии. Когато дисплеят изгасне или след 6 месеца, сменете батериите с нови от същия тип.
- Когато смените старите батерии с нови, предварително зададената настройка няма да се запази и таймерът ще се върне на 0.

### Съхранение

Скобата на гърба на уреда може да се използва за съхранение на дистанционното.

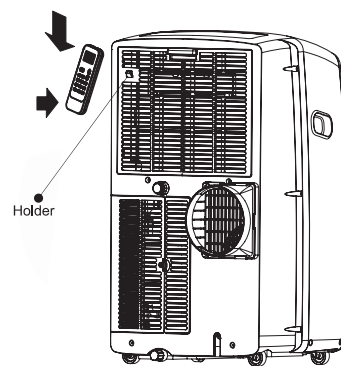

### Как се използва

За управление на мобилния климатик насочете дистанционното към приемника на сигнала. Дистанционното може да управлява климатика на разстояние до 7 метра, когато бъде насочено към приемника на сигнала на климатика.



## Устройство за дистанционно управление

**БЕЛЕЖКА:** Устройството за дистанционно управление може да се различава на външен вид.

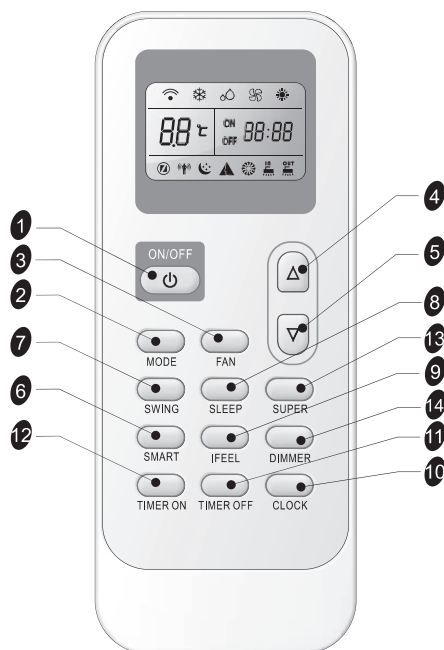

## Бутони и функции

1	ON/OFF	Вкл./Изкл.	8	SLEEP	Сън
2	MODE	Режим	9	IFEEL	IFEEL
3	FAN	Вентилатор	10	CLOCK	Часовник
4	▲	Нагоре	11	TIMER OFF	Изключване на таймера
5	▼	Надолу	12	TIMER ON	Включване на таймера
6	SMART	SMART	13	SUPER	Бързо охлаждане или отопление
7	SWING	Въртене	14	DIMMER	Изгасване на екрана

## Индикатори

### Индикатори на LCD екрана

	Индикатор за режим Охлаждане		Индикатор за Автоматична скорост на вентилатора
	Индикатор за режим Изсушаване		Индикатор за Висока скорост на вентилатора
	Индикатор за режим Само вентилатор		Индикатор за Средна скорост на вентилатора
	Индикатор за режим Отопление		Индикатор за Ниска скорост на вентилатора

	Индикатор за режим Smart		Предаване на сигнала
	Индикатор за режим Sleep	ON 88:88	Извеждане на зададения таймер
	Индикатор за режим IFEEL	OFF 88:88	Извеждане на текущия час
	Индикатор за режим SUPER	88 °C	Извеждане на зададената температура

## Включване или изключване на захранването

Натиснете бутона ON/OFF, за да включите или изключите уреда.



### БЕЛЕЖКА:

■ Промяна на режимите по време на работа. Понякога уредът може да не реагира веднага. Изчакайте 3 минути. Изчакайте 3 минути, преди да рестартирате уреда.

## Режим

1. Натиснете бутона MODE (Режим) няколко пъти, докато символът на желаната настройка започне да мига.



2. Изберете Охлаждане, Изсушаване, Само вентилатор или Нагриване.

■ Режим Cooling - охлажда помещението. Натиснете бутона FAN (Вентилатор), за да изберете настройка за скорост на вентилатора AUTO, HIGH, MID или LOW. Натиснете бутоните стрелка нагоре или стрелка надолу, за да регулирате температурата.



- Режим Dry - изсушава помещението. Климатикът автоматично избира температурата. Вентилаторът работи само с ниска скорост.

**БЕЛЕЖКА:** Режим Dry не трябва да се използва за охлаждане на помещението. Ако все още се чувствате некомфортно, можете да зададете намаляване или увеличаване на температурата с до 2° с дистанционното.



- Режим Fan Only - работи само вентилаторът. Натиснете бутона FAN, за да регулирате скоростта на вентилатора.



**БЕЛЕЖКА:** В режим Fan Only не може да бъде избрана Автоматична скорост на вентилатора.

- Режим Heating - отоплява помещението. Натиснете бутона FAN, за да изберете скоростта на вентилатора. Натиснете стрелките нагоре или надолу на бутона TEMP, за да регулирате температурата.



## Режим SMART

Когато натиснете бутона SMART, уредът влиза директно в режим Smart (управление fuzzy logic) независимо дали уредът е включен или изключен. В този режим температурата и скоростта на вентилатора се задават автоматично въз основа на действителната стайна температура. За да отмените режим Smart, просто натиснете бутона MODE.



Режимът на работа и температурата се определят от температурата в помещението.

Моделите само с режим Отопление

Вътрешна температура	Режим на работа	Целева температура
21° или по-ниска	ОТОПЛЕНИЕ	22°
21°-23°	САМО ВЕНТИЛАТОР	
23°-26°	ИЗСУШАВАНЕ	Стайната температура се понижава с 2° след 3 минути работа
Над 26°	ОХЛАЖДАНЕ	26°

Моделите само с режим Охлаждане

Вътрешна температура	Режим на работа	Целева температура
23° или по-ниска	САМО ВЕНТИЛАТОР	
23°-26°	ИЗСУШАВАНЕ	Стайната температура се понижава с 2° след 3 минути работа
Над 26°	ОХЛАЖДАНЕ	26°
Над 26°	ОХЛАЖДАНЕ	26°

**БЕЛЕЖКА:** Температурата, въздушният поток и посоката се контролират автоматично в режим SMART. Ако все още се чувствате некомфортно, можете да зададете намаляване или увеличаване на температурата с до 2° с дистанционното.

Какво можете да направите в режим ▲		
Вие се чувствате	Бутон	Регулиране
Некомфортно поради неподходящ обем въздушен поток.	FAN	С всяко натискане на този бутон се редуват настройките за скорост на вентилатора Висока, Средна и Ниска.
Некомфортно поради неподходяща посока на въздушния поток.	SWING	С еднократно натискане на този бутон жалюзите се задвижват за промяна на посоката на въздушния поток. При повторно натискане жалюзите спират да се движат.

## SUPER

Бутонът SUPER се използва за стартиране или спиране на бързо охлаждане или отопление.

1. Натиснете бутона SUPER. Климатикът автоматично задава скоростта на вентилатора на High и температурата на 16°C. Бързото охлаждане работи при автоматична скорост на вентилатора, като променя зададената температура автоматично на 30°C.



2. За да изключите режим SUPER, натиснете произволен бутон на дистанционното или на контролния панел с изключение на бутоните Timer On, Timer Off, Clock, Dimmer, I feel и Swing.

### БЕЛЕЖКА:

- В режим SUPER можете да зададете посоката на въздушния поток или таймера.
- Режимът SMART не е наличен в режим SUPER.
- Бутонът SUPER не работи в режим SMART.

бързо охлаждане



бързо отопление



## Скорост на вентилатора

1. Натиснете бутона FAN и изберете желаната скорост на вентилатора.

Auto → High → Medium → Low

- Auto - автоматично контролира скоростта на вентилатора в зависимост от текущата стайна температура и настройката за контрол на температурата.

**БЕЛЕЖКА:** В режим Fan Only не може да бъде избрана Автоматична скорост на вентилатора.



- High за максимална скорост на вентилатора



- Mid за нормална скорост на вентилатора



- Low за минимална скорост на вентилатора



---

## Температура

---

- Натиснете бутона **НАГОРЕ**, за да увеличите температурата. Натиснете еднократно бутона **НАГОРЕ**, за да увеличите зададената температура с 1°C.



- Натиснете бутона **НАДОЛУ**, за да намалите температурата. Натиснете еднократно бутона **НАДОЛУ**, за да намалите зададената температура с 1°C.



### БЕЛЕЖКИ:

- В режими на охлаждане и отопление температурата може да бъде зададена между 16°C и 30°C.
- В режим Fan Only температурата не може да бъде зададена.

---

## Режим Sleep

---

Режим SLEEP може да бъде зададен в режими на работа Cooling, Heating или Dry. Тази функция ви дава по-комфортна среда за сън.



### БЕЛЕЖКА:

- След 8 часа работа уредът ще се изключи автоматично
- Скоростта на вентилатора е зададена автоматично на ниска степен.
- В режим на охлаждане, ако текущата стайна температура е под 26°C, температурата ще се увеличи автоматично с 1°C през първия час след включване на режим Sleep, след което ще остане без промяна. Ако стайната температура е 26°C или по-висока, зададената температура няма да се промени.
- В режим на отопление зададената температура ще се намали максимум с 3°C в рамките на 3 часа и след това ще остане без промяна.

1. Натиснете **MODE**, за да изберете режими на работа Cooling, Heating или Dry.

**БЕЛЕЖКА:** Режим Sleep не може да бъде избран, ако е избран режим Fan Only или режим SMART.

2. Натиснете бутоните **НАГОРЕ** ИЛИ **НАДОЛУ** за да зададете температурата.
3. Натиснете **SLEEP**. След 5 секунди светлинните индикатори на дисплея на контролния панел ще изгаснат.

**БЕЛЕЖКА:** Температурата и посоката на въздушни поток могат да бъдат регулирани в режим Sleep. Скоростта на вентилатора е зададена автоматично на ниска степен. След 5 секунди светлинните индикатори на дисплея на контролния панел ще изгаснат отново.

4. За да изключите режим Sleep, натиснете **SLEEP, MODE, FAN, ON/OFF, SUPER** или изчакайте 8 часа, след което режимът Sleep ще се изключи автоматично.

**БЕЛЕЖКА:** След като режимът Sleep се изключи автоматично, климатикът ще се върне на предишните настройки.

---

## IFEEL

---

Температурният сензор, вграден в дистанционното, се активира.

Той отчита околната температура, предава сигнала обратно на уреда и уредът регулира температурата за осигуряване на максимален комфорт.



### БЕЛЕЖКА:

Този бутон се използва за задаване на режим на работа IFEEL. С еднократно натискане на този бутон функцията IFEEL ще се включи. Натиснете отново бутона, за да изключите функцията. Ако функцията IFEEL не може да бъде изключена, опитайте да натиснете този бутон за около 5 секунди.

Препоръчително е да поставите дистанционното на място, на което вътрешното тяло ще приема лесно сигнала.

Препоръчително е да отмените режима IFEEL, когато спрете климатика, за да пестите енергия.



---

## DIMMER

---

Натиснете бутона **DIMMER**, за да изгасите дисплея на уреда.



### БЕЛЕЖКА:

- Когато не свети, дисплеят ще светне отново при получаване на сигнал.



## Функция Часовник

1. Можете да настроите текущия час, като натиснете бутона CLOCK.



2. Използвайте бутоните Нагоре/Надолу, за да зададете точен час.



3. Натиснете отново бутона CLOCK и текущият час е зададен.

## Включване/изключване на таймера

Удобно е да включите таймера чрез бутоните TIMER ON/OFF, преди да напуснете помещението, така че когато се върнете, то ще е с комфортната стайна температура, която сте задали.

**БЕЛЕЖКА:** Преди да включите таймера, трябва първо да зададете текущия час.

### За да включите таймера

Бутонът TIMER ON може да се използва за автоматично включване на уреда в зададеното от вас време.

1. Натиснете TIMER ON, след което „On 12:00“ ще мига на LCD екрана.



2. Натиснете бутона НАГОРЕ или НАДОЛУ, за да зададете желанния час за включване на уреда.

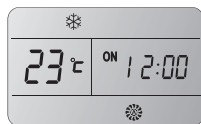
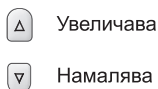

- Натиснете еднократно бутона НАГОРЕ или НАДОЛУ, за да увеличите или намалите настройката за часа с 1 минута.
- Натиснете и задръжте бутона НАГОРЕ или НАДОЛУ за 2 секунди, за да увеличите или намалите настройката за часа с 10 минути.
- Натиснете и задръжте бутона НАГОРЕ или НАДОЛУ за по-дълго време, за да увеличите или намалите настройката за часа с 1 час.

3. Когато желаният час се изведе на LCD екрана, натиснете бутона TIMER ON, за да го потвърдите. Прозвучава кратък звуков сигнал и индикацията „ON“ спира да мига.

Индикаторът TIMER на уреда светва.

4. След извеждане на желанния час за 5 секунди, на LCD екрана на дистанционното ще се изведе часовникът вместо желанния час.

### За да отмените режима за включване на таймера

Натиснете отново бутона TIMER ON. Прозвучава звуков сигнал, индикаторът изчезва и режимът за включване на таймера се изключва.

**БЕЛЕЖКА:** Подобно на задаване на функцията TIMER OFF може да зададете автоматично изключване на уреда в зададения от вас час.



## SWING (Въртене)

Натиснете еднократно бутона SWING, за да промените вертикалната посока на движение на въздушния поток. Натиснете отново, за да спрете жалюзите в желаната посока.



### БЕЛЕЖКА:

- Въздушният поток се регулира автоматично до определен ъгъл в съответствие с режима на работа след включване на уреда.
- Посоката на въздушния поток може да бъде регулирана и спрямо вашите желания чрез натискане на бутона SWING.
- Не въртете жалюзите за вертикално регулиране ръчно; в противен случай може да възникне неизправност. Ако това се случи, първо изключете уреда от бутона за включване/изключване и от електрическата мрежа и след това включете отново захранването.

## Нормални звуци

Когато вашият климатик работи нормално, може да чувате звуци като:

- Движение на въздуха от вентилатора.
- Щракване от цикъла на термостата.
- Вибрации или шум поради некачествен строеж на стената или прозореца.
- Силен или пулсиращ шум, породен от циклите на включване и изключване на съвременните високоефективни компресори.

# ПОДДРЪЖКА НА МОБИЛНИЯ КЛИМАТИК

## Източване на климатика

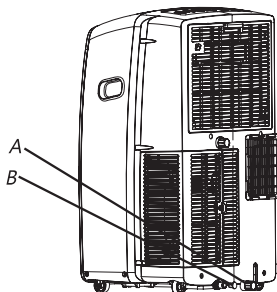

- А. Капаче на основния отвор за източване  
Б. Пробка на основния отвор за източване

### ПРЕДУПРЕЖДЕНИЕ

Опасност от прекалено тежък товар  
Използвайте двама или повече души за преместване и монтаж на климатика.  
В противен случай това може да доведе до нараняване на гърба или други наранявания.

1. Изключете климатика от електрическата мрежа.
2. Преместете климатика до място за източване или навън.  
**БЕЛЕЖКА:** За да избегнете капене на вода от климатика, го местете бавно и без да го накланяте.
3. Свалете капачето и пробката.
4. Източете изцяло водата през отвора за източване.  
**БЕЛЕЖКА:** Ако климатикът ще се съхранява след употреба, вижте „Съхранение след употреба“.
5. Сложете обратно пробката в основния отвор за източване.
6. Сложете капачето в отвора за източване.
7. Върнете климатика обратно на мястото му.
8. Включете отново климатика към електрическата мрежа.

## Източване на климатика (модели с режим Отопление)

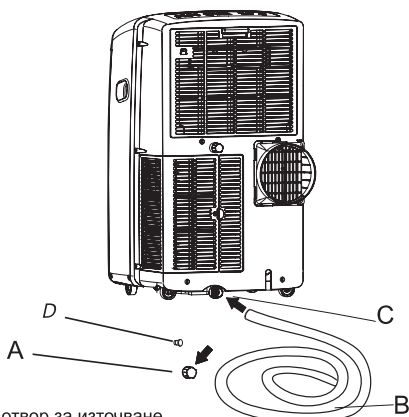

- А. Основен отвор за източване  
Б. Дренажен маркуч  
С. Основен отвор за източване  
Д. Основна изпускателна пробка

**ПРЕДУПРЕЖДЕНИЕ:** Свържете дренажния маркуч в режим на отопление, или уредът ще спре да работи, след като водата достигне критичното ниво.

1. Свалете капачето на основния отвор за източване.
2. Пъхнете дренажния маркуч в основния отвор за източване. Уверете се, че при свързването няма теч на вода.
3. Поставете другия край на дренажния маркуч в отвеждащия канал. Уверете се, че маркучът е позициониран хоризонтално и е канала. Уверете се, че краят на маркуча, който отива в канализационната мрежа, е на по-ниско ниво от края, който е свързан към уреда. Маркучът не трябва да бъде прегънат или прищипан.

## Почистване отвън

1. Натиснете бутона ON/OFF, за да изключите климатика.
2. Спрете климатика и го изключете от захранването.
3. Извадете въздушния филтър и го почистете отделно. Вижте „Почистване на въздушния филтър“.
4. Почистете корпуса на климатика с мека, влажна кърпа.
5. Включете климатика в контакта и го свържете отново към електрическата мрежа.
6. Натиснете бутона ON/OFF, за да включите климатика.

## Почистване на въздушния филтър

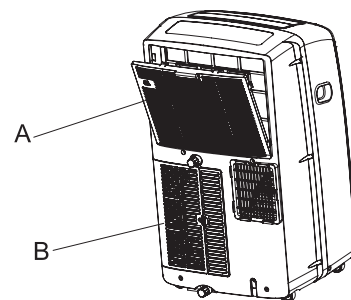

- А. Панелна врата на филтъра за входящия въздух в изпарителя  
Б. Панелна врата на филтъра за входящия въздух в кондензатора

1. Натиснете бутона ON/OFF, за да изключите климатика.
2. Отворете панелната врата на филтъра на гърба на климатика и я свалете.
3. Развийте самонарезния винт от панелната врата на филтъра за входящия въздух в кондензатора и я свалете.
4. Използвайте прахосмукачка, за да почистите филтъра. Ако филтърът е много мръсен, го измийте с топла вода и мек почистващ препарат.  
**БЕЛЕЖКА:** Не мийте филтъра в съдомиялна машина и не използвайте химически почистващи препарати.
5. Изсушете филтъра напълно на въздух, преди да го монтирате обратно, за гарантиране на максимална ефективност.
6. Монтирайте въздушния филтър към панелната врата.
7. Поставете обратно панелната врата на филтъра и самонарезния винт.
8. Натиснете бутона ON/OFF, за да включите климатика.

## Съхранение след употреба

Ако няма да използвате климатика за дълъг период от време:

1. Източете водата изцяло. Вижте „Източване на климатика“.
2. За да изсушите климатика, го включете на режим Fan Only (Само вентилатор) за около 12 часа.
3. Изключете климатика от контакта.

# ОТСТРАНЯВАНЕ НА ПРОБЛЕМИ

Преди да се свържете със сервиз, опитайте предложенията по-долу, за да видите дали можете да разрешите проблема сами.

## Климатикът не работи

 **ПРЕДУПРЕЖДЕНИЕ**



**Опасност от токов удар**

**Включете в заземен 3-щифтов контакт.**  
**Не отстранявайте заземяващия щифт.**  
**Не използвайте адаптер.**  
**Не използвайте удължител.**  
**Неспазването на тези инструкции може да доведе до смърт, пожар или токов удар.**

- **Захранващият кабел не е включен в мрежата.**  
Включете в заземен 3-щифтов контакт. Вижте „Изисквания за електрическо свързване“.
- **Използван е предпазител или прекъсвач с неподходящ капацитет.**  
Използвайте предпазител или прекъсвач с правилния капацитет. Вижте „Изисквания за електрическо свързване“.
- **Изгорял е предпазител или прекъсвач на домашната електрическа мрежа.**  
Сменете предпазителя или рестартирайте прекъсвача. Вижте „Изисквания за електрическо свързване“.
- **Бутонът On/Off не е натиснат.**  
Натиснете бутона ON/OFF.
- **Има прекъсване в електрозахранването.**  
Изчакайте захранването да бъде възстановено.

При включване на климатика предпазителят изгаря или прекъсвачът изключва.

- **Твърде много уреди са включени към една и съща верига.**  
Изключете или преместете уредите, които са свързани към една и съща верига.
- **Опитвате се да включите климатика отново твърде скоро след като сте го изключили.**  
Изчакайте поне 3 минути, след като сте изключили уреда, преди да се опитате да го включите отново.
- **Превключвали сте режими.**  
Изчакайте поне 3 минути, след като сте изключили уреда, преди да се опитате да го включите отново.

## Климатикът сякаш работи прекалено дълго

- **Има ли отворена врата или прозорец?**  
Дръжте вратите и прозорците затворени.
- **Настоящият климатик е заменил по-стар модел.**  
Използването на по-ефективни компоненти може да доведе до по-продължителна работа на климатика спрямо по-стар модел, но общата консумация на електроенергия ще бъде по-малка. По-новите климатици не излъчват силната струя студен въздух, с която сте свикнали да излъчват по-старите уреди, но това не е индикация за по-малък капацитет на охлаждане или по-малка ефективност. Вижте класа енергийна ефективност (EER) и мощност (в Btu/h), отбелязани върху климатика.
- **Климатикът е в помещение с твърде много хора или уреди, генериращи топлина, се използват в помещението.**  
Използвайте абсорбатори, докато готвите или се къпете, и се опитайте да не използвате уреди, генериращи топлина, през най-горещата част на деня. Мобилните климатици са предназначени да осигуряват допълнително локално охлаждане в помещението. Може да е необходим климатик с по-висока мощност в зависимост от размера на помещението, което се охлажда.

Климатикът работи само за кратко време, но помещението не се охлажда

- **Зададената температура е близка до стайната температура.**  
Задайте по-ниска температура. Вижте „Използване на мобилен климатик“.

## Извежда се код за грешка

- **Ако на дисплея на уреда се изведе код за грешка E5, уредът е пълен с вода и трябва да я източите. Вижте „Източване на климатика“. След източването климатикът ще работи отново.**
- **Ако на дисплея на уреда се изведе код за грешка E1/E2/E3//E6/E7/EA, се свържете с отдела за обслужване на клиенти.**

---

## Климатикът работи, но не охлажда

---

■ **Филтърът е мръсен или е запушен.**

Почистете филтъра.

■ **Отворът за изходящия въздух е блокиран.**

Почистете отвора за изходящия въздух.

■ **Зададената температура е твърде висока.**

Задайте по-ниска температура.

---

## Климатикът се включва и изключва прекалено често

---

■ **Климатикът не е подходящ за размерите на помещението.**

Проверете възможностите за охлаждане на вашия мобилен климатик.

Мобилните климатици са предназначени да осигуряват допълнително локално охлаждане в помещението.

■ **Филтърът е мръсен или е запушен.**

Почистете филтъра.

■ **Има прекомерна топлина или влага в помещението, поради гответе в съд без капак, душове и др.**

Използвайте вентилатор, за да извлечете топлината или влагата от помещението. Опитайте се да не използвате уреди, генериращи топлина, през най-горещата част на деня.

■ **Жалузите са блокирани.**

Монтирайте климатика на място, където жалузите не са блокирани от завеси, щори, мебели и т.н.



