



# **Hisense**

## INSTRUCȚIUNI DE UTILIZARE ȘI INSTALARE

Vă mulțumim foarte mult pentru achiziționarea acestui aparat de aer condiționat. Citiți cu atenție aceste instrucțiuni de utilizare și instalare înainte de a utiliza și instala aparatul și păstrați acest manual pentru referințe viitoare.



# Cuprins

---

<b>Instrucțiuni de siguranță</b> .....	1
<b>Pregătire înainte de utilizare</b> .....	3
<b>Măsuri de siguranță</b> .....	4
<b>Instrucțiuni de instalare</b> .....	13
Schema de instalare .....	13
Selectați locațiile de instalare .....	13
Instalarea unității interioare .....	14
<b>Întreținere</b> .....	18
<b>Protecție</b> .....	19
<b>Depanare</b> .....	20
<b>Identificarea componentelor</b> .....	21
Unitatea interioară .....	21
Unitatea exterioară .....	21
<b>Prezentarea afișajului</b> .....	22

***Instrucțiuni de funcționare a telecomenzii. Consultați „Instrucțiunile telecomenzii”.***

## ***Instrucțiuni de siguranță***

---

- 1. Pentru a garanta funcționarea normală a unității, citiți cu atenție manualul înainte de instalare și încercați să instalați strict conform acestui manual.
- 2. Nu lăsați aerul să intre în sistemul de refrigerare și nu descărcați agentul frigorific atunci când deplasați aparatul de aer condiționat.
- 3. Legați corect aparatul de aer condiționat la pământ.
- 4. Verificați cu atenție cablurile și conductele de conectare, asigurați-vă că sunt montate corect și ferm înainte de a conecta sursa de alimentare la aparatul de aer condiționat.
- 5. Trebuie să existe un întrerupător cu aer.
- 6. După instalare, consumatorul trebuie să utilizeze corect aparatul de aer condiționat conform acestui manual, să păstreze un depozit adecvat pentru întreținerea și mutarea aparatului în viitor.
- 7. Siguranța unității interioare: T 3.15 A 250 V c.a. sau T 5 A 250 V c.a. Vă rugăm să consultați serigrafia de pe placa de circuit privind parametrii reali, care trebuie să fie în concordanță cu parametrii de pe serigrafie..
- 8. Pentru modelele 7k ~ 12k, siguranța unității exterioare este: T 15 A 250 V c.a. sau T 20 A 250 V c.a. Vă rugăm să consultați serigrafia de pe placa de circuit privind parametrii reali, care trebuie să fie în concordanță cu parametrii de pe serigrafie.g.
- 9. Pentru modelele 18k, siguranța unității exterioare este: T 20 A 250 V c.a.
- 10. Pentru modelele 24k, siguranța unității exterioare este: T 30 A 250 V c.a.
- 11. Instrucțiunile de instalare pentru aparatele care sunt destinate a fi conectate permanent la cablaje fixe și care au un curent de scurgere care poate depăși 10 mA, trebuie să precizeze că este recomandabilă instalarea unui dispozitiv de curent rezidual (RCD) având un curent de funcționare rezidual nominal care să nu depășească 30 mA .
- 12. Avertisment: Riscul de electrocutare poate provoca vătămări sau deces: Deconectați toate sursele electrice de la distanță înainte de întreținere.
- 13. Lungimea maximă a conductei de conexiune între unitatea interioară și unitatea exterioară trebuie să fie mai mică de 5 metri. Dacă distanța este mai mare decât această lungime, va fi afectată eficiența aparatului de aer condiționat.
- 14. Acest aparat nu este destinat utilizării de către o persoană (inclusiv copii) cu capacități fizice, senzoriale sau mentale reduse sau cu lipsă de experiență și cunoștințe, cu excepția cazului în care au primit supraveghere sau instrucțiuni cu privire la utilizarea aparatului de la o persoană responsabilă pentru siguranța acestora. Copiii trebuie supravegheați pentru a fi siguri că nu se joacă cu aparatul.
- 15. Acest aparat poate fi utilizat de copii cu vârste cuprinse între 8 ani și peste și persoane cu capacități fizice, senzoriale sau mentale reduse sau lipsă de experiență și cunoștințe dacă au primit supraveghere sau instrucțiuni cu privire la utilizarea aparatului într-un mod sigur și dacă înțeleg pericolele pe care le implică. Copiii nu trebuie să se joace cu aparatul. Curățarea și întreținerea de către utilizator nu trebuie făcute de copii fără supraveghere.
- 16. Bateriile telecomenzii trebuie reciclate sau eliminate în mod corespunzător. Eliminarea bateriilor uzate --- Vă rugăm să eliminați bateriile ca deșeuri municipale sortate în punctul de colectare accesibil.

## ***Instrucțiuni de siguranță***

---

- 17. Dacă aparatul are cablaj fix, aparatul trebuie să fie prevăzut cu mijloace de deconectare de la rețeaua de alimentare care are o separare de contact la toți polii care asigură deconectarea completă în condiții de supratensiune de categoria III, iar aceste mijloace trebuie să fie încorporate în cablarea fixă în conformitate cu regulile de cablare.
- 18. În cazul în care cablul de alimentare este deteriorat, acesta trebuie înlocuit de producător, agentul său de service sau de persoane calificate în mod similar pentru a evita un pericol.
- 19. Aparatul trebuie instalat în conformitate cu reglementările naționale de cablare.
- 20. Aparatul de aer condiționat trebuie instalat de către persoane profesioniste sau calificate.
- 21. Aparatul nu trebuie instalat în spălătorie.
- 22. În ceea ce privește instalarea, consultați secțiunea „Instrucțiuni de instalare”.
- 23. În ceea ce privește întreținerea, consultați secțiunea „Întreținere”.
- 24. Pentru modelele care utilizează agent frigorific R32, conexiunea conductelor trebuie să fie realizată pe exterior.

# Pregătire înainte de utilizare

## Observație

- Pentru multe sisteme, agentul frigorific se utilizează la multiple unități exterioare.
- Când încărcați agentul frigorific în sistem, acesta trebuie să fie în stare lichidă, dacă agentul frigorific al aparatului este R32. În caz contrar, compoziția chimică a agentului frigorific (R32) din interiorul sistemului se poate schimba și, astfel, poate afecta performanța aparatului de aer condiționat.
- În funcție de caracterul agentului frigorific (R32, valoarea GWP este de 675), presiunea tubului este foarte ridicată, deci fiți foarte atenți atunci când instalați și reparați aparatul.
- În cazul în care cablul de alimentare este deteriorat, acesta trebuie înlocuit de producător, agentul său de service sau de persoane calificate în mod similar pentru a evita un pericol.
- Instalarea acestui produs trebuie făcută de tehnicieni cu experiență, instalatori profesioniști numai în conformitate cu acest manual.
- Temperatura circuitului de refrigerare va fi ridicată, vă rugăm să țineți cablul de interconectare departe de tubul de cupru.

## Presetare

Înainte de a utiliza aparatul de aer condiționat, verificați și presetați următoarele.

### • **Presetarea telecomenzii**

De fiecare dată după ce s-au înlocuit bateriile cu altele noi în telecomandă sau este alimentată, telecomanda presetază automat pompa de căldură. Dacă aparatul de aer condiționat pe care l-ați achiziționat este unul doar de răcire, telecomanda pompei de căldură poate fi de asemenea utilizată.

### • **Funcția de retroiluminare a telecomenzii (opțional)**

Țineți apăsat orice buton de pe telecomandă pentru a activa lumina din spate. Se oprește automat după 10 secunde.

*Observație: Retroiluminarea este o funcție opțională.*

### • **Presetarea repornirii automate**

Aparatul de aer condiționat are o funcție de repornire automată.

## Protejarea mediului

Acest aparat este fabricat dintr-un material reciclabil sau reutilizabil. Dezmembrarea trebuie efectuată în conformitate cu reglementările locale privind eliminarea deșeurilor. Înainte de a-l dezmembra, tăiați cablul de alimentare, astfel încât aparatul să nu poată fi reutilizat. Pentru informații mai detaliate despre manipularea și reciclarea acestui produs, contactați autoritățile locale care se ocupă de colectarea separată a gunoierului sau contactați magazinul de unde ați cumpărat aparatul.

### ELIMINAREA APARATULUI

Acest aparat este marcat în conformitate cu Directiva Europeană 2012/19/CE privind deșeurile de echipamente electrice și electronice (DEEE).

Acest marcaj indică faptul că acest produs nu trebuie eliminat cu alte deșeuri menajere în întreaga UE. Pentru a preveni posibilele daune aduse mediului sau sănătății umane prin eliminarea necontrolată a deșeurilor, reciclați-l în mod responsabil pentru a promova reutilizarea durabilă a resurselor materiale.

Pentru a returna dispozitivul utilizat, vă rugăm să utilizați sistemele de retur și colectare sau să contactați distribuitorul de unde a fost achiziționat produsul.

Aceștia pot prelua acest produs pentru reciclare în condiții de siguranță pentru mediu.





# Măsuri de siguranță

Simbolurile din acest manual de utilizare și întreținere sunt interpretate conform celor de mai jos.

 Asigurați-vă că nu faceți asta.

 Împământarea este esențială.

 Atenție la o astfel de situație.

 Avertisment: Manevrarea incorectă poate provoca un incident grav, cum ar fi decesul, vătămarea gravă etc.

 Utilizați o sursă de alimentare corectă în conformitate cu cerințele plăcuței de identificare. În caz contrar, pot apărea defecțiuni grave sau pericole sau poate izbucni un incendiu.





 Feriți întrerupătorul sau priza de alimentare de murdărie. Conectați cablul de alimentare la priză ferm și corect, pentru a nu se producă un șoc electric sau un incendiu din cauza unui contact insuficient.





 Nu utilizați întrerupătorul de alimentare și nu scoateți fișa pentru a-l opri în timpul funcționării. Acest lucru poate provoca un incendiu din cauza unei scântei etc.



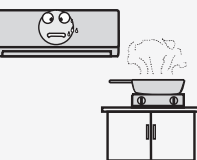

 Este responsabilitatea utilizatorului să ia măsuri ca aparatul să fie împământat conform codurilor sau reglementărilor locale de către un tehnician autorizat.

 Este dăunător sănătății dvs. dacă stați direct în aerul rece mult timp. Este recomandabil să răspândiți debitul de aer în toată camera.



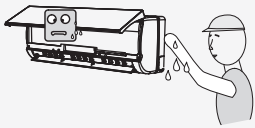

 Împiedicați ca debitul de aer să ajungă la arzătoarele de gaz și la sobă.





 Nu atingeți butoanele de funcționare cu mâinile ude.



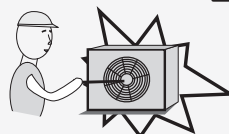

 În cazul în care apare o defecțiune, opriți aparatul din telecomandă înainte de a opri alimentarea.

 Nu introduceți niciodată un băț sau un obstacol similar în unitate. Deoarece ventilatorul se rotește cu viteză mare, acest lucru poate provoca vătămări.

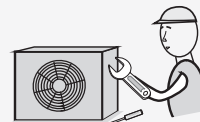

 Nu reparați aparatul singuri. Dacă acest lucru este realizat incorect, poate duce la electrocutare etc.



 Nu puneți obiecte pe unitatea exterioară.

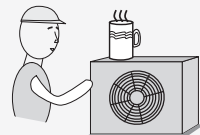

 Nu legați, trageți și nu presați cablul de alimentare, pentru a nu se deteriora. Un șoc electric sau un incendiu este probabil cauzat de un cablu de alimentare deteriorat.



# Măsuri de siguranță

## Măsuri de precauție la utilizarea agentului frigorific R32

Pentru multe sisteme, agentul frigorific se utilizează la multiple unități exterioare. Procedurile de bază ale lucrărilor de instalare sunt aceleași ca în cazul agentului frigorific convențional (R22 sau R410A). Cu toate acestea, acordați atenție următoarelor aspecte:

### ATENȚIE

1. **Transportul echipamentelor care conțin agenți frigorifici inflamabili**  
Respectarea reglementărilor de transport
2. **Marcarea echipamentelor folosind indicatoare**  
Respectarea reglementărilor locale
3. **Eliminarea echipamentelor care utilizează agenți frigorifici inflamabili**  
Respectarea reglementărilor naționale
4. **Depozitarea echipamentelor/aparatelor**  
Depozitarea echipamentelor trebuie să fie în conformitate cu instrucțiunile producătorului.
5. **Depozitarea echipamentelor ambalate (nevândute)**
  - Protecția ambalajului pentru depozitare trebuie construită astfel încât deteriorarea mecanică a echipamentului din interiorul ambalajului să nu provoace o scurgere a încărcăturii de agent frigorific.
  - Numărul maxim admis de echipamente pentru a fi depozitate împreună va fi stabilit de reglementările locale.
6. **Informații despre service**
  - 6-1 **Verificări ale zonei**  
Înainte de începerea lucrărilor la sistemele care conțin agenți frigorifici inflamabili, sunt necesare verificări de siguranță pentru a exista asigurarea că riscul de aprindere este redus la minimum. Pentru repararea sistemului de refrigerare, trebuie luate în considerare următoarele măsuri de precauție înainte de efectuarea lucrărilor la sistem.
  - 6-2 **Procedură de lucru**  
Lucrările se desfășoară în cadrul unei proceduri controlate, astfel încât să se reducă la minimum riscul ca gazele sau vaporii inflamabili să fie prezenți în timpul lucrărilor.
  - 6-3 **Zona de lucru generală**
    - Tot personalul de întreținere și alte persoane care lucrează în zona locală vor fi instruiți cu privire la natura lucrărilor care se efectuează. Se vor evita lucrările în spații închise.
    - Zona din jurul spațiului de lucru este delimitată. Asigurați-vă că acele condiții din zonă au fost securizate privind controlul materialelor inflamabile..
  - 6-4 **Verificarea prezenței agentului frigorific**
    - Zona trebuie verificată cu un detector de agent frigorific adecvat înainte și în timpul lucrului, pentru ca tehnicianul să fie conștient de atmosfere potențial inflamabile.
    - Asigurați-vă că echipamentul de detectare a scurgerilor este adecvat pentru utilizare pentru agenți frigorifici inflamabili, adică să nu producă scântei, să fie etanș sau sigur intrinsec.



# Măsuri de siguranță

## ATENȚIE

### 6-5 Prezența extingtorului

- În cazul în care se efectuează lucrări la cald la echipamentul de refrigerare sau la orice piese asociate, trebuie să fie disponibil un echipament adecvat pentru stingerea incendiilor.
- Amplasați un extingtor cu pulbere uscată sau cu CO2 adiacent zonei de încărcare.

### 6-6 Fără surse de aprindere

- Nici o persoană care efectuează lucrări legate de un sistem de refrigerare care implică expunerea la lucrări la orice conductă care conține sau a conținut un agent frigorific inflamabil, nu trebuie să utilizeze surse de aprindere care să poată provoca riscul de incendiu sau explozie.
- Toate sursele posibile de aprindere, inclusiv fumatul, trebuie să fie păstrate suficient de departe de locul de instalare, reparare, îndepărtare și eliminare, timp în care, eventual, agentul frigorific inflamabil poate fi eliberat în spațiul din jur. Înainte de a se desfășura activitatea, zona din jurul echipamentului trebuie
- verificată pentru a vă asigura că nu există pericole inflamabile sau riscuri de aprindere. Indicatorul „Fumatul interzis” trebuie afișat.

### 6-7 Zonă ventilată

Asigurați-vă că zona se află în aer liber sau că este ventilată corespunzător

- înainte de a intra în sistem sau de a efectua lucrări la cald. Un anumit grad de ventilare se va asigura în continuare în perioada în care se efectuează lucrările.
- Ventilația trebuie să disperseze în siguranță orice agent frigorific eliberat și, de preferință, să-l evacueze extern în atmosferă.

### 6-8 Verificări la echipamentul de refrigerare

În cazul în care componentele electrice sunt modificate, acestea trebuie să fie

- adecvate scopului și specificațiilor corecte.
- În orice moment trebuie respectate instrucțiunile producătorului de întreținere și service. În caz de incertitudine, consultați departamentul tehnic al producătorului pentru asistență.
- Următoarele verificări se aplică instalațiilor care utilizează agenți frigorifici inflamabili:
  - Volumul de încărcare este în concordanță cu dimensiunea camerei în care sunt instalate piesele care conțin agentul frigorific;
  - Echipamentul și prizele de ventilație funcționează adecvat și nu sunt obstrucționate;
  - Dacă se utilizează un circuit de refrigerare indirect, circuitul secundar trebuie să fie verificat pentru prezența agentului frigorific;
  - Marcajul de pe echipament trebuie să fie continuu vizibil și lizibil. Marcajele și semnele care sunt ilizibile vor fi corectate;
  - Conducta sau componentele de refrigerare sunt instalate într-o poziție în care este puțin probabil să fie expuse la vreo substanță care poate coroda componentele care conțin agentul frigorific, cu excepția cazului în care

# Măsuri de siguranță

## ATENȚIE

componentele sunt construite din materiale care sunt inerent rezistente la coroziune sau sunt protejate adecvat împotriva coroziunii.

### 6-9 Verificări la dispozitivele electrice

- Repararea și întreținerea componentelor electrice trebuie să includă verificări de siguranță inițiale și proceduri de inspecție a componentelor.
- În cazul în care există o defecțiune care ar putea compromite siguranța, atunci nu va fi conectată nicio alimentare electrică la circuit până când defecțiunea nu este rezolvată în mod satisfăcător.
- Dacă defecțiunea nu poate fi remediată imediat, dar este necesară funcționarea în continuare, se va utiliza o soluție temporară adecvată.
- Acest lucru este raportat proprietarului echipamentului, astfel încât toate părțile să fie informate. Verificările de siguranță inițiale includ:
  - Condensatorii să fie descărcați: acest lucru trebuie făcut într-un mod sigur pentru a evita posibilitatea apariției de scântei;
  - Că nu există componente electrice sub tensiune și cablurile nu sunt expuse în timpul încărcării, recuperării sau curățării sistemului;
  - Că există continuitate a legăturii de pământ.

### 7. Reparații la componente etanșe

În timpul reparațiilor componentelor etanșe, toate sursele electrice vor fi deconectate de la echipamentul în lucru înainte de îndepărtarea capacelor etanșe etc.

- Dacă este absolut necesar să aveți o sursă de alimentare electrică pentru echipamente în timpul lucrărilor de reparații, atunci în punctul cel mai critic trebuie amplasată o formă de detectare a scurgerilor care funcționează permanent, pentru a avertiza asupra unei situații potențial periculoase.
- O atenție deosebită trebuie acordată următoarelor aspecte pentru a exista asigurarea că, prin lucrul la componente electrice, carcasa nu este modificată astfel încât nivelul de protecție să fie afectat.

Acestea includ deteriorarea cablurilor, numărul excesiv de conexiuni, bornele care nu sunt făcute conform specificațiilor inițiale, deteriorarea garniturilor, montarea incorectă

- a manșoanelor etc.
- Asigurați-vă că aparatul este montat în siguranță.
- Asigurați-vă că garniturile sau materialele de etanșare nu s-au degradat astfel încât să nu mai poată servi scopului de a preveni pătrunderea de medii inflamabile.
- Piese de schimb trebuie să fie în conformitate cu specificațiile producătorului.

#### OBSERVAȚIE:

Utilizarea materialului de etanșare siliconic poate inhiba eficacitatea unor tipuri de echipamente de detectare a scurgerilor. Componentele intrinsec sigure nu trebuie izolate înainte de a fi în lucru.

### 8. Reparații la componentele intrinsec sigure

- Nu aplicați sarcini inductive sau de capacitanță permanente pe circuit fără a vă asigura că acestea nu vor depăși tensiunea și curentul admis pentru echipamentul utilizat.
- Componentele intrinsec sigure sunt singurele tipuri la care se poate lucra în timp ce

# Măsurile de siguranță

## ATENȚIE

se află sub sarcină în prezența unei atmosfere inflamabile. Aparatul de testare trebuie să fie la un nivel corect.

- Înlocuiți componentele numai cu piese specificate de producător.
- Alte piese pot duce la aprinderea agentului frigorific în atmosferă în urma unei scurgeri.

### 9. Cablarea

- Verificați dacă acea cablare nu va fi supusă uzurii, coroziunii, presiunii excesive, vibrațiilor, muchiilor ascuțite sau a altor efecte adverse ale mediului.
- Verificarea trebuie, de asemenea, să țină seama de efectele îmbătrânirii sau ale vibrațiilor continue de la surse precum compresoare sau ventilatoare.

### 10. Detectarea agenților frigorifici inflamabili

- În niciun caz nu se vor folosi surse potențiale de aprindere în căutarea sau detectarea scurgerilor de agent frigorific.
- Nu se va utiliza o lampă cu halogenuri (sau orice alt detector care folosește o flacără deschisă).

### 11. Metode de detectare a scurgerilor

- Următoarele metode de detectare a scurgerilor sunt considerate acceptabile pentru sistemele care conțin agenți frigorifici inflamabili:
  - Detectoarele electronice de scurgeri se pot utiliza pentru a detecta agenți frigorifici inflamabili, dar este posibil ca sensibilitatea să nu fie adecvată sau să necesite recalibrare. (Echipamentele de detecție trebuie calibrate într-o zonă fără agent frigorific).
  - Asigurați-vă că detectorul nu este o sursă potențială de aprindere și este adecvat pentru agentul frigorific utilizat.
  - Echipamentele de detectare a scurgerilor se setează la un procent din LFL al agentului frigorific și se calibrează pentru agentul frigorific utilizat și se confirmă procentul corespunzător de gaz (maxim 25%).
  - Lichidele de detectare a scurgerilor sunt adecvate pentru utilizarea la majoritatea agenților frigorifici, dar trebuie evitată utilizarea de detergenți care conțin clor, deoarece clorul poate reacționa cu agentul frigorific și corodează conductele de cupru.
  - În cazul în care se suspectează o scurgere, toate flăcările deschise vor fi îndepărtate/stinse.
  - Dacă se constată o scurgere de agent frigorific care necesită brazare, tot agentul frigorific trebuie recuperat din sistem sau izolat (cu ajutorul unor supape de închidere) într-o parte a sistemului departe de scurgere.
  - Apoi, azotul fără oxigen (OFN) trebuie purjat prin sistem atât înainte cât și în timpul procesului de brazare.

### 12. Îndepărtare și evacuare

- La intrarea în circuitul de refrigerare pentru a face reparații - sau pentru orice alt scop - trebuie utilizate proceduri convenționale.
- Cu toate acestea, este important să se respecte cele mai bune practici, deoarece trebuie luată în considerare inflamabilitatea.
- Trebuie să se respecte următoarea procedură:
  - Îndepărtați agentul frigorific;
  - Purjați gaz inert în circuit;

# Măsuri de siguranță

## ATENȚIE

- Evacuați;
- Purjați din nou gaz inert în circuit;
- Deschideți circuitul prin tăiere sau brazare.
- Agentul frigorific încărcat este recuperat în butelii de recuperare adecvate.
- Sistemul va fi „spălat” cu OFN pentru a face redă siguranța unității.
- Este posibil ca acest proces să necesite repetarea de mai multe ori.
- Pentru această activitate nu trebuie utilizat aer comprimat sau oxigen.
- Spălarea se va realiza prin introducerea de vid în sistem cu OFN și continuarea umplerii până la atingerea presiunii de lucru, apoi aerisirea în atmosferă și, în final, vidarea.
- Acest proces se repetă până când nu mai există agent frigorific în sistem. Când se utilizează încărcarea finală cu OFN, sistemul trebuie aerisit la presiune atmosferică pentru a permite efectuarea lucrării.
- Această operație este vitală dacă trebuie să se efectueze operațiuni de brazare pe conductă.
- Asigurați-vă că priza pentru pompa de vid nu este aproape de sursele de aprindere și că există ventilație disponibilă.

### 13. Proceduri de încărcare

- Pe lângă procedurile convenționale de încărcare, trebuie respectate următoarele cerințe:
  - Asigurați-vă că nu are loc contaminarea diferiților agenți frigorifici atunci când utilizați echipamente de încărcare.
  - Furtunurile sau conductele trebuie să fie cât mai scurte pentru a reduce la minimum cantitatea de agent frigorific conținut în acestea.
  - Buteliile trebuie păstrate în poziție verticală.
  - Asigurați-vă că sistemul de refrigerare este împământat înainte de a încărca sistemul cu agent frigorific.
  - Etichetați sistemul când încărcarea este completă (dacă nu este deja).
  - Trebuie să aveți mare grijă să nu supraîncărcați sistemul de refrigerare.
- Înainte de reîncărcare a sistemului, acesta trebuie testat la presiune cu OFN.
- Sistemul este testat de scurgeri la finalizarea încărcării, dar înainte de punerea în funcțiune.
- Trebuie efectuată o testare de scurgeri înainte de a părăsi locația.

### 14. Dezafectarea

- Înainte de a efectua această procedură, este esențial ca tehnicianul să fie complet familiarizat cu echipamentul și cu toate detaliile acestuia.
- Se recomandă bune practici ca toți agenții frigorifici să fie recuperați în siguranță.
- Înainte de realizarea sarcinii, trebuie prelevat un eșantion de ulei și agent frigorific în cazul în care este necesară o analiză înainte de reutilizarea agentului frigorific recuperat. Este esențial ca energia electrică să fie disponibilă înainte de începerea sarcinii.
  - a) Familiarizați-vă cu echipamentul și funcționarea acestuia.
  - b) Izolați sistemul din punct de vedere electric.

# Măsuri de siguranță

## ATENȚIE

- c) Înainte de a efectua procedura asigurați-vă că:
- Echipamentele de manipulare mecanică sunt disponibile, dacă este necesar, pentru manipularea buteliilor cu agent frigorific;
  - Toate echipamentele individuale de protecție sunt disponibile și sunt utilizate corect;
  - Procesul de recuperare este supravegheat în permanență de o persoană competentă;
  - Echipamentele de recuperare și buteliile sunt conforme cu standardele corespunzătoare.
- d) Reduceți presiunea sistemului frigorific, dacă este posibil.
- e) Dacă vidarea nu este posibilă, realizați un colector astfel încât agentul frigorific să poată fi îndepărtat din diferite părți ale sistemului.
- f) Asigurați-vă că butelia este situată pe cântar înainte de a avea loc recuperarea.
- g) Porniți echipamentul de recuperare și acționați în conformitate cu instrucțiunile producătorului.
- h) Nu supraîncărcați bateriile. (Nu mai mult de 80% volum de încărcare lichid).
- l) Nu depășiți presiunea maximă de lucru a buteliei, chiar și temporar.
- j) Când buteliile au fost umplute corect și procesul finalizat, asigurați-vă că buteliile și echipamentele sunt îndepărtate din locație imediat și toți robinetii de izolare de pe echipament sunt închiși.
- k) Agentul frigorific recuperat nu trebuie încărcat într-un alt sistem de refrigerare decât dacă a fost curățat și verificat.

### 15. Etichetarea

- Echipamentele trebuie să fie etichetate să ateste că au fost dezafectate și golite de agent frigorific.
- Eticheta trebuie datată și semnată.
- Asigurați-vă că există etichete pe echipament care să indice că echipamentul conține agent frigorific inflamabil.

### 16. Recuperarea

- Atunci când scoateți agentul frigorific dintr-un sistem, fie pentru întreținere, fie pentru dezafectare, se recomandă bune practici pentru ca toți agenții frigorifici să fie îndepărtați în siguranță.
- Când transferați agentul frigorific în butelii, asigurați-vă că sunt utilizate doar buteliile de recuperare corespunzătoare.
- Asigurați-vă că este disponibil numărul adecvat de butelii pentru depozitarea încărcăturii totale a sistemului.
- Toate buteliile care urmează să fie utilizate sunt destinate agentului frigorific recuperat și sunt etichetate pentru acel agent frigorific (adică butelii speciale pentru recuperarea agentului frigorific).
- Cilindrii trebuie să fie dotați cu supape de eliberare a presiunii și supape de închidere asociate în stare bună de funcționare.
- Buteliile de recuperare sunt golite și, dacă este posibil, răcite înainte de recuperare.
- Echipamentul de recuperare trebuie să funcționeze bine, să dețină un set de instrucțiuni cu privire la echipamentele disponibile și care să fie adecvate

## Măsuri de siguranță

### ATENȚIE

pentru recuperarea agenților frigorifici inflamabili.

În plus, trebuie să fie disponibil un set de cântare calibrate și în stare de funcționare bună.

- Furtunurile trebuie să fie complete cu cuplaje de deconectare fără scurgeri și în stare bună.

Înainte de a utiliza echipamentul de recuperare, verificați dacă acesta este în stare de

- funcționare satisfăcătoare, dacă a fost întreținut în mod corespunzător și dacă componentele electrice asociate sunt etanșe pentru a preveni aprinderea în caz de eliberare a agentului frigorific. Dacă aveți îndoieli, consultați producătorul.
- Agentul frigorific recuperat va fi returnat furnizorului de agent frigorific în butelia de recuperare adecvată însoțită de nota de transfer de deșeuri corespunzătoare. Nu amestecați agenți frigorifici în unitățile de recuperare și, mai ales, nu în butelii.
- Dacă se elimină compresoarele sau uleiurile de compresie, asigurați-vă că au fost evacuate la un nivel adecvat pentru a vă asigura că agentul frigorific inflamabil nu rămâne în lubrifiant.

Procesul de evacuare trebuie efectuat înainte de returnarea compresorului către furnizori.

- Pentru a accelera acest proces, trebuie utilizată numai încălzirea electrică a corpului compresorului.

În cazul în care uleiul este evacuat dintr-un sistem, acest lucru trebuie efectuat în

- siguranță.

### ATENȚIE





- Când deplasați sau relocați aparatul de aer condiționat, consultați tehnicienii de service cu experiență pentru deconectarea și reinstalarea unității.
- Nu așezați alte produse electrice sau obiecte casnice sub unitatea interioară sau cea exterioară. Condensul care se scurge din unitate poate să le ude și poate provoca deteriorarea sau defecțiunea acestora.
- Nu utilizați mijloace de accelerare a procesului de decongelare sau pentru curățare, altele decât cele recomandate de producător.
- Aparatul trebuie amplasat într-o cameră fără surse de aprindere cu funcționare continuă (de exemplu, flăcări deschise, un aparat cu gaz în funcțiune sau un încălzitor electric în funcțiune).
- Nu străpungeți și nu ardeți.
- Rețineți că agenții frigorifici pot fi inodori.
- Mențineți orificiile de aerisire neobstrucționate.
- Aparatul trebuie depozitat într-o zonă bine ventilată, unde dimensiunea camerei corespunde zonei camerei, așa cum este specificat pentru funcționare.
- Aparatul trebuie amplasat într-o cameră fără aparate cu funcționare continuă cu flacără deschisă (de exemplu, un aparat cu gaz în funcțiune) și fără surse de aprindere (de exemplu, un încălzitor electric în funcțiune).

# Măsuri de siguranță

## ATENȚIE

- Orice persoană care este implicată să lucreze cu sau să intre într-un circuit de refrigerare trebuie să dețină un certificat valabil de la o autoritate de evaluare acreditată în industrie, care autorizează competența lor de a gestiona agenții frigorifice în siguranță, în conformitate cu specificațiile de evaluare recunoscute din industrie.
- Repararea trebuie efectuată numai conform recomandărilor producătorului de echipamente. Întreținerea și reparațiile care necesită asistența unei alte persoane calificate, se efectuează sub supravegherea persoanei competente în utilizarea de agenți frigorifici inflamabili. Nu utilizați mijloace de accelerare a procesului de decongelare sau pentru curățare, altele decât cele recomandate de producător.
- Aparatul trebuie instalat, utilizat și depozitat într-o cameră cu o pardoseală mai mare de 10 m<sup>2</sup>.
- Instalarea conductelor trebuie să se efectueze într-o cameră cu o suprafață mai mare de 10 m<sup>2</sup>.
- Instalarea conductelor trebuie să se efectueze în conformitate cu reglementările naționale privind gazele.
- Cantitatea maximă de agent frigorific încărcat este de 2,5 kg. Încărcarea specifică a agentului frigorific trebuie să se conformeze specificațiilor de pe plăcuța de identificare a unității exterioare.
- Conectorii mecanici utilizați în interior trebuie să respecte ISO 14903. Atunci când conectorii mecanici sunt reutilizați în interior, piesele de etanșare trebuie reînnoite. Atunci când îmbinările conice sunt reutilizate în interior, partea evazată va fi recondiționată. Instalația conductelor trebuie să fie minimă.
- Conexiunile mecanice trebuie să fie accesibile în scop de întreținere.

Semnificația simbolurilor afișate pe unitatea interioară sau unitatea exterioară.

 Caution, risk of fire	<b>AVERTIS- MENT</b>	Acest simbol arată că acest aparat utilizează un agent frigorific inflamabil. Dacă agentul frigorific se scurge și este expus la o sursă de aprindere externă, există riscul de incendiu
	<b>ATENȚIE</b>	Acest simbol arată că manualul de utilizare trebuie citit cu atenție.
	<b>ATENȚIE</b>	Acest simbol arată că personalul de service trebuie să manevreze acest echipament conform manualului de instalare.
	<b>ATENȚIE</b>	Acest simbol arată că există informații disponibile, precum manualul de utilizare sau manualul de instalare.

# Instrucțiuni de instalare

## Schema de instalare

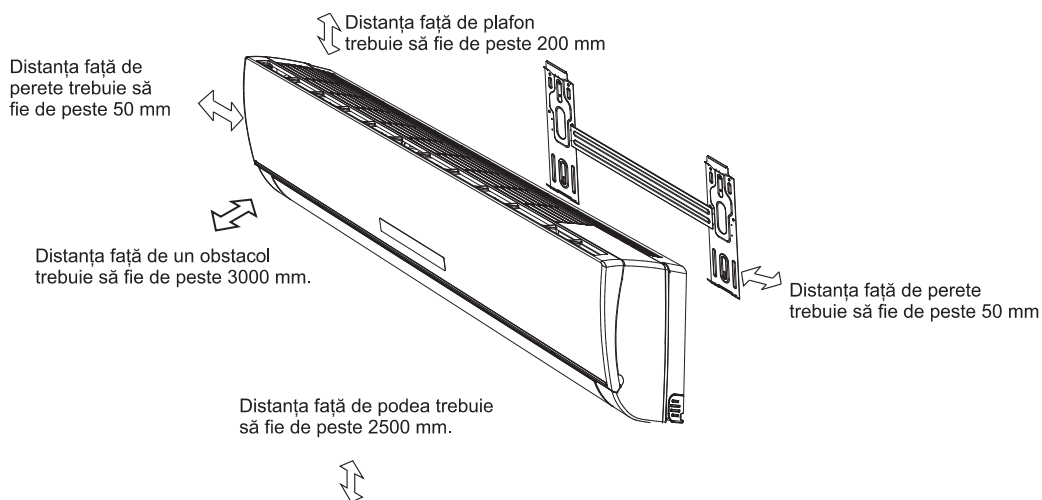

## Unitatea interioară A



- *Figura de mai sus este doar o simplă prezentare a unității, s-ar putea să nu se potrivească cu aspectul extern al unității achiziționate.*
- *Instalarea trebuie efectuată conform standardelor naționale de cablare numai de către personal autorizat.*

## Selectați locațiile de instalare

### Locația de instalare a unității interioare:

1. Să nu existe niciun obstacol în apropierea orificiului de ieșire a aerului și aerul să poată fi dispersat ușor în fiecare colț al camerei.
2. Să fie ușor să scoateți conducta de conectare și să efectuați o gaură de perete.
3. Păstrați distanța necesară față de plafon și perete în conformitate cu schema de instalare.
4. Filtrul de aer să fie ușor de îndepărtat.
5. Păstrați aparatul și telecomanda la o distanță de un metru față de televizor, radio etc.
6. Nu amplasați nimic în apropierea orificiului de admisie a aerului care l-ar putea obstrucționa.
7. Telecomanda va funcționa anormal într-o cameră dotată cu lumini digitale.
8. Instalați-o într-un loc care poate suporta greutatea acesteia.

**Instalarea unității exterioare se află în manualul de instalare a unității exterioare.**



# Instrucțiuni de instalare

## Instalarea unității interioare

### 1. Instalarea plăcii de montaj

- Decideți locația de instalare a plăcii de montaj în funcție de locația unității interioare și de direcția conductei.
- Mențineți placa de montaj pe orizontală cu o riglă orizontală sau de nivel.
- Efectuați găuri la o adâncime de 32 mm pe perete pentru fixarea plăcii.
- Introduceți diblul în gaură, fixați placa de montaj cu holșuruburi.
- Verificați dacă placa de montaj este bine fixată. Apoi efectuați o gaură pentru conductă.

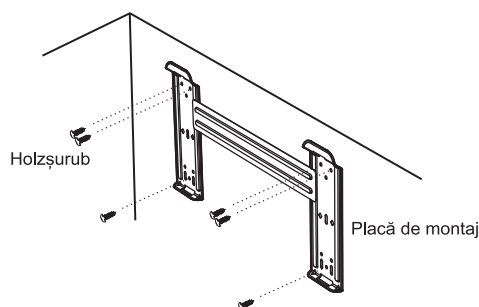

*Observație: Forma plăcii dvs. de montaj poate fi diferită de cea de mai sus, dar metoda de instalare este similară.*

*Observație: După cum se prezintă în figura de mai sus, cele șase găuri pentru șuruburile cu filet pentru placa de montaj trebuie utilizate pentru fixarea plăcii de montaj, celelalte sunt pregătite.*

### 2. Efectuați o gaură pentru conductă

- Decideți poziția orificiului pentru conductă în funcție de locația plăcii de montaj..
- Efectuați o gaură în perete de aproximativ 50 mm. Gaura trebuie să fie înclinată puțin în jos, spre exterior.
- Instalați un manșon prin gaura din perete pentru a menține peretele îngrijit și curat..

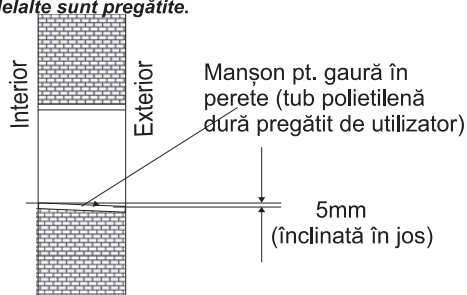

### 3. Instalarea conductei unității interioare

- Introduceți conductele (conducta de lichid și gaz) și cablurile prin gaura din perete din exterior sau puneți-le din interior după finalizarea conexiunii conductei interioare și a cablurilor, astfel încât să se conecteze la unitatea exterioară.
- Decideți dacă tăiați piesa de descărcare în conformitate cu direcția conductei (după cum se arată mai jos)

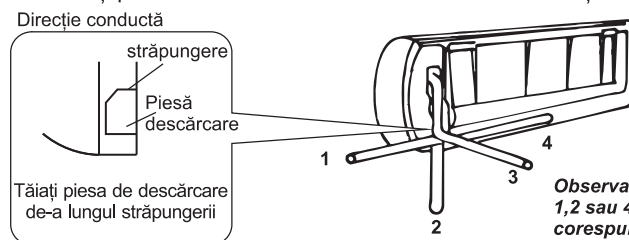

*Observație: Când instalați conducta în direcțiile 1,2 sau 4, tăiați piesa de descărcare corespunzătoare de pe baza unității interioare.*

- După conectarea conductei, după cum este necesar, instalați furtunul de evacuare. Apoi conectați cablurile de alimentare. După conectare, înfășurați conductele, cablurile și furtunul de scurgere împreună cu materiale termoizolatoare.

# Instrucțiuni de instalare



## Izolarea termică a îmbinărilor de conducte:

Înfășurați îmbinările conductelor cu materiale termoizolante și apoi înfășurați cu o bandă de vinil.

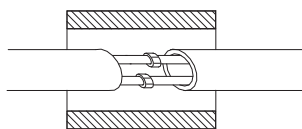

Izolație termică

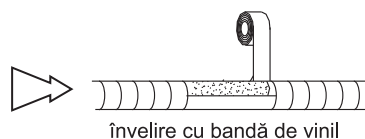

Învelire cu bandă de vinil

## Izolarea termică a conductelor::

- Amplasați furtunul de scurgere sub conducte.
- Materialul izolanț utilizează spumă de polietilenă cu grosimea de peste 6 mm.

**Observație:** Furtunul de scurgere este pregătit de utilizator.

- Conducta de scurgere trebuie să fie orientată în jos pentru o scurgere ușoară. Nu amplasați conducta de scurgere răsucită, forțată sau ondulată, nu scufundați capătul în apă.
- Dacă la conducta de scurgere este conectat un furtun de evacuare extensibil, asigurați-vă că este izolat termic la trecerea de-a lungul unității interioare.
- Când conductele sunt direcționate spre dreapta, conductele, cablul de alimentare și conducta de scurgere trebuie izolate termic și fixate pe partea din spate a unității cu un element de fixare a conductelor.

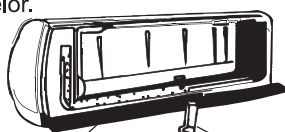
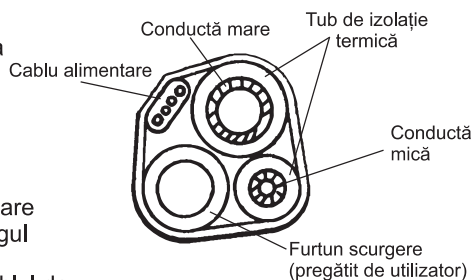

Bază

Element fixare conductă

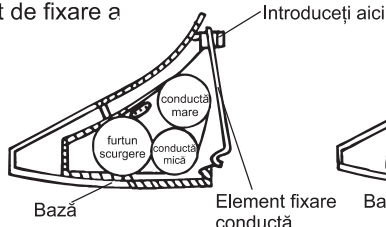

Bază

Element fixare conductă

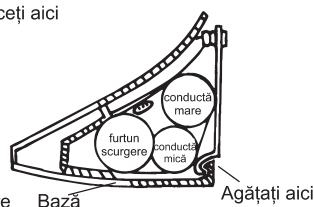

Bază

Agățați aici

A. Introduceți elementul de fixare a conductei în slot.

B. Apăsăți pentru agățarea elementului de fixare în bază.

## Conexiunea conductelor:

- Înainte de a deșuruba capacele mari și mici de etanșare, apăsați capacul mic de etanșare cu degetul până când se oprește zgomotul de evacuare, apoi retrageți degetul.
- Conectați conductele unității interioare cu două chei. Acordați o atenție deosebită cuplului admis, așa cum se arată mai jos, pentru a preveni deformarea și deteriorarea conductelor, a conectorilor și a piulițelor conice.
- Strângeți-le cu degetele la început, apoi utilizați cheile.

☑ Dacă nu auziți zgomotul de evacuare, contactați comerciantul.

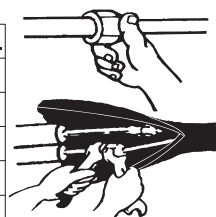
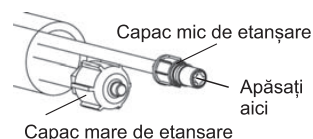

Model	Dimensiune conductă	Cuplu	Lățime piuliță	Grosime min.
7K,9K,12K,18K	Parte lichid ( $\phi$ 6mm sau 1/4 inch)	15~20N·m	17mm	0,5mm
24K	Parte lichid ( $\phi$ 9,53mm sau 3/8 inch)	30~35N·m	22mm	0,6mm
7K,9K,12K	Parte gaz ( $\phi$ 9,53mm sau 3/8 inch)	30~35N·m	22mm	0,6mm
18K	Parte gaz ( $\phi$ 12mm sau 1/2 inch)	50~55N·m	24mm	0,6mm
24K	Parte gaz ( $\phi$ 16mm sau 5/8 inch)	60~65N·m	27mm	0,6mm

**⚠ Observație:** Conexiunea de conducte trebuie efectuată pe exterior!

# Instrucțiuni de instalare

- ☑ Unitatea interioară de 18k include accesoriul de modificare a conexiunii doar pentru unitatea interioară 18K. Poate modifica tubul de conectare a gazului de 9,52 în 12,7. Este instalat în unitatea exterioară.
- ☑ Dacă piulița articulației conice este slăbită după ce a fost strânsă complet, înlocuiți cu o nouă piuliță pentru îmbinare conică.
- ☑ Când scoateți conducta pentru a reloca sau repara unitatea, înlocuiți cu o nouă piuliță pentru îmbinare.

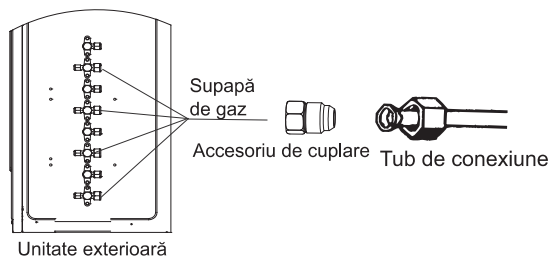

## 4. Conectarea cablului

### • Unitate interioară

Conectați cablul de conectare la unitatea exterioară prin conectarea firelor la bornele de pe placa de control individual, în conformitate cu conexiunea unității exterioare.

**Observație:** La unele modele, este necesar să scoateți cutia pentru a face conexiunea la borna unității interioare.

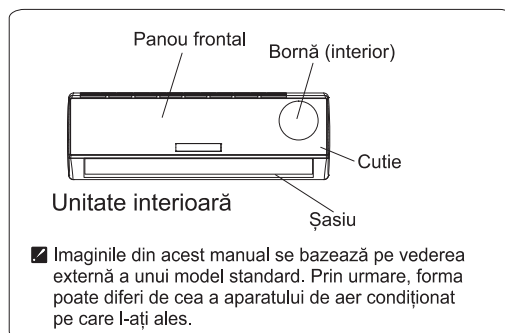

**⚠ Avertisment:** Înainte de avea acces la borne, toate circuitele de alimentare trebuie deconectate.

### Pentru multi inverter

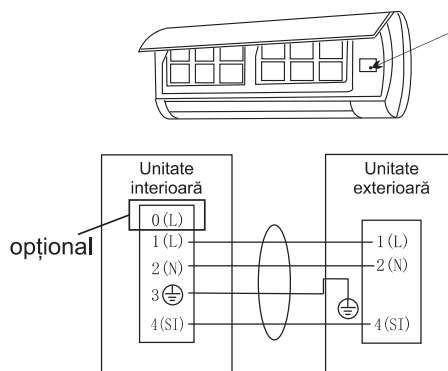
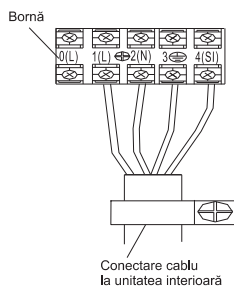

### Pentru mono split

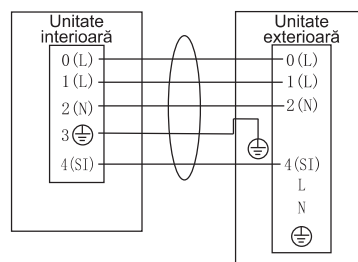
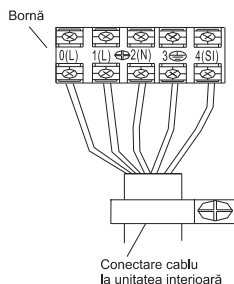

☑ Diagrama este doar de referință, iar bornele reale vor prevala.

# Instrucțiuni de instalare

## Atenție:

1. **Rețineți că trebuie să aveți un circuit individual de alimentare special pentru aparatul de aer condiționat. În ceea ce privește metoda de cablare, consultați schema de circuite afișată pe interiorul ușii de acces.**
2. **Asigurați-vă că grosimea cablului este cea indicată în specificația sursei de alimentare. (Consultați tabelul cu specificațiile cablurilor de mai jos).**
3. **Verificați firele și asigurați-vă că sunt bine fixate după conectarea cablurilor.**
4. **Asigurați-vă că instalați un întreruptor de scurgere la pământ în zonele umede.**

## Specificațiile cablului



Specificațiile cablurilor de conectare interior și exterior	Cablu cu 4 miezuri de 0,75 mm <sup>2</sup> , conform cu Design 245 IEC 57 sau H07RN-F.
Specificație cablu conectare interior și exterior (pentru mono split de 7K~12K)	Cablu cu 5 miezuri de 1,0 mm <sup>2</sup> , conform cu Design 245 IEC 57 sau H07RN-F.
Specificație cablu conectare interior și exterior (pentru mono split de 18K)	Cablu cu 5 miezuri de 1,5 mm <sup>2</sup> , conform cu Design 245 IEC 57 sau H07RN-F.
Specificație cablu conectare interior și exterior (pentru mono split de 24K)	Cablu cu 5 miezuri de 2,5 mm <sup>2</sup> , conform cu Design 245 IEC 57 sau H07RN-F.

## Atenție:



**Accesibilitatea la mufă trebuie să fie garantată chiar și după instalarea aparatului pentru a-l deconecta în caz de nevoie. Dacă nu este posibil, conectați aparatul la un dispozitiv de comutare cu doi poli, cu separare de contact de cel puțin 3 mm amplasat într-o poziție accesibilă chiar și după instalare.**

# Întreținere

## ◆ Întreținerea panoului frontal

<p><b>1</b> <b>Înterupeți sursa de alimentare</b></p> <p>Oprii aparatul mai întâi înainte de a-l deconecta de la sursa de alimentare.</p> 	<p><b>2</b></p> <p>Prindeți din poziția „a” și trageți spre exterior pentru a îndepărta panoul frontal.</p> 
<p><b>3</b> <b>Ștergeți cu o cârpă moale și uscată.</b></p> <p>Utilizați o cârpă moale pentru umiditate pentru a curăța panoul frontal dacă este foarte murdar;</p>  <p>Utilizați o cârpă moale și uscată pentru a-l curăța</p>	<p><b>4</b> <b>Nu utilizați niciodată substanțe volatile, cum ar fi benzina sau pulberea de lustruit pentru a curăța aparatul.</b></p> 
<p><b>5</b> <b>Nu pulverizați niciodată apă pe unitatea interioară</b></p>  <p>Pericol! Electrocutare!</p>	<p><b>6</b> <b>Reinstalați și închideți panoul frontal.</b></p> <p>Reinstalați și închideți panoul frontal apăsând în jos poziția „b”.</p> 

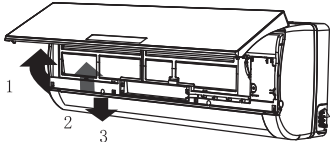
## ◆ Întreținerea filtrului de aer

<p><b>1</b> <b>Oprii aparatul, întrerupeți sursa de alimentare și îndepărtați filtrul de aer.</b></p>  <p>1.Deschideți panoul frontal. 2.Apăsați ușor mânerul filtrului, din față. 3.Prindeți de mâner și glisați în afară filtrul.</p>	<p><b>2</b> <b>Curățați și reinstalați filtrul de aer.</b></p> <p>Dacă murdăria este vizibilă, spălați-o cu o soluție de detergent cu apă caldă. După curățare, uscați bine la umbră.</p> 
<p><b>3</b> <b>Închideți din nou panoul frontal.</b></p> <p>☑ <i>Curățați filtrul de aer la fiecare două săptămâni dacă aparatul de aer condiționat funcționează într-un mediu cu extrem de mult praf.</i></p>	<p>Este necesar să curățați filtrul de aer după utilizarea acestuia timp de aproximativ 100 de ore.</p>

# Protecție

## ◆ Condiții de utilizare

### Temperatura de funcționare

Temperatură		Operația de răcire	Operația de încălzire	Operația de uscare
Temperatura interioară	max	32°C	27°C	32°C
	min	21°C	7°C	18°C
Temperatura exterioară	max	43°C	24°C	43°C
	min	*observație	-15°C	21°C

#### OBSERVAȚIE:

*\*Performanțele optime vor fi obținute în cadrul acestor temperaturi de funcționare. Dacă aparatul de aer condiționat este utilizat în afara condițiilor de mai sus, dispozitivul de protecție se poate declanșa și opri aparatul.*

*\*Pentru modelele cu condiții climatice tropicale (T3), temperatura maximă exterioară este de 55°C în loc de 43°C*

*\*Pentru unele modele, puteți păstra răcirea la -15°C temperatură exterioară prin design unic. În mod normal, performanțele optime de răcire vor fi obținute la peste 21°C. Vă rugăm să consultați distribuitorul pentru a obține mai multe informații.*

*\*La unele modele, se poate menține încălzirea la -15°C temperatură exterioară, unele modele încălzesc la -20°C temperatură exterioară, chiar încălzesc și la temperatură exterioară mai scăzută*

*Temperatura unor produse este permisă dincolo de interval. În situații specifice, vă rugăm să consultați distribuitorul. Atunci când umiditatea relativă este mai mare de 80%, dacă aparatul de aer condiționat funcționează în modul RĂCIRE sau USCARE, cu ușa sau fereastra deschise mult timp, condensul se poate scurge pe la evacuare.*

## ◆ Poluare fonică

- Instalați aparatul de aer condiționat într-un loc care își poate suporta greutatea pentru a putea funcționa mai silențios.
- Instalați unitatea exterioară într-un loc în care aerul descărcat și zgomotul de funcționare nu-i va deranja pe vecini.
- Nu amplasați obstacole în fața evacuării aerului unității exterioare, pentru a nu crește nivelul de zgomot.

## ◆ Caracteristicile dispozitivului de protecție

### 1. Dispozitivul de protecție va funcționa în următoarele cazuri.

- Pentru repornirea unității imediat după oprirea utilizării sau modificarea modului în timpul funcționării, trebuie să așteptați 3 minute.
- Conectarea sursei de alimentare și pornirea simultană a unității, poate începe 20 de secunde mai târziu.

2. Dacă aparatul s-a oprit din funcționare, apăsați din nou butonul ON/OFF pentru a reporni, iar cronometrul trebuie să fie setat din nou dacă a fost anulat.

## ◆ Caracteristicile modului ÎNCĂLZIRE

### Preîncălzire

La începutul operației de ÎNCĂLZIRE, debitul de aer din unitatea interioară este evacuat 2-5 minute mai târziu.



### Decongelare

În operația de ÎNCĂLZIRE, aparatul se va decongeala (dezgheța) automat pentru a crește eficiența. Această procedură durează de obicei 2-10 minute. În timpul decongelării, ventilatoarele opresc funcționarea. După finalizarea decongelării, aparatul revine automat la modul ÎNCĂLZIRE.

**Observație: Încălzirea NU este disponibilă pentru aparate de aer condiționat doar cu răcire.**

# Depanare

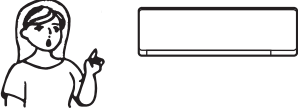
Următoarele cazuri pot să nu reprezinte întotdeauna o defecțiune, vă rugăm să o verificați înainte de a solicita service.

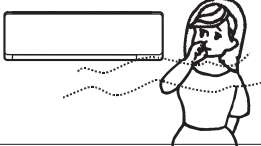
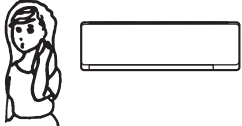
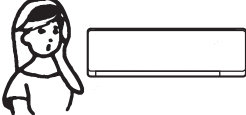
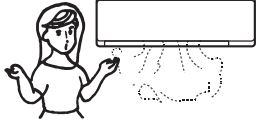
Defecțiune	Analiză																											
<p>Nu funcționează</p> 	<ul style="list-style-type: none"> <li>• Dacă declanșatorul de protecție sau siguranța sunt arse.</li> <li>• Așteptați 3 minute și porniți din nou, dispozitivul de protecție poate împiedica funcționarea unității.</li> <li>• Dacă bateriile din telecomandă s-au descărcat.</li> <li>• Dacă mufa nu este bine conectată.</li> </ul>																											
<p>Nu există aer de răcire sau încălzire</p> 	<ul style="list-style-type: none"> <li>• Este filtrul de aer colmatat?</li> <li>• Sunt blocate intrările și ieșirile de aer condiționat?</li> <li>• Temperatura este setată corect?</li> </ul>																											
<p>Comandă ineficientă</p> 	<ul style="list-style-type: none"> <li>• Dacă există interferențe puternice (de la descărcări electrostatice excesive, anormalitatea tensiunii de alimentare), funcționarea va fi necorespunzătoare. În acest moment, deconectați aparatul de la sursa de alimentare și conectați-l din nou 2-3 secunde mai târziu.</li> </ul>																											
<p>Nu funcționează imediat</p> 	<ul style="list-style-type: none"> <li>• Modificarea modului în timpul funcționării, înseamnă o întârziere de 3 minute.</li> </ul>																											
<p>Miros ciudat</p> 	<ul style="list-style-type: none"> <li>• Acest miros poate proveni de la o altă sursă, cum ar fi mobila, țigara etc., care este aspirat în unitate și suflat odată cu aerul.</li> </ul>																											
<p>Se aude un sunet de apă curgătoare</p> 	<ul style="list-style-type: none"> <li>• Provoacă de debitul de agent frigorific din aparat, nu este o problemă.</li> <li>• Sunetul de decongelare în modul de încălzire.</li> </ul>																											
<p>Se aude un sunet ca de fisurare</p> 	<ul style="list-style-type: none"> <li>• Sunetul poate fi generat de dilatarea sau contractia panoului frontal datorită schimbării temperaturii.</li> </ul>																											
<p>Ceață pulverizată la ieșire</p> 	<ul style="list-style-type: none"> <li>• Ceața apare atunci când aerul din cameră devine foarte rece din cauza aerului rece evacuat din unitatea interioară în timpul modului de funcționare <b>RĂCIRE</b> sau <b>USCARE</b>.</li> </ul>																											
<p>Indicatorul compresorului (roșu) se aprinde constant, iar ventilatorul interior se oprește.</p>	<ul style="list-style-type: none"> <li>• Unitatea trece de la modul de încălzire la decongelare. Indicatorul se va stinge în zece minute și aparatul va reveni la modul de încălzire.</li> </ul>																											
<p>Interferență mod Datorită faptului că toate unitățile interioare sunt cuplate cu o unitate exterioară, unitatea exterioară poate funcționa doar cu același mod (răcire sau încălzire), astfel încât, atunci când modul setat de dvs. este diferit de modul în care funcționează unitatea exterioară, intervine interferența modul. Tabelul prezintă interferența modurilor</p>	<table border="1"> <thead> <tr> <th></th> <th>răcire</th> <th>uscare</th> <th>încălzire</th> <th>ventilator</th> <th></th> </tr> </thead> <tbody> <tr> <td>răcire</td> <td>✓</td> <td>✓</td> <td>×</td> <td>✓</td> <td rowspan="4">✓ -- normal × -- mod interfață</td> </tr> <tr> <td>uscare</td> <td>✓</td> <td>✓</td> <td>×</td> <td>✓</td> </tr> <tr> <td>încălzire</td> <td>×</td> <td>×</td> <td>✓</td> <td>×</td> </tr> <tr> <td>ventilator</td> <td>✓</td> <td>✓</td> <td>×</td> <td>✓</td> </tr> </tbody> </table> <p>Unitatea exterioară funcționează întotdeauna în modul primei unități interioare pornite. Atunci când modul de setare al următoarei unități interioare interferează cu acesta, se vor auzi 3 bipuri, iar unitatea interioară care interferează cu unitățile care funcționează normal, se va opri automat.</p>		răcire	uscare	încălzire	ventilator		răcire	✓	✓	×	✓	✓ -- normal × -- mod interfață	uscare	✓	✓	×	✓	încălzire	×	×	✓	×	ventilator	✓	✓	×	✓
	răcire	uscare	încălzire	ventilator																								
răcire	✓	✓	×	✓	✓ -- normal × -- mod interfață																							
uscare	✓	✓	×	✓																								
încălzire	×	×	✓	×																								
ventilator	✓	✓	×	✓																								

# Identificarea componentelor



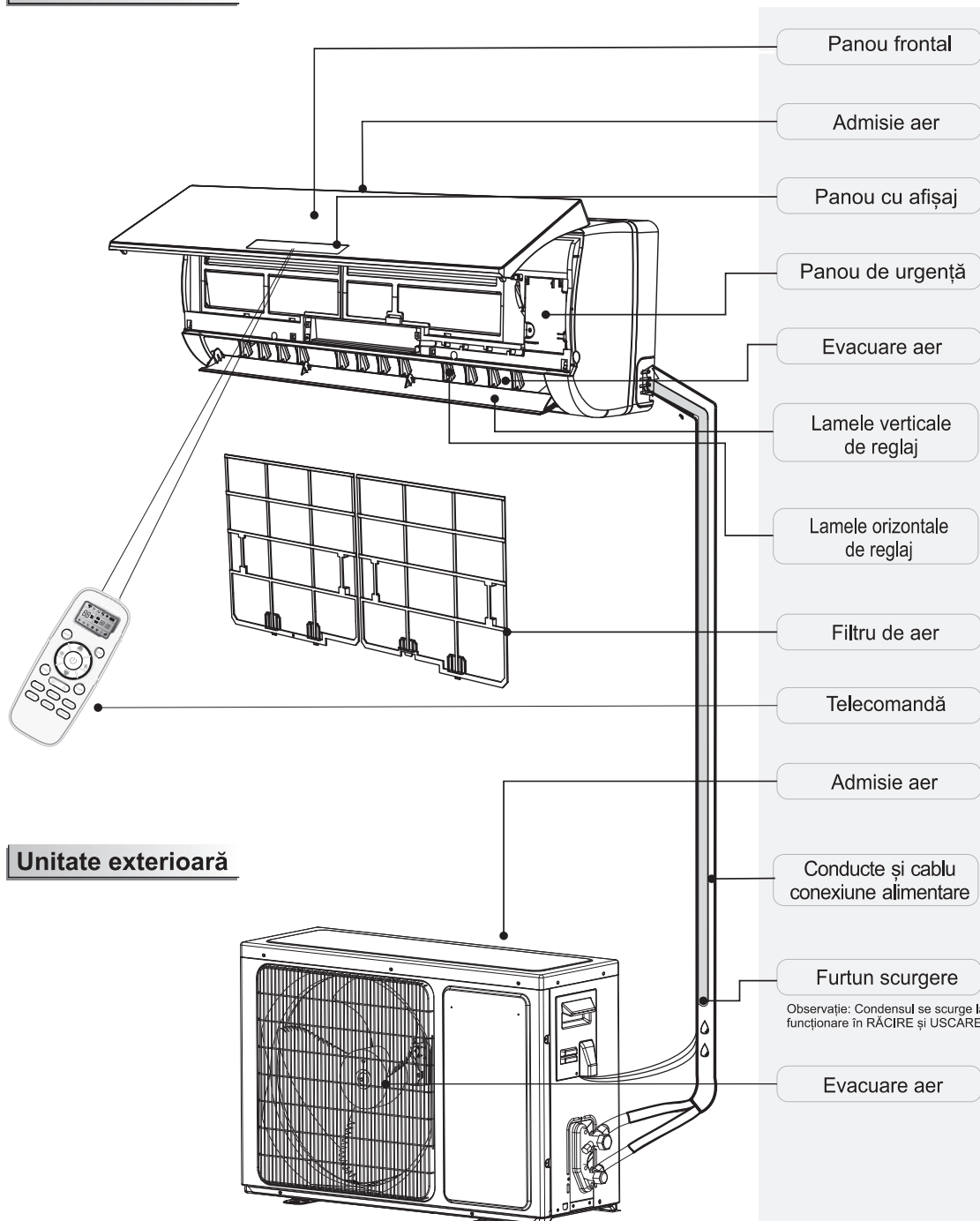

















## Unitate interioară



☑ Imaginile din acest manual se bazează pe vederea externă a unui model standard.  
Prin urmare, forma poate diferi de cea a aparatului de aer condiționat pe care l-ați ales.



# Prezentarea afișajului

88	Indicator de temperatură	1
	<p>Afișate temperatură setată.          Arată FC după 200 de ore de utilizare ca amintire pentru a curăța filtrul.          După curățarea filtrului, apăsați butonul de resetare a filtrului situat pe unitatea interioară, în spatele panoului frontal pentru a reseta afișajul (opțional).</p>	
  	Indicator de funcționare	2
	<p>Se aprinde când aparatul funcționează.          Clipește în timpul decongelării.</p>	
  	Indicator cronometru	3
	<p>Se aprinde în timpul setării orei.</p>	
  	Indicator repaus	4
	<p>Se aprinde în modul repaus.</p>	
 	Indicator compresor	5
	<p>Se aprinde când compresorul funcționează.</p>	
	Indicator mod	6
	<p>Încălzirea este afișată în portocaliu, celelalte în alb.</p>	
	Indicator viteză ventilator	7
	Receptor semnal	8
	Indicator Smart WIFI	9
	<p>Se aprinde când WIFI este pornit.</p>	
 	Indicator NANO	10
	<p>Se aprinde în modul NANO.</p>	
	Indicator mod DOAR VENTILATOR	11
	<p>Se aprinde în modul DOAR VENTILATOR.</p>	
 	Indicator debit aer te urmărește/te evită	12
	Indicator umiditate	13
	<p>Se aprinde în modul umiditate.</p>	
	Indicator funcționare inteligentă, inteligență artificială	14
	<p>Se aprinde în modul AI</p>	

☑ Simbolurile pot fi diferite la aceste modele, dar funcțiile sunt similare.

# Prezentarea afișajului

Seria VT

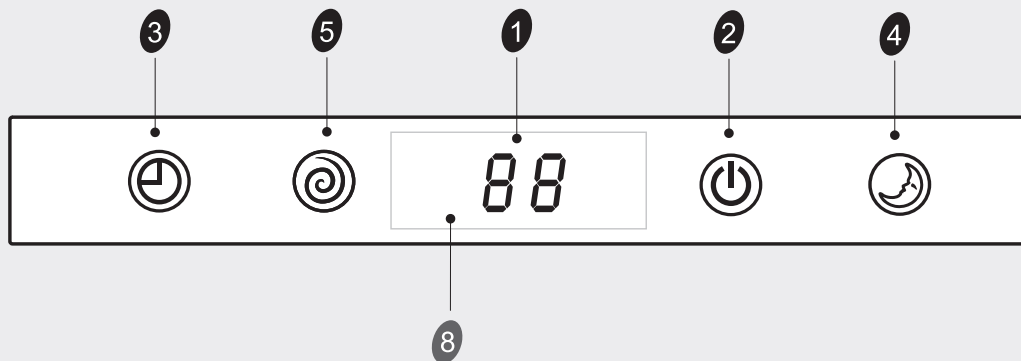

Seria DG (partea dreaptă)

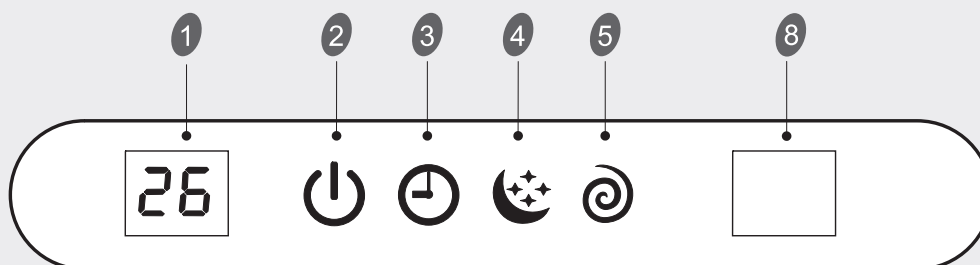

Seria DE

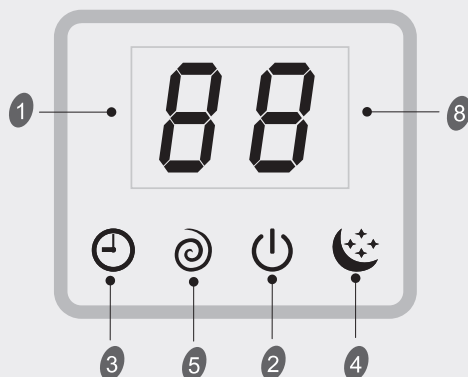

Seria DF



☑ Simbolurile pot fi diferite la aceste modele, dar funcțiile sunt similare.

# Prezentarea afișajului

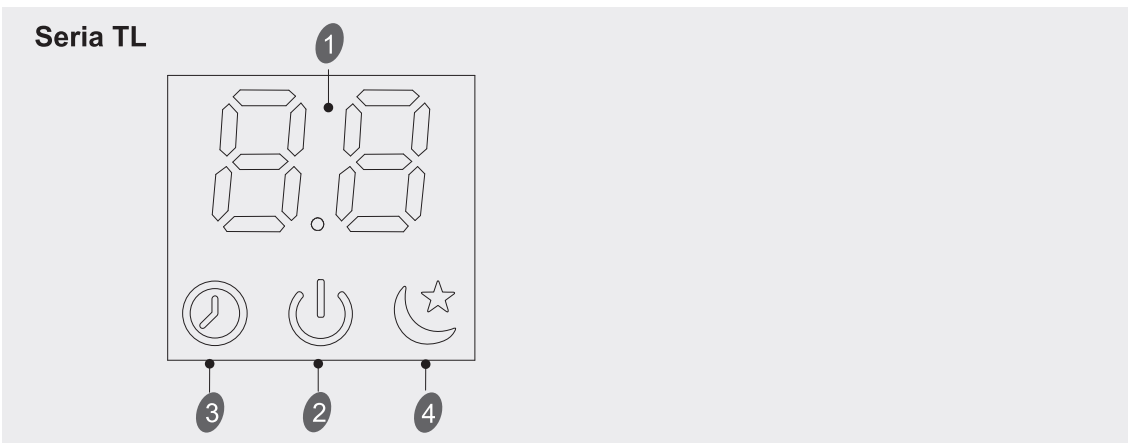
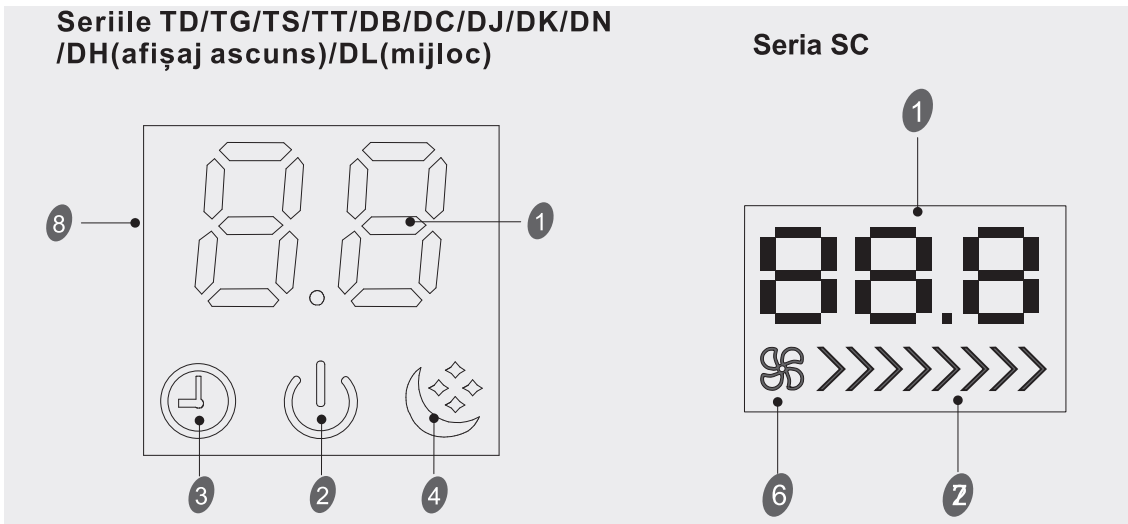
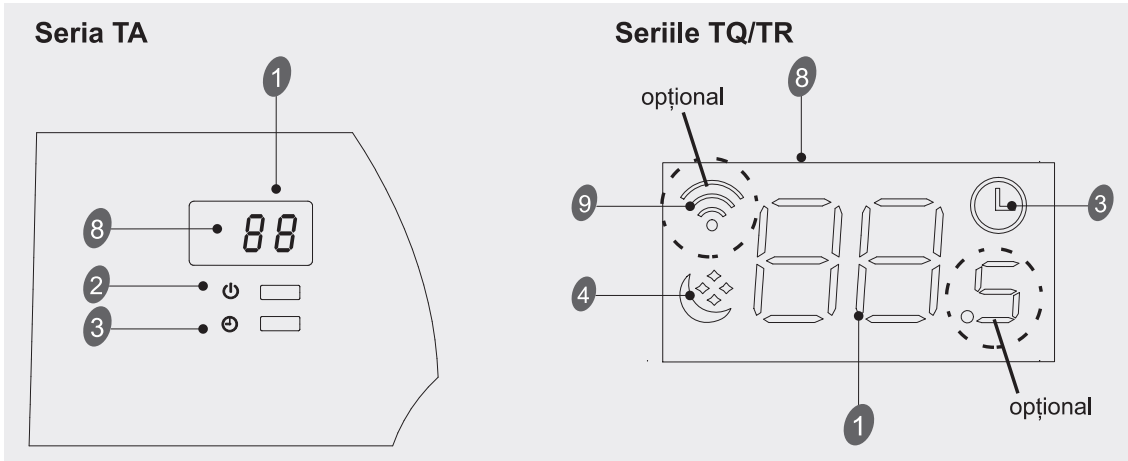

☑ Simbolurile pot fi diferite la aceste modele, dar funcțiile sunt similare.

# Prezentarea afișajului

## Seriile QA/QB

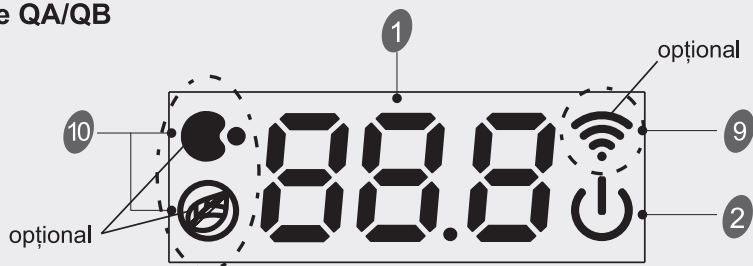

Seriile (TL/TJ/TQ/TR/TU/TV/TP/TM/TU/  
DB/ DC/DL/DJ/DK/DX/KB/KG)(doar 88)/  
(CA/CB/CD/CE/KA) (mijloc)

Seriile (CA/CB/CD/CE/KA)  
(partea dreaptă)

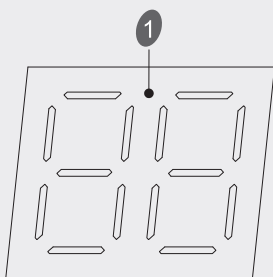

## Seria DP

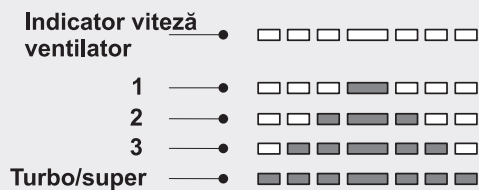
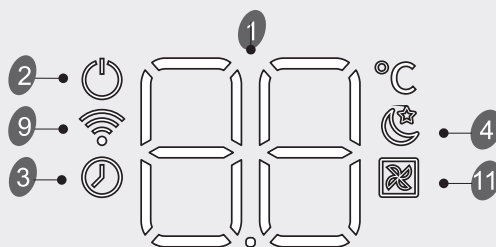
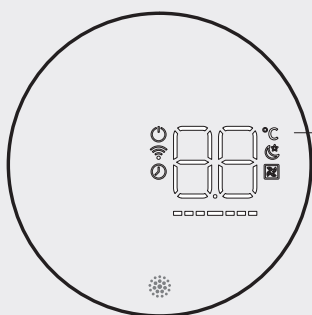

☑ Simbolurile pot fi diferite la aceste modele, dar funcțiile sunt similare.

# Prezentarea afișajului

Seriile VQ/TE/TF/DA/DG(mijloc)/DH/DL(partea dreaptă)

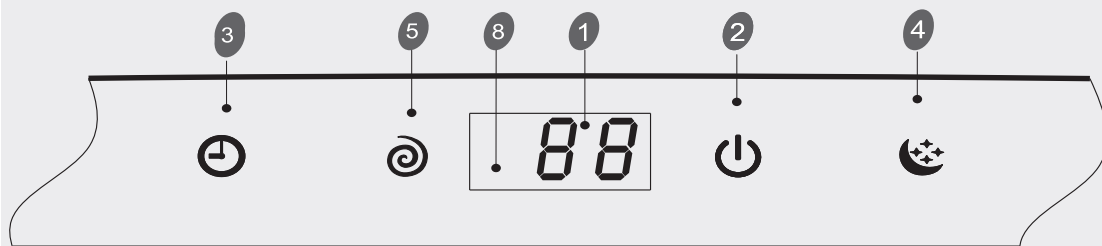

Seria QE

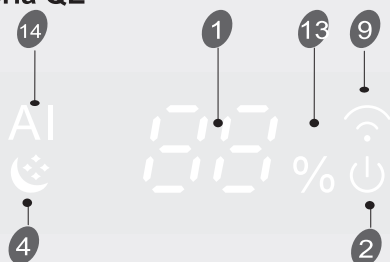

Seria QD

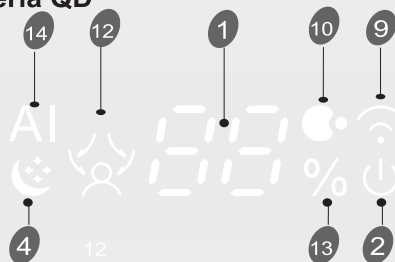

Buton de urgență **A**

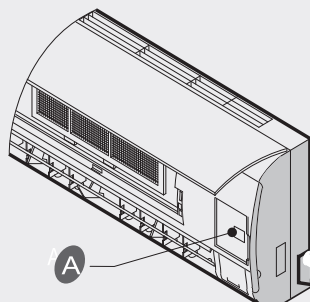

Seriile QA/QB

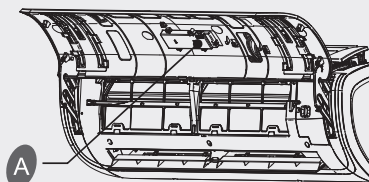

**ON/OFF** Pentru a lăsa aparatul să funcționeze sau să se oprească apăsând butonul.

## PENTRU SISTEME MULTIPLE

**OFF** puteți opri imediat unitatea apăsând butonul.

**RĂCIRE forțată:** puteți forța unitatea să funcționeze în modul de răcire și viteză mare a ventilatorului apăsând butonul timp de 5 secunde. În această stare, temperatura camerei va fi ignorată.

☑ Simbolurile pot fi diferite la aceste modele, dar funcțiile sunt similare.





Hisense (Guangdong) Air Conditioning Co., Ltd.

No.8 Hisense Road, Advanced Manufacturing  
Jiangsha Demonstration Park, Jiangmen City,  
Guangdong Province, P.R.China

EMAIL: [service@hisense.com](mailto:service@hisense.com)

(Aceste instrucțiuni vor fi disponibile și într-un format  
alternativ, de exemplu, solicitați o copie de la distribuitori).