

# Hisense

life reimagined

## **EKSPLOATAVIMO VADOVAS NAUDOTOJUI**

Prieš eksploatuodami šį prietaisą atidžiai perskaitykite šį vadovą ir pasilikite, jeigu jo prireiktų ateityje.

**WF7S1247BW**

**WF7S1247B\***

LT

Lietuvių

Ši skalbimo mašina skirta naudoti tik buityje.

Ja neskalbkite skalbinių, kurių etiketėje nurodyta, kad jų negalima skalbti skalbimo mašina.

Šiame vadove naudojamų toliau nurodytų simbolių reikšmė:

 Informacija, patarimas, užuomina arba rekomendacija

 Įspėjimas - bendrasis pavojus

 Įspėjimas - elektros smūgio pavojus

 Įspėjimas - įkaitęs paviršius

 Įspėjimas - užsiliepsnojimo pavojus



Labai svarbu gerai susipažinti su instrukcijomis.

# TURINYS

<b>4</b>	<b>ATSARGUMO IR SAUGOS PRIEMONĖS</b>	<b>IŽANGA</b>	
<b>12</b>	<b>SKALBIMO MAŠINOS APRAŠYMAS</b>		
13	Techniniai duomenys		
<b>14</b>	<b>ĮRENGIMAS IR PRIJUNGIMAS</b>	<b>PASIRUOŠIMAS PRIEŠ NAUDOJANT PIRMĄ KARTĄ</b>	
15	Gabenimo varžtų/sraigčių išėmimas		
16	Gabenimas ir perkėlimas po įrengimo		
17	Vieta		
17	Kojos reguliavimas		
18	Įrengimo tarpai		
19	Prijungimas prie vandens tiekimo linijos		
19	Aquastop		
20	Vandens išleidimo žarnos prijungimas ir pritvirtinimas		
22	Prijungimas prie maitinimo tinklo		
<b>23</b>	<b>PRIEŠ NAUDOJANT PIRMĄ KARTĄ</b>		
<b>24</b>	<b>SKALBIMO PROCESAS: NUOSEKLIOS INSTRUKCIJOS (1-6 VEIKSMAI)</b>		<b>SKALBIMO PROCESO VEIKSMAI</b>
24	1 veiksmas: Laikykitės skalbinių etiketėse pateiktų nurodymų		
25	2 veiksmas: Pasiruošimas skalbimo procesui		
32	3 veiksmas: Skalbimo programos pasirinkimas		
34	4 veiksmas: Papildomų nuostatų ir funkcijų pasirinkimas		
41	5 veiksmas: Skalbimo programos paleidimas		
42	6 veiksmas: Skalbimo programos pabaiga		
<b>43</b>	<b>PROGRAMOS PERTRAUKIMAS IR KEITIMAS</b>		
<b>44</b>	<b>DURŲ ATIDARYMAS KRITINIŲ ATVEJŲ</b>	<b>VALYMAS IR PRIEŽIŪRA</b>	
<b>45</b>	<b>PRIEŽIŪRA IR VALYMAS</b>		
45	Skalbiklio skyriaus valymas		
46	Vandens žarnos, skalbiklio dozavimo korpuso ir guminio durų tarpiklio valymas		
47	Siurblio filtro valymas		
48	Išorės valymas		
<b>49</b>	<b>PROBLEMŲ SPRENDIMAS</b>	<b>PROBLEMŲ SPRENDIMAS</b>	
49	Ką daryti?		
50	Problemų sprendimas ir klaidų kodai		
<b>51</b>	<b>REKOMENDACIJOS IR TAUPUS NAUDOJIMAS</b>	<b>ĮVAIRI INFORMACIJA</b>	
52	Dėmių šalinimo patarimai		
<b>54</b>	<b>ŠALINIMAS</b>		
<b>55</b>	<b>TIPINĖS ENERGIJOS SAŪNAUDOS</b>		
56	Prietaiso prijungimas prie programėlės ConnectLife		

# ATSARGUMO IR SAUGOS PRIEMONĖS



Prieš naudodami šį skalbimo mašina gerai susipažinkite su instrukcijomis.

Nenaudokite skalbimo mašinos prieš tai atidžiai neperskaitę instrukcijų ir jeigu instrukcijos jums neaiškios.

Šios instrukcijos tiekiamos su įvairiais skalbimo mašinos modeliais. Todėl jūsų skalbimo mašina gali turėti ne visas jose minimas funkcijas ar nuostatas.

Nesilaikant šių instrukcijų arba netinkamai naudojant skalbimo mašiną galima sugadinti skalbinius arba prietaisą, arba gali susižaloti naudotojas. Instrukcijų vadovą laikykite po ranka, šalia skalbimo mašinos.

**Ši skalbimo mašina skirta naudoti tik buityje.** Skalbimo mašina naudojant profesionaliai, siekiant gauti pelną ir viršijant buitiniam prietaisui įprastą naudojimo lygį, arba jeigu skalbimo mašina naudoja asmuo, kuris nėra plataus vartojimo prekių vartotojas, garantijos laikotarpis bus trumpiausias pagal atitinkamus teisės aktus privalomas garantijos laikotarpis.

Krupoščiai laikykitės skalbimo mašinos įrengimo ir prijungimo prie vandens tiekimo linijos bei maitinimo tinklo instrukcijų (žr. skyrių „ĮRENGIMAS IR PRIJUNGIMAS“).

Prie vandens tiekimo linijos ir maitinimo tinklo prietaisą prijungti turėtų atitinkamos kvalifikacijos meistras arba specialistas.

Bet kokį su saugumu ar veikimu susijusį remontą ir priežiūrą turėtų atlikti kvalifikuoti specialistai.

Siekiant išvengti pavojaus **sugadintą maitinimo laidą** gali pakeisti tik gamintojas, techninės priežiūros meistras arba įgaliotas asmuo.

**Prieš prijungdami skalbimo mašiną prie maitinimo tinklo palaukite bent 2 valandas, kol jis pasieks kambario temperatūrą.**

**Šio gaminio techninę priežiūrą gali atlikti tik įgaliotasis techninės priežiūros centras, naudodamas tik patvirtintas atsargines dalis.**

**Nemėginkite skalbimo mašinos taisyti patys. Patirties neturinčiam asmeniui atlikus remontą galimi sužalojimai arba dar rimtesnis prietaiso sugadinimas. Kreipkitės į vietinį techninės priežiūros centrą ir visada naudokite originalias atsargines dalis.**

Netinkamai prijungus, naudojant arba techninę priežiūrą atliekant leidimo tam neturinčiam asmeniui, naudotojas pats turės padengti gedimų, kurie nenumatyti garantijoje, remonto išlaidas.

Skalbimo mašinos negalima jungti prie maitinimo tinklo ilgutuvu.

Nejunkite mašinos prie maitinimo tinklo išoriniu jungikliu, tokiu kaip programuojamas laikmatis, taip pat nejunkite prie maitinimo šaltinio, kuris reguliariai įjungiamas ir išjungiamas.

Nejunkite skalbimo mašinos prie elektros lizdo, skirto nedidelei apkrovai.

Maitinimo lizdas turi būti tinkamai įžemintas ir neturi būti užstojama vandens tiekimo linija.

**Negalima skalbimo mašinos įrengti ten, kur temperatūra gali nukristi žemiau 5°C**, kitaip užšalus vandeniui gali būti sugadintos prietaiso dalys.

Statykite skalbimo mašiną ant lygaus, stabilaus, kieto pagrindo (betoninio).

Jeigu prietaisas statomas ant pakyls, skalbimo mašiną būtina papildomai pritvirtinti, kad neapvirstų.

**Prieš naudodami pirmą kartą, išimkite gabenimo varžtus**, nes įjungus užblokuotą skalbimo mašiną galima ją rimtai sugadinti (žr. skyrių „ĮRENGIMAS IR PRIJUNGIMAS / Gabenimo varžtų/ sraigčių išėmimas“). Tokių gedimų atveju garantija neteks galios.

**Prie vandens tiekimo linijos skalbimo mašiną junkite** gauta vandens žarna ir tarpikliais. Vandens slėgis turi būti 0,1-1 MPa (1-10 barų; 1-10 kp/cm<sup>2</sup>; 10-100 N/cm<sup>2</sup>).

Prie vandens tiekimo linijos skalbimo mašiną junkite tik nauja vandens žarna; nenaudokite senos vandens žarnos.

Vandens išleidimo žarnos galas turi būti įkištas į vandens išleidimo sistemą.

Prieš paleisdami skalbimo ciklą paspauskite duris nurodytoje vietoje, kad jos užsifiksuotų. Prietaisui veikiant durų atidaryti negalima.

**Po skalbimo ciklo užsukite vandens čiaupą ir iš maitinimo lizdo ištraukite kištuką.**

Naudokite tik skalbimo mašinos plovimui ir skalbinių priežiūrai skirtas skalbimo priemones. Neprisiimsime atsakomybės už jokių gedimų arba tarpiklių ir plastikinių dalių spalvos pasikeitimų, atsiradusių dėl baliklių ar dažų naudojimo.

**Kalkių nuosėdoms šalinti** naudokite tik tas kalkių nuosėdų šalinimo priemones, kurių sudėtyje yra nuo korozijos saugančių medžiagų (naudokite tik neesdinančias kalkių nuosėdų šalinimo priemones). Laikykitės gamintojo instrukcijų. Kalkių nuosėdų šalinimo procesą užbaikite keliais skalavimo ciklais arba paleiskite „Drum Clean“ (Būgno valymo) programą, kad būtų pašalinti bet kokių medžiagų (acto ir pan.) likučiai.

 Nenaudokite skalbiklių, kurių sudėtyje yra tirpiklių, nes dėl to gali išsiskirti nuodingos dujos, būti sugadintas prietaisas ir keliamas užsiliepsnojimo bei sprogo pavojus.

Skalbimo mašina nėra skirtas naudoti asmenims (įskaitant vaikus), turintiems fizinių ar psichikos negalių, arba pakankamai patirties ir žinių neturintiems asmenims. Apie skalbimo mašinos naudojimą tokius asmenis turi instrukuoti už jų saugumą atsakingas asmuo.

**Garantija netaikoma** vartojimo reikmenims, nedideliems spalvos pasikeitimams, padidėjusiam triukšmingumui, kuris pasireiškia prietaisui senstant, ir estetiniams komponentų defektams, kurie neturi jokios neigiamos įtakos skalbimo mašinos veikimui ir saugumui.

## **VAIKŲ SAUGUMAS**

Prieš uždarydami skalbimo mašinos duris ir paleisdami programą įsitikinkite, kad būgne be skalbinių daugiau nieko nėra. Įsitikinkite, kad į būgną neįlipo vaikas ir iš vidaus neužsidarė durų.

Skalbiklį ir kondicionierius laikykite vaikams nepasiekiamoje vietoje.

**Įjunkite apsaugos nuo vaikų užraktą.** Žr. skyrių „PAPILDOMŲ NUOSTATŲ IR FUNKCIJŲ PASIRINKIMAS / Apsaugos nuo vaikų užraktas“.

**Neleiskite jaunesniems nei trijų metų vaikams artintis prie prietaiso, nebent jie būtų nuolat prižiūrimi.**

**Skalbimo mašina pagamintas laikantis galiojančių saugos standartų.**

Skalbimo mašina gali naudoti 8 metų sulaukę ir vyresni vaikai, taip pat mažesnių fizinių, jutiminių ar psichinių gebėjimų žmonės ir pakankamai žinių bei patirties neturintys žmonės, bet tik tada, jei naudojantis prietaisu juo kas nors prižiūri, jiems buvo paaiškinta,



kaip saugiai naudotis prietaisu, ir jeigu jie supranta, kokie pavojai kyla juo naudojantis netinkamai. Žiūrėkite, kad vaikai su prietaisu nežaistų.

Vaikams be priežiūros negalima valyti skalbimo mašinos ir atlikti kitų priežiūros darbų.

### **ĮKAITUSIO PAVIRŠIAUS PAVOJUS**

Skalbimo metu būgno durys gali būti įkaitusios. Saugokitės, kad nenusidegintumėte. Žiūrėkite, kad vaikai nežaistų šalia durų langelio.

### **APSAUGA NUO PERPILDYMO VANDENIU (KAI PRIETAISAS ĮJUNGTA)**

Vandens lygiui prietaise viršijus normalų lygį įjungiama apsaugos nuo perpildymo vandeniui funkcija. Vandens tiekimas išjungiamas, o vanduo išpumpuojamas iš prietaiso. Programa pertraukiama ir rodomas klaidos pranešimas.

### **GABENIMAS IR PERKĖLIMAS PO ĮRENGIMO**

Jeigu skalbimo mašiną reikia perkelti po to, kai jis jau buvo įrengtas, įsukite gabenimo varžtus (žr. skyrių „ĮRENGIMAS IR PRIJUNGIMAS/Gabenimas ir perkėlimas po įrengimo“). Prieš įkišdami gabenimo sraigtus būtina atjunkite skalbimo mašiną nuo maitinimo tinklo!

Sugadintą maitinimo laidą gali pakeisti tik gamintojas, jo techninės priežiūros atstovas arba kitas panašus kvalifikuotas asmuo, kad būtų išvengta pavojų.

Po skalbimo aukštoje temperatūroje arba po džiovinimo ciklo išleistas vanduo yra karštas. Vandens nelieskite.

Nebandykite per jėgą atidaryti veikiančio prietaiso durų (skalbimas aukštoje temperatūroje, džiovinimas arba gręžimas).

Nenaudokite prietaiso, jeigu buvo valoma pramoninėmis cheminėmis medžiagomis.

Neleiskite aplink prietaisą kaupti pūkams.

Kad iš mašinos į kambarius neplūstų oras, būtina tinkama ventiliacija, kitaip gali kilti gaisras.

Skalbinius, suteptus tokiomis medžiagomis, kaip maistinis aliejus, acetonas, alkoholis, benzinas, žibalas, dėmių išėmiklis, terpentinas, vaškas ir vaško dėmių išėmiklis, būtina išskalbti karštu vandeniu ir didesniu skalbiklio kiekiu, ir tik tada skalbti skalbimo mašina.

Skalbimo mašina negalima skalbti putplasčio gaminių, dušo kepuraičių, vandeniui nepralaidžių tekstilės gaminių, gumos sluoksniu dengtų gaminių ir drabužių bei pagalvių su putplasčio sluoksniu.

Audinių minkštiklius ir kitas panašias priemones reikia naudoti kaip nurodyta jų instrukcijose.

Iš drabužių kišenių išimkite visus ten esančius daiktus, ypač žiebtuvėlius ir degtukus.

**ĮSPĖJIMAS:** Nejunkite mašinos prie maitinimo tinklo išoriniu jungikliu, tokiu kaip programuojamas laikmatis, taip pat nejunkite prie maitinimo šaltinio, kuris reguliariai įjungiamas ir išjungiamas.

Jeigu prietaiso apačioje yra ventiliacijos angos, žiūrėkite, kad niekas tų angų neužstotų.

Prietaiso negalima įrengti ten, kur be kliūčių negalima iki galo atidaryti durų.

Oro negalima išleisti į dūmtakį ar dujotakį, kuris naudojamas dujomis ar kitais degalais varomų prietaisų išmetamosios dujoms išleisti.

# SKALBIMO MAŠINOS APRAŠYMAS

## PRIEKINĖ PUSĖ

- 1 Valdymo skydelis
- 2 Programų pasirinkimo rankenėlė
- 3 Skalbiklio skyrius
- 4 Durys
- 5 Vardinių verčių lentelė
- 6 Siurblio filtro dangtelis

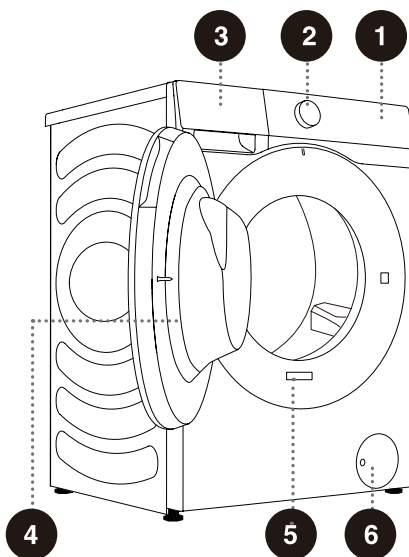

## GALINĖ PUSĖ

- 1 Vandens žarna
- 2 Maitinimo laidas
- 3 Vandens išleidimo žarna
- 4 Reguliuojama koja
- 5 Gabenimo varžtai/sraigtais

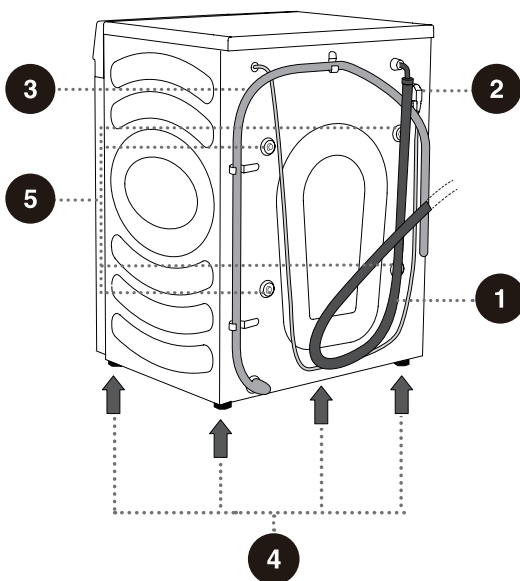

⚠ Iliustracijos šiame vadove pateiktos tik informaciniais tikslais. Kadangi mūsų gaminiai nuolat tobulinami, tikrojo gaminio išvaizda, spalva ir funkcinės dalis gali būti ne tokios kaip iliustracijose.

# TECHNINIAI DUOMENYS

(PRIKLAUSOMAI NUO MODELIO)

Vardinių verčių lentelė pritvirtinta ant prietaiso durų priekinės sienelės (žr. skyrių „SKALBIMO MAŠINOS APRAŠYMAS“).

<b>Maksimali apkrova</b>	12 kg
<b>Svoris</b>	73 kg
<b>Vardinė įtampa</b>	220-240 V~
<b>Vardinė galia</b>	1750 W
<b>Dažnis</b>	50 Hz

Matmenys (mm)

Rodyklė	Matmuo (mm)
A	595
B	845
C	610
D	640
E	670
F	1150

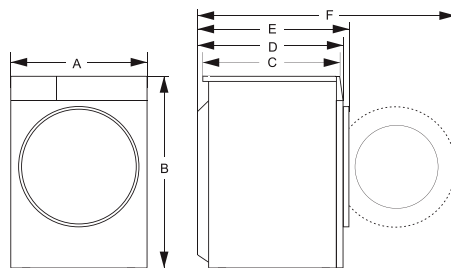

Vardinių verčių lentelė

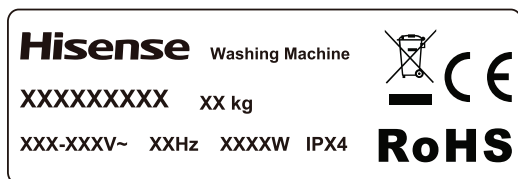

**⚠** Prieš prijungdami skalbimo mašiną prie maitinimo tinklo palaukite bent 2 valandas, kol jis pasieks kambario temperatūrą.

# ĮRENGIMAS IR PRIJUNGIMAS

☞ Nuimkite visas pakuotės medžiagas (žr. skyrių „ŠALINIMAS“). Išpakuodami žiūrėkite, kad neapgadintumėte prietaiso aštriais objektais. Pakavimo medžiagas (plastikinius maišelius, kitas plastikines dalis ir pan.) laikykite vaikams nepasiekiamoje vietoje.

Patikrinkite, ar prietaisas neapgadintas. Jeigu įtariate, kad prietaisas yra sugadintas, jo nenaudokite ir iš karto susisiekite su techninės priežiūros po pardavimo tarnyba.

Prietaisas tiekiamas su šiomis pagalbėmis priemonėmis:

- naudojimo instrukcijos;
- 4 plastikiniai kaiščiai;
- vandens tiekimo žarna;
- vandens išleidimo žarnos laikiklis;
- Veržliaraktis;
- Triukšmo slopinimo plokštė.

Patikrinkite, ar pakuotėje yra visos išvardytos dalys.

## KAIP ĮRENGTI TRIUKŠMO SLOPINIMO PLOKŠTĘ

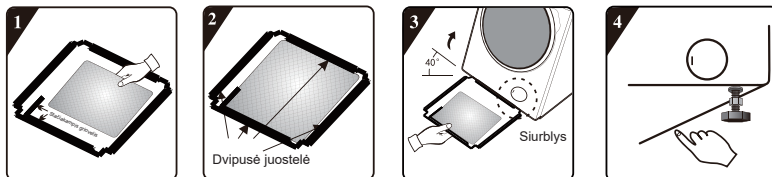

1. Prieš įrengdami triukšmo slopinimo plokštę, priklijuokite garso izoliacijos vatą, sulygiavę ją su triukšmo slopinimo plokštės stačiakampiu grioveliu (kai kuriuose modeliuose be garso izoliacijos vatos ši procedūra nereikalinga).
2. Nuo dvipusių juostelių, priklijuotų keturiose dugninės plokštės pusėse, nuplėškite apsauginę popierinę juostelę.
3. Skalbimo mašiną pakreipkite 40° kampu, taip, kad pusė su stačiakampiu grioveliu būtų nukreipta skalbimo mašinos fasado link, kaip parodyta paveikslėlyje. Pusę su smailiakampiu grioveliu iki pat galo įkiškite tarp dviejų kojų sraigčių skalbimo mašinos užpakalinėje pusėje. Tada įkiškite triukšmo slopinimo plokštę ir įsitikinkite, kad ji liečiasi su skalbimo mašinos dugnu.
4. Rankomis paspauskite dvipusę juostelę keturiose pusėse, kad triukšmo slopinimo plokštė gerai priliptų prie skalbimo mašinos korpuso.

# GABENIMO VARŽTŲ/SRAIGTŲ IŠĖMIMAS

⚠ Prieš naudojant prietaisą pirmą kartą reikia išimti gabenimo varžtus/sraigtus. Įjungus užblokuotą prietaisą jį galima sugadinti. Tokių gedimų atveju garantija neteks galios.

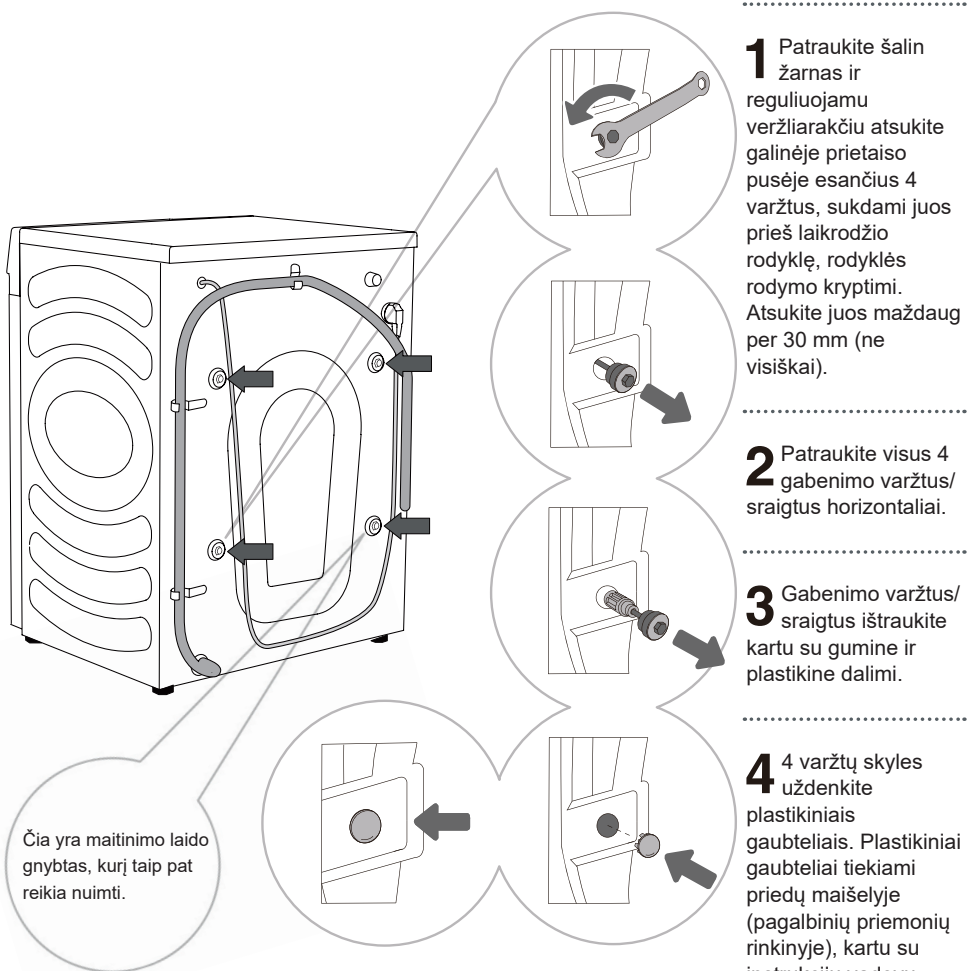

⚠ Gabenimo varžtus/sraigtus pasilikite, jeigu ateityje reikėtų perkelti prietaisą į kitą vietą (gabenimo varžtus/sraigtus įdėkite atvirkščia pirmiau nurodytai tvarka).

# GABENIMAS IR PERKĖLIMAS PO ĮRENGIMO

☞ Norint perkelti skalbimo mašiną po to, kai jis jau buvo įrengtas, reikės vėl įsukti gabenimo varžtus/sraigtus, kad gabenamam prietaisui nepakenktų vibracija (žr. skyrių „ĮRENGIMAS IR PRIJUNGIMAS / Gabenimo varžtų/sraigčių išėmimas“). Jeigu pametėte gabenimo varžtus/sraigtus, juos galima užsisakyti iš gamintojo.

**⚠ Po perkėlimo skalbimo mašinai reikia leisti ramiai pastovėti bent dvi valandas ir tik tada jungti prie maitinimo tinklo. Prietaisą įrengti ir prijungti turi kvalifikuotas meistras.**

**⚠ Prieš prijungdami skalbimo mašiną atidžiai perskaitykite naudojimo instrukcijas. Garantija nebus taikoma gedimams, atsiradusiems netinkamai prijungus arba netinkamai naudojant skalbimo mašiną.**



## VIETA

☼ Grindu, ant kurių statoma mašina, pagrindas turi būti betoninis. Jos turi būti švarios ir sausos, kitaip mašina gali slysti. Taip pat nuvalykite reguliuojamos kojos apačią.

☼ Skalbimo mašina turi lygiai ir stabiliai stovėti ant vientiso pagrindo.

## KOJOS REGULIAVIMAS

Naudokite gulsčiuką ir gautą veržliaraktį.

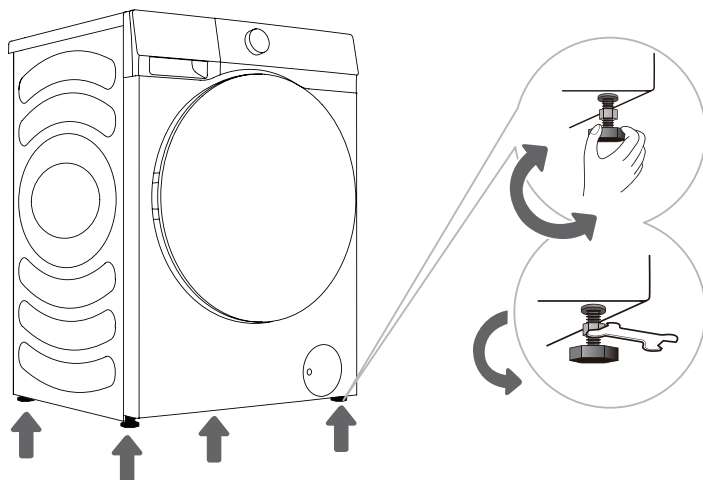

**1** Sukite reguliuojamą koją, kad išlygiuotumėte skalbimo mašiną. Koją leidžia lygiuoti prietaisą +/- 2 cm.

**2** Kai sureguliosite kojos aukštį, gerai užveržkite antveržles, gautu veržliarakčiu sukdami jas skalbimo mašinos apačios link ↑ (žr. paveikslėlių).

☼ Neišlygiuotas prietaisas gali vibruoti, slysti ir kelti didelį triukšmą. Netinkamam prietaiso išlygiavimui garantija netaikoma.

☼ Prietaisui veikiant gali girdėtis neįprasti, triukšmingi garsai, paprastai dėl netinkamo įrengimo.

# ĮRENGIMO TARPAI

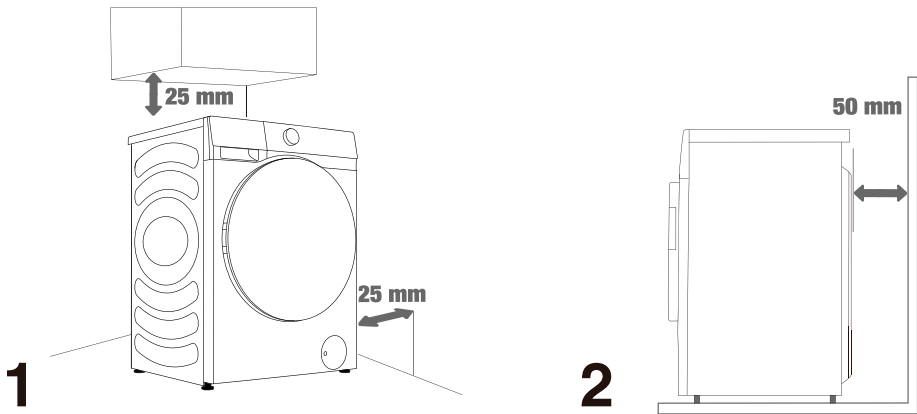

⚠ Skalbimo mašina negali liestis prie sienos arba baldų. Kad skalbimo mašina veiktų optimaliai, aplink ją palikite laisvos vietos, kaip parodyta paveikslėlyje.

Nepalikus pakankamai vietos skalbimo mašina gali būti eksploatuojamas nesaugiai ir pradėti netinkamai veikti. Be to, prietaisas gali perkaisti (1 ir 2 pav.).

⚠ Nerekomenduojama skalbimo mašinos įrengti uždaroje erdvėje.

# PRIJUNGIMAS PRIE VANDENS TIEKIMO LINIJOS

Vandens įleidimo žarną tinkamai prijunkite prie vandens čiaupo.

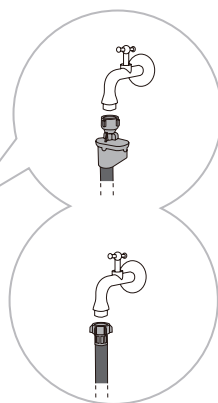
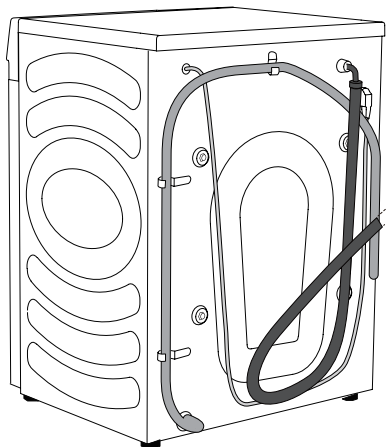

**A** AquaStop

**B** Įprastas  
prijungimas

☼ Kad skalbimo mašina veiktų normaliai, įleidžiamo vandens slėgis turi būti 0,1-1 MPa (1-10 barų; 1-10 kp/cm<sup>2</sup>; 10-100 N/cm<sup>2</sup>). Minimalųjį dinaminį vandens slėgį galima nustatyti išmatavus vandens srautą. Per 15 sekundžių iš iki galo atsukto čiaupo turi ištekėti 3 litrai vandens.

☼ Kai prijungsite žarną, sandariai priveržkite ją ranka (maks. 2 Nm). Patikrinkite, ar prijungimo vietoje nėra nuotėkio. Nenaudokite replių ar kitų panašių įrankių, nes jais galima sugadinti veržlės sriegius.

☼ Naudokite tik su prietaisu gautą vandens žarną. Nenaudokite panaudotos žarnos ar kokių nors kitų žarnų.

☼ Patikrinkite, ar žarna neapgadinta. Jei žarna apgadinta, trapi ar įtrūkusi, ją būtina pakeisti kita.

## AquaStop (TIK KAI KURIUOSE MODELIUOSE)

Jei pažeidžiama vidinis vamzdelis arba žarna, aktyvinama išjungimo sistema, kuri atjungia vandens tiekimą skalbimo mašinai. Tokiu atveju kontrolinis langelis (a) pasidaro raudonas. Pakeiskite vandens žarną.

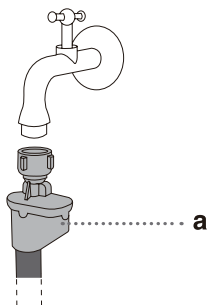

⚠ Nemerkite vandens žarnos su „AquaStop“ sistema į vandenį, nes joje yra elektrinė sklendė.

⚠ Vandens žarną galima prijungti be vienakrypčio vožtuvo.

⚠ Žiūrėkite, kad prijungta vandens žarna nebūtų susisukusi ar užspausta.

## VANDENS IŠLEIDIMO ŽARNOS PRIJUNGIMAS IR PRITVIRTINIMAS

Vandens išleidimo žarną nutieskite iki kriauklės arba vonios, arba prijunkite tiesiai prie vandens išleidimo vamzdžio (minimalus vandens išleidimo žarnos skersmuo - 4 cm). Vertikalusis atstumas nuo grindų iki vandens išleidimo žarnos galo turi būti 60-100 cm. Ją galima tvirtinti trimis būdais (A, B, C).

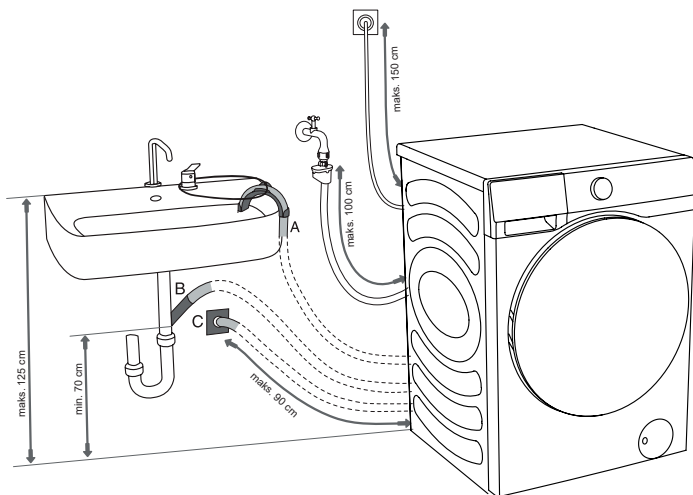

**A** Vandens išleidimo žarnos galą galima dėti į kriauklę arba vonią. Kad žarna nenuslystų, dirželiu pritvirtinkite žarną prie alkūnės atramos.

**B** Vandens išleidimo žarną taip pat galima pritvirtinti tiesiai prie kriauklės vandens išleidimo vamzdžio. Nenaudokite mažos kriauklės. Atminkite, kad išleidžiamas vanduo gali būti karštas.

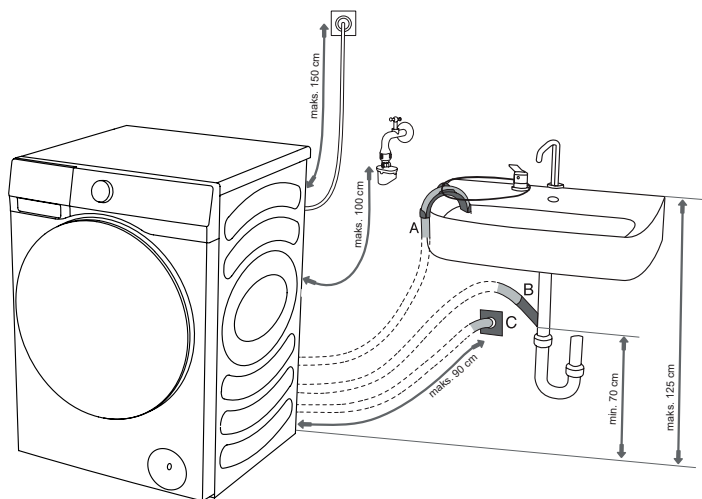

**C** Vandens išleidimo žarną taip pat galima pritvirtinti prie sieninio nuotėkų vamzdžio su vandens čiaupu, tačiau jis turi būti tinkamai įrengtas, kad jį būtų galima valyti.

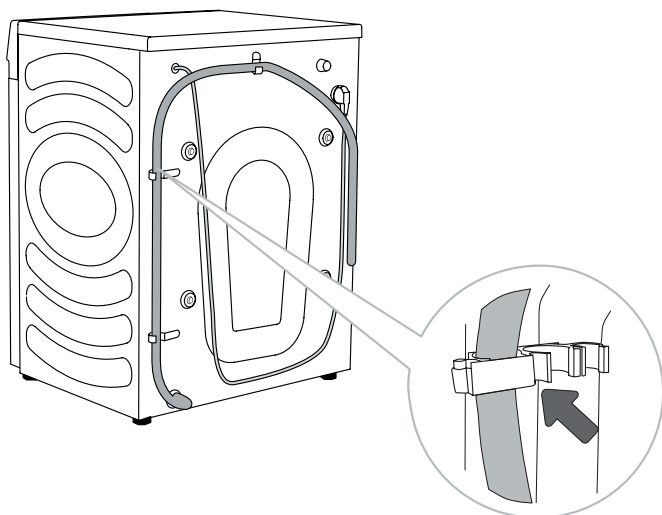

**D** Vandens išleidimo žarną reikia pritvirtinti prie skalbimo mašinos galinėje dalyje esančių kablių, kaip parodyta paveikslėlyje.

☞ Patikrinkite, ar vandens išleidimo žarna neapgadinta.

☞ Netinkamai įrengus išleidimo žarną skalbimo mašina gali būti eksploatuojamas nesaugiai ir pradėti netinkamai veikti.

# PRIJUNGIMAS PRIE MAITINIMO TINKLO

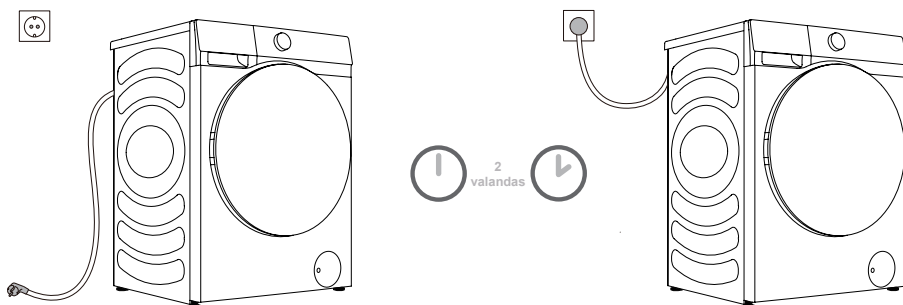

**⚠️** **Prieš prijungdami skalbimo mašiną prie maitinimo tinklo palaukite bent 2 valandas, kol jis pasieks kambario temperatūrą.**

Skalbimo mašiną prijunkite prie žeminto maitinimo lizdo, kuris po prijungimo turi būti lengvai pasiekiamas. Lizdas turi turėti žeminimo kontaktą (kaip to reikalaujama pagal atitinkamus teisės aktus). Pagrindinės skalbimo mašinos informacijos ieškokite vardinių verčių lentelėje.

**⚠️** **Rekomenduojama naudoti apsaugos nuo viršįtampio priemones, kad apsaugotumėte prietaisą nuo žaibo išlydžio.**

**⚠️** Skalbimo mašinos negalima jungti prie maitinimo tinklo ilgintuvu.

⚡ Nejunkite skalbimo mašinos prie elektros lizdo, skirto nedidelei apkrovai.

⚡ Neprijunkite ir neatjunkite prietaiso nuo maitinimo tinklo šlapiomis rankomis.

⚡ Prietaiso priežiūros ir remonto darbus būtina patikėti kvalifikuotiems meistrams.

⚡ Sugadintą maitinimo laidą gali pakeisti tik gamintojo įgaliotas asmuo.

# PRIEŠ NAUDOJANT PIRMĄ KARTĄ

Įsitinkinkite, kad skalbimo mašina atjungta nuo maitinimo tinklo, tada atidarykite duris savęs link (1 ir 2 pav.).

Būgną išvalykite minkšta, drėgna šluoste. Taip pat galima paleisti būgno valymo programą. Tokiu atveju prietaisą reikia prijungti prie maitinimo tinklo ir atsukti vandens čiaupą. Būgnas turi būti tuščias (3 ir 4 pav.).

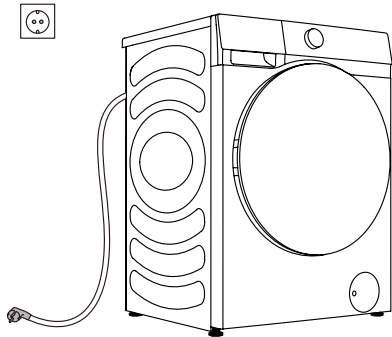

1

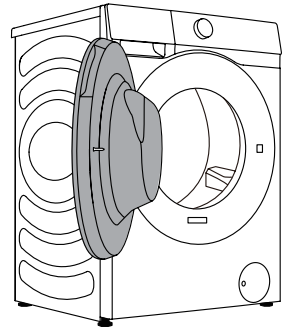

2

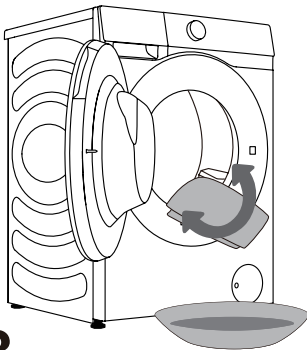

3

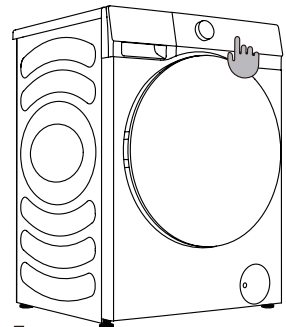



























4

**⚠** Nenaudokite tirpiklių ar valymo priemonių, kurios gali sugadinti skalbimo mašiną (laikykites valymo priemonių gamintojų pateiktų rekomendacijų ir įspėjimų).

# SKALBIMO PROCESAS: NUOSEKLIOS INSTRUKCIJOS (1-6 VEIKSMAI)

## 1 VEIKSMAS: LAIKYKITĖS SKALBINIŲ ETIKETĖSE PATEIKTŲ NURODYMŲ

<b>Normalus skalbimas; delikatūs skalbiniai</b>	Maks. skalbimo temp. 95°C  	Maks. skalbimo temp. 60°C  	Maks. skalbimo temp. 40°C  	Maks. skalbimo temp. 30°C  	Skalbti tik rankomis 	Neskalbti 
<b>Balinimas</b>	Balinti šaltame vandenyje 			Balinti negalima 		
<b>Sausasis valymas</b>	Sausasis valymas su be kokiomis medžiagomis 	Benzininis tirpiklis R11, R113 	Sausasis valymas žibalu, grynu alkoholiu ir R113 	Sausuoju būdu nevalyti 		
<b>Lyginimas</b>	Lyginimas karštu lygintuvu iki 200°C temp. 	Lyginimas karštu lygintuvu iki 150°C temp. 	Lyginimas karštu lygintuvu iki 110°C temp. 	Lyginti negalima 		
<b>Džiovinimas</b>	Džiovinti patiesus (ant plokščio paviršiaus) 	Leisti nuvarvėti  Džiovinti pakabinus 	Aukšta temperatūra  Žema temperatūra 	Džiovyklėje nedžiovinti 		



## 2 VEIKSMAS: PASIRUOŠIMAS SKALBIMO PROCESUI

1. Skalbinius išrūšiuokite pagal audinio tipą, spalvas, nešvarumo lygį, leistiną skalbimo temperatūrą ir t. t. (žr. PROGRAMŲ LENTELE).
2. Užsekite sagas, užtraukite užtrauktukus, užriškite raištelius, o kišenes išverskite; nuimkite bet kokius metalinius segtukus, kurie gali apgadinti skalbinius ir prietaiso vidų arba užkimšti vandens išleidimo žarną.
3. Delikačius ir nedidelius skalbinius sudėkite į tinklinį skalbinių maišelį.

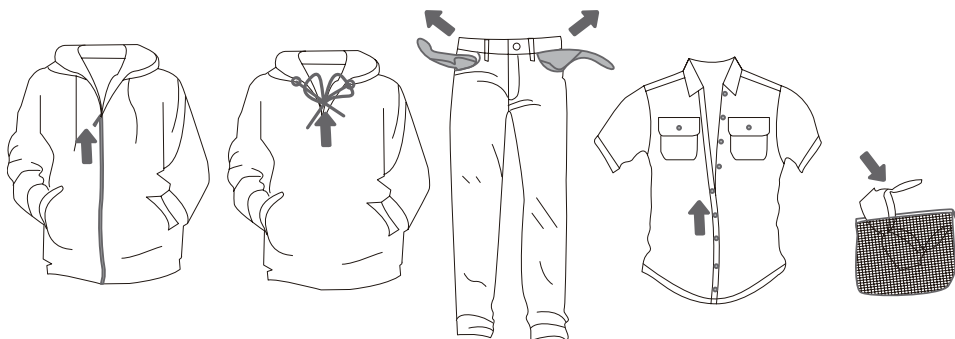

## AUTOMATINIO SKALBIKLIO DOZATORIAUS NAUDOJIMO INSTRUKCIJOS

Šis gaminys turi automatinio dozavimo funkciją, kuri skalbiant automatiškai įleidžia tinkamą skalbiklio / minkštiklio kiekį. Automatiškai dozuojamą kiekį galima pareguliuoti pagal tai, kiek sutepti skalbiniai. Pasirinkus parinktį „Auto“ skalbimo mašina išmaniai nustatys skalbiklio ir minkštiklio kiekį pagal skalbinių svorį. Automatinio dozavimo funkciją galite atšaukti nustatymų meniu ir skalbimo metu rankiniu būdu papildyti skalbiklio ir minkštiklio.

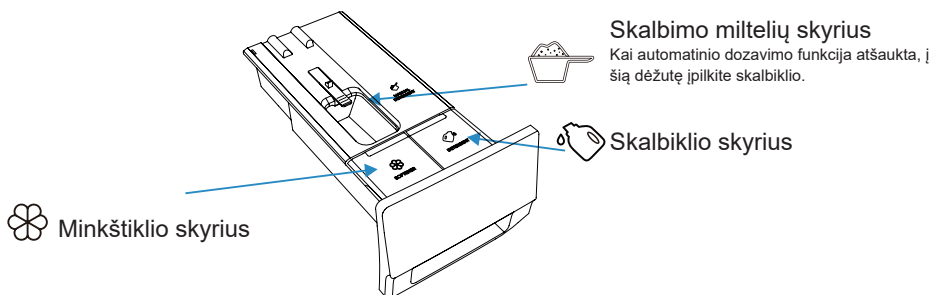

### ► SKALBIKLIO / MINKŠTIKLIO PYLIMAS

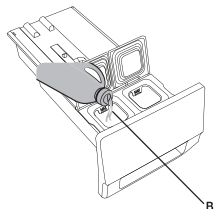
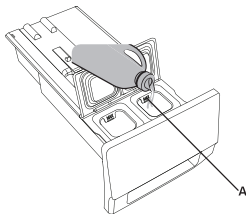



1. Atidarykite skalbiklio stalčių.
2. Įpilkite skalbiklio į automatinio skalbiklio dozavimo skyrių (A).
3. Jeigu reikia, į automatinio minkštiklio dozavimo skyrių (B) įpilkite minkštiklio.
4. Uždarykite automatinio dozavimo stalčių.

## ► AUTOMATINIO DOZAVIMO VEIKSMAI

- Skalavimo mašiną naudojant pirmą kartą ir skalbiklio, ir minkštiklio automatinio dozavimo funkcija būna įjungta pagal numatytąsias nuostatas. Skalavimo mašina įsimins prieš išjungimą naudotą paskutinę parinktį.
- Šiai funkcijai išjungti spustelėkite sąsają Settings (Nuostatos) ir atšaukite Detergent (Skalbiklis) ir Softener (Minkštiklis) pasirinkimą.
- Jeigu dozatoriuje bus nepakankamai skalbiklio ar minkštiklio, piktograma  /  bus raudona, o ekrane bus rodomas priminimas laiku papildyti skalbiklio ar minkštiklio. Didžiausia skalbiklio skyriaus talpa yra 1 l, minkštiklio - 0,5 l. Nepilkite skalbiklio ar minkštiklio virš maksimalios talpos žymos.

## ► ATSARGUMO PRIEMONĖS

1. Naudokite tik didelio efektyvumo, mažai putojantį skalbiklį, tinkamą būgninėms skalavimo mašinoms. Nenaudokite sukietėjusių skalavimo miltelių.
2. Naudodami automatinio dozavimo funkciją patys papildomo skalbiklio nepilkite.
3. Nėperpildykite skalbiklio / minkštiklio skyrių, kitaip jie gali išbėgti per viršų. Pripildę įsitikinkite, kad skalbiklio stalčius gerai uždarytas, ir tik tada paleiskite skalavimo programą.
4. Prieš skalavimo mašiną įrengdami, perkeldami, tvarkydami ir reguliuodami išimkite arba pritvirtinkite skalbiklio stalčių. Taip išvengsite nepatogumų, kurių gali sukelti išsiliejęs skalbiklis arba minkštiklis.
5. Nuosėdų šalinimo priemonės gali sugadinti mašiną. Nenaudokite tirpiklių. Neskalbkite drabužių, kurie buvo valomi tirpikliais ar degiomis medžiagomis.
6. Jeigu reikalingas rankinis dozavimas, galite išjungti funkciją Auto Dosing (Automatinis dozavimas) ir skalbiklio įpilti patys.
  - 6.1. Skalbiklio dozė priklauso nuo drabužių tipo, jų nešvarumo lygio, drabužių spalvos ir skalavimo temperatūros. Reikia įpilti atitinkamą kiekį skalbiklio.
  - 6.2. Dėl per didelio skalbiklio kiekio jis gali supuotėti, o nuo to nukentės skalavimo kokybė. Mašinai aptikus putų perteklių jos veikimas gali būti pristabdytas, iki nusistovės putas.
  - 6.3. Jeigu skalbiklio bus nepakankamai, drabužiai gali būti išskalbti nešvariai.
  - 6.4. Skalavimo miltelių pilant rankiniu būdu rekomenduojama juos pilti prieš pat paleidžiant skalavimo programą. Jeigu skalavimo miltelių įpilsite iš anksto, įsitikinkite, kad skalbiklio skyrelis skalbiklio dozavimo dėkle yra sausas, kitaip skalavimo milteliai gali sukietėti dar prieš paleidžiant skalavimo programą.
7. Skalbiklį ir minkštiklį laikykite vaikams nepasiekiamoje vietoje.
8. Daugiau informacijos apie dozavimą žr. skyriuje „Rekomendacijos ir taupus naudojimas“.

# SKALBIMO MAŠINOS ĮJUNGIMAS

Maitinimo laidu prijunkite skalbimo mašiną prie maitinimo tinklo, tada prijunkite prietaisą prie vandens tiekimo linijos. Prietaisą įjunkite pasukę rankenėlę (1 ir 2 pav.).

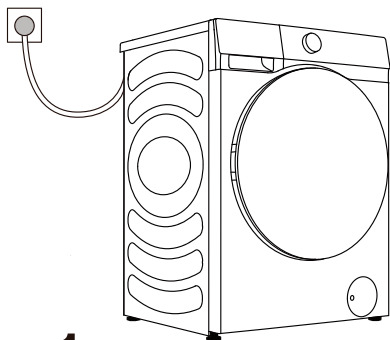

1

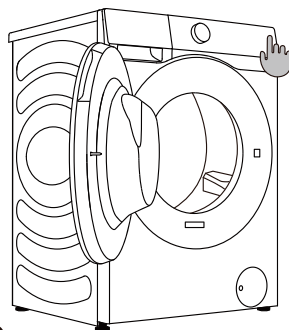

2

## SĄRANKA PRIEŠ NAUDOJANT PIRMĄ KARTĄ

Prieš naudodami pirmą kartą konfigūruokite kalbos, laiko juostos, naudotojo sutarties ir tinklo nuostatas, vadovaudamiesi žvalgymu paleidimo metu ir tikraisiais naudotojo poreikiais. (Energijos efektyvumo reikalavimai skirtingose šalyse ir regionuose gali būti vis kitokie. Jeigu pasirinkta šalis / regionas neatitinka realybės, energijos efektyvumo klasė ir duomenys bus kitokie.)

### 1. Konfigūruokite kalbą

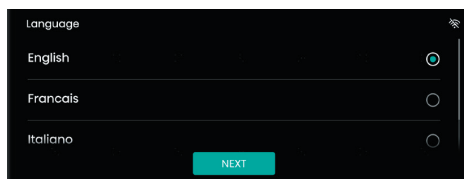

### 2. Pasirinkite laiko juostą

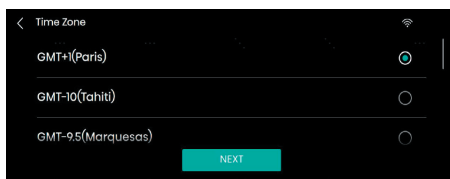
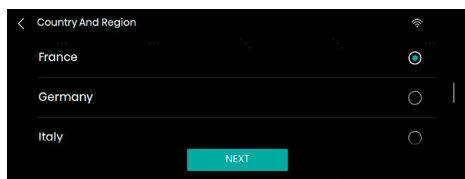

### 3. Naudotojo licencija

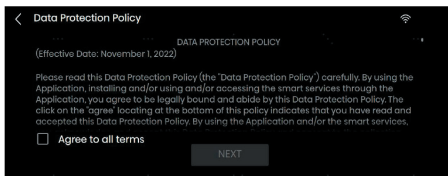
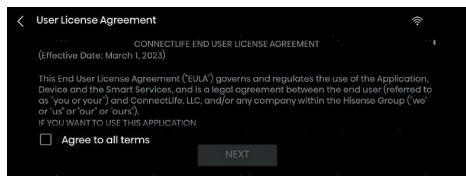

### 4. WLAN (Belaidis tinklas)

Jei tinklas prijungtas, pereinama prie 5 ir 6 veiksmų;

Jei tinklo nuostata praleidžiama, pereinama prie 7 veiksmo.

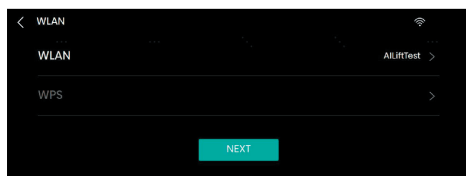

### 5. App and Pairing (Programėlė ir susiejimas)

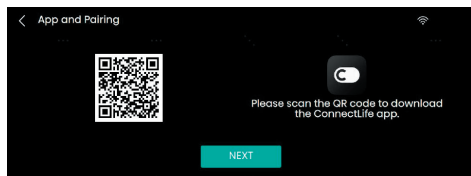

### 6. Remote Control (Nuotolinis valdymas)

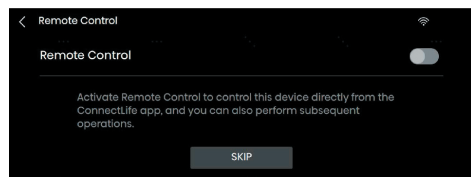

### 7. Nustatykite sistemos datą ir laiką

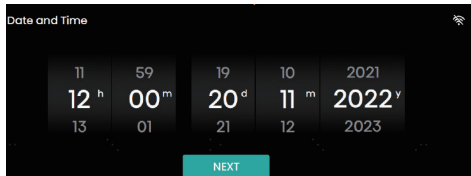

## VALDYMO SKYDELIS

Ši mašina valdoma liečiant ir rankenėle. Programas galima pasirinkti liečiant ekraną arba sukant rankenėlę. Maitinimo ir Paleidimo / Pristabdymo mygtukus galima valdyti prisilietimu. Palieskite pažymėtą vietą, kad įvestumėte programos parametro nuostatą.



Piktograma	Pavadinimas	Apibūdinimas
	Maitinimo mygtukas	Skalbimo mašinai įjungti ir išjungti.
	Paleidimo / Pristabdymo mygtukas	Programai paleisti ir pristabdyti.
	Atgal	Grįžti į ankstesnę sąsają.
	Nuostatos	Atverkite nuostatų parinktį, kad nustatytumėte WLAN (Belaidis tinklas), Drum Light (Būgno lemputė), Mute (Nutildyti), Settings (Nuostatos) ir t. t.
	Belaidis tinklas	Skalbimo mašinos WLAN piktograma
	Apsaugos nuo vaikų užrakto piktograma	Paleidus programą visos operacijos, išskyrus įjungimo mygtuką, bus užblokuotos, jei bus įjungtas apsaugos nuo vaikų užraktas.
	Skalbimo ir džiovinimo piktograma	Skalbimo mašinai ir džiovyklei kartu kontroliuoti tame pačiame namų tinkle.
	Išmanusis pranešimas	Palietus šią piktogramą rodomas vietinis oras, bendrasis energijos suvartojimas ir kiti duomenys.
	Parankinių piktograma	Palieskite šią piktogramą programai įtraukti į parankinių sąrašą.
	Atidėtosios pabaigos piktograma	Palieskite šią piktogramą pabaigos atidėjimo funkcijai aktyvinti ir pabaigos atidėjimo nuostatų ekranui atverti.

## MAITINIMAS

Skalbimo mašinos įjungti ir išjungti.

Skalbimo mašina veikiančią parengties veiksmą arba įrenginio ekrane rodomą programos pabaigos sąsają, paspauskite ir 3 sekundes palaikykite maitinimo mygtuką, kad perjungtumėte išjungimo būseną.

Įrenginio parengties veiksmą arba programos pabaigos sąsajoje, arba pakartotinio skalbimo ir džiovavimo bandymo priminimo sąsajoje 10 minučių nebus atliekama jokių veiksmų, skalbimo mašina išsijungs automatiškai.

Mašina išsijungus taip pat bus išjungti visi rodmenys bei garsiniai signalai ir neveiks nuotolinis paleidimas.

## PALEISTI/PRISTABDYTI

Programai paleisti arba vykdomai programai pristabdyti.

Paleidus programą arba ją pristabdžius nustatytų funkcijų ir parametrų keisti negalima. Pakeisti nuostatai paspauskite grįžties mygtuką, kad grįžtumėte ir užbaigtumėte dabartinę programą; arba paspauskite ir 3 s sekundes palaikykite maitinimo mygtuką, kad išjungtumėte mašiną, tada paleiskite ją iš naujo parametrai iš naujo nustatyti.

Programą pristabdžius gręžimo metu ir vėl ją paleidus, ji bus pradėta nuo pradinės gręžimo būsenos.

## PASIRUOŠIMAS SKALBIMO PROCESUI

Atidarykite būgno duris, truktelėję rankenėlę savęs link (1 pav.).

Sudėkite skalbinius į būgną, prieš tai įsitikinę, kad būgnas tuščias (2 pav.).

Uždarykite duris (3 pav.). Pasigirdus spragtelėjimui durys užrakinamos.

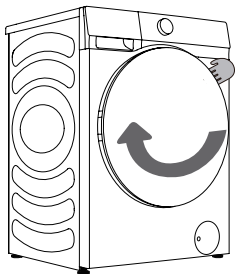

**1**

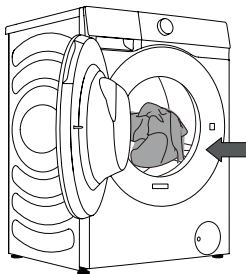

**2**

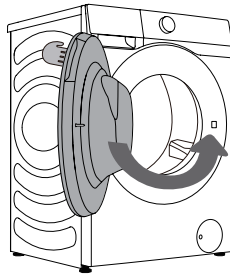

**3**

⚠ Jokiu būdu nebandykite durų atidaryti per jėgą. Neatidarykite durų veikiant prietaisui.

Neperpildykite būgno! Žr. PROGRAMŲ LENTELE ir paisykite vardinių verčių lentelėje nurodytos vardinės apkrovos.

Perpildžius būgną skalbiniai gali būti prastai išskalbti.

## 3 VEIKSMAS: SKALBIMO PROGRAMOS PASIRINKIMAS

Kai palietę maitinimo mygtuką įjungsite mašiną, pasukite rankenėlę arba ekrane palieskite programų sritį tinkamai programai pasirinkti pagal drabužių tipą ir nešvarumo lygį. Žr. PROGRAMŲ LENTELE.

Programos	Maks. skalbinių kiekis (kg)	Maksimalus greitis (sūk./min.)	Programos aprašymas
<b>Eco 40-60 (Eko 40-60)</b>	12	1400	Normaliai sutepti medvilniniai skalbiniai.
<b>Cotton (Medvilnė)</b> (Cold, 20°C, 30°C, 40°C, 60°C, 90°C)	12	1400	Tinka skalbti labai nešvariems ir vidutiniškai suteptiems medvilniniams arba lininiams skalbiniams. Jeigu skalbiniai labai nešvarūs, pasirinkite „Pre Wash“ (Praplovimas) funkciją.
<b>Synthetics (Sintetika)</b> (Cold, 20°C, 30°C, 40°C, 60°C)	6	1400	Ši programa tinka vidutiniškai suteptiems sintetiniams ir medvilniniams skalbiniams.
<b>Mix (Mišrūs)</b> (Cold, 20°C, 30°C, 40°C)	6	1400	Tinka skalbti mišriems, vidutiniškai suteptiems skalbiniams iš medvilninių ir sintetinių audinių.
<b>Daily Wash (Kasdienis skalbimas)</b> (Cold, 20°C, 30°C, 40°C)	6	1400	Tinka skalbti skalbiniams, kuriuos galima skalbti skalbimo mašina.
<b>Baby Care (Kūdikių drabužiai)</b> (40°C, 60°C, 90°C)	2	1400	Ji tinka kūdikių drabužiams ir apatiniams drabužiams skalbti, nes jie sterilizuojami ir dezinfekuojami aukštos temperatūros garais.
<b>Allergy Care (Apsauga nuo alergijos)</b> (40°C, 60°C)	2	1400	Ši programa tinka efektyviai sterilizuoti.
<b>Drum Clean (Būgno valymo)</b> (90°C)	/	800	Tinka būgnui išplauti ir iš jo pašalinti skalbiklio likučius bei bakterijas, kurių prisikaupia ir prisidaugina dažnai skalbiant žemos temperatūros vandeniu.
<b>Spin (Gręžimas)</b>	12	1400	Drabužiams atskirai išgręžti.
<b>Rinse+Spin (Skalavimas ir gręžimas)</b>	12	1400	Drabužiams atskirai išskalauti ir išgręžti.
<b>Power Speed 39' (Intensyvus greitas)</b> (Cold, 20°C, 30°C, 40°C)	4	1200	Tinka skalbti nedideliame labai nešvarių drabužių kiekiui; bus skalbiama intensyviai, bet trumpai.
<b>Quick 15' (Greitas 15')</b> (Cold, 20°C, 30°C, 40°C)	1	800	Ji tinka nelabai suteptiems drabužiams skalbti.
<b>Dark Wash (Tamsūs skalbiniai)</b> (Cold, 20°C, 30°C, 40°C, 60°C)	4	1000	Tinka skalbti tamsių spalvų drabužiams, kuriuos galima skalbti skalbimo mašina.



Programos	Maks. skalbinių kiekis (kg)	Maksimalus greitis (sūk./min.)	Programos aprašymas
<b>Shirts(Marškinėliai)</b> (Cold, 20°C, 30°C, 40°C, 60°C)	2	800	Tinka marškinėliams skalbti.
<b>Jeans (Džinsai)</b> (Cold, 20°C, 30°C, 40°C, 60°C)	6	1400	Tinka džinsams skalbti.
<b>Silk/Delicate (Šilkas / delikatūs)</b> (Cold, 20°C, 30°C, 40°C)	2	600	Tinka skalbti švelniems, gležniems audiniams ir šilkui, kurį galima skalbti skalbimo mašina. (Priežiūros instrukcijų žr. drabužio etiketėje).
<b>Wool (Vilna)</b> (Cold, 20°C, 30°C, 40°C)	2	600	Medvilninius gaminius, tinkamus skalbti mašina, galima skalbti pagal jų priežiūros etiketės nurodymus.
<b>Sportswear (Sportiniai drabužiai)</b> (Cold, 20°C, 30°C, 40°C)	4	1000	Tinka sportiniams drabužiams skalbti.
<b>Bedding (Patalynė)</b> (Cold, 20°C, 30°C, 40°C, 60°C)	3	1400	Tinka skalbti dideliems skalbiniams, tokiems kaip paklodės ir antklodžių užvalkalai.
<b>AI Super Wash (DI išmanusis skalbimas)</b>	8	/	Išmaniai nustatomas drabužių svoris ir nešvarumo lygis, tinka skalbti medvilninius ir lininius, taip pat sintetinio pluošto drabužius.

**PASTABA:**

- 1) Vandens temperatūra: Pasirinkite pasirinktai skalbimo programai tinkamą vandens temperatūrą. Kad skalbdami nesugadintumėte drabužių, būtinai laikykitės drabužių gamintojų nurodymų, pateiktų drabužio etiketėje, ar kitų instrukcijų.
- 2) Tikroji vandens temperatūra gali būti kitokia, nei nurodytoji skalbimo ciklo temperatūra.
- 3) Skalbimo rezultatas priklauso nuo vandens slėgio, vandens kietumo, įleidžiamo vandens temperatūros, patalpos temperatūros, skalbinių tipo ir kiekio, jų nešvarumo lygio, naudojamos skalbimo priemonės, maitinimo tinklo elektros tiekimo svyravimų ir pasirinktų papildomų parinkčių.
- 4) Rekomenduojama naudoti neutralią (neputojančią) skalbimo priemonę.
- 5) Sausus skalbimo miltelius prieš naudojant reikia sumaišyti su šiltu vandeniu.
- 6) Drum Clean (Būgno valymo): Prieš naudojant būgno valymo programą būgną reikia ištuštinti. Galima įpilti baltojo acto (apie 200 ml) arba kulinarinės sodos (1 valg. šaukštas arba 15 g). Šią programą paleiskite bent kartą per mėnesį.
- 7) AI Super Wash (DI išmanusis skalbimas): Kol nustatomas drabužių svoris ir nešvarumo lygis, ekrane rodoma AUTO; nustačius ekrane rodoma skalbimo trukmė.

## 4 VEIKSMAS: PAPILDOMŲ NUOSTATŲ IR FUNKCIJŲ PASIRINKIMAS

Naudotojas pagal poreikius gali nustatyti skalbimo parametrus ir pridėti papildomų funkcijų (prieš paspausdamas **Paleidimo / Pristabdymo** mygtuką).

☞ Prieš paleisdami programą palieskite parametrus ar funkcijas, kurias reikia nustatyti, ir įjunkite arba išjunkite atitinkamas nuostatas. Parametras arba funkcija yra įjungti, jei šviečia atitinkama piktograma.

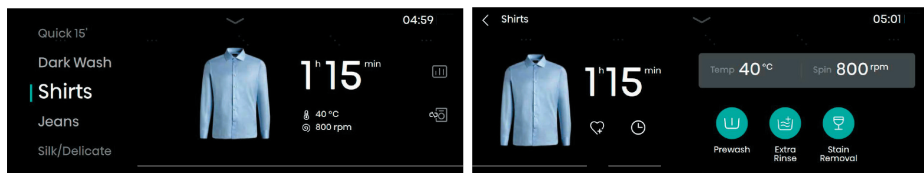

Palieskite pasirinktą programą temperatūros ir grežimo nuostatoms pakeisti ir pridėti papildomų funkcijų, tokių kaip Prewash (Praplovimas), Extra Rinse (Papildomas skalavimas), Steam (Garas), Quicker (Greičiau), UV (Ultravioletinė šviesa), Anti Crease (Apsauga nuo glamžymosi), Intensive (Intensyvus), Quiet Mode (Tyloji veiksmena) ir Stain Removal (Dėmių šalinimas). Daugiau papildomų funkcijų galima rasti slenkant kairėn ir dešinėn. Papildomos funkcijos, kurias galima pasirinkti, priklauso nuo programos.

### Temp. (Temperatūra)

Šildymo temperatūrai reguliuoti skalbimo metu.

1. Palieskite parinktį Temp. (Temperatūra) temperatūros pasirinkimo sąsajai atverti.
2. Braukite per ekraną, kad pasirinktumėte pageidaujama skalbimo temperatūrą iš šių parinkčių: Šaltas vanduo, 20°C, 30°C, 40°C, 60°C, 90°C.  
Kiekviena programa turi nustatytą maksimalią temperatūrą, kurios renkantis temperatūrą nereikėtų viršyti.
3. Pasirinkę palieskite mygtuką **GERAI**, kad patvirtintumėte, arba mygtuką **ATŠAUKTI**, kad atsisakytumėte pasirinkimo.

### Spin (Grėžimas)

Maksimaliam grėžimo greičiui reguliuoti.

1. Palieskite parinktį Spin (Grėžimas) grėžimo pasirinkimo sąsajai atverti.
2. Brūkštelėkite per ekraną pageidaujama grėžimo greičiui pasirinkti:  
Negrėžti-400-600-800-1000-1200-1400. Pasirinkus Negrėžti, skalbimo mašina tik išleis vandenį ir skalbinių neišgręš.
3. Pasirinkę palieskite mygtuką **GERAI**, kad patvirtintumėte, arba mygtuką **ATŠAUKTI**, kad atsisakytumėte pasirinkimo.

### Prewash (Praplovimas)

Pridėkite praplovimo procesą, kuris kurį laiką veiks prieš prasidedant pagrindinio skalbimo fazei. Paprastai jis naudojamas skalbiant labai nešvarius drabužius.

Kai įjungta funkcija Auto Dosing (Automatinis dozavimas) ir pasirinkta funkcija Prewash (Praplovimas), praplovimo metu naudojama pusė pagrindinio skalbimo metu naudojamos skalbiklio dozės. Skalbiklio dozė, naudojama praplovimo metu, neturi jokios įtakos skalbiklio dozei pagrindinio skalbimo metu.

### Extra Rinse (Papildomas skalavimas)

Naudojamas skalavimo trukmei pratęsti.

Šią funkciją galima pasirinkti, kai mašina veikia parengties veiksmena, o ją paleidus jos pakeisti nebegalima.

## Steam (Garas)

Skalbimo garais funkcijai pridėti skalbimo metu.

## Quicker (Greičiau)

1. Ši funkcija naudojama programos skalbimo trukmei sutrumpinti ir skalbimo procesui paspartinti. Paspaudus šį mygtuką programos laikas sutrumpės. Dar kartą paspaudus šį mygtuką bus vėl nustatyta pradinė programos trukmė.
2. Šią funkciją galima nustatyti tik prieš paleidžiant atitinkamą programą; jos negalima pasirinkti, jeigu programa jau vykdoma.
3. Jeigu pasirinkta programa su automatinio svėrimo funkcija, šią funkciją pasirinkus automatinis svėrimas bus išjungtas ir vėl įjungtas atšaukus šios funkcijos pasirinkimą.

## UV (Ultravioletinė šviesa)

UV funkciją galima pasirinkti mašinai veikiant parengties veiksenai. UV lempa bus įjungta per visą programą, išskyrus būsenas rezervinę, apsaugos nuo glamžymosi, pristabdymo ir įspėjamojo signalo būsenas, kurių metu UV lempa išjungiama.

## Anti Crease (Apsauga nuo glamžymosi)

1. Pasirinkus šią funkciją, pasibaigus gręžimo programai bus perjungta mašinos apsaugos nuo glamžymosi veiksenai, kad ilgam laikui būgne palikti skalbiniai nesiglamžytų;
2. Apsaugos nuo glamžymosi funkcijos negalima nustatyti, kai pasirinktas skalbimas be gręžimo arba kai pasirinktas būgno valymas;
3. Naudotojas gali pasukti rankenėlę, paliesti Paleidimo / stabdymo mygtuką arba trumpai paspausti maitinimo mygtuką apsaugos nuo glamžymosi veiksenai išjungti ir pereiti į pabaigos sąsają. Neatlikus jokių veiksmų programa bus užbaigta automatiškai praėjus numatytajam maksimaliam 12 valandų laikotarpiui.

## Intensive (Intensyvus)

Šią funkciją galima naudoti intensyvaus skalbimo trukmei ir skalbimo intensyvumui padidinti.

## Quiet Mode (Tyloji veiksenai)

Ši funkcija gali būti naudojama gręžimo greičiui sumažinti, atsargiau skalbti drabužiams ir triukšmui sumažinti.

## Stain Removal (Dėmių šalinimas)

1. Ši funkcija skirta skalbti drabužiams su ypatingomis dėmėmis. Atvėrus šią sąsają galima pasirinkti skirtingų tipų dėmes. Pasirinkę dėmės tipą palieskite mygtuką GERAI, kad patvirtintumėte, arba mygtuką ATŠAUKTI, kad atsisakytumėte pasirinkimo.
2. Programą pakeitus prieš tai pasirinktas dėmės tipas bus automatiškai atšauktas.

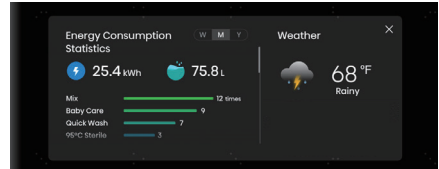
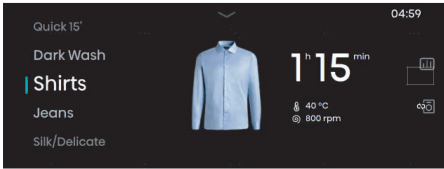

## Išmanusis pranešimas apie skalbinius

Kai džiovyklė prijungta prie tinklo, palieskite šią piktogramą ir bus atverta išmaniojo pranešimo apie skalbinius sąsaja, kurioje rodoma informacija apie energijos sąnaudas ir orą.

## Favorites (Parankinės)

Palieskite šią piktogramą programai įtraukti į parankinių sąrašą. Pridėta programa atsiras programų sąrašo viršuje, kad kitą kartą naudojant ją būtų galima pasirinkti iš karto.

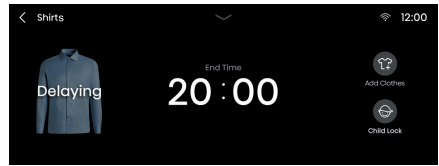
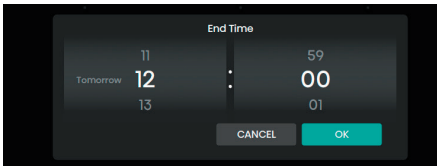

## Delay End (Atidėti pabaigą)

1. Rezervuotas laikas yra pabaigos laikas; jį galima nustatyti mašinai esant parengties būsenos;
2. Atlikus rezervaciją, jeigu naudotojas perjungia programą arba nustato parametrus ar funkcijas, rezervacija bus atšaukta automatiškai;
3. Kai rezervacija vykdoma, ekrane rodoma Delaying (Atidedama) ir pabaigos laikas; paleidus skalbimo programą bus rodomas likęs laikas;
4. Rezervuotas laikas turi būti ilgesnis už likusį programos vykdymo laiką; maksimalus laikas negali viršyti 24 valandų.

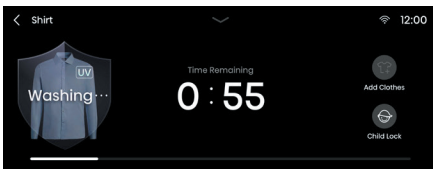

## Add Clothes (Įdėti drabužių)

Drabužiams įdėti skalbimo metu.

Jeigu skalbimo metu tenkinamos durų atidarymo sąlygos, palieskite Add Clothes (Įdėti drabužių) ir atidarykite duris drabužiams įdėti. Įdėję drabužius uždarykite duris ir palieskite Paleidimo / Pristabdymo mygtuką programai tęsti.

## Child Lock (Apsaugos nuo vaikų užraktas)

Ši mašina sukurta su apsaugos nuo vaikų užrakto programa, kad nebūtų sutrikdytas mašinos veikimas ir būtų užtikrintas vaikų saugumas. Palieskite apsaugos nuo vaikų užrakto piktogramą apsaugos nuo vaikų užrakto funkcijai įjungti; bus užrakinti visi mygtukai, išskyrus maitinimo mygtuką. 3 s lieskite apsaugos nuo vaikų užrakto piktogramą, kad išjungtumėte užraktą. Programai pasibaigus apsaugos nuo vaikų užrakto funkcija bus išjungta automatiškai.

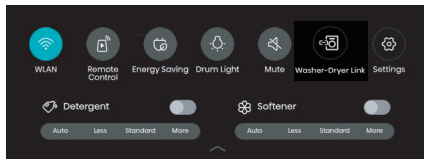
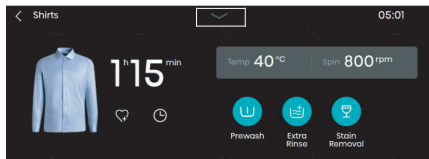

## Nuostatų parinkty:

Palietus nuostatų piktogramą atveriamas išskleidžiamasis nuostatų parinkčių sąrašas, skirtas nustatyti WLAN (Belaidis tinklas), Remote Control (Nuotolinis valdymas), Energy Saving (Energijos taupymas), Drum Light (Būgno lemputė), Mute (Nutildyti), Washer-Dryer Link (Skalbimo mašinos ir džioviklės sąsaja), Settings (Nuostatos), Detergent (Skalbiklis) ir Softener (Minkštiklis) nuostatoms.

## Detergent/Softener (Skalbiklis / minkštiklis)

Pasirinkus Detergent/Softener (Skalbiklis / minkštiklis) rodoma, kad įjungta funkcija Auto Dosing (Automatinis dozavimas).

Galima pasirinkti vieną iš keturių skalbiklio arba minkštiklio dozavimo lygių: Auto (Automatinis), Less (Mažiau), Standard (Standartinis) ir More (Daugiau).

Jei nepasirinktas nei skalbiklis, nei minkštiklis, rodoma, kad funkcija Auto Dosing (Automatinis dozavimas) išjungta. Naudojimo metu naudotojas skalbiklį arba minkštiklį turi dozuoti pats. Kai nepakanka skalbiklio arba minkštiklio, ekrane rodomas pranešimas apie skalbiklio arba džioviklio trūkumą ir raginimas laiku jo papildyti.

## WLAN (Belaidis tinklas)

Ši funkcija gali būti naudojama belaidžiam tinklui įjungti arba išjungti. Skalbimo mašiną sėkmingai prijungus prie belaidžio tinklo ją galima valdyti per mobiliojo telefono programėlę.

## Remote Control (Nuotolinis valdymas)

Ši funkcija gali būti naudojama mašinai nuotoliniu būdu valdyti per programėlę.

## Energy Saving (Energijos taupymas)

Ši funkcija gali būti naudojama nustatyti laiką, kuriam suėjus ekrane turi būti atverta energijos taupymo veiksmena, ir laiką, per kurį turi šviesti būgno lemputė.

## Drum Light (Būgno lemputė)

Ši funkcija gali būti naudojama rankiniu būdu įjungti arba išjungti būgno lemputei.

Kai mašina veikia parengties veiksmena ir pristabdoma programa arba kai baigiamas skalbimas, būgno lemputė įsijungia automatiškai.

## Mute (Nutildyti)

Ši parinktis gali būti naudojama mašinos garsiniams signalams įjungti arba išjungti. Kai ji išjungta, išjungiami visi mašinos garsiniai signalai, išskyrus įspėjamąjį signalą.

## Washer-Dryer Link (Skalbimo mašinos ir džiovyklės sąsaja)

Su šia funkcija galima įjungti išmanųjį ryšį tarp skalbimo mašinos ir džiovyklės. Prieš ją naudojant ir skalbimo mašina, ir džiovyklės turi būti prijungtos prie to paties belaidžio tinklo kaip ir programėlė.

1. Pagrindinėje programos pasirinkimo sąsajoje, nuostatų sąsajoje arba sistemos nuostatų sąsajoje galima paliesi skalbimo mašinos ir džiovyklės sąsajos piktogramą skalbimo ir džiovimo nuostatų sąsajai atverti.
2. Jeigu džiovyklė dar nesusieta, palieskite šią piktogramą prietaisų paieškai atverti ir pasirinkite Automatically scan the dryer (Automatiškai ieškoti džiovyklės), kai ekrane pasirodys raginimas.
3. Jeigu džiovyklė jau susieta, palieskite šią piktogramą atverti Machine List (Mašinų sąrašas) ir pasirinkite džiovyklę, su kuria reikia susieti.
4. Sėkmingai susiejus bus įjungta funkcija Wash & Dry (Skalbti ir džiovinti), bus automatiškai parinkta atitinkama džiovyklės programa ir bus pradėtas pašildymas būgno temperatūrai padidinti, likus 15 minučių iki skalbimo programos skalbimo mašinoje pabaigos. Skalbimo mašinoje pasibaigus grėžimu, sudėkite išgręžtus drabužius iš skalbimo mašinos į džiovyklės būgną. Palieskite Paleidimo / Pristabdymo mygtuką džiovinimui džiovyklėje paleisti; taip bus taupomas laikas ir efektyviau dirbama.
5. Likus 20 minučių iki skalbimo mašinos programos pabaigos įjunkite džiovyklę, pasirūpinkite, kad ji būtų prijungta prie tinklo, o jos durys uždarytos, kad taip užtikrintumėte tinkamą mašinų susiejimą.
6. Pašildymas bus nutrauktas, jei atidarysite duris, trumpai paspauskite maitinimo mygtuką, paspauskite Paleidimo / Pristabdymo mygtuką arba pasuksite rankenėlę, kai džiovyklė jau šildoma.
7. Įjungus skalbimo mašinos ir džiovyklės sąsajos funkciją, jeigu reikia, džiovyklėje taip pat galima pakeisti džiovinimo programą ir funkcijas.
8. Su skalbimo mašinos ir džiovyklės sąsajos funkcija veikia tik kai kurios programos.

## Settings (Nuostatos)

Ši funkcija leidžia atverti sistemos nuostatų sąrašą, kurioje galima nustatyti General (Bendrosios), System Volume (Sistemos garsumas), Screen Brightness (Ekranų šviesumas), WLAN (Belaidis tinklas), Water Hardness (Vandens kietumas), Standard Dosage Amount (Standartinis dozavimo kiekis), Drum Clean Reminder (Būgno valymo priminimas), Energy Saving (Energijos taupymas), User Program (Naudotojo programa), APP and Pairing (Programėlė ir susiejimas), Washer-Dryer Link (Skalbimo mašinos ir džiovyklės sąjasa) ir System (Sistema) nuostatas.

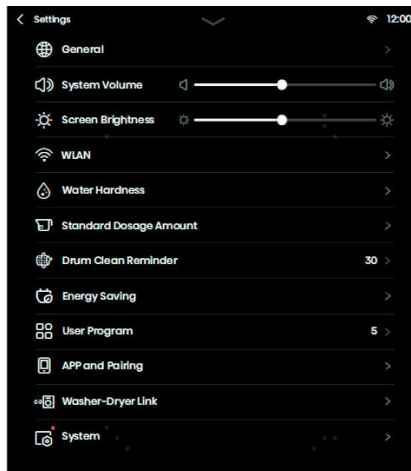

Pavadinimas	Funkcijos aprašymas
General (Bendrosios)	Kalbai, datai ir temperatūros matavimo vienetams nustatyti.
System Volume (Sistemos garsumas)	Sistemos garsumui nustatyti.
Screen Brightness (Ekranų šviesumas)	Ekranų šviesumui nustatyti.
WLAN (Belaidis tinklas)	Tinklo ryšiui konfigūruoti.
Water Hardness (Vandens kietumas)	Vandens kietumui patikrinti.
Standard Dosage Amount (Standartinis dozavimo kiekis)	Standartinis skalbiklio / minkštiklio dozavimo kiekis.
Drum Clean Reminder (Būgno valymo priminimas)	Būgno valymo priminimo ciklui nustatyti.
Energy Saving (Energijos taupymas)	Energijos taupymui įjungti.
User Program (Naudotojo programa)	Naudotojui gali nustatyti kelias programas, rodomas pradžios puslapyje.
APP and Pairing (Programėlė ir susiejimas)	Parodyti QR kodą, skirtą programėlei atsisiųsti ir susieti.
Washer-Dryer Link (Skalbimo mašinos ir džiovyklės sąjasa)	Skalbimo mašinos ir džiovyklės sąjasa nustatyti pagal skalbimo mašinos ir džiovyklės sąjasa išskleidžiamosiose nuostatose.
System (Sistema)	Įjungti sistemos naujovinių ir atkurti gamintojo nuostatas.

# FUNKCIJŲ LENTELE

Programos	Steam (Garas)	Prewash (Praplovimas)	UV Sterilization (UV sterilizavimas)	Quiet Mode (Tylioji veiksmena)	Stain Removed (Dėmių šalinimas)	Intensive (Intensyvus)	Anti Crease (Apsauga nuo glamžymosi)	Quicker (Greičiau)	Extra Rinse (Papildomas skalavimas)
Eco 40-60 (Eko 40-60)	-	-	●	-	-	-	●	-	-
Cotton (Medvilnė)	●	●	●	●	●	●	●	●	●
Synthetics (Sintetika)	●	●	●	●	●	●	●	●	●
Mix (Mišrus)	-	●	●	-	●	●	●	●	●
Daily Wash (Kasdienis skalbimas)	-	●	●	-	-	-	●	-	●
Baby Care (Kūdikių drabužiai)	●	●	●	-	-	●	●	●	●
Allergy Care (Apsauga nuo alergijos)	●	●	●	-	-	●	●	-	●
Drum Clean (Būgno valymo)	-	-	-	-	-	-	-	-	-
Spin (Grežimas)	-	-	-	-	-	-	●	-	-
Rinse+Spin (Skalavimas ir grežimas)	-	-	-	-	-	-	●	-	●
Power Speed 39' (Intensyvus greitas)	-	●	●	-	-	-	●	●	●
Quick 15' (Greitas 15')	-	-	●	-	-	-	●	-	●
Dark Wash (Tamsūs skalbiniai)	-	●	●	●	-	●	●	-	●
Shirts (Marškinėliai)	●	●	●	-	-	-	●	-	●
Jeans (Džinsai)	-	●	●	-	-	●	●	-	●
Silk/Delicate (Šilkas / delikatus)	-	-	●	-	-	-	●	-	-
Wool (Vilna)	-	-	●	-	-	-	●	-	●
Sportswear (Sportiniai drabužiai)	-	●	●	-	-	●	●	-	●
Bedding (Patalynė)	-	●	●	-	-	●	●	-	●
AI Super Dry (DI išmanusis džiovinimas)	-	-	-	-	-	-	-	-	-

Pastaba: „-“ rodo, kad ši funkcija nėra pasirinktinė; „●“ rodo, kad ši funkcija pasirinktinė arba prieinama.



# 5 VEIKSMAS: SKALBIMO PROGRAMOS PALEIDIMAS

Kai pasirinksite programą ir jos funkcijų parametrus, paleiskite **Paleidimo / Pristabdymo** mygtuką skalbimui pradėti.

## 1. Skalavimo procesas

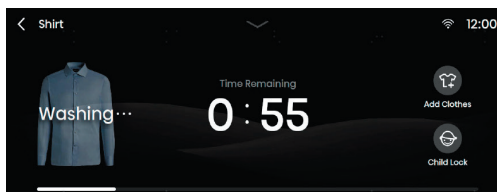

## 2. Skalavimo procesas

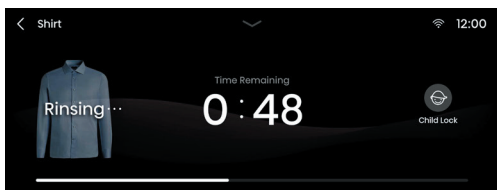

## 3. Gręžimo procesas

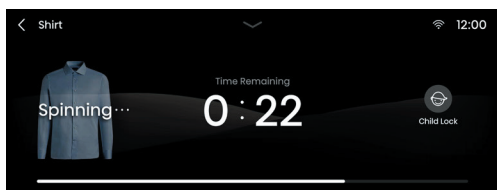

## 6 VEIKSMAS: SKALBIMO PROGRAMOS PABAIGA

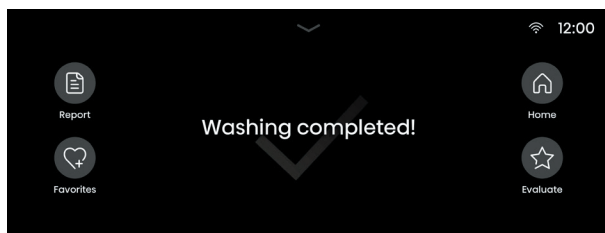

Skalbimui pasibaigus mašina generuoja trumpą garsinį signalą; ekrane rodoma pabaigos sąsaja; mašinai išjungti paspauskite ir 3 s palaikykite maitinimo mygtuką. Jei per 10 minučių nebus atliekama jokių veiksmų, skalbimo mašina išsijungs automatiškai.

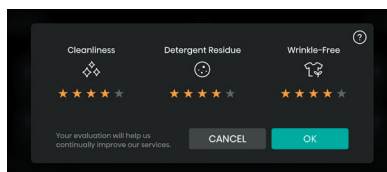
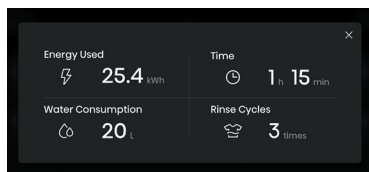

### Report (Pranešimas)

Spustelėkite peržiūrėti tokiems šio skalbimo ciklo parametrams: Energy Used (Energijos sąnaudos), Water Consumption (Vandens sąnaudos), Time (Trukmė) ir Rinse Cycles (Skalavimo ciklai).

### Favorites (Parankinės)

Spustelėkite šiai programai ir šios skalbimo funkcijos parametų nuostatoms pridėti prie parankinių programų. Pridėta programa atsiras programų sąrašo viršuje, kad kitą kartą naudojant ją būtų galima pasirinkti iš karto.

### Home (Pradžia)

Grįžti į programos pradžios puslapį.

### Evaluate (Vertinti)

Naudotojas gali žvaigždutėmis įvertinti šios skalbimo funkcijos lygį ir padėti mums toliau tobulėti.

# PROGRAMOS PERTRAUKIMAS IR KEITIMAS

## SKALBINIŲ ĮDĖJIMAS / IŠĖJIMAS VEIKIANT PRIETAISUI

Prietaiso duris galima atidaryti, jeigu vandens lygis ir vandens temperatūra neviršija nustatytų slenksinių verčių.

Durys automatiškai atrakinamos, jeigu tenkinamos visos šios sąlygos:

- Turi būti tinkama būgne esančio vandens temperatūra.
- Turi būti atitinkamas vandens lygis būgne.

Norėdami vykstant skalbimo programai į prietaisą įdėti arba išimti skalbinius, atlikite šiuos veiksmus:

1. Paspauskite mygtuką Add Clothes (Įdėti drabužių) skalbimo programai pristabdyti.
2. Jeigu tenkinamos visos mašinos durų atrakinimo sąlygos, durys bus atraktintos. Atidarykite mašinos duris ir įdėkite arba išimkite drabužius iš būgne.
3. Būtinai uždarykite prietaiso duris!
4. Paspauskite mygtuką **PALEISTI/PRISTABDYTI**.

☹ Skalbimo metu įdėjus daug skalbinių skalbimas bus ne toks efektyvus, nes prietaisas bus įpylęs skalbiklio ir vandens pagal pradinį skalbinių kiekį. Be to, dėl nepakankamo vandens kiekio skalbiniai (dėl trinties) gali būti apgadinti ir būti ilgiau skalbiami.

☹ Skalbimo programa bus tęsiama nuo to momento, kai ji buvo pertraukta.

## Rankinis programos pertraukimas

Skalbimo programai sustabdyti ir atšaukti

- Palieskite grįžties mygtuką (<) viršutiniame kairiajame ekrano kampe.
- 3 s spauskite maitinimo mygtuką mašinai išjungti.

## Programos perjungimas

Norėdami skalbimo metu perjungti programą, pirmiausia rankiniu būdu pertraukite esamą programą, kai nurodyta pirmiau, tada pasirinkite kitą programą.

## KLaidos

Sutrikus mašinos veikimui programa bus pertraukta.

Tokiu atveju mašina generuos trumpą garsinį signalą jums įspėti, o ekrane bus rodomas trikties pranešimas.

Gavus įspėjimą dėl dalinės veikimo trikties, paspauskite Paleidimo / stabdymo mygtuką įspėjimo signalams atšaukti ir grįžti į veikimo būseną. Gavus įspėjimą dėl dalinės veikimo trikties veikimo būsenos perjungti negalima.

## NUTRŪKĘS MAITINIMAS

Nutrūkus maitinimui (dingus elektrai) skalbimo programa pertraukiama. Vėl įsijungus maitinimui programa tęsiama nuo to momento, kai buvo pertraukta.

**⚠ Jeigu dingus elektrai prietaise yra likę vandens, neatidarykite durų, prieš tai rankiniu būdu per siurblio filtrą neišleidę vandens.**

# DURŲ ATIDARYMAS KRITINIŲ ATVEJU

Jeigu durų nepavyksta atidaryti dėl ypatingų aplinkybių, tokių kaip dingusi elektra, atidarykite jas naudodami specialiai kritinėms aplinkybėms skirtą durų užrakto svirtį prie vandens išleidimo siurblio durų.

Pastaba:

1. Jos nenaudokite, kai prietaisas veikia normaliai.
2. Prieš tai darydami įsitikinkite, kad būgnas nebesisuka, o vanduo nebekarštas ir nesiekia durų angos lygio. Jeigu vandens tebėra daug, išleiskite vandenį per išleidimo vamzdį (jeigu jis yra) arba lėtai atsukdami siurblio filtrą.
3. Eksploatavimo veiksmai: Atidarykite vandens išleidimo siurblio gaubtą, išsukite varžtus, koku nors įrankiu žemyn patraukite užrakto svirtį, tada bus galima atidaryti duris (parodyta paveikslėlyje).

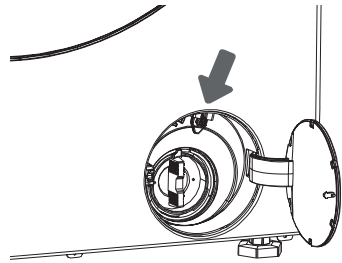

# PRIEŽIŪRA IR VALYMAS

⚠ **Prieš pradėdami valyti atjunkite skalbimo mašiną nuo maitinimo tinklo.**

⚡ Vaikams be priežiūros negalima valyti skalbimo mašinos ir atlikti priežiūros darbus!

## SKALBIKLIO SKYRIAUS VALYMAS

⚡ Reguliariai valykite skalbiklio skyrių.

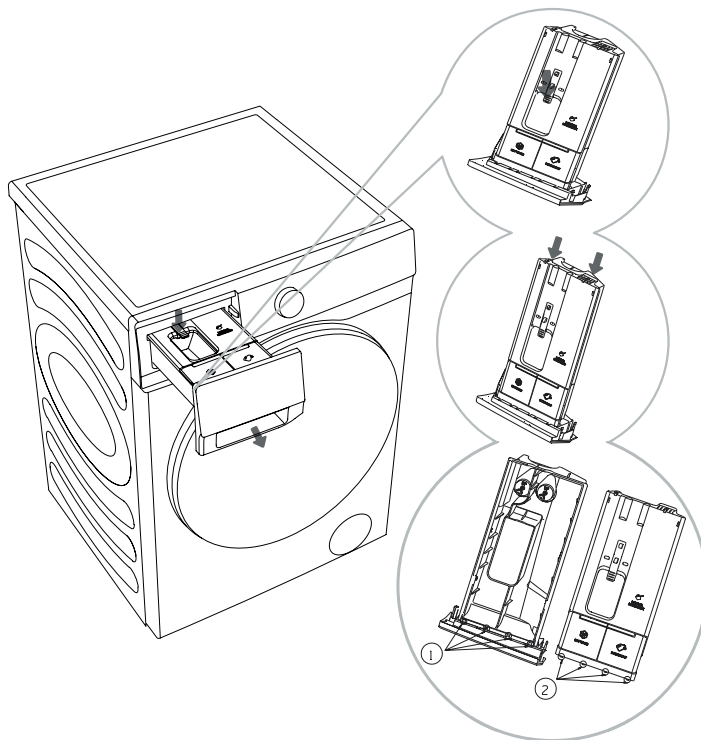

1. Atidarykite skalbiklio skyrių, paspauskite ribojimo svirtelę, kaip parodyta paveikslėlyje, ir ištraukite skalbiklio skyrių.

2. Atidarykite du šoninius ribotuvus į paveikslėlyje parodytą padėtį, patraukite aukštyn ir nuimkite dangtelį.

3. Iš dozatoriaus išpilkite skalbiklio ir minkštiklio likučius, dozatorių ir dangtelį išplaukite po tenkančiu vandeniu ir sausai išvalykite šluoste.

4. Įkiškite dangtelio šoninius ribotuvus ② atitinkamas angas ①, kaip parodyta, ir spauskite dangtelį žemyn, kol išgirsite jį užsifiksuojant - tai rodo, kad jungiamosios briaunos dangtelio gale užsifiksavo joms skirtoje vietoje. Įdėkite skalbiklio skyrių atgal į jam skirtą vietą.

⚡ Neplaukite skalbiklio skyriaus indaplovėje.

# VANDENS ŽARNOS, SKALBIKLIO DOZAVIMO KORPUSO IR GUMINIO DURŲ TARIKLIO VALYMAS

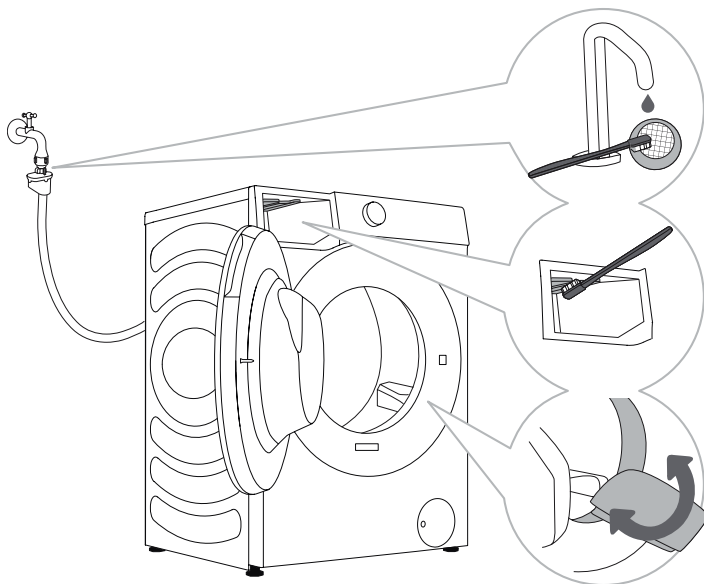

**1** Tinklinį filtrą reguliariai praplaukite tekančiu vandeniu.

**2** Šepetėliu išvalykite skalavimo skyrių, ypač antgalius viršutinėje skalavimo kameros dalyje.

**3** Po kiekvieno skalavimo nušluostykite guminį durų tarpiklį, kad jis lėčiau dėvėtusi.

# SIURBLIO FILTRO VALYMAS

☼ Valant gali išsiliėti vanduo. Todėl rekomenduojama ant grindų pakloti skudurą vandeniui sugerti. Prieš išleisdami vandenį iš prietaiso įsitikinkite, kad jis atvėso.

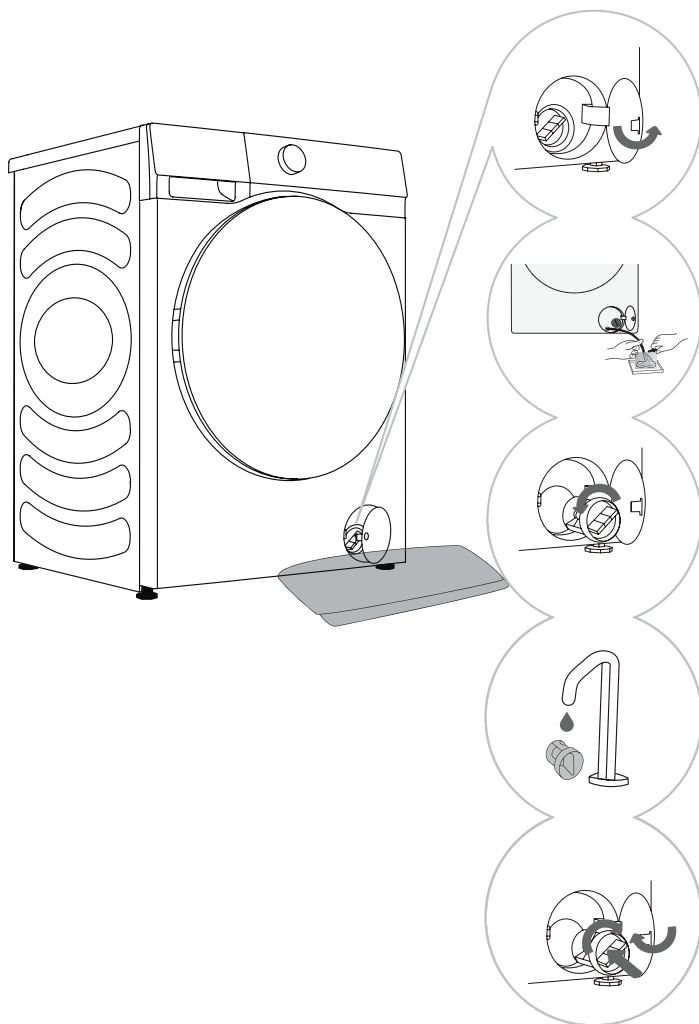

**1** Atidarykite siurblio filtro dangtelį (paspauskite durų gaubtą ir dangtelis atsidarys).

**2** Pirmiausia ištraukite avarinio vandens išleidimo žarną. Avarinio vandens išleidimo žarnos galą dėkite į talpyklą. Pasukite išleidimo žarnos kamštį ir jį ištraukite, kad lėtai ištekėtų vanduo. Vėl įkiškite avarinio vandens išleidimo žarnos kamštį.

**3** Lėtai sukite siurblio filtrą prieš laikrodžio rodyklę. Ištraukite ir išimkite siurblio filtrą.

**4** Siurblio filtrą praplaukite tekančiu vandeniu.

**5** Vėl įdėkite siurblio filtrą, kaip parodyta paveikslėlyje, ir jį pritvirtinkite sukdami pagal laikrodžio rodyklę. Kad filtras būtų sandarus, jo tarpiklio paviršius turi būti švarus.

☼ Siurblio filtrą reikia laiku valyti, ypač po pūkuotų, vilnionių ar labai senų skalbinių skalbimo.

☼ Išvalykite siurblio filtrą, jeigu prietaisui nepavyksta paleisti gręžimo ciklo arba kai siurblyje prisikaupia pašalinių objektų (sagų, monetų, plaukų segtukų ir pan.).

# IŠORĖS VALYMAS

**⚠ Prieš pradėdami valyti būtinai atjunkite skalbimo mašiną nuo maitinimo tinklo.**

Skalbimo mašinos išorę ir skydelį valykite minkšta, drėgna šluoste. Nusausinkite minkšta, sausa šluoste.

**⚠ Nenaudokite tirpiklių, abrazyvinių valiklių ar valymo priemonių, kurios gali sugadinti prietaisą (laikykitės valymo priemonių gamintojų pateiktų rekomendacijų ir įspėjimų).**

Būgno duris nuvalykite drėgna šluoste, tada sausai nušluostykite minkšta, sausa šluoste.

☼ Nevalykite skalbimo mašinos pernelyg dideliu kiekiu vandens!

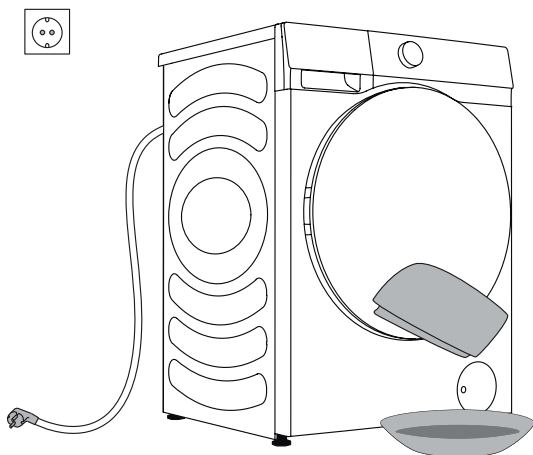



# PROBLEMŲ SPRENDIMAS

## KĄ DARYTI?

Skalbimo mašina automatiškai kontroliuoja savo veikimą skalbimo ciklo metu. Įvykus kokiam nors trikdžiui, ji ekrane rodoma kaip trikties kodas (F:XX). Trikties kodas bus rodomas tol, kol bus išjungtas. Dėl išorinių veiksnių (pvz., maitinimo tinklo) gali įvykti įvairių trikdžių (žr. PROBLEMŲ SPRENDIMO LENTELE). Tokiu atveju:

- Išjunkite skalbimo mašiną ir kelias sekundes palaukite.
- Įjunkite skalbimo mašiną ir pakartokite skalbimo programą.
- Daugumą veikimo metu įvykusių trikdžių gali pašalinti pats naudotojas.
- Jeigu klaida kartojasi, skambinkite į įgaliotąjį techninės priežiūros skyrių.
- Remontą gali atlikti tik įgaliotasis meistras.
- Garantija nebus taikoma remonto ar kitiems garantiniams reikalavimams, atsiradusiems netinkamai prijungus arba netinkamai naudojant skalbimo mašiną. Tokiu atveju remonto išlaidas padengs pats naudotojas.

⚡ Garantija netaikoma klaidoms ir triktims, atsiradusioms dėl išorinių veiksnių (žaibo išlydžio, maitinimo pertrūkių, stichinių nelaimių ir pan.).

# PROBLEMŲ SPRENDIMAS IR KLAIDŲ KODAI

Problema / klaida	Apibūdinimas	Ką daryti?
<b>F01</b>	<b>Vandens tiekimo triktis</b>	Patikrinkite šiuos dalykus: <ul style="list-style-type: none"> <li>• Ar atsuktas vandens čiaupas? Galbūt per žemas slėgis?</li> <li>• Gal užspausta vandens žarna?</li> <li>• Gal užsikimšęs vandens žarnos filtras?</li> <li>• Gal žarna užšalusi?</li> </ul>
<b>F03</b>	<b>Vandens išleidimo triktis</b>	Patikrinkite šiuos dalykus: <ul style="list-style-type: none"> <li>• Gal užspausta žarna? Ar per ją teka vanduo?</li> <li>• Gal užsikimšęs vandens išleidimo žarnos filtras?</li> <li>• Gal žarna užšalusi?</li> </ul>
<b>F04/F05/F06/F07/ F23</b>	<b>Elektroninio modulio triktis</b>	Išjunkite prietaisą 3 sekundes spausdami maitinimo mygtuką. Dar kartą paspauskite mygtuką PALEISTI/ PRISTABDYTI. Jeigu klaida kartojasi, kvieskite techninės priežiūros meistrą.
<b>F24</b>	<b>Vanduo pakyla iki perpildymo lygio</b>	Sustabdykite programą paspaudę PALEIDIMO / PRISTABDYMO mygtuką. Paleiskite programą iš naujo. Jeigu prietaisas toliau pumpuoja vandenį, užsukite vandens čiaupą ir kvieskite techninės priežiūros meistrą.
<b>F13</b>	<b>Durų užrakinimo klaida</b>	Durys uždarytos, bet neužsirakina. Išjunkite mašiną. Vėl jį įjunkite ir vėl paleiskite skalbimo programą. Jeigu klaida kartojasi, kvieskite techninės priežiūros meistrą.
<b>F14</b>	<b>Durų atrakinimo klaida</b>	Durys uždarytos, bet neatsirakina. Išjunkite prietaisą, tada vėl jį įjunkite. Jeigu klaida kartojasi, kvieskite techninės priežiūros meistrą.
<b>Unb</b>	<b>Išbalansavimo įspėjimo signalas</b>	Išbalansavimo įspėjimo signalas sprendžiamas šiais veiksmais: <ol style="list-style-type: none"> <li>1. Susisukę skalbiniai Jei susipainiojo skalbiniai, 3 sekundes spauskite maitinimo mygtuką, kad išjungtumėte prietaisą, tada atidarykite duris ir rankomis išpainiokite skalbinius, tada pasirinkite tik gręžimo programą ir bandykite dar kartą.</li> <li>2. Skalbiniai per lengvi 3 sekundes spauskite maitinimo mygtuką, kad išjungtumėte prietaisą, atidarykite duris, įdėkite papildomų skalbinių, tada pasirinkite tik gręžimo programą ir bandykite dar kartą.</li> </ol>

# REKOMENDACIJOS IR TAUPUS NAUDOJIMAS

Pirmą kartą skalbiant spalvotus skalbinius reikia suskirstyti juos pagal spalvas ir skalbti atskirai.

Labai nešvarius skalbinius skalbkite mažesniais kiekiais ir su didesniu skalbimo miltelių kiekiu arba pridėkite praplovimo ciklą.

Prieš skalbdami sunkiai skalbiamas dėmes pavalykite dėmių išėmikliu. Žr. DĖMIŲ ŠALINIMO PATARIMUS.

Jeigu dažnai skalbiate žemos temperatūros vandenyje ir su skystu skalbikliu, gali atsirasti bakterijų, o dėl jų skalbimo mašinoje gali atsirasti prastas kvapas. Rekomenduojama paleisti „Drum Clean“ (Būgno valymo) programą būgnui išplauti.

Nereikėtų skalbti labai mažo skalbinių kiekio, nes taip eikvojama per daug energijos ir prasti skalbimo rezultatai.

Prieš dėdami skalbinius į būgną juos išskleiskite.

Naudokite tik skalbimo mašinai skirtus skalbiklius.

Jeigu vanduo kietesnis nei 14°dH, reikia naudoti vandens minkštiklį. Garantija nebus taikoma kaitinimo elemento gedimams, atsiradusiems netinkamai naudojant vandens minkštiklį. Informacijos apie vandens kietumą teiraukitės vietinio vandens tiekėjo.

Nerekomenduojama naudoti baliklių su chloru, nes jie gali sugadinti kaitinimo elementą.

Jeigu naudojate kalkių nuosėdų šalinimo priemones, baliklį arba dažus, įsitinkinkite, kad jie tinkami naudoti prietaise.

Nenaudokite tirpiklių ir kitų panašių medžiagų (dažų skiediklių, terpentino, benzino ir kt.)!

Į skalbiklio dozatorių nepilkite skalbimo miltelių, kuriuose yra sukietėjusių gumuliukų, nes jie gali užkimšti prietaiso vamzdžius.

Gręžiant didesniu greičiu skalbiniuose liks mažiau drėgmės. Todėl džiovinimas bus ekonomiškesnis ir greitesnis.

# DĒMIŲ ŠALINIMO PATARIMAI

Prieš naudodami specialiosios paskirties dėmių išėmiklius, išbandykite natūralius sunkiai skalbiamų dėmių šalinimo metodus, kurie nekenkia aplinkai.

Kuo greičiau imsitės veiksmy, tuo lengviau bus pašalinti dėmes! Sudrėkinkite dėmę ir praplaukite šaltu (drungnu) vandeniu, bet jokia būdu ne karštu vandeniu!

Dėmės	Dėmių šalinimas
<b>Purvas</b>	Sausus nešvarumus pirmiausia nugrandykite nuo drabužio ir tik tada skalbkite prietaisu. Jeigu dėmė įsisenėjusi, ją mirkykite fermentiniame dėmių išėmiklyje ir tik tada skalbkite. Jeigu dėmė išsivalo lengvai, ją rankomis plaukite su skystu skalbikliu arba skalbimo milteliais ir tada skalbkite.
<b>Deodorantas</b>	Prieš skalbdami prietaisu, ant skalbinių užpilkite skysto skalbiklio. Įsisenėjusias dėmes valykite dėmių išėmikliu. Arba prieš skalbdami naudokite baliklį, pagamintą deguonies pagrindu.
<b>Arbata</b>	Mirkykite arba skalaukite skalbinius šaltame vandenyje, jeigu reikia, pavalykite dėmių išėmikliu.
<b>Šokoladas</b>	Mirkykite arba skalaukite skalbinius drungname muilname vandenyje. Tada valykite citrinų sultimis ir išskalaukite.
<b>Rašalas</b>	Prieš skalbdami prietaisu dėmę valykite dėmių išėmikliu. Taip pat galima naudoti denatūruotą alkoholį. Išverskite drabužį išvirkščią, po dėme paklokite popierinį rankšluostį. Alkoholiu valykite išvirkščiąją dėmės pusę. Proceso pabaigoje drabužį gerai išskalaukite.
<b>Flomasteriai</b>	Vandenyje ištirpinkite šiek tiek krakmolo ir juo padenkite dėmę. Kai krakmolai išdžius, nugrandykite jį šepetėliu, o drabužį skalbkite prietaisu.
<b>Kūdikių maistas</b> (šlapimo, purvo, maisto dėmės)	Prieš skalbdami prietaisu dėmes bent pusvalandį mirkykite drungname vandenyje. Kad dėmės lengviau pasišalintų, įpilkite fermentinio dėmių išėmiklio.
<b>Žolė</b>	Prieš skalbdami prietaisu mirkykite dėmes fermentiniame dėmių išėmiklyje. Žolės dėmes taip pat galima išvalyti pamirkius (apie 1 val.) praskiestose citrinų sultyse arba distiliuotame acte.
<b>Kiaušiniai</b>	Mirkykite drabužį fermentiniame dėmių išėmiklyje. Bent 30 minučių mirkykite šaltame vandenyje, o jeigu dėmės įsisenėjusios - kelias valandas. Tada skalbkite skalbimo mašina.
<b>Kava</b>	Mirkykite drabužį druskingame vandenyje. Jeigu dėmė įsisenėjusi, mirkykite glicerino, amoniako ir alkoholio mišinyje.
<b>Batų tepalas</b>	Dėmę valykite valgomuoju aliejumi, tada išskalaukite.

<b>Dėmės</b>	<b>Dėmių šalinimas</b>
<b>Kraujas</b>	Šviežia dėmė: praplaukite drabužį šaltu vandeniu, tada skalbkite prietaise. Uždžiūvusi dėmė: mirkykite drabužį fermentiniame dėmių išėmiklyje. Tada skalbkite skalbimo mašina. Jeigu dėmė neišsplauna, mėginkite ją šalinti drabužiui tinkamu balikliu.
<b>Klijai, kramtomoji guma</b>	Drabužį dėkite į maišelį, tada dėkite jį į šaldiklį, iki dėmė sukietės. Nugrandykite ją neaštriu peiliu. Pamirkykite dėmę dėmių išėmiklyje ir gerai išskalaukite. Tada skalbkite skalbimo mašina.
<b>Makiažas</b>	Pamirkykite dėmę dėmių išėmiklyje, tada skalbkite prietaisu.
<b>Sviestas</b>	Prieš skalbdami prietaisu dėmę valykite dėmių išėmikliu. Tada išskalaukite karštu vandeniu (tokio karštumo, koks priimtinas audiniui).
<b>Pienas</b>	Mirkykite drabužį fermentiniame dėmių išėmiklyje. Mirkykite bent 30 minučių, o jeigu dėmės įsisenėjusios - kelias valandas. Tada skalbkite skalbimo mašina.
<b>Vaisių sultys</b>	Dėmę valykite druskos ir vandens mišiniu. Šiek tiek palaukite, tada išskalaukite. Dėmę taip pat galima valyti natrio bikarbonatu, distiliuotu actu arba citrinų sultimis ir tada skalbti prietaisu. Įsisenėjusias dėmes mirkykite glicerine, o po 20 minučių išskalaukite šaltu vandeniu. Tada skalbkite skalbimo mašina.
<b>Vynas</b>	Skalbinius bent 30 minučių mirkykite šaltame vandenyje. Taip pat naudokite dėmių išėmiklį. Tada skalbkite skalbimo mašina.
<b>Vaškas</b>	Dėkite drabužį į šaldiklį, kad vaškas sukietėtų. Tada nugrandykite. Ant dėmės dėkite popierinį rankšluostį, likusį vašką pašalinkite kaitindami jį lygintuvu, kol vaškas susigers į popierių.
<b>Prakaitas</b>	Prieš skalbdami prietaisu, dėmę gerai įtrinkite skystu skalbikliu.
<b>Kramtomoji guma</b>	Dėkite drabužį į šaldiklį, kad kramtomoji guma sukietėtų. Tada nugrandykite. Tada skalbkite skalbimo mašina.

# ŠALINIMAS

**Pakuotė** pagaminta iš aplinkai nekenkiančių medžiagų, kurias galima perdirbti, išmesti arba sunaikinti nekeliant pavojaus gamtai. Šiuo tikslu pakavimo medžiagos atitinkamai paženklintos.



**Šis simbolis** ant gaminio arba jo pakuotės rodo, kad šio gaminio su buitinėmis atliekomis išmesti negalima. Gaminį pristatykite į vietinį perdirbimo centrą, surenkantį elektros ir elektroninės įrangos atliekas.

Jeigu prietaisą reikia **išmesti** pasibaigus jo eksploatavimo laikui, atjunkite maitinimo laidą ir sulaužykite durų skląstį bei jungiklį, kad durys negalėtų užsirasinti - taip užtikrinsite vaikų saugumą.

Šis prietaisas paženklintas pagal Europos Sąjungos elektros ir elektroninės įrangos atliekų direktyvą.

Tinkamas gaminio **šalinimas** užtikrins, kad nebus daromas žala gamtai ir žmonių sveikatai, kuri galima netinkamai pašalinus gaminį. Išsamios informacijos apie atliekų šalinimą teiraukitės atitinkamoje vietos įstaigoje, atsakingoje už atliekų tvarkymą, savo atliekų šalinimo tarnyboje arba parduotuvėje, kurioje įsigijote gaminį.

# TIPINĖS ENERGIJOS SAŃAUDOS

## Programų instrukcijos

1. „Eco 40-60“ (Eko 40-60) programa galima skalbti normaliai suteptus medvilninius skalbinius, kuriuos reikia skalbti 40-60°C temperatūroje; ši programa atitinka ES teisės aktų dėl ekologiško dizaino reikalavimus.
2. Energijos sąnaudos išjungus yra 0,49 W.
3. Paprastai mažiau energijos išekvojama skalbiant pagal programas, kurių žemesnė vandens temperatūra ir ilgesnė trukmė.
4. Vanduo ir energija taupomi, kai į prietaisą įdedamas visas pagal atitinkamą programą leistinas (gamintojo nurodytas) skalbinių kiekis.
5. Tinkamai naudokite skalbiklį, minkštiklį ir kitus priedus. Nepilkite per daug skalbiklio. Dėl to gali nukentėti skalbimo efektyvumas.
6. Kad nesusidarytų kalkių nuosėdų, reguliariai, optimaliu dažnumu valykite prietaisą.
7. Triukšmo lygiui ir liekamajai drėgmei įtakos turi gręžimo greitis: gręžiant didesniu greičiu, liks mažiau drėgmės, tačiau triukšmas bus didesnis.
8. Gaminio vardinių verčių etiketėje pateikiama informacija apie jį ir jo QR kodas; gaminio registracijos informacijos galima gauti nuskaidčius QR kodą.
9. Informacijos apie standartines programas ieškokite tolesnėje lentelėje.

Programa	Pasirinkta temperatūra (°C)	Vardinė talpa (kg)	Maksimali temperatūra būgne (°C)	Programos trukmė (val: min)	Energijos sąnaudos (kWh/ciklą)	Vandens sąnaudos (litrų/ciklą)	Liekamosios drėgmės kiekis (%)	Maksimalus gręžimo greitis (sūk./min.)
Eko 40-60 visas kiekis	-	12,0	35	3:59	0,980	80,0	53,90	1400
Eko 40-60 pusė kiekio	-	6,0	26	3:00	0,430	48,0	53,90	1400
Eko 40-60 1/4 kiekio	-	3,0	24	2:20	0,210	34,0	53,90	1400
Medvilnė	20	12,0	20	2:18	0,400	140,0	55,00	1400
Medvilnė	60	12,0	58	3:38	2,140	140,0	55,00	1400
Sintetika	40	6,0	40	2:39	1,140	115,0	35,00	1400
Greitas 15'	20	1,0	20	0:15	0,022	28,0	65,00	800

Nurodytos programų vertės, išskyrus programą „Eco 40-60“, yra tik informacinio pobūdžio.

☼ Maksimalus arba vardinis kiekis taikomas skalbiniams, paruoštiems pagal IEC 60456 standartą.

**⚠ Dėl skalbinių tipo ir kiekio, gręžimo, maitinimo, temperatūros ir drėgnumo skirtumų išmatuota programos trukmė ir energijos sąnaudos gali būti kitokios, nei nurodytosios lentelėje.**

*Pasilikame teisę keisti ir atnaujinti naudojimo instrukcijas.*

# Prietaiso prijungimas prie programėlės ConnectLife

## 1. ConnectLife

**ConnectLife** yra išmaniųjų namų platforma, sujungianti žmones, prietaisus ir paslaugas. **ConnectLife** programėlė siūlo pažangias skaitmenines paslaugas ir paprastus naudoti sprendimus, kurie leidžia naudotojams stebėti ir valdyti prietaisus, gauti pranešimus iš išmaniojo telefono ir atnaujinti programinę įrangą (tam tikros funkcijos veikia ne visuose prietaisuose ir šalyse / regionuose).

Norint prijungti išmanųjį prietaisą reikės namų belaidžio ryšio tinklo ir išmaniojo telefono su programėle **ConnectLife**.



Norėdami atsisiųsti **ConnectLife** programėlę nuskaitykite QR kodą arba susiraskite **ConnectLife** programėlių parduotuvėje.

1. Įdiekite **ConnectLife** programėlę ir sukurkite paskyrą.
2. **ConnectLife** programėlėje eikite į „+“ meniu ir pasirinkite atitinkamo tipo prietaisą. Tada nuskaitykite QR/SN kodą (kurį galite rasti prietaiso vardinių verčių lentelėje; taip pat galite rankiniu būdu įvesti SN kodą).
3. Tuomet naudodamiesi programėle galėsite atlikti visą prietaiso prijungimo prie išmaniojo telefono procesą.
4. Sėkmingai prijungtą prietaisą galima nuotoliniu būdu valdyti per išmaniojo telefono programėlę.

Turite daugiau klausimų? Apsilankykite [www.connectlife.io](http://www.connectlife.io) arba susisiekite su mumis [hello@connectlife.io](mailto:hello@connectlife.io).

## 2. WLAN (Belaidis tinklas)

### 2.1. WLAN įjungimas prietaise

Spustelėkite mygtuką „**WLAN**“ viršutiniame dešiniajame išskleidžiamojo meniu kampe belaidžio ryšio funkcijai įjungti arba išjungti.

### 2.2. Ryšio sąranka

Pirmą kartą paleidus: stebėkite paleidimo procesą, kurio metu reikia pasirinkti nuostatas ir susieti prietaisą su programėlės paskyra.

Jeigu atsisakėte atlikti belaidžio ryšio nustatymą ir susiejimą, galite jį pradėti tikiu būdu:

- 1) Spustelėkite mygtuką „**Settings**“ (**Nuostatos**) viršutiniame dešiniajame išskleidžiamojo meniu kampe, kad atvertumėte „**Settings**“ (**Nuostatos**), tada atverkite „**WLAN**“ nuostatas belaidžio ryšio tinklui nustatyti.
- 2) Ilgu mygtuko „**WLAN**“, esančio viršutiniame dešiniajame išskleidžiamojo meniu kampe, paspaudimu tiesiogiai atverkite „**WLAN**“.



## 2.3. Susiejimas

Spustelėkite mygtuką „**Settings**“ (**Nuostatos**) viršutiniame dešiniajame išskleidžiamojo meniu kampe kad atvertumėte puslapį „**Settings**“ (**Nuostatos**).

- 1) Spustelėkite „**App and Pairing**“ (**Programėlė ir susiejimas**) susiejimo puslapiui atverti.
- 2) Spustelėkite „**Bind A New Account**“ (**Susieti naują paskyrą**) naujo naudotojo susiejimo procesui pradėti.
- 3) Spustelėkite „**Next**“ (**Kitas**) ir bus parodytas specialiai prietaiso susiejimui skirtas QR kodas.

## 2.4. Atsiejimas

1) Prietaise:

- A. Spustelėkite mygtuką „**Settings**“ (**Nuostatos**) viršutiniame dešiniajame išskleidžiamojo meniu kampe kad atvertumėte puslapį „**Settings**“ (**Nuostatos**).
- B. Spustelėkite „**App and Pairing**“ (**Programėlė ir susiejimas**) susiejimo puslapiui atverti.
- C. Spustelėkite „**Unbind**“ (**Atsieti**) prijungtai paskyrai atsieti.
- D. Pažymėkite paskyrą, kurią norite atsieti, ir spustelėkite „**Unbind**“ (**Atsieti**), kad ją atjungtumėte.

2) Išmaniajame telefone:

- A. Puslapyje „**Devices**“ (**Prietaisai**) pasirinkite ir spustelėkite prietaisą, kurį norite atsieti.
- B. Spustelėkite „**Settings**“ (**Nuostatos**) nuostatų puslapiui atverti.
- C. Spustelėkite „**Remove Device**“ (**Pašalinti prietaisą**), kad atsietumėte prietaisą nuo „**ConnectLife**“ programėlės.

## 2.5. Nuotolinis paleidimas

Spustelėkite mygtuką „**Remote Control**“ (**Nuotolinis valdymas**) viršutiniame dešiniajame išskleidžiamojo meniu kampe šiai funkcijai įjungti arba išjungti.

## 2.6. Sistemos naujovimas

Spustelėkite mygtuką „**Settings**“ (**Nuostatos**) viršutiniame dešiniajame išskleidžiamojo meniu kampe kad atvertumėte puslapį „**Settings**“ (**Nuostatos**). Tada spustelėkite, kad atvertumėte puslapį „**System**“ (**Sistema**). Pasirinkite „**System Upgrade**“ (**Sistemos naujovimas**), tada patikrinkite, ar jau išleista nauja versija, ar ne.

**Hisense**

life reimagined