

# Hisense

life reimagined

## KORISNIČKI PRIRUČNIK ZA UPOTREBU

Temeljito pročitajte ovaj priručnik prije upotrebe uređaja i zadržite ga za ubuduće.

**WF7S1247BW**





**WF7S1247B\***

**HR**

**Hrvatski**

Ova perilica za rublje namijenjena je samo kućnoj upotrebi.  
Ne upotrebljavajte ga za rublje označeno kao neprikladno za strojno pranje.

Sljedeći simboli upotrijebljeni u ovom priručniku imaju sljedeća značenja:

-  Informacija, savjet ili preporuka
-  Upozorenje – opća opasnost
-  Upozorenje – opasnost od strujnog udara
-  Upozorenje – opasnost od vrućih površina
-  Upozorenje – opasnost od požara



Važno je pažljivo pročitati upute.

# SADRŽAJ

<b>4 MJERE OPREZA</b>	<b>UVOD</b>
<b>12 OPIS STROJA</b> 13 Specifikacije	
<b>14 UGRADNJA I PRIKLJUČIVANJE</b> 15 Uklanjanje vijaka s maticom / vijaka za otpremu 16 Pomicanje i prijevoz nakon postavljanja 17 Položaj 17 Namještanje nožica 18 Prostor za ugradnju 19 Priključivanje na vodovodni priključak 19 Sustav Aqua Stop 20 Priključivanje i pričvršćivanje odvodnog crijeva 22 Priključivanje na izvor napajanja	<b>PRIPREMA PRIJE PRVE UPOTREBE</b>
<b>23 PRIJE PRVE UPOTREBE</b>	
<b>24 POSTUPAK PRANJA, KORAK PO KORAK (1 – 6)</b> 24 1. Korak: Obratite pozornost na etikete na rublju 25 2. Korak: Priprema postupka pranja 32 3. Korak: Odabir program pranja 34 4. Korak: Odabir dodatnih postavki i funkcija 41 5. Korak: Pokretanje programa pranja 42 6. Korak: Završetak programa pranja	<b>KORACI U POSTUPKU PRANJA</b>
<b>43 PREKIDI I PROMJENA PROGRAMA</b>	
<b>44 OTVARANJE VRATA U HITNOM SLUČAJU</b> <b>45 ODRŽAVANJE I ČIŠĆENJE</b> 45 Čišćenje odjeljka za deterdžent 46 Čišćenje crijeva za vodu, kućišta dozatora deterdženta i gumene brtve vrata 47 Čišćenje filtra pumpe 48 Čišćenje vanjskog dijela	<b>ČIŠĆENJE I ODRŽAVANJE</b>
<b>49 RJEŠAVANJE PROBLEMA</b> 49 Što treba učiniti...? 50 Rješavanje problema i šifre pogrešaka	<b>RJEŠAVANJE PROBLEMA</b>
<b>51 PREPORUKE I EKONOMIČNA UPOTREBA</b> 52 Savjeti za uklanjanje mrlja <b>54 ZBRINJAVANJE</b> <b>55 TIPIČNA POTROŠNJA ENERGIJE</b> 56 Spajanje vašeg uređaja s aplikacijom ConnectLife	<b>RAZNO</b>

# MJERE OPREZA



**Prije upotrebe stroja pažljivo pročitajte upute.**

**Ne upotrebljavajte stroj ako niste pročitali i razumjeli ove upute ili upotrebu.**

**Ove se upute za upotrebu isporučuju uz više modela perilica. Stoga neke značajke ili postavke vašeg stroja možda nisu dostupne.**

Nepridržavanje ovih uputa ili neprikladna upotreba stroja može dovesti do oštećenja rublja ili uređaja ili ozljede korisnika. Priručnik s uputama držite pri ruci, blizu stroja.

**Ovaj je stroj namijenjen samo kućnoj upotrebi.** Ako stroj upotrebljavate za stručne namjene ili za ostvarivanja zarade ili u svrhu kojom se prekoračuje uobičajena upotreba stroja u kućanstvu ili ako stroj upotrebljava osoba koja nije potrošač, razdoblje važenja jamstva najkraće je razdoblje jamstva u skladu s važećim propisima.

Pravilno se pridržavajte uputa za ugradnju i priključivanje stroja na vodovodni priključak i priključak za napajanje (pogledajte poglavlje „UGRADNJA I PRIKLJUČIVANJE”).

Vodovodni priključak i priključak za napajanje trebaju izvesti pravilno obučeni tehničar ili stručnjak.

Svi popravci i održavanje koji se tiču sigurnosti ili radnog učinka trebaju obavljati obučeni stručnjaci.

Radi izbjegavanja opasnosti, **oštećeni strujni** kabel smiju zamijeniti samo proizvođač, serviser ili ovlaštena osoba.

**Prije priključivanja stroja na izvor napajanja, pričekajte najmanje dva sata da se stroj zagrije na sobnu temperaturu.**

**Ovaj proizvod smije servisirati samo ovlašteni servisni centar, pri čemu je dopuštena upotreba samo odobrenih rezervnih dijelova.**

**NE pokušavajte sami popraviti uređaj. Popravci koje obave neiskusne osobe mogu dovesti do ozljede ili ozbiljnijeg kvara. Obratite se lokalnom servisnom centru i uvijek upotrebljavajte izvorne rezervne dijelove.**

Ako je stroj nepravilno priključen, ako se nepravilno upotrebljava ili ako servisiranje obavlja neovlaštena osoba, korisnik snosi troškove popravaka svih oštećenja koja nisu obuhvaćena jamstvom.

Stroj ne smije biti priključen na izvor napajanja pomoću produžnog kabela.

Ne priključujte stroj na izvor napajanja pomoću vanjskog prekidača, poput mjerača vremena kojeg je moguće programirati ili na izvor napajanja koji se redovito uključuje i isključuje.

Ne uključujte stroj u električnu utičnicu namijenjenu malim opterećenjima.

Utičnica mora biti sigurno uzemljena, a vodovodni priključak ne smije biti blokiran.

**Ne postavljajte stroj na mjesto na kojem temperatura može biti niža od 5°C**, jer u suprotnom može doći do oštećenja dijelova ako se voda zamrzne.

Stroj postavite na ravnu i stabilnu čvrstu (betonsku) podlogu.

Ako je postavljen na povišenu podlogu, stroj treba dodatno pričvrstiti da bi se spriječilo prevrtanje.

**Prije prve upotrebe uklonite vijke s maticom za otpremu**, jer uključivanje blokiranog stroja može dovesti do ozbiljnog oštećenja (pogledajte poglavlje „UGRADNJA I PRIKLJUČIVANJE / Uklanjanje vijaka s maticom / vijaka za otpremu”). Jamstvo ne vrijedi u slučaju takvog oštećenja.

**Pobrinite se da za priključivanje stroja na vodovodni priključak** upotrijebite isporučeno vodovodno crijevo i brtve. Tlak vode mora biti između 0,1 – 1 MPa (1 – 10 bara; 1 – 10 kp/cm<sup>2</sup>; 10 – 100 N/cm<sup>2</sup>).

Za priključivanje stroja na vodovodni priključak uvijek upotrebljavajte novo vodovodno crijevo; ne upotrebljavajte staro vodovodno crijevo.

Završetak odvodnog crijeva treba ulaziti u sustav za odvodnju.

Prije pokretanja ciklusa pranja pritisnite vrata na označenom mjestu da biste ih zaključali u mjestu. Vrata nije moguće otvoriti dok stroj radi.

**Nakon ciklusa pranja zatvorite slavinu za vodu i iskopčajte strujni kabel.**

Upotrebljavajte samo sredstva za strojno pranje i brigu o rublju. Nismo odgovorni za štete ili promjenu boje brtvi i plastičnih dijelova koji nastanu zbog upotrebe izbjeljivača ili sredstava za bojenje.

**Za uklanjanje kamenca** upotrebljavajte samo sredstva s dodanom zaštitom od korozije (upotrebljavajte samo nekorozivna sredstva za uklanjanje kamenca). Pridržavajte se uputa proizvođača. Postupak uklanjanja kamenca završite pokretanjem nekoliko ciklusa ispiranja ili programa **Drum Clean (Čišćenje bubnja)** (program samočišćenja) da biste uklonili ostatke sredstva (ocat itd.).

 Ne upotrebljavajte deterdžente koji sadrže otapala, jer to može dovesti do otpuštanja otrovnih plinova, oštećenja stroja i rizika od požara i eksplozije.

Stroj nije namijenjen osobama (uključujući djecu) s fizičkim ili duševnim poteškoćama ili osobama koje ne posjeduju iskustvo i znanje. Te osobe u upotrebu stroja treba uputiti osoba odgovorna za njihovu sigurnost.

**Jamstvom nisu obuhvaćeni** potrošni materijal, manja odstupanja u boji, povećana buka uzrokovana starenjem stroja i estetski nedostaci na komponentama koji ne utječu na funkcionalnost i sigurnost stroja.

## **SIGURNOST DJECE**

Prije zatvaranja vrata stroja i rada programa, uvjerite se da se u bubnju ne nalazi ništa osim rublja. Uvjerite se da se dijete nije popelo u bubanj i zatvorilo vrata s unutarnje strane.

Deterdžent i omekšivač držite izvan dohvata djece.

**Aktivirajte sigurnosnu bravu za zaštitu djece.** Pogledajte poglavlje „ODABIR DODATNIH POSTAVKI I FUNKCIJA / Sigurnosno zaključavanje”.

**Djeci mlađoj od tri godine ne dopuštajte približavanje stroju, osim ako su pod stalnim nadzorom.**

**Stroj je izrađen u skladu s važećim sigurnosnim normama.**

Stroj mogu upotrebljavati djeca starosti osam i više godina i osobe smanjenih fizičkih, osjetilnih ili duševnih sposobnosti ili osobe bez iskustva i znanja, ali samo ako ih se nadzire tijekom upotrebe stroja, ako su im dane upute koje se tiču sigurne upotrebe stroja i ako razumiju opasnosti od neprikladne upotrebe. Pobrinite se da se djeca ne igraju uređajem.

Djeca ne smiju čistiti stroj ili obavljati poslove održavanja bez nadzora.



## **OPASNOST OD VRUĆIH POVRŠINA**

Vrata bubnja mogu se zagrijati tijekom ciklusa pranja. Budite pažljivi da biste izbjegli opekline. Pobrinite se da se djeca ne igraju u blizini stakla na vratima.

## **ZAŠTITA OD PRELIJEVANJA VODE (KADA JE STROJ UKLJUČEN)**

Ako se razina vode u uređaju povisi iznad normalne razine, aktivira se zaštita od previsoke razine vode. Time se isključuje dovod vode i pokreće crpljenje vode iz stroja. Program se prekida i prijavljuje se pogreška.

## **PRIJEVOZ / PRIJEVOZ NAKON UGRADNJE**

Ako namjeravate pomicati stroj nakon ugradnje, ugradite vijke s maticom za otpremu (pogledajte poglavlje „UGRADNJA I PRIKLJUČIVANJE / Pomicanje i prijevoz nakon postavljanja”). Prije umetanja vijaka s maticom za otpremu iskopčajte stroj iz izvora napajanja!

Ako je kabel za napajanje oštećen, treba ga zamijeniti proizvođač, njegov serviser ili osobe sličnih kvalifikacija da bi se izbjegla opasnost.

Voda ispuštena tijekom ciklusa pranja ili sušenja pri visokoj temperaturi je vruća. Ne dodirujte vodu.

Ne otvarajte vrata uređaja silom dok radi (pranje/sušenje/vrtnja visoke temperature).

Ne upotrebljavajte uređaj ako su industrijske kemikalije upotrijebljene za čišćenje.

Oko uređaja se ne smiju nakupljati slobodna vlakna iz odjeće.

Mora se osigurati odgovarajuća ventilacija kako bi se izbjegao povratni tok zraka iz stroja u prostoriju, što može izazvati požar.

Odjevne predmete zaprljane tvarima poput ulja za kuhanje, acetona, alkohola, benzina, kerozina, sredstava za uklanjanje mrlja, terpentina, voskova i sredstava za uklanjanje voska treba oprati u vrućoj vodi s dodatnom količinom deterdženta prije pranja u perilici.

Odjevni predmeti kao što su pjenasta guma (lateks pjena), kape za tuširanje, vodootporni tekstil, artikli s gumenom podlogom i odjeća ili jastuci opremljeni jastučićima od pjenaste gume ne smiju se prati u perilici.

Omekšivače rublja ili slične proizvode treba upotrebljavati prema uputama za omekšivače.

Izvadite sve predmete poput upaljača i šibica iz džepova odjeće.

**UPOZORENJE:** Ne priključujte stroj na izvor napajanja pomoću vanjskog prekidača, poput mjerača vremena kojeg je moguće programirati ili na izvor napajanja koji se redovito uključuje i isključuje.

Za uređaje s ventilacijskim otvorima pri dnu pobrinite se da otvori nisu zaklonjeni.

Uređaj ne smije biti ugrađen na mjestu gdje se njegova vrata ne mogu otvoriti do kraja bez ograničenja.

Zrak se ne smije ispustiti u dimnjak koji se rabi za ispušne plinove uređaja na plin ili druga goriva.

# OPIS STROJA

## SPRIJEDA

- 1 Upravljačka jedinica
- 2 Okretna tipka za odabir programa
- 3 Odjeljak za deterdžent
- 4 Vrata
- 5 Natpisna pločica
- 6 Poklopac filtra crpke

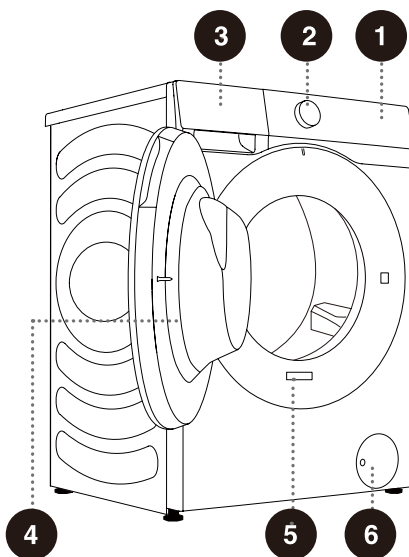

## STRAGA

- 1 Vodovodno crijevo
- 2 Strujni kabel
- 3 Odvodno crijevo
- 4 Prilagodljive nožice
- 5 Vijci s maticom / vijci za otpremu

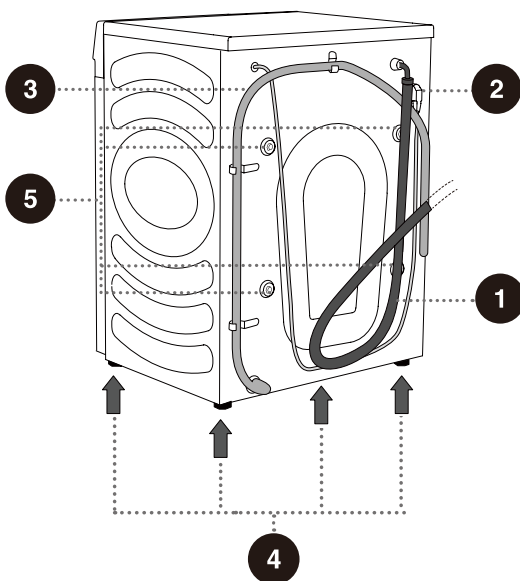

⚠ Ilustracije u ovom priručniku služe samo za uputu. Budući da neprekidno poboljšavamo svoje proizvode, izgled, boja i funkcionalni dijelovi vašeg proizvoda mogu se razlikovati od ilustracija.

# SPECIFIKACIJE

## (OVISNO O MODELU)

Natpisna se pločica postavlja na prednju stijenku vrata stroja (pogledajte „OPIS STROJA“).

<b>Maksimalno opterećenje</b>	12 kg
<b>Težina</b>	73 kg
<b>Nazivni napon</b>	220 – 240 V~
<b>Nazivna snaga</b>	1750 W
<b>Frekvencija</b>	50 Hz

## Dimenzije (mm)

Kazalo	Dimenzija (mm)
A	595
B	845
C	610
D	640
E	670
F	1150

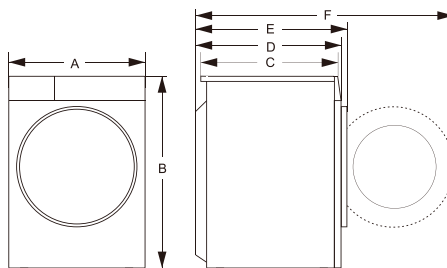

## Natpisna pločica

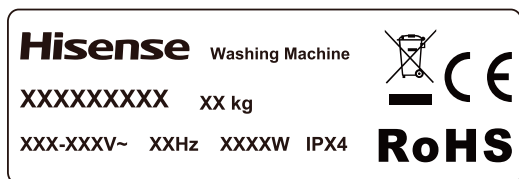

**⚠ Prije priključivanja stroja na izvor napajanja, pričekajte najmanje dva sata da se stroj zagrije na sobnu temperaturu.**

# UGRADNJA I PRIKLJUČIVANJE

☞ Uklonite svo pakovanje (vidjeti poglavlje „ZBRINJAVANJE“). Pobrinite se da ne oštetite uređaj oštrim predmetom dok ga razmotavate. Ambalažni materijal (plastične vrećice, ostale plastične dijelove itd.) držite izvan dohвата djece.

Provjerite je li uređaj oštećen. Ako sumnjate da je uređaj oštećen, ne upotrebljavajte ga i odmah se obratite službi za poslijeprodajne usluge.

Uređaj je opremljen pratećim kompletom koji sadrži:

- upute za upotrebu;
- četiri plastična čepa;
- dovodno crijevo;
- držač odvodnog crijeva;
- ključ;
- ploča za smanjenje buke.

Pobrinite se da su isporučeni svi dijelovi naznačeni u prethodnom tekstu.

## KAKO POSTAVITI PLOČU ZA SMANJENJE BUKE

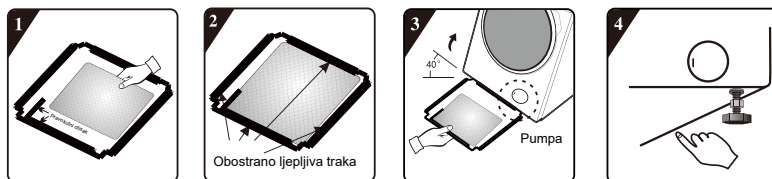

1. Prije postavljanja ploče za smanjenje buke, poravnajte i zalijepite vunu za apsorpciju zvuka s pravokutnim otiskom i duž njega na ploči za smanjenje buke (postupak je nepotreban za neke modele bez vune za apsorpciju zvuka).
2. Skinite površinski papir s obostrano ljepljive trake na četiri strane ploče za smanjenje buke.
3. Nagnite perilicu pod kutom od 40°, a stranu s pravokutnim usjekom okrenite prema prednjem dijelu stroja kao što je prikazano na slici. Umetnite stranu s kosim kutnim usjekom između dvaju nožnih vijaka na stražnjoj strani stroja od kraja na odgovarajuće mjesto. Zatim postavite ploču za smanjenje buke i vodite računa o tome da se dobro prijanja uz dno stroja.
4. Ručno pritisnite obostrano ljepljivu traku na sve četiri strane kako biste dobro učvrstili ploču za smanjenje buke na perilicu.

# UKLANJANJE VIJAKA S MATICOM / VIJAKA ZA OTPREMU

⚠ Prije prve upotrebe uređaja potrebno je ukloniti vijke s maticom / vijke za otpremu. Uređaj može biti oštećen ako ga uključite dok je blokiran. Jamstvo ne vrijedi u slučaju takvog oštećenja.

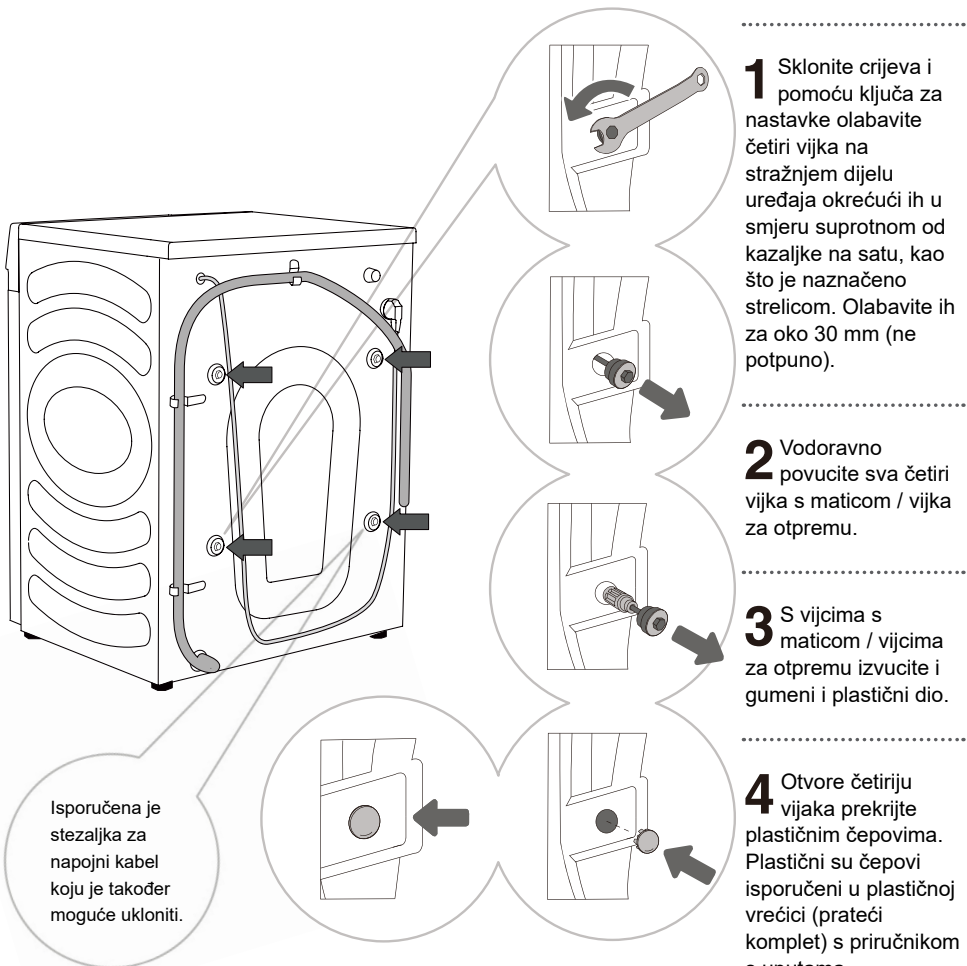

⚠ Vijke s maticom / vijke za otpremu sačuvajte za budući prijevoz uređaja (za ponovno postavljanje vijaka s maticom / vijaka za otpremu slijedite postupak u prethodnom tekstu obrnutim redoslijedom).

## POMICANJE I PRIJEVOZ NAKON POSTAVLJANJA

☼ Za pomicanje stroja nakon što je već postavljen potrebno je ponovo postaviti vijke s maticom / vijke za otpremu da bi se spriječila šteta koju tijekom prijevoza uzrokuju vibracije (pogledajte poglavlje „UGRADNJA I PRIKLJUČIVANJE / Uklanjanje vijaka s maticom / vijaka za otpremu“). Ako izgubite vijke s maticom / vijke za otpremu, možete ih naručiti od proizvođača.

**⚠ Nakon prijevoza, stroj ne treba pomicati najmanje dva sata prije priključivanja na izvor napajanja. Uređaj treba ugraditi i spojiti obučeni tehničar.**

**⚠ Prije upotrebe stroja pažljivo pročitajte upute. Šteta nastala zbog nepravilnog priključivanja ili upotrebe stroja nije obuhvaćena jamstvom.**



# POLOŽAJ

☛ Pod na koji je stroj postavljen mora imati betonsku osnovu. Treba biti čist i suh; stroj u suprotnom može kliziti. Uz to, očistite dno prilagodljivih nožica.

☛ Stroj mora stajati ravno i biti stabilan na čvrstoj podlozi.

# NAMJEŠTANJE NOŽICA

Upotrijebite libelu i isporučeni ključ.

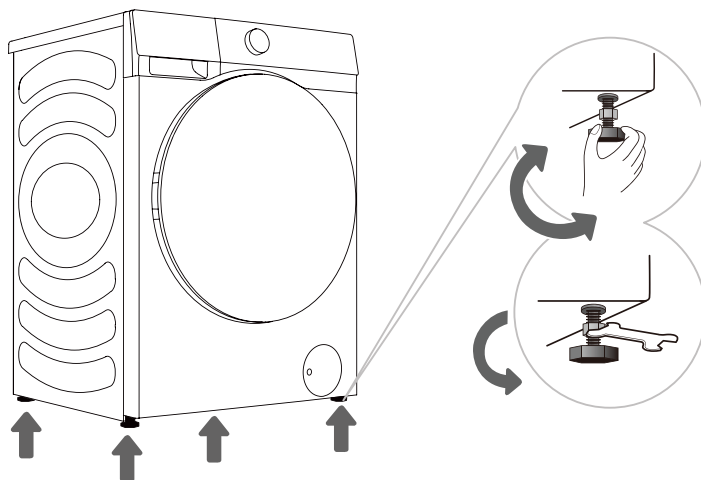

.....  
**1** Okrećite prilagodljive nožice da biste poravnali stroj. Nožicama je moguće postići poravnanje od +/- 2 cm.  
.....

**2** Nakon namještanja visine nožica čvrsto stegnite matice za blokiranje (protumatice) okrećući ih prema dnu stroja ↑ (pogledajte sliku).

☛ Stroj koji nije poravnat može vibrirati, kliziti i glasno raditi. Nepravilno poravnavanje stroja nije obuhvaćeno jamstvom.

☛ Neuobičajena ili glasna buka mogu se javiti tijekom rada uređaja i uglavnom su rezultat nepravilne ugradnje.

# PROSTOR ZA UGRADNJU

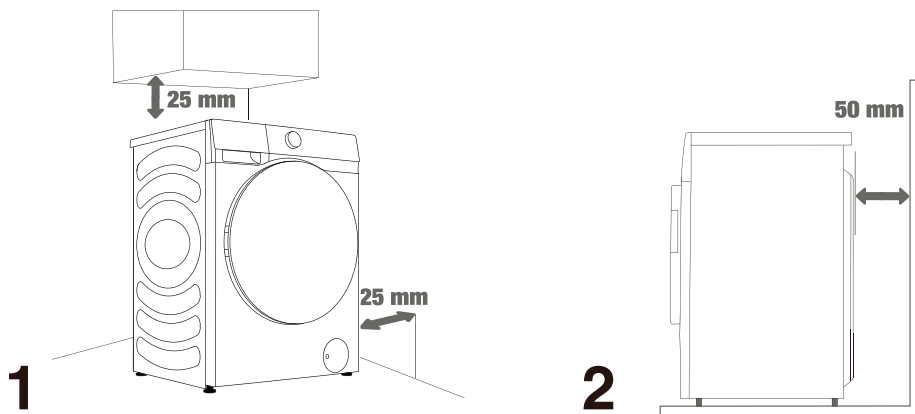

⚠ Stroj ne smije dodirivati zid ili pokućstvo. Za optimalan rad stroja, oko stroja treba ostaviti slobodan prostor kako je prikazano na slici.

Ako stroj od ostalih predmeta nije udaljen na najmanju potrebnu udaljenost, to može dovesti do nesigurnog ili nepravilnog rada stroja. Uz to, može doći i do pregrijavanja (slike 1. i 2.).

⚠ Ne preporučuje se ugradnja stroja u ograđeni prostor.

# PRIKLJUČIVANJE NA VODOVODNI PRIKLJUČAK

Pravilno pričvrstite dovodno crijevo na slavinu.

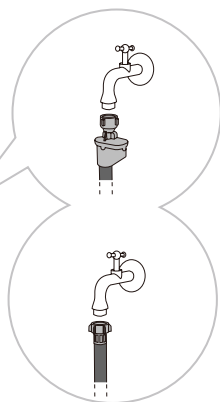
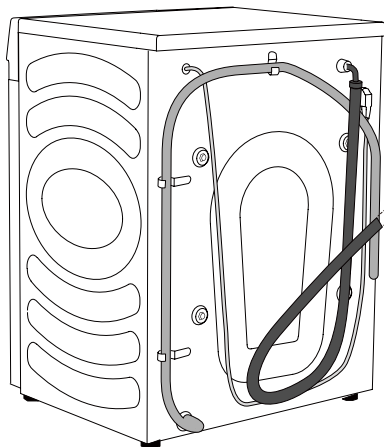

**A** Sustav Aqua Stop

**B** Obični priključak

☼ Za pravilan rad stroja tlak vode na ulaznom otvoru treba biti između 0,1 – 1 MPa (1 – 10 bara; 1 – 10 kp/cm<sup>2</sup>; 10 – 100 N/cm<sup>2</sup>). Minimalni dinamički tlak vode moguće je utvrditi mjerenjem protoka vode. Za 15 sekundi kroz potpuno otvorenu slavinu trebaju proteći tri litre vode.

☼ Nakon priključivanja, vodovodno crijevo stegnite rukom da biste ga dobro zabrtvili (maksimalno 2 Nm). Provjerite propušta li brtva. Ne upotrebljavajte klijesta ili slične alate kojima možete oštetiti navoj matice.

☼ Upotrijebite samo vodovodno crijevo isporučeno uz stroj. Ne upotrebljavajte već upotrijebljavana ili druga crijeva.

☼ Provjerite je li crijevo oštećeno. Ako je crijevo oštećeno, krhko ili napuklo, treba ga zamijeniti.

## Sustav Aqua Stop (SAMO UZ ODREĐENE MODELE)

Ako su unutarnja cijev ili crijevo oštećeni, aktivira se sustav za isključivanje kojim se prekida dovod vode u stroj. U tom će slučaju upravljački prozorčić (a) svijetliti crveno. Zamijenite vodovodno crijevo.

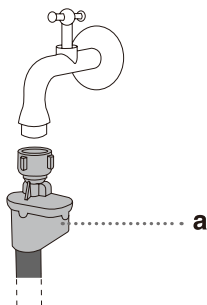

⚡ Crijevo sa sustavom Aqua Stop ne uranjajte u vodu jer sadrži električni ventil.

⚡ Vodovodno crijevo može biti priključeno bez nepovratnog ventila.

⚡ Pobrinite se da priključeno vodovodno crijevo nije uvijeno ili blokirano.

## PRIKLJUČIVANJE I PRIČVRŠĆIVANJE ODVODNOG CRIJEVA

Odvodno crijevo postavite u umivaonik ili kadu ili priključite izravno na odvod (minimalni promjer odvodnog crijeva je 4 cm). Uspravna udaljenost od poda do završetka odvodnog crijeva treba biti od 60 do 100 cm. Moguće ga je pričvrstiti na tri načina (A, B, C).

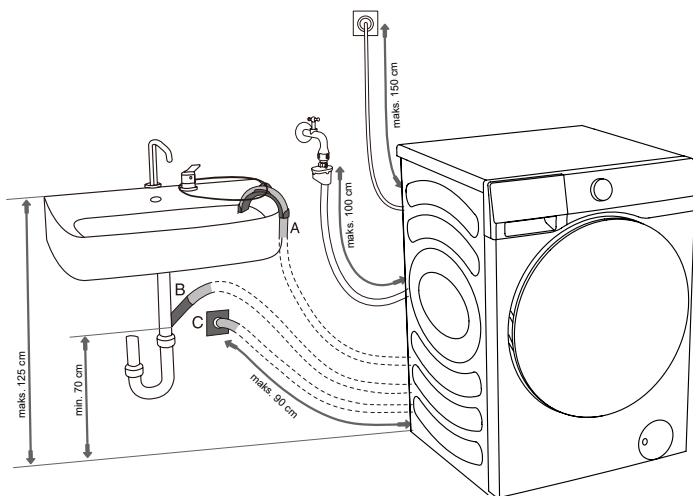

**A** Završetak odvodnog crijeva može biti postavljen preko umivaonika ili kade. Upotrijebite vezicu za pričvršćivanje da biste pričvrstili crijevo za koljeno i spriječili klizanje.

**B** Odvodno crijevo moguće je pričvrstiti i izravno na odvod umivaonika. Ne upotrebljavajte mali umivaonik. Imajte na umu da ispuštena voda može biti vruća.

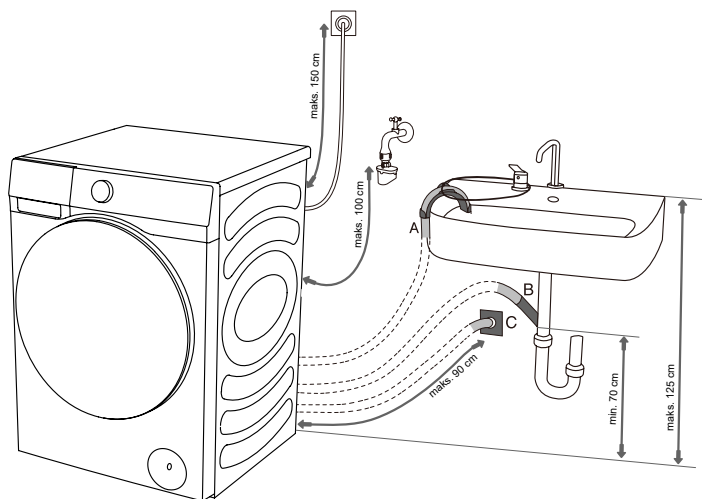

**C** Odvodno crijevo moguće je pričvrstiti i na zidni odvod s odjeljivačem koji treba biti pravilno ugrađen da bi ga bilo moguće očistiti.

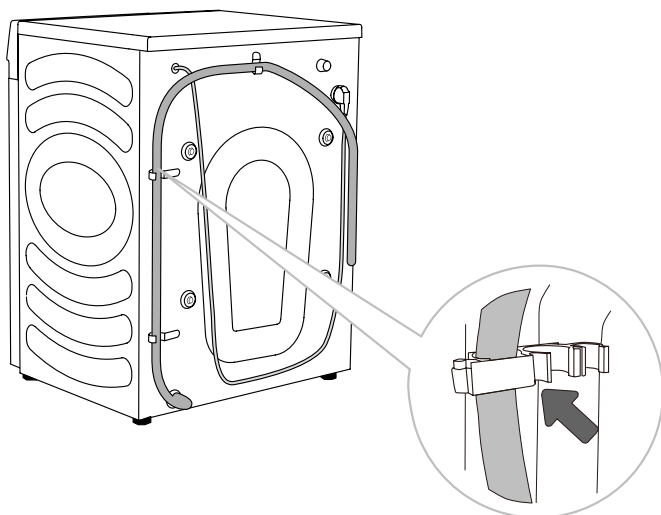

**D** Odvodno crijevo mora biti pričvršćeno na kuke na stražnjem dijelu stroja kako je prikazano na slici.

⚠ Pobrinite se da odvodno crijevo nije oštećeno.

⚠ Nepravilna ugradnja odvodnog crijeva može dovesti do nesigurnog ili nepravilnog rada stroja.

# PRIKLJUČIVANJE NA IZVOR NAPAJANJA

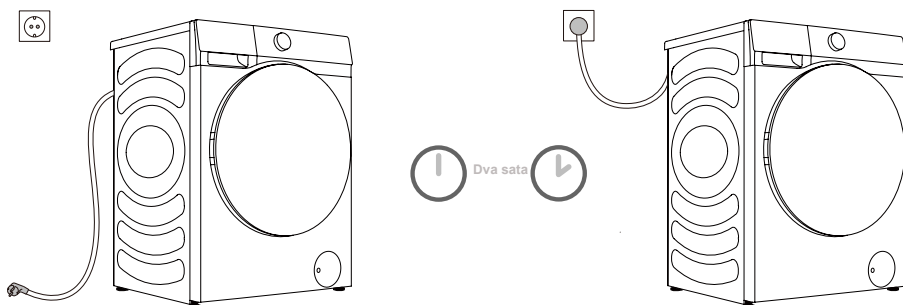

**⚠ Prije priključivanja stroja na izvor napajanja, pričekajte najmanje dva sata da se stroj zagrije na sobnu temperaturu.**

Uključite stroj u uzemljenu strujnu utičnicu kojoj će biti moguće slobodno pristupiti nakon ugradnje. Utičnica treba biti uzemljena (u skladu s važećim propisima). Za osnovne informacije o svom uređaju pogledajte nazivnu pločicu.

**⚠ Preporučujemo upotrebu zaštite od prenapona za zaštitu uređaja od udara munje.**

**⚠ Stroj ne smije biti priključen na izvor napajanja pomoću produžnog kabela.**

- ⚡ Ne uključujte stroj u električnu utičnicu namijenjenu malim opterećenjima.
- ⚡ Ne ukopčavajte/iskopčavajte uređaj mokrim rukama.
- ⚡ Popravak i održavanje stroja treba povjeriti obučanim stručnjacima.
- ⚡ Oštećeni strujni kabel smije zamijeniti samo osoba koju je ovlastio proizvođač.

# PRIJE PRVE UPOTREBE

Provjerite je li stroj iskopčan iz izvora napajanja i otvorite vrata prema sebi (slike 1. i 2.).

Očistite bubanj mekanom vlažnom krpom. Možete upotrijebiti i program Drum Clean (Čišćenje bubnja). U tom slučaju priključite uređaj na izvor napajanja i otvorite slavinu. Bubanj bi trebao biti prazan (slike 3. i 4.).

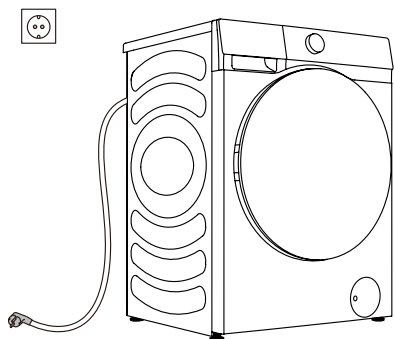

1

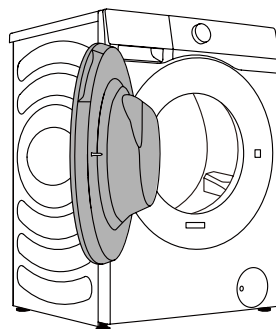

2

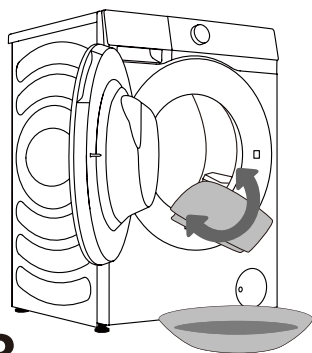

3

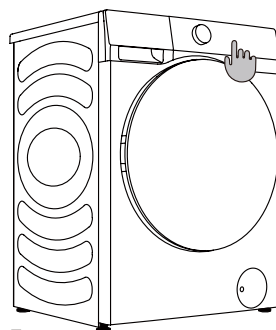



























4

**⚠** Ne upotrebljavajte otapala ili sredstva za čišćenje koji mogu oštetiti stroj (poštujte preporuke i upozorenja proizvođača sredstava za čišćenje).

# POSTUPAK PRANJA, KORAK PO KORAK (1 – 6)

## 1. KORAK: OBRATITE POZORNOST NA ETIKETE NA RUBLJU

<b>Normalno pranje; osjetljivo rublje</b>	Maks. temp. pranja 95°C  	Maks. temp. pranja 60°C  	Maks. temp. pranja 40°C  	Maks. temp. pranja 30°C  	Samo ručno pranje 	Ne perite 
<b>Izbjeljivanje</b>	Izbjeljivanje u hladnoj vodi 			Izbjeljivanje nije dopušteno 		
<b>Suho čišćenje</b>	Suho čišćenje svim sredstvima 	Naftno otapalo R11, R113 	Suho čišćenje u kerozinu, čistom alkoholu i otapalu R113 	Suho čišćenje nije dopušteno 		
<b>Glačanje</b>	Vruće glačanje, maks. 200°C 	Vruće glačanje, maks. 150°C 	Vruće glačanje, maks. 110°C 	Glačanje nije dopušteno 		
<b>Sušenje</b>	Sušiti na ravnom (postavite na ravnu površinu) 	Sušiti kap po kap  Sušenje na konopcu 	Visoka temperatura  Niska temperatura 	Ne sušite u sušilici 		



## 2. KORAK: PRIPREMA POSTUPKA PRANJA

1. Razvrstajte rublje po vrsti tkanine, boji, zaprljanosti, dopuštenoj temperaturi pranja itd. (pogledajte TABLICU PROGRAMA).
2. Zakopčajte gumbe i zatvorite patentne zatvarače, zavežite sve vrpce i preokrenite džepove; izvadite sve metalne kopče koje mogu oštetiti rublje i unutrašnjost stroja ili začepiti odvod.
3. Osjetljivo rublje i manje odjevne predmete stavite u mrežastu vrećicu za rublje.

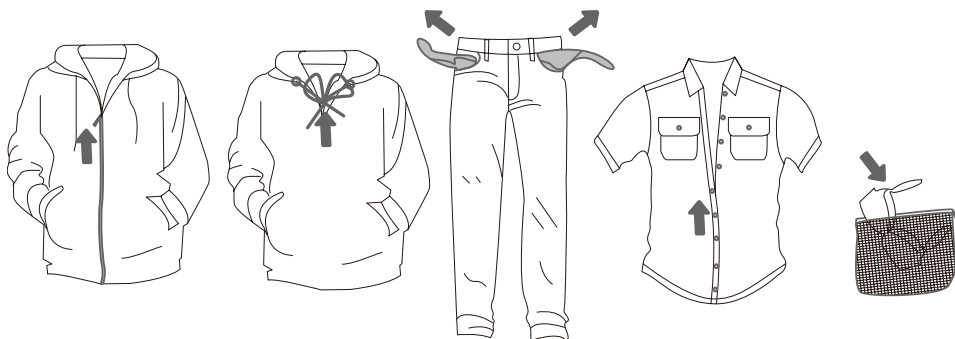

## UPUTE ZA AUTOMATSKI DOZATOR SAPUNA

Ovaj proizvod posjeduje značajku automatskog doziranja sapuna za automatsko dodavanje odgovarajuće količine deterdženta/omekšivača pranju. Automatski doziranu količinu možete prilagoditi ovisno o stupnju zaprljanja. Kada je odabrana mogućnost „automatski“, stroj će procijeniti potrebnu količinu deterdženta i omekšivača prema težini rublja. Funkciju automatskog doziranja možete otkazati u izborniku Postavke i ručno dodati deterdžent i omekšivač tijekom pranja.

### ► DODAVANJE DETERDŽENTA/OMEKŠIVAČA

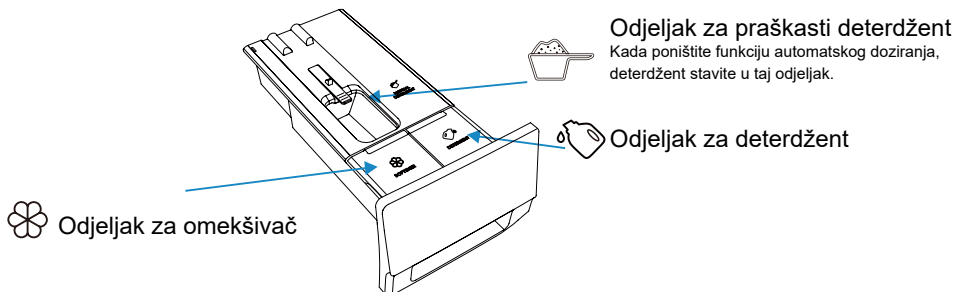

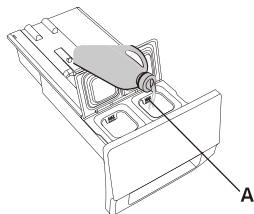

1. Otvorite ladicu za deterdžent.

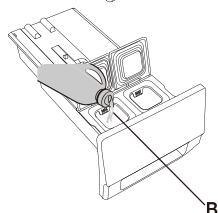

2. Dodajte deterdžent u odjeljak za automatsko doziranje deterdženta (A).



3. Ako je potrebno, dodajte omekšivač u odjeljak za automatsko doziranje deterdženta (B).

4. Zatvorite ladicu za automatsko doziranje.

## ► KORACI AUTOMATSKOG DOZIRANJA

- Kada stroj upotrebljavate prvi put, funkcija automatskog doziranja i deterdženta i omekšivača uključuje se kao zadana funkcija. Stroj pamti posljednju mogućnost prije isključivanja.
- Da biste onemogućili tu funkciju, u sučelju Postavke poništite deterdžent i omekšivač.
- Ako je dozator deterdženta/omekšivača nedovoljan, ikona  /  prikazat će se crvenom bojom, a zaslom će prikazati podsjetnik kojim se od korisnika traži da na vrijeme doda deterdžent/omekšivač. Najveći volumen za pohranu deterdženta iznosi 1 l, a omekšivača 0,5 l. Nemojte dodavati deterdžent/omekšivač iznad oznake najviše razine.

## ► MJERE OPREZA

1. Uvijek upotrebljavajte visokoučinkovit deterdžent koji se slabo pjeni prikladan za perilice rublja. Nemojte upotrebljavati stvrdnuti praškasti deterdžent.
2. Kada upotrebljavate funkciju automatskog doziranja, nemojte ručno dodavati još deterdženta.
3. Nemojte prepuniti spremnike za deterdžent/omekšivač jer se mogu preliti.  
Nakon punjenja i prije pokretanja programa pranja, provjerite je li ladicu za deterdžent potpuno zatvorena.
4. Uklonite ili pričvrstite ladicu s deterdžentom prije ugradnje, pomicanja, rukovana i prilagođavanja perilice rublja. To je radi izbjegavanja neugodnosti nastalih prelijevanjem deterdženta i omekšivača.
5. Sredstva za odstranjivanje kamenca mogu oštetiti stroj. Ne upotrebljavajte otapala. Ne perite odjeću koja je čišćena otapalima ili zapaljivim tvarima.
6. Ako je potrebno ručno doziranje, možete onemogućiti funkciju automatskog doziranja i ručno dodati deterdžent;
  - 6.1 Doziranje deterdženta ovisi o vrsti odjeće, stupnju zaprljanosti, boji odjeće i temperaturi pranja. Prikladno dodajte deterdžent.
  - 6.2 Prekomjerna doza deterdženta može dovesti do pjenjenja, čime se dodatno utječe na učinak pranja. Ako stroj otkrije prekomjernu količinu pjene, može se zaustaviti kako bi se otpjenio.
  - 6.3 Ako se ne upotrijebi dovoljno deterdženta, moguće je da oprana odjeća neće biti čista.
  - 6.4 Kada ručno dodajete praškasti deterdžent, predlaže vam se da ga dodate trenutak prije početka programa pranja. Ako unaprijed dodate praškasti deterdžent, pobrinite se da kutija za deterdžent u ladici za doziranje deterdženta bude suha; inače bi se praškasti deterdžent mogao stvrdnuti prije početka programa pranja.
7. Deterdžent i omekšivač držite izvan dohvata djece.
8. Za više informacija o doziranju pogledajte odjeljak „Preporuke i ekonomična upotreba”.

# UKLJUČIVANJE STROJA

Upotrijebite strujni kabel za priključivanje stroja na izvor napajanja i priključite stroj na dovod vode. Uključite uređaj okretanjem okretne tipke (slike 1. i 2.).

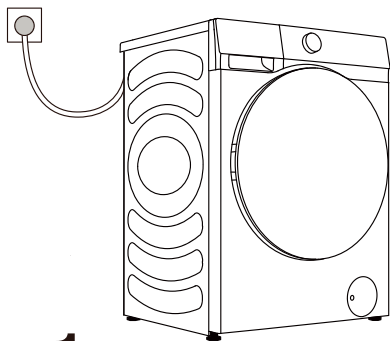

1

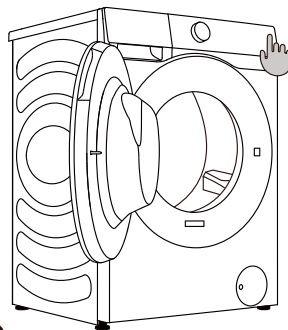

2

## KONFIGURIRANJE PRIJE PRVE UPOTREBE:

Prije prve upotrebe konfigurirajte željene postavke Language (Jezik), Time Zone (Vremenska zona), User License (Licencija korisnika) i Network (Mreža) sukladno potrebama početnog postavljanja i stvarnim potrebama korisnika. (Zahtjevi koji se tiče energetske učinkovitosti razlikuju se po zemljama i regijama. Ako odabrana zemlja/regija nije usklađena sa stvarnom, stupanj energetske učinkovitosti i podatci razlikovat će se.)

### 1. Konfigurirajte jezik

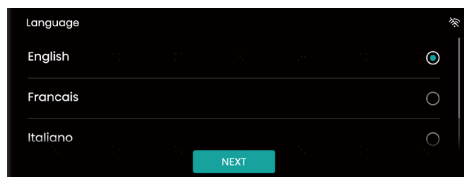

### 2. Odaberite vremensku zonu

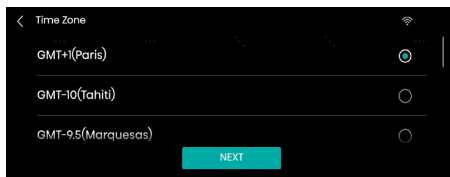
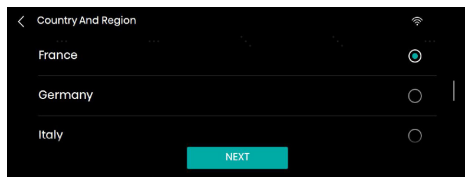

### 3. Korisnička licencija

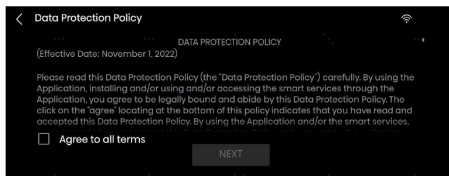
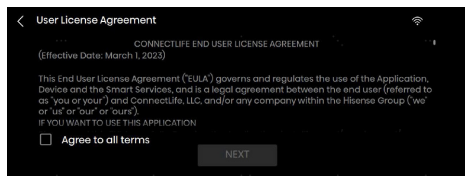

### 4. WLAN (Mreža WLAN)

Ako je mreža spojena, prelazi u korake 5. i 6.

Ako je postavljanje mreže preskočeno, prelazi u korak 7.

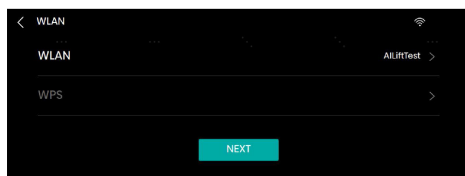

### 5. APP and Pairing (Aplikacija i uparivanje)

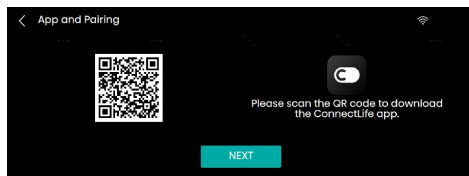

### 6. Remote Control (Daljinski upravljač)

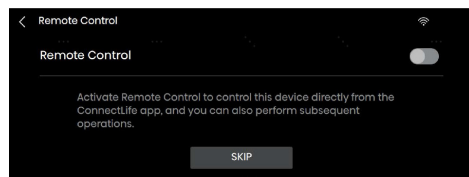

### 7. Postavite datum i vrijeme

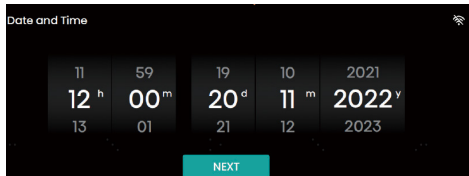

# UPRAVLJAČKA PLOČA

Strojem se upravlja dodirnom + okretnom tipkom. Programme je moguće odabrati dodirivanjem zaslona ili okretanjem okretne tipke. Tipkama Napajanje i Pokreni/zaustavi moguće je upravljati dodirnom. Dodirnite istaknuto područje da biste ušli u postavku parametra programa.



Ikona	Naziv	Opis
	Tipka za napajanje	Za isključivanje/uključivanje napajanja perilice.
	Tipka za pokretanje/zaustavljanje	Za pokretanje/obustavljanje programa.
	Natrag	Povratak na prethodno sučelje.
	Postavke	Ulazak u Mogućnosti postavljanja za postavljanje mreže WLAN, Svjetlo u bubnju, Bez zvuka, Postavke itd.
	Mreža WLAN	Ikona WLAN perilice.
	Ikona za sigurnosno zaključavanje	Nakon pokretanja programa, sve će radnje osim tipke Napajanje biti zaključane ako je uključeno sigurnosno zaključavanje.
	Ikona za pranje i sušenje	Za kombinirano upravljanje perilicom i sušilicom u istoj kućnoj mreži.
	Inteligentno izvješće	Dodirnite tu ikonu da biste prikazali lokalne vremenske uvjete, ukupnu potrošnju energije i druge podatke.
	Ikona za omiljene stavke	Dodirnite tu ikonu da biste trenutni program dodali u omiljene programe.
	Ikona za odgodu završetka	Dodirnite tu ikonu da biste uključili funkciju Odgoda završetka i ušli u zaslon za postavljanje funkcije Odgoda završetka.

## NAPAJANJE

Za isključivanje/uključivanje napajanja perilice.

Kada je perilica u stanju pripravnosti ili nakon što se na zaslonu prikaže sučelje za završetak programa, pritisnite i tri sekunde držite tipku Napajanje da biste ušli u stanje isključenog napajanja.

U stanju pripravnosti ili u sučelju za završetak programa ili sučelju za podsjećanje na ponovni pokušaj obavljanja funkcije Pranje i sušenje, perilica će se automatski isključiti ako u roku od 10 minuta ne bude obavljena nijedna radnja.

Kada je perilica isključena, svi će zasloni i izlazi biti isključeni, a udaljeno pokretanje nije podržano.

## POKRENI/ZAUSTAVI

Za pokretanje programa ili obustavljanje trenutnog programa.

Nakon početka programa ili dok je program zaustavljen, postavljene funkcije i parametre nije moguće mijenjati. Za promjenu postavke pritisnite tipku Natrag da biste se vratili natrag i završili trenutni program ili pritisnite i tri sekunde držite tipku Napajanje da biste isključili stroj, a zatim ga ponovo pokrenuli da biste prepostavili parametar.

Kada zaustavite program u stanju vrtnje i ponovo ga pokrenete, program se ponovo pokreće od prvobitnog stanja vrtnje.

## STAVLJANJE RUBLJA ZA POSTUPAK PRANJA

Otvorite vrata bubnja povlačenjem ručice prema sebi (slika 1.).

Stavite rublje u bubanj (nakon što ste provjerili je li bubanj prazan) (slika 2.).

Zatvorite vrata (slika 3.). Vrata su zaključana kada čujete zvuk „klik“.

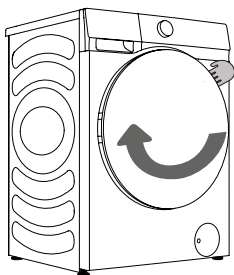

**1**

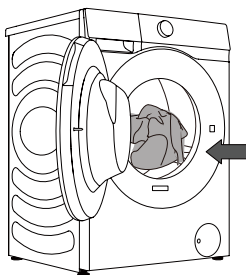

**2**

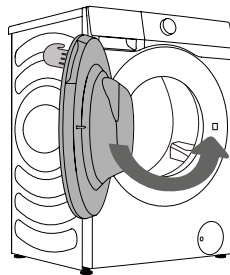

**3**

⚠ Nikada ne pokušavajte otvoriti vrata silom. Ne otvarajte vrata dok uređaj radi.

Ne preopterećujte bubanj! Pogledajte **TABLICU PROGRAMA** i poštujujte nazivno opterećenje naznačeno na natpisnoj pločici.

Ako je bubanj prekomjerno napunjen, moguće je da rublje neće biti učinkovito očišćeno.

### 3. KORAK: ODABIR PROGRAM PRANJA

Nakon uključivanja stroja dodirom na tipku Napajanje, okrenite okretnu tipku ili dodirnite zonu programa na zaslonu da biste odabrali pravilan program sukladan vrsti i stupnju zaprljanja odjeće. Pogledajte TABLICU PROGRAMA.

Program	Maks. Opterećenje (kg)	Maksimalna brzina (o/min)	Opis programa
<b>Eco 40-60</b>	12	1400	Normalno zaprljano pamučno rublje.
<b>Cotton (Pamuk)</b> (Hladno pranje, 20°C, 30°C, 40°C, 60°C, 90°C)	12	1400	Program je prikladan za pranje jako i umjereno zaprljanog pamučnog ili lanenog rublja. Za jako zaprljane odjevne predmete odaberite funkciju „Pre Wash” (Prepranje).
<b>Synthetics (Sintetika)</b> (Hladno pranje, 20°C, 30°C, 40°C, 60°C)	6	1400	Program je prikladan za umjereno zaprljane sintetičke i pamučne tkanine.
<b>Mix (Miješano rublje)</b> (Hladno pranje, 20°C, 30°C, 40°C)	6	1400	Program je prikladan za miješane, umjereno zaprljane pamučne i sintetičke tkanine.
<b>Daily Wash (Dnevno pranje)</b> (Hladno pranje, 20°C, 30°C, 40°C)	6	1400	Prikladno za odjevne predmete perive u perilici.
<b>Baby Care (Njega beba)</b> (40°C, 60°C, 90°C)	2	1400	Program je prikladan za odjeću za bebe, donje rublje itd. i tijekom njega se parom visoke temperature odjeća sterilizira i dezinficira.
<b>Allergy Care (Alergijska njega)</b> (40°C, 60°C)	2	1400	Program je prikladan za učinkovitu sterilizaciju.
<b>Drum Clean (Čišćenje bubnja)</b> (90°C)	/	800	Program je prikladan za čišćenje bubnja i uklanjanje ostataka deterdženta i bakterija koje se nakupljaju i množe tijekom pranja na niskim temperaturama.
<b>Spin (Vrtnja)</b>	12	1400	Za zasebnu vrtnju odjeće.
<b>Rinse+Spin (Ispiranje + Vrtnja)</b>	12	1400	Za zasebno ispiranje i vrtnju odjeće.
<b>Power Speed 39' (Brzo pranje 39 min.)</b> (Hladno pranje, 20°C, 30°C, 40°C)	4	1200	Program je prikladan za pranje nekoliko jako zaprljanih odjevnih predmeta; intenzivno će pranje biti obavljeno u kratkom vremenskom razdoblju.
<b>Quick 15' (Brzo 15 min.)</b> (Hladno pranje, 20°C, 30°C, 40°C)	1	800	Prikladan je za novu ili malo zaprljanu odjeću.



Program	Maks. Opterećenje (kg)	Maksimalna brzina (o/min)	Opis programa
<b>Dark Wash (Pranje tamne odjeće)</b> (Hladno pranje, 20°C, 30°C, 40°C, 60°C)	4	1000	Program je prikladan za tamnu odjeću perivu u perilici.
<b>Shirts (Košulje)</b> (Hladno pranje, 20°C, 30°C, 40°C, 60°C)	2	800	Program je prikladan za pranje košulja.
<b>Jeans (Traperice)</b> (Hladno pranje, 20°C, 30°C, 40°C, 60°C)	6	1400	Program je prikladan za pranje traperica.
<b>Silk/Delicate (Svila/osjetljive tkanine)</b> (Hladno pranje, 20°C, 30°C, 40°C)	2	600	Program je prikladan za pranje mekih i osjetljivih tkanina i svile perive u perilici. (Pogledajte oznaku na odjeći s informacijama o njezi).
<b>Wool (Vuna)</b> (Hladno pranje, 20°C, 30°C, 40°C)	2	600	Proizvodi od vune perivi u perilici mogu se prati sukladno uputama na oznaci o njezi.
<b>Sportswear (Sportska odjeća)</b> (Hladno pranje, 20°C, 30°C, 40°C)	4	1000	Program je prikladan za pranje sportske odjeće.
<b>Bedding (Posteljina)</b> (Hladno pranje, 20°C, 30°C, 40°C, 60°C)	3	1400	Prikladno za pranje velikih komada rublja poput plahti i navlaka za poplune.
<b>AI Super Wash (Pranje uz pomoć umjetne inteligencije)</b>	8	/	Pametno utvrđivanje težine i stupnja zaprljanja odjeće, prikladno za pranje pamučnih i lanenih tkanina te odjeće od kemijskih vlakana.

#### NAPOMENA:

- 1) Temperatura vode: Odaberite odgovarajuću temperaturu vode za željeni program pranja. Tijekom pranja uvijek se pridržavajte oznake ili uputa o njezi proizvođača kako ne biste oštetili odjeću.
- 2) Stvarna temperatura vode može se razlikovati od navedene temperature ciklusa.
- 3) Učinkovitost pranja ovisi o tlaku vode, tvrdoći vode, ulaznoj temperaturi vode, sobnoj temperaturi, vrsti i količini opterećenja rubljem, stupnju zaprljanosti, vrsti upotrijebljenog deterdženta, promjenama u glavnoj opskrbenj električnoj mreži i odabranim dodatnim mogućnostima.
- 4) Preporučuje se neutralni deterdžent (koji se ne pjenu).
- 5) Suhi deterdžent u prahu prije upotrebe treba pomiješati s toplom vodom.
- 6) Drum Clean (Čišćenje bubnja): Prije upotrebe programa Drum Clean (Čišćenje bubnja) potrebno je isprazniti bubanj. Možete dodati malo alkoholnog octa (oko 2 dl) ili sode bikarbone (1 čajna žlica ili 15 g). Taj program pokrenite najmanje jednom mjesečno.
- 7) AI Super Wash (Pranje uz pomoć umjetne inteligencije): Pri utvrđivanju težine i stupnja zaprljanja odjeće, na zaslonu je prikazana poruka Automatski; nakon utvrđivanja, na zaslonu je prikazano vrijeme pranja.

## 4. KORAK: ODABIR DODATNIH POSTAVKI I FUNKCIJA

Korisnik može postaviti parametre rublja i dodati dodatne funkcije po potrebi (prije nego što pritisne tipku **Pokreni/zaustavi**).

☼ Prije pokretanja programa dodirnite parametre ili funkcije koje treba postaviti i obavite UKLJUČIVANJE/ISKLJUČIVANJE odgovarajućih postavki. Parametar/funkcija su UKLJUČENO ako odgovarajuća ikona svijetli.

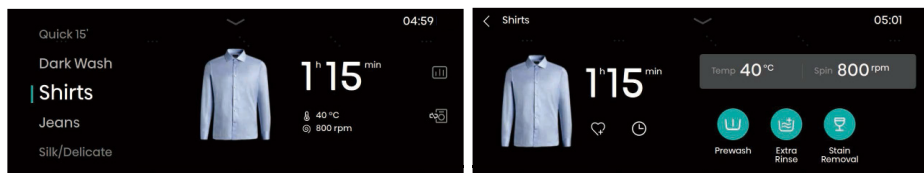

Dodirnite vrijeme odabranog programa da biste promijenili postavke Temperatura i Vrtnja i postavili dodatne funkcije poput Pretpranje, Dodatno ispiranje, Para, Brže, Ultraljubičasto zračenje, Sprečavanje gužvanja, Intenzivno, Tihi način rada i Uklanjanje mrlja. Više dodatnih funkcija moguće je prikazati pomakom ulijevo i udesno. Dodatne funkcije koje je moguće odabrati razlikuju se ovisno o programu.

### Temp. (Temperatura)

Za namještanje temperature grijanja tijekom pranja.

1. Dodirnite mogućnost Temperatura da biste ušli u sučelje Temperatura za odabir temperature.
2. Prevucite po zaslonu da biste odabrali željenu temperaturu pranja između Hladno pranje – 20°C – 30°C – 40°C – 60°C – 90°C.

Za svaki program postoji maksimalna postavljena temperatura koju ne treba prekoračivati pri odabiru temperature.

3. Nakon odabira, dodirnite tipku „OK” (U REDU) za potvrdu ili tipku „CANCEL” (OTKAŽI) za poništavanje odabira.

### Spin (Vrtnja)

Za namještanje maksimalne brzine vrtnje.

1. Dodirnite mogućnost Spin (Vrtnja) da biste ušli u sučelje Spin (Vrtnja) za odabir vrtnje.
2. Prevucite na zaslonu da biste odabrali željenu brzinu vrtnje od: Bez vrtnje – 400 – 600 – 800 – 1000 – 1200 – 1400. Kada je odabrana mogućnost „Bez vrtnje”, perilica će samo isprazniti vodu bez vrtnje.
3. Nakon odabira, dodirnite tipku „OK” (U REDU) za potvrdu ili tipku „CANCEL” (OTKAŽI) za poništavanje odabira.

### Prewash (Pretpranje)

Dodajte postupak pretpranja koji će trajati neko vrijeme prije faze Glavno pranje. Općenito, upotrebljava se za zaprljanu odjeću.

Kada uključite funkciju Automatsko doziranje i odaberete funkciju Pretpranje, u fazi Pretpranje upotrebljava se polovina količine deterdženta koja se upotrebljava u fazi Glavno pranje. Doziranje deterdženta u fazi Pretpranje neće utjecati na doziranje u fazi Glavno pranje.

### Extra Rinse (Dodatno ispiranje)

Upotrebljava se da produljivanje vremena ispiranja.

Tu je funkciju moguće odabrati u stanju pripravnosti i nije ju moguće promijeniti nakon pokretanja.

## Steam (Para)

Upotrebljava se za dodavanje funkcije pare tijekom pranja.

## Quicker (Brže)

1. Ta se funkcija upotrebljava za skraćivanje vremena pranja programa i ubrzanje postupka pranja. Nakon pritiska na tu tipku, vrijeme programa se skraćuje. Nakon ponovnog pritiska na tipku, vrijeme programa se produljuje i vraća u početno stanje.
2. Tu je funkciju moguće postaviti samo prije početka odgovarajućeg programa i nije ju moguće odabrati nakon pokretanja programa.
3. Za programe s funkcijom automatskog vaganja, automatsko će vaganje biti poništeno nakon odabira te funkcije i ponovo uspostavljeno nakon poništavanja te funkcije.

## UV (Ultraljubičasto zračenje)

Funkciju ultraljubičastog zračenja moguće je odabrati dok je stroj u stanju pripravnosti. Lampa koja emitira ultraljubičasto zračenje radi tijekom čitavog postupka, osim u stanjima Pričuva, Sprečavanje gužvanja, Stanka i Alarm, kada je isključena.

## Anti Crease (Sprečavanje gužvanja)

1. Kada je odabrana ta funkcija, stroj prelazi u način rada Sprečavanje gužvanja nakon završetka programa vrtnje da bi se spriječilo gužvanje odjeće zbog predugog držanja rublja u bubnju.
2. Funkciju Sprečavanje gužvanja nije moguće postaviti dok je Vrtinja postavljena kao „Bez vrtnje” ili kada je odabrana funkcija Čišćenje bubnja.
3. Korisnik može okrenuti okretnu tipku, pokrenuti tipku Pokreni/zaustavi ili kratko dodirnuti tipku Napajanje za isključivanje načina rada Sprečavanje gužvanja i ući u sučelje Završetak. Ako nije obavljena nijedna radnja, program će se automatski završiti nakon zadanog maksimalnog trajanja od 12 sati.

## Intensive (Intenzivno)

Tu je funkciju moguće upotrebljavati za produljivanje vremena intenzivnog pranja i povećanja intenziteta pranja.

## Quiet Mode (Tihi način rada)

Tu je funkciju moguće upotrebljavati za smanjenje brzine vrtnje, nježno pranje odjeće i smanjenje buke.

## Stain Removal (Uklanjanje mrlje)

1. Ta funkcija služi pranju odjeće s posebnim mrljama. Nakon ulaska u to sučelje, moguće je odabrati različite vrste mrlja. Nakon odabira vrste mrlje, dodirnite tipku „OK” (U REDU) za potvrdu ili tipku „CANCEL” (OTKAŽI) za poništavanje odabira.
2. Ako je program promijenjen, prethodno odabrana vrsta mrlja automatski se poništava.

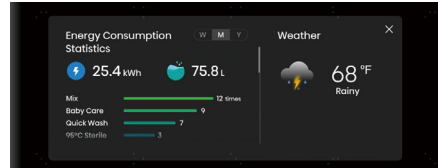
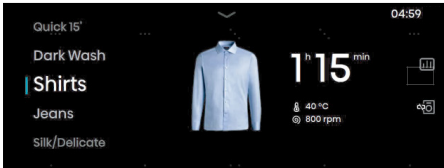

## Inteligentno izvješće o rublju

Kada je mreža povezana, dodirnite tu ikonu da biste ušli u sučelje Inteligentno izvješće o rublju u kojem se prikazuju informacije poput potrošnje energije i vremenskih uvjeta.

## Favorites (Omiljeno)

Dodirnite tu ikonu da biste trenutni program dodali u omiljene programe. Dodani će se program pojaviti na vrhu popisa programa da bi ga bilo moguće odabrati kao najvažniji tijekom sljedeće upotrebe.

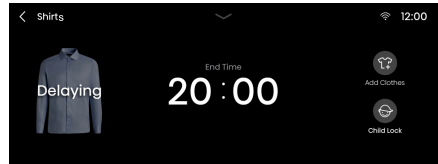
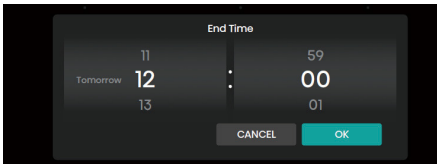

## Delay End (Odgoda završetka)

1. Rezervirano vrijeme je vrijeme završetka, a moguće ga je postaviti dok je stroj u stanju pripravnosti.
2. Ako korisnik promijeni program ili postavi parametre ili funkcije nakon rezerviranja, rezerviranje se automatski poništava.
3. Dok je rezerviranje u tijeku, na zaslonu će biti prikazana poruka „Delaying” (Odgadanje) i End Time (Vrijeme završetka); nakon početka programa pranja bit će prikazano preostalo vrijeme.
4. Rezervirano vrijeme mora biti dulje od vremena rada programa, a maksimalno vrijeme ne treba biti dulje od 24 sata.

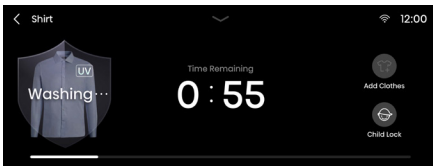

## Add Clothes (Dodavanje odjeće)

Upotrebljava se za dodavanje odjeće tijekom pranja.

Ako je uvjet za otvaranje vrata tijekom pranja ispunjen, dodirnite tipku Dodaj odjeću i otvorite vrata da biste dodali odjeću. Nakon dodavanja odjeće, zatvorite vrata i dodirnite tipku „Pokreni/zaustavi” da bi perilica nastavila raditi.

## Child Lock (Sigurnosno zaključavanje)

Ovaj je stroj dizajniran s funkcijom Sigurnosno zaključavanje radi sprečavanja pogrešne upotrebe i sigurnosti djece. Dodirnite ikonu Sigurnosno zaključavanje; sve tipke osim tipke Napajanje bit će zaključane. Dodirnite i 3 sekunde držite pritisnutu tipku Sigurnosno zaključavanje za otključavanje. Kada je program završen, funkcija Sigurnosno zaključavanje automatski se isključuje.

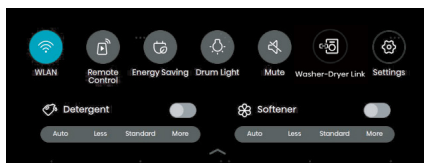
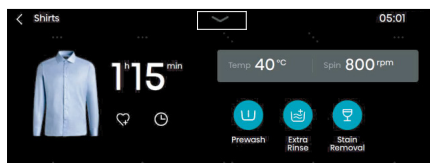

## Mogućnosti postavljanja:

Nakon dodira na ikonu Postavke, pojavit će se padajući popis mogućnosti postavljanja mreže WLAN, Daljinski upravljač, Ušteda energije, Svjetlo u bubnju, Bez zvuka, Veza perilica-sušilica, Postavke, Deterdžent i Omekšivač.

## Deterdžent/Softener (Deterdžent/omekšivač)

Ako je odabrana funkcija Deterdžent/omekšivač, time se naznačava da je funkcija Automatsko doziranje omogućena.

Za odabir količine deterdženta ili omekšivača koji će biti doziran, postoje četiri razine odabira: Auto (Automatski), Less (Manje), Standard (Standardno) i More (Više).

Ako nisu odabrane ni funkcija Deterdžent (Deterdžent) ni funkcija Softener (Omekšivač), time se naznačava da je funkcija Auto Dosing (Automatsko doziranje) isključena. Tijekom upotrebe, korisnik treba ručno dozirati deterdžent ili omekšivač.

Kada je količina deterdženta ili omekšivača nedovoljna, na zaslonu će se prikazati poruka kojom se naznačava nedostatak deterdženta ili omekšivača da bi se korisnika podsjetilo da ga doda na vrijeme.

## WLAN (Mreža WLAN)

Tu je funkciju moguće upotrijebiti za uključivanje/isključivanje mreže WLAN. Nakon što je perilica uspješno spojena na mrežu WLAN, njome je moguće upravljati putem aplikacije na mobilnom telefonu.

## Remote Control (Daljinski upravljač)

Tu je funkciju moguće upotrebljavati za udaljeno upravljanje strojem putem aplikacije.

## Energy Saving (Ušteda energije)

Tu je funkciju moguće upotrebljavati za postavljanje vremena za ulazak zaslona u način rada Ušteda energije i vremena tijekom kojeg svjetlo u bubnju ostaje uključeno.

## Drum Light (Svjetlo u bubnju)

Tu je funkciju moguće upotrebljavati za ručno uključivanje/isključivanje svjetla u bubnju.

Kada je stroj u stanju pripravnosti i kada je program obustavljen ili kada je pranje završeno, svjetlo u bubnju uključuje se automatski.

## Mute (Bez zvuka)

Tu je funkciju moguće upotrebljavati za uključivanje/isključivanje zvuka upozorenja stroja. Kada je ta funkcija isključena, svi zvukovi stroja osim tona alarma bit će onemogućeni.

## Washer-Dryer Link (Veza perilica-sušilica)

Tom je funkcijom moguće uspostaviti inteligentnu međusobnu vezu između perilice i sušilice. Prije upotrebe, i perilica i sušilica trebaju biti spojene na istu mrežu WLAN na koju je spojena i aplikacija.

1. U glavnom sučelju Odabir programa, sučelju Postavke ili sučelju Postavke sustava možete dodirnuti ikonu Veza perilica-sušilica da biste ušli u sučelje s postavkama Pranje i sušenje.
2. Ako sušilica nije uparena, dodirnite tu ikonu da biste ušli u skeniranje uređaja i odaberite „Automatski skeniraj sušilicu” sukladno poruci na zaslonu.
3. Ako je sušilica uparena, dodirnite tu ikonu da biste ušli na Machine List (Popis strojeva) i odabrali sušilicu s kojom ćete upariti perilicu.
4. Nakon uspješnog uparivanja, funkcija Pranje i sušenje bit će omogućena; sušilica će automatski uskladiti odgovarajući program i pokrenuti prethodno zagrijavanje radi povišavanja temperature u bubnju 15 minuta prije završetka pranja u stroju. Nakon završetka vrtnje u perilici, premjestite odjeću izravno u bubanj sušilice. Dodirnite tipku Pokreni/zaustavi da biste pokrenuli sušenje u sušilici, što omogućava uštedu vremena i učinkovitost.
5. Dvadeset minuta prije završetka programa pranja sušilicu držite u stanju napajanja i spojene na mrežu i zatvorite vrata da biste omogućili normalno povezivanje.
6. Prethodno će zagrijavanje biti poništeno ako otvorite vrata, kratko pritisnete tipku Napajanje, pritisnete tipku Pokreni/zaustavi ili okrenete okretnu tipku tijekom prethodnog zagrijavanja sušilice.
7. Nakon omogućavanja funkcije Washer-Dryer Link (Veza perilica-sušilica), po potrebi je moguće promijeniti program sušenja i funkciju.
8. Funkcija Washer-Dryer Link (Veza perilica-sušilica) primjenjuje se na djelomične programe.

## Settings (Postavke)

Ta vam funkcija omogućava ulazak u sučelje Postavke sustava u kojem možete postaviti sljedeće: Opće postavke, Jačina zvuka sustava, Osvijetljenost zaslona, Mreža WLAN, Tvrdća vode, Standardna doza, Podsjetnik za čišćenje bubnja, Ušteda energije, Aplikacija i uparivanje, Veza perilica-sušilica te Sustav.

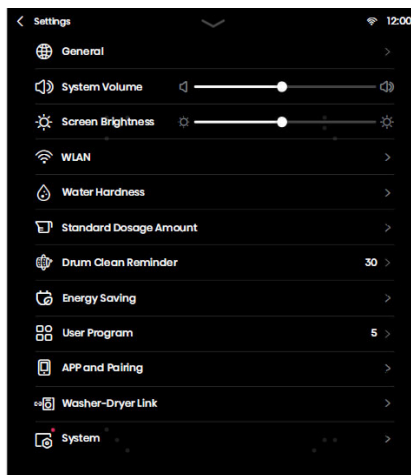

Naziv	Opis funkcije
General (Opće informacije)	Postavite jezik, datum i jedinicu temperature.
System Volume (Jačina zvuka sustava)	Postavite jačinu zvuka sustava.
Screen Brightness (Jačina osvijetljenosti zaslona)	Postavite jačinu osvijetljenosti zaslona.
WLAN (Mreža WLAN)	Konfigurirajte mrežnu vezu.
Water Hardness (Tvrdća vode)	Ispitajte tvrdoću vode.
Standard Dosage Amount (Standardna količina za doziranje)	Standardna količina za doziranje deterdženta/omekšivača.
Drum Clean Reminder (Podsjetnik za čišćenje bubnja)	Postavite ciklus podsjetnika za čišćenje bubnja.
Energy Saving (Ušteda energije)	Uključite funkciju Ušteda energije.
User Program (Korisnički program)	Korisnici mogu postaviti broj programa prikazanih na početnoj stranici.
APP and Pairing (Aplikacija i uparivanje)	Prikažite kôd QR za preuzimanje aplikacije i povezivanje.
Washer-Dryer Link (Veza perilica-sušilica)	Postavite Veza perilica-sušilica koja odgovara vezi perilica-sušilica u padajućim postavkama.
Sustav	Uključite nadogradnju sustava i vratite tvorničke postavke.

# FUNKCIJSKA TABLICA

Programi	Steam (Para)	Prewash (Pretpranje)	UV Sterilization (Sterilizacija ultraljubičastim zračenjem)	Quiet Mode (Tih način rada)	Stain Removed (Uklonjena mrlja)	Intensive (Intenzivno)	Anti Crease (Sprečavanje gužvanja)	Quicker (Brže)	Extra Rinse (Dodatno ispiranje)
Eco 40-60	-	-	●	-	-	-	●	-	-
Cotton (Pamuk)	●	●	●	●	●	●	●	●	●
Synthetics (Sintetika)	●	●	●	●	●	●	●	●	●
Mix (Miješano rublje)	-	●	●	-	●	●	●	●	●
Daily Wash (Dnevno pranje)	-	●	●	-	-	-	●	-	●
Baby Care (Njega beba)	●	●	●	-	-	●	●	●	●
Allergy Care (Alergijska njega)	●	●	●	-	-	●	●	-	●
Drum Clean (Čišćenje bubnja)	-	-	-	-	-	-	-	-	-
Spin (Vrtanja)	-	-	-	-	-	-	●	-	-
Rinse+Spin (Ispiranje + Vrtanja)	-	-	-	-	-	-	●	-	●
Power Speed 39' (Brzo pranje 39 min.)	-	●	●	-	-	-	●	●	●
Quick 15' (Brzo 15 min.)	-	-	●	-	-	-	●	-	●
Dark Wash (Pranje tamne odjeće)	-	●	●	●	-	●	●	-	●
Shirts (Košulje)	●	●	●	-	-	-	●	-	●
Jeans (Traperice)	-	●	●	-	-	●	●	-	●
Silk/Delicate (Svila/osjetljive tkanine)	-	-	●	-	-	-	●	-	●
Wool (Vuna)	-	-	●	-	-	-	●	-	●
Sportswear (Sportska odjeća)	-	●	●	-	-	●	●	-	●
Bedding (Posteljina)	-	●	●	-	-	●	●	-	●
AI Super Wash (Pranje uz pomoć umjetne inteligencije)	-	-	-	-	-	-	-	-	-

Napomena: „-“ ukazuje na to da ta funkcija nije dodatna funkcija; „●“ ukazuje na to da je ta funkcija dodatna ili moguća.



## 5. KORAK: POKRETANJE PROGRAMA PRANJA

Nakon odabira programa i parametara njegove funkcije, dodirnite tipku **Pokreni/zaustavi** da biste pokrenuli pranje.

### 1. Postupak pranja

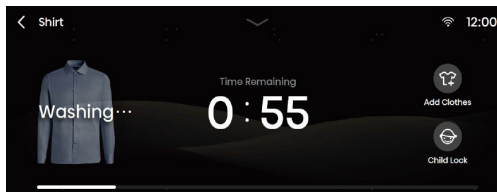

### 2. Postupak ispiranja

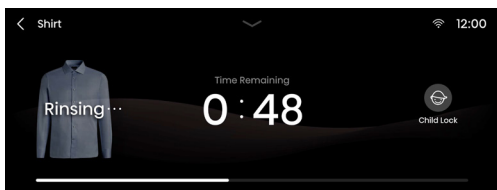

### 3. Postupak vrtnje

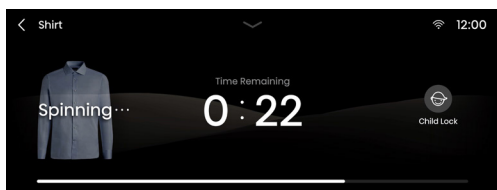

## 6. KORAK: ZAVRŠETAK PROGRAMA PRANJA

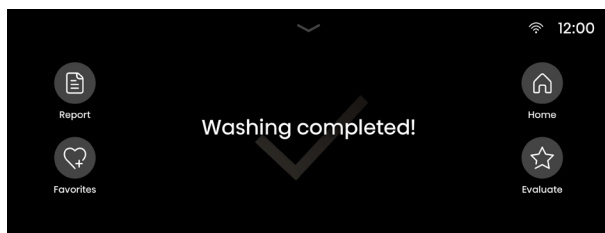

Na kraju postupka pranja, stroj se oglašava tonom poruke; na zaslonu se prikazuje sučelje za završetak i možete dugo pritisnuti i tri sekunde držati tipku Napajanje da biste isključili stroj. Ako u roku od 10 minuta nije obavljena nikakva radnja, perilica će se automatski isključiti.

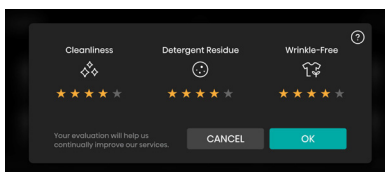
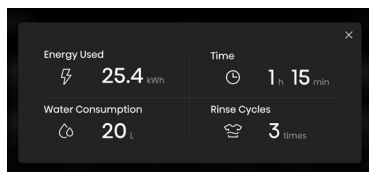

### Report (Izveštaj)

Kliknite da biste vidjeli Upotrijebljena energija, Potrošnja vode, Vrijeme i Ciklusi ispiranja tog rublja.

### Favorites (Omiljeno)

Kliknite da biste dodali program i postavke parametara funkcije tog pranja u svoje omiljene. Dodani će se program pojaviti na vrhu popisa programa da bi ga bilo moguće odabrati kao najvažniji tijekom sljedeće upotrebe.

### Home (Početna)

Vratite se natrag na početnu stranicu programa.

### Evaluate (Vrednovanje)

Korisnik može zvjezdicama vrednovati to pranje da bi nam pomogao u našem stalnom poboljšavanju.

# PREKIDI I PROMJENA PROGRAMA

## DODAVANJE/VAĐENJE RUBLJA TIJEKOM RADA

Vrata stroja mogu se otvoriti ako je razina vode i temperatura vode ispod prethodno definiranog praga.

Vrata se automatski otključavaju ako su ispunjeni svi sljedeći uvjeti:

- temperatura vode u bubnju mora biti odgovarajuća.
- razina vode u bubnju mora biti ispod određene vrijednosti.

Kako biste dodali rublje u stroj ili ga izvadili iz njega tijekom programa pranja, postupite na sljedeći način:

1. Pritisnite tipku Dodaj odjeću da biste obustavili program pranja.
2. Ako su svi uvjeti za otključavanje vrata stroja ispunjeni, vrata će se otključati. Otvorite vrata stroja da dodate ili izvadite odjeću iz bubnja.
3. Zatvorite vrata uređaja!
4. Pritisnite tipku **POKRENI/ZAUSTAVI**.

☹ Ako tijekom pranja dodate znatnu količinu rublja, čišćenje će biti manje učinkovito jer je stroj u početku dodavao manju količinu deterdženta i vode prema količini rublja. Nedovoljna količina vode također može dovesti do oštećenja rublja (zbog trljanja) i dužeg vremena pranja.

☹ Program pranja nastavit će se od točke na kojoj je prekinut.

## Ručno prekidanje programa

Za zaustavljanje i poništavanje programa pranja,

- Dodirnite tipku Back (Natrag) (<) u gornjem lijevom kutu zaslona.
- Pritisnite i tri sekunde držite tipku „Napajanje” da biste isključili stroj.

## Promjena programa

Za promjenu programa tijekom pranja, najprije ručno prekinite trenutni program sukladno metodi navedenoj u prethodnom tekstu i ponovo odaberite program.

## POGREŠKE

Ako se stroj pokvari, program se prekida.

U tom slučaju, stroj će se oglasiti zvučnom porukom da bi vas upozorio, a na zaslonu će biti prikazana poruka o nepravilnosti.

U slučaju djelomičnih alarma radi nepravilnosti, kliknite na tipku Pokreni/zaustavi da biste poništili alarme i vratili se u radno stanje. Stroj nije moguće prebaciti u radno stanje u slučaju djelomičnih alarma radi nepravilnosti.

## NESTANAK ELEKTRIČNE STRUJE

U slučaju nestanka električne struje (prekid napajanja) prekida se program pranja. Kada se ponovno uspostavi napajanje, program se nastavlja od točke na kojoj je prekinut.

⚠ Ako u stroju i dalje ima vode nakon prekida napajanja, nemojte otvarati vrata prije nego što ručno isпустite vodu kroz filter pumpe.

# OTVARANJE VRATA U HITNOM SLUČAJU

U slučaju da ne uspijete otvoriti vrata zbog posebnih okolnosti, kao što je prekid napajanja, upotrijebite ručicu za zaključana vrata na vratima odvodne pumpe za hitno otvaranje.

Napomena:

1. Nemojte je upotrebljavati kad stroj radi normalno.
2. Prije rada provjerite je li se unutarnji dio prestao okretati, da voda nije vruća i je li razina vode niža od otvora za odjeću. Ako je razina vode visoka, ispustite vodu kroz odvodnu cijev (ako postoji) ili polaganim otpuštanjem filtra pumpe.
3. Koraci rada: Otvorite poklopac vrata odvodne pumpe, uklonite vijke, povucite ručicu za zaključavanje uz pomoć alata i tada se vrata mogu otvoriti (kao što je prikazano na slici).

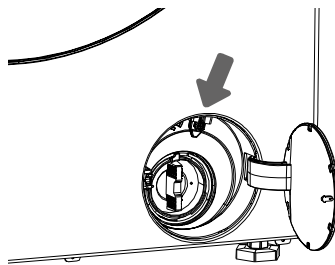

# ODRŽAVANJE I ČIŠĆENJE

⚠ Prije čišćenja isključite stroj iz napajanja.

👶 Djeca ne smiju čistiti stroj ili obavljati poslove održavanja bez odgovarajućeg nadzora!

## ČIŠĆENJE ODJELJKA ZA DETERDŽENT

🕒 Redovito čistite odjeljak za deterdžent.

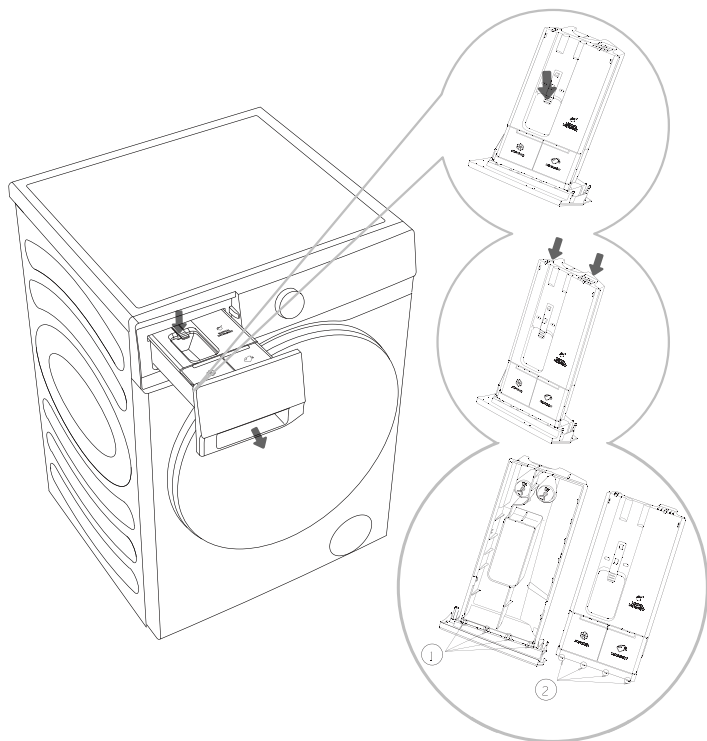

1. Otvorite odjeljak za deterdžent, pritisnite graničnu polugu kao što je prikazano na slici i izvucite odjeljak za deterdžent.

2. Otvorite dva granična rebra u položaju prikazanom na slici, povucite prema gore i skinite poklopac.

3. Ispraznite preostali deterdžent i omekšivač u kutiji za doziranje, očistite dozator i poklopac tekućom vodom i obrišite krpom.

4. Umetnite granična rebra ② poklopca u odgovarajuće utore ① kao što je prikazano i pritisnite poklopac prema dolje kako biste začuli zvuk klika jer se time ukazuje na to da su se prirubna rebra na kraju poklopca smjestila na odgovarajuće mjesto. Vratite odjeljak za deterdžent natrag na mjesto.

🕒 Nemojte prati odjeljak za deterdžent u perilici posuđa.

# ČIŠĆENJE CRIJEVA ZA VODU, KUĆIŠTA DOZATORA DETERDŽENTA I GUMENE BRTVE VRATA

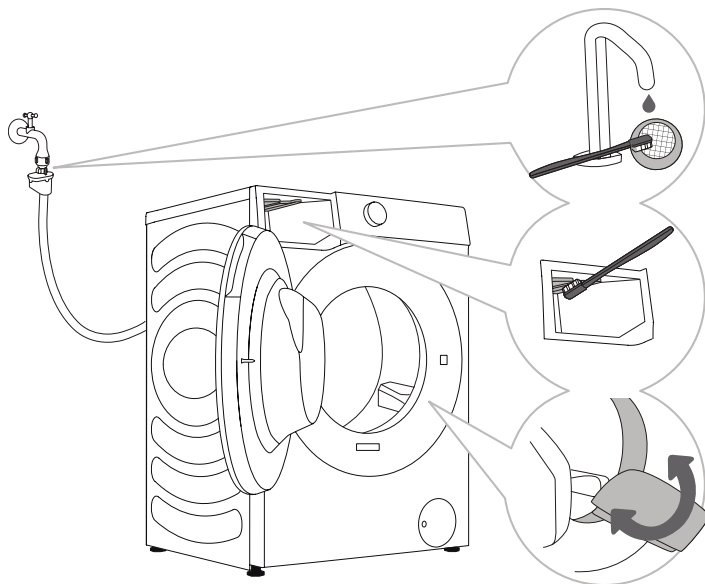

.....

**1** Redovito čistite mrežasti filter pod tekućom vodom.

.....

**2** Četkom očistite dio za ispiranje, posebno mlaznice na gornjoj strani komore za ispiranje.

.....

**3** Nakon svakog pranja obrišite gumenu brtvu vrata kako biste produžili njezin vijek trajanja.

# ČIŠĆENJE FILTRA PUMPE

☼ Tijekom čišćenja može doći do prolijevanja vode. Stoga se preporučuje staviti upijajuću krpu na pod.

Provjerite je li se voda ohladila prije nego što je otpustite iz uređaja.

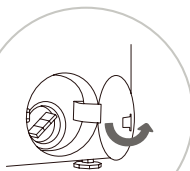
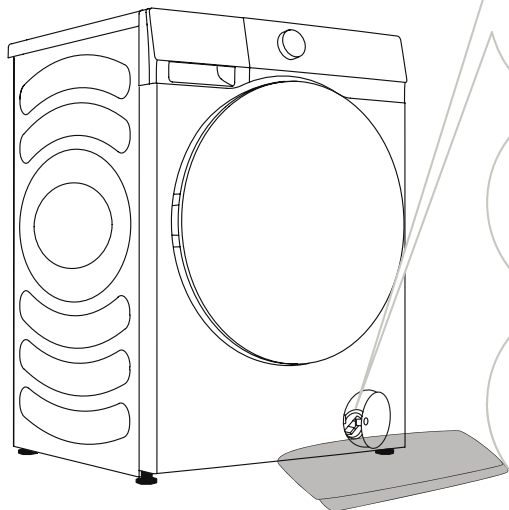

**1** Otvorite poklopac filtra pumpe (pritisnite poklopac vrata i poklopac će iskočiti).

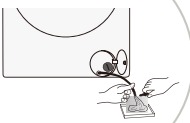

**2** Najprije izvucite cijev za ispuštanje vode u hitnim slučajevima. Kraj cijevi za ispuštanje vode u hitnim slučajevima stavite u spremnik. Okrenite čep cijevi za ispuštanje i uklonite ga da biste omogućili sporo ispuštanje vode. Ponovo postavite čep cijevi za ispuštanje u hitnim slučajevima.



**3** Filtar crpke polako okrenite u smjeru suprotnom od kazaljke na satu. Izvucite i uklonite filtir crpke.



**4** Očistite filtir pumpe pod tekućom vodom.

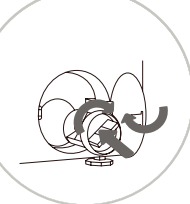

**5** Zamijenite filtir pumpe kao što je prikazano na slici i pričvrstite ga tako da ga okrećete u smjeru kazaljke na satu. Za dobro brtvljenje površina brtve filtra mora biti čista.

☼ Filtir pumpe treba redovito čistiti, posebno nakon pranja čupavog, vunenog ili vrlo starog rublja.

☼ Očistite filtir pumpe ako uređaj ne može pokrenuti ciklus centrifuge ili ako u pumpi ima ostataka (gumbi, kovanice, ukosnice itd.).

# ČIŠĆENJE VANJSKOG DIJELA

**⚠ Uvijek isključite stroj iz napajanja prije čišćenja.**

Vanjski dio stroja i ploču očistite mekanom vlažnom krpom. Osušite ga mekanom suhom krpom.

**⚠ Nemojte upotrebljavati otapala, abrazivna sredstva ili sredstva za čišćenje koji mogu oštetiti uređaj (poštujte preporuke i upozorenja proizvođača sredstava za čišćenje).**

Obrišite vrata bubnja vlažnom krpom, a zatim ih osušite mekanom suhom krpom.

**💧 Nemojte za čišćenje stroja upotrebljavati previše vode!**

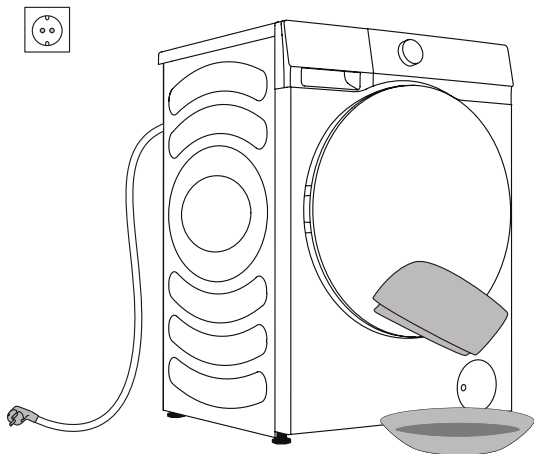



# RJEŠAVANJE PROBLEMA

## ŠTO TREBA UČINITI...?

Strojem se automatski upravlja njegov rad tijekom ciklusa pranja. Ako se utvrdi bilo kakva nepravilnost, to će biti označeno šifrom pogreške (F:XX) na zaslonu. Šifra pogreške prikazuje se dok se ne isključi. Vanjski čimbenici (npr. električna mreža) mogu biti uzroci raznih pogrešaka (pogledajte TABLICU ZA RJEŠAVANJE PROBLEMA). U takvim slučajevima:

- isključite stroj i pričekajte nekoliko sekundi,
- uključite stroj i ponovite program pranja,
- većinu pogrešaka tijekom rada može riješiti korisnik,
- ako se pogreška nastavi prikazivati, nazovite ovlaštenu servisnu jedinicu,
- popravke smije obavljati samo ovlašteni tehničar,
- popravak ili bilo kakvo potraživanje u okviru jamstva koje proizlazi iz nepravilnog priključivanja ili upotrebe stroja nije obuhvaćeno jamstvom. U takvim slučajevima troškove popravka plaća korisnik.

⚡ Jamstvo ne obuhvaća pogreške ili kvarove koji su posljedica vanjskih čimbenika (udar groma, kvarovi na električnoj mreži, prirodne katastrofe itd.).

# RJEŠAVANJE PROBLEMA I ŠIFRE POGREŠAKA

Problem/pogreška	Opis	Što treba učiniti?
F01	Kvar kod dotoka vode	Provjerite sljedeće: <ul style="list-style-type: none"> <li>• Je li slavina otvorena? Je li pritisak prenizak?</li> <li>• Je li crijevo vode priključeno?</li> <li>• Je li filter na crijevu za vodu začepljen?</li> <li>• Je li crijevo zamrznuto?</li> </ul>
F03	Kvar odvodnje	Provjerite sljedeće: <ul style="list-style-type: none"> <li>• Je li crijevo priključeno? Teče li voda kroz njega?</li> <li>• Je li filter na odvodnom crijevu začepljen?</li> <li>• Je li crijevo zamrznuto?</li> </ul>
F04/F05/F06/F07/F23	Kvar elektroničkog modula	Isključite uređaj pritiskom tipke „Napajanje” 3 sekunde. Ponovno pritisnite tipku „pokreni/zaustavi”. Ako se pogreška nastavi prikazivati, nazovite servisnog tehničara.
F24	Voda doseže razinu pri kojoj se prelijeva	Zaustavite programa pritiskom tipke „POKRENI/ZAUSTAVI”. Ponovno pokrenite program. Ako uređaj nastavi ispumpavati vodu, zatvorite slavinu za vodu i pozovite servisnog tehničara.
F13	Pogreška pri zaključavanju vrata	Vrata su zatvorena, ali se ne mogu zaključati. Isključite stroj. Uključite ga i ponovno pokrenite program pranja. Ako se pogreška nastavi prikazivati, nazovite servisnog tehničara.
F14	Pogreška pri otključavanju vrata	Vrata su zatvorena, ali se ne mogu otključati. Isključite uređaj, a zatim ga ponovno uključite. Ako se pogreška nastavi prikazivati, nazovite servisnog tehničara.
Unb	Alarm o neravnoteži Unb	Riješite alarm o neravnoteži prema sljedećim koracima: <ol style="list-style-type: none"> <li>1. Namotavanje rublja Ako su se odjevni predmeti zapetljali, pritisnite tipku „Napajanje” 3 sekunde kako biste isključili stroj, otvorite vrata, ručno preraspodijelite teret, a zatim odaberite program za jednokratnu centrifugu kako biste pokušali ponovno.</li> <li>2. Prelagano rublje Pritisnite tipku „Napajanje” 3 sekunde kako biste isključili stroj, otvorite vrata i dodajte dodatne odjevne predmete, a zatim odaberite program za jednokratnu centrifugu kako biste pokušali ponovno.</li> </ol>

# PREPORUKE I EKONOMIČNA UPOTREBA

Kada prvi put perete šareno rublje, razdvojite ga po boji i perite ga odvojeno

Jako zaprljano rublje perite u manjim količinama, uz više praškastog deterdženta ili ciklusom pretpranja.

Prije pranja nanesite sredstvo za uklanjanje mrlja na tvrdokorne mrlje. Pogledajte odjeljak SAVJETI ZA UKLANJANJE MRLJA.

Ako često perete rublje na niskim temperaturama i s tekućim deterdžentima, mogu se razmnožiti bakterije koje mogu uzrokovati neugodan miris u stroju. Preporučuje se pokrenuti program Drum Clean (Čišćenje bubnja) za čišćenje bubnja.

Izbjegavajte pranje vrlo male količine rublja jer će to dovesti do prekomjerne potrošnje energije i lošeg učinka čišćenja.

Raširite složeno rublje prije nego što ga stavite u bubanj.

Upotrebljavajte samo deterdžente za perilicu.

Ako tvrdoća vode premašuje 14°dH, potrebno je upotrebljavati omekšivač vode. Oštećenje grijača uzrokovano nepravilnom upotrebom omekšivača vode nije obuhvaćeno jamstvom. Provjerite informacije o tvrdoći vode kod svojeg lokalnog dobavljača vode.

Ne preporučuje se upotreba izbjeljivača na bazi klora jer se njima može oštetiti grijač.

Ako upotrebljavate sredstvo za uklanjanje kamenca, izbjeljivač ili boju, provjerite prikladnost za upotrebu u uređaju.

Nemojte upotrebljavati otapala ili slične kemikalije (razrjeđivač, terpentini, benzin itd.)!

Nemojte dodavati stvrdnuti, grudasti praškasti deterdžent u dozator deterdženta jer se time mogu začepiti cijevi u stroju.

Veća brzina centrifuge ostavlja manje vlage u rublju. Stoga je ekonomičnije i brže upotrebljavati sušilicu rublja.

# SAVJETI ZA UKLANJANJE MRLJA

Prije upotrebe namjenskih sredstava za uklanjanje mrlja isprobajte prirodne metode koje ne štete okolišu za uklanjanje manje tvrdokornih mrlja.

Brzo djelovanje olakšat će uklanjanje mrlja! Navlažite mrlju i zatim isperite hladnom (mlakom) vodom – no nikako vrućom!

Mrlje	Uklanjanje mrlje
<b>Blato</b>	Kada se mrlja osuši, prvo je ostružite s odjeće prije nego što je operete u stroju. Ako je mrlja tvrdokorna, prije pranja natopite je sredstvom za uklanjanje mrlja na bazi enzima. Ako mrlja nije tvrdokorna, ručno je uklonite tekućim deterdžentom ili praškastim deterdžentom prije pranja.
<b>Antitranspirant</b>	Prije pranja u stroju nanesite tekući deterdžent na rublje. Nanesite sredstva za uklanjanje mrlja na sve tvrdokorne mrlje. Možete i upotrijebiti izbjeljivač na bazi kisika za pranje.
<b>Čaj</b>	Natopite ili isperite rublje hladnom vodom i po potrebi dodajte sredstvo za uklanjanje mrlja.
<b>Čokolada</b>	Natopite ili isperite rublje mlakom sapunastom vodom. Zatim nanesite sok od limuna i isperite.
<b>Tinta</b>	Prije pranja u stroju nanesite sredstva za uklanjanje mrlja na mrlju. Također možete nanijeti denaturirani alkohol. Okrenite odjevni predmet naopako i stavite papirnati ručnik ispod mrlje. Nanesite alkohol na stražnju stranu mrlje. Na kraju postupka temeljito isperite odjevni predmet.
<b>Flomasteri</b>	Razrijedite malo škroba u vodi i nanesite ga na mrlju. Kad se osuši, ostružite ga četkom, a zatim operite odjevni predmet u stroju.
<b>Dječja hrana</b> (urin, blato, mrlje od hrane)	Prije pranja u stroju mrlje natopite u mlakoj vodi najmanje pola sata. Za lakše uklanjanje mrlja dodajte sredstvo za uklanjanje mrlja na bazi enzima.
<b>Trava</b>	Prije pranja u stroju rublje natopite u sredstvu za uklanjanje mrlja na bazi enzima. Mrlje od trave možete ukloniti i natapanjem (oko 1 sat) u razrijeđenom limunovom soku ili destiliranom octu.
<b>Jaja</b>	Natopite odjevni predmet u sredstvu za uklanjanje mrlja na bazi enzima. Natopite u hladnoj vodi najmanje 30 minuta ili nekoliko sati ako su mrlje tvrdokorne. Zatim operite u stroju.
<b>Kava</b>	Natopite odjevni predmet u slanoj vodi. Ako mrlja nije svježja, natopite je mješavinom glicerina, amonijaka i alkohola.
<b>Laštilo za cipele</b>	Nanesite ulje za kuhanje na mrlju i isperite.

<b>Mrlje</b>	<b>Uklanjanje mrlje</b>
<b>Krv</b>	Svježa mrlja – isperite odjevni predmet hladnom vodom i operite ga u stroju. Osušena mrlja – natopite odjevni predmet u sredstvu za uklanjanje mrlja na bazi enzima. Zatim operite u stroju. Ako mrlja ne nestane, pokušajte je ukloniti izbjeljivačem prikladnim za vaš odjevni predmet.
<b>Ljepilo, žvakaća guma</b>	Odjevni predmet stavite u vrećicu pa u zamrzivač dok se mrlja ne stvrdne. Uklonite je tupim nožem. Razrijedite mrlju sredstvom za uklanjanje mrlja za pretpranje i temeljito isperite. Na kraju operite u stroju.
<b>Šminka</b>	Upotrijebite sredstvo za uklanjanje mrlja za pretpranje, a zatim operite u stroju.
<b>Maslac</b>	Prije pranja u stroju nanesite sredstvo za uklanjanje mrlja na mrlju. Zatim isperite vrućom vodom (onoliko vrućom koliko je moguće s obzirom na tkaninu).
<b>Mlijeko</b>	Natopite odjevni predmet u sredstvu za uklanjanje mrlja na bazi enzima. Natopite najmanje 30 minuta ili nekoliko sati ako su mrlje tvrdokorne. Zatim operite u stroju.
<b>Voćni sok</b>	Nanesite mješavinu soli i vode na mrlju. Pričekajte neko vrijeme i zatim isperite. Također možete nanijeti natrijev bikarbonat, destilirani ocat ili limunov sok na mrlju prije pranja u stroju. Za stare mrlje upotrijebite glicerol, a nakon 20 minuta isperite hladnom vodom. Na kraju operite u stroju.
<b>Vino</b>	Natopite rublje u hladnoj vodi najmanje 30 minuta. Nanesite i sredstvo za uklanjanje mrlja. Zatim operite u stroju.
<b>Vosak</b>	Stavite odjevni predmet u zamrzivač dok se vosak ne stvrdne. Zatim ga ostružite. Stavite papirnati ručnik na mrlju te uklonite ostatak voska tako da ga grijete peglom dok ga papir ne upije.
<b>Znoj</b>	Prije pranja u stroju tekući deterdžent temeljito utrljajte u mrlju.
<b>Žvakaća guma</b>	Stavite odjevni predmet u zamrzivač dok se žvakaća guma ne stvrdne. Zatim ga ostružite. Zatim operite u stroju.

# ZBRINJAVANJE

**Ambalaža** je izrađena od ekološki prihvatljivih materijala koji se mogu reciklirati, odložiti ili uništiti bez opasnosti za okoliš. U tu je svrhu ambalaža odgovarajuće označena.



**Simbol** na proizvodu ili njegovoj ambalaži označava da se proizvod ne smije tretirati kao kućni otpad. Odnosite proizvod u lokalni reciklažni centar otpadne električne i elektroničke opreme.

Kada **odlažete** stroj na kraju njegovog vijeka trajanja, uklonite sve kabele za napajanje i uništite zasun na vratima i prekidač kako biste spriječili zaključavanje vrata i time osigurali sigurnost djece.

Ovaj uređaj označen je prema europskoj Direktivi o otpadnoj električnoj i elektroničkoj opremi (WEEE).

Ispravnim **odlaganjem** proizvoda pomaže se u sprječavanju negativnih učinaka na okoliš i zdravlje ljudi do kojih bi moglo doći u slučaju nepropisnog odlaganja proizvoda. Za detaljne informacije o odlaganju otpada obratite se nadležnom općinskom tijelu nadležnom za gospodarenje otpadom, svojoj komunalnoj službi ili trgovini u kojoj ste kupili proizvod.

# TIPIČNA POTROŠNJA ENERGIJE

## Upute za programe

1. Programom „Eco 40-60” može se očistiti normalno zaprljano pamučno rublje koje je deklarirano kao perivo na od oko 40°C do 60°C te je taj program u skladu sa zakonodavstvom EU-a o ekološkom dizajnu.
2. Potrošnja energije u isključenom načinu rada iznosi 0,49 W.
3. Programi s malom potrošnjom energije općenito su oni s nižom temperaturom vode i duljim trajanjem.
4. Punjenjem stroja do kapaciteta za odgovarajuće programe koje je naveo proizvođač uštedjet će se energija i voda.
5. Ispravno upotrebljavajte deterdžent, omekšivače i druge dodatke. Nemojte dodati previše deterdženta. To može negativno utjecati na čišćenje.
6. Redovitim čišćenjem stroja optimalnom učestalošću može se spriječiti stvaranje kamenca.
7. Na razinu buke i preostalu vlagu utječe brzina centrifuge: većom brzinom centrifuge preostaje manje vlage, ali je buka veća.
8. Podaci o proizvodu i kod QR navedeni su na naljepnici s nazivnim podacima, a podaci o registraciji proizvoda mogu se dobiti skeniranjem koda QR.
9. Pogledajte donju tablicu za informacije o standardnim programima.

Program	Odabrana temperatura (°C)	Nazivni kapacitet (kg)	Maksimalna temperatura u bubnju (°C)	Trajanje programa (sati:minute)	Potrošnja energije u (kWh/ciklus)	Potrošnja vode (litri/ciklus)	Preostali udjel vlage (%)	Maksimalna brzina centrifuge (o/min)
Eco 40-60 puno opterećenje	-	12,0	35	3:59	0,980	80,0	53,90	1400
Eco 40-60 polovično popunjeno	-	6,0	26	3:00	0,430	48,0	53,90	1400
Eco 40-60 popunjeno 1/4	-	3,0	24	2:20	0,210	34,0	53,90	1400
Cotton (Pamuk)	20	12,0	20	2:18	0,400	140,0	55,00	1400
Cotton (Pamuk)	60	12,0	58	3:38	2,140	140,0	55,00	1400
Synthetics (Sintetika)	40	6,0	40	2:39	1,140	115,0	35,00	1400
Quick 15' (Brzo 15 min.)	20	1,0	20	0:15	0,022	28,0	65,00	800

Vrijednosti navedene za programe koji nisu „Eco 40-60” samo su indikativne.

⚡ Maksimalno ili nazivno opterećenje važi za rublje pripremljeno u skladu s normom IEC 60456.

**⚠ Zbog odstupanja u pogledu vrste i količine rublja, centrifuge, napajanja, temperature i vlažnosti, trajanje programa i potrošnja energije izmjerena na kraju mogu se razlikovati od onih navedenih u tablici.**

*Zadržavam pravo izmjena i ažuriranja uputa za upotrebu.*

# Spajanje vašeg uređaja s aplikacijom ConnectLife



## 1. ConnectLife

**ConnectLife** pametna je kućna platforma kojom se povezuju ljudi, uređaji i usluge. Aplikacija **ConnectLife** sadrži napredne digitalne usluge i bezbrižna rješenja kojima se korisniku omogućavaju praćenje i upravljanje uređajima, primanje obavijesti s pametnog telefona i ažuriranje softvera (podržane se značajke razlikuju u ovisnosti od uređaja i vaše regije/zemlje).

Da biste spojili svoj pametni uređaj, potrebni su vam kućna bežična mreža Wi-Fi i pametni telefon s aplikacijom **ConnectLife**.



Za preuzimanje aplikacije **ConnectLife**, skenirajte kôd QR ili u svojoj omiljenoj trgovini aplikacijama potražite aplikaciju **ConnectLife**.

1. Instalirajte aplikaciju **ConnectLife** i stvorite račun.
2. U aplikaciji **ConnectLife** idite na izbornik „+” i odaberite prikladnu vrstu uređaja. Potom skenirajte kôd SN (moguće ga je pronaći na nazivnoj pločici uređaja, a možete i ručno upisati).
3. Aplikacija vas nakon toga vodi kroz čitav postupak spajanja uređaja s vašim pametnim telefonom.
4. Nakon uspješnog spajanja, uređajem je moguće upravljati udaljeno, putem mobilne aplikacije.

Imate li još pitanja? Posjetite nas na [www.connectlife.io](http://www.connectlife.io) ili nam se obratite putem adrese [hello@connectlife.io](mailto:hello@connectlife.io).

## 2. WLAN (Mreža WLAN)

### 2.1. Omogućavanje mreže WLAN na uređaju

Kliknite na tipku „**WLAN**” (**Mreža WLAN**) u gornjem desnom kutu padajućeg izbornika da biste omogućili ili onemogućili funkciju bežične mreže Wi-Fi.

### 2.2. Postavljanje veze

Za prvo postavljanje: slijedite početno postavljanje da biste završili povezivanje računara Postavke i aplikacija.

Ako ste odbili završiti postavljanje mreže WLAN i povezivanje, možete početi kako slijedi:

- 1) Kliknite na tipku „**Settings**” (**Postavke**) u gornjem desnom kutu padajućeg izbornika da biste ušli u sučelje „**Settings**” (**Postavke**) i idite na postavke „**WLAN**” (**Mreža WLAN**) da biste postavili mrežu WLAN.
- 2) U suprotnom, dugo pritisnite tipku „**WLAN**” (**Mreža WLAN**) u gornjem desnom kutu padajućeg izbornika da biste izravno ušli u mrežu „**WLAN**” (**Mreža WLAN**).



## 2.3. Uparivanje

Kliknite na tipku „**Settings**” (**Postavke**) u gornjem desnom kutu padajućeg izbornika da biste ušli na stranicu „**Settings**” (**Postavke**).

- 1) Kliknite na tipku „**APP and Pairing**” (**Aplikacija i uparivanje**) da biste ušli na stranicu za uparivanje.
- 2) Kliknite na tipku „**Bind A New Account**” (**Poveži novi račun**) da biste počeli postupak uparivanja za novog korisnika.
- 3) Kliknite na tipku „**Next**” (**Sljedeće**) i dodijeljeni će kôd QR biti prikazan za uparivanje uređaja.

## 2.4. Poništavanje uparivanja

1) Na strani uređaja:

- A. Kliknite na tipku „**Settings**” (**Postavke**) u gornjem desnom kutu padajućeg izbornika da biste ušli na stranicu „**Settings**” (**Postavke**).
- B. Kliknite na tipku „**APP and Pairing**” (**Aplikacija i uparivanje**) da biste ušli na stranicu za uparivanje.
- C. Kliknite na tipku „**Unbind**” (**Poništi vezu**) da biste poništili vezu povezanog računa.
- D. Označite račune čije veze želite poništiti i kliknite na tipku „**Unbind**” (**Poništi vezu**) da biste poništili veze.

2) Na strani pametnog telefona:

- A. Odaberite i kliknite na uređaj čiju vezu želite poništiti na stranici „**Devices**” (**Uređaji**).
- B. Kliknite „**Settings**” (**Postavke**) da biste ušli na stranicu Settings (Postavke).
- C. Kliknite „**Remove Device**” (**Ukloni uređaj**) da biste poništili vezu uređaja na aplikaciji **ConnectLife**.

## 2.5. Udaljeno pokretanje

Kliknite na tipku „**Remote Control**” (**Daljinski upravljač**) u gornjem desnom kutu padajućeg izbornika da biste omogućili ili onemogućili tu funkciju.

## 2.6. Nadogradnja sustava

Kliknite na tipku „**Settings**” (**Postavke**) u gornjem desnom kutu padajućeg izbornika da biste ušli na stranicu „**Settings**” (**Postavke**). Potom kliknite da biste otvorili stranicu „**System**” (**Sustav**). Odaberite „**System Upgrade**” (**Nadogradnja sustava**), nakon čega možete provjeriti je li nova inačica objavljena ili nije.

**Hisense**

life reimagined