

Hisense

life reimagined

CM4340DBG

EN User manual

RU Инструкция по эксплуатации

KK Пайдалану нұсқаулары

EN

Manual

EN 3 - EN 42

RU

Руководство

RU 3 - RU 42

KK

Нұсқаулық

KK 3 – KK 42

Pictograms used - Используемые пиктограммы - Қолданылған пиктограммалар



Important information - Важная информация - Маңызды ақпарат



Tip - Советы - Кеңес

CONTENTS

<i>Introduction</i>		
	Pictograms used	4
<i>Description</i>		5
<i>Control panel</i>		6
<i>Safety instructions</i>		
	What you should pay attention to	7
<i>Use</i>		
	Preparation	11
	Operation	12
<i>Settings</i>		
	Using menu options	21
<i>Maintenance</i>		
	Cleaning	28
<i>Messages</i>		
	Faults table	35
<i>Troubleshooting</i>		35
<i>Installation instructions</i>		
	What you should pay attention to	38
	Building in	39
<i>Appendices</i>		
	Disposal of appliance and packaging	41
	Technical data	41

INTRODUCTION

This coffee machine will make delicious cups of coffee, espresso and cappuccino. You can customise the settings of the machine to suit your personal preferences and tastes.

Coffee has been used in the factory to test the appliance and it is therefore completely normal that there are traces of coffee in the mill. This appliance is however guaranteed to be new.



First read the user instructions carefully and completely before starting to use the appliance, and keep them carefully for future reference.



Preventative maintenance

Your coffee machine requires preventative maintenance. To guarantee that the coffee machine works well and reliably, Hisense recommends having the machine serviced once every 2 to 3 years (after a maximum 8,000 cups).

Pictograms used



Important information



Danger! Electrical appliance



Danger of burns



Tip

The parts which could come into contact with coffee or milk conform to the provisions of the EEC directive 1935/2004 relating to materials suitable for contact with foodstuffs.

This appliance is marked according to the European directive 2004/108/EC on Waste Electrical and Electronic Equipment (WEEE).

DESCRIPTION

A. Main switch / Aa. On/Stand-by button

B. Handles

C. Nozzle

D. Water tank (removable)

E. Cup tray

F. Drip tray grill (removable)

G. Service door

H. Height adjustable coffee dispenser

I. Control panel

J. Coffee bean holder cover

K. Ground coffee chute cover

L. Brewing unit

M. Power cable

N. Milk container:

N1. Cover (removable)

N2. Slider CAFFELATTE/CAPPUCCINO (removable)

N3. CLEAN button

N4. Milk dispenser pipe (removable)

N5. Suction pipe (removable)

O. Hot water nozzle (removable)

P. Measuring spoon for preground coffee

Q. Waste coffee container (can be taken out)

R. Knob for setting the grind level

S. Coffee bean container

T. Place for the measuring spoon

U. Filling chute for preground coffee

V. Coffee guide

W. Place for accessories (left and right)

X. IEC Connector

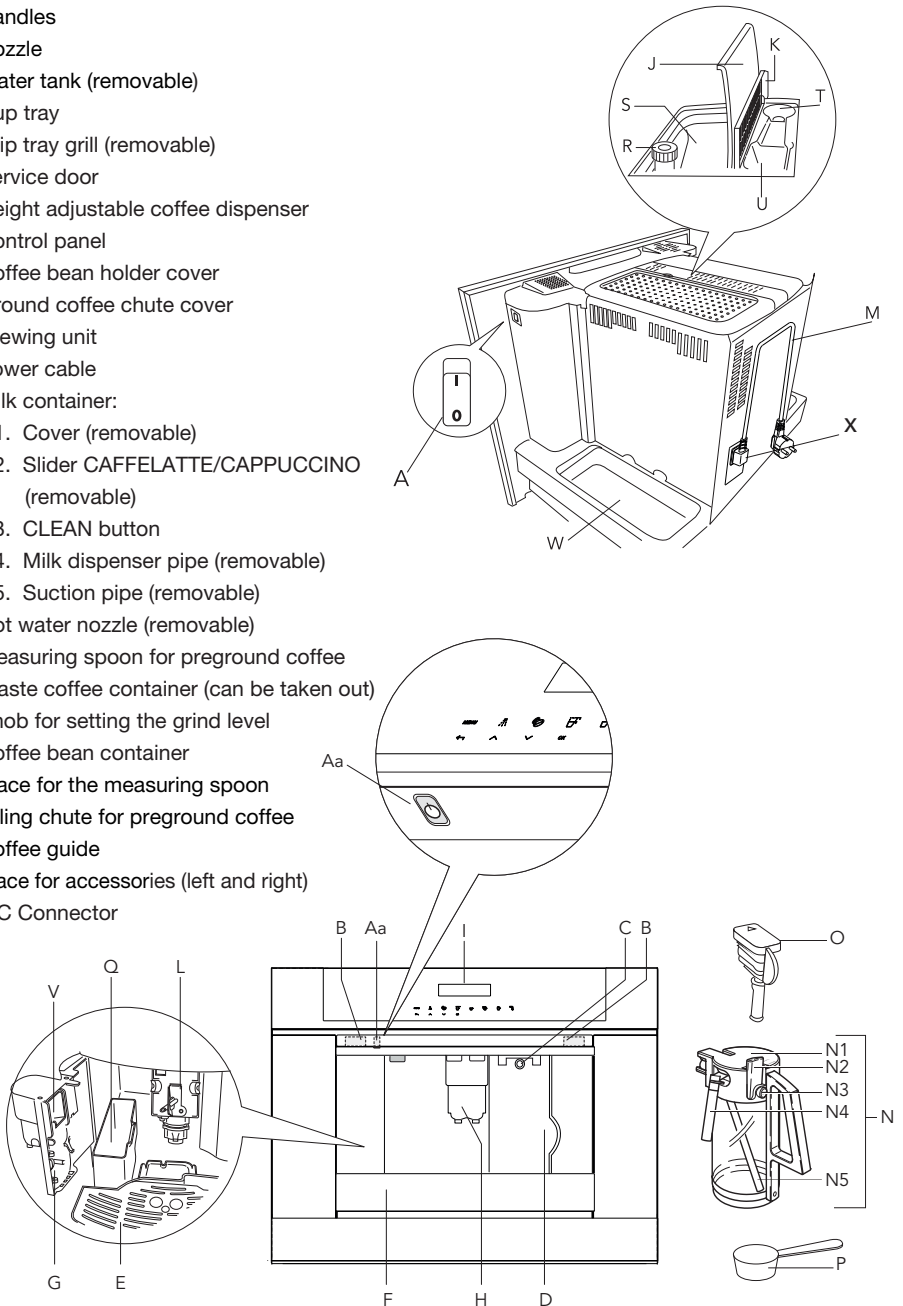

CONTROL PANEL



1. Display
2. Touch key 'MENU' to activate or deactivate menu
3. Touch key 'RETURN' to exit the selected mode
4. Touch key 'Rinse'
5. Touch key 'SCROLL' to scroll forwards through the menu and display
6. Touch key 'Coffee strength' to select strength or preground
7. Touch key 'SCROLL' to scroll backwards through the menu and display
8. Touch key to select the type/quantity of coffee (espresso, small cup, medium cup, large cup, mug)
9. Touch key 'OK' to confirm the selected function
10. Touch key 'One cup of coffee deliver'
11. Touch key 'Two cups of coffee deliver'
12. Touch key 'Cappuccino deliver'
13. Touch key 'Hot water deliver'

What you should pay attention to



- **WARNING:** The appliance and its accessible parts become hot during use. Care should be taken to avoid touching heating elements.
- The surface of the heating element remains hot after use and the outside of the appliance may retain the heat for several minutes depending on use.



- The appliance is not intended for use by persons (including children) with reduced physical, sensory or mental capabilities, or lack of experience and knowledge, unless they have been given supervision or instruction concerning use of the appliance by a person responsible for their safety.
- **WARNING:** Models with glass surfaces: do not use the appliance if the surface is cracked.
- Children should be supervised to ensure that they do not play with the appliance.
- Cleaning and user maintenance shall not be made by children without supervision.
- **CAUTION:** To prevent damage to the appliance do not use alkaline cleaning agents when cleaning, use a soft cloth and a mild detergent.
- Never immerse the appliance in water.
- Clean all the components thoroughly, taking particular care with parts in contact with the coffee and milk.
- This is an household appliance only. It is not intended to be used in: staff kitchen

SAFETY INSTRUCTIONS

areas in shops, offices and other working environments; farm houses; by clients in hotels, motels and other residential type environments; bed and breakfast type environments.



- Designated use: this appliance is designed and made to prepare coffee and milk based beverages and hot water. Any other use is considered improper and thus dangerous. The manufacturer is not liable for damage deriving from improper use of the appliance.
- If the plug or power cable is damaged, it must be replaced by customer services only to avoid all risk.
- Appliances with removable cord: avoid splashes of water on the power cord connector or socket at the back of the appliance.

For european markets only:



- This appliance can be used by children aged from 8 years and above if they have been given supervision or instruction concerning use of the appliance in a safe way and if they understand the hazard involved. Cleaning and user maintenance shall not be made by children unless they are older than 8 and supervised. Keep the appliance and its cord out of the reach of children aged less than 8 years.
- Appliances can be used by persons with reduced physical, sensory or mental

SAFETY INSTRUCTIONS

capabilities or lack of experience and knowledge if they have been given supervision or instruction concerning use of the appliance in a safe way and understand the hazards involved.



- Children shall not play with the appliance.
- When not in use and before cleaning, always unplug the appliance.
- Surfaces marked with this symbol become hot during use (the symbol is present in certain models only).

- This appliance is intended for domestic use only (around 3000 cups a year). Any other use is considered improper and in that case no guarantee will be given.
- This appliance is designed to “make espresso coffee” and “heat drinks”. Use it with care to avoid scalds from the water and steam jets or through incorrect use.
- Do not lean or hang on the machine when it has come out of the cabinet and do not place heavy or unstable objects on the machine.
- This appliance can be installed over a built-in oven if the latter is fitted with a cooling fan at the rear (maximum microwave power: 3 kW).
- The manufacturer is not liable for damage caused by improper, incorrect or unreasonable use of the appliance.
- When using the appliance, do not touch the hot surfaces. Use the knobs or handles.
- In case of failures, make sure the appliance is not connected to the mains power supply.



SAFETY INSTRUCTIONS

Turn the main power switch on the right side (behind the front panel) to 0. Refer to our service department for repairs.

- Only ask for original spare parts to be used. Failure to respect the above could reduce the safety of the appliance.
- Do not put objects containing liquids, inflammable or corrosive materials on the machine.
- Use the accessories holder to contain coffee accessories (for example coffee beans).
- Never touch the appliance with damp hands.
- Unplug directly from the plug only.
- Never pull the power cable as you could damage it.
- To disconnect the appliance completely, place the main switch on the side of the appliance in the 0 (off) position.



Preparation

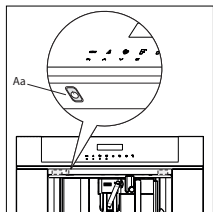

The first time you switch on the appliance with the main switch (see 'A' page 5) and every time that it is plugged in, the appliance executes a "SELF-DIAGNOSIS" action. Then the appliance switches off.

To turn it on, press the On/stand by button (Aa/see fig. 1) on the left site underneath the control panel.

- Coffee has been used to factory test the appliance and it is therefore completely normal for there to be traces of coffee in the mill.
- Customise water hardness as soon as possible following the instructions in the "Setting water hardness" section.

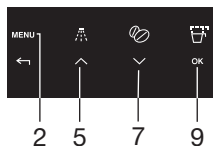

1. Connect the appliance to the mains supply.
2. Switch on the appliance with the main switch (see 'A' page 5).
3. Start the appliance with the on/stand by button (see 'Aa').
4. Set the required language.
 - Choose the required language using the 'scroll' touch keys (5 and 7). When the message "PRESS OK TO CHOOSE ENGLISH" is displayed, press and hold the touch key 'Ok' (9). If you set the wrong language, follow the instructions in the "Setting the language" section. If your language is not available, select one from those displayed. The instructions refer to the English version. Then follow the instructions displayed:
5. After 5 seconds, the appliance displays "ENGLISH INSTALLED".
 - Extract the water tank, rinse and fill with fresh water without exceeding the MAX line.
 - Replace and push as far as it will go.
6. Place a cup under the hot water spout (If the hot water spout is not inserted, the appliance displays "INSERT WATER SPOUT". The appliance displays: "HOT WATER PRESS OK". Press the touch key 'OK' (9) and after a few seconds a little water comes out of the spout.
7. The machine now displays "TURNING OFF...PLEASE WAIT" and goes off.
8. Extract the appliance by pulling it out using the handles.

Open the lid and fill the container with coffee beans, then close the lid and push the appliance in. The coffee maker is now ready for normal use.

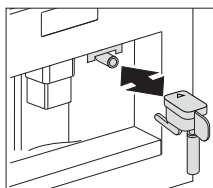
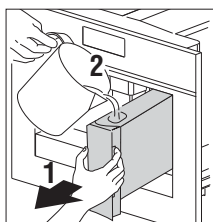

Only fill the water tank with cold water. Never use other liquids such as mineral water or milk.



To prevent malfunctions, never fill with ground coffee, frozen or caramelised coffee beans or anything else that could damage the appliance.



Operation

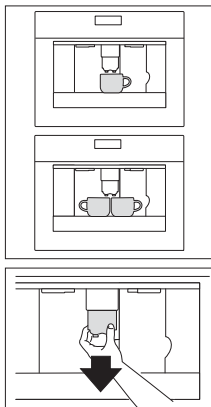

- When using the appliance for the first time, you need to make 4-5 cups of coffee and 4-5 cappuccinos before the appliance gives satisfactory results.
- Each time you turn the coffee maker on by the main switch (A), it performs a “SELF-DIAGNOSIS” cycle and then goes off. To turn it on again, press the On/stand by button (Aa).

Preparing coffee (using coffeebeans)

- The appliance is preset to make coffee with a normal taste. You can also choose coffee with an extra mild, mild, standard, strong or extra-strong taste. There is also a pre-ground coffee option.
- To choose the required taste, press more times the touch key ‘Coffee strength’ (6). The required coffee taste is displayed.

1. Place 1 cup under the spouts to make 1 coffee or 2 cups for 2 coffees.
2. Lower the spouts as near as possible to the cup for a creamier coffee.
3. Press the ‘type of coffee’ touch key (8) to select the type of coffee:
 - ESPRESSO CUP
 - SMALL CUP
 - MEDIUM CUP
 - LARGE CUP
 - MUG
4. Press the ‘one cup of coffee deliver’ touch key (10) if you want to make one coffee and the ‘two cup of coffee deliver’ touch key (11) if you want to make two coffees.

- The appliance now grinds the beans and starts delivering the coffee into the cup.
- Once the set amount of coffee has been delivered, the machine stops delivery automatically and expels the exhausted waste coffee into the waste coffee container.
- After a few seconds, the appliance is ready for use again.

- To turn the appliance off, press the 'On-off' button (Aa / see page 5). Before going off, the appliance performs an automatic rinse cycle. Take care to avoid scalds.
- If the coffee only comes out in drips or not at all, the knob for setting the grind level must be turned by one position clockwise (see "Setting the grind level"). Turn one click at a time until the coffee is delivered satisfactorily.
- If the coffee comes out too fast and the cream does not meet your taste, turn the knob by one position anti-clockwise). Make sure that you do not turn the knob for setting the grind level too far, as coffee may come out in drips when dispensing 2 cups.

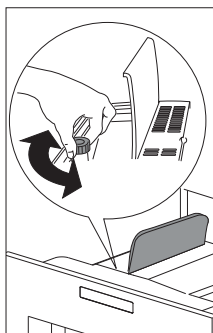

Tips to make hotter coffee

- After 3 minutes since you last made coffee, you can preheat the brewing unit by using the menu setting "RINSING (see Rinsing). Run off the water into the underlying drip tray or alternatively use this water to fill (and then empty) the cup to be used for the coffee.
- Do not use cups that are too thick, as they will absorb too much heat.
- You can stop the coffee from dispensing by pressing the 'One cup of coffee deliver' touch key 910) or 'Two cup of coffee deliver' touch key (11) again, or by selecting "ESPRESSO CUP" with the 'Type/ quantity of coffee' touch key (8).
- After the coffee has finished dispensing (the progress bar reaches 100%), you can increase the amount of coffee by pressing and holding the 'One cup of coffee' touch key until the desired amount of coffee is reached.
- When the display shows the message "FILL TANK!", you must fill the tank, otherwise the appliance cannot make any coffee. It is normal that there is some water left in the water tank when the message is displayed.
- Every 14 single coffees (or 7 doubles) the appliance displays "EMPTY WASTE COFFEE CONTAINER". This means that the waste coffee container is full and must be emptied and cleaned.
- The appliance counts the number of coffees made. As long as the waste coffee container is not cleaned, this message remains in

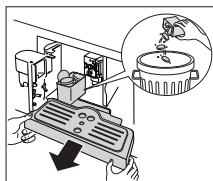
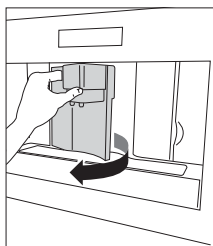

place and the coffee machine cannot make any coffee. To clean, open the service door at the front by pulling the coffee spout, remove the drip tray, empty it and clean it.

Important!

Always completely extract the drip tray, to avoid that it falls when removing the grounds container. Empty the grounds container and clean thoroughly, making sure all residues deposited on the bottom are removed.

Every time you pull the drip tray out, the waste coffee container must also be emptied, even if it is not completely full. If this process is not carried out, the waste coffee container may overflow when coffee is made and the machine may get blocked.

Never remove the water tank when the appliance is dispensing coffee. Otherwise, the appliance will not be able to make the coffee. If the appliance malfunctions, do not contact the service centre straight away, but first look at the troubleshooting guide. If this does not help, contact the customer service.

Changing the quantity of coffee

The appliance is factory preset to automatically deliver the following quantities of coffee:

- ESPRESSO CUP;
- SMALL CUP;
- MEDIUM CUP;
- LARGE CUP;
- MUG.

To change these quantities, proceed as follows:

1. Press the touch key 'MENU' (2) and press the 'Scroll' touch keys (5 and 7) until the menu option "PROGRAM COFFEE" appears. Confirm the menu option with the touch key 'OK' (9).
2. Select the cup size you want to change with the scrolling touch keys (5 and 7). When the desired cup size is displayed, confirm it with the touch key 'OK' (9).

3. A bar appears on the display, which can be made bigger or smaller; this represents the cup filling quantity. A different quantity can be selected using the scrolling touch keys (5 and 7) in 10 steps. A full bar indicates that the maximum cup filling quantity of 220 ml is selected.
4. Select the desired cup filling quantity and confirm it with the touch key 'OK' (9) to program this setting. If you don't press the touch key 'OK' (9), the appliance automatically returns to the coffee mode after 120 seconds without saving.

After programming the display automatically jumps back to the menu option for setting the filling quantity. To go back to the coffee mode immediately, press the touch key 'MENU' (2) twice or wait about 120 seconds until the appliance automatically returns to the coffee mode.

Setting the grind level

If coffee is dispensed too quickly or too slowly (in drips), you can change the grind level.

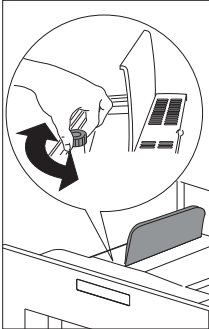

Only change the grind level during the milling process. Otherwise, the coffee machine may be damaged.

1. Turn anti-clockwise to obtain finer ground coffee, slower delivery and a creamier appearance.
2. Turn clockwise for coarser ground coffee and faster delivery (not a drop at a time).

The adjustment will be evident after at least 2 cups of coffee are made.

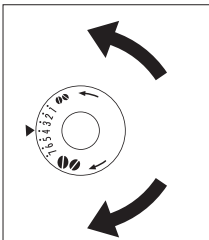

Preparing espresso coffee using ground coffee

1. Press the 'Coffee strength' touch key (6) and select "PRE-GROUND".
2. Extract the machine by pulling it outwards using the handles.
3. Lift the central lid, place one measure of preground coffee in the funnel push the appliance back and proceed as described in the section "Making coffee using coffee beans". You can make just one coffee at a time by pressing the 'One cup deliver' touch key (10).

- After using the machine with pre-ground coffee, to go back to making coffee using beans, deactivate the pre-ground coffee function by pressing the 'Coffee strength' touch key (6).

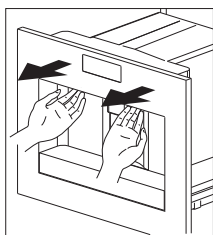

Notes

- Never introduce pre-ground coffee when the machine is off or it could spread through the inside of the appliance.
- Never add more than 1 measure, otherwise the appliance will not make the coffee.
- Use the measure provided only.
- Introduce only pre-ground coffee for espresso coffee machines into the funnel.
- If more than one measure of pre-ground coffee is used and the funnel clogs, push the coffee down with a knife then remove and clean the brewing unit and machine as described in the "Cleaning the brewing unit" section.

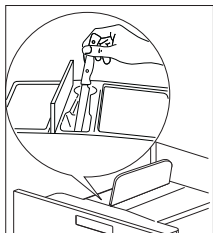
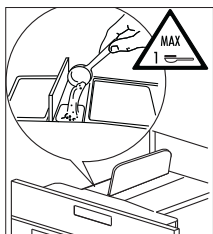

Preparing hot water

Hot water can be used to warm up cups and to make hot drinks, such as tea or packet soups.

Warning! Escaping hot water can lead to scalds! Only activate the hot water nozzle when there is a receptacle underneath it.

- Put the hot water nozzle in place.
- Place a container underneath the hot water nozzle.
- Press the 'Hot water' touch key (13).
The display shows "HOT WATER PRESS OK".
- Press the touch key 'OK' (9).
Hot water is dispensed; the display shows "HOT WATER".
Once the programmed amount of hot water is dispensed, dispensing stops automatically.



For a few seconds the display shows "PLEASE WAIT". After that the appliance is ready to make coffee again and the last selected coffee setting appears on the display.

Changing the quantity of hot water

The machine is set by default to automatically delivery 150 ml of hot water. To change these quantities, proceed as follows:

- Place a container underneath the water spout.
- Press the touch key 'MENU'(2) to enter the menu

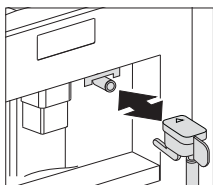

3. Press the Scroll touch keys (5 and 7) until “PROGRAM HOT WATER” is displayed.
4. Press the touch key ‘OK’ (9) to confirm.
5. Select the required quantity of water by pressing scroll touch keys (5 and 7). The progress bar shows the quantity of water selected.
6. Press the touch key ‘OK’ (9) to confirm (or the ‘Return’ touch key (3) to cancel the operation.
7. Press the ‘Return’ touch key (3) to exit the menu.
8. The appliance is now reprogrammed with the new settings and is ready.

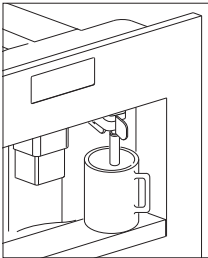

Making cappuccino

The machine is set by default to automatically delivery a standard cappuccino.

1. Select the taste of the coffee you want to use to make the cappuccino by pressing the ‘Coffee strength’ touch key (6).
2. Remove the lid of the milk container.
3. Fill the container with about 100 grams of milk for each cappuccino to be prepared. Never exceed the MAX level (corresponding to about 750 ml) marked on the container. You should ideally use skimmed or semi skimmed milk at refrigerator temperature (about 5°C).
4. Make sure the intake tube is correctly inserted in the rubber washer. Then replace the milk container lid.
5. Position the frothed milk regulator (N2) between the words CAPPUCCINO and CAFFELATTE printed on the milk container lid.
6. The quantity of froth can be adjusted by moving the regulator towards the word CAFFELATTE for a denser froth. Moving it towards the word CAPPUCCINO obtains a less dense froth.
7. Remove the hot water spout and attach the milk container to the nozzle.
8. Position the milk spout and then place a sufficiently large cup under the coffee and milk spouts.
9. Press the ‘Cappuccino deliver’ touch key (12). “CAPPUCCINO” is displayed and after a few seconds, frothed milk flows out of the milk spout into the cup below (delivery stops automatically).
10. The appliance delivers coffee.
11. The cappuccino is now ready. Sweeten to taste and, if desired, sprinkle the froth with a little cocoa powder.

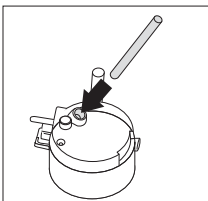
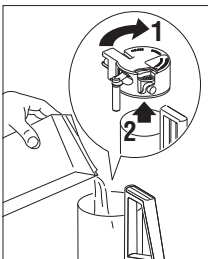

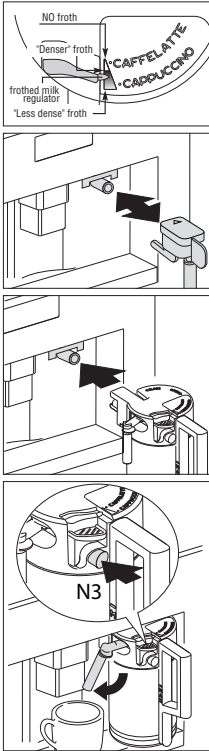

Notes

- While making cappuccino, the flow of frothed milk or coffee can be interrupted by pressing the 'Cappuccino deliver' touch key (12).
- If the milk in the container finishes while delivering frothed milk, remove the container and add milk. Then re-attach it and press the 'Cappuccino deliver' touch key (12) to request cappuccino again.
- To ensure the complete cleanliness and hygiene of the milk frother, always clean the circuits in the milk container lid after making cappuccino. "PRESS CLEAN!" flashes on the display.
 - Place a recipient under the milk spout.
 - Press the CLEAN button on the lid (N3) and hold down for at least 5 seconds to start the cleaning function. The appliance displays the message "CLEANING" above a progressive bar. You should not release the CLEAN button until the bar is complete indicating that cleaning is concluded. When the CLEAN button is released, the function stops. After cleaning, remove the milk container and place in the refrigerator. The milk should not be left out of the refrigerator for more than 15 minutes.
- To change the quantity of coffee or frothed milk the appliance delivers automatically into the cup, proceed as described in the section "Changing the quantity of coffee and milk for cappuccino".

Changing the quantity of milk and coffee for cappuccino

The appliance is set by default to automatically deliver a standard cappuccino. To change these quantities, proceed as follows:

Changing the quantity of milk

1. Fill the container with milk up to the maximum level indicated on the container.
2. Press the touch key 'MENU' (2) to enter the menu.
3. Press the 'Scroll' touch keys (5 and 7) until "PROGRAM CAPPUCINO" is displayed.
4. Press the touch key 'OK' (9) to confirm. "PROGRAM MILK" is displayed.
5. Press the touch key 'OK' (9) again.
6. Select the quantity of milk required by pressing the 'Scroll' touch keys (5 and 7). The progress bar shows the quantity of milk selected.
7. Press the touch key 'OK' (9) to confirm or the 'Return' touch key (3) to cancel the operation).
8. Press the 'Return' touch key (3) twice to exit the menu.

Changing the quantity of coffee

1. Press the touch key 'MENU' (2) to enter the menu.
2. Press the 'Scroll' touch keys (5 and 7) until "PROGRAM CAPPUCINO" is displayed.
3. Press the touch key 'OK' (9) to confirm.
4. Press the 'Scroll' touch keys (5 and 7) until "COFFEE FOR CAPPUC." is displayed.
5. Press the touch key 'OK' (9) again.
6. Select the quantity of coffee required by pressing the Scroll touch keys (5 and 7). The progress bar shows the quantity of coffee selected.
7. Press the touch key 'OK' (9) to confirm or the 'Return' touch key (3) to cancel the operation.
8. Press the 'Return' touch key (3) twice to exit the menu.

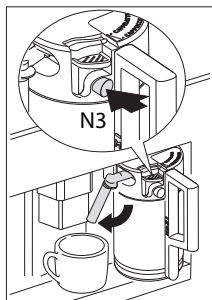

Cleaning the nozzles

Clean the nozzles on the milk container every time after heating milk or making cappuccino. Otherwise, remains of milk may set hard.

1. Place a container under the milk dispenser pipe and press on the CLEAN button (N3) on the milk container for at least 5 seconds.
The display shows “CLEANING”!



Warning! Risk of scalding from steam and hot water escaping from the milk dispenser pipe.

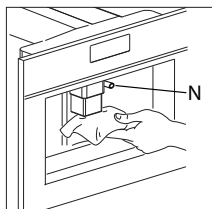

2. Remove the milk container and clean the nozzles on the appliance with a damp cloth.

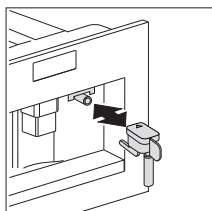

3. Put the hot water nozzle back in.



After you finished cleaning, remove the milk container and place it in the fridge, as the milk should not stay out of the fridge for longer than 15 minutes. See “Cleaning the nozzles and the milk container” for information on cleaning the milk container.

Using menu options

The menu options are used to change and save the appliance's factory settings, start programs and look up information.

They are:

- Language (see “Setting the language” on page 19)
- Auto shut off time (see “Setting the switch-off time” on page 21)
- Set clock
- Start time (auto)
- Auto start
- Temperature (see “Setting the coffee temperature” on page 21)
- Water hardness (see “Water hardness” on page 20)
- Coffee program (see “Changing the quantity of coffee” on page 17)
- Cappuccino program (see “Setting the cappuccino program” on page 15)
- Hot water (see “Preparing hot water” on page 14)
- Descale (see “Carrying out the descaling program” on page 21)
- Reset to default (see “Resetting the appliance to factory settings” on page 24)
- Statistics (see “Statistics” on page 23)
- Buzzer
- Contrast



If you don't press OK after you change a setting, the appliance automatically returns to the coffee mode after 120 seconds without saving the entries.

To go back to the coffee mode, press the 'Return' touch key (3).

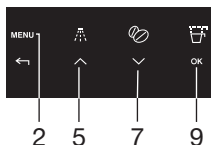

Setting the language

You can choose between several languages.

A different language can be selected as follows:

1. Press the touch key 'MENU' and press the scroll touch keys (5 and 7) until the menu option “CHOOSE LANGUAGE” appears. Confirm the menu option with the touch keys 'OK' (9).
2. The language set appears on the display. Press the scroll touch keys (5 and 7) until the desired language appears. When the desired language is displayed, confirm with the touch keys 'OK' (9).

Water hardness

A “PLEASE DESCALE!” message is displayed after the appliance has been operated for a factory set period of time, calculated on the basis of the maximum quantity of lime scale which may be contained in the water used. If necessary, this period of operation can be extended, making descaling less frequent, by programming the appliance based on the actual lime content in the water used. Proceed as follows:

1. Remove the “Total Hardness Test” strip (in front of your manual).
Dip it fully in the water for a few seconds. Remove it and wait 30 seconds until its colour changes and a number of red dots are formed. For example, if there are 3 red dots on the test strip, you must set the water hardness level to 3.



If you no longer have a water hardness test, you can find the data in the table below.



2. Press the touch key ‘MENU’ (2) and press the scroll touch keys (5 and 7) until the menu option “WATER HARDNESS” appears. Confirm the menu option with the touch key ‘OK’ (9).
3. The display shows the current setting. Press the scroll touch keys (5 and 7) until the established hardness level is displayed. Confirm the selection with the touch key ‘OK’. The appliance is now programmed to provide the descaling warning when necessary, based on the actual hardness of the water.



Information on the hardness of the water in your area can be obtained from the local water board. The table below shows the water hardness setting your machine requires.

German hardness	French hardness	Water hardness machine
0 - 6 dH	0 - 11 fH	1
7 - 13 dH	12 - 17 fH	2
14 - 20 dH	18 - 36 fH	3
> 21 dH	> 37 fH	4

Setting the coffee temperature

You can choose between three temperature levels.

The coffee temperature levels are defined as follows:

- TEMPERATURE LOW
- TEMPERATURE MEDIUM
- TEMPERATURE HIGH

The factory setting is TEMPERATURE HIGH. You can change this as follows:

1. Press the touch key 'MENU' (2) and press the scroll touch keys (5 and 7) until the menu option "TEMPERATURE" appears. Confirm the menu option with the touch key 'OK' (9).
2. The display shows the current setting. Select another temperature with the scroll touch keys (5 and 7). When the desired temperature is displayed, confirm it with the touch key 'OK' (9).

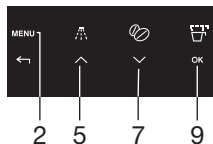

Setting the switch-off time

The appliance is set by default to go off automatically 30 minutes after the last coffee has been made. To change this interval (max. 120 min), proceed as follows:

- AUTO SHUTOFF TIME 1/2 hour
- AUTO SHUTOFF TIME 1 hour
- AUTO SHUTOFF TIME 2 hour

You can change this as follows:

1. Press the touch key 'MENU' (2) and press the scroll touch keys (5 and 7) until the menu option "AUTO SHUTOFF TIME" appears. Confirm the menu option with the touch key 'OK' (9).
2. Select another switch-off time with the scroll touch keys (5 and 7). When the desired switch-off time is displayed, confirm it with the touch key 'OK' (9).

Carrying out the descaling program

When the display shows "PLEASE DESCALE!", the appliance must be descaled.

1. Insert the hot water nozzle.
2. Press the touch key 'MENU' (2) and press the scroll touch keys (5 and 7) until the menu option "DESCALE" appears. Confirm the menu option with the touch key 'OK' (9).
3. The display shows "PLEASE CONFIRM". Confirm with the touch key 'OK' (9). The descaling program starts.

The top line of the display alternates between "ADD DESCALER" and "PLEASE CONFIRM".

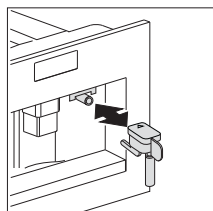

SETTINGS

4. Empty the tank of water, pour the contents of the descaler bottle into the tank respecting the instructions given on the descaler pack, then add water. For subsequent descaling operations, descaling solution can be purchased from authorised technical service centres.

Make sure that any splashes from the descaling product do not come into contact with surfaces that are sensitive to acids, such as marble, limestone and ceramic.

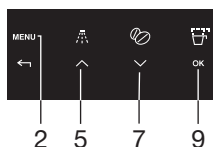
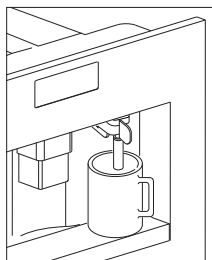

5. Put a container with a capacity of at least 2 litres underneath the hot water nozzle.
 6. Press the touch key 'OK' (9). The display shows "DESCALING". The descaling liquid runs out of the hot water nozzle. The descaling program automatically goes through a serie of rinses and pauses to remove limescale deposits from the inside of the coffee machine. After about 30 minutes the water tank is empty and the top line of the display alternates between "DESCALE COMPLETE" and "PLEASE CONFIRM".
 7. Press the touch key 'OK' (9). The display shows "RINSING, FILL TANK". The appliance is now ready for a rinsing process with clean water.
 8. Empty the container under the hot water nozzle and put it back under the hot water nozzle.
 9. Take out the water tank and fill it with clean water.
 10. Put the water tank back in place. The display shows: "PLEASE CONFIRM".
 11. Press the touch key 'OK' (9). A rinsing process takes place with clean water and the rinsing water runs out of the hot water nozzle. After a few minutes the water tank is empty and the display shows "PLEASE CONFIRM".
 12. Press the touch key 'OK' (9). The display shows "RINSING COMPLETE CONFIRM".
 13. Press the touch key 'OK' (9). The display shows "DESCALE COMPLETE" and then "FILL TANK!"
 14. Take out the water tank, fill it with clean water and put it back in place. The appliance is now ready for use again and is back to the last coffee mode selected.
- If the descaling cycle is interrupted before completion, the appliance

continues to display the descale message and the program must be started again from the beginning.



Failure to descale the appliance invalidates the guarantee.

Rinsing

If 2/3 minutes have passed, since you last made coffee, you should first rinse the system to preheat the brewing unit. Select the rinsing function from the appropriate menu. Let the water run into the drip tray underneath. You can also use this water to warm up the cup that you are using for the coffee. In this case simply let the hot water run into the cup (and then empty it).

1. Press the touch key 'RINSE' (4).
2. The appliance performs an automatic rinse cycle (a little hot water runs out of the spouts and is collected in the drip tray beneath).



Statistics

You can look up the following information values:

- total number of coffees made with the appliance up to that point;
- number of descaling procedures carried out;
- number of cappuccinos made.
- Numbers of liters of water.

2 cups of coffee dispensed at the same time are counted as 2 cups.

Proceed as follows to look up the values:

1. Press the touch key 'MENU' (2) and press the scroll touch keys (5 and 7) until the menu option "STATISTICS" appears. Confirm the menu option with the touch key 'OK' (9).
2. The number of cups dispensed so far appears on the display, e.g. "TOT. COFFEES 135".
3. Repeatedly press the scroll touch key (7) to show the number of descaling procedures carried out, e.g. "TOT. DESCALES 5", "TOTAL WATER" and then number of cappuccino's, e.g. "TOT. CAPPUCCINO 135".

Resetting the appliance to factory settings

This function resets previously changed values to the factory settings.

The following settings or saved data are affected:

- coffee, water and cappuccino quantity
- water hardness;
- coffee temperature;
- switch-off time.
- Switch-on time
- Contrast

The factory default values can be reset as follows:

1. Press the touch key 'MENU' (2) and press the scroll touch keys (5 and 7) until the menu option "RESET TO DEFAULT" appears. Confirm the menu option with the touch key 'OK' (9).
2. The display shows "PLEASE CONFIRM".
3. Confirm the menu option with the touch key 'OK' (9).

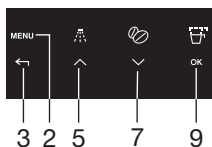

Setting the clock

1. Press the touch key 'MENU' (2) to enter the menu and then the scroll touch keys (5 and 7) until "SET CLOCK" is displayed.
2. Press the touch key 'OK' (9).
3. Use the icons (B7) and (B8) to set the hour, then press the OK icon (B9) to confirm.
4. Use the scroll touch keys (5 and 7) to set the minutes, then press the touch key 'OK' (9) to confirm.
5. Press the touch key 'RETURN' (3) to exit the menu.

Setting auto-start time

This function programmes the time the machine will come on automatically.

1. Make sure the clock on the appliance has been set.
2. Press the touch key 'MENU' (2) to enter the menu and then the scroll touch keys (5 and 7) until "START TIME" is displayed.
3. Press the touch key 'OK' (9).
4. Use the scroll touch keys (5 and 7) to set the auto-start time, then press the touch key 'OK' (9) to confirm.
5. Use the scroll touch keys (5 and 7) to set the minutes, then press the touch key 'OK' (9) to confirm.

Auto-start

1. Press the scroll touch keys (5 and 7) to activate the auto-start function until "AUTO START" is displayed.
2. Press the touch key 'OK' (9) to confirm. The 'clock' symbol appears



on the display.

3. Press the touch key 'RETURN' (3) to exit the menu.
4. To deactivate the automatic start-up function, press the touch key 'MENU' (2), then press the scroll touch keys (5 and 7) until the appliance displays the message "AUTO START". Press the touch key 'OK' (9). "CONFIRM" will appear on the display. Press the touch key 'RETURN' (3) to deactivate and the 'clock' symbol will disappear.

Buzzer

This activates or deactivates the buzzer emitted by the machine each time an icon is pressed or an accessory is inserted/removed.

N.B.! The buzzer is active by default.

1. Press the touch key 'MENU' (2) to enter the menu and then the scroll touch keys (5 and 7) until "BUZZER" is displayed.
2. Press the touch key 'OK' (9). "BUZZER PLEASE CONFIRM" is displayed.
3. Press the touch key 'RETURN' (3) to disable or the touch key 'OK' (9) to enable the buzzer.
4. Press the touch key 'RETURN' (3) to exit the menu.

Adjusting contrast

To increase or reduce the contrast of the display, proceed as follows:

1. Press the touch key 'MENU' (2) to enter the menu and then the scroll touch keys (5 and 7) until "CONTRAST" is displayed.
2. Press the touch key 'OK' (9).
3. Press the scroll touch keys (5 and 7) until the required display contrast is reached. The progressive bar indicates the level of contrast selected.
4. Press the touch key 'OK' (9) to confirm.
5. Press the touch key 'RETURN' (3) once to exit the function or twice to exit the menu.

MAINTENANCE

Cleaning

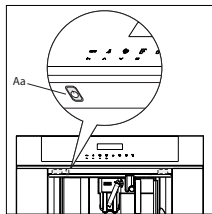

Before performing any cleaning operations, the machine must be turned off by pressing the main switch (A) and unplugged from the mains power supply. Never immerse the coffee maker in water.

Cleaning the coffee machine

Do not use solvents or abrasive detergents to clean the coffee maker. A soft damp cloth will suffice. Never wash any of the components of the coffee maker in the dishwasher.

The following parts of the machine must be cleaned regularly:

- Waste coffee container (Q).
- Drip tray (F).
- Water tank (D).
- Coffee spouts (H)
- Pre-ground coffee funnel (U).
- Inside of the machine, accessible after opening the service door (G).
- Brewing unit (L).

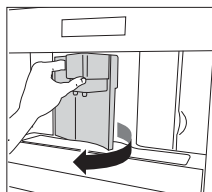

Cleaning the waste coffee container (Q)

When “EMPTY WASTE COFFEE CONTAINER” is displayed, the waste coffee container must be emptied and cleaned. To clean:

- Open the service door on the front of the appliance, extract the drip tray and clean.
- Clean the waste coffee container thoroughly.

Important! When extracting the drip tray, the waste coffee container must always be emptied.

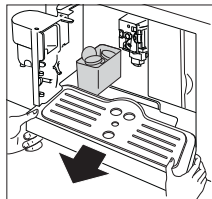

Cleaning the drip tray (F)

Important! If the drip tray is not emptied the water might overflow. This could damage the machine. The drip tray is fitted with a level indicator (red) showing the level of water it contains. Before the indicator protrudes from the cup tray, the drip tray must be emptied and cleaned.

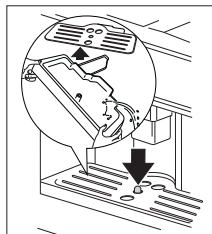

MAINTENANCE

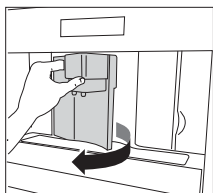

To remove the drip tray (F):

1. Open the service door.
2. Remove the drip tray and the waste coffee container.
3. Clean the drip tray and waste coffee container.
4. Replace the drip tray and waste coffee container.
5. Close the service door.

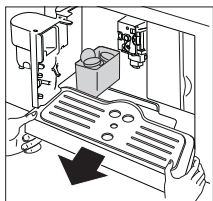

Cleaning the water tank (D)

1. Clean the water tank regularly (about once a month) with a damp cloth and a little mild washing up liquid.
2. Remove all traces of washing up liquid.

Cleaning the spouts

1. Clean the nozzles periodically using a sponge.
2. Check regularly that the holes in the coffee spout are not blocked. If necessary, remove coffee deposits with a toothpick.

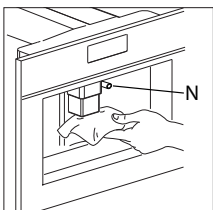

Milk residues left on the nozzle (N) and in the container may jeopardise correct operation of the appliance.

Each time you use the coffee maker, they must therefore be removed by cleaning the nozzle with a sponge.

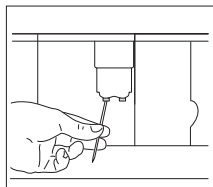

Cleaning the pre-ground coffee funnel

- Check regularly (about once a month) that the pre-ground coffee funnel is not blocked.

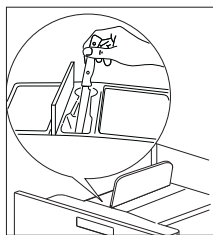

Cleaning the inside of the coffee maker

MAINTENANCE

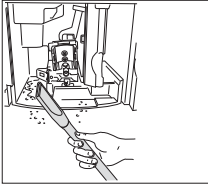

- Check regularly (about once a week) that the inside of the appliance is not dirty. If necessary, remove coffee deposits with a sponge.
- Remove the residues with a vacuum cleaner.

Cleaning the brewing unit

The brewing unit must be cleaned regularly to avoid the build-up of coffee encrustations which could cause malfunction.

The brewing unit can only be taken out when the appliance is switched off by pressing the on/stand by button (Aa). Otherwise, the coffee machine may be seriously damaged.

Proceed as follows:

1. Turn the appliance off by pressing the on/stand by button (Aa) (**do not switch off the main switch or unplug**) and wait for the display to go off.
2. Open the service door.
3. Remove the drip tray and the waste coffee container.
4. Press the two red release buttons inwards and at the same time pull the brewing unit outwards

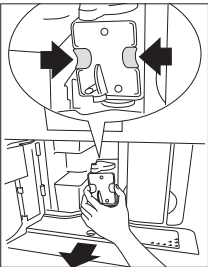

Clean the brewing unit under running tap water without using detergent. Never clean the brewing unit in the dishwasher.

Do not use washing up liquid to clean the brewing unit. It would remove the lubricant applied to the inside of the piston.

5. Soak the brewing unit in water for about 5 minutes, then rinse.
6. After cleaning, replace the brewing unit (L) by sliding it onto the internal support (S) and pin (P) at the bottom, then push the PUSH symbol fully in until it clicks into place.

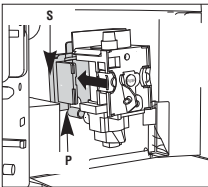

N.B.! If the brewing unit is difficult to insert, you must first adapt it to the right dimensions by pressing it forcefully from the bottom and top.

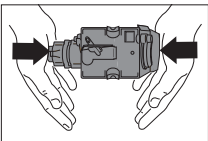

7. Once inserted, make sure the two red buttons have snapped back out, otherwise the service door cannot be closed.

MAINTENANCE

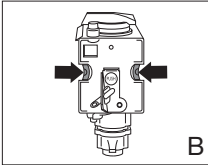
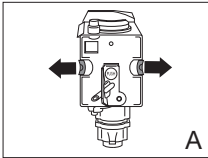

- The two red buttons are correctly snapped out (A).
 - The two red buttons are not snapped out (B).
8. Replace the drip tray and waste coffee container.
 9. Close the service door.

Notes

- If the brewing unit is not put in place correctly, the service door cannot be closed.
- If it is difficult to insert the brewing unit, it must be made into the right height (before inserting) by pressing the brewing unit firmly together from top and bottom.
- If it is still difficult to insert the brewing unit:
 - Leave it out of the appliance, place the drip tray, close the service door, switch the main switch on the back of the appliance to 'off' and then to 'on' again.
 - Wait for all the lights to go off, then open the door, remove the drip tray and replace the brewing unit.
 - Replace the drip tray, together with the grounds container.
 - Close the service door.

Cleaning the milk container (N)

Always clean the tubes inside the milk container when you prepare milk. If there is still milk in the container, do not leave it out of the refrigerator for longer than strictly necessary. Clean the container each time you prepare milk as described in the section "Making cappuccino".

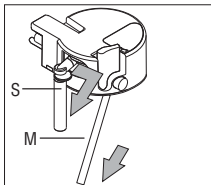
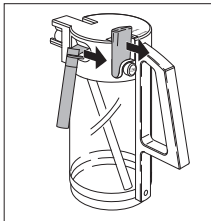

All components can be washed in a dishwasher, placing them in the top basket of the dishwasher.

1. Turn the milk container lid clockwise then remove it.
2. Remove the milk spout (S) and intake tube (M).
3. Remove the frothed milk regulator (F) by pulling it outwards.
4. Wash all the components thoroughly with hot water and mild

MAINTENANCE

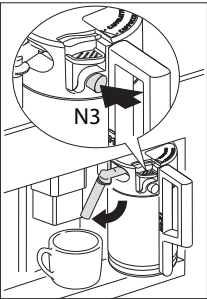
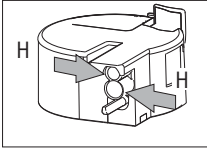
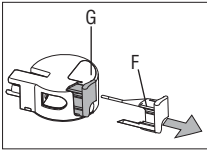

washing-up liquid. Make sure there are no milk residues left inside the holes (H) and the groove (G) on the fine end of the frothed milk regulator (F).

5. Check that the intake tube and spout are not clogged with milk residues.
6. Replace the frothed milk regulator, milk spout and intake tube.
7. Replace the milk container lid.

Cleaning the nozzles

Clean the nozzles on the milk container every time after heating milk or making cappuccino. Otherwise, remains of milk may set hard.

- Place a container under the milk dispenser pipe and press on the CLEAN button (N3) on the milk container for at least 5 seconds. The display shows “CLEANING”!

Warning! Risk of scalding from steam and hot water escaping from the milk dispenser pipe.



MESSAGES

MESSAGE	MEANING	WHAT TO DO
FILL TANK!	The water tank is empty or not properly in place.	Fill the water tank and insert it according to the instructions.
	The water tank is dirty or limescale deposits have built up inside it.	Rinse out or descale the water tank.
GROUND TOO FINE ADJUST MILL + PRESS 'OK'	Coffee comes out too slowly.	Turn the knob for the grind level setting clockwise by one position (see "Setting the grind level").
	The coffee machine cannot make any coffee.	Place a container underneath the hot water nozzle and press the 'hot water' touch key (13) .
EMPTY WASTE COFFEE CONTAINER	The waste coffee container is full.	Empty, clean and replace the waste coffee container.
INSERT WASTE COFFEE CONTAINER	The waste coffee container was not replaced after cleaning.	Open the service door and insert the waste coffee container.
ADD PRE-GROUND COFFEE	No ground coffee was put into the filling chute after selecting the preground coffee function.	Add ground coffee as described in "Preparing espresso coffee using ground coffee".
FILL BEAN CONTAINER	There are no more coffee beans in the coffee bean container.	Fill the coffee bean container,.
	If the mill mechanism starts sounding very loud, this can mean that a small stone from the coffee beans has blocked the mill mechanism.	Consult customer services.

MESSAGES

MESSAGE	MEANING	WHAT TO DO
PLEASE DESCALE!	Shows that the coffee machine is encrusted with limescale.	The descaling program must be carried out as soon as possible (see “Carrying out the descaling program”).
CLOSE DOOR!	The service door is open.	Close the service door. If the service door cannot be closed, make sure that the brewing unit is correctly inserted (see “Cleaning the brewing unit”).
INSERT BREWING UNIT!	Someone probably forgot to put the brewing unit back in the coffee machine after cleaning it.	Insert the brewing unit, (see “Cleaning the brewing unit”).
GENERAL ALARM!	The inside of the machine is very dirty.	Carefully clean the inside of the machine (see “Cleaning the coffee machine”). If the coffee machine still shows this message once it has been cleaned, please consult customer services.

TROUBLESHOOTING

Faults table

If the appliance does not work properly, this does not always mean that it is defective. If the coffee machine does not work and a message is displayed, refer to the problem solving information of chapter 7. If no message is displayed, try to find a solution first by checking the points mentioned in the table below, or contact the service department. (See the guarantee certificate for details.)

FAULT	CAUSE	SOLUTION
Coffee is not hot.	The cups were not preheated. The brewing unit is too cold.	Preheat the cups by rinsing them out with warm water (see “Tips to make hotter coffee”). Warm up the brewing unit with the rinsing program before making coffee (see “Rinsing”).
The coffee does not have enough crema.	The coffee is too coarsely ground. The coffee blend is not suitable.	Turn the knob for the grind level setting one position anti-clockwise (see “Setting the grind level”). Use a coffee blend suited to fully automated coffee machines.
Coffee comes out too slowly.	The coffee is ground too fine.	Turn the knob for the grind level setting one position clockwise (see “Setting the grind level”).
Coffee comes out too quickly.	The coffee is too coarsely ground.	Turn the knob for the grind level setting one position anti-clockwise (see “Setting the grind level”).
Coffee only comes out of one of the spouts on the coffee dispenser.	The holes on the spouts are blocked.	Remove the dry coffee residues with a needle (see “Cleaning the coffee machine”).

TROUBLESHOOTING

FAULT	CAUSE	SOLUTION
The machine does not switch on when the on/stand by button is pressed	The main switch on the right side of the appliance is not switched on or the mains plug is not plugged in.	Check that the main switch is in the 'ON' position and that the power lead is plugged in the socket properly.
The brewing unit cannot be taken out for cleaning.	The coffee machine is switched on. The brewing unit can only be removed when the machine is switched off.	Switch the appliance off and remove the brewing unit (see "Cleaning the brewing unit"). IMPORTANT: The brewing unit can only be taken out when the appliance is switched off. If you try to take out the brewing unit whilst the coffee machine is switched on, this could be seriously damaged.
Water comes out of the spouts instead of coffee.	Too much preground coffee was inserted.	Remove the brewing unit and carefully clean the insided of the machine (see "Cleaning the coffee machine" and "Cleaning the brewing unit"). Repeat the process using a maximum of 2 level measuring spoons of ground coffee.
Ground coffee was used (instead of coffee beans) and the machine will not dispense any coffee.	Preground coffee was inserted whilst the machine was switched off.	Remove the brewing unit and carefully clean the insided of the machine (see "Cleaning the coffee machine" and "Cleaning the brewing unit"). Repeat the process with the machine switched on.

TROUBLESHOOTING

FAULT	CAUSE	SOLUTION
<p>Coffee does not come out of the spouts on the coffee dispenser but out of the service door at the side.</p>	<p>The holes on the coffee dispenser are blocked with dried on coffee.</p> <p>The swing drawer on the inside of the service hatch is blocked and will not move.</p>	<p>Remove the dried on coffee with a needle (see "Cleaning the coffee machine").</p> <p>Carefully clean the swing drawer, particularly in the area around the hinges so that these continue to move.</p>
<p>Milk is frothed up too much or too little.</p>	<p>Wrong setting of the slider on the lid of the milk container.</p> <p>If the milk is not frothy enough, the milk container may not be correctly in place.</p>	<p>You can set the amount of froth on the milk to any level using the slider on the lid: 'CAPPUCCINO' (very frothy milk) or 'CAFFELATTE' (not so frothy milk).</p> <p>Put the milk container correctly in place.</p>

What you should pay attention to



- After removing the packaging, make sure the product is complete and undamaged. If in doubt, do not use the appliance and contact a qualified professional.
- Installation must be carried out by a qualified technician and in compliance with current regulations.
- Packing elements (plastic bags, polystyrene etc.) must not be left within reach of children as they may represent a hazard.
- Never install the appliance in environments where the temperature may reach 0 °C or lower (the appliance may be damaged if the water freezes).
- Make sure the mains voltage corresponds to the voltage indicated on the appliance rating plate. Connect the appliance to an efficiently earthed socket with a minimum current rating of 10A only. The manufacturer may not be considered liable for possible incidents caused by the failure to adequately earth the mains.
- Make sure the socket used is freely accessible at all times, enabling the appliance to be unplugged when necessary.
- Never touch the plug with damp hands.
- Never pull the power cable as you could damage it.
- This appliance can be installed over a built-in oven if the latter is fitted with a cooling fan at the rear (maximum power: 3KW).
- Do not use multiple plug adapters or extension leads.
- The power cable on this appliance must not be replaced by the user as this operation requires the use of special tools. If the cable is damaged or requires replacing, contact an authorised service centre only to avoid all risks.
- You should personalise water hardness as soon as possible following the instructions.

INSTALLATION INSTRUCTIONS

Building in

Please check the minimum measures necessary to the proper installation of the appliance. The coffee maker must be installed in a column unit, which must in turn be fixed to the wall.

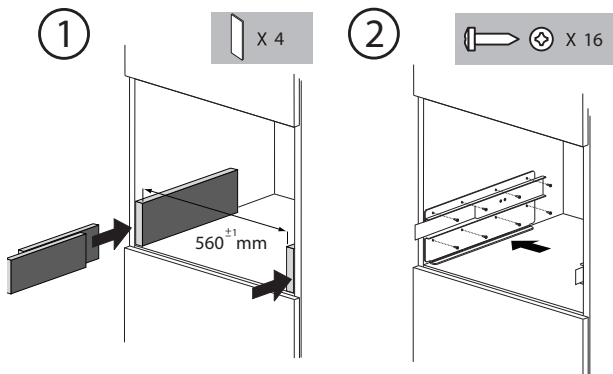
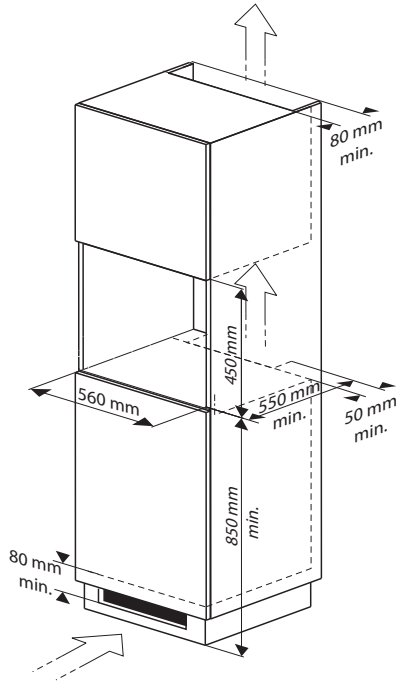

INSTALLATION INSTRUCTIONS

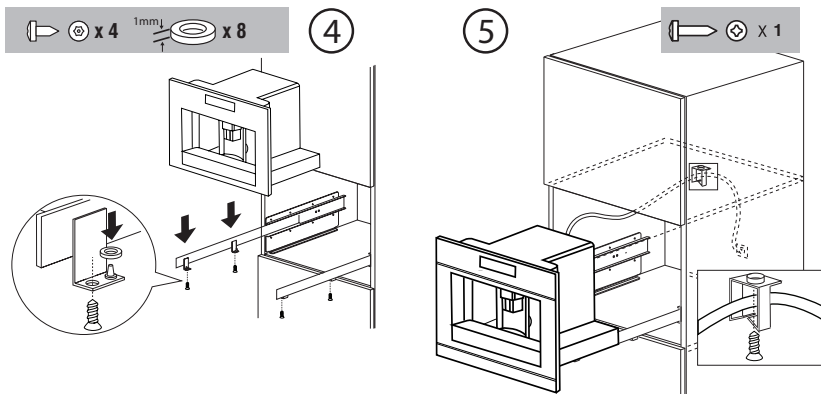

- Position the appliance on the rail, making sure the pins are correctly inserted in the housing, then fix it with the screws supplied.
- If the height of the appliance requires adjusting, use the spacer disks provided.

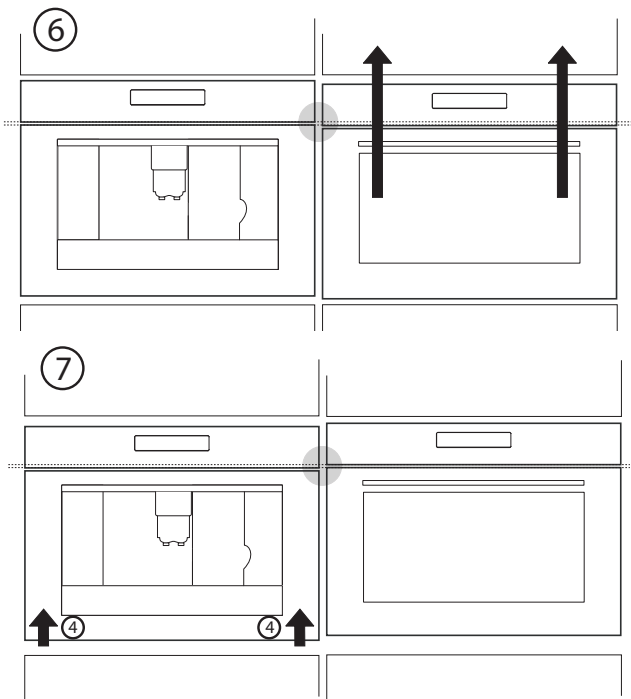

Disposal of appliance and packaging

The packaging of this appliance is recyclable and may have been made of:

- cardboard
- paper
- polythene foil (PE)
- CFC-free polystyrene (PS hard foam)
- polypropylene tape (PP).

Dispose of these materials in a responsible manner and in accordance with government regulations.

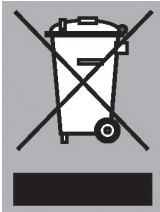

The appliance carries the symbol of a crossed-out dustbin to state that segregated processing is compulsory to avoid any negative effects on the environment and public health. This means that at the end of its working life, you must hand it in at a special refuse collection centre run by your local authority or dealer.

Segregated processing enables the recovery of the materials used in the production of this appliance, thus saving considerably in terms of raw materials and energy.



Declaration of conformity

We declare that our products meet the applicable European Directives, Decisions and Regulations and the requirements listed in the standards referenced.

EC Regulation 1275/2008 for standby

Technical data

The data plate on the side of the appliance states the total load when connected, the required voltage and frequency.

СОДЕРЖАНИЕ

Введение		4
Описание		5
Панель управления		6
Инструкции по безопасности		
	На что следует обратить внимание	7
Использование		
	Подготовка	11
	Эксплуатация	12
Настройки		
	Использование опций меню	21
Эксплуатация		
	Очистка	28
Обслуживание		29
Сообщения		
	Таблица возможных проблем	35
Поиск и устранение неполадок		35
Инструкции по установке		
	На что следует обратить внимание	38
	Сборка	39
Приложения		
	Утилизация прибора и упаковки	41
	Техническая информация	41

ВВЕДЕНИЕ

Эта кофемашина приготовит чашечку изысканного кофе, эспрессо или капучино. Вы можете изменять настройки машины в соответствии с вашими личными предпочтениями и вкусами.

В процессе проверки изделия на заводе-изготовителе использовался кофе, поэтому наличие остатков кофе в кофемолке является вполне нормальным фактом. Несмотря на это, сам прибор гарантированно является новым.



Перед началом использования прибора тщательно и полностью прочтите инструкции по его использованию, бережно сохраните их для получения справочной информации в будущем.



Профилактическое обслуживание

Вашей кофемашине требуется профилактическое обслуживание. Для гарантии хорошей и надежной работы кофемашины, компания Hisense рекомендует выполнять сервисное обслуживание машины каждые 2 - 3 года (после приготовления максимум 8000 чашек).

Используемые пиктограммы



Важная информация



Опасность! Электроприбор



Опасность получения ожога



Совет

Части прибора, которые могут вступать в контакт с кофе или молоком, соответствуют положениям Директивы ЕС 1935/2004 относительно требований к материалам, пригодным для контакта с пищевыми продуктами.

Данное изделие промаркировано в соответствии с Европейской директивой 2004/108/ЕС об отходах электрического и электронного оборудования (WEEE).

ОПИСАНИЕ

A. Главный выключатель / Aa. Кнопка включения/режима ожидания

B. Ручки

C. Насадка

D. Резервуар для воды (съёмный)

E. Поддон под чашку

F. Поддон для сбора капель (съёмный)

G. Сервисная дверца

H. Регулируемый по высоте дозатор кофе

I. Панель управления

J. Крышка держателя для кофейных зерен

K. Крышка лотка молотого кофе

L. Блок заварки

M. Кабель электропитания

N. Емкость для молока:

N1. Крышка (съёмная)

N2. Регулятор переключения КОФЕ
ЛАТТЕ / КАПУЧИНО (съёмный)

N3. Кнопка «ОЧИСТКА»

N4. Трубка дозатора молока (съёмная)

N5. Всасывающая трубка (съёмная)

O. Насадка для горячей воды (съёмная)

P. Мерная ложка для молотого кофе

Q. Контейнер для использованного кофе
(можно вытаскивать)

R. Ручка регулировки помола

S. Контейнер для кофейных зерен

T. Место для мерной ложки

U. Лоток подачи молотого кофе

V. Кофеприемник

W. Место для аксессуаров (справа и слева)

X. Разъем IEC

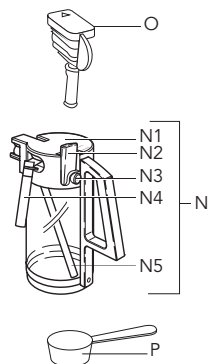
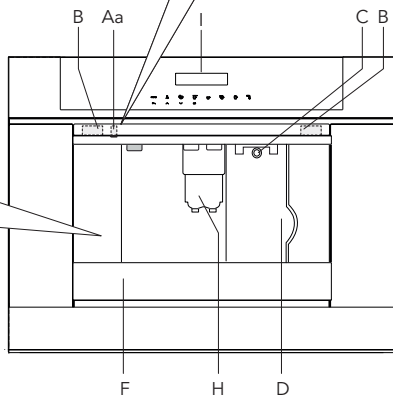
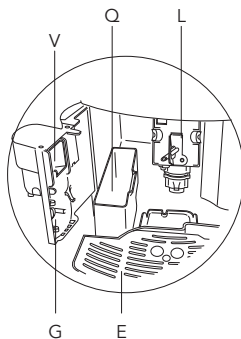
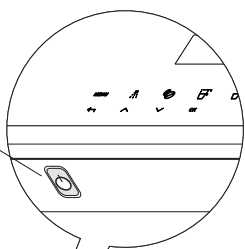
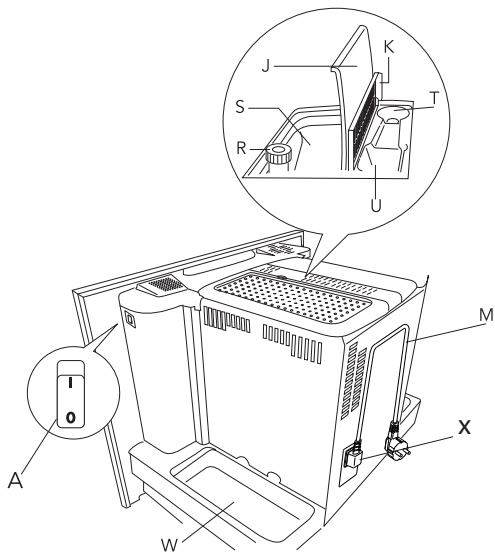

ПАНЕЛЬ УПРАВЛЕНИЯ



1. Дисплей
2. Сенсорная кнопка «МЕНЮ» - активация и деактивация меню
3. Сенсорная кнопка «ВОЗВРАТ» - выход из выбранного режима
4. Сенсорная кнопка «ПРОМЫВКА»
5. Сенсорная кнопка «ПРОКРУТКА» - прокрутка меню и информации на дисплее
6. Сенсорная кнопка «КРЕПОСТЬ КОФЕ» - выбор крепости или помола кофе
7. Сенсорная кнопка «ПРОКРУТКА» - прокрутка меню и информации на дисплее в обратном направлении
8. Сенсорная кнопка для выбора количества кофе (эспрессо, маленькая чашка, большая чашка, кружка)
9. Сенсорная кнопка «ОК» - подтверждение выбранной функции
10. Сенсорная кнопка «ПРИГОТОВЛЕНИЕ ОДНОЙ ЧАШКИ КОФЕ»
11. Сенсорная кнопка «ПРИГОТОВЛЕНИЕ ДВУХ ЧАШЕК КОФЕ»
12. Сенсорная кнопка «ПРИГОТОВЛЕНИЕ КАПУЧИНО»
13. Сенсорная кнопка «ПОДАЧА ГОРЯЧЕЙ ВОДЫ»

ТЕХНИЧЕСКИЕ ДАННЫЕ (В ЗАВИСИМОСТИ ОТ МОДЕЛИ)

gorenje <small>MADE IN ITALY Сделано в Италии ПРОИЗВЕДено в Итали</small>	Model: Модель	CMA9200UX	Ser.Nr.:	00000000
	Model: Модель	CAT.MCIA	Ser.Nr.:	Сериальный номер
CE 011 EAC	Type: Тип		Ser.Nr.:	Сериальный номер
	Type: Тип		Ser.Nr.:	Сериальный номер
	Art. N.:	465211	Ser.Nr.:	Сериальный номер
	Art.Nr.:	220-240V ~ 50/60Hz 1350W P=1.5MPa (15 bar)	Ser.Nr.:	Сериальный номер

Произведено в Италии

Серийный номер

X XX X XXXX

X..... – Год производства (Год изготовления, последнее число из четырёх)

XX..... – Неделя в году

X – Исполнение продукта

XXXX.... – Номер произведенного прибора в недельной партии

На что следует обратить внимание



- **ВНИМАНИЕ:** Данное устройство и его части при использовании нагреваются. Соблюдайте осторожность и избегайте прикосновения к нагревательным элементам.
- Поверхность нагревательного элемента сохраняет остаточное тепло после использования, поэтому внешние части прибора могут оставаться горячими в течение нескольких минут.



- Данное устройство не предназначено для использования лицами (в том числе детьми) с ограниченными физическими, сенсорными или умственными способностями или с недостатком опыта и знаний, если только им не будет обеспечен надлежащий надзор и инструктаж относительно использования данного устройства со стороны лица, ответственного за их безопасность.
- **ВНИМАНИЕ!** Модели со стеклянными поверхностями: не используйте прибор, если такие поверхности повреждены.
- Необходимо присматривать за детьми, чтобы они не пользовались устройством, как игрушкой.
- Очистка и пользовательское обслуживание не должны осуществляться детьми без присмотра.
- **ВНИМАНИЕ!** Для очистки прибора не использовать щелочные чистящие средства, которые могут его повредить. Пользуйтесь мягкой тканью и при необходимости нейтральным чистящим средством.
- Категорически запрещается погружать устройство в воду.

ИНСТРУКЦИИ ПО БЕЗОПАСНОСТИ

- Выполните тщательную очистку всех компонентов. Обратите особое внимание на части в контакте с кофе или с молоком.
- Этот прибор применяется только в домашнем хозяйстве. Он не предназначен для использования: персоналом в кухонных зонах магазинов, офисов и других рабочих мест; в жилых домах на фермах; клиентами гостиниц, мотелей и прочих жилых помещений; в гостиницах типа «постель и завтрак».
- Применение по назначению: данный прибор предназначен для приготовления напитков на основе кофе, молока и горячей воды. Любое другое применение считается ненадлежащим, и, следовательно, опасным. Изготовитель не несет ответственности за ущерб, причиненный в результате использования прибора не по назначению.
- В случае повреждения вилки или шнура питания, во избежание рисков их замена должна производиться исключительно отделом сервисного обслуживания клиентов.
- Машины со съемным шнуром. Избегайте попадания брызг воды на разъем шнура питания или на соответствующий вход сзади прибора.



Только для Европы



- Дети от 8 лет и старше могут использовать этот прибор либо под присмотром, либо если они получили инструктаж по его безопасной эксплуатации и осознают возможную опасность. Дети от 8 лет и старше могут чистить и производить техническое обслуживание устройства только под

присмотром. Устройство и шнур должны находиться вне досягаемости детей младше 8 лет.

- Люди с ограниченными физическими, умственными или сенсорными возможностями, а также не обладающие достаточным опытом использования прибора или познаниями о нем, могут использовать устройство под присмотром либо если они получили инструктаж по его безопасной эксплуатации и осознают возможную опасность.
- Дети не должны играть с устройством.
- Если вы не используете устройство и собираетесь его почистить, обязательно выключите его из розетки.
- Поверхности, обозначенные таким символом, во время использования устройства нагреваются (символ встречается лишь на определенных моделях устройства).
- Данный прибор предназначен только для бытового использования (около 3000 чашек в год). Любое другое использование считается несоответствующим, и в таком случае гарантия не предоставляется.
- Данный прибор предназначен для приготовления кофе эспрессо и подогрева напитков. Используйте его с осторожностью, чтобы избежать ожогов от воды и пара вследствие неправильного использования.
- Этот прибор можно устанавливать поверх встроенной печи, которая оборудована задним охлаждающим вентилятором (максимальная микроволновая мощность: 3 кВт).
- Не прислоняйтесь и не опирайтесь на машину, когда она установлена вне встроенной мебели,



также не располагайте на ней тяжелые и неустойчивые предметы.



- Производитель не несет ответственности за ущерб, вызванный несоответствующим, неправильным или нецелесообразным использованием прибора.
- При использовании прибора, не прикасайтесь к его горячим поверхностям. Используйте переключатели и ручки.
- В случае сбоев в работе убедитесь, что прибор не подключен к сети электропитания. Переключите главный выключатель питания на правой стороне (за передней панелью) в положение «0». Обратитесь в наш отдел обслуживания для проведения ремонта.
- При ремонте требуйте использования только оригинальных запасных частей. Несоблюдение вышеуказанного условия может уменьшить безопасность прибора.
- Не помещайте на машине объекты, содержащие жидкости, огнеопасные вещества или вещества, вызывающие коррозию.
- Используйте специальный резервуар для хранения кофейных аксессуаров (например, кофейных зерен).
- Никогда не прикасайтесь к прибору влажными руками.
- Отключайте прибор непосредственно из штепсельной розетки.
- Никогда не дергайте за шнур питания, поскольку так вы можете повредить его.
- Для полного отключения прибора установите главный выключатель на боковой стороне прибора в положение «0» (выключено).



Подготовка

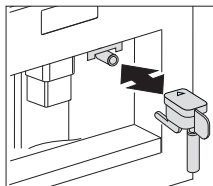
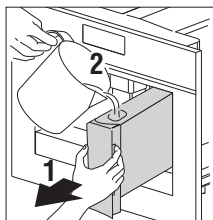
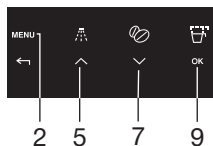
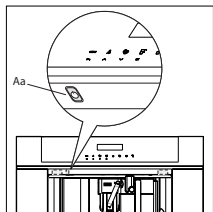

При первом включении прибора при помощи главного выключателя (см. А на стр. 5) и при каждом последующем включении в розетку прибор выполняет цикл «САМОДИАГНОСТИКА». Затем прибор выключается.

Чтобы включить его, нажмите кнопку «ВКЛ. / РЕЖИМ ОЖИДАНИЯ» (Аа, см. рис. 1), находящуюся слева под панелью управления.

- В процессе заводских испытаний изделия использовался кофе, поэтому наличие остатков кофе в кофемолке является вполне нормальным фактом.
- Как можно быстрее выполните настройку жесткости воды в соответствии с инструкциями в разделе «Настройка жесткости воды».

1. Подключите прибор к сети питания.
2. Включите прибор при помощи главного выключателя (см. А на стр. 5).
3. Запустите прибор кнопкой «ВКЛ. / РЕЖИМ ОЖИДАНИЯ» (см. Аа).
4. Выберите желаемый язык.

- Выберите желаемый язык при помощи прокрутки сенсорных кнопок (5 и 7). Когда появится сообщение «НАЖМИТЕ «ОК», ЧТОБЫ ВЫБРАТЬ «РУССКИЙ», нажмите и удерживайте сенсорную кнопку «ОК» (9). Если вы выбрали не тот язык, следуйте инструкциям в разделе «Настройка языка». Если ваш язык недоступен, выберите один из тех языков, которые отображаются на дисплее. Инструкции относятся к русской версии. Затем следуйте инструкциям на дисплее:

5. Через 5 секунд на дисплее появится «РУССКИЙ УСТАНОВЛЕН».
 - Извлеките резервуар для воды, ополосните его и наполните свежей водой, не превышая линии с отметкой MAX.
 - Поставьте его на место и надавите до упора.

6. Поставьте чашку под дозатор горячей воды (если дозатор для горячей воды не установлен, на дисплее появится надпись «УСТАНОВИТЕ ДОЗАТОР ВОДЫ».

На приборе отображается: «ГОРЯЧАЯ ВОДА, НАЖМИТЕ «ОК». Нажмите сенсорную кнопку «ОК» (9), и через несколько секунд из дозатора выльется немного воды.

7. Далее на машине отобразится надпись «ВЫКЛЮЧЕНИЕ... ПОДОЖДИТЕ...» и произойдет отключение.

8. Извлеките прибор, потянув его за ручки. Откройте крышку и заполните контейнер для кофейных зерен, затем закройте крышку и толкните прибор внутрь. Теперь кофемашина готова для обычного использования.

Просто заполните емкость для воды холодной водой. Никогда не используйте другие жидкости, такие как минеральная вода или молоко.

ИСПОЛЬЗОВАНИЕ



Во избежание неисправностей никогда не заполняйте прибор молотым кофе, замороженными или карамелизированными кофейными зернами или чем-либо, что может повредить прибор.



- При использовании прибора в первый раз, необходимо приготовить 4-5 чашек кофе и 4-5 порций капучино, прежде чем прибор даст удовлетворительные результаты.
- Каждый раз, когда вы включаете кофемашину при помощи главного выключателя (А), она выполняет цикл «САМОДИАГНОСТИКА», а затем гаснет. Чтобы включить ее снова, нажмите кнопку «ВКЛ. / РЕЖИМ ОЖИДАНИЯ» (Аа).

Эксплуатация



Приготовление кофе (с использованием кофе в зернах)

- Данный прибор предназначен для приготовления крепкого кофе. Вы также можете выбрать крепость кофе - экстра лайт, лайт, стандартный, крепкий или экстра крепкий. Имеется также возможность выбора молотого кофе.
- Для выбора требуемого вкуса несколько раз нажмите сенсорную кнопку «КРЕПОСТЬ КОФЕ» (6). Нужный вкус кофе будет отображаться на дисплее.

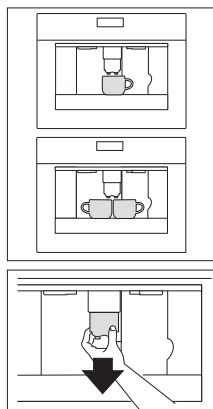

1. Поставьте 1 чашку под дозаторами для приготовления 1 чашки кофе или 2 чашки - для 2 чашек кофе.
2. Опустите дозаторы как можно ближе к чашке для приготовления кофе более густой консистенции.
3. Нажмите кнопку «ТИП КОФЕ» (8) для выбора объема кофе:
 - ЧАШКА ЭСПРЕССО
 - МАЛЕНЬКАЯ ЧАШКА
 - СРЕДНЯЯ ЧАШКА
 - БОЛЬШАЯ ЧАШКА
 - КРУЖКА
4. Если вы хотите приготовить одну чашку кофе, нажмите сенсорную кнопку «ПРИГОТОВЛЕНИЕ ОДНОЙ ЧАШКИ КОФЕ» (10), и «ПРИГОТОВЛЕНИЕ ДВУХ ЧАШЕК КОФЕ» (11), если вы хотите приготовить две чашки кофе.



- Далее прибор помелет зерна и начнет разливать кофе в чашки.
- Как только прибор выдаст требуемое количества кофе, машина автоматически остановится и выбросит отходы кофе в контейнер для использованного кофе.

- Через несколько секунд прибор готов для повторного использования.
- Чтобы выключить прибор, нажмите кнопку «ВКЛ. / РЕЖИМ ОЖИДАНИЯ» (Aa / см. стр. 5). Перед выключением кофемашина выполняет автоматический цикл промывки. Будьте осторожны, чтобы избежать ожогов.
- Если кофе подается в виде капель или не подается вообще, следует повернуть регулятор настроек уровня помола на одну позицию вперед по часовой стрелке (см. «Настройки уровня помола»). Поворачивайте регулятор по одному щелчку до тех пор, пока подача кофе не станет удовлетворительной.
- Если кофе подается слишком быстро и его пена не удовлетворяет вашему вкусу, поверните регулятор на одну позицию против часовой стрелки. Убедитесь в том, что вы не повернули ручку регулятора настройки уровня помола слишком далеко, так как в таком случае при дозировании на 2 чашки кофе может выходить в виде капель.

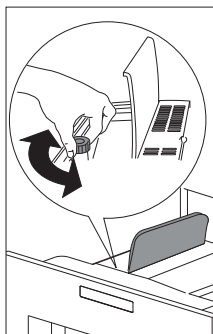

Советы по приготовлению более горячего кофе

- Через 3 минуты после приготовления последней порции кофе, вы можете выполнить предварительный подогрев блока заварки при помощи настройки меню «ПРОМЫВКА» (см. «Промывка»).
Дайте воде стечь в поддон для сбора протекших капель или используйте эту воду для наполнения (и последующего опорожнения) чашки, которая будет использоваться для приготовления кофе.
- Не используйте слишком тонкие чашки, поскольку они могут поглощать слишком много тепла.
- Вы можете остановить подачу кофе из дозатора повторным нажатием сенсорных кнопок «ПРИГОТОВЛЕНИЕ ОДНОЙ ЧАШКИ КОФЕ» (10) или «ПРИГОТОВЛЕНИЕ ДВУХ ЧАШЕК КОФЕ» (11), или выбрав «ЧАШКА ЭСПРЕССО» и нажав сенсорную кнопку «ТИП/КОЛИЧЕСТВО КОФЕ» (8).
- После прекращения подачи кофе (строка индикации достигла уровня 100%), вы можете увеличить количество кофе, нажав и удерживая сенсорную кнопку «ПРИГОТОВЛЕНИЕ ОДНОЙ ЧАШКИ КОФЕ» до получения желаемого количества кофе.
- Когда на дисплее отобразится сообщение «ЗАЛЕЙТЕ ВОДУ», вам следует наполнить резервуар, в противном случае прибор не сможет приготовить кофе.
Наличие некоторого количества остатков воды в резервуаре в момент отображения данного сообщения является совершенно нормальным.

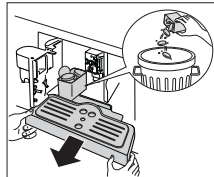
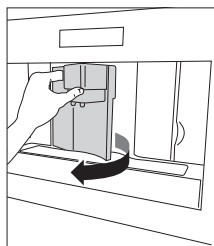

- Через каждые 14 одиночных выданных чашек кофе (или 7 двойных) прибор отображает сообщение «ОЧИСТИТЕ КОНТЕЙНЕР ДЛЯ ИСПОЛЬЗОВАННОГО КОФЕ». Это означает, что контейнер для использованного кофе полон и его следует опустошить и очистить. Прибор подсчитывает количество приготовленного кофе. Это сообщение не исчезнет и кофемашина не сможет готовить кофе до тех пор, пока контейнер для использованного кофе не будет очищен. Чтобы произвести очистку, откройте сервисную дверцу на передней части, потянув за дозатор кофе, снимите поддон для сбора капель, опустошите и очистите контейнер.

Важно!

Чтобы избежать падения поддона для сбора капель при извлечении контейнера для использованного кофе, всегда извлекайте поддон полностью. Освободите контейнер от кофейной гущи и тщательно очистите его, убедившись в том, что все остатки с его дна удалены.

Каждый раз, когда вы вытаскиваете поддон, также необходимо произвести очистку контейнера для использованного кофе, даже если он не заполнен на весь объем. В случае невыполнения этого условия, в процессе приготовления кофе контейнер для использованного кофе может переполниться, и машина будет заблокирована.

Никогда не снимайте крышку резервуара для воды, когда прибор выполняет дозированную подачу кофе. В противном случае прибор не сможет приготовить кофе. Если возникают сбои в работе прибора, не следует сразу же обращаться в сервисный центр; сначала загляните в руководство по устранению неполадок. Если это не помогает, обратитесь в отдел сервисного обслуживания клиентов.

Изменение количества кофе

На заводе прибор предварительно настроен на автоматическую подачу следующего количества кофе:

- ЧАШКА ЭСПРЕССО;
- МАЛЕНЬКАЯ ЧАШКА;
- СРЕДНЯЯ ЧАШКА;
- БОЛЬШАЯ ЧАШКА;
- КРУЖКА.

Для изменения данного количества, выполните следующие действия:

1. Нажмите сенсорную кнопку «МЕНЮ» (2), затем нажимайте сенсорные кнопки «ПРОКРУТКА» (5 и 7) до тех пор, пока не появится функция меню «ФУНКЦИЯ КОФЕ». Подтвердите опцию меню нажатием кнопки «ОК» (9).
2. Выберите желаемый размер чашки при помощи сенсорных кнопок прокрутки (5 и 7). Когда желаемый размер чашки отображается на дисплее, подтвердите выбор нажатием кнопки «ОК» (9).
3. Строка индикации, появляющаяся на дисплее, отображает объем наполнения чашки, с помощью которой можно уменьшить или увеличить количество наполнения. Различное количество может быть выбрано при помощи сенсорных кнопок прокрутки (5 и 7) за 10 этапов. Полная строка индикации указывает, что выбран максимальный объем наполнения чашки - 220 мл.
4. Для программирования этой настройки выберите желаемый размер чашки и подтвердите его нажатием кнопки «ОК» (9). Если вы не нажмете сенсорную кнопку «ОК» (9), через 120 секунд прибор автоматически вернется в режим приготовления кофе без сохранения изменений.

После программирования дисплей автоматически вернется к опции настройки количества наполнения в меню. Чтобы немедленно вернуться в режим приготовления кофе нажмите сенсорную кнопку «МЕНЮ» (2) дважды или подождите около 120 секунд, пока прибор автоматически не вернется в режим приготовления кофе.

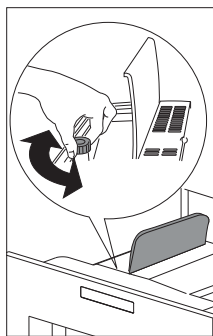

Настройки уровня помола

Если кофе разливается слишком быстро или слишком медленно (по каплям), вы можете изменить уровень помола.

Изменение уровня помола выполняется только во время процесса помола кофе. В противном случае кофемашина может быть повреждена.

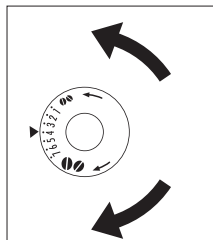

1. Для получения мелкого помола кофе, медленного процесса его приготовления и более густой консистенции, поверните регулятор против часовой стрелки.
2. Для получения кофе крупного помола и быстрого процесса его приготовления (не по каплям), поверните регулятор по часовой стрелке.

Результат регулировки станет виден после приготовления как

ИСПОЛЬЗОВАНИЕ

минимум 2 чашек кофе.

Приготовление кофе эспрессо с использованием молотого кофе

1. Нажмите сенсорную кнопку «КРЕПОСТЬ КОФЕ» (6) и выберите функцию «МОЛОТЫЙ КОФЕ».
2. Извлеките машину, потянув ее наружу за ручки.
3. Поднимите центральную крышку, поместите одну меру молотого кофе в лоток, установите прибор на место и действуйте, как описано в разделе «Приготовление кофе с использованием кофе в зернах». Вы можете приготовить только одну порцию кофе, нажав сенсорную кнопку «ПРИГОТОВЛЕНИЕ ОДНОЙ ЧАШКИ КОФЕ» (10).
4. Чтобы вернуться к использованию кофе в зернах после использования в машине молотого кофе, необходимо отключить функцию использования молотого кофе нажатием сенсорной кнопки «КРЕПОСТЬ КОФЕ» (6).

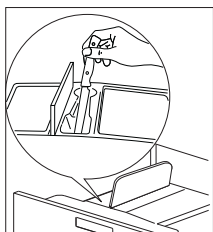
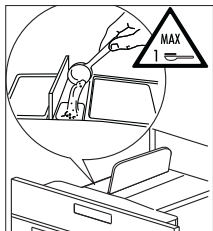
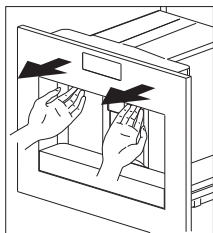

Примечания

- Никогда не засыпайте молотый кофе в то время, когда машина выключена, чтобы избежать его распространения во внутренней части прибора.
- Никогда не используйте более 1 меры, в противном случае прибор не сможет приготовить кофе.
- Используйте только прилагаемую мерную ложку.
- В лотке можно использовать только молотый кофе для эспрессо машин.
- При использовании более чем одной меры молотого кофе или, если лоток засорился, протолкните кофе вниз при помощи ножа, затем снимите и очистите блок заварки и машину, как это описано в разделе «Чистка блока заварки».

Приготовление горячей воды

Горячую воду можно использовать для разогрева чашек, приготовления горячих напитков, таких как чай или супы в пакетах.



Внимание! Утечка горячей воды может привести к ожогам! Активируйте насадку для подачи горячей воды, только когда под ней расположен сосуд.

1. Установите насадку для горячей воды.
2. Снизу под насадкой для горячей воды установите емкость.
3. Нажмите сенсорную кнопку «ГОРЯЧАЯ ВОДА» (13).
На дисплее отобразится надпись «ГОРЯЧАЯ ВОДА, НАЖМИТЕ «ОК».
4. Нажмите сенсорную кнопку «ОК» (9).
При подаче горячей воды на дисплее отобразится надпись

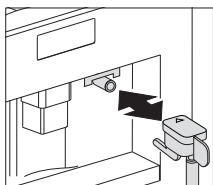

«ГОРЯЧАЯ ВОДА».

Как только запрограммированное количество горячей воды будет подано, ее подача автоматически прекратится.

Через несколько секунд на дисплее появится надпись «ПОДОЖДИТЕ...». После этого прибор снова готов для приготовления кофе, на дисплее появятся последние выбранные настройки кофе.

Изменение количества горячей воды

По умолчанию машина устанавливается на автоматическую подачу 150 мл горячей воды. Для изменения данного количества, выполните следующие действия:

1. Снизу под дозатором воды установите емкость.
2. Для входа в меню нажмите сенсорную кнопку «МЕНЮ» (2).
3. Нажимайте сенсорные кнопки прокрутки (5 и 7) до тех пор, пока на дисплее не отобразится «ФУНКЦИЯ: ГОРЯЧАЯ ВОДА».
4. Подтвердите выбор нажатием сенсорной кнопки «ОК» (9).
5. Выберите желаемое количество воды при помощи сенсорных кнопок прокрутки (5 и 7). Строка индикации покажет выбранное количество воды.
6. Подтвердите выбор нажатием сенсорной кнопки «ОК» (9) (или отмените операцию нажатием сенсорной кнопки «ВОЗВРАТ» (3)).
7. Для выхода из меню нажмите сенсорную кнопку «ВОЗВРАТ» (3).
8. Теперь машина перепрограммирована с новыми настройками и готова к работе.

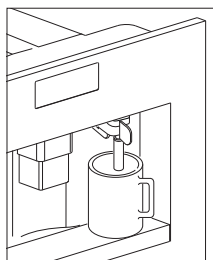

Приготовление капучино

По умолчанию прибор настроен на автоматическое приготовление стандартного капучино.

1. Выберите вкус кофе, который вы хотите использовать для приготовления капучино, нажав сенсорную кнопку «КРЕПОСТЬ КОФЕ» (6).
2. Снимите крышку с емкости для молока.
3. Налейте в емкость примерно по 100 гр. молока на каждую чашку приготавливаемого капучино. Никогда не превышайте уровень MAX (что соответствует примерно 750 мл), отмеченный на емкости. Лучше всего использовать обезжиренное или частично обезжиренное молоко, имеющее температуру хранения в холодильнике (около 5 °C).
4. Убедитесь, что всасывающая трубка правильно установлена в резиновую прокладку. Затем установите на место крышку емкости для молока.
5. Установите регулятор взбивания молока (N2) между словами «КАПУЧИНО» («CAPPUCCINO») и «КОФЕ ЛАТТЕ» («CAFFELATTE»), выбитыми на крышке емкости для молока.
6. Количество пены можно регулировать путем перемещения регулятора в сторону надписи «КОФЕ ЛАТТЕ» для получения более плотной пены. Перемещение в сторону надписи

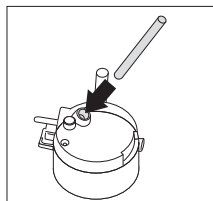
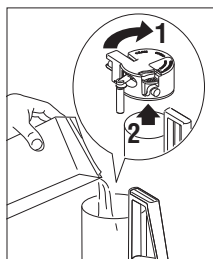

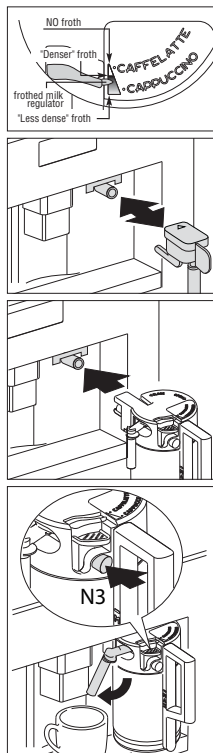

«КАПУЧИНО» обеспечит менее плотную пену.

7. Снимите дозатор горячей воды и присоедините емкость для молока к насадке.
8. Расположите дозатор подачи молока, а затем поместите достаточно большую чашку под дозаторы кофе и молока.
9. Нажмите сенсорную кнопку «ПРИГОТОВЛЕНИЕ КАПУЧИНО» (12). На дисплее появится надпись «КАПУЧИНО» и через несколько секунд, вспененное молоко начнет вытекать из дозатора подачи молока в чашку, расположенную внизу (подача прекращается автоматически).
10. Прибор готовит кофе.
11. Теперь капучино готов. Добавьте сахар по вкусу, при желании, пену можно посыпать небольшим количеством какао-порошка.

Примечания

- При приготовлении капучино подачу взбитого молока или кофе можно прервать нажатием сенсорной кнопки «ПРИГОТОВЛЕНИЕ КАПУЧИНО» (12).
- Если во время подачи взбитого молока в емкости заканчивается молоко, извлеките емкость и добавьте в нее молоко. Затем установите его на место и нажмите сенсорную кнопку «ПРИГОТОВЛЕНИЕ КАПУЧИНО» (12), чтобы снова заказать приготовление капучино.
- Для обеспечения абсолютной чистоты и гигиены при вспенивании молока, после приготовления капучино всегда очищайте контуры в крышке емкости для молока. На дисплее мигает сообщение «НАЖМИТЕ CLEAN!»:
 - Расположите емкость под дозатором молока.
 - Чтобы запустить функцию очистки, нажмите кнопку «ОЧИСТКА» на крышке (N3) и удерживайте ее не менее 5 секунд. Прибор выведет сообщение «ОЧИСТКА» над строкой индикации. Не отпускайте кнопку «ОЧИСТКА» до тех пор, пока строка индикации полностью не укажет на завершение очистки. Когда кнопка «ОЧИСТКА» отпускается, функция прерывается. После очистки извлеките емкость для молока и поставьте ее в холодильник. Молоко не следует оставлять вне холодильника более чем на 15 минут.
- Для изменения количества кофе или взбитого молока, которое прибор автоматическую подает в чашку, действуйте, как описано в разделе «Изменение количества кофе и молока для капучино».

Изменение количества кофе и молока для капучино

По умолчанию прибор устанавливается на автоматическую подачу стандартной порции капучино. Для изменения данного количества, выполните следующие действия:

Изменение количества молока

1. Заполните емкость молоком до максимального уровня, указанного на ней.
2. Для входа в меню нажмите сенсорную кнопку «МЕНЮ» (2).
3. Нажимайте сенсорные кнопки прокрутки (5 и 7) до тех пор, пока на дисплее не появится надпись «ФУНКЦИЯ «КАПУЧИНО».
4. Подтвердите выбор нажатием сенсорной кнопки «ОК» (9). На дисплее появится надпись «ФУНКЦИЯ «ЛАТТЕ».
5. Нажмите сенсорную кнопку «ОК» (9) еще раз.
6. Выберите желаемое количество молока нажатием сенсорных кнопок прокрутки (5 и 7). Строка индикации покажет выбранное количество молока.
7. Подтвердите выбор нажатием сенсорной кнопки «ОК» (9) или отмените операцию нажатием сенсорной кнопки «ВОЗВРАТ» (3).
8. Для выхода из меню дважды нажмите сенсорную кнопку «ВОЗВРАТ» (3).

Изменение количества кофе

1. Для входа в меню нажмите сенсорную кнопку «МЕНЮ» (2).
2. Нажимайте сенсорные кнопки прокрутки (5 и 7) до тех пор, пока на дисплее не появится надпись «ФУНКЦИЯ «КАПУЧИНО».
3. Подтвердите выбор нажатием сенсорной кнопки «ОК» (9).
4. Нажимайте сенсорные кнопки прокрутки (5 и 7) до тех пор, пока на дисплее не появится надпись «КОФЕ ДЛЯ КАПУЧИНО».
5. Нажмите сенсорную кнопку «ОК» (9) еще раз.
6. Выберите желаемое количество кофе нажатием сенсорных кнопок прокрутки (5 и 7). Строка индикации покажет выбранное количество кофе.
7. Подтвердите выбор нажатием сенсорной кнопки «ОК» (9) или отмените операцию нажатием сенсорной кнопки «ВОЗВРАТ» (3).
8. Для выхода из меню дважды нажмите сенсорную кнопку «ВОЗВРАТ» (3).

Очистка насадок

Очищайте насадку на емкости для молока каждый раз после нагревания молока или приготовления капучино. В противном случае, остатки молока могут образовать твердый налет.

1. Поместите емкость под трубкой дозатора молока и нажимайте кнопку «ОЧИСТКА» (N3), расположенную на емкости для молока, не менее 5 секунд.

На дисплее появится надпись «ОЧИСТКА».

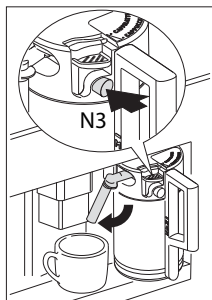

Внимание! Существует риск получения ожогов от пара и горячей воды, выделяющихся из трубки дозатора молока.

2. Снимите емкость для молока и прочистите насадки прибора влажной тканью.

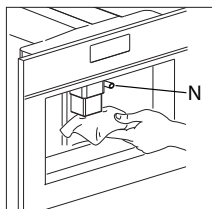

3. Пропустите горячую воду через насадку.

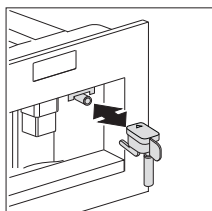

После того как вы закончили очистку, извлеките емкость для молока и поместите ее в холодильник, поскольку молоко не должно храниться вне холодильника дольше 15 минут. См. раздел «Очистка насадок и емкости для молока» для получения информации об очистке емкости для молока.

Использование опций меню

Опции меню используются для изменения и сохранения заводских настроек прибора, запуска программ и поиска информации.

Таковыми являются:

- Язык (см. раздел «Настройка языка» на стр. 19)
- Автоматическое отключение (см. раздел «Установка времени выключения» на стр. 21)
- Установка часов
- Активация предупредительных сигналов
- Автоматический запуск
- Температура (см. раздел «Настройка температуры кофе» на стр. 21)
- Жесткость воды (см. раздел «Жесткость воды» на стр. 20)
- Функция кофе (см. раздел «Изменение количества кофе» на стр. 17)
- Функция капучино (см. раздел «Настройка функции капучино» на стр. 15)
- Горячая вода (см. раздел «Приготовление горячей воды» на стр.14)
- Удаление накипи (см. раздел «Удаление накипи» на стр. 21)
- Восстановление настроек по умолчанию (см. раздел «Сброс к заводским настройкам прибора» на стр. 24)
- Статистика (см. раздел «Статистика» на стр. 23)
- Звуковой сигнал
- Контрастность



Если вы не нажмете кнопку «ОК» после изменения настроек, через 120 секунд прибор автоматически вернется в режим приготовления кофе без сохранения изменений.

Для возврата в режим приготовления кофе нажмите сенсорную кнопку «ВОЗВРАТ» (3).

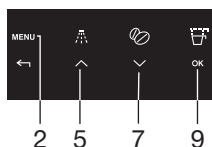

Настройка языка

Вы можете выбрать один из нескольких языков.

Различные языки могут быть выбраны следующим образом:

1. Нажмите сенсорную кнопку «МЕНЮ», затем нажимайте сенсорные кнопки прокрутки (5 и 7) до тех пор, пока не появится опция меню «ВЫБЕРИТЕ ЯЗЫК». Подтвердите опцию меню нажатием кнопки «ОК» (9).
2. На дисплее появится список языков. Нажимайте сенсорные кнопки прокрутки (5 и 7) до тех пор, пока на дисплее не появится желаемый язык. Когда на дисплее отобразится название желаемого языка, подтвердите выбор нажатием кнопки «ОК» (9).

Жесткость воды

Сообщение «ОЧИСТИТЕ НАКИПЬ» отображается после того, как прибор проработает в течение периода времени, установленного заводской настройкой, рассчитанного на основании максимального количества накипи, которое может содержаться в используемой воде. При необходимости удаление накипи может производиться реже, а период работы может быть продлен, путем программирования прибора на основании фактической жесткости используемой воды. Выполните следующие действия:

1. Извлеките полоску «Общий тест на жесткость» (расположенную в начале вашей инструкции).

На несколько секунд полностью окупите ее водой. Извлеките ее из воды и подождите 30 секунд до тех пор, пока не изменится ее цвет и не образуется определенное количество красных точек. Например, если имеются 3 красные точки на тестовой полоске, необходимо установить для уровня жесткости воды значение 3.



Если у вас больше нет полосок для измерения жесткости воды, вы сможете найти данные в нижеприведенной таблице.

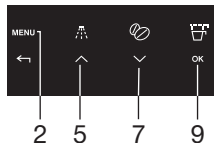

2. Нажмите сенсорную кнопку «МЕНЮ» (2), затем нажимайте сенсорные кнопки прокрутки (5 и 7) до тех пор, пока не появится опция меню «ЖЕСТКОСТЬ ВОДЫ». Подтвердите опцию меню нажатием кнопки «ОК» (9).
3. На дисплей будет выведена текущая настройка. Нажимайте сенсорные кнопки прокрутки (5 и 7) до тех пор, пока на дисплее не появится желаемый уровень жесткости. Подтвердите выбор нажатием сенсорной кнопки «ОК». Теперь прибор запрограммирован на предупреждение о необходимости удаления накипи, основываясь на фактическом уровне жесткости воды.



Информацию о жесткости воды на территории вашего проживания можно получить у местной службы водоснабжения. Приведенная ниже таблица показывает требуемые настройки жесткости воды для вашей машины.

Немецкий градус жесткости воды	Французский градус жесткости воды	Жесткость воды машины
0 - 6 dH	0 - 11 fH	1
7 - 13 dH	12 - 17 fH	2
14 - 20 dH	18 - 36 fH	3
> 21 dH	> 37 fH	4

Настройка температуры кофе

НАСТРОЙКИ

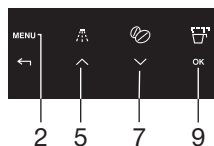

Вы можете выбрать один из трех уровней температур. Уровни температуры кофе, определяются следующим образом:

- НИЗКАЯ ТЕМПЕРАТУРА
- СРЕДНЯЯ ТЕМПЕРАТУРА
- ВЫСОКАЯ ТЕМПЕРАТУРА

Заводская настройка выполнена на ВЫСОКУЮ ТЕМПЕРАТУРУ. Вы можете изменить ее следующим образом:

1. Нажмите сенсорную кнопку «МЕНЮ» (2), затем нажимайте сенсорные кнопки прокрутки (5 и 7) до тех пор, пока не появится опция меню «ТЕМПЕРАТУРА». Подтвердите опцию меню нажатием кнопки «ОК» (9).
2. На дисплей будет выведена текущая настройка. Выберите другую температуру при помощи сенсорных кнопок прокрутки (5 и 7). Когда желаемая температура отображается на дисплее, подтвердите выбор нажатием сенсорной кнопки «ОК» (9).

Установка времени отключения

По умолчанию прибор установлен на автоматическое отключение через 30 минут после последнего приготовления кофе. Чтобы изменить этот интервал (не более 120 мин), выполните следующие действия:

- ВРЕМЯ АВТОМАТИЧЕСКОГО ОТКЛЮЧЕНИЯ 30 МИНУТ
- ВРЕМЯ АВТОМАТИЧЕСКОГО ОТКЛЮЧЕНИЯ 1 ЧАС
- ВРЕМЯ АВТОМАТИЧЕСКОГО ОТКЛЮЧЕНИЯ 2 ЧАСА

Вы можете изменить эти настройки следующим образом:

1. Нажмите сенсорную кнопку «МЕНЮ» (2), затем нажимайте сенсорные кнопки прокрутки (5 и 7) до тех пор, пока не появится опция меню «ВРЕМЯ АВТОМАТИЧЕСКОГО ОТКЛЮЧЕНИЯ». Подтвердите опцию меню нажатием кнопки «ОК» (9).
2. Выберите другое время автоматического отключения при помощи сенсорных кнопок прокрутки (5 и 7). Когда желаемое время автоматического отключения отображается на дисплее, подтвердите выбор нажатием сенсорной кнопки «ОК» (9).

Удаление накипи

Когда на дисплее отображается надпись «ОЧИСТИТЕ НАКИПЬ», прибор следует очистить от накипи.

1. Установите насадку для горячей воды.
2. Нажмите сенсорную кнопку «МЕНЮ» (2), затем нажимайте сенсорные кнопки прокрутки (5 и 7) до тех пор, пока не появится опция меню «ФУНКЦИЯ ОЧИСТКИ НАКИПИ». Подтвердите опцию меню нажатием кнопки «ОК» (9).
3. На дисплее высветится надпись «ПОДТВЕРДИТЕ». Подтвердите выбор нажатием кнопки «ОК» (9). Запустится программа удаления накипи.

В верхней строке дисплея будут чередоваться надписи «ДОБАВЬТЕ СРЕДСТВО ОТ НАКИПИ» и «ПОДТВЕРДИТЕ».

4. Опустошите емкость для воды, налейте в нее вещество для

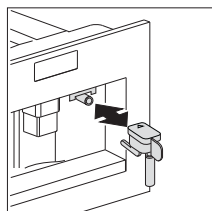

удаления накипи с соблюдением инструкций, приведенных на упаковке, а затем добавьте воды. Жидкость для удаления накипи для выполнения последующих операций по удалению накипи можно приобрести в авторизованных центрах технического обслуживания.

Убедитесь, что брызги средства от накипи не вступают в контакт с поверхностями материалов, чувствительных к воздействию кислот, таких как мрамор, известняк и керамика.

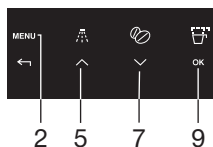
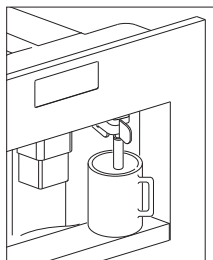

5. Подставьте емкость вместимостью не менее 2 литров под насадку для подачи горячей воды.
6. Нажмите сенсорную кнопку «ОК» (9). На дисплее появится надпись «ОЧИСТКА ОТ НАКИПИ». Средства для удаления накипи будет вытекать из насадки для подачи горячей воды. Программа удаления накипи автоматически выполняет серию промывок, чередуемых перерывами для удаления известковых отложений с внутренней поверхности кофемашины. Примерно через 30 минут емкость для воды станет пустой, в верхней строке дисплея будут чередоваться надписи «ОЧИСТКА ЗАВЕРШЕНА» и «ПОДТВЕРДИТЕ».
7. Нажмите сенсорную кнопку «ОК» (9). На дисплее высветится надпись «ПРОМЫВКА, ЗАЛЕЙТЕ ВОДУ». Теперь прибор готов для промывки чистой водой.
8. Опустошите контейнер, расположенный под насадкой для горячей воды, и поместите его снова под насадку для подачи горячей воды.
9. Извлеките резервуар для воды и заполните его чистой водой.
10. Поставьте резервуар для воды на место. На дисплее высветится: «ПОДТВЕРДИТЕ».
11. Нажмите сенсорную кнопку «ОК» (9). Процесс промывки производится чистой водой, промывочная вода вытекает из насадки для горячей воды. Через несколько минут резервуар для воды будет опустошен и на дисплее появится сообщение «ПОДТВЕРДИТЕ».
12. Нажмите сенсорную клавишу «ОК» (9). На дисплее отображается «RINSING COMPLETE CONFIRM (ЗАВЕРШЕНИЕ ПРОМЫВКИ ПОДТВЕРЖДЕНО)».
13. Нажмите сенсорную кнопку «ОК» (9). На дисплее появятся надписи «ОЧИСТКА ЗАВЕРШЕНА» и затем «ЗАЛЕЙТЕ ВОДУ».
14. Извлеките резервуар для воды, заполните его чистой водой и

поставьте на место.

Теперь прибор готов к повторному использованию и вернется к последнему выбранному режиму приготовления кофе.

Если цикл удаления накипи прерывается до его завершения, прибор будет продолжать выводить сообщение об удалении накипи, и программу следует запустить снова с самого начала.



Несоблюдение требования по удалению накипи на приборе приводит к утрате гарантии.

Промывка

По истечении 2-3 минут с момента последнего приготовления кофе, вам следует промыть систему подогрева блока заварки. Выберите функции промывки из соответствующего меню. Дайте воде стечь в поддон для сбора капель. Вы можете использовать эту воду для разогрева чашки, которую вы используете для кофе. В этом случае просто налейте горячую воду в чашку (а затем слейте ее).



1. Нажмите сенсорную кнопку «ПРОМЫВКА» (4).
2. Прибор выполнит автоматический цикл промывки (немного горячей воды вытечет из дозатора и стечет вниз в поддон для сбора капель).

Статистика

Вы можете просмотреть следующую информацию:

- общее количество кофе, приготовленное прибором на этот момент;
- количество выполненных операций по удалению накипи;
- количество приготовленных порций капучино;
- количество литров воды;

2 чашки кофе, выданные одновременно, учитываются как 2 чашки.

Чтобы найти значения, выполните следующие действия:

1. Нажмите сенсорную кнопку «МЕНЮ» (2), затем нажимайте сенсорные кнопки прокрутки (5 и 7) до тех пор, пока не появится опция меню «СТАТИСТИКА». Подтвердите опцию меню нажатием кнопки «ОК» (9).
2. На дисплее появится количество приготовленных чашек до данного момента, например, «КОЛИЧЕСТВО ЧАШЕК КОФЕ 135».
3. Чтобы увидеть количество выполненных операций по удалению накипи, несколько раз нажмите сенсорную кнопку прокрутки (7), например, «КОЛИЧЕСТВО ПРОГРАММ УДАЛЕНИЯ НАКИПИ 5», «КОЛИЧЕСТВО ЧАШЕК С ВОДОЙ», затем количество приготовленных порций капучино и т.д., например, «КОЛИЧЕСТВО КАПУЧИНО 135».

Сброс к заводским настройкам прибора

Эта функция сбрасывает ранее измененные значения к значениям

заводских настроек.

Изменения вносятся в следующие настройки и сохраненные данные:

- Количество кофе, воды и капучино;
- жесткость воды;
- Температура кофе;
- Время отключения;
- Время включения;
- Контраст.

Заводские значения, действующие по умолчанию, можно изменить следующим образом:

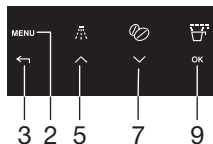

1. Нажмите сенсорную кнопку «МЕНЮ» (2), затем нажимайте сенсорные кнопки прокрутки (5 и 7) до тех пор, пока не появится опция меню «СБРОС НАСТРОЕК». Подтвердите опцию меню нажатием кнопки «ОК» (9).
2. На дисплее появится надпись «ПОДТВЕРДИТЕ».
3. Подтвердите опцию меню нажатием сенсорной кнопки «ОК» (9).

Установка часов

1. Для входа в меню нажмите сенсорную кнопку «МЕНЮ» (2), затем нажимайте сенсорные кнопки прокрутки (5 и 7) до тех пор, пока не появится опция меню «УСТАНОВКА ЧАСОВ».
2. Нажмите сенсорную кнопку «ОК» (9).
3. Используйте значки (B7) и (B8), чтобы установить час, затем нажмите «ОК» (B9) для подтверждения.
4. Используйте сенсорные кнопки прокрутки (5 и 7), чтобы установить минуты, затем нажмите сенсорную кнопку «ОК» (9) для подтверждения.
5. Для выхода из меню нажмите сенсорную кнопку «ВОЗВРАТ» (3).

Установка времени автоматического включения

Эта функция позволяет установить время, когда кофемашина включится автоматически.

1. Убедитесь, что часы на приборе установлены.
2. Для входа в меню нажмите сенсорную кнопку «МЕНЮ» (2), затем нажимайте сенсорные кнопки прокрутки (5 и 7) до тех пор, пока не появится опция меню «ВРЕМЯ НАЧАЛА».
3. Нажмите сенсорную кнопку «ОК» (9).
4. Используйте сенсорные кнопки прокрутки (5 и 7), чтобы установить время автоматического включения, затем нажмите сенсорную кнопку «ОК» (9) для подтверждения.
5. Используйте сенсорные кнопки прокрутки (5 и 7), чтобы установить минуты, затем нажмите сенсорную кнопку «ОК» (9) для подтверждения.

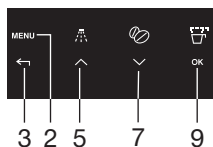

Автоматическое включение

1. Нажимайте сенсорные кнопки прокрутки (5 и 7) до тех пор, пока на дисплее не появится надпись «АВТОМАТИЧЕСКИЙ СТАРТ».
2. Подтвердите выбор нажатием сенсорной кнопки «ОК» (9). На дисплее появится символ часов.
3. Для выхода из меню нажмите сенсорную кнопку «ВОЗВРАТ» (3).
4. Чтобы отключить функцию автоматического запуска, нажмите сенсорную кнопку «МЕНЮ» (2), затем нажмите сенсорные кнопки прокрутки (5 и 7), пока на дисплее не появится сообщение «АВТОМАТИЧЕСКИЙ СТАРТ». Нажмите сенсорную кнопку «ОК» (9). На дисплее появится надпись «ПОДТВЕРДИТЕ». Для отключения функции нажмите сенсорную кнопку «ВОЗВРАТ» (3) и символ часов пропадет.

Звуковой сигнал

Активирует или отключает звуковой сигнал, подаваемый машиной каждый раз при нажатии на значок или установке/удалении аксессуаров.

ПРИМЕЧАНИЕ. Звуковой сигнал активен по умолчанию.

1. Для входа в меню нажмите сенсорную кнопку «МЕНЮ» (2), затем нажимайте сенсорные кнопки прокрутки (5 и 7) до тех пор, пока не появится опция меню «ЗВУКОВОЙ СИГНАЛ».
2. Нажмите сенсорную кнопку «ОК» (9). Появится надпись «ЗВУКОВОЙ СИГНАЛ, ПОДТВЕРДИТЕ».
3. Для отключения функции нажмите сенсорную кнопку «ВОЗВРАТ» (3) или сенсорную кнопку «ОК» (9) для включения сигнала.
4. Для выхода из меню нажмите сенсорную кнопку «ВОЗВРАТ» (3).

Настройка контрастности

Для увеличения или уменьшения контрастности дисплея, выполните следующие действия:

1. Для входа в меню нажмите сенсорную кнопку «МЕНЮ» (2), затем нажимайте сенсорные кнопки прокрутки (5 и 7) до тех пор, пока не появится надпись «КОНТРАСТ».
2. Нажмите сенсорную кнопку «ОК» (9).
3. Нажимайте сенсорные кнопки прокрутки (5 и 7) до тех пор, пока не установите желаемый уровень контрастности дисплея. Строка индикации покажет выбранный уровень контрастности.
4. Подтвердите выбор нажатием сенсорной кнопки «ОК» (9).
5. Нажмите сенсорную кнопку «ВОЗВРАТ» (3) один раз для ввода функции и два раза для выхода из меню.

Очистка



Перед выполнением любой операции по уходу машину следует выключить путем нажатия на главный выключатель (А) и отключить от электросети. Никогда не погружайте кофемашину в воду.

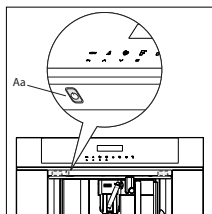

Очистка кофемашины

Для очистки кофемашины не используйте растворители или абразивные моющие средства.

Достаточно использования мягкой влажной ткани. Никогда не мойте компоненты кофемашины в посудомоечной машине.

Необходимо выполнять регулярную очистку следующих частей машины:

- контейнера для использованного кофе (Q);
- поддона для сбора капель (F);
- резервуара для воды (D);
- дозаторов кофе (H);
- лотка для молотого кофе (U);
- внутренней части машины, путем доступа через сервисную дверцу (G);
- блока заварки (L).

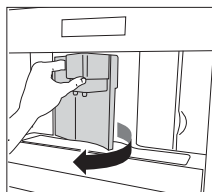

Очистка контейнера для использованного кофе (Q)

Когда отображается надпись «ОЧИСТИТЕ КОНТЕЙНЕР ДЛЯ ИСПОЛЬЗОВАННОГО КОФЕ», следует опустошить и очистить контейнер для использованного кофе. Для очистки:

- Откройте сервисную дверцу, расположенную на передней части прибора, извлеките поддон для сбора капель и вымойте его.
 - Тщательно очистите контейнер для использованного кофе.
- Важно!** При извлечении поддона для сбора капель всегда следует опустошать контейнер для использованного кофе.

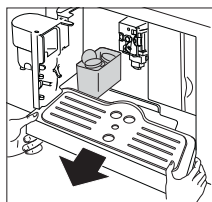

Очистка поддона для сбора капель (F)

Важная информация! Если поднос для сбора капель не опустошен, вода может перелиться через край.

Это может повредить машину. В поддоне для сбора капель установлен индикатор уровня (красного цвета), показывающий уровень заполнения. Поддон для сбора капель следует опустошать и очищать до возвышения индикатора над поддоном под чашку.

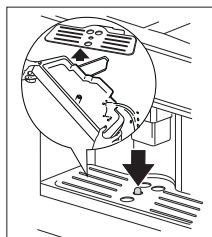

ОБСЛУЖИВАНИЕ

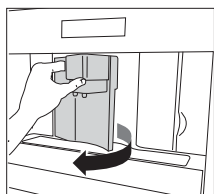

Для извлечения поддона для сбора капель (F):

1. Откройте сервисную дверцу.
2. Извлеките поддон для сбора капель и контейнер для использованного кофе.
3. Очистите поддон для сбора капель и контейнер для использованного кофе.
4. Поставьте на место поддон для сбора капель и контейнер для использованного кофе.
5. Закройте сервисную дверцу.

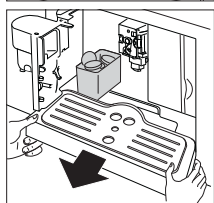

Очистка резервуара для воды (D)

1. Регулярно очищайте резервуар для воды (примерно один раз в месяц) при помощи влажной ткани и небольшого количества средства для мытья посуды.
2. Удалите все следы, оставшиеся от средства для мытья посуды.

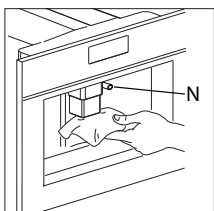

Очистка дозаторов

1. Периодически очищайте насадки, используя губку.
2. Регулярно проверяйте, чтобы отверстия в дозаторе кофе не были засорены.
При необходимости удалите отложения кофе при помощи зубочистки.

Наличие остатков молока на насадке (N) и в емкости может поставить под угрозу исправную работу прибора.

Поэтому каждый раз при использовании кофемашины их следует удалять, очищая насадку при помощи губки.

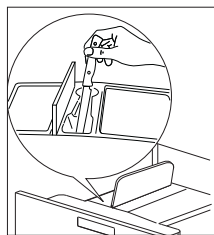
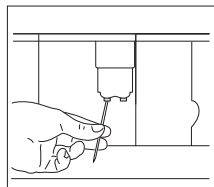

Очистка лотка для молотого кофе

- Регулярно проверяйте (примерно один раз в месяц), не засорился ли лоток для молотого кофе.

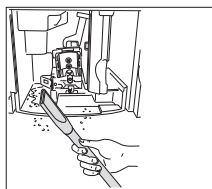

Очистка внутренней части кофемашины

- Регулярно проверяйте (примерно один раз в месяц), не загрязнилась ли внутренняя часть прибора. При необходимости удалите отложения кофе при помощи губки.
- Удалите остатки при помощи пылесоса.

Очистка блока заварки

Во избежание образований наслоений кофе, которые могут привести к неисправности прибора, блок заварки необходимо регулярно очищать.

Блок заварки можно извлекать только тогда, когда прибор выключен, путем нажатия на кнопку «ВКЛ. / РЕЖИМ ОЖИДАНИЯ» (Aa). В противном случае кофемашина может оказаться серьезно повреждена.

Выполните следующие действия:

1. Выключите прибор, нажав кнопку «ВКЛ. / РЕЖИМ ОЖИДАНИЯ» (Aa); **(не выключайте главный выключатель и не выключайте прибор из розетки)**, подождите, пока не погаснет дисплей.
2. Откройте сервисную дверцу.
3. Извлеките поддон для сбора капель и контейнер для использованного кофе.
4. Нажмите две красные кнопки, расположенные во внутренней части, и одновременно вытолкните блок заварки наружу.

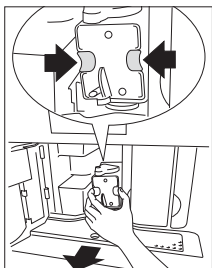

Промойте блок заварки проточной водой без использования моющих средств. Никогда не мойте блок заварки в посудомоечной машине.

Для очистки блока заварки никогда не используйте жидкость для мытья посуды. Это может удалить смазку с внутренней поверхности цилиндра.

5. Замочите блок заварки в воде примерно на 5 минут, затем ополосните его.
6. После очистки вставьте блок заварки (L) на свое место, проталкивая его до внутреннего фиксирующего упора (S) и контактной шпильки (P), расположенных в нижней части прибора, затем сильно нажмите надпись «ТОЛКНУТЬ» («PUSH»), пока он не защелкнется на своем месте.

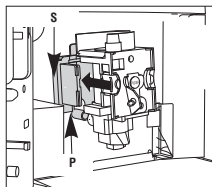

ПРИМЕЧАНИЕ! Если блок заварки вставляется с затруднением, сначала необходимо установить его в правильное положение, с усилием надавливая на него снизу и сверху.

7. После установки убедитесь в том, что две красные кнопки отщелкнулись в обратную позицию, в противном случае

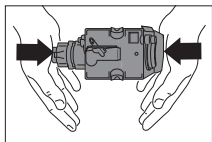

ОБСЛУЖИВАНИЕ

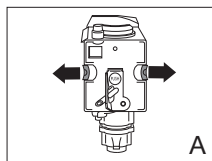

A

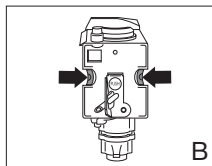

B

сервисная дверца не сможет закрыться.

- Две красные кнопки отщелкнулись правильно в обратную позицию (A).
 - Две красные кнопки не отщелкнулись правильно в обратную позицию (B).
8. Поставьте на место поддон для сбора капель и контейнер для использованного кофе.
 9. Закройте сервисную дверцу.

Примечания

- Если блок заварки поставлен на свое место неправильно, сервисная дверца не закроется.
- Если вставить блок заварки затруднительно, его следует отрегулировать на нужную высоту (перед установкой), крепко сдавив блок заварки снизу и сверху.
- Если установка блока заварки по-прежнему затруднена:
 - Оставьте его вне прибора, поместите на поддон для сбора капель, закройте сервисную дверцу, выключите и включите главный выключатель на обратной стороне прибора.
 - Подождите, пока не погаснут все светящиеся огни, затем откройте дверцу, снимите поддон и поместите блок заварки на его место.
 - Установите на место поддон для сбора капель вместе с контейнером для молотого кофе.
 - Закройте сервисную дверцу.

Очистка емкости для молока (N)

Когда готовите молоко, всегда очищайте трубки, расположенные внутри емкости для молока. Если в емкости еще остается молоко, не оставляйте ее вне холодильника дольше, нежели это необходимо. Производите очистку емкости каждый раз при приготовлении молока, как это описано в разделе «Приготовление капучино».

Все детали можно мыть в посудомоечной машине, размещая их в верхней корзине посудомоечной машины.

1. Поверните крышку емкости для молока по часовой стрелке, затем извлеките ее.
2. Снимите дозатор молока (S) и всасывающую трубку (M).
3. Снимите регулятор взбивания молока (F), выталкивая его наружу.

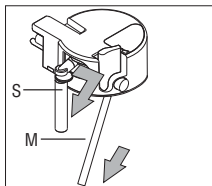
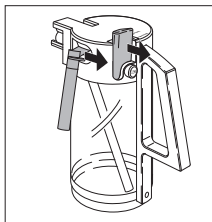

ОБСЛУЖИВАНИЕ

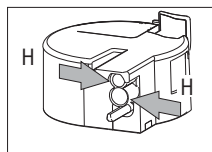
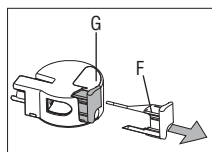

4. Тщательно промойте все детали горячей водой и мягким средством для мытья посуды. Убедитесь в том, что отсутствуют любые остатки молока внутри отверстий (H) и паза (G) на узком конце регулятора взбивания молока (F).
5. Проверьте, чтобы всасывающая трубка и дозатор не были забиты молоком.
6. Установите на место регулятор взбивания молока, дозатор молока и всасывающую трубку.
7. Затем установите емкость для молока на место.

Очистка насадок

Очищайте насадки на емкости для молока каждый раз после нагревания молока или приготовления капучино. В противном случае, остатки молока могут образовать твердый налет.

- Поместите емкость под трубку дозатора молока и нажимайте кнопку «ОЧИСТКА» (N3), расположенную на емкости для молока, не менее 5 секунд.

На дисплее появится надпись «ОЧИСТКА».

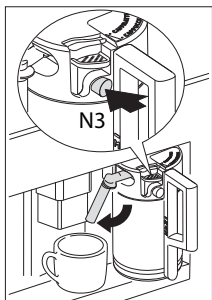

Внимание! Существует риск получения ожогов от пара и горячей воды, выделяющихся из трубки дозатора молока.



СООБЩЕНИЯ

СООБЩЕНИЕ	ЗНАЧЕНИЕ	ЧТО ДЕЛАТЬ
ЗАЛЕЙТЕ ВОДУ	<p>Резервуар для воды пуст или неправильно установлен.</p> <p>Резервуар для воды загрязнен или имеются наросты известковых отложений внутри него.</p>	<p>Заполните резервуар для воды и вставьте его в соответствии с инструкциями.</p> <p>Промойте или удалите накипь из резервуара для воды.</p>
СЛИШКОМ МЕЛКИЙ ПОМОЛ. ОТРЕГУЛИРУЙТЕ СТЕПЕНЬ ПОМОЛА И НАЖМИТЕ «ОК»	<p>Кофе подается слишком медленно.</p> <p>Кофемашина не может приготовить кофе.</p>	<p>Поверните регулятор настроек уровня помола на одну позицию вперед по часовой стрелке (см. раздел «Настройка уровня помола»).</p> <p>Под насадкой для горячей воды установите емкость и нажмите сенсорную кнопку «ГОРЯЧАЯ ВОДА» (13).</p>
ОЧИСТИТЕ КОНТЕЙНЕР ДЛЯ ИСПОЛЬЗОВАННОГО КОФЕ	Контейнер для использованного кофе полон.	Очистите, промойте и установите на место контейнер для использованного кофе.
ВСТАВЬТЕ КОНТЕЙНЕР ДЛЯ ИСПОЛЬЗОВАННОГО КОФЕ	После очистки контейнер для использованного кофе не был установлен.	Откройте сервисную дверцу и установите контейнер для использованного кофе.
ДОБАВЬТЕ МОЛОТЫЙ КОФЕ	После выбора функции молотого кофе в лотке подачи молотого кофе отсутствует кофе.	Добавьте молотый кофе, как это описано в разделе «Приготовление кофе эспрессо с использованием молотого кофе».

СООБЩЕНИЯ

СООБЩЕНИЕ	ЗНАЧЕНИЕ	ЧТО ДЕЛАТЬ
ЗАПОЛНИТЕ КОНТЕЙНЕР ДЛЯ ЗЕРЕН	Отсутствуют кофейные зерна в контейнере для кофейных зерен. Если механизм мельницы начинает работать очень шумно, это может означать, что его заблокировал небольшой камешек, находящийся среди кофейных зерен.	Заполните контейнер для кофейных зерен. Проконсультируйтесь с отделом сервисного обслуживания клиентов.
ОЧИСТИТЕ НАКИПЬ	Означает, что кофемашина покрыта накипью.	Программа удаления накипи должна быть выполнена как можно быстрее (см. раздел «Удаление накипи»).
ЗАКРОЙТЕ ДВЕРЦУ	Сервисная дверца открыта.	Закройте сервисную дверцу. Если сервисная дверца не закрывается, проверьте, правильно ли установлен блок заварки (см. раздел «Очистка блока заварки»).
УСТАНОВИТЕ БЛОК ЗАВАРКИ	Возможно, кто-либо забыл установить на место блок заварки в кофемашину после его очистки.	Установите блок заварки, (см. раздел «Очистка блока заварки»).
ТРЕВОГА!	Внутренняя часть кофемашины значительно загрязнена.	Тщательно очистите внутреннюю часть кофемашины (см. раздел «Очистка кофемашины»). Если после выполнения очистки кофемашина снова отображает это сообщение, пожалуйста, проконсультируйтесь с отделом сервисного обслуживания клиентов.

ПОИСК И УСТРАНЕНИЕ НЕПОЛАДКОВ

Таблица возможных проблем

Неправильная работа устройства не всегда означает его неисправность. Если кофемашина не работает и появляется сообщение, для получения информации по решению проблемы обратитесь к главе 7. Если сообщение не отображается, сначала попробуйте найти решение, проверяя пункты, упомянутые в таблице, приведенной ниже, или обратитесь в сервисный отдел (для получения более подробной информации см. гарантийный сертификат).

ПРОБЛЕМА	ПРИЧИНА	РЕШЕНИЕ
Кофе холодный.	Отсутствует предварительный подогрев чашек. Блок заварки слишком холодный.	Предварительно подогрейте чашки, ополоснув их теплой водой (см. раздел «Советы по приготовлению более горячего кофе») Перед приготовлением кофе подогрейте блок заварки с применением программы промывки (см. раздел «Промывка»).
Кофе не имеет достаточно пенки.	Кофе слишком крупно помолот. Неподходящий сорт кофе.	Поверните регулятор настроек уровня помола на одну позицию против часовой стрелки (см. раздел «Настройка уровня помола») Используйте сорт кофе, предназначенный для автоматических кофемашин.
Кофе подается слишком медленно.	Кофе слишком мелко помолот.	Поверните регулятор настроек уровня помола на одну позицию вперед по часовой стрелке (см. раздел «Настройка уровня помола»).

ПОИСК И УСТРАНЕНИЕ НЕПОЛАДОК

ПРОБЛЕМА	ПРИЧИНА	РЕШЕНИЕ
Кофе подается слишком быстро.	Кофе слишком крупно помолот.	Поверните регулятор настроек уровня помола на одну позицию против часовой стрелки (см. раздел «Настройка уровня помола»).
Кофе вытекает только из одного дозатора.	Засорены отверстия дозаторов.	Удалите остатки сухого кофе при помощи иглы (см. раздел «Очистка кофемашины»).
Когда регулятор «КРЕПОСТЬ КОФЕ/МОЛОТЫЙ КОФЕ» повернут до упора влево или вправо, вместо кофе из машины вытекает вода.	Возможно, произошло застревание кофе в лотке подачи кофе.	Удалите молотый кофе при помощи ножа. Затем очистите блок заварки и внутреннюю часть кофемашины (см. раздел «Очистка блока заварки»).
При нажатии кнопки «ВКЛ. / РЕЖИМ ОЖИДАНИЯ» машина не включается.	Главный выключатель на правой стороне прибора не включен или сетевая вилка не вставлена в розетку.	Убедитесь, что главный выключатель находится в положении «ВКЛЮЧЕНО» и что кабель питания правильно подключен к розетке.
Блок заварки не извлекается для выполнения очистки.	Кофемашина включена. Блок заварки извлекается только при выключенной машине.	Выключите прибор и извлеките блок заварки (см. раздел «Очистка блока заварки»).
		ВАЖНАЯ ИНФОРМАЦИЯ! Блок заварки может быть извлечен только при выключенном приборе. Если вы попытаетесь извлечь блок заварки когда машина включена, это может быть серьезно повредить ее.
Вместо кофе из дозатора вытекает вода.	Засыпано слишком много молотого кофе.	Извлеките блок заварки и тщательно очистите внутреннюю часть кофемашины (см. разделы «Очистка кофемашины» и «Очистка блока заварки»). Повторите этот процесс, используя максимум 2 мерные ложки молотого кофе.

ПОИСК И УСТРАНЕНИЕ НЕПОЛАДOK

ПРОБЛЕМА	ПРИЧИНА	РЕШЕНИЕ
Используется молотый кофе (вместо кофе в зернах), машина не готовит кофе.	Молотый кофе был засыпан, когда машина была выключена.	Извлеките блок заварки и тщательно очистите внутреннюю часть кофемашины (см. разделы «Очистка кофемашины» и «Очистка блока заварки»). Повторите это действие на включенной машине.
Кофе вытекает не из дозаторов, а со стороны сервисной дверцы.	Отверстия дозаторов засорены присохшим кофе. Открывающаяся панель застопорена с внутренней стороны сервисного люка и не двигается.	Удалите остатки присохшего кофе при помощи иглы (см. раздел «Очистка кофемашины»). Тщательно очистите открывающуюся панель, особенно вокруг петель таким образом, чтобы она могла двигаться.
Молоко взбивается слишком сильно или слишком слабо.	Неправильная установка регулятора на крышке емкости для молока. Если молоко взбивается недостаточно, возможно, что емкость для молока неправильно установлена.	Вы можете установить количество пены на молоке до любого уровня при помощи регулятора, расположенного на крышке: «КАПУЧИНО» («CAPPUCCINO») (очень сильно взбитое молоко) или «КОФЕ ЛАТТЕ» («CAFFELATTE») (слабо взбитое молоко). Правильно установите емкость для молока.

На что следует обратить внимание



- После снятия упаковки убедитесь в том, что продукт является целым и невредимым. Если вы сомневаетесь в этом, не используйте прибор и обратитесь к квалифицированному специалисту.
- Установка должна выполняться квалифицированным специалистом в соответствии с действующими нормами.
- Элементы упаковки (пластиковые пакеты, пенопласт и т.д.) не должны находиться в пределах досягаемости детей, поскольку они могут представлять для них опасность.
- Никогда не устанавливайте прибор в местах, где температура может достигать 0 °С или ниже (возможно повреждение прибора в случае его замерзания).
- Перед подключением прибора убедитесь в том, что напряжение в сети соответствует значению, указанному на табличке прибора. Подключайте прибор только к заземленной розетке с минимальной токовой нагрузкой в 10 А.
Производитель не несет ответственность за несчастные случаи, вызванные отсутствием правильно подключенного заземления.
- Убедитесь в том, что в любое время имеется свободный доступ к розетке, что позволяет отключить прибор в случае необходимости.
- Никогда не прикасайтесь к штепсельной вилке влажными руками.
- Никогда не дергайте за шнур питания, поскольку так вы можете повредить его.
- Данный прибор может быть установлен поверх встроенной духовки, если таковая оснащена вентилятором на задней панели (максимальная мощность: 3 кВт).
- Не следует использовать несколько переходников и удлинителей.
- Кабель питания данного устройства не может быть заменен самим пользователем, поскольку эта операция требует использования специальных инструментов. Если кабель поврежден или требует замены, во избежание рисков обратитесь в авторизованный сервисный центр.
- Вам следует как можно быстрее выполнить настройку жесткости воды в соответствии со следующими инструкциями.

ИНСТРУКЦИИ ПО УСТАНОВКЕ

Сборка

Пожалуйста, соблюдайте элементарные мероприятия, необходимые для правильной установки прибора. Кофемашина должна быть установлена на унифицированной стойке, которая, в свою очередь, должна быть прикреплена к стене.

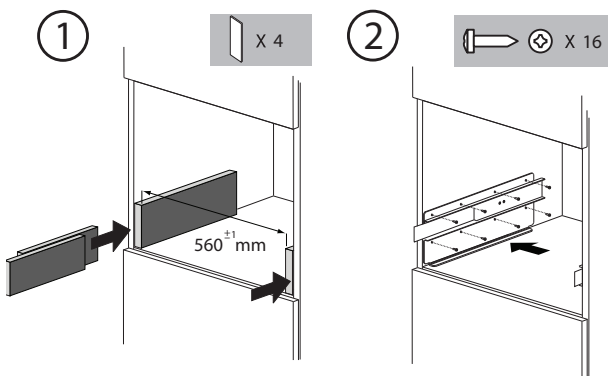
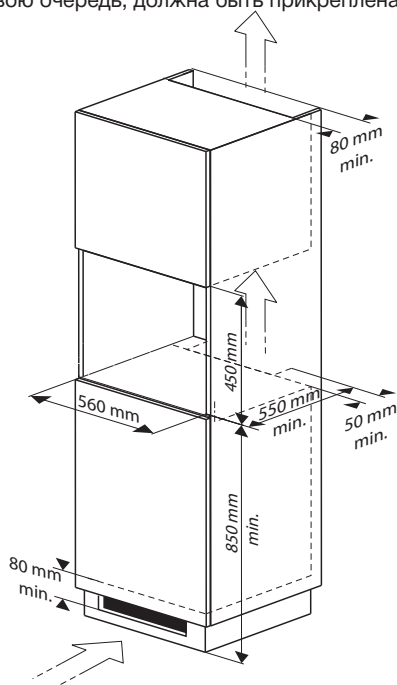

ИНСТРУКЦИИ ПО УСТАНОВКЕ

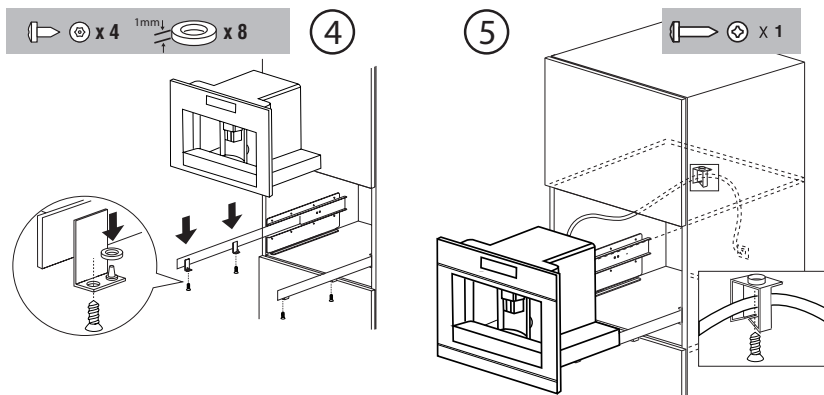

- Поставьте машину на полз, убедившись, что штифты правильно вошли в корпус, а затем закрепите ее с помощью поставляемых в комплекте винтов.
- Если высота прибора требует регулировки, используйте предусмотренные для этого распорные диски.

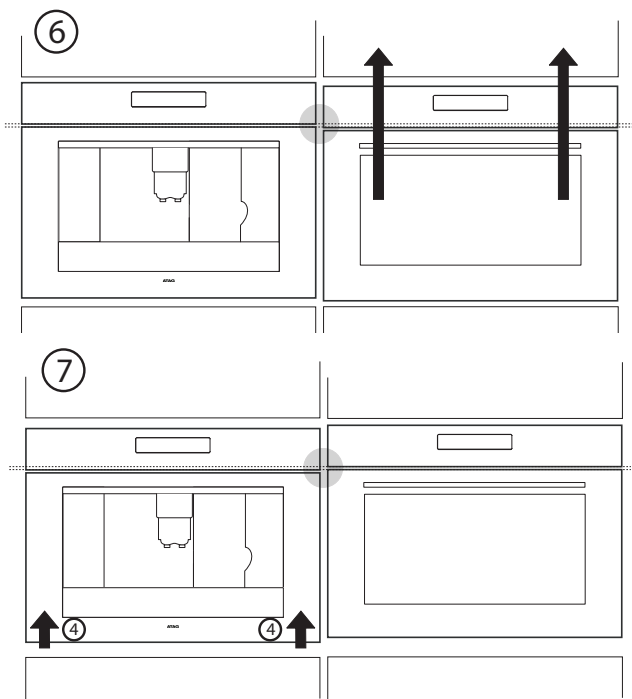

Утилизация прибора и упаковки

Упаковка этого прибора подлежит вторичной переработке и, возможно, была изготовлена из:

- картона,
- бумаги,
- полиэтиленовой пленки (ПП),
- полистирола без содержания фенола (твердой полистирольной пены),
- полипропиленовой ленты (ПЛ).

Ответственно утилизируйте эти материалы в соответствии с правительственными постановлениями.



Прибор отмечен символом перечеркнутого мусорного контейнера; этот знак утверждает, что отдельная переработка является обязательной для ограничения любых негативных воздействий на окружающую среду и здоровье людей. Это означает, что в конце срока службы, прибор необходимо передать в специализированный центр по утилизации отходов, управляемый местными органами власти или дилером.

Отдельная переработка делает возможным восстановление материалов, используемых в производстве этого прибора, тем самым значительно экономя сырье и электроэнергию.



Декларация соответствия

Мы заявляем, что наши продукты соответствуют директивам, постановлениям и нормам ЕС, а также требованиям стандартов, указанных в тексте инструкции.

Регламент ЕС 1275/2008 по энергопотреблению в режиме ожидания

Техническая информация

Табличка, расположенная на корпусе прибора, указывает данные по общей нагрузке при подключении, требуемое напряжение и частоту тока.

МАЗМҰНЫ

Кіріспе

Пайдаланылатын пиктограммалар 4

Сипаттауы

5

Басқару панелі

6

Қауіпсіздік нұсқаулықтары

Не нәрсеге назар аудару керек 7

Пайдалану

Дайындау 11

Іске пайдалану 12

Баптаулар

Мәзір опцияларын пайдалану 21

Іске пайдалану

Тазарту 28

Хабарлар

33

Олқылықтарды іздестіру және жою

Ықтимал проблемалар кестесі 35

Орнату жөніндегі нұсқаулықтар

Не нәрсеге көңіл аудару керек 38

Жинау 39

Қосымшалар

Аспапты және орауышты кәдеге жарату 41

Техникалық ақпарат 41

Бұл кофемашина таңдаулы бір шынаяқ кофе, эспрессо немесе капучино дайындайды. Сіз өзіңіздің жеке ұнатуыңызға және дәміңізге қарай машинаның баптауларын өзгерте аласыз.

Жасап шығарушы зауытта бұйымды тексеру барысында кофе пайдаланылды, сондықтан кофетартқышта кофе қалдықтарының болуы әбден қалыпты факт болып табылады. Бұған қарамастан, аспаптың өзі кепілді жаңа болып табылады.



Аспапты пайдаланар алдында оны пайдалану нұсқаулығын мұқият және толық оқып шығыңыз, болашақта анықтамалық ақпарат алу үшін оны ұқыпты сақтаңыз.



Профилактикалық қызмет көрсету

Сіздің кофемашинаныңызға профилактикалық қызмет көрсету талап етіледі. Кофемашинаның жақсы және сенімді жұмыс істеуіне кепілдік беру үшін, Hisense компаниясы әрбір 2-3 жыл сайын машинаға сервистік қызмет көрсетуді ұсынады (ең көбі 8000 шынаяқ дайындағаннан кейін).

Пайдаланылатын пиктограммалар



Маңызды ақпарат



Қауіп! Электр аспабы



Күйіп қалу қаупі



Кеңес

Кофеге немесе сүтке жанасуы мүмкін аспаптың бөлігі азық-түлік өнімдерімен түйісуі үшін жарамды материалдарға қойылатын талаптарға қатысты ЕС 1935/2004 Директивасының ережелеріне сәйкес келеді.

Бұл бұйым электр және электронды жабдықтың қалдықтары (WEEE) туралы 2004/108/ЕС Еуропа директивасына сәйкес таңбаланған.

СИПАТТАУЫ

Аа. Қосу/Күту режимі

- A. Негізгі ажыратқыш
- B. Тұтқалар
- C. Қондырма
- D. Суға арналған сұйыққойма (алмалы-салмалы)
- E. Шынаяқтың астына түпқойма
- F. Тамшыларды жинауға арналған түпқойма (алмалы-салмалы)
- G. Сервис есігі
- H. НБиіктігі бойынша реттелетін кофе мөлшерлеуіші
- I. Басқару панелі
- J. Кофе дәндеріне арналған ұстағыш қақпағы
- K. Ұнтақталған кофе тартпасының қақпағы
- L. Пісіру блогы
- M. Электр қорек көзінің кабелі
- N. Сүтке арналған ыдыс:
 - N1. Қақпақ (алмалы-салмалы)
 - N2. КОФЕ ЛАТТЕ / КАПУЧИНО ауыстырып-қосу реттеуіші (алмалы-салмалы)
 - N3. «ТАЗАРТУ» түймесі
 - N4. Сүт мөлшерлеуішінің түтігі (алмалы-салмалы)
 - N5. Сору түтігі (алмалы-салмалы)
- O. Ыстық суға арналған қондырма (алмалы-салмалы)
- P. Ұнтақталған кофеге арналған өлшеуіш қасық
- Q. Пайдаланылған кофеге арналған контейнер (шығаруға болады)
- R. Ұнтақты реттеу тұтқасы
- S. Кофе дәндеріне арналған контейнер
- T. Өлшеуіш қасыққа арналған орын
- U. Ұнтақталған кофе беру тартпасы
- V. Кофемашина нұсқаулығы
- W. Аксессуарларға арналған орын (оң жақта және сол жақта)
- X. IEC ажыратқышы

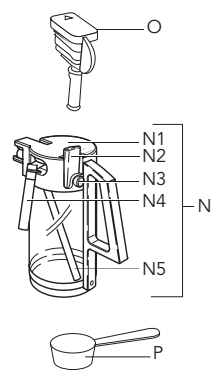
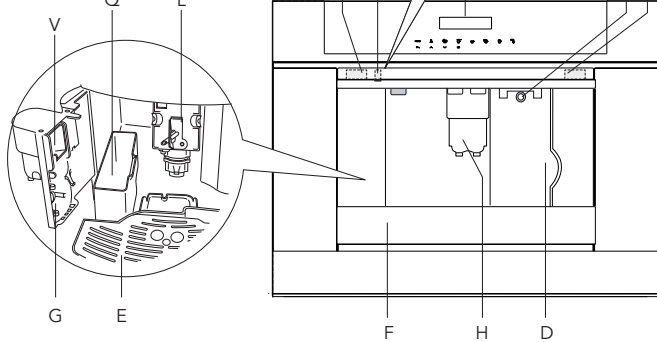
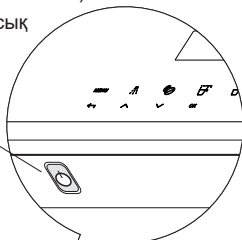
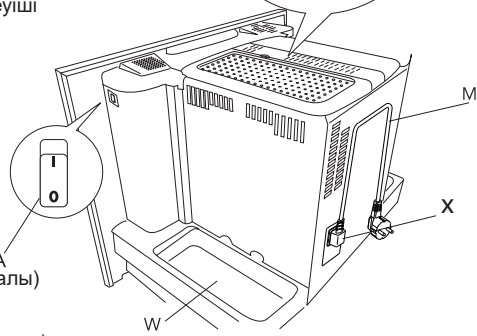
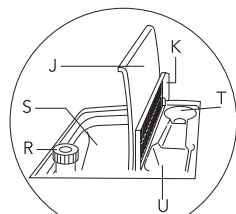

БАСҚАРУ ПАНЕЛІ



1. Дисплей
2. «МЕНЮ» сенсорлы түймесі – мәзірде белсендендіру және белсенсіздендіру
3. «ВОЗВРАТ» сенсорлы түймесі – таңдап алынған режимнен шығу
4. «ПРОМЫВКА» сенсорлы түймесі
5. «ПРОКРУТКА» сенсорлы түймесі – мәзірді және дисплейдегі ақпаратты айналдыру
6. «КРЕПОСТЬ КОФЕ» сенсорлы түймесі – кофенің қоюлығын немесе ұнтақтығын таңдау
7. «ПРОКРУТКА» сенсорлы түймесі - мәзірді және дисплейдегі ақпаратты кері бағытта айналдыру
8. Кофенің сұрпын/мөлшерін таңдауға арналған сенсорлы түйме (эспрессо, кішкентай шынаяқ, үлкен шынаяқ, саптыаяқ)
9. «ОК» сенсорлы түймесі – таңдап алынған функцияны растау
10. «ПРИГОТОВЛЕНИЕ ОДНОЙ ЧАШКИ КОФЕ» сенсорлы түймесі
11. «ПРИГОТОВЛЕНИЕ ДВУХ ЧАШЕК КОФЕ» сенсорлы түймесі
12. «ПРИГОТОВЛЕНИЕ КАПУЧИНО» сенсорлы түймесі
13. «ПОДАЧА ГОРЯЧЕЙ ВОДЫ» сенсорлы түймесі

ТЕХНИКАЛЫҚ ДЕРЕКТЕР (ҮЛГІСІНЕ БАЙЛАНЫСТЫ)

gorenje <small>MADE IN ITALY Сделано в Италии ЗРОБЛЕНО В ІТАЛІЇ</small>	Model: Модель	SMA9200UX	Ser.Nr.:
	Type: Тип	CAT.MCIA	Серийный номер Сериялық нқмірі
CE	Art. N.:	465211	Италияда жасалған
	арт. №	220-240V ~ 50/60Hz 1350W P=1,5MPa (15 bar)	
011	EAC		

Не нәрсеге назар аудару керек



- **НАЗАР АУДАРЫҢЫЗ:** Бұл құрылғы және оның бөлшектері пайдаланылған кезде қызады. Сақ болыңыз және қыздыру элементтеріне қолыңызды тигізбеңіз.
- Қолданудан соң қыздыру элементінің беті ыстық күйде болады және құрылғының сырты қолдану шамасына байланысты қызуы мүмкін.



- Құрылғыны физикалық, сезімталдық мүмкіндігі немесе ойлау қабілеті шектеулі, сондай-ақ тәжірибесі мен білімі жеткіліксіз тұлғалар (балаларды қоса алғанда) олардың қауіпсіздігіне жауапты тұлғаның бақылауынсыз не құрылғыны пайдалануға қатысты нұсқауынсыз пайдаланбаулары керек.
- **ЕСКЕРТУ:** беті шыны үлгілердің беткі шынысы шытынаса, құрылғыны пайдаланбаңыз.
- Балалардың құрылғымен ойнауына жол бермеу үшін оларды бақылап отыру қажет.
- Үлкендердің бақылауынсыз құрылғыны балалардың тазалауына және оған техникалық қызмет көрсетуіне рұқсат етілмейді.
- **АБАЙЛАҢЫЗ:** Құрылғыны зақымдап алмас үшін оны тазалаған кезде сілтілі таратқыш қоспаларды пайдаланбаңыз, оның орнына жұмсақ шүберек пен жұмсақ жуғыш қоспаны пайдаланыңыз.
- Құрылғыны суға батыруға тыйым салынады.
- Кофе мен сүт тиетін бөліктерге ерекше назар аудара отырып, барлық құрамдас бөлшектерді мұқият тазалаңыз.

- Бұл тек тұрмыста пайдалануға арналған. Бұл аспап: дүкендердегі ас үй аймақтары, кеңсе және басқа жұмыс орындары; шаруашылық орындар; қонақ үйлер мен басқа меймандау орындары; төсек және таңғы ас беретін орындар секілді жерлерде қолдануға арналмаған.
- Пайдалану мақсаты: бұл құрылғы кофе, сүт негізіндегі сусындар және ыстық су дайындауға арналған. Кез келген басқа қолданыс дұрыс емес және қауіпті болып есептеледі. Өнім жасаушысы құрылғыны дұрыс пайдаланбаудан туындайтын зақым үшін жауапты емес.
- Қорек көзінің ашасы немесе сымы зақымданған жағдайда, қауіп болдырмас үшін, оларды клиенттерге сервистік қызмет көрсету бөлімі ғана ауыстыруға тиіс.
- Алынбалы сымы бар құрылғы: қуат сымының жалғағышына немесе құрылғының артындағы ұяшыққа су шашып алмаңыз.



Тек еуропалық нарық үшін:



- Бұл құрылғыны 8 немесе одан жоғары жастағы балалар бақылауда болған жағдайда немесе құрылғыны қауіпсіз пайдалану жөніндегі нұсқаулық берілген болса және оның қауіпті екенін түсінген жағдайда пайдалана алады.
- Тазалау және пайдаланушыға қызмет көрсету 8 жастан жоғары және бақылауда болмаған балаға жасалмайды. Құрылғыны және оның сымын 8 жасқа толмаған балалардың қолы жетпейтін жерде сақтаңыз.



- Құрылғыларды физикалық, сенсорлық не ақыл-ой мүмкіндіктері шектеулі немесе тәжірибесі және білімі жетіспейтін тұлғалар бақылауда болған жағдайда не құрылғыны қауіпсіз пайдалану нұсқаулығы берілген болса және қауіптің болуын түсінсе пайдалана алады.
- Балалар құрылғымен ойнамауы керек.
- Пайдаланылмаған кезде және тазалау алдында, құрылғыны қуат көзінен ажырату қажет.
- Осы таңбамен белгіленген құрылғылардың үстіңгі беті пайдалану кезінде қызады (бұл таңба тек белгілі бір үлгілерде бар).
- Бұл аспап тұрмыстық пайдалану үшін ғана арналған (жылына шамамен 3000 шынаяқ). Кез келген басқа пайдалану сәйкес келмейді деп есептелінеді, мұндай жағдайда кепілдік ұсынылмайды.
- Бұл аспап эспрессо кофесін дайындау және сусындарды жылыту үшін арналған. Дұрыс пайдаланбау салдарынан судан және будан күйіп қалмас үшін, оны абайлап пайдаланыңыз.
- Ол қондырылған жиһаздан тыс жерде орнатылған болса, машинаға сүйенбеңіз және таянбаңыз, сондай-ақ оған ауыр және тұрақсыз заттарды қоймаңыз.
- Бұл аспапты бекітілген пештің үстіне егер оның артында желдеткіш орнатылған болса орнатуға болады (ең көп микросәуле күші: 3 кВт).
- Өндірушіге аспапты тиісті емес, дұрыс емес немесе орынсыз пайдаланудан туындаған зиян үшін жауапкершілік жүктелмейді.



- Аспапты пайдану кезінде, оның ыстық беттеріне қолыңызды тигізбеңіз. Ауыстырып-қосқыштар мен тұтқаларды пайдаланыңыз.
- Жұмыста олқылықтар болған жағдайда, аспаптың электр қорек көзінің желісіне қосылмағанына көз жеткізіңіз. Қорек көзінің оң жақтағы (алдыңғы панельдің артындағы) негізгі ажыратқышын «0» қалпына бұраңыз. Жөндеуді жүргізу үшін біздің қызмет көрсету бөлімімізге хабарласыңыз.
- Жөндеу кезінде түпнұсқалық қосалқы бөлшектерді ғана пайдалануды талап етіңіз. Жоғарыда аталған шартты орындамау аспап қауіпсіздігін кемітуі мүмкін.
- Машинаға құрамында сұйықтығы бар, от қаупі бар заттарды немесе коррозия тудыратын заттарды қоймаңыз.
- Кофе аксессуарларын (мысалы, кофе дөңдерін) сақтауға арналған арнай сұйыққойманы пайдаланыңыз.
- Аспапқа ылғал қолыңызбен ешқашан тиіспеңіз.
- Аспапты штепсель розеткасынан тікелей өшіріңіз.
- Қорек көзінің сымын ешқашан тартпаңыз, өйткені сіз оны зақымдап алуыңыз мүмкін.
- Аспапты толық өшіру үшін, аспаптың бүйір жағындағы негізгі ажыратқышты «0» қалпына (өшірілді) қойыңыз.

Дайындау

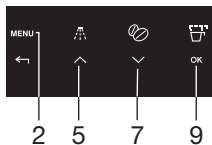
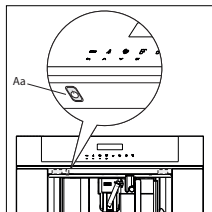

Негізгі ажыратқыштың көмегімен аспапты бірінші рет қосқан кезде (5-беттегі А қараңыз) және кейіннен розеткаға әрбір қосқан кезде, аспап «САМОДИАГНОСТИКА» циклын орындайды. Содан кейін аспап өшеді. Оны өшіру үшін, басқару панелінің астында сол жағындағы «ВКЛ. / РЕЖИМ ОЖИДАНИЯ» түймесін басыңыз (Аа, 1-сур. қараңыз).

- Бұйымды зауыттық сынақтан өткізу барысында кофе пайдаланылды, сондықтан кофетартқышта кофе қалдықтарының болуы әбден қалыпты факт болып табылады.
- «Су кермектігін баптау» бөліміндегі нұсқаулықтарға сәйкес, су кермектігін мейілінше тезірек баптаңыз.

1. Аспапты қорек көзінің желісіне қосыңыз.
2. Аспапты негізгі ажыратқыш көмегімен қосыңыз (5-беттегі А қараңыз).
3. Аспапты «ВКЛ. / РЕЖИМ ОЖИДАНИЯ» түймесімен іске қосыңыз (Аа қараңыз).

4. Қалаған тіліңізді таңдаңыз.

- Сенсорлы түймелерді (5 және 7) айналдыру арқылы қалаған тіліңізді таңдаңыз. Когда появится сообщение «НАЖМИТЕ «ОК» хабары пайда болғанда, «РУССКИЙ» ТАҢДАУ ҮШІН, «ОК» сенсорлы түймесін (9) басып, ұстап тұрыңыз. Егер қалаған тіліңізді таңдап алмасаңыз, «Тілді баптау» бөліміндегі нұсқаулықтарды орындаңыз. Егер сіздің қалаған тіліңіз қолжетімді болмаса, дисплейде бейнеленген тілдердің бірін таңдап алыңыз. Нұсқаулықтар орыс нұсқасына тиесілі. Содан кейін дисплейдегі нұсқаулықтарды орындаңыз:

5. 5 секундтан кейін дисплейде «РУССКИЙ УСТАНОВЛЕН» пайда болады.

- Суға арналған сұйыққойманы шығарыңыз, оны шайқаңыз және МАХ белгісі бар сызықтан аспай, таза су құйыңыз.
- Оны орнына қойыңыз да, тірелгенге дейін басыңыз.

6. Ыстық су мөлшерлеуішінің астына шынаяқты қойыңыз (егер ыстық су мөлшерлеуіші орнатылмаса, дисплейде «УСТАНОВИТЕ ДОЗАТОР ВОДЫ» жазуы пайда болады.

Таспапта: «ГОРЯЧАЯ ВОДА, НАЖМИТЕ «ОК» бейнеленеді. «ОК» (9) сенсорлы түймесін басыңыз, бірнеше секундтан кейін мөлшерлеуіштен кішкене су ағады.

7. Бұдан кейін машинада «ВЫКЛЮЧЕНИЕ... ПОДОЖДИТЕ...» жазуы шығады және өшеді.

8. Аспапты тұтқасынан тартып шығарып алыңыз. Қақпағын ашыңыз және кофе дөңдеріне арналған контейнерді толтырыңыз, содан кейін қақпағын жабыңыз да, аспапты ішке қарай итеріңіз. Енді кофемашина әдеттегі пайдалану үшін дайын.

Суға арналған ыдысты суық сумен толтырыңыз. Минералды су немесе сүт сияқты басқа сұйықтықтарды ешқашан пайдаланбаңыз.

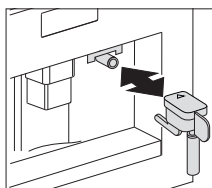
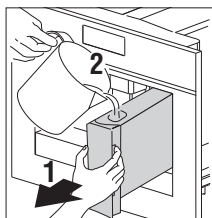



Ақаулықтарды болдырмас үшін, аспапты ешқашан ұнтақталған кофемен, мұздатылған немесе карамельденген кофе дәндерімен немесе аспапты бүлдіруі мүмкін басқа затпен толтырмаңыз.

- Аспапты бірінші рет пайдаланған кезде, аспап қанағаттанарлық нәтижелер берместен бұрын, 4-5 шынаяқ кофе және 4-5 порция капучино дайындау керек.
- Кофемашинаны негізгі ажыратқыштың (А) көмегімен әрбір қосқан сайын, ол «САМОДИАГНОСТИКА» циклын орындайды, содан кейін өшеді. Оны қайтадан қосу үшін, «ВКЛ. / РЕЖИМ ОЖИДАНИЯ» түймесін басыңыз (Аа).

Іске пайдалану

Кофе дайындау (дән кофеі пайдалану арқылы)

- Бұл аспап қою кофе дайындау үшін арналған. Сіз кофеінің қоюлығын да таңдай аласыз - экстра лайт, лайт, стандартты, қою немесе экстра қою. Ұнтақталған кофе таңдау мүмкіндігі де бар.
- Талап етілетін дәмді таңдау үшін «КРЕПОСТЬ КОФЕ» (6) сенсорлы түймесін бірнеше рет басыңыз. Кофеінің қажетті дәмі дисплейде бейнеленетін болады.



1. 1 шынаяқты 1 шынаяқ кофе дайындауға арналған немесе 2 шынаяқты – 2 шынаяқ кофе дайындауға арналған мөлшерлеуіштің астына қойыңыз.
2. Анағұрлым қою консистенциялы кофе дайындау үшін шынаяққа мөлшерлеуішті мейілінше жақын түсіріңіз.
3. Кофе мөлшерін таңдау үшін «ТИП КОФЕ» түймесін басыңыз (8):

- ЭСПРЕССО ШЫНАЯҒЫ
- КІШКЕНТАЙ ШЫНАЯҚ
- ОРТАША ШЫНАЯҚ
- ҮЛКЕН ШЫНАЯҚ
- САПТЫАЯҚ

4. Егер сіз бір шынаяқ кофе дайындағыңыз келсе, «ПРИГОТОВЛЕНИЕ ОДНОЙ ЧАШКИ КОФЕ» (10) және екі шынаяқ кофе дайындағыңыз келсе, «ПРИГОТОВЛЕНИЕ ДВУХ ЧАШЕК КОФЕ» (11) сенсорлы түймесін басыңыз.

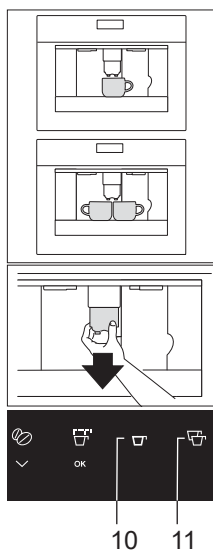

- Бұдан кейін аспап дәндерді ұнтақтайды және шынаяқтарға кофе құя бастайды.
- Аспап талап етілетін кофе мөлшерін бере салысымен, машина автоматты түрде тоқтайды және кофе қалдықтарын пайдаланылған кофеге арналған контейнерге тастайды.

- Бірнеше секундтан кейін аспап қайта пайдалануға дайын.
- Аспапты өшіру үшін, «ВКЛ. / РЕЖИМ ОЖИДАНИЯ» түймесін басыңыз (Аа / 5—бетті қараңыз). Өшірер алдында кофемашина автоматты жуу циклын орындайды. Күйіп қалмас үшін абай болыңыз.
- Егер кофе тамшы түрінде құйылса немесе мүлдем құйылмаса, ұнтақ деңгейін баптау реттеуішін сағат тілімен бір позицияға бұрау керек («Ұнтақ деңгейін баптау» қараңыз). Реттеуішті бір шертпек бойынша кофе құю қанағаттанарлықтай болмайынша, бұраңыз.
- Егер кофе тым тез құйылса және оның көбігі сіздің талғамыңызды қанағаттандырмаса, реттеуішті сағат тіліне қарсы бір позицияға бұраңыз. Ұнтақ деңгейін баптау реттеуішінің тұтқасын тым алыс бұрамағаныңызға көз жеткізіңіз, өйткені мұндай жағдайда 2 шынаяққа мөлшерлеген кезде кофе тамшы түрінде құйылуы мүмкін.

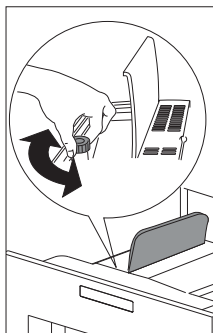

Анағұрлым ыстық кофе дайындау жөніндегі кеңестер

- Кофенің соңғы порциясын дайындаған соң 3 минуттан кейін, сіз «ПРОМЫВКА» мәзірін баптау арқылы пісіру блогын алдын ала қыздыра аласыз («Промывка» қараңыз).
- Ағып кеткен тамшыларды жинау үшін түпқоймаға суды ағызыңыз немесе бұл суды шынаяқты толтыру (және кейіннен босату) үшін пайдаланыңыз, ол кофе дайындау үшін пайдаланылатын болады.
- Тым жұқа шынаяқтарды пайдаланбаңыз, өйткені олар тым көп жылу сіңіруі мүмкін.
- Сіз мөлшерлеуіштен кофенің құйылуын «ПРИГОТОВЛЕНИЕ ОДНОЙ ЧАШКИ КОФЕ» (10) немесе «ПРИГОТОВЛЕНИЕ ДВУХ ЧАШЕК КОФЕ» (11) сенсорлы түймелерін қайта басу арқылы немесе «ЧАШКА ЭСПРЕССО» таңдап, «ТИП/КОЛИЧЕСТВО КОФЕ» (8) сенсорлы түймесін басып тоқтата аласыз.
- Кофенің құйылуы тоқтағаннан кейін (индикация жолы 100% деңгейге жетті), сіз «ПРИГОТОВЛЕНИЕ ОДНОЙ
- ЧАШКИ КОФЕ» сенсорлы түймесін басып және ұстап тұрып, кофенің қалаған мөлшерін алғанға дейін кофе мөлшерін көбейте аласыз.
- Дисплейде «ЗАЛЕЙТЕ ВОДУ» хабары бейнеленгенде, сіз сұйыққойманы толтыруыңыз керек, олай істемеген жағдайда, аспап кофе дайындай алмайды.
- Осы хабарды бейнелеу сәтінде сұйыққоймада судың кішігірім мөлшерінің болуы қалыпты жағдай болып табылады.

ПАЙДАЛАНУ

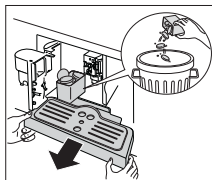
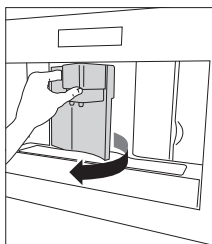

- Әрбір 14 дара құйылған (немесе 7 қос) шынаяқ кофеден кейін аспап «ОЧИСТИТЕ КОНТЕЙНЕР ДЛЯ ИСПОЛЬЗОВАННОГО КОФЕ» хабарын бейнелейді. Бұл пайдаланылған кофеге арналған контейнердің толғанып және оны босатып, тазарту керек екендігін білдіреді.
- Аспап жасалған кофе санын бақылап отырады. Бұл хабар жоқ болып кетпейді және кофемашина пайдаланылған кофеге арналған контейнер тазартылмайынша, кофе дайындай алмайды. Тазарту үшін, кофе мөлшерлеуішіні тартып, алдыңғы бөлігіндегі сервис есігін ашыңыз, тамшыны жинауға арналған түпқойманы шығарыңыз, босатыңыз және контейнерді тазартыңыз.

Маңызды!

Пайдаланылған кофеге арналған контейнерді шығару кезінде тамшыларды жинауға арналған түпқойма құлап кетпес үшін, әрқашан түпқойманы толық шығарыңыз. Контейнерді кофе тұнбасынан босатып, оны мұқият тазартыңыз, оның түбінен барлық қалдықтардың алынғанына көз жеткізіңіз.



Сіз түпқойманы әрбір шығарған сайын, пайдаланылған кофеге арналған контейнерді, тіпті ол толық көлемде толтырылмаған болса да, тазарту керек. Осы шартты орындамаған жағдайда, кофені дайындау барысында пайдаланылған кофеге арналған контейнер асыра толып кетуі мүмкін және машина оқшауланатын болады.

Аспап кофені мөлшерлеп құйып жатқанда, суға арналған сұйыққойма қақпағын ешқашан шешпеңіз. Олай істемеген жағдайда, аспап кофе дайындай алмайды. Егер аспап жұмысында іркілістер пайда болса, бірден сервис орталығына хабарласу керек емес; алдымен олқылықтарды жою нұсқауын қарап шығыңыз. Егер бұл көмектеспесе, клиенттерге сервистік қызмет көрсету бөліміне хабарласыңыз.

Кофе мөлшерін өзгерту

Зауытта аспап кофенің мынадай мөлшерін автоматты құюға алдын ала бапталған:

- ЭСПРЕССО ШЫНАЯҒЫ
- КІШКЕНТАЙ ШЫНАЯҚ
- ОРТАША ШЫНАЯҚ
- ҮЛКЕН ШЫНАЯҚ
- САПТЫАЯҚ.

Бұл мөлшерді өзгерту үшін мынадай іс-әрекеттер орындаңыз:

1. «МЕНЮ» (2) сенсорлы түймесін басыңыз, содан кейін «ПРОКРУТКА» (5 және 7) сенсорлы түймелерін мәзірдің «ФУНКЦИЯ КОФЕ» функциясы пайда болмайынша басыңыз. Мәзір опциясын «ОК» (9) түймесін басу арқылы растаңыз.
2. Сенсорлы айналдыру түймелерінің (5 және 7) көмегімен қалаған шынаяқ мөлшерін таңдап алыңыз. Қалаған шынаяқ мөлшері дисплейде бейнеленгенде, таңдауды «ОК» (9) түймесін басу арқылы растаңыз.
3. Дисплейде пайда болатын индикация жолы шынаяқты толтыру көлемін көрсетеді, оның көмегімен толтыру мөлшерін азайтуға немесе көбейтуге болады. Әртүрлі мөлшерді сенсорлы айналдыру түймелерінің (5 және 7) көмегімен 10 саты үшін таңдауға болады. Индикацияның толық жолы шынаяқты толтырудың ең жоғары көлемі – 220 мл таңдап алынғанын көрсетеді.
4. Бұл баптауды бағдарламалау үшін қалаған шынаяқ мөлшерін таңдаңыз да, оны «ОК» (9) түймесін басу арқылы растаңыз.
Егер сіз «ОК» (9) сенсорлы түймесін баспасаңыз, 120 секундтан кейін аспап өзгерістерді сақтамай, кофе дайындау режиміне автоматты түрде оралады.

Бағдарламалағаннан кейін, дисплей мәзірге толтыру мөлшерін баптау опциясына автоматты түрде оралады. Кофе дайындау режиміне дереу оралу үшін, «МЕНЮ» (2) сенсорлы түймесін екі рет басыңыз немесе аспап кофені дайындау режиміне автоматты түрде оралмайынша, шамамен 120 секунд күте тұрыңыз.

Ұнтақ деңгейін баптау

Егер кофе тым тез немесе тым баяу (тамшылап) құйылса, сіз ұнтақ деңгейін өзгерте аласыз.

Ұнтақ деңгейін өзгерту кофені ұнтақтау үдерісі кезінде ғана орындалады. Олай болмаған жағдайда, кофемашина бұзылуы мүмкін.

1. Ұсақ ұнтақталған кофе, оны баяу дайындау үдерісін және анағұрлым қою консистенциясын алу үшін, реттеуішті сағат тіліне қарсы бұраңыз.
2. Анағұрлым ірі ұнтақ және оны тез дайындау үдерісін (тамшылап емес) алу үшін, реттеуішті сағат тілімен бұраңыз.

Реттеу нәтижесі кемінде 2 шынаяқ кофе дайындағаннан кейін көрінетін болады.

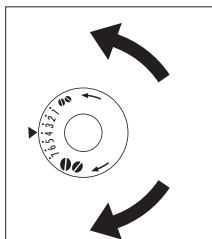
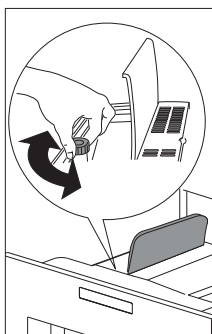

Ұнтақталған кофені пайдалану арқылы эспрессо кофесін дайындау

1. «КРЕПОСТЬ КОФЕ» (6) сенсорлы түймесін басыңыз және «МОЛОТЫЙ КОФЕ» функциясын таңдап алыңыз.
2. Тұтқасынан ұстап сыртқа тартып, машинаны шығарыңыз.
3. Орталық қақпағын көтеріңіз, ұнтақталған кофенің бір өлшемін тартпаға салыңыз, аспапты орнына қойыңыз және «Дән кофені пайдалану арқылы кофе дайындау» бөлімінде сипатталғандай жасаңыз. ПРИГОТОВЛЕНИЕ ОДНОЙ ЧАШКИ КОФЕ» (10) сенсорлы түймесін басып, кофенің бір порциясын ғана дайындай аласыз.
4. Машинада ұнтақталған кофені пайдаланғаннан кейін дән кофені пайдалануға оралу үшін, «КРЕПОСТЬ КОФЕ» сенсорлы түймесін (6) басып, ұнтақталған кофені пайдалану функциясын өшіру керек.

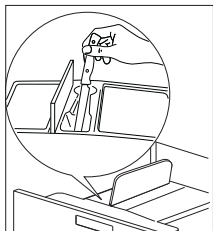
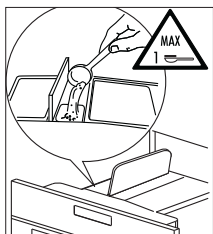
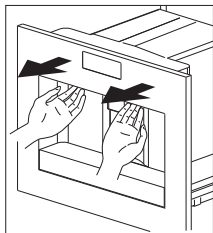

Ескертулер

- Ұнтақталған кофе аспаптың ішкі бөлігінде шашырап кетпес үшін, машина өшірілү тұрған кезде ұнтақталған кофені ешқашан салмаңыз.
- 1 өлшемнен артық ешқашан пайдаланбаңыз, олай болмаған жағдайда аспап кофе дайындай алмайды.
- Қоса берілген өлшеуіш қасықты ғана пайдаланыңыз.
- Тартпада эспрессо машинаға арналған ұнтақталған кофені ғана пайдалануға болады.
- Ұнтақталған кофенің бір өлшемінен артық мөлшерді пайдаланған кезде немесе тартпа бітеліп қалса, кофені төмен қарай пышақтың көмегімен итеріңіз, содан кейін шешіп алыңыз да, «Пісіру блогын тазарту» бөлімінде сипатталғандай, пісіру блогы мен машинаны тазартыңыз.

Ыстық су дайындау

Ыстық суды шынаяқтарды қыздыру, шай немесе пакеттегі сорпалар сияқты ыстық сусындар дайындау үшін пайдалануға болады.



Назар аударыңыз! Ыстық судың ағып кетуі күйіп қалуға әкеп соғуы мүмкін! Ыстық суды құюға арналған қондырманы, оның астында ыдыс болғанда ғана белсендендіріңіз.

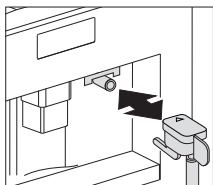

1. Ыстық суға арналған қондырманы орнатыңыз.
2. Ыстық суға арналған қондырманың астына ыдыс қойыңыз.
3. «ГОРЯЧАЯ ВОДА» сенсорлы түймесін (13) басыңыз. Дисплейде «ГОРЯЧАЯ ВОДА, НАЖМИТЕ «ОК» жазбасы бейнеленеді.
4. «ОК» (9) сенсорлы түймесін басыңыз. Ыстық су құйылған кезде дисплейде «ГОРЯЧАЯ ВОДА» жазуы бейнеленеді.

Ыстық судың бағдарламаланған мөлшері құйыла салысымен, оның құйылуы автоматты түрде тоқтатылады. Бірнеше секундтан кейін дисплейде «ПОДОЖДИТЕ...» жазуы пайда болады. Содан кейін аспап қайта кофе дайындауға дайын, дисплейде кофенің соңғы таңдап алынған баптаулары пайда болады.

Ыстық су мөлшерін өзгерту

Тапсырмасыз машина 150 мл ыстық суды автоматты түрде құюға орнатылады.

Бұл мөлшерді өзгерту үшін, мынадай іс-әрекеттер орындаңыз:

1. Су мөлшерлеуішінің астына ыдыс қойыңыз.
2. Мәзірге кіру үшін «МЕНЮ» (2) сенсорлы түймесін басыңыз.
3. Сенсорлы айналдыру түймелерін (5 және 7) дисплейде «ФУНКЦИЯ: ГОРЯЧАЯ ВОДА» бейнеленбейінше басыңыз.
4. Таңдауды «ОК» (9) сенсорлы түймесін басу арқылы растаңыз.
5. Сенсорлы айналдыру түймелерінің (5 және 7) көмегімен қалаған су мөлшерін таңдап алыңыз. Индикация жолы таңдап алынған су мөлшерін көрсетеді.
6. Таңдауды «ОК» (9) сенсорлы түймесін басу арқылы растаңыз (немесе «ВОЗВРАТ» (3) сенсорлы түймесін басу арқылы операцияның күшін жойыңыз).
7. Мәзірден шығу үшін «ВОЗВРАТ» (3) сенсорлы түймесін басыңыз.
8. Енді машина жаңа баптаулармен қайта бағдарланған және жұмысқа дайын.

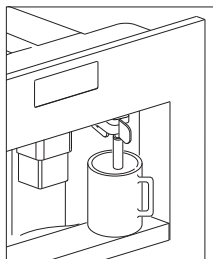

Капучино дайындау

Кофемашина әдепкі күйінде автоматты түрде стандартты капучино дайындайтын етіп лайықталған.

1. «КРЕПОСТЬ КОФЕ» (6) сенсорлы түймесін басып, капучино дайындау үшін пайдаланғыңыз келетін кофе дәмін таңдап алыңыз.
2. Сүтке арналған ыдыстың қақпағын ашыңыз.
3. Ыдысқа әрбір дайындалатын капучино шынаяғына шамамен 100 гр сүт құйыңыз. Ыдыста белгіленген MAX деңгейінен ешқашан асып кетпеңіз (ол шамамен 750 мл сәйкес келеді). Майсызданған немесе ішінара майсызданған, тоңазытқыштағы сақтау температурасы бар сүтті пайдаланған жақсы (шамамен 5 °C).
4. Соратын түтіктің резеңке төсемге дұрыс орнатылғанына көз жеткізіңіз. Содан кейін сүтке арналған ыдыстың қақпағын орнына орнатыңыз.
5. Сүттің шайқалуын реттеуішті (N2) сүтке арналған ыдыстың қақпағында ойып жазылған «КАПУЧИНО» («CAPPUCCINO») және «КОФЕ ЛАТТЕ» («CAFFELATTE») сөздерінің арасына орнатыңыз.
6. Анағұрлым қою көбік алу үшін, көбік мөлшерін «КОФЕ ЛАТТЕ» жазуына қарай реттеуішті жылжыту арқылы реттеуге болады. «КАПУЧИНО» жазуына қарай жылжыту азырақ көбікпен қамтамасыз етеді.

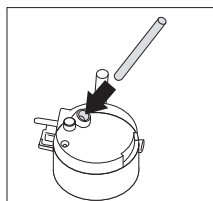
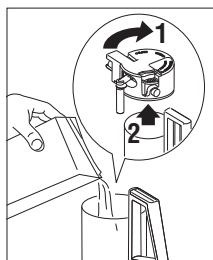

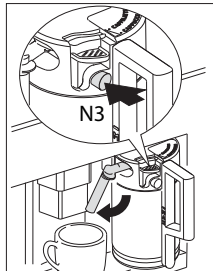
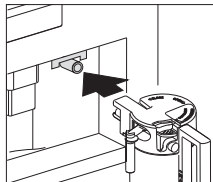
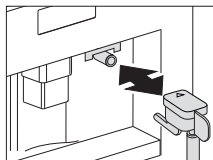
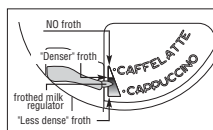

7. Ыстық су мөлшерлеуішiн шешiп алыңыз және сүтке арналған ыдысты қондырмаға қосыңыз.
8. Сүт құю мөлшерлеуішiн орналастырыңыз, содан кейiн кофе мен сүт мөлшерлеуішiнiң астына үлкен шынаяқ қойыңыз.
9. «ПРИГОТОВЛЕНИЕ КАПУЧИНО» (12) сенсорлы түймесiн басыңыз. Дисплейде «КАПУЧИНО» жазуы пайда болады және бiрнеше секундтан кейiн көбiктенген сүт төменде орналасқан шынаяққа сүт құю мөлшерлеуішiнен аға бастайды (құйылу автоматты түрде тоқтатылады).
10. Аспап кофе дайындап жатыр.
11. Ендi капучино дайын. Дәмiне қарай қант қосыңыз, қалауыңыз болса, көбiкке какао-ұнтақтың кiшiгiрiм мөлшерiн себуге болады.

Ескертулер

- Капучино дайындау кезiнде көбiктенген сүттiң немесе кофенiң құйылуын «ПРИГОТОВЛЕНИЕ КАПУЧИНО» (12) сенсорлы түймесiн басу арқылы тоқтатуға болады.
- Егер көбiктенген сүттi құю кезiнде ыдыста сүт бiтiп қалса, ыдысты шығарып алып, оған сүт құйыңыз. Содан кейiн оны орнына қойыңыз да, капучино дайындауға қайта тапсырыс беру үшiн «ПРИГОТОВЛЕНИЕ КАПУЧИНО» (12) сенсорлы түймесiн басыңыз.
- Сүттi көпiрткен кезде абсолюттi тазалық пен гигиенаны қамтамасыз ету үшiн, капучино дайындағаннан кейiн сүтке арналған ыдыстың қақпағындағы контурларды әрқашан тазартып отырыңыз. Дисплейде «НАЖМИТЕ CLEAN!» хабары жыпылықтайды.
 - Ыдысты сүт мөлшерлеуішiнiң астына орналастырыңыз.
 - Тазарту функциясын iске қосу үшiн, қақпақтағы (N3) «ОЧИСТКА» түймесiн басыңыз да, оны кемiнде 5 секунд ұстап тұрыңыз. Аспап индикация жолының үстiнен «ОЧИСТКА» хабарын шығарады. Индикация жолы тазартудың аяқталғанын толық көрсетпейiнше, «ОЧИСТКА» түймесiн жiбермеңiз. «ОЧИСТКА» түймесi жiберiлгенде, функция тоқтатылады. Тазартқаннан кейiн сүтке арналған ыдысты шығарыңыз да, оны тоңазытқышқа қойыңыз. Сүттi тоңазытқыштан тыс жерде 15 минуттан артық қалдырмаған жөн.
- Аспап шынаяққа автоматты түрде құйылатын кофенiң немесе көбiктенген сүттiң мөлшерiн өзгерту үшiн «Капучиноға арналған кофе мен сүттiң мөлшерiн өзгерту» бөлiмiнде сипатталғандай жасаңыз.

Капучиноға арналған кофе мен сүттің мөлшерін өзгерту

Тапсырмасыз аспап капучиноның стандартты порциясын автоматты түрде құюға орнатылады. Бұл мөлшерді өзгерту үшін, мынадай іс-әрекеттерді орындаңыз:

Сүттің мөлшерін өзгерту

1. Ыдысты онда көрсетілген ең жоғары деңгейге дейін сүтпен толтырыңыз.
2. Мәзірге кіру үшін «МЕНЮ» (2) сенсорлы түймесін басыңыз.
3. Сенсорлы айналдыру түймелерін (5 және 7) дисплейде «ФУНКЦИЯ «КАПУЧИНО» жазуы пайда болмайынша басыңыз.
4. Таңдауды «ОК» (9) сенсорлы түймесін басу арқылы растаңыз. Дисплейде «ФУНКЦИЯ «ЛАТТЕ» жазуы пайда болады.
5. «ОК» (9) сенсорлы түймесін тағы бір рет басыңыз.
6. Сенсорлы айналдыру түймелерін (5 және 7) басу арқылы қалаған сүт мөлшерін таңдап алыңыз. Индикация жолы таңдап алынған сүт мөлшерін көрсетеді.
7. Таңдауды «ОК» (9) сенсорлы түймесін басып растаңыз немесе «ВОЗВРАТ» (3) сенсорлы түймесін басу арқылы операцияның күшін жойыңыз.
8. Мәзірден шығу үшін «ВОЗВРАТ» (3) сенсорлы түймесін екі рет басыңыз.

Кофе мөлшерін өзгерту

1. Мәзірге кіру үшін «МЕНЮ» (2) сенсорлы түймесін басыңыз.
2. Сенсорлы айналдыру түймелерін (5 және 7) дисплейде «ФУНКЦИЯ «КАПУЧИНО» жазуы пайда болмайынша басыңыз.
3. Таңдауды «ОК» (9) сенсорлы түймесін басу арқылы растаңыз.
4. Сенсорлы айналдыру түймелерін (5 және 7) дисплейде «КОФЕ ДЛЯ КАПУЧИНО» жазуы пайда болмайынша басыңыз.
5. «ОК» (9) сенсорлы түймесін тағы бір рет басыңыз.
6. Сенсорлы айналдыру түймелерін (5 және 7) басу арқылы қалаған кофе мөлшерін таңдап алыңыз. Индикация жолы таңдап алынған кофе мөлшерін көрсетеді.
7. Таңдауды «ОК» (9) сенсорлы түймесін басып растаңыз немесе «ВОЗВРАТ» (3) сенсорлы түймесін басу арқылы операцияның күшін жойыңыз.
8. Мәзірден шығу үшін «ВОЗВРАТ» (3) сенсорлы түймесін екі рет басыңыз.

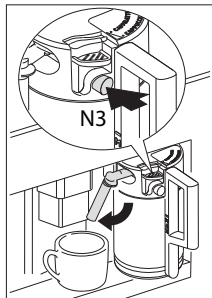

Қондырмаларды тазарту

Сүтке арналған ыдыстағы қондырмаларды сүтті әрбір жылытқан сайын немесе капучино дайындаған сайын тазартып отырыңыз. Олай болмаған жағдайда, сүттің қалдықтары қатты шөгінді түзуі мүмкін.

1. Ыдысты сүт мөлшерлеуіш түтігінің астына орналастырыңыз және сүтке арналған ыдыста орналасқан «ОЧИСТКА» (N3) түймесін кемінде 5 секунд басыңыз.

Дисплейде «ОЧИСТКА» жазуы пайда болады.



Назар аударыңыз! Сүт мөлшерлеуішінің түтігінен шығатын бұдан және ыстық судан күйіп қалу қаупі бар.

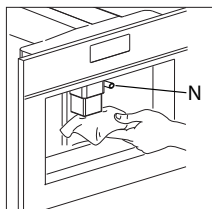

2. Сүтке арналған ыдысты шығарыңыз және аспаптың қондырмаларын ылғал матамен сүртіңіз.

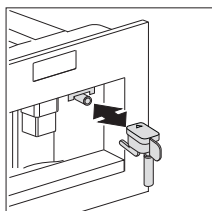

3. Ыстық суды қондырма арқылы өткізіңіз.



Тазартуды аяқтағаннан кейін, сүтке арналған ыдысты шығарып алыңыз да, оны тоңазытқышқа салыңыз, өйткені сүт тоңазытқыштан тыс жерде 15 минуттан артық сақталуға тиіс емес. Сүтке арналған ыдысты тазарту туралы ақпарат алу үшін «Қондырмаларды және сүтке арналған ыдысты тазарту» бөлімін қараңыз.

Мәзір опцияларын пайдалану

Мәзір опциялары аспаптың зауыттық баптауларын өзгерту және сақтау, бағдарламаларды іске қосу және ақпарат іздеу үшін пайдаланылады.

Олар мыналар болып табылады:

- Тіл (19 беттегі «Тілді баптау» бөлімін қараңыз)
- Автоматты өшіру (21 беттегі «Өшіру уақытын қою» бөлімін қараңыз)
- Сағатты қою
- Ескерту сигналдарын белсендендіру
- Автоматты іске қосу
- Температура (21 беттегі «Кофе температурасын баптау» бөлімін қараңыз)
- Су кермектігі (20 беттегі «Су кермектігі» бөлімін қараңыз)
- Кофе функциясы (17 беттегі «Кофе мөлшерін өзгерту» бөлімін қараңыз)
- Капучино функциясы (15 беттегі «Капучино функциясын баптау» бөлімін қараңыз)
- Ыстық су (14 беттегі «Ыстық суды дайындау» бөлімін қараңыз)
- Қақты кетіру (21 беттегі «Қақты кетіру» бөлімін қараңыз)
- Баптауларды тапсырмасыз қалпына келтіру (24 беттегі «Аспаптың зауыттық баптауларына келтіру» бөлімін қараңыз)
- Статистика (23 беттегі «Статистика» бөлімін қараңыз)
- Дыбыстық сигнал
- Өртүстілік



Егер сіз баптауларды өзгерткеннен кейін «ОК» түймесін баспасаңыз, 120 секундтан кейін аспап өзгертулерді сақтамай, кофе дайындау режиміне автоматты түрде оралады.

Кофе дайындау режиміне оралу үшін «ВОЗВРАТ» (3) сенсорлы түймесін басыңыз.

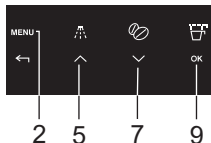

Тілді баптау

Сіз бірнеше тілдердің арасынан бір тілді таңдай аласыз. Өртүрлі тілдерді былайша таңдай аласыз:

1. «МЕНЮ» сенсорлы түймесін басыңыз, содан кейін сенсорлы айналдыру түймелерін (5 және 7) «ВЫБЕРИТЕ ЯЗЫК» мәзір опциясы пайда болмайынша басыңыз. Мәзір опциясын «ОК» (9) түймесін басу арқылы растаңыз.
2. Дисплейде тілдер тізімі пайда болады. Сенсорлы айналдыру түймелерін (5 және 7) дисплейде қалаған тіліңізді пайда болмайынша басыңыз. Дисплейде қалаған тіліңіздің атауы бейнеленген кезде, таңдауды «ОК» (9) түймесін басу арқылы растаңыз.

Су кермектігі

«ОЧИСТИТЕ НАКИПЬ» хабары пайдаланылатын судың құрамында болуы мүмкін қақтың ең көп мөлшері негізінде есептелген, зауыттық баптаумен белгіленген уақыт кезеңі ішінде аспап жұмыс істегеннен кейін бейнеленеді. Қажет болған кезде, аспапты пайдаланылатын судың нақты кермектігі негізінде бағдарламалау жолымен, қақты кетіру сирегірек жүргізілуі мүмкін, ал жұмыс істеу кезеңі ұзартылуы мүмкін. Мынадай іс-әрекеттерді орындаңыз:

1. «Кермектікке жалпы тест» жолағын алыңыз (сіздің нұсқаулығыңыздың басында орналасқан). Бірнеше секундқа оны суға батырыңыз. Оны судан шығарып алып, оның түсі өзгермейінше және қызыл нүктелердің белгілі бір саны пайда болмайынша, 30 секунд күте тұрыңыз. Мысалы, егер тест жолағында 3 қызыл нүкте болса, су кермектігінің деңгейі үшін 3 мөнін орнату керек. Егер сізде су кермектігін өлшейтін жолақ болмаса, сіз деректерді төменде келтірілген кестеден таба аласыз.
2. «МЕНЮ» (2) сенсорлы түймесін басыңыз, содан кейін сенсорлы айналдыру түймелерін (5 және 7) «ЖЕСТКОСТЬ ВОДЫ» мәзір опциясы пайда болмайынша басыңыз. Мәзір опциясын «OK» (9) түймесін басу арқылы растаңыз.
3. Дисплейде ағымдағы баптау шығады. Сенсорлы айналдыру түймелерін (5 және 7) дисплейде қалаған кермектік деңгейі пайда болмайынша басыңыз. Таңдауды «OK» сенсорлы түймесін басу арқылы растаңыз. Енді аспап су кермектігінің нақты деңгейіне негізделіп, қақты кетіру қажеттілігі туралы ескертуге бағдарламаланған.

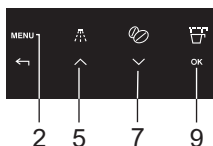

Сіз тұратын аумақтағы су кермектігі туралы ақпаратты жергілікті сумен қамтамасыз ету қызметінен алуға болады. Төменде келтірілген кесте сіздің машинаңызға арналған су кермектігінің талап етілетін баптауларын көрсетеді.

Су кермектігінің немес градусы	Су кермектігінің француз градусы	Машина суының кермектігі
0 - 6 dH	0 - 11 fH	1
7 - 13 dH	12 - 17 fH	2
14 - 20 dH	18 - 36 fH	3
> 21 dH	> 37 fH	4

Кофе температурасын баптау

Сіз температураның үш деңгейінің бірін таңдай аласыз.

Кофе температурасының деңгейлері былайша белгіленеді:

- ТӨМЕН ТЕМПЕРАТУРА
- ОРТАША ТЕМПЕРАТУРА
- ЖОҒАРЫ ТЕМПЕРАТУРА

Зауыттық баптау ЖОҒАРЫ ТЕМПЕРАТУРАҒА орындалған. Сіз оны былайша өзгерте аласыз:



1. «МЕНЮ» (2) сенсорлы түймесін басыңыз, содан кейін сенсорлы айналдыру түймелерін (5 және 7) «ТЕМПЕРАТУРА» мәзір опциясы пайда болмайынша басыңыз. Мәзір опциясын «ОК» (9) түймесін басу арқылы растаңыз.
2. Дисплейде ағымдағы баптау шығады. Сенсорлы айналдыру түймелерінің (5 және 7) көмегімен басқа температураны таңдаңыз. Қалаған температураңыз дисплейде бейнеленгенде, таңдауды «ОК» (9) сенсорлы түймесін басу арқылы растаңыз.

Өшіру уақытын қою

Тапсырмасыз аспап соңғы кофе дайындаған соң 30 минуттан кейін автоматты өшіруге орнатылған. Бұл аралықты өзгерту үшін (120 минуттан артық емес) мынадай іс-әрекеттерді орындаңыз:

- АВТОМАТТЫ ӨШІРУ УАҚЫТЫ 30 МИНУТ
- АВТОМАТТЫ ӨШІРУ УАҚЫТЫ 1 САҒАТ
- АВТОМАТТЫ ӨШІРУ УАҚЫТЫ 2 САҒАТ

сіз бұл баптауларды былайша өзгерте аласыз:

1. «МЕНЮ» (2) сенсорлы түймесін басыңыз, содан кейін сенсорлы айналдыру түймелерін (5 және 7) «ВРЕМЯ АВТОМАТИЧЕСКОГО ОТКЛЮЧЕНИЯ» мәзір опциясы пайда болмайынша басыңыз. Мәзір опциясын «ОК» (9) түймесін басу арқылы растаңыз.
2. Сенсорлы айналдыру түймелерінің (5 және 7) көмегімен басқа автоматты өшіру уақытын таңдаңыз. Автоматты өшірудің қалаған уақыты дисплейде бейнеленгенде, таңдауды «ОК» (9) сенсорлы түймесін басу арқылы растаңыз.

Қақты кетіру

Дисплейде «ОЧИСТИТЕ НАКИПЬ» жазуы пайда болғанда, аспапты қақтан тазарту керек.

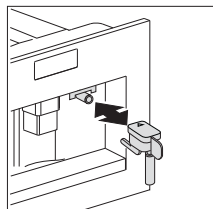

1. Ыстық суға арналған қондырманы орнатыңыз.
2. «МЕНЮ» (2) сенсорлы түймесін басыңыз, содан кейін сенсорлы айналдыру түймелерін (5 және 7) «ФУНКЦИЯ ОЧИСТКИ НАКИПИ» мәзір опциясы пайда болмайынша басыңыз. Мәзір опциясын «ОК» (9) түймесін басу арқылы растаңыз.
3. Дисплейде «ПОДТВЕРДИТЕ» жазуы шығады. Таңдауды «ОК» (9) түймесін басу арқылы растаңыз. Қақты кетіру бағдарламасы іске қосылады.

Дисплейдің жоғарғы жолында «ДОБАВЬТЕ СРЕДСТВО ОТ НАКИПИ» және «ПОДТВЕРДИТЕ» жазулары кезек-кезек шығады.

4. Бачоктағы суды төгіп, құрылғы қаптамасында көрсетілген нұсқауларды сақтай отырып, химикат толтырылған шшшаның құрамын бачокқа себіңіз, содан кейін су құйыңыз. Қақты кетіру операцияларын кейіннен орындау үшін қақты кетіруге арналған сұйықтықты авторландырылған техникалық қызмет көрсету орталықтарынан сатып алуға болады.

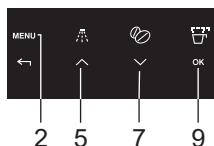
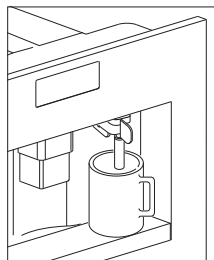

Қақты кетіруге арналған құрал шашырандыларының қышқылдың әсеріне сезімтал мрамор, әк және керамика сияқты материал беттерімен әрекеттеспейтініне көз жеткізіңіз.

- Ыстық су беруге арналған қондырманың астына сыйымдылығы кемінде 2 литр болатын ыдыс қойыңыз.
- «ОК» (9) сенсорлы түймесін басыңыз. Дисплейде «ОЧИСТКА ОТ НАКИПИ» жазуы пайда болады. Қақты кетіруге арналған құралдар ыстық су беруге арналған қондырмадан ағатын болады. Қақты кетіру бағдарламасы кофемашинаның ішкі бетінен әк қақтарын кетіру үшін үзіліспен кезектелетін жуу сериясын автоматты түрде орындайды. Шамамен 30 секундтан кейін суға арналған ыдыс бос болады, дисплейдің жоғарғы жолында «ОЧИСТКА ЗАВЕРШЕНА» және «ПОДТВЕРДИТЕ» жазулары кезектесіп шығады.
- «ОК» (9) сенсорлы түймесін басыңыз. Дисплейде «ПРОМЫВКА, ЗАЛЕЙТЕ ВОДУ» жазуы шығады. Енді аспап таза сумен жууға дайын.
- Ыстық суға арналған қондырманың астында орналасқан контейнерді босатыңыз да, оны ыстық су беруге арналған қондырманың астына қайта орналастырыңыз.
- Суға арналған сұйыққойманы шығарыңыз да, оны таза сумен толтырыңыз.
- Суға арналған сұйыққойманы орнына қойыңыз. Дисплейде «ПОДТВЕРДИТЕ» шығады.
- «ОК» (9) сенсорлы түймесін басыңыз. Жуу үдерісі таза сумен іске асырылады, жуылған су ыстық суға арналған қондырмадан ағып кетеді. Бірнеше минуттан кейін суға арналған сұйыққойма босатылатын болады және дисплейде «ПОДТВЕРДИТЕ» хабары пайда болады.
- «ОК» (9) жанасу батырмасын басыңыз. Дисплей «ПРОМЫВКА ЗАВЕРШЕНА, ПОДТВЕРДИТЕ» көрсетеді.
- «ОК» (9) сенсорлы түймесін басыңыз. Дисплейде «ОЧИСТКА ЗАВЕРШЕНА», содан кейін «ЗАЛЕЙТЕ ВОДУ» жазулары пайда болады.
- Суға арналған сұйыққойманы шығарыңыз, оны таза сумен толтырыңыз да, орнына қойыңыз.
Енді аспап қайта пайдалануға дайын және кофе дайындаудың соңғы таңдап алынған режиміне оралады.
Егер қақты кетіру циклы оны аяқтағанға дейін тоқтап қалса, аспап қақты кетіру туралы хабарды шығаруды жалғастыратын болады және бағдарламаны ең басынан бастап іске қосу керек.



Аспаптағы қақты кетіру талабын орындамау кепілдікті жоғалтуға әкеп соғады.



Жуу

Соңғы кофе дайындау сәтінен бастап 2-3 минут өткеннен кейін, сіз пісіру блогын жылыту жүйесін жууыңыз керек. Тиісті мезірден жуу функциясын таңдап алыңыз. Тамшыларды жинауға арналған түпқоймаға суды ағызыңыз. Сіз кофе үшін пайдаланатын бұл суды шынаяқты қыздыру үшін пайдалана аласыз. Бұл жағдайда ыстық суды шынаяққа құйыңыз (содан кейін оны төгіп тастаңыз).

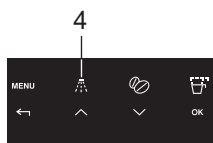

1. «ПРОМЫВКА» (4) сенсорлы түймесін басыңыз.
2. Аспап автоматты жуу циклын орындайды (кішкене ыстық су мөлшерлеуіштен ағып, тамшыларды жинауға арналған түпқоймаға қарай төмен ағып кетеді).

Статистика

Сіз мынадай ақпаратты көре аласыз:

- осы сәтте аспап дайындаған кофенің жалпы саны;
- қақты кетіру бойынша орындалған операциялар саны;
- дайындалған капучино порцияларының саны;
- су литрінің саны;

Бір уақытта берілген 2 шынаяқ кофе 2 шынаяқ сияқты есептеледі.

Мәндерді табу үшін, мынадай іс-әрекеттер орындаңыз:

1. «МЕНЮ» (2) сенсорлы түймесін басыңыз, содан кейін сенсорлы айналдыру түймелерін (5 және 7) «СТАТИСТИКА» мәзір опциясы пайда болмайынша басыңыз. Мәзір опциясын «ОК» (9) түймесін басу арқылы растаңыз.
2. Дисплейде осы сәтке дейін дайындалған шынаяқ саны пайда болады, мысалы, «КОЛИЧЕСТВО ЧАШЕК КОФЕ 135».
3. Қақты кетіру бойынша орындалған операциялар санын көру үшін, сенсорлы айналдыру түймесін (7) бірнеше рет басыңыз, мысалы, «КОЛИЧЕСТВО ПРОГРАММ УДАЛЕНИЯ НАКИПИ 5», «КОЛИЧЕСТВО ЧАШЕК С ВОДОЙ», содан кейін дайындалған капучино порцияларының саны және т.б., мысалы, «КОЛИЧЕСТВО КАПУЧИНО 135».

Аспаптың зауыттық баптауларына келтіру

Бұл функция бұрын өзгертілген мәндерді зауыттық баптау мәндеріне келтіреді.

Өзгерістер мынадай баптауларға және сақталған деректерге енгізіледі:

- кофе, су және капучино мөлшері
- су кермектігі;
- кофе температурасы;
- өшіру уақыты.
- Қосу уақыты
- Контраст



Тапсырмасыз жұмыс істейтін зауыттық мәндерді былайша өзгертуге болады:

1. «МЕНЮ» (2) сенсорлы түймесін басыңыз, содан кейін сенсорлы айналдыру түймелерін (5 және 7) «СБРОС НАСТРОЕК» мәзір опциясы пайда болмайынша басыңыз. Мәзір опциясын «OK» (9) түймесін басу арқылы растаңыз.
2. Дисплейде «ПОДТВЕРДИТЕ» жазуы пайда болады.
3. Мәзір опциясын «OK» (9) сенсорлы түймесін басу арқылы растаңыз.

Сағат қою

1. Мәзірге кіру үшін «МЕНЮ» (2) сенсорлы түймесін басыңыз, содан кейін сенсорлы айналдыру түймелерін (5 және 7) «УСТАНОВКА ЧАСОВ» мәзір опциясы пайда болмайынша басыңыз.
2. «OK» (9) сенсорлы түймесін басыңыз.
3. Сағатты қою үшін (B7) және (B8) белгілерін пайдаланыңыз, содан кейін растау үшін «OK» (B9) басыңыз.
4. Минуттарды қою үшін айналдыру сенсорлы түймелерін (5 және 7) пайдаланыңыз, содан кейін растау үшін «OK» (9) сенсорлы түймесін басыңыз.
5. Мәзірден шығу үшін «ВОЗВРАТ» (3) сенсорлы түймесін басыңыз.

Автоматты қосылу уақытын қою

Бұл функция кофемашинаның автоматты түрде қосылатын уақытын қоюға мүмкіндік береді.

1. Аспапта сағаттың қойылғанына көз жеткізіңіз.
2. Мәзірге кіру үшін «МЕНЮ» (2) сенсорлы түймесін басыңыз, содан кейін сенсорлы айналдыру түймелерін (5 және 7) «ВРЕМЯ НАЧАЛА» мәзір опциясы пайда болмайынша басыңыз.
3. «OK» (9) сенсорлы түймесін басыңыз.
4. Автоматты қосылу уақытын қою үшін сенсорлы айналдыру түймелерін (5 және 7) пайдаланыңыз, содан кейін растау үшін «OK» (9) сенсорлы түймесін басыңыз.
5. Минуттарды қою үшін сенсорлы айналдыру түймелерін (5 және 7) пайдаланыңыз, содан кейін растау үшін «OK» (9) сенсорлы түймесін басыңыз.

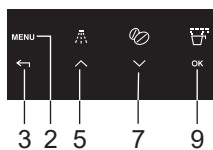

Автоматты қосылу

1. Сенсорлы айналдыру түймелерін (5 және 7) дисплейде «АВТОМАТИЧЕСКИЙ СТАРТ» жазуы пайда болмайынша басыңыз.
2. Таңдауды «ОК» (9) сенсорлы түймесін басу арқылы растаңыз. Дисплейде сағат символы пайда болады.
3. Мәзірден шығу үшін «ВОЗВРАТ» (3) сенсорлы түймесін басыңыз.
4. Автоматты іске қосу функциясын өшіру үшін, «МЕНЮ» (2) сенсорлы түймесін басыңыз, содан кейін сенсорлы айналдыру түймелерін (5 және 7) дисплейде «АВТОМАТИЧЕСКИЙ СТАРТ» хабары пайда болмайынша басыңыз. «ОК» (9) сенсорлы түймесін басыңыз. Дисплейде «ПОДТВЕРДИТЕ» жазуы пайда болады. Функцияны өшіру үшін «ВОЗВРАТ» (3) сенсорлы түймесін басыңыз, сағат символы жоқ болып кетеді.

Дыбыстық сигнал

Машинаның әрбір белгіге басу немесе аксессуарларды орнату/жою кезінде берілетін дыбыстық сигналды белсендендіреді немесе өшіреді.

ЕСКЕРТУ. Дыбыстық сигнал тапсырмасыз белсенді.

1. Мәзірге кіру үшін «МЕНЮ» (2) сенсорлы түймесін басыңыз, содан кейін сенсорлы айналдыру түймелерін (5 және 7) «ЗВУКОВОЙ СИГНАЛ» мәзір опциясы пайда болмайынша басыңыз.
2. «ОК» (9) сенсорлы түймесін басыңыз. «ЗВУКОВОЙ СИГНАЛ, ПОДТВЕРДИТЕ» жазуы пайда болады.
3. Функцияны өшіру үшін «ВОЗВРАТ» (3) сенсорлы түймесін немесе сигналды қосу үшін «ОК» (9) сенсорлы түймесін басыңыз.
4. Мәзірден шығу үшін «ВОЗВРАТ» (3) сенсорлы түймесін басыңыз.

Әртүстілікті баптау

Дисплейдің әртүстілігін көбейту немесе азайту үшін, мынадай іс-әрекеттерді орындаңыз:

1. Мәзірге кіру үшін «МЕНЮ» (2) сенсорлы түймесін басыңыз, содан кейін сенсорлы айналдыру түймелерін (5 және 7) «КОНТРАСТ» жазуы пайда болмайынша басыңыз.
2. «ОК» (9) сенсорлы түймесін басыңыз.
3. Сенсорлы айналдыру түймелерін (5 және 7) дисплей әртүстілігінің қалаған деңгейін орнатпайынша басыңыз. Индикация жолы таңдап алынған әртүстілік деңгейін көрсетеді.
4. Таңдауды «ОК» (9) сенсорлық түймесін басу арқылы растаңыз.
5. Функцияны енгізу үшін «ВОЗВРАТ» (3) сенсорлы түймесін бір рет және мәзірден шығу үшін екі рет басыңыз.

Тазарту

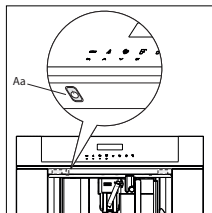

Кез келген тазалау жұмыстары алдында аспапты оның негізгі қосқыш (А) батырмасын басып өшіріп тастау керек және сымды розеткадан ажырату керек. Кофемашинаны ешқашан суға батырмаңыз.

Кофемашинаны тазарту

Кофемашинаны тазарту үшін еріткіштерді немесе абразивті жуу құралдарын пайдаланбаңыз. Жұмсақ ылғал матаны пайдалану жеткілікті. Кофемашинаның құрамдас бөліктерін ыдыс жуу машинасында ешқашан жумаңыз.

Машинаның мынадай бөліктерін тұрақты түрде тазартып отыру керек:

- пайдаланылған кофеге арналған контейнер (Q);
- тамшыларды жинауға арналған түпқойма (F);
- суға арналған сұйыққойма (D);
- кофе мөлшерлеуіштері (H);
- ұнтақталған кофеге арналған тартпа (U);
- сервис есігі арқылы қол жеткізу жолымен машинаның ішкі бөліктері (G);
- пісіру блогы (L).

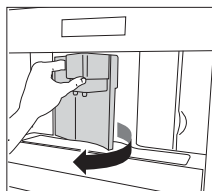

Пайдаланылған кофеге арналған контейнерді тазарту (Q)

«ОЧИСТИТЕ КОНТЕЙНЕР ДЛЯ ИСПОЛЬЗОВАННОГО КОФЕ» жазуы пайда болғанда, пайдаланылған кофеге арналған контейнерді босатып, тазалау керек. Тазарту үшін:

- Аспаптың алдыңғы жағында орналасқан сервис есігін ашыңыз, тамшыларды жинауға арналған түпқойманы шығарыңыз да, оны жуыңыз.
- Пайдаланылған кофеге арналған контейнерді мұқият тазалаңыз. Маңызды! Тамшыларды жинауға арналған түпқойманы шығарған кезде, пайдаланылған кофеге арналған контейнерді әрқашан босату керек.

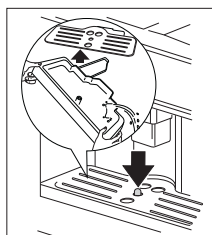
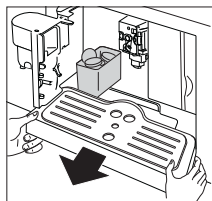

Тамшыларды жинауға арналған түпқойманы тазарту (F)

Маңызды ақпарат! Тамшыларды жинауға арналған түпқойма босатылмаса, су шетінен төгіліп кетуі мүмкін.

Бұл машинаны зақымдауы мүмкін. Тамшыларды жинауға арналған түпқоймада толтыру деңгейін көрсететін деңгей индикаторы (қызыл түсті) орнатылған. Тамшыларды жинауға арналған түпқойманы шынаяқ астындағы түпқойма үстіндегі индикатордан асып кеткенге дейін босату және тазарту керек.

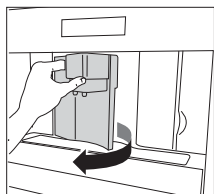

Тамшыларды жинауға арналған түпқойманы шығару үшін (F):

1. Сервис есігін ашыңыз.
2. Тамшыларды жинауға арналған түпқойманы және пайдаланылған кофеге арналған контейнерді шығарыңыз.
3. Тамшыларды жинауға арналған түпқойманы және пайдаланылған кофеге арналған контейнерді тазартыңыз.
4. Тамшыларды жинауға арналған түпқойманы және пайдаланылған кофеге арналған контейнерді орнына қойыңыз.
5. Сервис есігін жабыңыз.

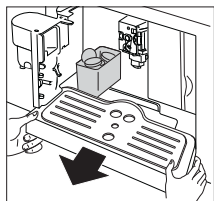

Суға арналған сұйыққойманы тазарту (D)

1. Суға арналған сұйыққойманы ылғал матаның көмегімен және ыдыс жуу құралының кішігірім мөлшерімен тұрақты тазартып отырыңыз (шамамен айына бір рет).
2. Ыдыс жуу құралынан қалған барлық іздерді кетіріңіз.

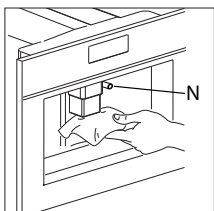

Мөлшерлеуіштерді тазарту

1. Губканы пайдаланып, қондырмаларды үнемі тазалаңыз.
2. Кофе мөлшерлеуіштің тесіктері бітеліп қалмағанын үнемі тексеріп отырыңыз.
Қажет болған кезде кофенің шөгінділерін тіс тазартқыштың көмегімен жойыңыз.

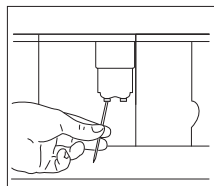

Сүт қалдықтарының қондырмада (N) немесе ыдыста болуы аспаптың ақаусыз жұмыс істеуіне қауіп төндіруі мүмкін.

Сондықтан кофемашинаны әрбір пайдаланған сайын, губканың көмегімен қондырғыны тазартып, оларды кетірген жөн.

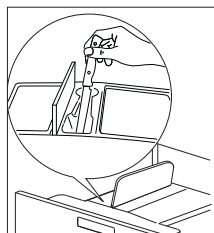

Ұнтақталған кофеге арналған тартпаны тазарту

- Ұнтақталған кофеге арналған тартпаның бітеліп қалмағанын үнемі тексеріп отырыңыз (шамамен айына бір рет).

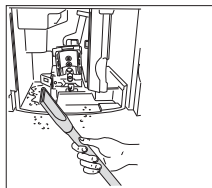

Кофемашинаның ішкі бөліктерін тазарту

- Аспаптың ішкі бөліктерінің ластанбағанын тұрақты тексеріңіз (шамамен айына бір рет). Қажет болған кезде губканың көмегімен кофе шөгінділерін жойыңыз.
- Қалдықтарды шаңсорғыштың көмегімен жойыңыз.

Пісіру блогын тазарту

Аспаптың ақаулығына әкеп соғуы мүмкін кофе қабатталуының түзілуін болдырмас үшін, пісіру блогын үнемі тазарту керек.

Пісіру блогын «ВКЛ. / РЕЖИМ ОЖИДАНИЯ» (Aa) түймесін басу жолымен аспап өшіріліп тұрғанда ғана шығаруға болады. Олай болмаған жағдайда, кофемашина қатты зақымдануы мүмкін.

Мынадай іс-әрекеттерді орындаңыз

1. «ВКЛ. / РЕЖИМОЖИДАНИЯ» (Aa) түймесін басып, аспапты өшіріңіз; (**негізгі ажыратқышты өшірмеңіз және аспапты розеткадан өшірмеңіз**), дисплейдің өшкенін күтіңіз.
2. Сервис есігін ашыңыз.
3. Тамшыларды жинауға арналған түпқойманы және пайдаланылған кофеге арналған контейнерді шығарыңыз.
4. Ішкі бөлігінде орналасқан екі қызыл түймені басыңыз және бір уақытта пісіру блогын сыртқа итеріңіз.

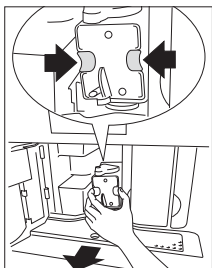

Пісіру блогын жуу құралдарын пайдаланбай ағынды сумен жуыңыз. Пісіру блогын ешқашан ыдыс-аяқ жуатын машинада жумаңыз.

Пісіру блогын тазарту үшін ыдыс-аяқ жууға арналған сұйықтықты ешқашан пайдаланбаңыз. Бұл цилиндрдің ішкі бетіндегі майлауды жоюы мүмкін.

5. Пісіру блогын суға шамамен 5 минутқа салып қойыңыз, содан кейін оны шайқаңыз.
6. Тазартқаннан кейін пісіру блогын (L) ішкі бекітетін тірекке (S) және аспаптың төменгі бөлігінде орналасқан түйіспелі түйреуішке (P) дейін итеріп, орнына салыңыз, содан кейін ол өз орнында сарт етіп бекітпейінше «ТОЛКНУТЬ» («PUSH») жазуын қатты басыңыз.

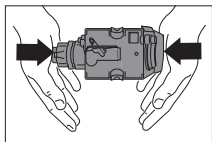
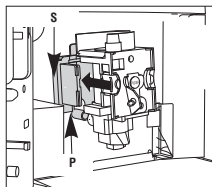

ЕСКЕРТУ! Егер пісіру блогы орнына қиын салынса, алдымен оған астынан және үстінен күш салып басып, оны дұрыс қалпына орнату керек.

ІСКЕ ПАЙДАЛАНУ

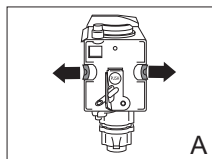

7. Орнатқаннан кейін екі қызыл түйменің кері позицияға сырт еткізіліп орнатылғанына көз жеткізіңіз, олай болмаған жағдайда сервис есігі жабылмай қалады.
 - Екі қызыл түйме кері позицияға дұрыс сырт еткізіліп орнатылды (А).
 - Екі қызыл түйме кері позицияға дұрыс сырт еткізіліп орнатылмады (В).
8. Тамшыларды жинауға арналған түпқойманы және пайдаланылған кофеге арналған контейнерді орнына қойыңыз.
9. Сервис есігін жабыңыз.

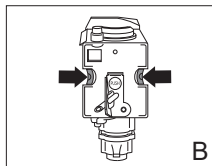

Ескертулер

- Егер пісіру блогы өз орнына дұрыс қойылмаса, сервис есігі жабылмайды.
- Егер пісіру блогы қиын салынса, пісіру блогын астынан және үстінен қатты қысып, оны қажетті биіктікке реттеу керек (орнату алдында).
- Егер пісіру блогы бұрынғыша қиын орнатылса:
 - Оны аспаптан тыс жерге қалдырыңыз, тамшыларды жинауға арналған түпқоймаға орналастырыңыз, сервис есігін жабыңыз, аспаптың артқы жағындағы негізгі ажыратқышты өшіріңіз және қосыңыз.
 - Барлық жанып тұрған оттар өшкенінше күте тұрыңыз, содан кейін есікті ашыңыз, түпқойманы шығарыңыз және пісіру блогын өз орнына орналастырыңыз.
 - Тамшыларды жинауға арналған түпқойманы ұнтақталған кофеге арналған контейнермен бірге орнына қойыңыз.
 - Сервис есігін жабыңыз.

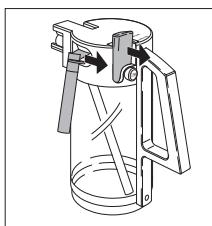

Сүтке арналған ыдысты тазарту (N)

Сүтті дайындағанда, сүтке арналған ыдыстың ішінде орналасқан түтіктерді әрқашан тазартып отырыңыз. Егер ыдыста тағы сүт қалса, оның қажет болатынынан артық уақытқа тоңазытқыштан тыс жерде қалдырмаңыз. «Капучино дайындау» бөлімінде сипатталғандай, сүтті әрбір дайындаған сайын ыдысты тазартыңыз.

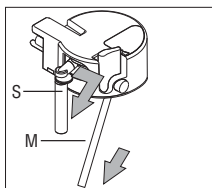

Барлық бөлшектерін, оларды ыдыс-аяқ жуатын машинаның жоғарғы көрзеңкесінде орналастырып, ыдыс-аяқ жуу машинасында жууға болады.

1. Сүтке арналған ыдыстың қақпағын сағат тілімен бұраңыз, содан кейін оны шығарып алыңыз.
2. Сүт мөлшерлеуішті (S) және сору түтігін (M) шешіп алыңыз.

ІСКЕ ПАЙДАЛАНУ

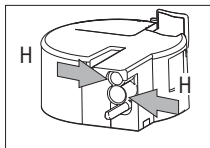
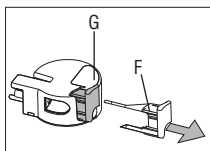

3. Сүттің шайқалуын реттеуішті (F), оны сыртқа итеріп шешіп алыңыз.
4. Барлық бөлшектерін ыстық сумен және ыдыс-аяқ жууға арналған жұмсақ құралмен мұқият жуыңыз. Тесіктердің (H) және сүттің шайқалуын реттеуіштің (F) тар жағындағы саңылауының ішінде сүттің кез келген қалдықтарының болмауына көз жеткізіңіз.
5. Сору түтігі мен мөлшерлеуіштің сүтпен бітеліп қалмағанын тексеріңіз.
6. Сүттің шайқалуын реттеуішті, сүт мөлшерлеуішті және сору түтігін орнына орнатыңыз.
7. Содан кейін сүтке арналған ыдысты орнына қойыңыз.

Қондырмаларды тазарту

Сүтті әрбір қыздырған сайын немесе капучино дайындаған сайын сүтке арналған ыдыстағы қондымаларды тазартып отырыңыз. Олай болмаған жағдайда, сүттің қалдықтары қатты шөгінді түзуі мүмкін.

- Ыдысты сүт мөлшерлеуіш түтігінің астына қойыңыз және сүтке арналған ыдыста орналасқан «ОЧИСТКА» (N3) түймесін кемінде 5 секунд басыңыз.

Дисплейде «ОЧИСТКА» жазуы пайда болады.

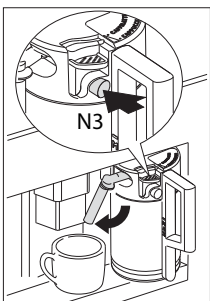

Назар аударыңыз! Сүт мөлшерлеуішінің түтігінен бұмен және ыстық судан күйіп қалу қаупі бар.

ХАБАРЛАР

ХАБАР	МӘНІ	НЕ ІСТЕУ КЕРЕК
СУ ҚҰЙЫҢЫЗ	<p>Суға арналған сұйыққойма бос немесе дұрыс орнатылмаған.</p> <p>Суға арналған сұйыққойма лас немесе оның ішінде әк қалдықтары жиналған.</p>	<p>Суға арналған сұйыққойманы толтырыңыз және оны нұсқаулыққа сәйкес орнына салыңыз.</p> <p>Сұйыққоймадағы су қалдығын жуыңыз немесе тазартыңыз.</p>
<p>ТЫМ ҰСАҚ ҰНТАҚ ҰНТАҚ</p> <p>ДЕҢГЕЙІН РЕТТЕҢІЗ ЖӘНЕ «ОК» түймесін басыңыз</p>	<p>Кофе тым баяу ағады.</p> <p>Кофе машинасы кофе дайындай алмайды.</p>	<p>Ұнтақтау деңгейін баптау реттеуі үшін сағат тілі бойынша бір позицияға алға бұраңыз («Ұнтақтау деңгейін баптау» бөлімін қараңыз).</p> <p>Ыстық суға арналған астау астына ыдысты орнатыңыз және «ГОРЯЧАЯ ВОДА» сенсорлы түймесін басыңыз (13).</p>
<p>ПАЙДАЛАНЫЛҒАН КОФЕГЕ</p> <p>АРНАЛҒАН КОНТЕЙНЕРДІ</p> <p>ТАЗАРТЫҢЫЗ</p>	<p>Пайдаланылған кофеге арналған контейнер толып кеткен.</p>	<p>Пайдаланылған кофеге арналған контейнерді тазартыңыз, жуыңыз және орнына салыңыз.</p>
<p>ПАЙДАЛАНЫЛҒАН КОФЕГЕ</p> <p>АРНАЛҒАН КОНТЕЙНЕРДІ</p> <p>ОРНЫНА САЛЫҢЫЗ</p>	<p>Тазартылған соң, пайдаланылған кофеге арналған контейнер орнатылмаған.</p>	<p>Сервис есігін ашыңыз және пайдаланылған кофеге арналған контейнерді орнатыңыз</p>
<p>ҰНТАҚТАЛҒАН КОФЕ</p> <p>ҚОСЫҢЫЗ</p>	<p>Ұнтақталған кофе функциясын таңдап алған соң, ұнтақталған кофені беру сәресінде кофе жоқ.</p>	<p>«Ұнтақталған кофені пайдаланып кофе эспрессо дайындау» бөлімінде сипатталғандай, ұнтақталған кофе қосыңыз</p>

ХАБАРЛАР

ХАБАР	МӘНІ	НЕ ІСТЕУ КЕРЕК
КОФЕ ДӘНІНЕ АРНАЛҒАН КОНТЕЙНЕРДІ ТОЛТЫРЫҢЫЗ	Кофе дәндеріне арналған контейнерде кофе дәндері жоқ. Егер ұнтақтағыш механизмі қатты шуылмен жұмыс істей бастаса, бұл оған кофе дәндерінің арасында кездесетін кішігірім тас кедергі жасап жатыр дегенді білдіреді.	Кофе дәндеріне арналған контейнерді толтырыңыз. Клиенттерге сервистік қызмет көрсету бөлімінен консультация алыңыз.
СУ ҚАЛДЫҒЫН ТАЗАРТЫҢЫЗ	Кофе машинасы су қалдығына толып кеткенін білдіреді.	Су қалдығын жою бағдарламасы мейлінше тез арада орындалуға тиіс («Су қалдығын жою») бөлімін қараңыз).
ЕСІГІН ЖАБЫҢЫЗ	Сервис есігі ашық күйде қалған.	Сервис есігін жабыңыз. Егер сервис есігі жабылмаса, қайнату блогы дұрыс орнатылғанын тексеріңіз («Қайнату блогын тазарту» бөлімін қараңыз).
ҚАЙНАТУ БЛОГЫН ОРНАТЫҢЫЗ ЗАВАРКИ	Әлдекім кофе машинасын тазартқан соң, оған қайнату блогын орнына қоюды ұмытып кеткен.	Қайнату блогын орнатыңыз («Қайнату блогын тазарту» бөлімін қараңыз).
ДАБЫЛ!	Кофе машинасының ішкі бөлігі едәуір ластанған.	Кофе машинасының ішкі бөлігін мұқият тазартыңыз («Кофе машинасын тазарту» бөлімін қараңыз). Егер тазарту орындалған соң кофе машинасы тағы да осы хабарды көрсетіп тұрса, Клиенттерге сервистік қызмет көрсету бөлімінен консультация алыңыз.

Ықтимал проблемалар кестесі

Құрылғының дұрыс жұмыс істемеуі үнемі оның ақаулығын білдірмейді. Егер кофе машинасы жұмыс істемесе және хабар пайда болса, проблеманы шешу бойынша ақпарат алу үшін 7-тарауға жүгініңіз. Егер хабар көрінбесе, төменде көрсетілген кестеде айтылған тармақтарды тексере отырып, алдымен шешімін табуға тырысыңыз немесе сервис бөліміне хабарласыңыз (неғұрлым толық ақпарат алу үшін кепілдік сертификатты қараңыз).

ПРОБЛЕМА	СЕБЕБІ	ШЕШІМІ
Кофе суық	Шыныаяқты алдын ала жылыту орындалмаған. Қайнату блогы тым суық	Шыныаяқтарды жылы сумен шайқай отырып, оларды алдын ала жылытыңыз («Неғұрлым ыстық кофе дайындау жөніндегі кеңестер»). Кофе дайындау алдында шайқау бағдарламасын қолдану арқылы, қайнату блогын жылытыңыз («Шайқау» бөлімін қараңыз).
Кофеде жеткілікті көбік жоқ	Кофе тым ірі ұнтақталған. Кофе сұрыпы жарамсыз	Ұнтақтау деңгейін баптау реттеуішін сағат тіліне қарсы бір позицияға бұраңыз («Ұнтақтау деңгейін баптау» бөлімін қараңыз). Автоматты кофе машинасына арналған кофе сұрыпын пайдаланыңыз
Кофе тым баяу құйылады	Кофе тым ұсақ ұнтақталған	Ұнтақтау деңгейін баптау реттеуішін сағат тілі бойынша алға қарай бір позицияға бұраңыз («Ұнтақтау деңгейін баптау» бөлімін қараңыз).
Кофе шамадан тыс тез құйылады	Кофе тым ірі ұнтақталған	Ұнтақтау деңгейін баптау реттеуішін сағат тіліне қарсы бір позицияға бұраңыз («Ұнтақтау деңгейін баптау» бөлімін қараңыз).

ОЛҚЫЛЫҚТАРДЫ ІЗДЕСТІРУ ЖӘНЕ ЖОЮ

ПРОБЛЕМА	СЕБЕБІ	ШЕШІМІ
Кофе бір дозатордан ғана ағады	Дозатор тесіктері бітеліп қалған	Иненің көмегімен құрғақ кофе қалдықтарын тазартыңыз («Кофе машинасын тазарту» бөлімін қараңыз).
«ВКЛ. / РЕЖИМ ОЖИДАНИЯ» түймесін басқан кезде машина қосылмайды	Аспаптың оң жағындағы негізгі ажыратқыш қосылмаған немесе желілік айыр розеткаға қосылмаған	Негізгі ажыратқыш «ВКЛЮЧЕНО» қалпында екеніне және қорек көзінің кабелі розеткаға дұрыс қосылғанына көз жеткізіңіз
Қайнату блогы тазартуды орындау үшін сыртқа алынбайды	Кофе машинасы қосылып тұр. Қайнату блогы машина өшіріліп тұрған кезде ғана сыртқа алынады	Аспапты өшіріңіз және қайнату блогын шығарыңыз («Қайнату блогын тазарту» бөлімін қараңыз). МАҢЫЗДЫ АҚПАРАТ! Қайнату блогы аспап өшіп тұрған кезде ғана алынады. Егер Сіз машина қосылып тұрған кезде қайнату блогын алуға әрекет жасасаңыз, бұл оны қатты зақымдауы мүмкін.
Кофенің орнына дозатордан су ағады	Тым көп ұнтақталған кофе салынған	Қайнату блогын шығарыңыз және кофе машинасының ішкі бөлігін мұқият тазартыңыз («Кофе машинасын тазарту» және «Қайнату блогын тазарту» бөлімдерін қараңыз). Бұл үдерісті ең көп дегенде 2 қасық ұнтақталған кофені пайдалана отырып қайталаңыз
Ұнтақталған кофе пайдаланылса (дәнді кофе орнына) машина кофе дайындамайды	Машина өшірілген кезде ұнтақталған кофе салынған.	Қайнату блогын шығарыңыз және кофе машинасының ішкі бөлігін мұқият тазартыңыз («Кофе машинасын тазарту» және «Қайнату блогын тазарту» бөлімдерін қараңыз). Бұл әрекетті машина қосылып тұрған кезде қайталаңыз.

ОЛҚЫЛЫҚТАРДЫ ІЗДЕСТІРУ ЖӘНЕ ЖОЮ

ПРОБЛЕМА	СЕБЕБІ	ШЕШІМІ
<p>Кофе дозатордан емес, сервис есігінің жанынан ағады</p>	<p>Дозатор тесіктері кеуіп қалған кофемен бітелген.</p> <p>Ашылатын панель сервис қақпағының ішкі жағынан бекітіліп қалған және қозғалмайды.</p>	<p>Кеуіп қалған кофе қалдықтарын иненің көмегімен алып тастаңыз («Кофе машинасын тазарту» бөлімін қараңыз).</p> <p>Ашылатын панельді мұқият тазартыңыз, әсіресе ілмектер қозғала алатындай етіп, оның айналасын тазартыңыз.</p>
<p>Сүт тым қатты немесе тым баяу шайқалады</p>	<p>Сүт ыдысының қақпағындағы реттеуіш дұрыс орнатылмаған.</p> <p>Егер сүт толық шайқалмаса, сүтке арналған ыдыс дұрыс орнатылмаған болуы ықтимал.</p>	<p>Сіз сүттегі көбік мөлшерін «КАПУЧИНО» («CAPPUCCINO») (өте қатты шайқалған сүт) немесе «КОФЕ ЛАТТЕ» («CAFFELATTE») (жай шайқалған сүт) қақпағында орналасқан реттеуіштің көмегімен кез келген деңгейге дейін орната аласыз.</p> <p>Сүтке арналған ыдысты дұрыс орнатыңыз.</p>

Не нәрсеге көңіл аудару керек



- Орауышты ашқан соң, өнімнің бүтін және ақаусыз екендігіне көз жеткізіңіз. Егер Сіз бұған күмәндансаңыз, аспапты пайдаланбаңыз және білікті маманға хабарласыңыз.
- Орнатуды қолданыстағы нормаларға сәйкес, білікті маман орындауға тиіс.
- Орауыш элементтері (пластик пакеттер, пенопласт және т.б.) балалардың қолы жететін жерде болмауға тиіс, өйткені олар балалар үшін қауіпті болуы мүмкін.
- Аспапты ешқашанда температура 0 °С немесе одан төмен болатын жерлерге орнатпаңыз (қатып қалған жағдайда, аспаптың бұзылуы мүмкін).
- Аспапты қосу алдында желідегі кернеудің аспап маңдайшасында көрсетілген мәнге сәйкес келетініне көз жеткізіңіз. Аспапты 10 А ең төмен ток жүктемесі бар жерге тұйықталған розеткаға ғана қосыңыз. Өндірушіге дұрыс қосылған жерге тұйықтаудың болмауынан туындаған жазатайым жағдайлар үшін жауапкершілік жүктелмейді.
- Розеткаға кез келген уақытта еркін қолжетімділіктің бар екеніне көз жеткізіңіз, бұл қажет болған кезде аспапты өшіруге мүмкіндік береді.
- Штепсельдің айырын ешқашанда су қолыңызбен ұстамаңыз.
- Қорек көзінің бауын ешқашан тартпаңыз, осылайша оны зақымдап алуыңыз мүмкін.
- Бұл аспапты өаса орнатылған духовканың үстіне орнатуға болады, егер де ондай аспап арт жағындағы желдеткішпен жарақталған болса (ең жоғары қуаты: 3 кВт).
- Бірнеше жалғастырғыштар мен ауыстырып қосқыштарды пайдаланбау керек.
- Бұл құрылғының қорек көзі кабелін пайдаланушының өзі ауыстыра алмайды, өйткені бұл операция арнайы құралдың бар болуын талап етеді. Егер кабель зақымданса немесе ауыстыруды қажет етсе, қауіпті болдырмау үшін авторландырылған сервис орталығына хабарласыңыз.
- Тиісті нұсқаулықтарға сәйкес, судың кермектігін баптауды неғұрлым тезірек орындағаныңыз жөн.

ОРНАТУ ЖӨНІНДЕГІ НҰСҚАУЛЫҚТАР

Жинау

Аспапты дұрыс орнату үшін қажетті қарапайым іс-шараларды сақтауыңызды сұраймыз. Кофе машинасы бір ізге келтірілген бағанға орнатылуға тиіс, ол өз кезегінде қабырғаға бекітілуге тиіс.

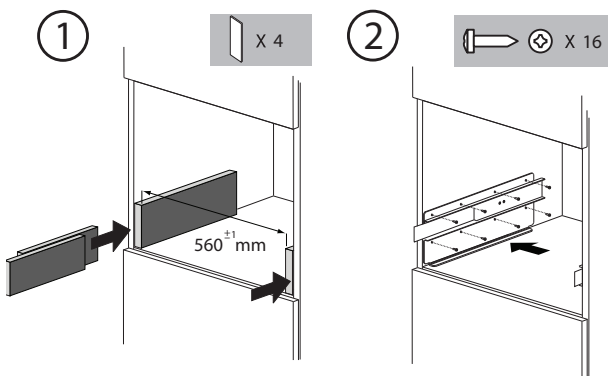
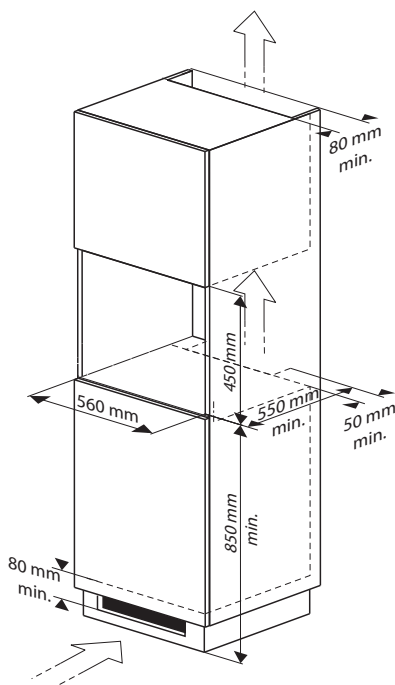

ОРНАТУ ЖӨНІНДЕГІ НҰСҚАУЛЫҚТАР

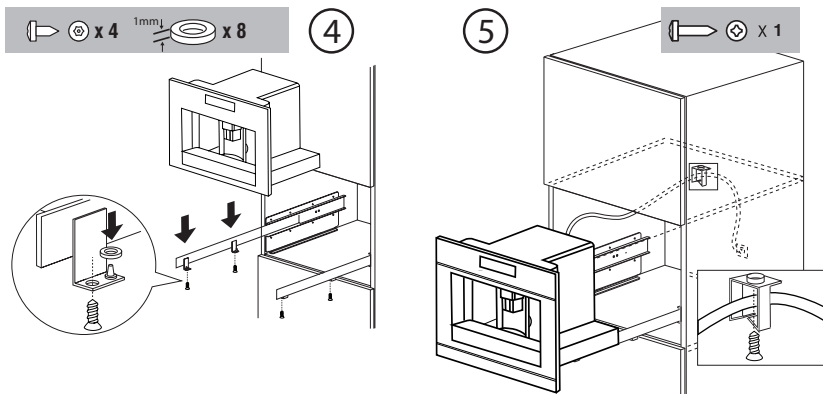

- Штифтердің қаңқаға дұрыс кіргеніне көз жеткізе отырып, машинаны ысырма ағашқа қойыңыз, ал содан кейін оны жиынтықта бірге берілетін бұрандалардың көмегімен бекітіңіз.
- Егер аспаптың биіктігі реттеуді талап етсе, осыған арналған керу дискілерін пайдаланыңыз.

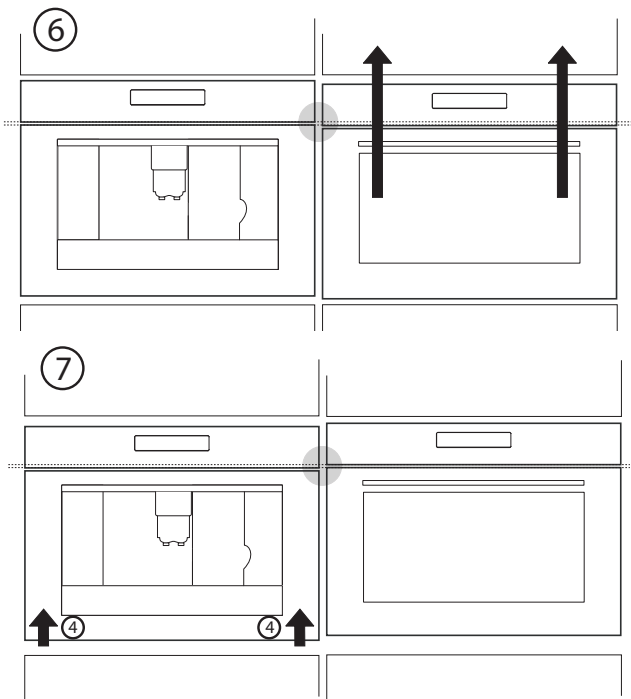

Аспапты және орауышты кәдеге жарату

Бұл аспаптың орауышы екінші рет қайта өңделуге жатады және мынадай материалдан жасалуы мүмкін:

- картоннан,
- қағаздан,
- полиэтилен үлдірден (ПҮ),
- құрамында фенол (қатты полистироль көбік) жоқ полистиролдан,
- полипропилен таспасынан (ПТ).

Бұл материалдарды үкіметтік қаулыларға сәйкес жауапкершілікпен кәдеге жаратыңыз.



Аспап беті сызылған қоқыс салатын контейнер символымен белгіленген; бұл белгі бөлек қайта өңдеудің қоршаған орта мен адамдардың денсаулығына кез келген жағымсыз әсер етуін шектеу үшін міндетті болып табылатынын растайды. Бұл қызмет мерзімі аяқталған соң аспапты жергілікті билік органдары немесе дилер басқаратын қалдықтарды кәдеге жарату жөніндегі мамандандырылған орталыққа тапсыру керек екенін білдіреді.

Бөлек қайта өңдеу осы аспапты жасап шығару кезінде пайдаланылған материалдарды қалпына келтіруді ықтимал етеді, осылайша шикізатты және электр энергиясын едәуір үнемдеуге жағдай тудырады.



Сәйкестік декларациясы

Біздің өнімдеріміз ЕО-ның директиваларына, қаулыларына және нормаларына, сондай-ақ нұсқаулық мәтінде көрсетілген стандарттардың талаптарына сәйкес келетінін мәлімдейміз.

Энергия тұтыну бойынша ЕС 1275/2008 регламенті күту режимінде

Техникалық ақпарат

Аспаптың қаңқасында орналасқан маңдайша қосу кезіндегі жалпы жүктеме, талап етілетін кернеу мен ток жиілігі бойынша деректерді көрсетеді.

Hisense
life reimagined