

# Hisense

life reimagined

## **KORISNIČKI PRIRUČNIK ZA UPOTREBU**

Prije početka rukovanja ovom jedinicom, pažljivo  
pročitajte priručnik i sačuvajte ga za buduću uporabu

**RF632N4AFE1**

**HR**

**Hrvatski**

**Zahvaljujemo se što ste odabrali naš uređaj. Sigurni smo da ćete s užitkom koristiti svoj novi hladnjak. Ipak, prije korištenja uređaja, preporučujemo da pažljivo pročitate upute sa detaljima o instaliranju i korištenju proizvoda. Sačuvajte ovaj priručnik za buduću uporabu.**

Informacije o sigurnosti i upozorenju.....	3
Montaža novog uređaja.....	12
Opis aparata.....	15
Upravljačka ploča.....	17
Upotreba uređaja.....	19
Korisni savjeti.....	23
Čišćenje i održavanje.....	24
Rješavanje problema.....	26
Zbrinjavanje aparata.....	27

# Informacije o sigurnosti i upozorenju

## Vaša sigurnost i sigurnost drugih vrlo su važne.

Naveli smo mnoge važne sigurnosne poruke u ovom priručniku kao i na vašem uređaju. Uvijek pročitajte i pridržavajte se svih sigurnosnih poruka.



Ovo je simbol sigurnosnog upozorenja.

Ovaj simbol vas upozorava na potencijalne opasnosti koje vas ili druge osobe mogu ubiti ili ozlijediti. Nakon svake sigurnosne poruke slijedi simbol sigurnosnog upozorenja i riječ „OPASNOST“, „UPOZORENJE“ ili „OPREZ“.

Te riječi označavaju:

### **OPASNOST**

Neposredno opasnu situaciju. Možete poginuti ili se ozbiljno ozlijediti ako odmah ne slijedite upute.

### **UPOZORENJE**

Potencijalno opasna situacija koja bi, ako se ne izbjegne, mogla dovesti do smrti ili ozbiljne tjelesne ozljede.

### **OPREZ**

Potencijalno opasna situacija koja bi, ako se ne izbjegne, mogla dovesti do umjerene ili male tjelesne ozljede.

U svim sigurnosnim porukama navedeni su potencijalna opasnost, način za smanjenje mogućnosti od ozljede i ono što se može dogoditi ako se upute ne slijede.



## Informacije o sigurnosti i upozorenju

Radi svoje sigurnosti i pravilne uporabe, prije montaže i prve uporabe uređaja pažljivo pročitajte ovaj korisnički priručnik, uključujući savjete i upozorenja. Kako biste izbjegli nepotrebne pogreške i nezgode, važno je osigurati da su sve osobe koje koriste uređaj temeljito upoznate s načinom na koji se njime rukuje i sa sigurnosnim značajkama. Sačuvajte ove upute i pobrinite se da ostanu s uređajem ako ga premjestite ili prodate. Na taj će način svatko tko ga koristi tijekom njegovog radnog vijeka biti pravilno informiran o načinu njegove uporabe i sigurnosnim napomenama.

Kako ne biste bili životno ugroženi i radi sigurnosti imovine, pridržavajte se mjera opreza navedenih u ovim korisničkim uputama jer proizvođač nije odgovoran za štete nastale uslijed nemara.

## **Sigurnost djece i drugih ranjivih osoba**

### ➤ Prema EN standardu

Ovaj uređaj mogu koristiti djeca starija od 8 godina kao i osobe s ograničenim fizičkim, senzornim ili mentalnim sposobnostima, ili s manjkom iskustva i znanja ako su pod nadzorom ili su dobili upute u vezi s korištenjem aparata na siguran način i razumiju sve opasnosti u vezi s upotrebom uređaja. Djeca se ne smiju igrati s uređajem. Čišćenje i održavanje ne smiju vršiti djeca bez nadzora. Djeci od 3 do 8 godina dopušteno je da uzimaju namirnice iz rashladnih uređaja i pohranjuju ih u njih.

### ➤ Prema IEC standardu

Ovaj uređaj nije namijenjen osobama (uključujući djecu) s ograničenim fizičkim, senzornim ili mentalnim sposobnostima, ili s manjkom iskustva i znanja, osim ako nisu pod nadzorom ili ih je uputila osoba odgovorna za njihovu sigurnost u vezi s upotrebom uređaja.

- Djecu treba nadzirati kako se ne bi igrala s uređajem.
- Svü ambalažu držite podalje od djece jer postoji opasnost od gušenja.
- Ako bacate uređaj, izvucite utikač iz utičnice, odrežite priključni kabel (što bliže uređaju) i uklonite vrata kako djeca koja se igraju ne bi doživjela strujni udar ili se zatvorila u njega.
- Ako ovaj uređaj, s magnetskim brtvama na vratima, treba zamijeniti stariji uređaj koji ima opružnu bravu (zasun) na vratima ili poklopcu, svakako onesposobite opružnu bravu neupotrebljivom prije nego što bacite stari uređaj. To će spriječiti da uređaj postane smrtonosna zamka za dijete.



## Opća sigurnost

- UPOZORENJE — Ovaj je uređaj namijenjen za korištenje u kućanstvu i sličnim okruženjima poput
  - kuhinjskog prostora za osoblje u trgovinama, ureda i drugih radnih okruženja;
  - seoskih kuća i za klijente u hotelima, motelima i drugim stambenim sredinama;
  - objekata koji nude noćenje s doručkom;
  - objekata za pružanje ugostiteljskih usluga i slične nemaloprodajne primjene.
- UPOZORENJE — Ne pohranjujte eksplozivne tvari kao što su limenke aerosola sa zapaljivim pogonskim plinom u ovaj uređaj.
- UPOZORENJE — Ako je kabel za napajanje oštećen, mora ga zamijeniti proizvođač, njegov serviser ili osoba sličnih kvalifikacija kako bi se izbjegla opasnost.
- UPOZORENJE — Ventilacijske otvore u kućištu uređaja ili u ugrađenoj strukturi ne zatvarajte drugim predmetima/zidovima.
- UPOZORENJE — Nemojte upotrebljavati mehaničke uređaje ili druga sredstva za ubrzavanje procesa odmrzavanja, osim onih koje preporučuje proizvođač.
- UPOZORENJE — Nemojte oštetiti krug rashladnog sredstva.
- UPOZORENJE — Nemojte upotrebljavati električne uređaje unutar odjeljaka za pohranu hrane u uređaju, osim ako nisu one vrste koju preporučuje proizvođač.
- UPOZORENJE — Rashladno sredstvo i plin koji teče kroz izolaciju jesu zapaljivi. Kada uređaj odlažete, učinite to samo u ovlaštenom centru za zbrinjavanje otpada. Ne izlagati plamenu.
- UPOZORENJE — Prilikom postavljanja uređaja, provjerite je li kabel za napajanje uklješten ili oštećen.

- UPOZORENJE — Ne postavljajte produžni kabel s višestrukim utičnicama ili prijenosne izvore napajanja na stražnjoj strani uređaja.
- UPOZORENJE — Hranu je potrebno upakirati u vrećice prije stavljanja u hladnjak, a tekućine je potrebno nasuti u boce ili zatvorene posude kako se ne bi zaprljala struktura dizajna proizvoda koja se teško čisti.



To je simbol upozorenja i ukazuje na to da su rashladno sredstvo i plin koji teku kroz izolaciju zapaljivi.

## **Upozorenje: Opasnost od požara / zapaljivih materijala**

### **Zamjena rasvjete**

- UPOZORENJE — Rasvjetu ne smije mijenjati korisnik! Ako je rasvjeta oštećena, obratite se korisničkoj službi za pomoć. Ovo upozorenje važi samo za hladnjake sa rasvjetom.

### **Rashladno sredstvo**

Rashladno sredstvo, izobutan (R600a), sadržano je u krugu rashladnog sredstva uređaja. To je prirodni plin s visokom razinom ekološke kompatibilnosti, koji je unatoč tome zapaljiv. Tijekom transporta i montaže uređaja pazite da se nijedna komponenta kruga rashladnog sredstva ne ošteti.

Rashladno sredstvo (R600a) jeste zapaljivo.

- UPOZORENJE — Hladnjaci sadrže rashladno sredstvo i plinove u izolaciji. Rashladno sredstvo i plinovi moraju se zbrinuti stručno jer mogu uzrokovati ozljede oka ili požar. Provjerite nisu li cijevi kruga rashladnog sredstva oštećene prije pravilnog odlaganja.



## **UPOZORENJE: opasnost od požara**

Ako se krug rashladnog sredstva ošteti:

- Ne prinosite otvoreni plamen i izvore paljenja.
- Temeljito prozračite prostoriju u kojoj se nalazi uređaj.

Opasno je mijenjati specifikacije ili modificirati ovaj proizvod na bilo koji način.

Svako oštećenje kabela može uzrokovati kratki spoj, požar i/ili električni udar.



## **Električna sigurnost**

- Kabel za napajanje ne smije se produljivati.
- Provjerite da utikač nije zgnječen ili oštećen. Prignječeni ili oštećeni utikač može se pregrijati i izazvati požar.
- Provjerite možete li pristupiti glavnom utikaču uređaja.
- Nemojte povlačiti glavni kabel.
- Ako je utičnica za napajanje labava, nemojte umetati utikač. Postoji opasnost od strujnog udara ili požara.
- Ne smijete upotrebljavati uređaj bez poklopca unutarnje rasvjete.
- Hladnjak se koristi samo s napajanjem jednofaznom izmjeničnom strujom od 220~240V/50Hz. Ako je fluktuacija napona na lokaciji korisnika tolika da napon premašuje gore navedeni opseg, iz sigurnosnih razloga, hladnjak napajajte obavezno preko automatskog regulatora napona izmjenične struje, snage više od 350W. Hladnjak mora imati posebnu, a ne zajedničku utičnicu s drugim električnim uređajima. Njegov utikač mora odgovarati utičnici s uzemljenom žicom.

## **Svakodnevna uporaba**

- Nemojte pohranjivati zapaljive plinove ili tekućine u uređaju. Postoji opasnost od eksplozije.
- Nemojte upotrebljavati nikakve električne uređaje u uređaju (npr. električne aparate za sladoled, miksera itd.).
- Prilikom isključivanja uređaja uvijek izvucite utikač iz mrežne utičnice. Nemojte povlačiti kabel.
- Ne stavljajte vruće predmete blizu plastičnih dijelova ovog uređaja.
- Ne stavljajte prehrambene proizvode izravno na otvor za zrak na stražnjem zidu.
- Čuvajte unaprijed zapakiranu smrznutu hranu u skladu s uputama proizvođača smrznute hrane.
- Treba se strogo pridržavati preporuka proizvođača uređaja za skladištenje. Pogledajte odgovarajuće upute za skladištenje.
- Ne stavljajte gazirana pića u odjeljak za zamrzavanje jer se stvara pritisak u bocama, što može uzrokovati eksploziju i dovesti do oštećenja uređaja.
- Smrznuta hrana može izazvati promrzline ako se konzumira izravno iz odjeljka zamrzivača.
- Ne izlažite uređaj izravnoj sunčevoj svjetlosti.
- Zapaljene svijeće, lampe i druge predmete s otvorenim plamenom držite dalje od uređaja kako ga ne biste zapalili.
- Aparat je namijenjen za čuvanje hrane i/ili pića u uobičajenom kućanstvu kako je objašnjeno u ovoj knjižici s uputama. Aparat je težak. Prilikom premještanja treba biti oprezan.



- Nemojte vaditi niti dirati predmete iz odjeljka zamrzivača ako su vam ruke vlažne/mokre, jer to može uzrokovati ogrebotine na koži ili opekline smrzavanjem/zamrzivačem.
- Nemojte stajati niti se oslanjati na bazu, ladice, vrata itd.
- Smrznutu hranu ne smijete ponovno zamrzavati nakon što je odmrznuta.
- Ne konzumirajte ledene sladolede ili kockice leda izravno iz zamrzivača jer to može uzrokovati promrzline na ustima i usnama.
- Kako ne bi dolazilo do ispadanja predmeta i ozljeđivanja ili oštećenja uređaja, nemojte preopteretiti rešetke na vratima niti stavljati previše hrane u ladice za povrće.
- Ovaj rashladni uređaj nije namijenjen za korištenje kao ugradbeni uređaj.



### **Oprez!**

### **Njega i čišćenje**

- Prije provođenja radnji za održavanje, isključite uređaj i izvucite utikač iz utičnice.
- Ne čistite uređaj metalnim predmetima, parnim čistačem, eteričnim uljima, organskim otapalima ili abrazivnim sredstvima za čišćenje.
- Ne koristite oštre predmete za uklanjanje leda s uređaja. Koristite plastični strugač.

### **Važno u vezi s montažom!**

- Za električno povezivanje pažljivo slijedite upute navedene u ovom priručniku.
- Raspakirajte uređaj i provjerite ima li oštećenja. Ne priključujte uređaj ako je oštećen. Moguća oštećenja odmah prijavite na mjestu gdje ste ga kupili. U tom slučaju zadržite ambalažu.

- Preporučljivo je pričekati najmanje četiri sata prije povezivanja uređaja kako bi se ulje vratilo u kompresor.
- Oko uređaja mora postojati odgovarajuća cirkulacija zraka, inače dolazi do pregrijavanja. Kako biste osigurali dovoljnu ventilaciju, slijedite upute koje se odnose na montažu.
- Gdje god je to moguće, stražnja strana proizvoda ne smije biti preblizu zidu da bi se izbjeglo dodirivanje ili zahvaćanje toplih dijelova (kompresor, kondenzator) kako bi se spriječio rizik od požara. Slijedite upute relevantne za montažu.
- Uređaj se ne smije nalaziti u blizini radijatora ili štednjaka.
- Provjerite je li mrežni utikač dostupan nakon montaže uređaja

### **Servis**

- Sve električne radove neophodne za servisiranje uređaja mora izvesti kvalificirani električar ili kompetentna osoba.
- Ovaj proizvod mora servisirati ovlaštenu servisni centar i moraju se koristiti isključivo originalni rezervni dijelovi.
  1. Ako je uređaj sa sustavom Frost Free (ne stvara mraz).
  2. Ako uređaj sadrži odjeljak za zamrzavanje.

## **Kako biste izbjegli kontaminaciju hrane, pridržavajte se sljedećih uputa**

- Dugotrajno otvaranje vrata može uzrokovati značajno povećanje temperature u odjeljcima uređaja.
- Redovito čistite površine koje mogu doći u dodir s hranom i dostupne odvodne sustave.
- Sirovo meso i ribu čuvajte u prikladnim posudama u hladnjaku, tako da ne dolaze u dodir s drugom hranom ili kapaju po njoj.
- Odjeljci za smrznutu hranu s dvije zvjezdice prikladni su za spremanje prethodno smrznute hrane, spremanje ili izradu sladoleda i izradu kockica leda.
- Odjeljci s jednom, dvije i tri zvjezdice nisu prikladni za smrzavanje svježije hrane.

# Montaža novog uređaja

Prije prve uporabe uređaja morate se upoznatiti sa sljedećim savjetima.

## Upozorenje!

Za ispravnu montažu, ovaj hladnjak mora biti postavljen na ravnu površinu od tvrdog materijala u visini ostatka poda. Ta površina mora biti dovoljno čvrsta da izdrži pun hladnjak.

Valjci, koji nisu kotačići, trebali bi se koristiti samo za kretanje naprijed ili nazad. Pomjeranje hladnjaka u stranu može oštetiti pod i valjke.

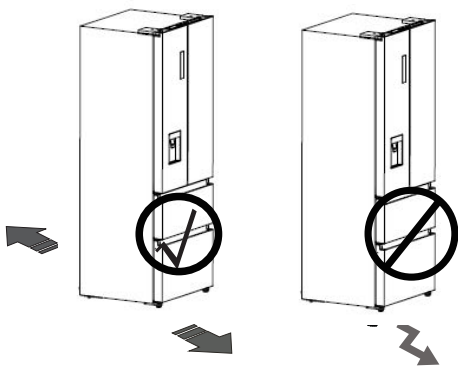

## Ventilacija uređaja

Radi poboljšanja učinkovitosti rashladnog sustava i uštedje energije, mora se održavati dobra ventilacija oko uređaja radi odvođenja topline. Zbog toga oko hladnjaka mora biti dovoljno slobodnog prostora.

## Prijedlog:

Preporuča se razmak 50-70mm od stražnje strane do zida, najmanje 100mm od vrha, najmanje 100mm od bočne strane do zida i prazan prostor ispred kako bi se vrata mogla otvoriti za 130°. Kao što je prikazano na sljedećim dijagramima.

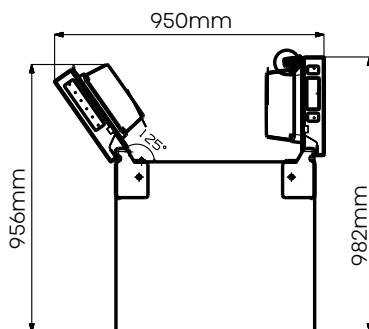
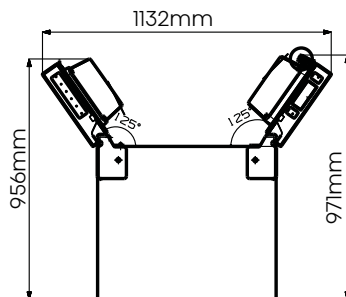
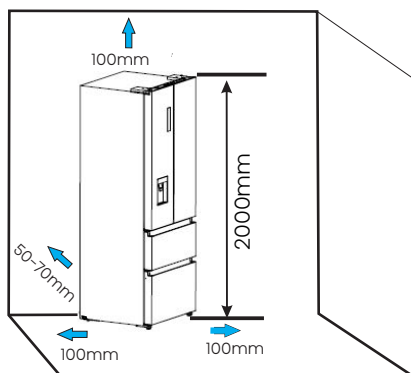

## Bilješka:

• Ovaj uređaj radi dobro u klimatskim uvjetima klasificiranim od SN do T. Aparat možda neće raditi ispravno ako se ostavi dulje vrijeme na temperaturi iznad ili ispod navedenog raspona.

Klimatska klasa	Sobna temperatura
SN	+10°C do +32°C
N	+16°C do +32°C
ST	+16°C do +38°C
T	+16°C do +43°C

- Ostavite uređaj na suhom mjestu kako biste izbjegli visoku vlažnost.
- Držite uređaj podalje od izravne sunčeve svjetlosti kiše ili mraza. Držite uređaj podalje od izvora topline poput peći, vatre ili grijalice.

### Niveliranje uređaja

Radi adekvatnog niveliranja i cirkulacije zraka u donjem stražnjem dijelu uređaja, možda će biti potrebno prilagoditi donje nožice. Možete ih podesiti ručno ili pomoću odgovarajućeg ključa.

Nagnite gornji dio unatrag za 10–15mm kako bi se vrata sama zatvarala.

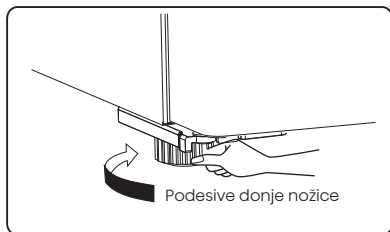
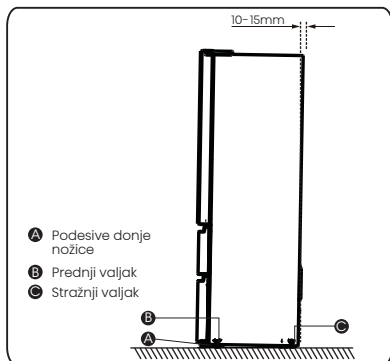

### Rastavljanje ladice zamrzivača

1. Odjeljak zamrzivača sadrži gornju ladicu, donju ladicu, dva pladnja i kutiju za led;
2. Otvorite vrata zamrzivača, podignite blok za podešavanje (A) kliznih vodilica i izvucite ladicu na vratima zamrzivača (A) u konačni položaj.

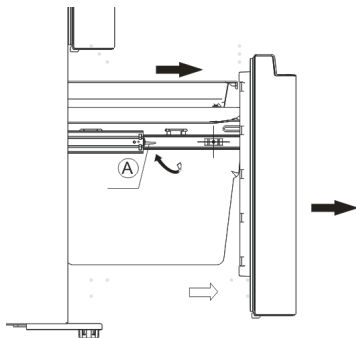

3. Izvadite pladanj (B) povlačenjem u smjeru strelice.

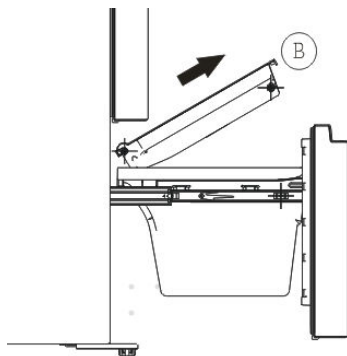

4. Podignite i uklonite donju ladicu zamrzivača (C).

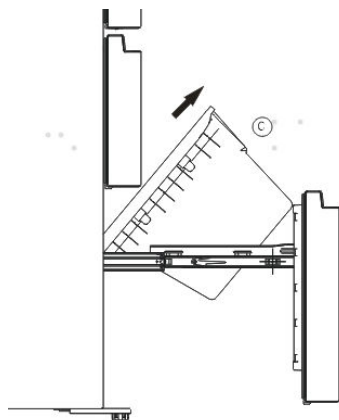

### Ponovno sastavljanje ladice zamrzivača

Kako biste ponovno pričvrstili ladicu nakon premještanja uređaja na njegovo konačno mjesto, sastavite dijelove obrnutim redoslijedom.

#### Montaža donje ladice

1. Gurnite donju ladicu u krajnji položaj u smjeru strelice.

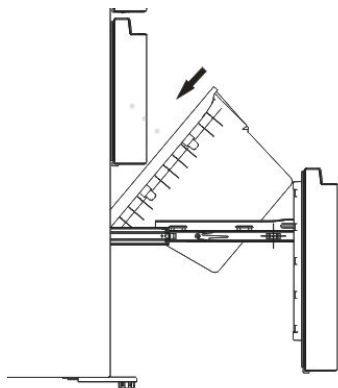

2. Stavite pladanj na ladicu i gurnite ga naprijed i osigurajte valjke pladnja na trakama graničnika zamrzivača (D).

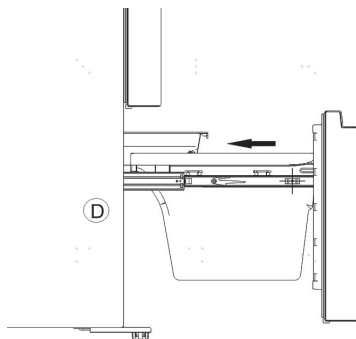

3. Gurnite vrata zamrzivača u smjeru strelice i zatvorite ih.

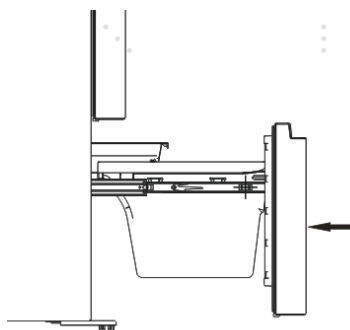

# Opis aparata

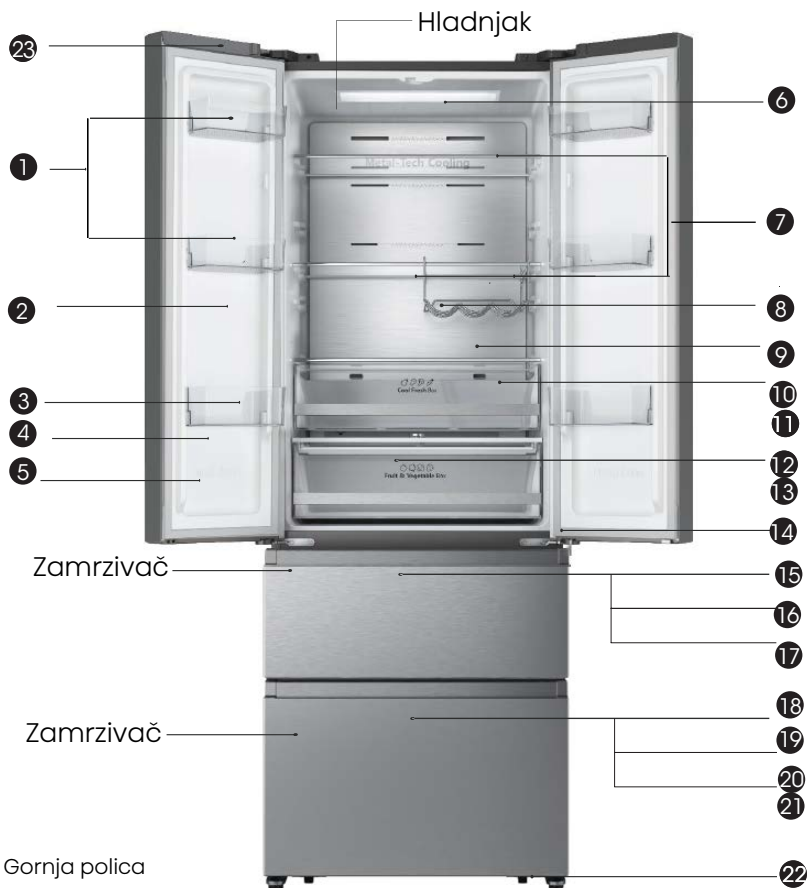

- |   |                                     |                            |
|---|-------------------------------------|----------------------------|
| 1 Gornja polica                           | 11 Odjeljak za hladno i svježe      | 18 Vrata komore F2         |
| 2 Rotacijski separator                    | 12 Poklopac ladice za voće i povrće | 19 Dio s pladnjem          |
| 3 Srednja polica                          | 13 Ladica za voće i povrće          | 20 Donja ladica zamrzivača |
| 4 Brtva hladnjaka                         | 14 Vrata komore R2                  | 21 Kutija za led           |
| 5 Vrata komore R1                         | 15 Vrata komore F1                  | 22 Podesive donje nožice   |
| 6 LED svjetlo                             | 16 Dio s pladnjem                   | 23 Wi-Fi modul             |
| 7 Staklena polica                         | 17 Gornja ladica zamrzivača         |                            |
| 8 Fleksibilna polica za vino (opcionalno) |                                     |                            |
| 9 Ventilaciona cijev                      |                                     |                            |
| 10 Poklopac odjeljka za hladno i svježe   |                                     |                            |

**Bilješka:** Vaš model može izgledati drugačije od onog na ovoj i drugim slikama u ovom priručniku, ovisno o značajkama modela koji imate.

**Bilješka:** Kako biste postigli najbolju energetska učinkovitost ovog proizvoda, postavite sve police i ladice na njihov izvorni položaj kao na gornjoj slici.

# Opis aparata

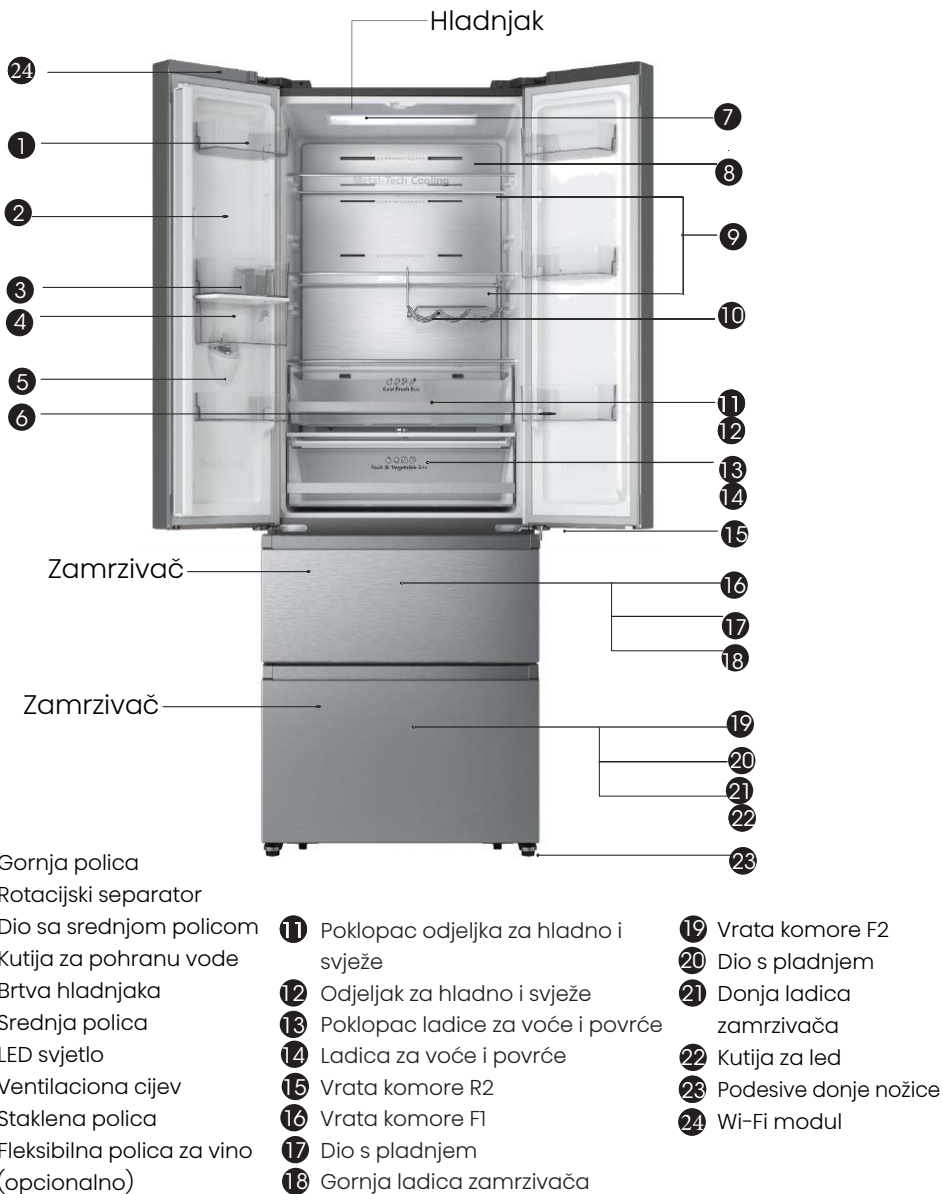

**Bilješka:** Vaš model može izgledati drugačije od onog na ovoj i drugim slikama u ovom priručniku, ovisno o značajkama modela koji imate.

**Bilješka:** Kako biste postigli najbolju energetska učinkovitost ovog proizvoda, postavite sve police i ladice na njihov izvorni položaj kao na gornjoj slici.



# Upravljačka ploča

Koristite uređaj u skladu sa sljedećim propisima o uporabi. Vaš uređaj ima odgovarajuće funkcije i načine rada što se može vidjeti na upravljačkim pločama prikazanim na slikama u nastavku.



## BILJEŠKA



- Kad uključite uređaj, sve ikone na ploči zaslona svijetle 3 sekunde uz zvučni signal.
- Sve ikone će se ugasi ako ne dodirnete niti jednu tipku i sva vrata ostanu zatvorena jednu minutu.
- Kontrolna ploča će zasvijetliti ako otvorite vrata hladnjaka ili ako dodirnete bilo koju tipku.

## Oprez!

Temperatura podrazumijeva samo prosječnu temperaturu cijelog hladnjaka. Temperature unutar svakog odjeljka mogu se razlikovati od onih prikazanih na ploči, ovisno o tome koliko hrane spremite u frižider i gdje je isti postavljen. Osim toga, stvarna temperatura iz više i niže komore će se razlikovati.

**BILJEŠKA:** Postavljanje visoke temperature u hladnjaku ubrzat će razgradnju hrane. Za optimalno čuvanje hrane, preporučamo da prilikom prvog uključivanja hladnjaka temperaturu namjestite na 4°C, a zamrzivača na -18°C.

## Alarm za vrata

Ako vrata hladnjaka stoje otvorena dulje od 2 minute, aktivirat će se alarm za vrata. Ikona  počinje treperiti, a sirena se oglašava 3 puta u minuti. Zatvaranjem svih vrata, ikona  se gasi, a sirena se više ne oglašava. Osim toga, alarm za vrata se automatski zaustavlja nakon 10 minuta.

## Fridge Postavka temperature hladnjaka

Dodirnite tipku „Fridge“ za aktiviranje funkcije postavke temperature hladnjaka. Nakon toga, uzastopnim dodirivanjem tipke postavljate temperaturu na temelju sljedećeg redoslijeda.

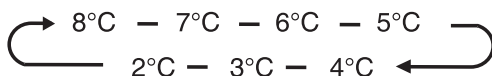

## Freezer Postavka temperature zamrzivača

Dodirnite tipku „Freezer“ za aktiviranje funkcije postavke temperature zamrzivača. Nakon toga, uzastopnim dodirivanjem tipke postavljate temperaturu na temelju sljedećeg redoslijeda.

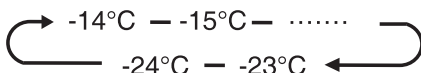

## Mode Postavka načina rada

Wi-Fi  
Hold 3 sec

SVAKIM pritiskom tipke „Mode“, mijenjate trenutačni način rada hladnjaka u jedan od 4 načina (ako nema postojećeg, počinje od Fuzzy načina) na sljedeći način: Fuzzy – Super Freeze – Super Cool – Ušteda energije – Fuzzy. Odgovarajuća ikona svijetli, a u području prikaza temperature navodi se postavljena temperatura. Izadite iz odgovarajućeg načina rada kada postavljate temperaturu hlađenja i zamrzavanja.

### Fuzzy

Hladnjak radi na najpovoljniji način za očuvanje i skladištenje hrane.  
BILJEŠKA: U načinu rada Fuzzy, temperature odjeljka hladnjaka i odjeljka zamrzivača postavljene su na 4°C odnosno na -18°C.

### Super Freeze

Koristite ovaj način kada želite brzo zamrznuti hranu koju ste upravo stavili u zamrzivač.  
BILJEŠKA: Ako namjeravate koristiti cio kapacitet zamrzavanja naveden na pločici s tehničkim podacima, uključite način Super Freeze najmanje 24 sata prije stavljanja svježih proizvoda u odjeljak zamrzivača. U načinu rada Super Freeze zadana temperatura odjeljka za zamrzavanje je -24°C. U odjeljku hladnjaka je i dalje temperatura zadana prije ulaska u način rada Super Freeze koji se automatski napušta nakon 52 sata rada.

### Super Cool

Ovaj način rada možete koristiti kada želite brzo ohladiti hranu koju ste stavili u hladnjak.  
BILJEŠKA: U načinu rada Super Cool zadana temperatura odjeljka za hlađenje je 2°C. U odjeljku zamrzivača je i dalje temperatura zadana prije ulaska u način rada Super Cool koji se automatski napušta nakon 6 sata rada.

### Ušteda energije

BILJEŠKA: U načinu rada Ušteda energije, temperature odjeljka hladnjaka i odjeljka zamrzivača postavljene su na 6°C odnosno na -17°C.

## U pripravnosti

Pritisnite i držite tipku „Power“ 3 sekunde za ulazak/izlazak iz stanja pripravnosti.  
BILJEŠKA: Kada hladnjak uđe u stanje pripravnosti, prestaje hladiti, a u području za podešavanje temperature prikazuje se „--“.

## Funkcija Wi-Fi

Ovim se uređajem može daljinski upravljati pametnim telefonom ili tabletom. Ako uređaj nije spojen na kućnu mrežu, onda radi kao običan uređaj.

## Što je potrebno za povezivanje uređaja?

- Signal lokalne bežične mreže (Wi-Fi) mora imati dovoljnu jačinu na mjestu gdje je uređaj montiran.
- Usmjerivač kućne mreže mora biti povezan s internetom, a Wi-Fi funkcija na uređaju mora se aktivirati.
- Pametni telefon/tablet mora se spojiti na internet.
- Operativni sustav na vašem pametnom telefonu/tabletu mora biti kompatibilan s aplikacijom ConnectLife.

## Aplikacija ConnectLife

Aplikacija ConnectLife dostupna je za besplatno preuzimanje u Appleovoj trgovini App Store ili trgovini Google Play.



## Instalacija aplikacije ConnectLife app

1. Idite u App Store (na Appleovim uređajima), AppGallery (na Huawei uređajima) ili trgovinu Google Play (na Android uređajima) na svom telefonu/tabletu.

2. Traži „ConnectLife“.



3. Odaberite aplikaciju ConnectLife i instalirajte je na pametni telefon/tablet.

## OBAVJEŠTENJE!

Preporučujemo da preuzmete i instalirate mobilnu aplikaciju i kreirate ConnectLife račun prije no što pokušate povezati svoj uređaj.

## POVEZIVANJE UREĐAJA S WIFI MREŽOM

Nakon aktiviranja Wi-Fi funkcije, povežite uređaj s kućnim usmjerivačem kako biste uređaj povezali s mobilnom aplikacijom ConnectLife.

Korak 1: Postavite uređaj na normalan rad. Dodirnite i držite tipku Mode otprilike 3 sekunde. Kada se na zaslonu pojavi „--“, ušli ste u izbornik mrežne veze.

Korak 2: Dodirnite tipku Fridge da biste odabrali vrijednost „O“ unutar 60 sekundi.

Korak 3: Dodirnite tipku Mode za potvrdu odabranog načina. Simbol Wi-Fi počinje treperiti i imate 5 minuta da povežete ovaj uređaj na mrežu.

Korak 4: Kada se uključi simbol Wi-Fi, to znači da ste se uspješno povezali s Wi-Fi mrežom. Zaslom se vraća u normalu.

## UPARIVANJE UREĐAJA

Uređaj možete upariti s mobilnim uređajem. Jednostavno uparite još jednog korisnika sa svojim uređajem. To podrazumijeva da je vaš uređaj već postavljen i povezan s vašom kućnom mrežom. Ako to nije slučaj, vratite se i odaberite POSTAVKA VEZE.

Korak 1: Postavite uređaj na normalan rad. Dodirnite i držite tipku Mode otprilike 3 sekunde. Kada se na zaslonu pojavi „--“, ušli ste u izbornik mrežne veze.

Korak 2: Dodirnite tipku Fridge da biste odabrali vrijednost „P“ unutar 60 sekundi.

Korak 3: Dodirnite tipku Mode za potvrdu odabranog načina. Mreža za UPARIVANJE uređaja sada je uključena na 5 minuta.

Korak 4: Kada se zaslon vrati u normalu, to znači da ste UPARILI uređaj.

## PONIŠTAVANJE VEZE SA SVIM UPARENIM UREĐAJIMA

Ako aktivirate ovu funkciju, uređaj se uklanja iz svih uparenih korisničkih računata aplikacije.

Korak 1: Postavite uređaj na normalan rad. Dodirnite i držite tipku Mode otprilike 3 sekunde. Kada se na zaslonu pojavi „--“, ušli ste u izbornik mrežne veze.

Korak 2: Dodirnite tipku Fridge da biste odabrali vrijednost „88“ unutar 60 sekundi.

Korak 3: Dodirnite tipku Mode za potvrdu odabranog načina radi poništavanja veze.

Korak 4: Nakon poništavanja veze s uređajem, automatski se ulazi u stanje distribucijske mreže. Ikona Wi-Fi treperi, a distribucijska mreža dostupna je do 5 minuta.



# Upotreba uređaja

Vaš uređaj ima dodatnu opremu kako je navedeno u „Opis aparata“. U ovim uputama za dijelove navedeno je kako da ih koristite na pravi način. Preporučujemo da ih pažljivo pročitate prije uporabe uređaja.

## Polica za vrata

- Pogodna je za pohranu jaja, konzerviranih tekućina, flaširanih pića i zapakirane hrane itd. Ne stavljajte previše teških stvari u ove police.
- Police za vrata mogu se postaviti na različite visine ovisno o vašim potrebama. Izvadite hranu s police prije nego je podignete okomito kako biste je premjestili.

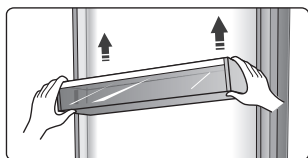

- Sve police za vrata mogu se u potpunosti ukloniti radi čišćenja.
- ## Polica u komori hladnjaka
- Police u komori hladnjaka mogu se izvaditi radi čišćenja.

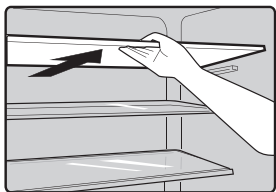

## Fleksibilna policica za vino (opcionarno)

- Služi za čuvanje flaširanog vina ili pića, a može se izvaditi radi čišćenja.

**Bilješka:** Ne stavljajte flaširano vino ili piće izravno ispred otvora za zrak na cijevi za ventilaciju, jer se može smrznuti.

## Odjeljak za hladno i svježe

- U određenom načinu rada, postoji dodatna kutija za održavanje svježine namirnica (ladica). U ovoj ladici može se ostvariti niža temperatura radi pohrane ribe, mesa i drugih kvarljivih namirnica. Normalna temperatura je za oko 1°C niža u odnosu na druge dijelove odjeljka za održavanje svježine namirnica. U tablici u nastavku navedene su neke preporuke.

postavka temperature odjeljka hladnjaka	vrsta hrane	predloženo razdoblje pohrane
2 ili 3 ili 4°C	riba ili meso	≤ 2 dana
5 ili 6°C	voće	< 2 tjedna
7 ili 8°C	povrće	< 5 dana

**Bilješka:** Stvarna temperatura odjeljak za hladno i svježe može biti niža od nule, te je normalno da se tekućina u ovoj ladici zamrzne.

## Ladica za voće i povrće

- Ladica za voće i povrće pogodan je za skladištenje povrća i voća.
- ## Ladica za voće i povrće i kontroliranje vlažnosti
- Možete okretati gumb na poklopcu ladice za voće i povrće kako biste zadržali različitu vlažnost u njoj. Ako okrenete gumb ulijevo, vlažnost je viša te povrće i voće dulje zadržava svježinu. Ako okrenete udesno, vlažnost će biti niža. Služi za kontrolu temperature ladice za voće i povrće i sprečavanje gubitka vlage iz pohranjenih namirnica.

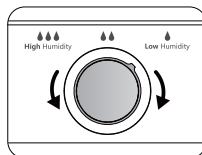

## Ladica zamrzivača

- Koristi se za čuvanje hrane koju je potrebno zamrznuti, uključujući meso, ribu, sladoled itd.

## posuda za led

- Koristi se za izradu kockica leda. Da biste napravili kockice leda, ulijte vodu u posude za led pri čemu razina vode ne smije prijeći gornju crtu (idealno osamdeset posto volumena posude za led). Stavite posudu u odjeljak za zamrzavanje i pričekajte najmanje dva sata da se formiraju kockice leda. Kada se kockice formiraju, posudu lagano uvrnite da se kocke odvoje od posude.



**Bilješka:** Ako posudu za led upotrebljavate prvi put ili je niste upotrebljavali dulje vrijeme, očistite je prije uporabe.

## Dozator vode (samo za uređaj s dozatorom)

Dozator vode, koji se nalazi u vratima hladnjaka, služi za čuvanje vode za piće. S ovim aparatom možete lako dobiti ohlađenu vodu bez otvaranja hladnjaka. Trebali biste pogledati sljedeće.

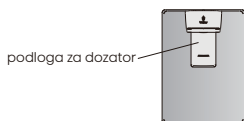

### • Prije uporabe

► Prije prve uporabe ovog uređaja, morate uraditi sljedeće.

1. Jednom rukom uhvatite jednu donju stranu police na vratima, a drugom rukom podignite suprotnu stranu. Kada se utor police na vratima odvoji od vodilice, promijenite ruke da ponovite ove korake.
2. Jednom rukom uhvatite jednu donju stranu spremnika za vodu, a drugom rukom podignite suprotnu stranu. Kada se utor spremnika za vodu odvoji od vodilice, promijenite ruke da ponovite ove korake.
3. Čvrsto držite obje strane spremnika za vodu, podignite ga i izvadite.
4. Odvijte glavu, zatim je očistite, kao i poklopce i unutrašnjost spremnika za vodu.

### Oprez!

Ispraznite spremnik za vodu prije nego što ga skinete, a zatim ga stavite na srednju policu.

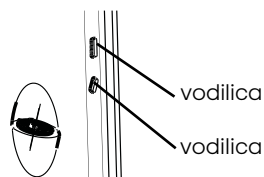
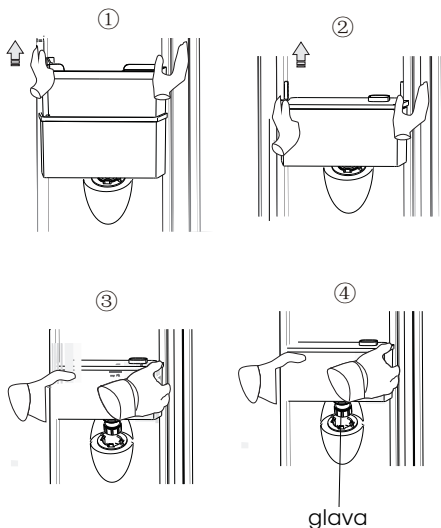

### • Sastavljanje

Nakon čišćenja, sastavite dijelove (uključujući glavu, spremnik za vodu i poklopce) kako slijedi:

1. Prvo stavite brtveni prsten na mjesto (brtveni prsten se ne može okrenuti prema gore), zatim umetnite glavu u rupu.
2. Čvrsto držite obje strane spremnika za vodu i namjestite spremnik za vodu duž vodilica na vratima.
3. Gurnite obje strane spremnika za vodu prema dolje kao što je prikazano na slici.
4. Kada začujete klik s obje strane, pri čemu su istodobno obje strane spremnika za vodu priljubljene uz graničnik vrata, to znači da ste dovršili montažu.

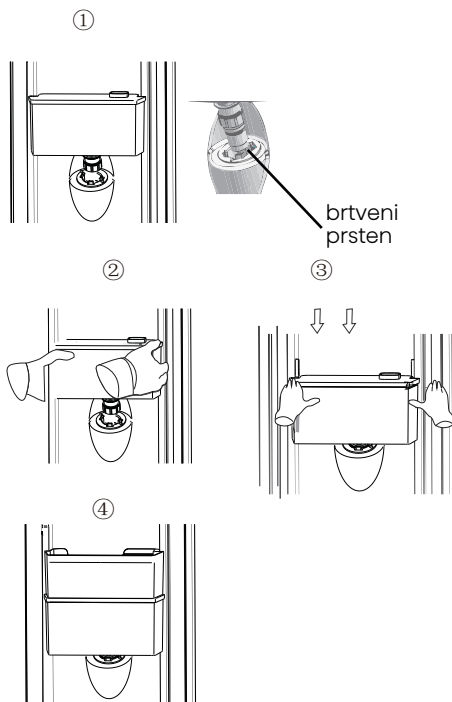

### • Ulivanje vode

Prije no što ulijete vodu za piće u spremnik za vodu, provjerite je li spremnik za vodu stabilan i u ispravnom položaju.

### Oprez!

Ulijte do 2,5L vode (preporučeno), a ne iznad te razine.

Inače bi se moglo prelići kad je poklopac zatvoren.

Preporučujemo da vodu ulijete na sljedeće načine.

Otvorite mali poklopac i ulijte vodu kroz otvor srednje police.

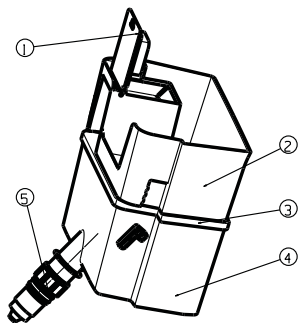

- ① poklopac na otvoru za dovod vode      ② srednja polica  
③ poklopac kutije za pohranu vode  
④ kutija za pohranu vode  
⑤ glava

### Upozorenje!

Ne dodirujte druge dijelove uređaja prilikom ulijevanja vode jer to može dovesti do curenja.

Ulijevajte vodu polako ili će se prelići.

### Točenje vode

- Trebali biste koristiti odgovarajuće čašice za točenje vode ispod dozatora.

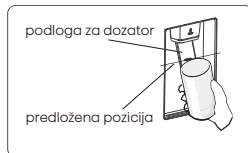

### Upozorenje!

- Nemojte gurati polugu dozatora prema naprijed bez podmetnute šalice jer može doći do curenja vode iz dozatora.

Redo slijed	Vrsta odjeljaka	Ciljna temperatura skladištenja [°C]	Prikladna hrana
1	Hladnjak	+2~+8	Jaja, kuhana hrana, pakirana hrana, voće i povrće, mliječni proizvodi, kolači, pića i ostala hrana koja nije prikladna za smrzavanje.
2	(***)*-Zamrzivač	≤-18	Plodovi mora (riba, škampi, školjke), proizvodi iz slatkovodnih voda i mesni proizvodi (preporučuje se 3 mjeseca, što je duže vrijeme skladištenja lošiji je okus i nutritivna vrijednost), prikladno za smrzavanje u svježem stanju.
3	***-Zamrzivač	≤-18	Morski plodovi (riba, škampi, školjke), proizvodi iz slatkovodnih voda i mesni proizvodi (preporučuje se 3 mjeseca, što je duže vrijeme skladištenja to je lošiji okus i nutritivna vrijednost), nisu prikladni za svježije smrzavanje.
4	**--Zamrzivač	≤-12	Morski plodovi (riba, škampi, školjke), proizvodi iz slatkovodnih voda i mesni proizvodi (preporučuje se 2 mjeseca, što je duže vrijeme skladištenja to je lošiji okus i nutritivna vrijednost), nisu prikladni za smrznutu svježiju hranu.
5	*-Zamrzivač	≤-6	Morski plodovi (riba, škampi, školjke), proizvodi iz slatkovodnih voda i mesni proizvodi (preporučuje se 1 mjesec, što je duže vrijeme skladištenja, lošiji je okus i nutritivna vrijednost).
6	0 zvjezdica	-6~0	Svježa svinjetina, govedina, riba, piletina, neka zapakirana prerađena hrana, itd. (Preporuča se pojesti tijekom istog dana, poželjno tijekom 3 dana). Djelomično inkapsulirana prerađena hrana (hrana koja se ne može smrzavati)
7	Hlađenje	-2~+3	Svježa/smrznuta svinjetina, govedina, piletina, slatkovodni proizvodi iz vode itd. (7 dana ispod 0°C i iznad 0°C preporuča se konzumacija tijekom tog dana, po mogućnosti tijekom ne više od 2 dana). Morski plodovi (manje od 0°C 15 dana, ne preporuča se čuvanje iznad 0°C)
8	Svježa hrana	0~+4	Svježa svinjetina, govedina, riba, piletina, kuhana hrana itd. (Preporuča se pojesti u istom danu, poželjno tijekom 3 dana)
9	Vino	+5~+20	crno vino, bijelo vino, pjenušac itd.

**Bilješka: pohranite različite namirnice u skladu s odjeljcima ili ciljnom temperaturom skladištenja kupljenih proizvoda.**

- Ako je rashladni uređaj dulje vrijeme prazan, isključite ga, odmrznite, očistite, osušite i ostavite otvorena vrata kako biste spriječili stvaranje plijesni unutar uređaja.



## Savjeti za uštedu energije

Radi uštede energije, preporučujemo da slijedite savjete u nastavku.

- Ne ostavljajte vrata otvorena dulje vrijeme kako biste uštedjeli energiju.
- Pobrinite se da uređaj bude udaljen od izvora topline (izravna sunčeva svjetlost, električna pećnica ili štednjak itd).
- Ne postavljajte temperaturu niže no što je potrebno.
- Ne pohranjujte toplu hranu ili tekućinu koja isparava u uređaj.
- Postavite uređaj u dobro prozračenu prostoriju bez vlage. Pogledajte poglavlje Montaža novog uređaja.
- Ako dijagram prikazuje ispravnu kombinaciju za ladicu, ladicu za voće i povrće i police, ne mijenjajte kombinaciju jer je to energetski najučinkovitija konfiguracija.

## Savjeti za hlađenje svježe hrane

- Ne stavljajte vruću hranu izravno u hladnjak ili zamrzivač. Unutarnja će se temperatura povećati, te kompresor mora raditi više i trošiti više energije posljedično.
- Pokrijte ili zamotajte hranu, osobito ako ima jak okus.
- Stavite hranu tako da zrak može slobodno cirkulirati oko nje.

## Savjeti za hlađenje

- Meso (Sve Vrste): Zamotajte ga u polietilensku foliju za hranu i stavite na staklenu policu iznad ladice za povrće. Uvijek se pridržavajte predloženog vremena skladištenja hrane i upotrebite je do datuma koje predlažu proizvođači.
- Kuhana hrana, hladna jela itd.: Moraju se pokriti i mogu se staviti na bilo koju policu.
- Voće i povrće: Moraju se pohraniti u za to predviđenu posebnu ladicu.
- Maslac i sir: Moraju se zamotati u hermetičku ili plastičnu foliju.
- Flaše s mlijekom: Moraju imati poklopac i pohranjivati se u policama na vratima.

## Savjeti za zamrzavanje

- Prilikom prvog pokretanja ili nakon perioda neuporabe, ostavite uređaj da radi najmanje 2 sata na višim postavkama prije nego što stavite hranu u odjeljak.
- Hranu pripremajte u malim obrocima kako biste je brzo i potpuno zamrznuli te kako biste naknadno mogli otopiti samo potrebnu količinu.
- Hranu zamotajte u aluminijsku ili polietilensku foliju za hranu koja ne propušta zrak.
- Ne dopustite da svježa, nezamrznuta hrana dodiruje hranu koja je već zamrznuta kako biste izbjegli porast temperature potonje.
- Ako se smrznuti proizvodi konzumiraju odmah nakon vađenja iz odjeljka za zamrzavanje, vjerojatno će uzrokovati promrzline na koži.
- Preporuča se označiti i datirati svako zamrznuto pakiranje kako bi se znalo vrijeme skladištenja.

## Savjeti za čuvanje smrznute hrane

- Provjerite je li prodavač hrane pravilno uskladištio smrznutu hranu.
- Nakon odmrzavanja hrana se brzo kvari i ne treba je ponovno zamrzavati. Nemojte prekoračiti rok skladištenja koji je odredio proizvođač hrane.

## Isključivanje uređaja

Ako se uređaj mora isključiti na dulje vrijeme, potrebno je poduzeti sljedeće korake kako bi se spriječila pojava plijesni na njemu.

1. Uklonite svu hranu.
2. Izvucite utikač iz mrežne utičnice.
3. Temeljito očistite i osušite unutrašnjost.
4. Postarajte se da su sva vrata malo otvorena kako bi zrak mogao cirkulirati.

# Čišćenje i održavanje

Uređaj i njegovi vanjski i unutarnji dodaci moraju se redovito čistiti (barem svaka dva mjeseca) iz higijenskih razloga.

## Upozorenje!

- Aparat se ne smije priključiti na struju tijekom čišćenja jer postoji opasnost od strujnog udara! Prije čišćenja isključite uređaj i izvucite utikač iz utičnice.

## Vanjsko čišćenje

- Da bi uređaj izgledao dobro, morate ga redovito čistiti.
- Obrišite upravljačku ploču čistom i mekom krpom.
- Smočite krpu za čišćenje umjesto da vodu prskate izravno na površinu uređaja. Time se osigurava ravnomjerna raspodjela vlage po površini.
- Očistite vrata, ručke i površine tijela hladnjaka blagim deterdžentom, a zatim ih osušite mekom krpom.



## Opres!

- Ne koristite oštre predmete jer se površina može izgrebati.
- Ne koristite razrjeđivač, deterdžent za automobile, izbjeljivač, eterična ulja i abrazivna sredstva niti organska otapala poput benzena za čišćenje. Mogu oštetiti površinu uređaja i izazvati požar.

## Unutarnje čišćenje

- Trebali biste redovito čistiti unutrašnjost uređaja. Lakše se čisti kad je malo hrane u hladnjaku. Unutrašnjost hladnjaka i zamrzivača prebrišite slabom otopinom sode bikarbone, a zatim isperite toplom vodom pomoću iscijedene spužve ili krpe. Prije nego što ih zamijenite, potpuno obrišite police i košare. Temeljito osušite sve površine i dijelove koji se vade prije nego što ih vratite na mjesto.



- Mada se ovaj uređaj automatski odleđuje, ako se vrata zamrzivača često otvaraju ili predugo drže otvorena, na unutarnjim stijenkama odjeljka za zamrzavanje može se pojaviti sloj mraza. Ako je sloj mraza previše debeo, odaberite vrijeme kada je zamrzivač gotovo prazan i postupite na sljedeći način:
  1. Uklonite postojeće košare za hranu i pribor. Isključite uređaj iz struje i otvorite vrata. Kako biste ubrzali postupak, temeljito prozračite sobu.
  2. Kada je odmrzavanje završeno, očistite zamrzivač na način opisan iznad.

### **Oprez!**

- Ne koristite oštre predmete za uklanjanje mraza iz odjeljka za zamrzavanje. Tek nakon što se unutrašnjost potpuno osuši, uređaj se može priključiti na utičnicu i ponovno uključiti.

### **Čišćenje brtvi na vratima**

- Pazite da brtve na vratima budu čiste. Ljepljiva hrana i piće mogu uzrokovati da se brtve zalijepe za tijelo hladnjaka i potrgati se kada otvorite vrata. Operite brtvu blagim deterdžentom i toplom vodom. Nakon čišćenja temeljito je isperite i osušite.

### **Oprez!**

- Tek nakon što se brtve na vratima potpuno osuše, uređaj treba uključiti.

### **Zamjena LED diode**

#### **Upozorenje:**

- Zamjenu LED diode mora obaviti stručna osoba. Ako je LED svjetlo oštećeno, obratite se korisničkoj službi za pomoć. Da biste zamijenili LED diodu, slijedite korake u nastavku:

1. Isključite uređaj iz struje.
  2. Uklonite poklopac rasvjete guranjem prema gore i van.
  3. Držite poklopac LED diode jednom i povucite ga drugom rukom dok pritisćete zasun priključka.
  4. Zamijenite LED diodu i postavite je na odgovarajuće mjesto.
- Bilješka: Ovaj proizvod sadrži izvor svjetlosti klase energetske učinkovitosti <G>.

### **Čišćenje dozatora vode (posebno za proizvode sa dozatorom vode):**

- Očistiti spremnike vode ako nisu korišteni 48h. Isperite vodovodni sustav spojen na vodovod ako voda nije dovodjenja u njega 5 dana.

# Rješavanje problema

Ako imate problema sa uređajem ili se brinete da ne radi ispravno, možete obaviti neke jednostavnije provjere prije nego što pozovete servis. Pogledajte nastavak.

**Upozorenje!** Ne pokušavajte sami popraviti uređaj. Ako se problem i dalje javlja i ako ste obavili dolje navedene provjere, obratite se kvalificiranom električaru, ovlaštenom serviseru ili trgovini u kojoj ste kupili proizvod.

Problem:	Mogući uzrok i rješenje
Uređaj ne radi ispravno	<ul style="list-style-type: none"><li>➤ Provjerite je li kabel za napajanje ispravno uključen u utičnicu.</li><li>➤ Provjerite osigurač ili krug napajanja i zamijenite ga ako je potrebno.</li><li>➤ Sobna temperatura je preniska. Pokušajte postaviti temperaturu komore na nižu razinu kako biste riješili ovaj problem.</li><li>➤ Normalno je da zamrzivač ne radi tijekom ciklusa automatskog odmrzavanja ili kratko vrijeme nakon što je uređaj uključen jer se time štiti kompresor.</li></ul>
Mirisi iz odjeljaka	<ul style="list-style-type: none"><li>➤ Možda je potrebno očistiti unutrašnjost.</li><li>➤ Neka hrana, posude ili ambalaža uzrokuju mirise.</li></ul>
Buka iz uređaja	<p>Zvukovi navedeni u nastavku posve su normalni:</p> <ul style="list-style-type: none"><li>➤ Zvukovi rada kompresora.</li><li>➤ Zvuk kretanja zraka iz malog motora ventilatora u odjeljku zamrzivača ili drugim odjeljcima.</li><li>➤ Zvuk grgoljenja, sličan ključanju vode.</li><li>➤ Puckanje tijekom automatskog odmrzavanja.</li><li>➤ Kliktanje prije pokretanja kompresora.</li></ul> <p>Ostali neobični zvukovi javljaju se iz dolje navedenih razloga i može biti potrebno provjeriti ili poduzeti neku radnju:</p> <ul style="list-style-type: none"><li>➤ Prostor za odlaganje ne stoji ravno.</li><li>➤ Stražnji dio uređaja dodiruje zid.</li><li>➤ Boce ili posude padaju ili se kotrljaju.</li></ul>
Motor radi neprekidno	<p>Normalno je često čuti zvuk motora i neophodno je da motor radi jače u sljedećim okolnostima:</p> <ul style="list-style-type: none"><li>➤ Postavke temperature niže su nego što je neophodno.</li><li>➤ Velika količina tople hrane nedavno je bila u uređaju.</li><li>➤ Temperatura izvan uređaja je previsoka.</li><li>➤ Vrata su otvorena predugo ili previše često.</li><li>➤ Nakon prvog pokretanja uređaja ili nakon što je bio dugo isključen.</li></ul>

Problem:	Mogući uzrok i rješenje
Sloj leda stvara se unutar odjeljka	➤ Vodite računa da namirnice budu postavljene u uređaj tako da je omogućena dovoljna ventilacija. Provjerite jesu li vrata potpuno zatvorena. Za uklanjanje leda pogledajte poglavlje čišćenje i održavanje.
Temperatura unutar hladnjaka je previsoka	➤ Možda ste ostavili vrata predugo ili prečesto otvorena ili su vrata ostala otvorena zbog neke prepreke ili uređaj nije dovoljno odmaknut s bočnih strana, stražnje i gornje strane.
Temperatura unutar hladnjaka je preniska	➤ Povećajte temperaturu prateći upute iz poglavlja „Upravljačka ploča“.
Vrata se teško zatvaraju	➤ Provjerite je li gornji dio hladnjaka nagnut unazad 10-15mm kako bi se omogućilo da se vrata sama zatvaraju i ne sprječava li nešto unutar uređaja zatvaranje vrata.

## Zbrinjavanje aparata

Zabranjeno je odlagati ovaj uređaj kao kućni otpad.

### Materijali za ambalažu

Materijali za ambalažu sa simbolom recikliranja mogu se reciklirati. Odložite ambalažu u odgovarajući spremnik za prikupljanje otpada radi recikliranja.

### Prije odlaganja uređaja

1. Izvucite utikač iz mrežne utičnice.
2. Odrežite kabel za napajanje i odbacite ga zajedno s utikačem.

**Upozorenje!** Hladnjaci sadrže rashladno sredstvo i plinove u izolaciji. Rashladno sredstvo i plinovi moraju se zbrinuti stručno jer mogu uzrokovati ozljede oka ili požar. Provjerite nisu li cijevi kruga rashladnog sredstva oštećene prije pravilnog odlaganja.

### Ispravno odlaganje ovog proizvoda



Ovaj simbol na proizvodu ili u njegovoj ambalaži označava da se proizvod ne smije tretirati kao kućni otpad. Umjesto toga, morate ga odnijeti na odgovarajuće mjesto za prikupljanje otpada radi recikliranja električne i elektroničke opreme. Osiguravanjem pravilnog odlaganja ovog proizvoda pomažete u sprječavanju mogućih negativnih posljedica za okoliš i ljudsko zdravlje, koje bi se inače mogle izazvati neprikladnim rukovanjem ovim proizvodom prilikom odlaganja na otpad. Za detaljnije informacije o recikliranju ovog proizvoda, obratite se lokalnoj općini, službi za zbrinjavanje kućnog otpada ili trgovini u kojoj ste kupili proizvod.

**Hisense**

life reimagined