

LT

# **gorenje**

**IŠSAMI VERTIKALIAUS  
ŠALDIKLIO IR  
ŠALDYTUVO  
NAUDOJIMO  
INSTRUKCIJA**



**Dėkojame Jums** už pasitikėjimą, kurį parodėte mums įsigydami šį prietaisą, skirtą palengvinti jūsų buičiai. Kad būtų lengviau naudoti gaminį, mes pateikėme išsamias naudojimo instrukcijas ir atskirame lape – montavimo instrukcijas. Perskaitę instrukcijas sužinosite daugiau apie savo naująjį prietaisą.

Linkime Jums susirasti daug malonumo jos naudojimo.

**Prietaisas skirtas naudoti tik buityje.**

**Šaldytuvas skirtas** laikyti šviežią maistą aukštesnėje nei 0 °C temperatūroje.

**Šaldiklis skirtas** šaldyti šviežius maisto produktus ir ilgai saugoti šaldytus maisto produktus (iki vienerių metų, priklausomai nuo maisto rūšies).

Aplankykite mūsų tinklapį. Jame galėsite įvesti prietaiso modelio numerį, nurodytą techninių duomenų plokštelėje arba garantijos lape, ir rasti išsamų prietaiso aprašymą, naudojimo patarimus, informaciją apie trikčių šalinimą, paslaugų, naudojimo instrukcijas ir t.t.



<http://www.gorenje.com>



Svarbus saugos įspėjimas

# TURINYS

---

<b>4 SVARBIOS PASTABOS IR ATSARGUMO PRIEMONĖS</b> .....	<b>IVADAS</b>
4 SAUGOS IR ĮSPĖJAMOJI INFORMACIJA	
<b>11 NAUJO PRIETAISO MONTAVIMAS</b> .....	<b>PRIETAISO</b>
<b>14 PRIETAISO APRAŠYMAS</b> .....	<b>APRAŠYMAS</b>
<b>15 PRIETAISO VALDYMAS</b> .....	
<b>20 PRIETAISO NAUDOJIMAS</b>	
<b>29 NAUDINGI PATARIMAI IR GUDRYBĖS</b> .....	<b>PRIETAISO</b>
<b>31 PRIEŽIŪRA IR VALYMAS</b>	<b>ATITIRPINIMAS IR</b>
	<b>VALYMAS</b>
<b>33 TRIKČIŲ ŠALINIMAS</b> .....	<b>ĮVAIRI</b>
<b>36 PRIETAISO UTILIZAVIMAS</b>	<b>INFORMACIJA</b>

# SVARBIOS PASTABOS IR ATSARGUMO PRIEMONĖS

---



## SAUGOS IR ĮSPĖJAMOJI INFORMACIJA

Prieš montuodami ir pirmą kartą naudodami prietaisą, kad galėtumėte jį saugiai ir tinkamai naudoti, atidžiai perskaitykite šį naudotojo vadovą, įskaitant jo patarimus ir įspėjimus. Norint išvengti nereikalingų klaidų ir nelaimingų atsitikimų, svarbu įsitikinti, kad visi prietaisą naudojančios žmonės būtų gerai susipažinę su jo veikimu ir saugos funkcijomis. Išsaugokite šias instrukcijas ir laikykite jas šalia prietaiso, jei jis bus perkeltas ar parduodamas, kad visi jį naudojančios asmenys būtų tinkamai informuoti apie naudojimo ir saugos nurodymus.

Gyvybės ir turto saugumo sumetimais laikykitės šių naudotojo instrukcijų, nes gamintojas neatsako už nuostolius, nes taisyklių nesilaikymo.

### **Vaikų ir kitų pažeidžiamų asmenų sauga**

Pagal EN standartą

Ne jaunesni kaip 8 metų vaikai, ribotų fizinių, jutimo arba protinių gebėjimų asmenys ir turintieji per mažai patirties ir žinių gali naudoti prietaisą tik prižiūrimi kito asmens arba išmokyti saugaus darbo su prietaisu ir suprانتantys jo keliamus pavojus. Vaikams negalima žaisti su prietaisu. Vaikams be priežiūros draudžiama valyti prietaisą ir imtis kitų naudotojo atliekamos priežiūros darbų.

Vaikams nuo 3 iki 8 metų leidžiama pakrauti ir iškrauti šaldymo prietaisus.

Pagal IEC standartą

Šis buitinis prietaisas neskirtas naudotis asmenims (įskaitant vaikus) su fiziniais, jutimo ar psichiniais sutrikimais, arba neturintiems patirties ir žinių, jei jie nėra prižiūrimi ar negavo instrukcijų kaip naudoti prietaisą iš asmens, atsakingo už jų saugumą.

- Visas pakuotes laikykite atokiau nuo vaikų, nes yra pavojus uždusti.
- Jei išmesite prietaisą, ištraukite kištuką iš lizdo, nupjaukite prijungimo laidą (kuo arčiau prietaiso) ir nuimkite dureles, kad žaidžiantys vaikai nepatirtų elektros smūgio ar neužsidarytų viduje. I
- Jei šis prietaisas su magnetinėmis durų tarpinėmis turi pakeisti senesnę prietaisą su spyruokliniu užraktu (fiksatoriumi) ant durelių arba dangčio, prieš išmesdami seną prietaisą, sugadinkite spyruoklinę spyną. Taip žaidžiantys vaikai jame neįstrigs.



### **Bendra sauga**

- ĮSPĖJIMAS – Šis prietaisas skirtas naudoti buityje ir pan., pavyzdžiui:
  - darbuotojų virtuvėse, esančiose parduotuvėse, biuruose ar kitoje darbinėje aplinkoje;
  - naudoti fermose ir viešbučių, motelių ir kitų gyvenamųjų patalpų klientams;
  - nakvynę su pusryčiais siūlančiose įstaigose;
  - maitinimo ir panašiose nemažmeninėse įmonėse.
- ĮSPĖJIMAS – Šiame prietaise nelaikykite sprogstamųjų medžiagų, tokių kaip aerozolių balionėliai su degiomis suslėgtomis dujomis.

- ĮSPĖJIMAS – Jei maitinimo laidas yra pažeistas, pavojų išvengsite, jei jį pakeis gamintojas, jo įgaliotas klientų aptarnavimo darbuotojas ar reikiamos kvalifikacijos asmuo.
- ĮSPĖJIMAS – Ventiliacijos angos šaldytuvo korpuse ar viduje turi būti neužblokuotos.
- ĮSPĖJIMAS – Negalima naudoti jokių mechaninių priedų šaldytuvo atšildymui, išskyrus tuos, kuriuos aiškiai rekomenduoja gamintojas.
- ĮSPĖJIMAS – Negalima pažeisti šaldymo grandinės.
- ĮSPĖJIMAS – Nenaudokite elektros prietaisų šaldytuvo maisto laikymo skyriuose, nebent juos rekomenduoja gamintojas.
- ĮSPĖJIMAS – Šaltnešis ir izoliacinės dujos yra degūs. Išmeskite prietaisą tik įgaliotame atliekų šalinimo centre. Nelaikykite ugnyje.
- ĮSPĖJIMAS – Nustatant prietaiso padėtį patikrinkite, ar maitinimo laidas neužstrigęs arba nepažeistas.
- ĮSPĖJIMAS – Nestatykite prietaiso taip, kad jo gale būtų keli nešiojami kištukiniai lizdai ar nešiojami maitinimo šaltiniai.

### **Šviesos diodo pakeitimas (tik kai kuriems modeliams)**

- ĮSPĖJIMAS – Vartotojas negali pakeisti LED diodo! Jei LED diodas yra pažeistas, kreipkitės į klientų pagalbos liniją.

### **Aušinimo skystis**

Prietaiso šaldymo grandinėje yra šaltnešis izobutenas (R600a) – tai gamtinės dujos, pasižyminčios aukšto lygio suderinamumu su aplinka, tačiau vis dėlto jos yra degios. Transportuodami ir montuodami prietaisą įsitikinkite, kad nė vienas iš aušinimo skysčio grandinės elementų nėra pažeistas.

Šaltnešis (R600a) yra degus.

- ĮSPĖJIMAS – Šaldytuve yra šaltnešio, o izoliacijoje yra dujų. Šaltnešį skystis ir dujas reikia šalinti profesionaliai, nes jie gali sukelti akių sužalojimus arba užsidegti. Prieš tinkamai išmesdami, įsitikinkite, kad nepažeisti aušinimo skysčio vamzdeliai.



### **ĮSPĖJIMAS! Gaisro/degių medžiagų pavojus.**

Jei pažeista aušinimo skysčio grandinė:

- Venkite atviros liepsnos ir užsidegimo šaltinių.
- Kruopščiai išvėdinkite patalpą, kurioje yra prietaisas.

Pavojinga keisti specifikacijas ar bet koku būdu modifikuoti šį prietaisą.

Bet kokie laido pažeidimai gali sukelti trumpąjį jungimą, gaisrą ir (arba) elektros šoką.



### **Elektros sauga**

- Maitinimo laido negalima ilginti.
- Patikrinkite, ar elektros kištukas nėra suskilęs arba pažeistas. Suskilęs ar pažeistas maitinimo kištukas gali perkaisti ir sukelti gaisrą.
- Patikrinkite, ar galite pasiekti pagrindinį prietaiso kištuką.
- Nevilkite prietaiso už pagrindinio laido.
- Jei maitinimo kištuko lizdas yra atsilaisvinęs, nejunkite jo. Elektros smūgio ar gaisro pavojus.
- Draudžiama eksploatuoti prietaisą be vidinio apšvietimo lempos gaubto.
- Šaldytuvai veikia tik su vienfaze kintamąja srove 220–240 V/50 Hz. Jei įtampos svyravimai vartotojo regione yra tokie dideli, kad įtampa viršija aukščiau nurodytą intervalą, saugumo sumetimais būtina naudokite šaldytuvui stipresnį nei 350 W kintamos srovės įtampos reguliatorių. Šaldytuve turi būti naudojamas

specialus maitinimo lizdas, o ne bendras su kitais elektros prietaisais lizdas. Jo kištukas turi atitikti lizdą su įžeminimo laidu.

## **Kasdienis naudojimas**

- Nelaikykite degių dujų ar skysčių ant prietaiso, yra sprogo pavojus.
- Arti prietaiso nenaudokite elektrinių prietaisų (pvz., elektrinių ledų gaminimo aparatų, maišytuvų ir pan.).
- Išjungdami prietaisą, visada ištraukite kištuką iš maitinimo lizdo, bet netraukite už laido.
- Nedėkite karštų daiktų šalia šio prietaiso plastikinių dalių.
- Nedėkite maisto produktų tiesiai prie oro išleidimo angos ant galinės sienelės.
- Laikyti fasuotus šaldytus maisto produktus pagal užšaldytų maisto produktų gamintojo instrukcijas.
- Reikia griežtai laikytis prietaisų gamintojo laikymo rekomendacijų. Laikykite atitinkamų saugojimo instrukcijų.
- Nedėkite į šaldymo skyrių gazuotų gėrimų, nes jie sukuria slėgį inde, dėl to jis gali sprogti ir sugadinti prietaisą.
- Šaldytas maistas gali sukelti šalčio nudegimus, jei jis vartojamas išėmus tiesiai iš šaldiklio skyriaus.
- Nestatykite prietaiso tiesioginiuose saulės spinduliuose.
- Degančias žvakes, lempas ir kitus daiktus su atvira liepsna laikykite atokiau nuo prietaiso, kad jo neuždegtumėte.
- Prietaisas skirtas laikyti maisto produktus ir (arba) gėrimus įprastuose namų ūkiuose, kaip paaiškinta šioje instrukcijų knygelėje. Prietaisas yra sunkus. Jį perkelti reikia atsargiai.
- Neišimkite ir nelieskite daiktų iš šaldiklio skyriaus, jei jūsų rankos yra šlapios/drėgnos, nes jie gali subraižyti odą arba sukelti nušalimą/.
- Niekada nenaudokite pagrindo, stalčių, durų ir t.t.



stovėdami ant jų arba kaip atramos.

- Atšildyto šaldyto maisto negalima pakartotinai užšaldyti.
- Nenaudokite ledų arba ledo gabalėlių tiesiai iš šaldiklio, nes jie gali sukelti burnos ir lūpų nušalimą.
- Kad išvengtumėte daiktų kritimo ir prietaiso sužalojimo ar apgadinimo, neperkraukite durų lentynų ir nedėkite per daug maisto į stalčius.

## **Atsargiai!**

### **Priežiūra ir valymas**

- Prieš atlikdami techninę priežiūrą, išjunkite prietaisą ir atjunkite maitinimo laido kištuką nuo elektros lizdo.
- Nevalykite prietaiso metaliniais daiktais, garų valikliu, eteriniais aliejais, organiniais tirpikliais arba abrazyviniais valikliais.
- Nenaudokite aštrių daiktų valyti šerkšniui nuo prietaiso. Naudokite plastikinį grandiklį.

## **Montavimas**

### **Svarbu!**

- Jei norite prijungti elektrą, atidžiai laikykitės šiame vadove pateiktų nurodymų.
- Išpakuokite prietaisą ir patikrinkite, ar jis nepažeistas. Nejunkite prietaiso, jei jis sugadintas. Nedelsdami praneškite apie galimus pažeidimus parduotuvei, kurioje jį įsigijote. Tokiu atveju pasilikite pakuotę.
- Patartina palaukti mažiausiai keturias valandas prieš prijungiant prietaisą, kad alyva galėtų tekėti atgal į kompresorių.
- Aplink prietaisą turėtų būti užtikrinta tinkama oro cirkuliacija, nes prietaisas gali perkaisti. Norėdami užtikrinti pakankamą vėdinimą, vadovaukitės montavimo instrukcijomis. Jei įmanoma, gaminio užpakalinė dalis neturi būti per arti sienos, kad neprisiliestumėte ar nejstrigtumėte prie šiltų dalių (kompresorių,

kondensatorių). Kad išvengtumėte gaisro pavojaus, laikykitės įrengimo instrukcijų.

- Prietaiso negalima statyti arti radiatorių ar viryklių.
- Įrengę prietaisą įsitikinkite, kad maitinimo kištukas yra pasiekiamas

## **Priežiūra**

- Visus elektros darbus, reikalingus prietaiso techninei priežiūrai atlikti, turi atlikti kvalifikuotas elektrikas arba kompetentingas asmuo.
- Šį gaminį turi aptarnauti įgaliotas techninės priežiūros centras, reikia naudoti tik originalias atsargines dalis.
  - 1) Jei prietaisas nešaldo.
  - 2) Jei prietaise yra šaldiklio kamera.

# NAUJO PRIETAISO MONTAVIMAS

- Prieš naudodamiesi prietaisu pirmą kartą, perskaitykite šiuos patarimus.

## Prietaiso ventiliacija

Norint pagerinti aušinimo sistemos efektyvumą ir taupyti energiją, būtina palaikyti gerą ventilaciją aplink prietaisą, kad išsisklaidytų šiluma. Dėl šios priežasties aplink šaldytuvą turi būti pakankamai laisvos vietos.

Siūlome: Patartina, kad nuo galo iki sienos būtų 75 mm tarpas, mažiausiai 100 mm nuo viršaus, ne mažiau kaip 100 mm nuo šono iki sienos ir laisva vieta priešais, kad šaldiklio durelės galėtų atsidaryti 130°, o šaldytuvo durelės būtų galima atidaryti 135° kampu Žiūrėkite toliau pateiktose schemose. Žiūrėkite toliau pateiktas schemas.

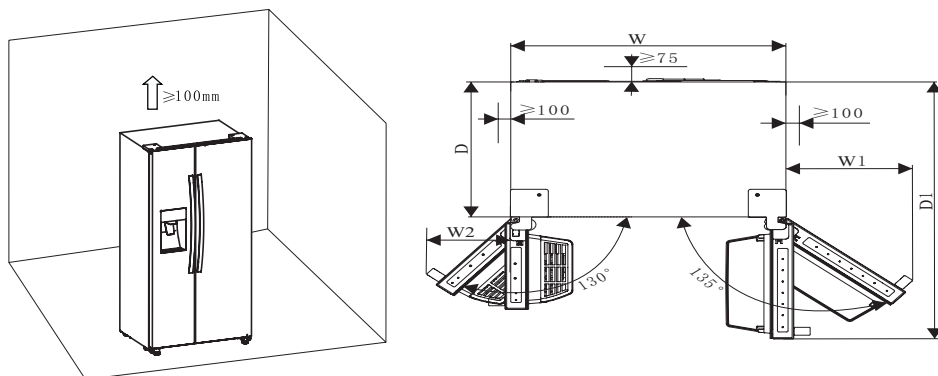

Reikalinga vieta (mm)

W	W1	W2	D	D1
908	372	252	600	1142.5

Pastaba:

- Šis prietaisas gerai veikia klimato klasėse nuo SN iki T. Jis gali neveikti tinkamai, jei ilgą laiką bus paliekamas aukštesnėje nei nurodytoje temperatūroje.

Klasė	Temperatūra
SN	nuo +10 °C iki +32 °C
N	nuo +16 °C iki +32 °C
ST	nuo +16 °C iki +38 °C
T	nuo +16 °C iki +43 °C

- Stand you appliance in a dry place to avoid damage moisture.
- Keep the appliance out of direct sunlight, rain or frost. Stand the appliance away from heat sources such as stoves, fires or heaters.

### Leveling of appliance

- Pakankamai išlyginti ir užtikrinti oro cirkuliaciją apatinėje galinėje prietaiso sekcijoje, gali tekti sureguliuoti apatines kojas. Galite jas sureguliuoti pirštais arba tinkamu veržliarakčiu.
- Kad durelės galėtų užsidaryti savaime, sukdami reguliuojamas kojas, pakreipkite viršutinę dalį atgal maždaug 10 mm arba 0,5° atgal.
- Kai norite perkelti prietaisą, nepamirškite pasukti kojų atgal, kad prietaisas galėtų laisvai riedėti. Persikėlę prietaisą iš naujo įdiekite. Atsargiai! Ritinėliai, kurie nėra ratukai, turi būti naudojami tik judėti į priekį ar atgal. Perkėlus šaldytuvą į šoną galite sugadinti grindis ir ritinėlius.

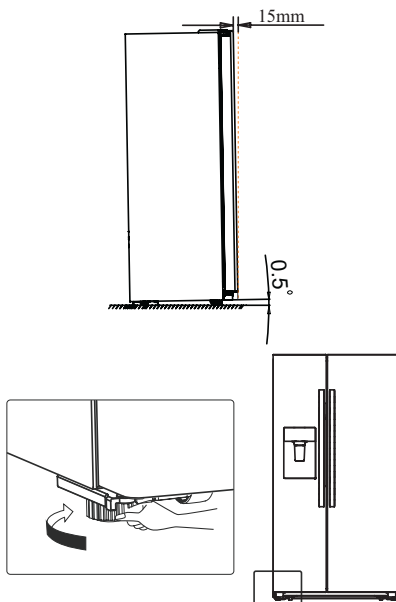

### **Įspėjimas!**

Norint tinkamai sumontuoti, šį šaldytuvą reikia pastatyti ant lygaus kieto paviršiaus, tokio paties aukščio kaip ir visos kitos grindys. Šis paviršius turi būti pakankamai tvirtas, kad būtų galima palaikyti pilnai pakrautą šaldytuvą. Volai, kurie nėra ratukai, turi būti naudojami tik judėjimui į priekį ar atgal. Perkėlus šaldytuvą į šoną galite sugadinti grindis ir ritinėlius.

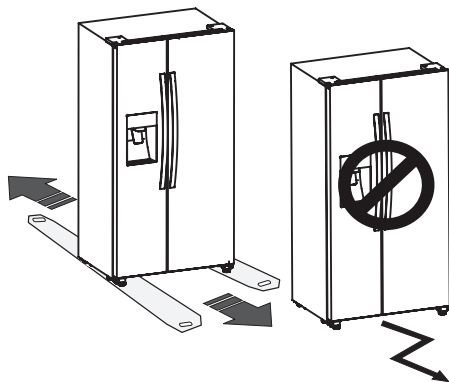

# PRIETAISO APRAŠYMAS

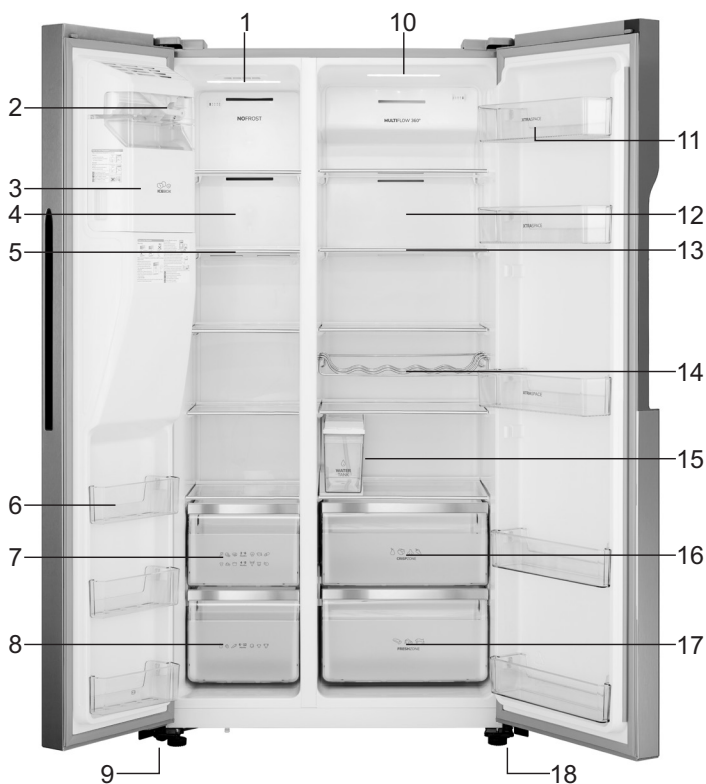

1. Šaldiklio zonos LED lemputė
2. Ledų ruošimo priekinio dangčio mazgas
3. Ledo kibirėlio mazgas
4. Šaldiklio vėjo kanalo dantelis
5. Šaldiklio lentyna
6. Šaldiklio durelių stovas
7. Viršutinis šaldytuvo stalčius
8. Apatinis šaldytuvo stalčius
9. Kairiosios reguliuojamos apatinės kojos

10. Šaldytuvo zonos LED lemputė
11. Šaldytuvo durelių laikiklis
12. Vėjo kanalo dangtis šaldytuve
13. Šviežio maisto lentyna
14. Butelių lentyna
15. Vandens kaupiklio dėžutės dalis
16. Šviežio maisto viršutinis stalčius
17. Šviežio maisto apatinis stalčius
18. Dešinės, reguliuojamos apatinės kojos

**Pastaba:** Dėl nuolatinių mūsų gaminių pakeitimų jūsų šaldytuvas gali šiek tiek skirtis nuo šios naudojimo instrukcijos, tačiau jo funkcijos ir naudojimo būdai išlieka tie patys.

# PRIETAISO VALDYMAS

Naudokite prietaisą pagal šias valdymo gaires, jūsų gaminys turi valdymo skydelį, kaip parodyta toliau pateiktoje schemejoje.

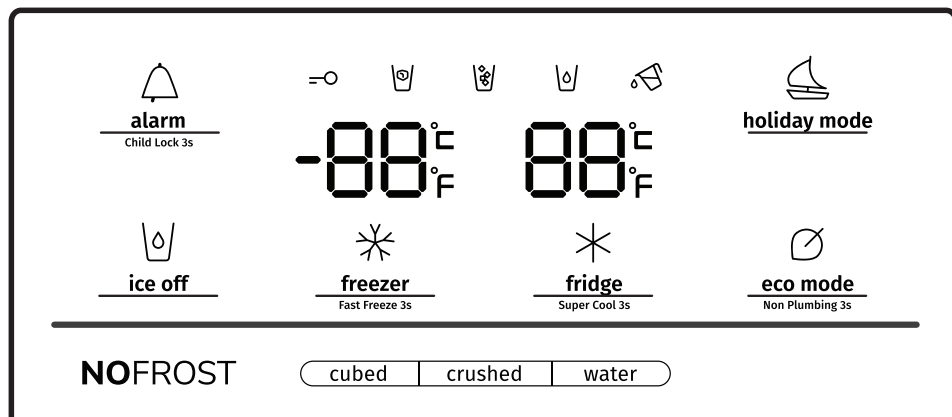

Kai prietaisas įjungiamas pirmą kartą, ekrano skydelyje pradeda veikti piktogramų foninis apšvietimas. Jei joks mygtukas nebuvo paliestas, o durelės uždarytos, foninis apšvietimas išsijungia po 60 sekundžių. Atsargiai! Kai nustatote temperatūrą, nustatote vidutinę temperatūrą visai šaldytuvo spintelei. Temperatūra kiekviename skyriuje gali skirtis nuo temperatūros, rodomos skydelyje, priklausomai nuo to, kiek maisto laikote ir kur jį padedate. Aukšta arba žema patalpos temperatūra taip pat gali turėti įtakos faktinei temperatūrai prietaiso viduje. Valdymo skydelį sudaro dvi temperatūros sritys ir viena skirtingų režimų sritis.

**Atsargiai!** Kai nustatote temperatūrą, nustatote vidutinę temperatūrą visai šaldytuvo spintelei. Temperatūra kiekviename skyriuje gali skirtis nuo temperatūros, rodomos skydelyje, priklausomai nuo to, kiek maisto laikote ir kur jį padedate. Aukšta arba žema patalpos temperatūra taip pat gali turėti įtakos faktinei temperatūrai prietaiso viduje.



**alarm**  
Child Lock 3s

## Užraktas nuo vaikų ir durelių aliarmas

Šis mygtukas skirtas dviem tikslams:

### 1. Apsaugos nuo vaikų užraktas

3 sekundes palaikykite paspaudę mygtuką „Aliarmas“, norint užrakinti visą valdymo pultą, įskaitant dozatoriaus funkciją. Jei valdymo pultas užrakintas, šviečia piktograma „“ ir nė vienas iš valdymo skydelio mygtukų neveikia. Norėdami atrakinti valdymo pultą, dar kartą paspauskite ir 3 sekundes palaikykite nuspaudę „Aliarmas“.

### 2. Durelių aliarmas

Pavojaus signalo atveju įsijungs  piktograma ir bus girdimas garsinis garsas.

Norėdami išvalyti aliarmą, palieskite „Aliarmas“ mygtuką, tada piktograma  išsijungs ir skambėjimas nutils.

Kai šaldytuvo ar šaldiklio durelės yra atidarytos 2 minutes, įsijungia durelių

aliarmas. Aliarmo atveju bus įjungta piktograma  ir pasigirs garsas. Garsinis signalas skambės 3 kartus per minutę ir nutils po 10 minučių. Jį taip pat galima sustabdyti uždarant dureles.

Kai užraktas nuo vaikų yra išjungtas, o durelės yra atidarytos, galite išjungti aliarmą paliesdami „Aliarmas“.

Norėdami taupyti energiją, naudodami šaldytuvą, venkite dažnai darinėti dureles.



### **ice off** Ledo kontrolė

Šis mygtukas valdo ledo ruošimo mašiną. Norėdami valdyti ledo ruošimo mašiną, galite paliesti „Ice Off“ mygtuką. Kai užraktas nuo vaikų yra išjungtas, o ledo funkcija įjungta, galite paliesti „Ice Off“ piktogramą, kad uždarytumėte

ledo ruošimo mašiną, ir piktograma  bus apšviesta. Jei norite atidaryti ledo ruošimo mašiną, dar kartą palieskite „Ice Off“ piktogramą, tada piktograma

 bus išjungta.

Pastaba: Kai uždarysite ledo ruošimo mašiną, o ne dozatorių, „Ice Off“ įjungtas.





### **holiday mode "Atostogos"**

Jei ketinate būti išvykę ilgą laiką, pavyzdžiui, į ilgas atostogas ar verslo keliones, šią funkciją galite suaktyvinti palietę mygtuką „Atostogos“, o piktograma

„“ bus apšviesta. Suaktyvinus atostogų funkciją, šaldytuvo temperatūra automatiškai perjungiama į 15 °C, o šaldiklio į -18 °C, kad būtų kuo mažiau sunaudojama energijos. Šaldytuvo temperatūros nustatymo ekranai rodo „-“, o šaldiklio skyrius lieka įjungtas. Kai atostogų funkcija yra įjungta, galite ją išjungti

dar kartą paliesdami „Atostogos“, o piktograma „“ bus išjungta. Kai atostogų funkcija įjungta, ledo ruošimo mašina automatiškai išsijungs. Šaldytuvas išlaikys nustatymą, kai bus išjungtas. Užraktas nuo vaikų 3"

Pastaba: Nelaikykite maisto šaldytuve atostogų metu, nes jis greitai suges.



**fridge**  
Super Cool 3s

### **„Šaldytuvo temperatūros kontrolė“**

Galite paliesti „Šaldytuvo“ piktogramą, kad suaktyvintumėte režimą, norėdami valdyti šaldytuvo temperatūrą. Jei nuolat liesite mygtuką, temperatūra bus nustatyta tokia seka.

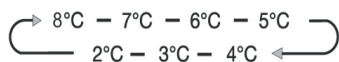

Jei norite sutrumpinti laiką, reikalingą atvėsinti produktus šaldytuve, palieskite ir palaikykite paspaudę šį mygtuką 3 sekundes, bus apšviesta „super

cool“ piktograma „“, šaldytuvo temperatūros nustatymas rodys 2 °C. „Super cool“ piktograma automatiškai išsijungs po 3 valandų, o šaldytuvo temperatūros nustatymas grįš į ankstesnį. Kai įjungta „super cool“ funkcija, galite paliesti „Šaldytuvą“, kad ją išjungtumėte, ir jis grįš prie ankstesnio temperatūros nustatymo. Šaldytuvas neišlaikys „super cool“ funkcijos, kai jis išjungtas.

Pastaba: Funkcijoje „super cool“ paspaudus „Atistogų“ arba „Eco“ mygtuką, bus suaktyvinta „Atistogų“ arba „Eco“ funkcija, o „super cool“ režimas bus išjungtas.



freezer  
Fast Freeze 3s

## „Šaldiklio temperatūros kontrolė“

Norėdami suaktyvinti režimą, skirtą šaldiklio temperatūrai, galite paliesti mygtuką „Šaldiklis“. Nuolat spaudžiant mygtuką, temperatūra bus nustatyta tokia seka.



3 sekundes palaikykite paspaudę mygtuką „Šaldiklis“, šviečia piktograma

“” šaldytuvo temperatūros nustatymas rodo 24 °C. „Super freeze“ parinktis gali greitai sumažinti temperatūrą ir užšaldyti maistą greičiau nei įprasta. Taip galima išlaikyti daugiau vitaminų ir maistinių medžiagų šviežiame maiste ir išlaikyti maistą ilgiau.



„Super freeze“ parinktis leidžia užšaldyti didžiausią įmanomą kiekį. Pirmiausia rekomenduojame leisti prietaisui veikti 6 valandas. „Super freeze“ automatiškai išsijungia po 26 valandų, o šaldiklio temperatūros nustatymas grįš į ankstesnį nustatymą. Kai įjungta „super freeze“ funkcija, galite paliesti „Šaldiklis“, norėdami išjungti „super freeze“ funkciją, ir ji grįš į ankstesnį temperatūros nustatymą. Išjungus maitinimą, jis neišsaugos „super freeze“ funkcijos.

Pastaba: Funkcijai „super freeze“ veikiant ir paspaudus mygtuką „Atostogos“ arba „Eko“, bus suaktyvinta funkcija „Atostogos“ arba „Eko“, o „super freeze“ režimas bus išjungtas.

## „Dozatoriaus valdymas“

Atidarius šaldiklio dureles arba įjungus užraktą nuo vaikų, dozatorius neveiks. „Ledo tipo“ mygtuke yra parinkty „Kubeliai“ ir „Smulkintas“.

Galite pasirinkti parinktį „Kubeliai“ arba „Smulkintas“, kad pasirinktumėte ledo tipą. Norėdami suaktyvinti vandens režimą, galite paliesti mygtuką „Vanduo“. Kai paliesite mygtuką „Ledo tipas“, suaktyvinsite pasirinktą „Smulkinto“

arba „Kubelių“ režimą ir užsidegs „Kubelių“  arba „Smulkinto“  ledo piktograma. Jei nereikia ledo, išjunkite funkciją, kad sutaupytumėte vandens ir energijos (žiūrėkite skyrių aukščiau „Ledo funkcijos išjungimas“.) Jei reikia vandens, palieskite mygtuką „Vanduo“ ir užsidegs vandens piktograma . Tada nustatomas režimas.

## Vandens kaupimo dėžutės aliarmas

Jei vandens laikymo dėžutės dalis nėra tinkamai sumontuota arba neįdėta, vandens laikymo dėžutės aliarmas įsijungs, kad apie tai primintų vartotojams. Signalą galite išvalyti 3 sekundes palaikydami mygtuką „Eko“.



**eco mode**

Non Plumbing 3s

### „Energijos taupymas“

Norėdami įjungti ir išjungti energijos taupymo režimą, galite paliesti šį mygtuką. Kai įjungiate energijos taupymą, užsidega energijos taupymo piktograma

“” Jei energijos taupymas yra išjungtas ir piktograma išsijungia. Šaldytuvo temperatūra automatiškai perjungiama į 6 °C, o šaldiklio – iki -17 °C.

Pastaba!

- Valdymo skydelis užsidegs, kai durelės bus atidarytos arba paliesite bet kurį mygtuką.
- Šviesa užges, neliečiant jokio mygtuko, arba jei durelės buvo uždarytos vienai minutei.
- Įjungus šaldytuvą, 3 sekundėms užsidega visos valdymo pulto piktogramos ir pasigirsta garsinis signalas. Užraktas nuo vaikų išjungtas. O temperatūros nustatymas grįžta į ankstesnį.

# PRIETAISO NAUDOJIMAS

---

Šiame skyriuje rašoma, kaip naudoti naudingas funkcijas. Prie naudojant rekomenduojame atidžiai perskaityti prietaiso dokumentaciją.

## 1. Sureguliuokite dureles

Kai pastebite, kad durelės yra ne tame pačiame lygyje, dureles galite sureguliuoti atsuktuvu. Galima reguliuoti tik šaldytuvo dureles. Kai šaldiklio durelės yra aukščiau nei šaldytuvo durelės. Pirmiausia veržliarakčiu galite pasukti varžtą prieš laikrodžio rodyklę ant apatinio vyro ir pakelti šaldytuvo dureles. Kai nustatysite padėtį, veržliarakčiu užfiksukite veržlę. Kai šaldiklio durelės yra žemiau nei šaldytuvo durelės. Veržliarakčiu pasukite varžtą pagal laikrodžio rodyklę, kad šaldytuvo durelės nusileistų žemyn. Nustatę į vietą, užfiksukite.

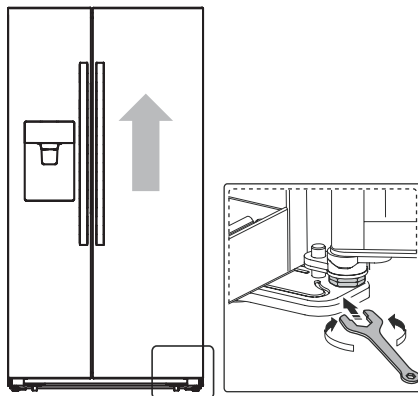

## 2. Šaldytuvo skyriaus naudojimas

Šaldytuvo skyrius tinka laikyti daržovėms ir vaisiams. Viduje maistas turi būti laikomas taip, kad į maisto produktus neprisiskverbtų drėgmė ar pašalinis skonis. Atsargiai! Niekada neuždarykite šaldytuvo durelių, jei lentynos, stalčiai ir (arba) teleskopiniai bėgeliai yra ištraukti. Tai gali sugadinti juos ir šaldytuvą.

### Stiklinės lentynos ir durelių lentynos

Šaldytuvo skyriuje yra 4 stiklinės lentynos ir kelios skirtingos durelių lentynos, tinkamos kiaušiniams, konservuotam skysčiui, gėrimams buteliuose ir supakuotam maistui laikyti... Jas galima dėti į skirtingą aukštį pagal poreikius. Jei nekelsite durelių lentynos vertikaliai, išimkite maistą.

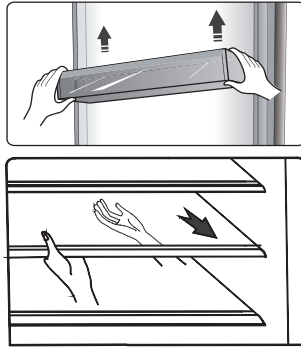

**Pastaba:** Visas durelių lentynas galima išimti ir išvalyti.

- Išimdami lentynas, švelniai traukite jas į priekį, kol lentyna išlįs iš lentynų kreiptuvų
- Gražindami lentynas įsitikinkite, kad už jų nėra kliūčių, ir atsargiai įstumkite lentyną atgal į savo padėtį.

Pastaba: Visos durelių lentynos yra visiškai nuimamos valymui.

### Butelių lentyna

Jis skirtas laikyti vynui ar gėrimams buteliuose. Pastaba: Vyną ar gėrimus buteliuose inkite atsargiai. Lentyną galima išimti, kad ji būtų išvalyta, arba sureguliuoti, kad sutaupytumėte vietos kitai lentynai.

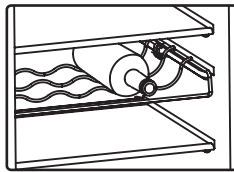

### Vandens kaupimo dėžutė

Skirta tiekti vandenį ledo ruošimo mašinai ir vandens dozatoriui. Galite įpilti vandens į vandens laikymo dėžutę atlikdami šiuos veiksmus:

1. Ištraukite vandens laikymo dėžutę

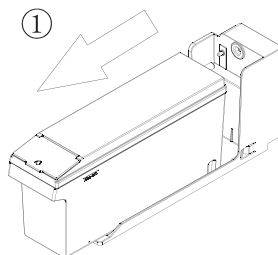

2. Pakelkite priekinį mažą dangtelį, tada tiesiai pilkite

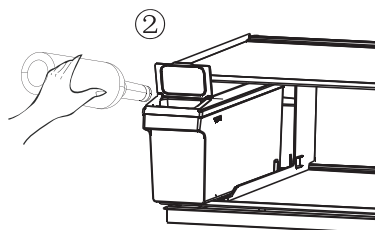

3. Vandens laikymo dėžutės užpildymas ant šaldytuvo lentynos

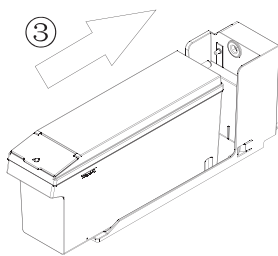

**Ispėjimas:** pripildykite tik geriamuoju vandeniu.

### Stalčiai

Tinka vaisiams ir daržovėms laikyti. Ją galima išimti, kad būtų galima išvalyti.

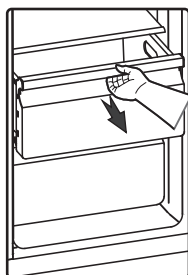

### 3. Kaip naudoti šaldiklio skyrių

Šaldiklio skyrius tinka laikyti maisto produktams, kuriuos reikia užšaldyti, tokiems kaip mėsa, žuvis, ledai ir kiti greitai gendantys produktai.

Atsargiai! Nepalikite butelių šaldiklyje ilgiau nei reikia, nes užšalę buteliai gali sudužti.

Buteliams ar konservuotiems skysčiams kyla sprogimo pavojus dėl tūrio padidėjimo, todėl jų negalima laikyti šaldiklio skyriuje.

#### 4. Dozatoriaus naudojimas

Ledo ar vandens tipą galite pasirinkti palietę mygtuką „Kubeliai“, „Smulkintas“ arba „Vanduo“. Kai pasirenkate ledo tipą, atsargiai paspauskite dozatorių puodeliu. Iš dozatoriaus bus išleistas ledas. Puodelis turi būti vienoje linijoje su dozatoriumi, tuomet ledas tiksliai įkrenta į puodelį.

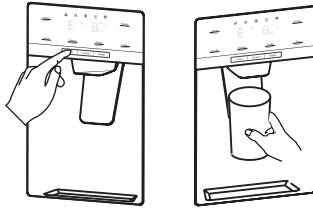

Pastaba:

- Jei pasirinksite „Kubeliai“, pasinaudoję „Smulkinto“ ledo funkcija, į taurę gali patekti nedidelis kiekis susmulkinto ledo.
- Išpylę reikiamą vandenį ar ledą, iškart neišimkite puodelio ar stiklinės iš po dozatoriaus. Palaukite 2 ar 3 sekundes, kad išvengtumėte išsiliejimo.
- Neištraukite svirties, nes ji gali sugadinti arba sulaužyti svirties spyruoklę.
- Įprasto naudojimo metu nepilkite ledo daugiau kaip vieną minutę, kad išvengtumėte per didelės ledo smulkintuvo variklio temperatūros.
- Išleistas vanduo yra vėsus, o ne ledinis. Jei norite šaltesnio vandens su ledu, pirmiausia įdėkite ledo į stiklinę, tada užpildykite vandeniu iš dozatoriaus.

#### 5. Ledo kibirėlio naudojimas

Jei norite išimti ledo kibirėlį: Laikykite rankeną, kaip parodyta paveikslėlyje žemiau. Tada pakelkite ir lėtai ištraukite ledo kibirėlį, kad nesugadintumėte.

Išėmimo veiksmai:

1. Pakelkite ledo kibirėlį
2. Lėtai ištraukite ledo kibirėlį

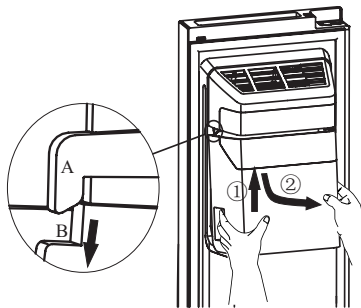

Grąžindami atgal, įsitinkite, kad abi ledo kibirėlio pusės (B&B) yra įkištos į ąsas (A&A).

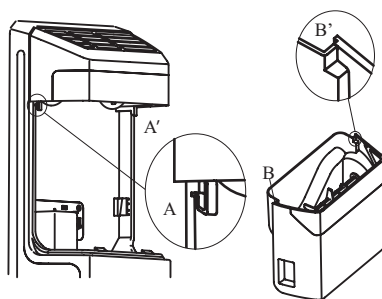

### Įdėjimas:

1. Stumkite ledo kibirėlį aukštyn ir įdėkite abi ledo kibirėlio pleišto puses (B&B) į ašas (A&A).
2. Patraukite ledo kibirėlį žemyn ir įsitikinkite, kad jis tvirtai laikomas laikiklyje.

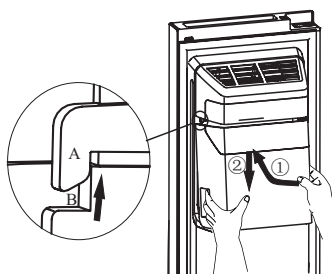

### **Pastaba!**

- Kai ledo ruošimo mašina išpila ledą į kibirėlį, visi girdimi garsai yra normalaus veikimo dalis.
- Jei ilgą laiką neišleidžiate ledo, ledas gali sustingti į vieną gabalą. Jei taip atsitiko, išimkite visą ledą ir ištuštinkite kibirėlį.
- Jei šaldytuvą per ilgai buvo išjungtas, ledas kibirėlyje ištirps, o vanduo iš šaldytuvo ištekęs ant grindų. Norėdami to išvengti, išimkite visą ledo kibirėlį.
- Jei ledas neišsiima, patikrinkite, ar nėra latakuose įstrigusio ledo, ir pašalinkite jį. Arba ištraukite ledo kibirėlį ir patikrinkite, ar nėra gumulėlių, tada juos nuimkite.

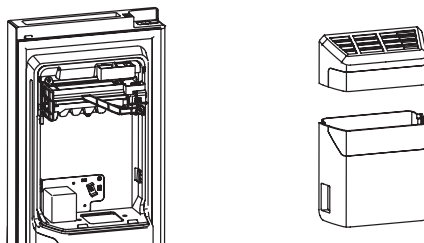



- Pirmoji ledo gabaliukų partija po įrengimo gali būti nedidelė, nes į vandens liniją pateko oras. Įprasto naudojimo metu oras bus pašalintas.
- Norėdami išvalyti ledo kibirėlį, plaukite švelniu valikliu, gerai nuvalykite ir gerai išdžiovinkite. Nenaudokite aštrių ar abrazyvinių valiklių ar tirpiklių.
- Prieš pakeisdami ledo kibirėlį, patikrinkite, ar abi jungtys yra nustatytos tinkamu kampu, kad tinkamai sujungtų. Jei ne, pasukite ledo kibirėlio jungtį stačiu kampu, kad ji atitiktų variklio jungtį.

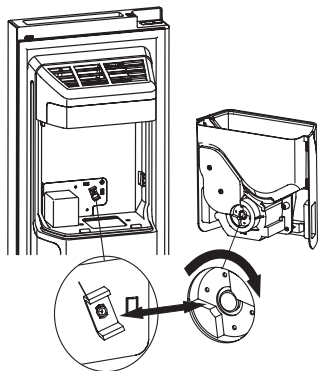

- Jei norite daugiau vietos maisto produktams laikyti, ledo kibirėlį galite pakeisti dėžute. „Ice Off“ turi būti įjungtas, kad įsitikintumėte, jog ledo ruošimo mašina yra išjungtas.

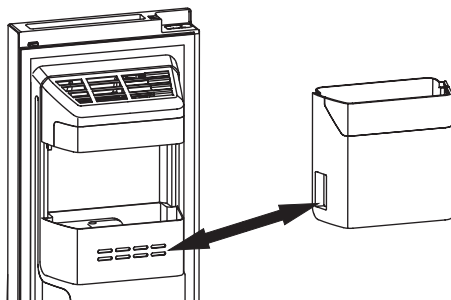

### **Įspėjimas!**

- Nekiškite pirštų, rankų ar kitų netinkamų daiktų į ledo lataką ar ledo kibirėlį. Taip galite susižaloti arba sugadinti turtą.
- Neleiskite vaikams kyboti ant dozatoriaus ar nuimti ledo laikymo dėžutę. Jie gali susižeisti.

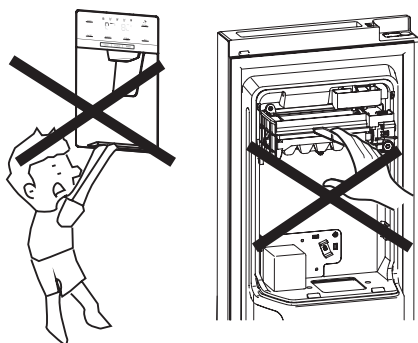

- Tarp ledo ruošimo mašinos ir vandens laikymo dėžutės yra prijungta vandens linija. Neišmeskite visos vandens tiekimo sistemos patys. Rekomenduojama tai padaryti tinkamai kvalifikuotam asmeniui.
- Durelėms atidaryti ar uždaryti nenaudokite daug jėgos, nes vanduo gali išsilieti iš ledo ruošimo mašinos.

### **Norėdami išvengti maisto užteršimo, laikykitės šių nurodymų**

- Atidarius duris ilgesniam laikui, temperatūra prietaiso skyriuose gali žymiai padidėti.
- Reguliariai valykite paviršius, kurie gali liestis su maistu ir arti esančiomis drenažo sistemomis.
- Žalią mėsą ir žuvį laikykite šaldytuve, tinkamuose induose, kad ji nesiliestų su kitais maisto produktais ar nelašėtų ant jų.
- Dviejų žvaigždučių šaldytų maisto produktų skyriai tinka laikyti iš anksto užšaldytą maistą, laikyti arba ruošti ledus ir ledo kubelius.
- Vieno, dviejų arba trijų žvaigždučių skyriai netinka šviežių maisto produktų užšaldymui.

Zona	SKYRIŲ TIPAS	Tikslinė laikymo temperatūra [°C]	Tinkamas maistas
1	Šaldytuvai	+2 ± +8	Kiaušiniai, virtas maistas, supakuotas maistas, vaisiai ir daržovės, pieno produktai, pyragai, gėrimai ir kiti maisto produktai, netinkami šaldyti.
2	(***)* - Šaldiklis	± -18	Jūros gėrybės (žuvys, krevetės, vėžiagyviai), gėlo vandens produktai ir mėsos produktai (rekomenduojamas laikas – 3 mėnesiai, nes maistinė vertė ir skonis laikui bėgant mažėja), tinka šaldytiems šviežiams maisto produktams.
3	*** - Šaldiklis	± -18	Jūros gėrybės (žuvys, krevetės, vėžiagyviai), gėlo vandens produktai ir mėsos produktai (rekomenduojamas laikas – 3 mėnesiai, nes maistinė vertė ir skonis laikui bėgant mažėja). Netinka šviežiams maisto produktams užšaldyti.
4	** - Šaldiklis	± -12	Jūros gėrybės (žuvys, krevetės, vėžiagyviai), gėlo vandens produktai ir mėsos produktai (rekomenduojamas laikas – 2 mėnesiai, nes maistinė vertė ir skonis laikui bėgant mažėja). Netinka šviežiams maisto produktams užšaldyti.
5	* - Šaldiklis	± -6	Jūros gėrybės (žuvys, krevetės, vėžiagyviai), gėlo vandens produktai ir mėsos produktai (rekomenduojamas laikas – 1 mėnuo, nes maistinė vertė ir skonis laikui bėgant mažėja). Netinka šviežiams maisto produktams užšaldyti.

6	0 žvaigždučių	$-6 \pm 0$	Šviežia kiauliena, jautiena, žuvis, vištiena, kai kurie fasuoti perdirbti maisto produktai, ir t.t. (rekomenduojami suvalgyti per tą pačią dieną, pageidautina ne vėliau nei per 3 dienas). Iš dalies fasuoti/suvynioti supakuoti perdirbti maisto produktai (nešaldomi maisto produktai)
7	Atvėsinimas	$-2 \pm +3$	Šviežia/šaldyta kiauliena, jautiena, vištiena, gėlo vandens produktai, ir t.t. (7 dienas žemiau $0\text{ }^{\circ}\text{C}$ , o aukščiau $0\text{ }^{\circ}\text{C}$ rekomenduojama suvartoti tą pačią dieną, pageidautina ne daugiau kaip per 2 dienas). Jūros gėrybės (mažiau nei nuo 0 iki 15 dienų, nerekomenduojama laikyti aukštesnėje kaip $0\text{ }^{\circ}\text{C}$ temp.)
8	Šviežias maistas	$0 \pm +4$	Šviežia kiauliena, jautiena, žuvis, vištiena, virtas maistas ir t.t. (rekomenduojami suvalgyti per tą pačią dieną, pageidautina ne ilgiau nei per 3 dienas).
9	Vynas	$+5 \pm +20$	Raudonasis vynas, baltasis vynas, putojantis vynas ir kt.

**Pastaba: laikykite skirtingus maisto produktus jiems skirtuose skyriuose arba reikalingoje jūsų įsigytų produktų saugojimo temperatūroje.**

- Jei šaldymo įtaisas ilgą laiką paliekamas tuščias, jį išjunkite, atitirpinkite, išvalykite, išdžiovinkite ir palikite duris praviras, kad nesusidarytų pelėsių.

**Vandens dozatoriaus valymas (specialus vandens dozatoriaus produktams):**

- Išvalykite vandens rezervuarus, jei jie nebuvo naudojami 48 h; praplaukite vandens sistemą.

# NAUDINGI PATARIMAI IR GUDRYBĖS

---

## **Energijos taupymo patarimai**

Rekomenduojame laikytis toliau pateiktų patarimų, kad taupytumėte energiją.

- Stenkitės vengti ilgą laiką laikyti praviras duris.
- Užtikrinkite, kad prietaisas yra toli nuo bet kokių šilumos šaltinių (tiesioginių saulės spindulių, elektrinės viryklės ir t.t.).
- Nenustatykite šaltesnės temperatūros nei būtina.
- Nedėkite į prietaisą šilto maisto ar garuojančio skysčio.
- Pastatykite prietaisą gerai vėdinamame sausame kambaryje. Žr. skyrių „Naujo prietaiso įdiegimas“
- Jei diagramoje parodytas teisingas stalčių, uždaros dėžės ir lentynų derinys, nereguliuokite jo, nes tai labiausiai energiją taupanti konfigūracija.

## **Šaldymo patarimai**

- Nedėkite karšto maisto tiesiai į šaldytuvą ar šaldiklį, nes padidės jo vidinė temperatūra, todėl kompresoriui teks dirbti sunkiau ir jis sunaudos daugiau energijos.
- Neuždenkite ir nevyniokite maisto, ypač jei jis turi stiprų kvapą.
- Tinkamai padėkite maistą, kad oras galėtų laisvai cirkuluoti aplink jį.
- Mėsą (visų rūšių) įvyniokite į polietileningą: įvyniokite ir padėkite ant stiklinės lentynos virš daržovių stalčiaus. Visada laikykitės maisto produktų laikymo laiko pagal gamintojo nurodytas datas.
- Virtas maistas, šalti patiekalai ir t.t.: Turėtų būti uždengti ir gali būti dedami į bet kurią lentyną.
- Vaisiai ir daržovės: Turėtų būti laikomi pateiktame specialiame stalčiuje.
- Sviestas ir sūris: Reikėtų įvynioti į hermetišką foliją ar plastikinę plėvelę.
- Pieno buteliai: Turi turėti dangtį ir laikomi durų lentynose.
- Kiekvieną užšaldytą pakuotę rekomenduojama pažymėti etikete ir nurodyti datą, kad būtų galima stebėti saugojimo laiką.

## **Užšalimo patarimai**

- Pirmą kartą atidarius arba pasibaigus naudojimo laikui. Prieš dėdami maistą į skyrių, leiskite prietaisui veikti mažiausiai 2 valandas su aukštesniais nustatymais.
- Paruoškite maistą mažomis porcijomis, kad jis galėtų greitai ir visiškai sušalti, ir kad vėliau būtų galima atšildyti tik reikiamą kiekį.
- Suvyniokite maistą į aliuminio foliją arba polietileną (plastiką) ir įsitikinkite, kad pakuotės yra sandarios.
- Neleiskite šviežiam, nesušaldytam maistui liesti jau sušalusio maisto, tokiu būdu išvengdami pastarojo temperatūros pakilimo.
- Lediniai produktai, jei jie sunaudojami iškart išėmus iš šaldymo kameros, gali nušaldyti odą.
- Kiekvieną užšaldytą pakuotę rekomenduojama pažymėti etikete ir nurodyti datą, kad būtų galima stebėti saugojimo laiką.

## **Patarimai šaldytų maisto produktų saugojimui**

- Įsitikinkite, kad mažmenininkas laikė komerciškai užšaldytą maistą.
- Vos atitirpę maisto produktai greitai genda ir negali būti pakartotinai užšaldyti.
- Neviršykite maisto gamintojo nurodyto laikymo laikotarpio. Pastaba: Jei prietaise yra susijusių priedų ir funkcijų.

## **Prietaiso išjungimas**

Jei prietaisą reikia išjungti ilgesniam laikui, reikia imtis šių priemonių, kad prietaisas neapipelytų.

1. Išimkite visą maistą.
2. Ištraukite maitinimo kištuką iš elektros lizdo.
3. Kruopščiai išvalykite ir nusausinkite vidų.
4. Įsitikinkite, kad visos durelės būtų šiek tiek paviros, kad oras galėtų cirkuliuoti.

# PRIEŽIŪRA IR VALYMAS

---

Dėl higienos prižasčių prietaisą (įskaitant išorinius ir vidinius priedus) reikia reguliariai valyti (bent kas du mėnesius).

## **Įspėjimas!**

Valymo metu prietaisas neturi būti prijungtas prie elektros tinklo. Elektros smūgio pavojus! Prieš valydami išjunkite prietaisą ir ištraukite kištuką iš tinklo lizdo.

## **Išorinis valymas**

Norėdami išlaikyti gerą prietaiso išvaizdą, turite jį reguliariai valyti.

- Nuvalykite skaitmeninį skydelį ir ekrano skydą švaria, minkšta šluoste.
- Pilkite vandens ant valymo skudurėlio, užuot purškę tiesiai ant prietaiso paviršiaus. Tai padeda užtikrinti tolygų drėgmės pasiskirstymą ant paviršiaus.
- Nuvalykite dureles, rankenas ir korpuso paviršių švelniu plovikliu, tada nušluostykite minkštu skudurėliu.

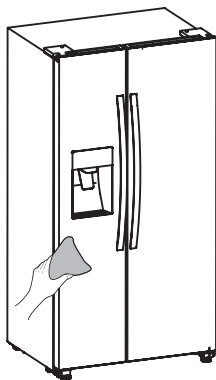

## **Įspėjimas!**

- Nenaudokite aštrių daiktų, nes jie gali subraižyti paviršių.
- Valymui nenaudokite skiediklių, automobilių ploviklių, „Clorox“, eterinio aliejaus, abrazyvinių valiklių ar organinių tirpiklių, tokių kaip benzenas. Jie gali sugadinti prietaiso paviršių ir sukelti gaisrą.

## Vidaus valymas

Reikia reguliariai valyti prietaiso vidų. Valyti bus lengviau, kai yra mažai maisto atsargų. Galite išimti stalčius ir lentynas, kad galėtumėte kruopščiau išvalyti. Šaldiklio vidų nušluostykite silpnu druskos sodos tirpalu, tada nuplaukite šiltu vandeniu, naudodami išgręžtą kempinę arba šluostę. Prieš įdėdami lentynas ir stalčius, juos visiškai išdžiovinkite. Kruopščiai išdžiovinkite visus paviršius ir nuimamas dalis, prieš dėdami viską atgal į vietą.

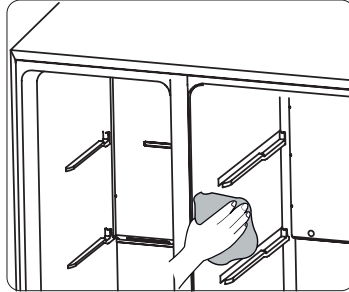

Nors šis prietaisas automatiškai atšildo, ant šaldiklio skyriaus vidinių sienelių gali atsirasti šalčio sluoksnis, jei šaldiklio durelės bus dažnai darinėjamos arba praviros per ilgai. Jei šerkšno sluoksnis per storas, pasirinkite laiką, kai šaldiklis beveik tuščias, ir atlikite šiuos veiksmus:

1. Išimkite esamus maisto ir priedų krepšius, atjunkite prietaisą nuo elektros tinklo ir palikite dureles atidarytas. Kruopščiai vėdinkite kambarį, kad paspartintumėte procesą.
2. Kai šerkšnas atitirps, išvalykite šaldiklį, kaip aprašyta pirmiau. Įspėjimas! Nenaudokite aštrių daiktų valyti šerkšniui nuo prietaiso. Tik po to, kai vidus bus visiškai sausas, prietaisas vėl gali būti įjungiamas į elektros lizdą.

## Durelių sandariklių valymas

Pasirūpinkite, kad durelių sandarikliai būtų švarūs. Dėl lipnaus maisto ir gėrimų sandarikliai gali prilipti prie spintelės ir rasoti atidarius dureles. Plaukite sandariklį švelniu plovikliu ir šiltu vandeniu. Po valymo kruopščiai nuvalykite ir nusausinkite. Įspėjimas! Įjunkite prietaisą tik po to, kai durelių sandarikliai bus visiškai sausi.

## LED lemputės keitimas

**Įspėjimas:** LED lemputę turi pakeisti kompetentingas asmuo. Jei LED lemputė yra pažeista, atlikite šiuos veiksmus:

1. Atjunkite prietaisą nuo elektros tinklo.
2. Nuimkite šviesos gaubtą, pakeldami aukštyn ir išmesdami LED lemputę.
3. Laikykite LED lemputę viena ranka, kita ranka traukite, spausdami jungties skląstį.
4. Pakeiskite LED lemputę ir tinkamai užfiksuokite ją savo vietoje ir vėl uždenkite šviesos gaubtą.



# TRIKČIŲ ŠALINIMAS

Jei prietaisas kelia problemų arba nerimaujate, kad prietaisas veikia netinkamai, prieš skambindami techninės priežiūros tarnybai, galite atlikti keletą lengvų patikrinimų. Apie juos skaitykite toliau. Skaitykite šį skyrių ir atlikite keletą lengvų patikrinimų, prieš skambindami techninės priežiūros tarnybai.

**Įspėjimas!** Nebandykite patys taisyti šio prietaiso. Jei atlikus toliau nurodytus patikrinimus problema išlieka, kreipkitės į kvalifikuotą elektriką, įgaliotą techninės priežiūros inžinierių arba parduotuvę, kurioje įsigijote gaminį.

Problema:	Galima priežastis ir sprendimas
Prietaisas veikia netinkamai	<ul style="list-style-type: none"><li>• Patikrinkite, ar maitinimo laidas tinkamai prijungtas prie maitinimo lizdo.</li><li>• Patikrinkite elektros energijos tiekimo saugiklį arba grandinę, jei reikia, pakeiskite.</li><li>• Aplinkos temperatūra yra per žema. Norėdami išspręsti šią problemą, pabandykite nustatyti kameros temperatūrą šaltesnę.</li><li>• Normalu, kad šaldiklis neveikia automatinio atitirpinimo ciklo metu arba trumpą laiką po to, kai prietaisas įjungiamas, kad būtų apsaugotas kompresorius.</li></ul>
Kvapai iš skyrių	<ul style="list-style-type: none"><li>• Gali tekti išvalyti vidų.</li><li>• Kai kurie maisto produktai, indai arba įvyniojimas sukelia kvapus.</li></ul>
Prietaiso skleidžiamas triukšmas	<p>Šie garsai yra gana normalūs:</p> <ul style="list-style-type: none"><li>• Kompresoriaus skleidžiamas triukšmas.</li><li>• Oro judėjimo triukšmas iš mažo ventiliatoriaus variklio šaldiklio skyriuje arba kituose skyriuose.</li><li>• Gurguliavimo garsas, panašus į vandens virimą.</li><li>• Automatinio atitirpinimo metu atsirandantis triukšmas.</li><li>• Prieš paleidžiant kompresorių, spustelėjimo triukšmas.</li></ul> <p>Kiti neįprasti triukšmai kyla dėl toliau pateiktų priežasčių ir jums gali reikėti patikrinti ir imtis veiksmų:</p> <ul style="list-style-type: none"><li>• Spinta nelygiai pastatyta.</li><li>• Galinė prietaiso dalis liečia sieną.</li><li>• Buteliai ar konteineriai, besidaužantys vienas į kitą.</li></ul>

Problema:	Galima priežastis ir sprendimas
Variklis nuolat veikia	<p>Yra normalu dažnai girdėti variklio garsą, jis turi daugiau veikti tokiais atvejais:</p> <ul style="list-style-type: none"> <li>• Temperatūros nustatymas yra šaltesnis nei būtina.</li> <li>• Prietaise neseniai buvo laikoma daug šilto maisto.</li> <li>• Prietaiso temperatūra per aukšta.</li> <li>• Durys praviros per ilgai arba varstomos per dažnai.</li> <li>• Sumontavus prietaisą arba jis ilgą laiką buvo išjungtas.</li> </ul>
Skyriuje susidaro šerkšno sluoksnis	<ul style="list-style-type: none"> <li>• Patikrinkite, ar oro išleidimo angos nėra užblokuotos maistu, ir užtikrinkite, kad į prietaisą maistas būtų dedamas taip, kad būtų pakankama ventiliacija. Įsitikinkite, kad durelės visiškai uždarytos. Norėdami pašalinti šerkšną, skaitykite skyrių „Valymas ir priežiūra“.</li> </ul>
Temperatūra viduje yra per šilta	<ul style="list-style-type: none"> <li>• Gali būti, kad durys buvo atidarytos per ilgai arba varstomos per dažnai; arba durys neužsidaro dėl kokių nors kliūčių; arba šalia prietaiso yra pakankamai vietos šonuose, gale ir viršuje.</li> </ul>
Temperatūra viduje yra per šalta	<ul style="list-style-type: none"> <li>• Padidinkite temperatūrą pagal skyrių „Ekranu valdikliai“.</li> </ul>
Durys lengvai neužsidaro	<ul style="list-style-type: none"> <li>• Patikrinkite, ar šaldytuvo viršus pakreiptas atgal iki 10-15 mm, kad durys pačios užsidarytų. Arba kažkas viduje neleidžia uždaryti durų.</li> </ul>
Vanduo laša ant grindų	<p>Vandens indas (esantis spintos gale) gali būti netinkamai išlygintas, arba išleidimo snapelis, esantis po kompresoriaus lizdo viršutine dalimi, gali būti netinkamai įtaisytas taip, kad nukreiptų vandenį į šį indą, arba vandens snapelis yra užblokuotas, arba vanduo nėra visiškai įkištas į jungtį. Jei norite patikrinti indą, snapelį ir jungtį, gali tekti patraukti šaldytuvą nuo sienos.</p> <ul style="list-style-type: none"> <li>• Patikrinkite, ar šaldytuvus ilgą laiką neveikia. Dėl to ledas gali ištirpti vandenyje ir gali imti tekėti ant grindų.</li> </ul>
Neveikia diodų apšvietimas:	<ul style="list-style-type: none"> <li>• Jei diodų apšvietimas neveikia, skambinkite techninės priežiūros specialistui.</li> <li>• Nebandykite patys remontuoti diodų apšvietimo, nes kontaktuose su aukšta įtampa yra pavojus!</li> </ul>

Problema:	Galima priežastis ir sprendimas
Ledas nepasirodo	<ul style="list-style-type: none"> <li>• Ar palaukėte 10 valandų po vandens tiekimo linijos įrengimo, prieš gamindami ledus? Jei ledas nėra pakankamai šaltas, ledo ruošimas gali užtrukti ilgiau, pavyzdžiui, pirmą kartą sumontavus.</li> <li>• Ar vandens laikymo dėžė sumontuota tiksliai? Įsitikinkite, kad vandens laikymo dėžutėje yra pakankamai vandens.</li> <li>• Ar rankiniu būdu atjungėte ledo gaminimo funkciją? Įsitikinkite, kad įjungėte „Kubeliai“ arba „Smulkintas“ režimą.</li> <li>• Ar ledo ruošimo mašinos kibirėlyje ar ledo latakė nėra užsikimšusių ledų?</li> <li>• Ar šaldiklio temperatūra per šilta? Pabandykite nustatyti žemesnę šaldiklio temperatūrą.</li> </ul>
Neveikia vandens dozatorius	<ul style="list-style-type: none"> <li>• Ar vandens laikymo dėžė sumontuota tiksliai? Įsitikinkite, kad vandens laikymo dėžutėje yra pakankamai vandens.</li> <li>• Ar vandens linija sulaužyta ar sulenkta? Įsitikinkite, kad vandens linija yra atblokuota ir nėra jokių kliūčių.</li> <li>• Ar vandens laikymo dėžutė užšalo, nes šaldytuvo temperatūra per žema? Pabandykite ekrano skydelyje pasirinkti šiltesnį nustatymą.</li> <li>• Ar veikia vandens siurblys?</li> </ul>
Galite išgirsti, kaip šaldytuve burbuliuoja vanduo	<ul style="list-style-type: none"> <li>• Tai normalu. Burbuliavimas susidaro iš aušinimo skysčio, cirkuliuojančio per šaldytuvą.</li> </ul>

# PRIETAISO UTILIZAVIMAS

Draudžiama išmesti šį prietaisą kartu su buitinėmis atliekomis.

## Pakuotės medžiagos

Pakuotės medžiagos su perdirbimo simboliu yra perdirbamos. Išmeskite pakuotę į tinkamą atliekų surinkimo konteinerį, kad ją būtų galima perdirbti.

## Prieš išmesdami prietaisą

1. Iš kintamos srovės maitinimo tinklo lizdo ištraukite kintamos srovės kištuką.
2. nukirpkite maitinimo laidą ir išmeskite su maitinimo kištuku

**Įspėjimas!** Šaldytuve yra šaltnešio, o izoliacijoje yra dujų. Šaltnešį skystis ir dujas reikia šalinti profesionaliai, nes jie gali sukelti akių sužalojimus arba užsidegti. Prieš tinkamai išmesdami, įsitikinkite, kad nepažeisti aušinimo skysčio vamzdeliai.



Ant produkto arba jo pakuotės esantis simbolis nurodo, kad produktas neturi būti išmestas su įprastomis buitinėmis atliekomis. Produktas turėtų būti perduotas į elektros ir elektroninės įrangos atliekų perdirbimo surinkimo centrą. Išmesdami produktą teisingai galėsite išvengti bet kokių neigiamų pasekmių ir poveikio aplinkai ir žmonių sveikatai, kuris gali atsirasti, jei gaminys išmetamas netinkamai. Prireikus išsamią informaciją apie gaminio šalinimą ir perdirbimą, kreipkitės į atitinkamas savivaldybių institucijas, atsakingas už atliekų tvarkymą, atliekų tvarkymo paslaugų įmones, arba parduotuvę, kurioje pirkote gaminį.

Gorenje, d.o.o.

Partizanska 12

SI - 3320 Velenje, Slovenija

[info@gorenje.com](mailto:info@gorenje.com)

[www.gorenje.com](http://www.gorenje.com)