

EL

gorenje

ΛΕΠΤΟΜΕΡΕΙΣ ΟΔΗΓΙΕΣ
ΧΡΗΣΕΩΣ ΟΡΘΙΟΥ
ΨΥΓΕΙΟΚΑΤΑΨΥΚΤΗ



Σας ευχαριστούμε για την εμπιστοσύνη που δείξατε αγοράζοντας τη συσκευή μας, η οποία έχει σχεδιαστεί για να απλοποιεί τη ζωή σας. Για να γίνει ευκολότερη η χρήση του προϊόντος, παρέχουμε λεπτομερείς οδηγίες χρήσεως και οδηγίες εγκατάστασης σε ξεχωριστό φυλλάδιο. Οι οδηγίες θα σας επιτρέψουν να γνωρίσετε γρήγορα τη νέα σας συσκευή.

Ευχόμαστε να ευχαριστηθείτε την χρήση της συσκευής.

Η συσκευή προορίζεται αποκλειστικά για οικιακή χρήση.

Το **ψυγείο** προορίζεται για αποθήκευση φρέσκων τροφίμων σε θερμοκρασίες πάνω από 0 °C. Ο **καταψύκτης** προορίζεται για κατάψυξη φρέσκων τροφίμων και για μακροπρόθεσμη αποθήκευση κατεψυγμένων τροφίμων (έως ένα έτος, ανάλογα με τον τύπο των τροφίμων).

Επισκεφθείτε τον ιστότοπό μας όπου μπορείτε να εισαγάγετε τον αριθμό μοντέλου της συσκευής σας, που αναγράφεται στην πινακίδα τύπου ή στο φυλλάδιο εγγύησης, για να βρείτε λεπτομερή περιγραφή της συσκευής σας, συμβουλές για τη χρήση, αντιμετώπιση προβλημάτων, πληροφορίες σέρβις, οδηγίες χρήσης κ.λπ.



<http://www.gorenje.com>

Σύνδεσμος προς τη βάση δεδομένων EPREL της ΕΕ

Ο κώδικας QR στην ενεργειακή σήμανση που παρέχεται με τη συσκευή παρέχει έναν διαδικτυακό σύνδεσμο για την καταχώριση αυτής της συσκευής στη βάση δεδομένων EPREL της ΕΕ. Φυλάσσετε την ενεργειακή σήμανση για αναφορά μαζί με το εγχειρίδιο χρήσης και όλα τα άλλα έγγραφα που παρέχονται με αυτή τη συσκευή.

Μπορείτε να βρείτε πληροφορίες σχετικά με την απόδοση του προϊόντος στη βάση δεδομένων EPREL της ΕΕ χρησιμοποιώντας τον σύνδεσμο <https://eprel.ec.europa.eu> και το όνομα του μοντέλου και τον αριθμό προϊόντος, τα οποία μπορείτε να βρείτε στην πινακίδα χαρακτηριστικών της συσκευής.

Για πιο λεπτομερείς πληροφορίες σχετικά με την ενεργειακή σήμανση, επισκεφθείτε τη διεύθυνση www.theenergylabel.eu.



Σημαντική προειδοποίηση ασφαλείας



Γενικές προειδοποιήσεις και συμβουλές



Προστασία του περιβάλλοντος



Μην πλένετε στο πλυντήριο πιάτων

ΠΙΝΑΚΑΣ ΠΕΡΙΕΧΟΜΕΝΩΝ

4 ΣΗΜΑΝΤΙΚΕΣ ΣΗΜΕΙΩΣΕΙΣ ΚΑΙ ΠΡΟΦΥΛΑΞΕΙΣ	ΕΙΣΑΓΩΓΗ
4 ΠΡΙΝ ΤΗ ΧΡΗΣΗ ΤΗΣ ΣΥΣΚΕΥΗΣ ΓΙΑ ΠΡΩΤΗ ΦΟΡΑ	
5 ΣΗΜΑΝΤΙΚΕΣ ΟΔΗΓΙΕΣ ΑΣΦΑΛΕΙΑΣ	
8 ΣΗΜΑΝΤΙΚΕΣ ΠΛΗΡΟΦΟΡΙΕΣ ΓΙΑ ΤΗ ΧΡΗΣΗ ΤΗΣ ΣΥΣΚΕΥΗΣ	
9 ΠΡΟΣΤΑΣΙΑ ΠΕΡΙΒΑΛΛΟΝΤΟΣ	
10 ΣΥΜΒΟΥΛΕΣ ΓΙΑ ΕΞΟΙΚΟΝΟΜΗΣΗ ΕΝΕΡΓΕΙΑΣ ΣΤΙΣ ΣΥΣΚΕΥΕΣ ΨΥΞΗΣ	
11 ΕΓΚΑΤΑΣΤΑΣΗ ΚΑΙ ΣΥΝΔΕΣΗ	ΠΕΡΙΓΡΑΦΗ ΣΥΣΚΕΥΗΣ
14 ΑΛΛΑΓΗ ΦΟΡΑΣ ΑΝΟΙΓΜΑΤΟΣ ΤΗΣ ΠΟΡΤΑΣ	
16 ΠΕΡΙΓΡΑΦΗ ΣΥΣΚΕΥΗΣ	
17 ΛΕΙΤΟΥΡΓΙΑ ΤΗΣ ΣΥΣΚΕΥΗΣ	
21 ΕΣΩΤΕΡΙΚΟΣ ΕΞΟΠΛΙΣΜΟΣ ΣΥΣΚΕΥΗΣ	
23 ΣΥΝΙΣΤΩΜΕΝΗ ΔΙΑΝΟΜΗ ΤΡΟΦΙΜΩΝ ΣΤΗ ΣΥΣΚΕΥΗ	
24 ΑΠΟΘΗΚΕΥΣΗ ΤΡΟΦΙΜΩΝ ΣΤΟ ΨΥΓΕΙΟ	ΑΠΟΘΗΚΕΥΣΗ ΚΑΙ ΚΑΤΑΨΥΞΗ ΤΡΟΦΙΜΩΝ
29 ΚΑΤΑΨΥΞΗ ΚΑΙ ΑΠΟΘΗΚΕΥΣΗ ΚΑΤΕΨΥΓΜΕΝΩΝ ΤΡΟΦΙΜΩΝ	
29 ΔΙΑΔΙΚΑΣΙΑ ΚΑΤΑΨΥΞΗΣ	
30 ΣΗΜΑΝΤΙΚΕΣ ΠΡΟΕΙΔΟΠΟΙΗΣΕΙΣ ΓΙΑ ΤΗΝ ΚΑΤΑΨΥΞΗ	
30 ΑΠΟΘΗΚΕΥΣΗ ΒΙΟΜΗΧΑΝΙΚΩΝ ΚΑΤΕΨΥΓΜΕΝΩΝ ΤΡΟΦΙΜΩΝ	
31 ΧΡΟΝΟΣ ΑΠΟΘΗΚΕΥΣΗΣ ΚΑΤΕΨΥΓΜΕΝΩΝ ΤΡΟΦΙΜΩΝ	
31 ΑΠΟΨΥΞΗ ΚΑΤΕΨΥΓΜΕΝΩΝ ΤΡΟΦΙΜΩΝ	
32 ΑΠΟΨΥΞΗ ΤΗΣ ΣΥΣΚΕΥΗΣ	ΑΠΟΨΥΞΗ ΚΑΙ ΚΑΘΑΡΙΣΜΟΣ ΤΗΣ ΣΥΣΚΕΥΗΣ
33 ΚΑΘΑΡΙΣΜΟΣ ΤΗΣ ΣΥΣΚΕΥΗΣ	
34 ΑΝΤΙΜΕΤΩΠΙΣΗ ΠΡΟΒΛΗΜΑΤΩΝ	ΆΛΛΑ ΘΕΜΑΤΑ
36 ΠΛΗΡΟΦΟΡΙΕΣ ΓΙΑ ΘΟΡΥΒΟ ΣΥΣΚΕΥΗΣ	

ΣΗΜΑΝΤΙΚΕΣ ΣΗΜΕΙΩΣΕΙΣ ΚΑΙ ΠΡΟΦΥΛΑΞΕΙΣ



ΠΡΙΝ ΤΗ ΧΡΗΣΗ ΤΗΣ ΣΥΣΚΕΥΗΣ ΓΙΑ ΠΡΩΤΗ ΦΟΡΑ

Πριν συνδέσετε τη συσκευή στην παροχή ρεύματος, διαβάστε προσεκτικά τις οδηγίες χρήσης που περιγράφουν τη συσκευή καθώς και τη σωστή και ασφαλή χρήση της. Οι οδηγίες ισχύουν για διάφορους τύπους / μοντέλα συσκευών. Επομένως κάποιες ρυθμίσεις και μέρος του εξοπλισμού που περιγράφονται εδώ, ίσως δεν είναι διαθέσιμα στη συσκευή σας. Συνιστούμε να αποθηκεύσετε αυτό το εγχειρίδιο οδηγιών για μελλοντική αναφορά και να το προσαρτήσετε στη συσκευή εάν πωληθεί στο μέλλον.

Το εγχειρίδιο οδηγιών περιλαμβάνει την έκδοση / μοντέλο NO FROST του καταψύκτη που διαθέτει ανεμιστήρα, και στον οποίο η διαδικασία απόψυξης είναι αυτόματη (μόνο σε ορισμένα μοντέλα).

Ελέγξτε για τυχόν ζημιές ή παρατυπίες στη συσκευή σας. Εάν διαπιστώσετε ότι η συσκευή σας έχει ζημιές, ενημερώστε τον έμπορο λιανικής πώλησης από τον οποίο την αγοράσατε.

Πριν συνδέσετε τη συσκευή στην παροχή ρεύματος, αφήστε την σε κατακόρυφη θέση για τουλάχιστον 2 ώρες. Αυτό θα μειώσει την πιθανότητα βλάβης από την επίδραση της μεταφοράς στο σύστημα ψύξης.



ΣΗΜΑΝΤΙΚΕΣ ΟΔΗΓΙΕΣ ΑΣΦΑΛΕΙΑΣ



ΠΡΟΕΙΔΟΠΟΙΗΣΗ! Κίνδυνος φωτιάς / εύφλεκτα υλικά.

Η συσκευή πρέπει να συνδεθεί στο δίκτυο και να γειωθεί σύμφωνα με τα ισχύοντα πρότυπα και κανονισμούς.

ΠΡΟΕΙΔΟΠΟΙΗΣΗ! Μην τοποθετείτε πολλές φορητές πρίζες ή φορητές τροφοδοτικές συσκευές στο πίσω μέρος της συσκευής.

Πριν καθαρίσετε τη συσκευή, αποσυνδέστε την από το ηλεκτρικό ρεύμα (βγάλτε το καλώδιο τροφοδοσίας από την πρίζα).

ΠΡΟΕΙΔΟΠΟΙΗΣΗ! Εάν το καλώδιο τροφοδοσίας είναι κατεστραμμένο, πρέπει να αντικατασταθεί από τον κατασκευαστή, τον αντιπρόσωπο της εταιρίας ή από άτομα με παρόμοια ειδικευση, προκειμένου να αποφευχθεί κάθε κίνδυνος.

ΠΡΟΕΙΔΟΠΟΙΗΣΗ! Κατά την τοποθέτηση της συσκευής, βεβαιωθείτε ότι το καλώδιο τροφοδοσίας δεν παρεμποδίζεται και δεν έχει υποστεί ζημιά.

Εάν ο φωτισμός LED δεν λειτουργεί, καλέστε έναν τεχνικό σέρβις. Μην προσπαθήσετε να επισκευάσετε μόνοι σας το φωτάκι LED, καθώς υπάρχει κίνδυνος επαφής με υψηλή τάση!



ΠΡΟΕΙΔΟΠΟΙΗΣΗ! Μην χρησιμοποιείτε ηλεκτρικές συσκευές μέσα στη συσκευή, εκτός από αυτές που επιτρέπονται από τον κατασκευαστή αυτής της συσκευής ψύξης.



ΠΡΟΕΙΔΟΠΟΙΗΣΗ! Μην χρησιμοποιείτε μηχανικές συσκευές ή άλλα μέσα για να επιταχύνετε τη διαδικασία απόψυξης, εκτός από εκείνες που συνιστώνται από τον κατασκευαστή.



ΠΡΟΕΙΔΟΠΟΙΗΣΗ! Για να αποφύγετε οποιονδήποτε κίνδυνο λόγω κακής σταθερότητας της συσκευής, βεβαιωθείτε ότι έχει εγκατασταθεί σύμφωνα με τις οδηγίες.

Κίνδυνος από κρυοπαγήματα

Ποτέ μην βάζετε κατεψυγμένα τρόφιμα στο στόμα σας και αποφεύγετε να αγγίζετε κατεψυγμένα τρόφιμα, καθώς αυτό μπορεί να προκαλέσει χιονίστρες ή κρυοπαγήματα.

Ασφάλεια παιδιών και ευάλωτων ατόμων

Η συσκευή δεν προορίζεται για χρήση από άτομα (συμπεριλαμβανομένων παιδιών) με μειωμένες σωματικές, αισθητηριακές ή διανοητικές ικανότητες ή έλλειψη εμπειρίας και γνώσης, εκτός εάν υπάρχει συνεχής επίβλεψη ή τους έχουν δοθεί οδηγίες σχετικά με τη χρήση της συσκευής από άτομο υπεύθυνο για την ασφάλειά τους .

Θα πρέπει να παρακολουθείτε τα παιδιά για να εξασφαλίσετε ότι δεν παίζουν με τη συσκευή.

Ο καθαρισμός και η συντήρηση χρήστη δεν πρέπει να γίνονται από παιδιά χωρίς επίβλεψη.

Μην αφήνετε τα παιδιά να παίζουν με τη συσκευή.

Αφαιρέστε τη συσκευασία που προορίζεται για την προστασία της συσκευής ή συγκεκριμένων εξαρτημάτων κατά τη διάρκεια της μεταφοράς, και φυλάξτε την μακριά από παιδιά.

Υπάρχει κίνδυνος τραυματισμού ή ασφυξίας.

Μόνο για την Ευρωπαϊκή αγορά

Η συσκευή αυτή μπορεί να χρησιμοποιηθεί από παιδιά ηλικίας από 8 ετών και άνω και άτομα με μειωμένες σωματικές, αισθητηριακές ή διανοητικές ικανότητες ή έλλειψη εμπειρίας και γνώσης, εάν βρίσκονται υπό εποπτεία ή τους έχουν δοθεί οδηγίες σχετικά με τη χρήση της συσκευής με ασφαλή τρόπο και έχουν κατανοήσει όλους τους πιθανούς κινδύνους.

Τα παιδιά δεν πρέπει να παίζουν με τη συσκευή.

Ο καθαρισμός και η συντήρηση χρήστη δεν πρέπει να γίνονται από παιδιά χωρίς επίβλεψη.

Επιτρέπεται στα παιδιά ηλικίας από 3 έως 8 ετών να φορτώνουν και να αδειάζουν ψυκτικές συσκευές.

Προειδοποίηση σχετικά με το ψυκτικό μέσο

Η συσκευή περιέχει μια μικρή ποσότητα φιλικού προς το περιβάλλον αλλά εύφλεκτου αερίου R600a. Βεβαιωθείτε ότι δεν έχουν καταστραφεί τμήματα του συστήματος ψύξης. Η διαρροή αερίου δεν είναι επικίνδυνη για το περιβάλλον, αλλά μπορεί να προκαλέσει τραυματισμό στα μάτια ή φωτιά.

Σε περίπτωση διαρροής, αερίστε καλά το δωμάτιο, αποσυνδέστε τη συσκευή από την παροχή ρεύματος και καλέστε έναν τεχνικό σέρβις.

ΣΗΜΑΝΤΙΚΕΣ ΠΛΗΡΟΦΟΡΙΕΣ ΓΙΑ ΤΗ ΧΡΗΣΗ ΤΗΣ ΣΥΣΚΕΥΗΣ

ΠΡΟΕΙΔΟΠΟΙΗΣΗ! Αυτή η συσκευή προορίζεται για χρήση σε νοικοκυριά και παρόμοια περιβάλλοντα, όπως π.χ.

- χώροι κουζίνας προσωπικού σε καταστήματα, γραφεία και άλλα περιβάλλοντα εργασίας,
- αγροικίες και πελάτες σε ξενοδοχεία, μοτέλ και άλλα περιβάλλοντα οικιστικού τύπου,
- περιβάλλοντα τύπου ξενώνα,
- υπηρεσίες τροφοδοσίας και παρόμοιες υπηρεσίες μη λιανικού εμπορίου.

i **ΠΡΟΕΙΔΟΠΟΙΗΣΗ!** Διατηρείτε τα ανοίγματα αερισμού στο περίβλημα της συσκευής ή στην ενσωματωμένη δομή, ανοιχτά και χωρίς εμπόδια.

Η συσκευή δεν πρέπει να χρησιμοποιείται σε εξωτερικούς χώρους και δεν πρέπει είναι εκτεθειμένη στη βροχή.

Μην αποθηκεύετε στη συσκευή εκρηκτικές ουσίες όπως αεροζόλ με εύφλεκτο προωθητικό.

Εάν η συσκευή δεν πρόκειται να λειτουργήσει για μεγάλο χρονικό διάστημα, απενεργοποιήστε την χρησιμοποιώντας το αντίστοιχο κουμπί και αποσυνδέστε την από το ρεύμα. Αδειάστε τη συσκευή, ξεπαγώστε την, καθαρίστε την, και αφήστε την πόρτα ανοιχτή.

Σε περίπτωση σφάλματος ή διακοπής ρεύματος, μην ανοίξετε την κατάψυξη εκτός εάν ο καταψύκτης δεν έχει λειτουργήσει για πάνω από 16 ώρες. Μετά από αυτή την περίοδο, χρησιμοποιήστε τα κατεψυγμένα τρόφιμα ή εξασφαλίστε επαρκή ψύξη (π.χ. με μια συσκευή αντικατάστασης).

Τεχνικές πληροφορίες σχετικά με τη συσκευή

Η πινακίδα χαρακτηριστικών βρίσκεται στο εσωτερικό της συσκευής. Δείχνει τα δεδομένα σχετικά με την τάση, τον μικτό και τον καθαρό όγκο, τον τύπο και την ποσότητα του ψυκτικού και παρέχει πληροφορίες για τις κλιματικές κατηγορίες.

Εάν η γλώσσα στην πινακίδα χαρακτηριστικών δεν είναι η γλώσσα της επιλογής σας ή η γλώσσα της χώρας σας, αντικαταστήστε τη με εκείνη που σας παρέχεται.



ΠΡΟΣΤΑΣΙΑ ΠΕΡΙΒΑΛΛΟΝΤΟΣ

Η συσκευασία αποτελείται από φιλικά προς το περιβάλλον υλικά που μπορούν να ανακυκλωθούν, να απορριφθούν ή να καταστραφούν χωρίς κανένα κίνδυνο για το περιβάλλον.



Απόρριψη μιας παρωχημένης συσκευής

Για την προστασία του περιβάλλοντος, δώστε την παρωχημένη συσκευή σε ένα εξουσιοδοτημένο κέντρο συλλογής οικιακών συσκευών.

Πριν παραδώσετε την συσκευή, κάντε τα εξής:

- Αποσυνδέστε τη συσκευή από το ρεύμα
- Μην επιτρέπετε στα παιδιά να παίζουν με τη συσκευή.



ΠΡΟΕΙΔΟΠΟΙΗΣΗ! Μην βλάπτετε το κύκλωμα ψυκτικού μέσου. Αυτό θα αποτρέψει επίσης τη ρύπανση.



Το σύμβολο στο προϊόν ή στη συσκευασία του υποδηλώνει ότι το προϊόν δεν πρέπει να αντιμετωπίζεται όπως τα συνηθισμένα οικιακά απορρίμματα. Το προϊόν θα πρέπει να μεταφερθεί σε εξουσιοδοτημένο κέντρο συλλογής και επεξεργασίας αποβλήτων ηλεκτρικού και ηλεκτρονικού εξοπλισμού. Η σωστή διάθεση του προϊόντος θα βοηθήσει στην πρόληψη τυχόν αρνητικών επιπτώσεων στο περιβάλλον και την υγεία των ανθρώπων που θα μπορούσαν να συμβούν σε περίπτωση λανθασμένης απόρριψης του προϊόντος. Για λεπτομερείς πληροφορίες σχετικά με την απόρριψη και την επεξεργασία του προϊόντος, επικοινωνήστε με τον αρμόδιο δημοτικό φορέα που είναι υπεύθυνος για τη διαχείριση αποβλήτων, την υπηρεσία διάθεσης αποβλήτων ή το κατάστημα από το οποίο αγοράσατε το προϊόν.

ΣΥΜΒΟΥΛΕΣ ΓΙΑ ΕΞΟΙΚΟΝΟΜΗΣΗ ΕΝΕΡΓΕΙΑΣ ΣΤΙΣ ΣΥΣΚΕΥΕΣ ΨΥΞΗΣ

- Εγκαταστήστε τη συσκευή όπως περιγράφεται στο εγχειρίδιο οδηγιών.
- Μην ανοίγετε την πόρτα πιο συχνά από όσο είναι απαραίτητο.
- Περιστασιακά βεβαιωθείτε ότι η κυκλοφορία του αέρα κάτω από τη συσκευή είναι ανεμπόδιστη.
- Εάν ο στεγανοποιητικός δακτύλιος έχει υποστεί ζημιά ή δεν παρέχει τέλεια σφράγιση για οποιοδήποτε λόγο, πρέπει να αντικατασταθεί το συντομότερο δυνατόν.
- Αποθηκεύστε τα τρόφιμα σε καλά σφραγισμένα δοχεία ή άλλη κατάλληλη συσκευασία.
- Πριν την τοποθέτηση των τροφίμων στη συσκευή, αφήστε τα να κρυώσουν σε θερμοκρασία δωματίου.
- Ξεπαγώστε τα κατεψυγμένα τρόφιμα στο ψυγείο.
- Αφαιρέστε κάποια από τα ράφια της κατάψυξης, όπως περιγράφεται στο εγχειρίδιο οδηγιών, προκειμένου να χρησιμοποιήσετε ολόκληρο τον εσωτερικό χώρο.
- Αποψύξτε τον συμβατικό καταψύκτη σας όταν δημιουργηθεί ένα στρώμα πάχνης ή πάγου περίπου 3-5 χιλιοστών, στις επιφάνειες ψύξεως.
- Βεβαιωθείτε ότι η διάταξη των ραφιών είναι ομοίμορφη και ότι το φαγητό τοποθετείται έτσι ώστε ο αέρας να μπορεί να κυκλοφορεί ελεύθερα στο εσωτερικό της συσκευής (παρατηρήστε τη συνιστώμενη τοποθέτηση τροφίμων, όπως περιγράφεται στις οδηγίες).
- Σε συσκευές με ανεμιστήρα, να μην εμποδίζονται οι υποδοχές του ανεμιστήρα.
- Αν δεν χρειάζεστε τον ανεμιστήρα ή τον ιονιστή, απενεργοποιήστε τα ώστε να μειώσετε την κατανάλωση ενέργειας.

ΕΓΚΑΤΑΣΤΑΣΗ ΚΑΙ ΣΥΝΔΕΣΗ

ΕΠΙΛΟΓΗ ΤΟΥ ΔΩΜΑΤΙΟΥ

- Εγκαταστήστε τη συσκευή σε ξηρό και καλά αεριζόμενο δωμάτιο. Η συσκευή θα λειτουργεί σωστά αν η θερμοκρασία περιβάλλοντος είναι στο διάστημα που καθορίζεται στον πίνακα. Η κατηγορία συσκευής αναφέρεται στην πινακίδα τύπου/ετικέτα με τις βασικές πληροφορίες για τη συσκευή.

Περιγραφή	Κλάση	Εύρος θερμοκρασίας περιβάλλοντος °C	Σχετική υγρασία
Εκτεταμένη εύκρατη	SN	+10 έως +32	≤ 75%
Εύκρατη	N	+16 έως +32	
Υποτρο-πική	ST	+16 έως +38	
Τροπική	T	+16 έως +43	



- Μην τοποθετείτε τη συσκευή σε χώρο όπου η θερμοκρασία μπορεί να πέσει κάτω από τους 5 °C καθώς αυτό μπορεί να προκαλέσει μη φυσιολογική λειτουργία ή βλάβη της συσκευής!

- Μετά την εγκατάσταση, η κυρίως πρίζα σύνδεσης της συσκευής πρέπει να είναι προσβάσιμη!
- Μην τοποθετείτε τη συσκευή κοντά σε άλλες συσκευές που εκπέμπουν θερμότητα, όπως ηλεκτρική κουζίνα, φούρνο, σόμπα, καλοριφέρ, θερμοσίφωνα κ.λπ. και μην την εκθέτετε σε άμεσο ηλιακό φως. Η συσκευή πρέπει να απέχει τουλάχιστον 3 εκ από ηλεκτρική κουζίνα ή κουζίνα γκαζιού και τουλάχιστον 30 εκ. μακριά από σόμπα πετρελαίου ή στερεού καυσίμου. Εάν η απόσταση μεταξύ αυτής της πηγής θερμότητας και της συσκευής είναι μικρότερη, χρησιμοποιήστε ένα μονωτικό πλαίσιο.

Σημείωση: Τοποθετήστε τη συσκευή σε ένα αρκετά μεγάλο δωμάτιο. Πρέπει να υπάρχει τουλάχιστον 1 m³ χώρου ανά 8 γραμμάρια ψυκτικού υγρού. Η ποσότητα ψυκτικού υγρού εμφανίζεται στην πινακίδα τύπου στο εσωτερικό της συσκευής.

- Στη βάση της οικιακής μονάδας που προορίζεται για ενσωμάτωση σε εντοιχισμένη κουζίνα, θα πρέπει να υπάρχει τουλάχιστον 200 εκ² ελεύθερος χώρος, για επαρκή κυκλοφορία αέρα. Από το επάνω μέρος της συσκευής βγαίνει αέρας, οπότε προσπαθήστε να μην καλύψετε το άνοιγμα εξαγωγής του.
Εάν αγνοήσετε αυτές τις οδηγίες, ενδέχεται να προκληθεί ζημιά στη συσκευή.

ΣΥΝΔΕΣΗ ΤΗΣ ΣΥΣΚΕΥΗΣ

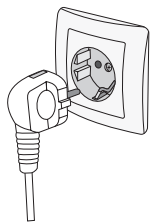

- Συνδέστε τη συσκευή στην πρίζα, χρησιμοποιώντας ένα καλώδιο σύνδεσης. Η πρίζα θα πρέπει να διαθέτει γείωση (υποδοχή ασφάλειας). Η τάση και η συχνότητα ρεύματος αναγράφονται στην πλάκα / ετικέτα με τις βασικές πληροφορίες της συσκευής.
- Η συσκευή πρέπει να συνδεθεί με το δίκτυο ηλεκτρικής ενέργειας και να είναι γειωμένη σύμφωνα με τα ισχύοντα πρότυπα και τους κανονισμούς. Η συσκευή μπορεί να αντέξει βραχυπρόθεσμες αποκλίσεις από την ενδεικτική τάση, αλλά όχι περισσότερο από $\pm 6\%$.

ΠΡΩΤΗ ΧΡΗΣΗ ΚΑΙ ΕΓΚΑΤΑΣΤΑΣΗ

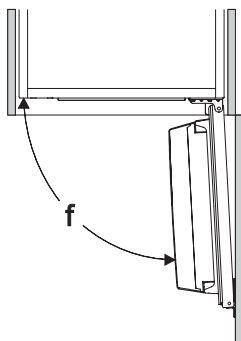
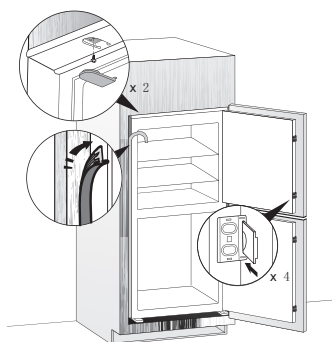
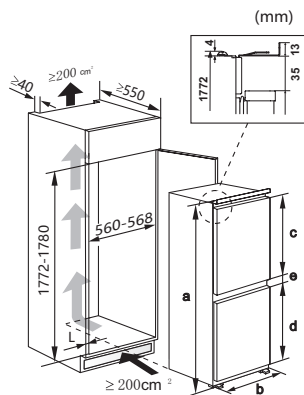

	Τεχνικό χαρακτηριστικό
a	Ύψος
b	Πλάτος
c	Ύψος πόρτας ψυγείου
d	Ύψος πόρτας κατάψυξης
e	Βάθος
f	Γωνία ανοίγματος πόρτας

Παράμετροι συσκευής	a	b	c	d	e	f
HZFI26282FD	1772	540	990	632	71	≤ 95°

Σημείωση: Το προϊόν σας έχει σχεδιαστεί και κατασκευαστεί αποκλειστικά για οικιακή χρήση. Η εγκατάσταση, τοποθέτηση και λειτουργία του προϊόντος πρέπει να γίνονται σύμφωνα με τις παρεχόμενες Οδηγίες Χρήσης.

Σημείωση: Οι παράμετροι που παρατίθενται στον πίνακα είναι παράμετροι σχεδιασμού. Για διάφορους λόγους, θα υπάρχει μια μικρή απόκλιση μεταξύ των πραγματικών διαστάσεων και των παραμέτρων σχεδιασμού. Τα στοιχεία που παρατίθενται είναι απλώς ενδεικτικά.

ΑΛΛΑΓΗ ΦΟΡΑΣ ΑΝΟΙΓΜΑΤΟΣ ΤΗΣ ΠΟΡΤΑΣ

Η πλευρά στην οποία ανοίγει η πόρτα μπορεί να αλλάξει από τα δεξιά (όπως παραδίδεται) στα αριστερά, σε περίπτωση που αυτό επιτρέπεται από τη θέση εγκατάστασης.

Προειδοποίηση! Κατά την αλλαγή της πόρτας, η συσκευή δεν πρέπει να είναι συνδεδεμένη με την παροχή ρεύματος. Βεβαιωθείτε ότι έχετε βγάλει το φως από την πρίζα.

Εργαλεία που απαιτούνται:

1. Σωληνωτό κλειδί 8 mm



2. Σταυροκατάβιδο



3. Σπάτουλα ή κατσαβίδι με λεπτή μύτη

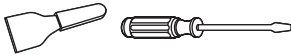

Σημείωση: Όταν χρειαστεί, μπορείτε να γείρετε το ψυγείο για να αποκτήσετε πρόσβαση στη βάση. Θα πρέπει να ακουμπήσετε τη συσκευή πάνω σε αφρώδες υλικό συσκευασίας ή παρόμοιο υλικό για να αποφύγετε τις βλάβες.

1. Στήστε το ψυγείο όρθιο. Ανοίξτε την πάνω πόρτα, αφαιρέστε όλα τα ράφια (για να μην υποστούν ζημιά) και κλείστε ξανά την πόρτα.
2. Ξεβιδώστε τον πάνω μεντεσέ πόρτας και αφαιρέστε τον. Αφαιρέστε την πάνω πόρτα από τον μεσαίο μεντεσέ ανασηκώνοντάς την κατακόρυφα με προσοχή. Στη συνέχεια, τοποθετήστε την σε μια λεία επιφάνεια με την εξωτερική της επιφάνεια προς τα πάνω.

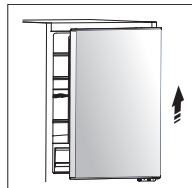
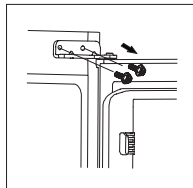

3. Ξεβιδώστε τις βίδες που συγκρατούν τους μεσαίους μεντεσέδες πόρτας και αφαιρέστε τους. Στη συνέχεια, αφαιρέστε την κάτω πόρτα. Ξεβιδώστε επίσης τον κάτω μεντεσέ πόρτας.

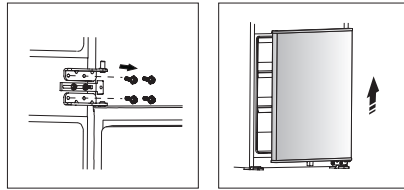

4. Μετακινήστε τα καλύμματα οπών βίδας από τα αριστερά στα δεξιά και μεταφέρετε τους μεντεσέδες της πόρτας στην αντίθετη πλευρά (όπως φαίνεται στην εικόνα παρακάτω).

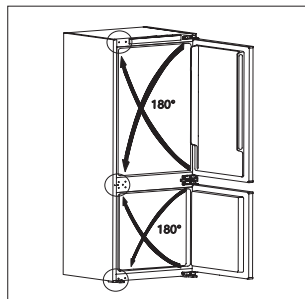

5. Στερεώστε τον κάτω μεντεσέ με βίδες, περάστε την κάτω πόρτα πάνω στον πείρο του κάτω μεντεσέ και κρατήστε την στη θέση της. Ρυθμίστε τους μεσαίους μεντεσέδες σύμφωνα με τη θέση της συσκευής και μετά στερεώστε τους, διασφαλίζοντας ότι η κάτω πόρτα έχει στερεωθεί στη θέση της.

6. Με τον ίδιο τρόπο, τοποθετήστε την πάνω πόρτα και τον πάνω μεντεσέ.

Σημείωση: Κατά την αντιστροφή της πόρτας, μπορείτε να ανατρέξετε στις οδηγίες εγκατάστασης Εντοιχιζόμενου Ψυγειοκαταψύκτη.

ΠΕΡΙΓΡΑΦΗ ΣΥΣΚΕΥΗΣ

Ο εσωτερικός εξοπλισμός της συσκευής ενδέχεται να αλλάζει σύμφωνα με το μοντέλο της συσκευής.

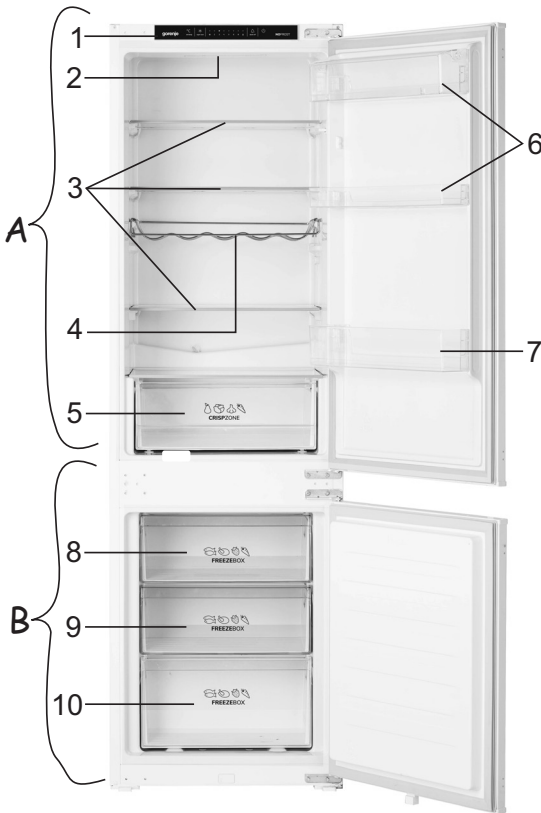

A Θάλαμος συντήρησης

- 1 Πίνακας ελέγχου
- 2 Φωτισμός LED
- 3 Γυάλινα ράφια
- 4 Ράφι φιαλών
- 5 Συρτάρι φρούτων και λαχανικών
- 6 Βαθύ και ρηχό ράφι πόρτας
- 7 Ράφι για μπουκάλια

B Θάλαμος κατάψυξης

- 8 Πάνω συρτάρι κατάψυξης και αποθήκευσης
- 9 Βαθύ συρτάρι για κατάψυξη και αποθήκευση
- 10 Κάτω συρτάρι αποθήκευσης

ΛΕΙΤΟΥΡΓΙΑ ΤΗΣ ΣΥΣΚΕΥΗΣ

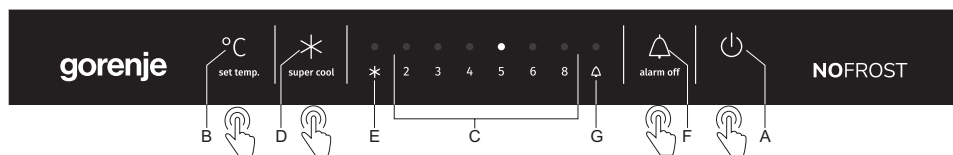

A Πλήκτρο ενεργοποίησης/απενεργοποίησης συσκευής

B Πλήκτρο ρύθμισης θερμοκρασίας

C Ένδειξη θερμοκρασίας ψυγείου

ένδειξη της επιλεγμένης θερμοκρασίας θα είναι αναμμένη.

D Πλήκτρο λειτουργίας εντατικής ψύξης (ενίσχυση ψύξης)

E Ένδειξη λειτουργίας εντατικής ψύξης (ενίσχυση ψύξης)

Όταν η λειτουργία εντατικής ψύξης είναι ενεργοποιημένη ανάβει το σύμβολο E.

F Πλήκτρο συναγερμού ανοιχτής πόρτας

G Ένδειξη συναγερμού ανοιχτής πόρτας

ΕΝΕΡΓΟΠΟΙΗΣΗ/ΑΠΕΝΕΡΓΟΠΟΙΗΣΗ ΤΗΣ ΣΥΣΚΕΥΗΣ

Ενεργοποίηση της συσκευής: Πατήστε το πλήκτρο **A** και κρατήστε το πατημένο για 2 δευτερόλεπτα.

Απενεργοποίηση της συσκευής: Πατήστε ξανά το πλήκτρο **A** και κρατήστε το πατημένο για 2 δευτερόλεπτα. Η συσκευή απενεργοποιείται αλλά εξακολουθεί να είναι υπό τάση.

ΡΥΘΜΙΣΗ ΤΗΣ ΘΕΡΜΟΚΡΑΣΙΑΣ ΣΤΗ ΣΥΣΚΕΥΗ



- Η εργοστασιακή προεπιλεγμένη ρύθμιση είναι η συνιστώμενη θερμοκρασία των 5 °C. Σε αυτήν τη ρύθμιση, η θερμοκρασία στον χώρο της κατάψυξης θα είναι περίπου -18 °C.
- Μετά την ενεργοποίηση της συσκευής, μπορεί να χρειαστούν αρκετές ώρες μέχρι να επιτευχθεί η θερμοκρασία που έχει ρυθμιστεί. Μην τοποθετείτε τρόφιμα στο ψυγείο πριν η θερμοκρασία πέσει στην επιλεγμένη ρύθμιση.

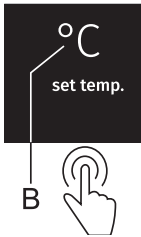

- Προσαρμόστε τη θερμοκρασία όπως επιθυμείτε χρησιμοποιώντας το πλήκτρο **B**.
- Ρυθμίστε τη θερμοκρασία που επιθυμείτε πατώντας διαδοχικά το πλήκτρο **B**.
- Η ένδειξη μετακινείται κυκλικά μεταξύ των ρυθμίσεων, από τα δεξιά στα αριστερά.

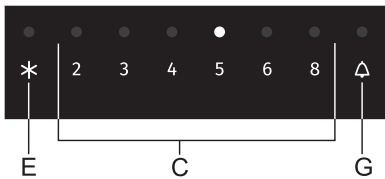

Οι αριθμοί 2, 3, 4, 5, 6 και 8 υποδεικνύουν τη θερμοκρασία σε βαθμούς Κελσίου (°C) μέσα στον θάλαμο συντήρησης.

- Συνιστούμε να ρυθμίσετε τη θερμοκρασία στους +5 °C, καθώς αυτή η ρύθμιση διατηρεί την ποιότητα και τη φρεσκάδα των τροφίμων για μεγαλύτερο διάστημα.
- Η θερμοκρασία στον θάλαμο συντήρησης επηρεάζει επίσης τη θερμοκρασία μέσα στον θάλαμο κατάψυξης. Για χαμηλότερη θερμοκρασία στον θάλαμο κατάψυξης, ρυθμίστε χαμηλότερη θερμοκρασία στον θάλαμο συντήρησης.
- Αν η θερμοκρασία του δωματίου στο οποίο έχει τοποθετηθεί η συσκευή είναι κάτω από 16 °C, συνιστούμε να ρυθμίσετε τη θερμοκρασία κάτω από τους 5 °C.

ΛΕΙΤΟΥΡΓΙΑ ΕΝΤΑΤΙΚΗΣ ΨΥΞΗΣ (ΕΝΙΣΧΥΣΗ ΨΥΞΗΣ)

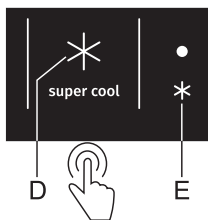

Για να ενεργοποιήσετε τη λειτουργία εντατικής ψύξης (ενίσχυση ψύξης), πατήστε το πλήκτρο **D**.



- Όταν η λειτουργία εντατικής ψύξης είναι ενεργοποιημένη, η συσκευή λειτουργεί στη μέγιστη ισχύ. Κατά τη διάρκεια αυτής της περιόδου, η λειτουργία μπορεί να είναι προσωρινά κάπως πιο θορυβώδης.

- Χρησιμοποιήστε αυτήν τη ρύθμιση μετά την ενεργοποίηση της συσκευής για πρώτη φορά, πριν τον καθαρισμό ή 24 ώρες πριν τοποθετήσετε μια μεγάλη ποσότητα τροφίμων.
- Αν επιλέξετε οποιαδήποτε άλλη λειτουργία ενόσω η λειτουργία εντατικής ψύξης είναι ενεργή, η λειτουργία εντατικής ψύξης θα απενεργοποιηθεί αμέσως.
- Για να απενεργοποιήσετε τη λειτουργία εντατικής ψύξης, πατήστε το πλήκτρο **D**. Αν η λειτουργία εντατικής ψύξης δεν απενεργοποιηθεί χειροκίνητα, θα απενεργοποιηθεί αυτόματα (μετά από περίπου 3 ώρες) και η θερμοκρασία θα επιστρέψει στην πιο πρόσφατη ρυθμισμένη τιμή.
- Αν παρουσιαστεί διακοπή ρεύματος ενόσω η λειτουργία εντατικής ψύξης είναι ενεργή, η λειτουργία θα επανεκκινηθεί με την επαναφορά του ρεύματος.

ΣΥΝΑΓΕΡΜΟΣ ΑΝΟΙΧΤΗΣ ΠΟΡΤΑΣ

Αν η πόρτα του θαλάμου συντήρησης μείνει ανοιχτή για περισσότερο από 2 λεπτά ή αν η πόρτα του θαλάμου κατάψυξης μείνει ανοιχτή για περισσότερο από 1 λεπτό, ενεργοποιείται ένας ηχητικός συναγερμός (επαναλαμβανόμενο μπιπ). Αν δεν απενεργοποιήσετε τον ηχητικό συναγερμό, θα απενεργοποιηθεί αυτόματα μετά από 10 λεπτά. Η συσκευή θα συνεχίσει να λειτουργεί σαν να ήταν κλειστή η πόρτα.

Απενεργοποίηση του συναγερμού: Για να απενεργοποιήσετε τον συναγερμό, κλείστε την πόρτα.

Αν απενεργοποιήσετε τον συναγερμό πατώντας το πλήκτρο **F**, ο συναγερμός θα ενεργοποιηθεί ξανά σε 1 λεπτό εφόσον η πόρτα εξακολουθεί να είναι ανοιχτή

ΕΣΩΤΕΡΙΚΟΣ ΕΞΟΠΛΙΣΜΟΣ ΣΥΣΚΕΥΗΣ

(* Ο ΕΞΟΠΛΙΣΜΟΣ ΕΞΑΡΤΑΤΑ ΑΠΟ ΤΟ ΜΟΝΤΕΛΟ)

ΡΑΦΙΑ

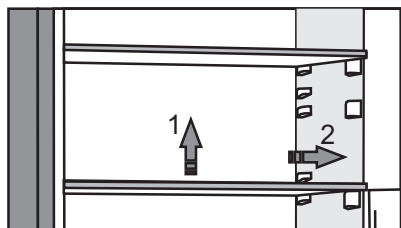

- Μπορείτε να τοποθετήσετε τα κενά ράφια όπως θέλετε σύμφωνα με τους οδηγούς στο εσωτερικό του ψυγείου, δίχως να τα βγάλετε από το ψυγείο. Για να μετακινήσετε το ράφι ή να το αφαιρέσετε από το ψυγείο, σηκώστε ελαφρώς το πίσω μέρος, τραβήξτε το προς το μέρος σας και, στη συνέχεια, μετακινήστε το ή βγάλτε το από τη συσκευή.

Αποθηκεύστε γρήγορα τα τρόφιμα που αλλοιώνονται εύκολα στο πίσω μέρος του ραφιού όπου η θερμοκρασία είναι χαμηλότερη.

ΣΥΡΜΑΤΙΝΟ ΡΑΦΙ ΓΙΑ ΜΠΟΥΚΑΛΙΑ*

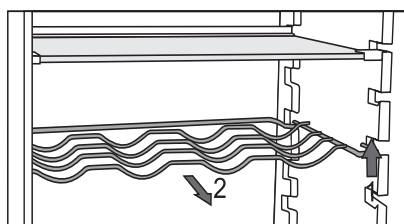

- Ορισμένα μοντέλα διαθέτουν συρματίνο ράφι για μπουκάλια. Προστατεύεται από το ακούσιο τράβηγμα. Μπορεί να τραβηχτεί μόνο όταν είναι άδειο. Για να το τραβήξετε, σηκώστε το ελαφρώς στο πίσω μέρος και τραβήξτε το προς το μέρος σας. Τοποθετήστε το ράφι έτσι ώστε το μήκος των φιαλών να μην εμποδίζει το σωστό κλείσιμο της πόρτας.

- Μπορούν επίσης να τοποθετηθούν δοχεία στη σχάρα της φιάλης (κατά μήκος ή εγκάρσια).

ΣΥΡΤΑΡΙ ΦΡΟΥΤΩΝ ΚΑΙ ΛΑΧΑΝΙΚΩΝ



- Το συρτάρι στο κάτω μέρος του ψυγείου προορίζεται για την αποθήκευση φρούτων και λαχανικών.

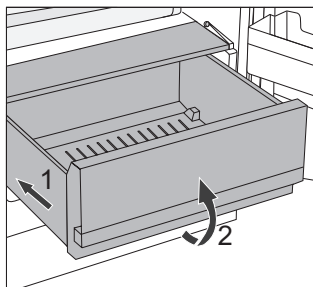

- Αφαίρεση του συρταριού:
 - Τραβήξτε το συρτάρι προς τα έξω μέχρι τέρμα. Στη συνέχεια, ανασηκώστε το μπροστινό μέρος και αφαιρέστε εντελώς το συρτάρι.

ΡΑΦΙΑ ΠΟΡΤΑΣ

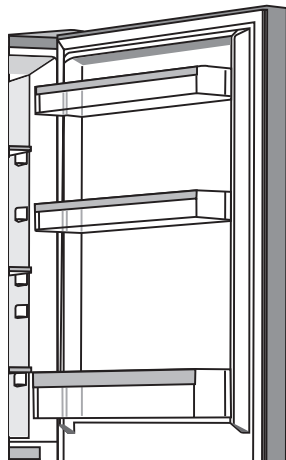

Η εσωτερική πλευρά της πόρτας του ψυγείου είναι εξοπλισμένη με ράφια που προορίζονται για την αποθήκευση τυριών, βουτύρου, αυγών, γιαουρτιού και άλλων μικρότερων συσκευασιών, σωληνάριων, κουτιών κ.λπ.

Μπορείτε να τοποθετήσετε τα ράφια όπως θέλετε, σηκώνοντάς τα ελαφρώς από τις αυλακώσεις που τα συγκρατούν στη θέση τους και μετακινώντας τα στο επιθυμητό σημείο, φροντίζοντας να τα τοποθετήσετε στις εκεί αυλακώσεις.

Το κάτω ράφι προορίζεται για αποθήκευση φιαλών.

Το μέγιστο φορτίο σε κάθε ράφι πόρτας είναι 5 κιλά.

ΣΥΝΙΣΤΩΜΕΝΗ ΔΙΑΝΟΜΗ ΤΡΟΦΙΜΩΝ ΣΤΗ ΣΥΣΚΕΥΗ

Τμήματα στο χώρο του ψυγείου:

- **άνω μέρος:** κονσερβοποιημένα τρόφιμα, ψωμί, κρασί, γλυκά κ.λπ.
- **μεσαίο μέρος:** γαλακτοκομικά προϊόντα, έτοιμα γεύματα, επιδόρπια, αναψυκτικά, μπίρα, μαγειρεμένα τρόφιμα κ.λπ
- **Συρτάρι φρούτων και λαχανικών:** φρέσκα φρούτα, λαχανικά, σαλάτες, ρίζες λαχανικών, πατάτες, κρεμμύδια, σκόρδο, ντομάτες, λάχανο τουρσί, γογγύλια κ.λπ.



Τμήματα στην πόρτα του ψυγείου:

- **επάνω / μεσαία ράφια πόρτας:** αυγά, βούτυρο, τυρί κ.λπ.
- **ράφια κάτω πόρτας:** ποτά, δοχεία, μπουκάλια



Μην αποθηκεύετε φρούτα (μπανάνες, ανανά, παπάγια, εσπεριδοειδή) και λαχανικά (κολοκυθάκια, μελιτζάνες, αγγούρια, πιπεριές, ντομάτες και πατάτες) ευαίσθητα σε χαμηλές θερμοκρασίες στο ψυγείο.

Τμήματα καταψύκτη:

- κατάψυξη, αποθήκευση κατεψυγμένων τροφίμων (βλέπε κεφάλαιο Κατάψυξη και αποθήκευση κατεψυγμένων τροφίμων).



Μην αποθηκεύετε τα ακόλουθα στον καταψύκτη: μαρούλι, αυγά, μήλα, αχλάδια, σταφύλια, ροδάκινα, γιαούρτι, ξινόγαλο, κρέμα γάλακτος και μαγιονέζα.

ΑΠΟΘΗΚΕΥΣΗ ΤΡΟΦΙΜΩΝ ΣΤΟ ΨΥΓΕΙΟ

ΣΗΜΑΝΤΙΚΕΣ ΠΡΟΕΙΔΟΠΟΙΗΣΕΙΣ ΓΙΑ ΤΗΝ ΑΠΟΘΗΚΕΥΣΗ ΤΡΟΦΙΜΩΝ



Η σωστή χρήση της συσκευής, η κατάλληλη συσκευασία, η διατήρηση της σωστής θερμοκρασίας, και η τήρηση των προτύπων υγιεινής των τροφίμων, έχουν καθοριστική επίδραση στην ποιότητα αποθήκευσης των τροφίμων.

Προσέξτε τις ημερομηνίες λήξης των τροφίμων, όπως καθορίζονται στη συσκευασία.

Τρόφιμα που αποθηκεύονται στο ψυγείο πρέπει να φυλάσσονται σε κλειστά δοχεία ή κατάλληλες συσκευασίες που να μην επιτρέπουν την εκπομπή ή την λήψη οσμών.

Μην αποθηκεύετε εύφλεκτα, πτητικά, και εκρηκτικά υλικά στο ψυγείο.

Φιάλες με υψηλή περιεκτικότητα σε αλκοόλ πρέπει να είναι ερμητικά σφραγισμένες και να αποθηκεύονται σε όρθια θέση.

Ορισμένα οργανικά διαλύματα, αιθέρια έλαια στην φλούδα λεμονιού και πορτοκαλιού, οξύ βουτύρου, κλπ., ίσως βλάψουν τις πλαστικές επιφάνειες σε περίπτωση παρατεταμένης επαφής, προκαλώντας ζημιά και πρόωρη γήρανση των υλικών αυτών.

Η δυσάρεστη οσμή προειδοποιεί για έλλειψη καθαριότητας της συσκευής ή για αλλοιωμένο περιεχόμενο (ανατρέξτε στην ενότητα Καθαρισμός της Συσκευής).

Εάν φύγετε από το σπίτι για μεγάλο χρονικό διάστημα, αφαιρέστε τα αναλώσιμα από το ψυγείο.

ΑΠΟΦΥΓΕΤΕ ΤΗΝ ΜΟΛΥΝΣΗ ΤΩΝ ΤΡΟΦΙΜΩΝ

Για να αποφύγετε τη μόλυνση των τροφίμων, τηρήστε τις παρακάτω οδηγίες:

- Το άνοιγμα της πόρτας για μεγάλο χρονικό διάστημα μπορεί να προκαλέσει σημαντική αύξηση της θερμοκρασίας στα τμήματα της συσκευής.
- Καθαρίζετε τακτικά τις επιφάνειες που μπορούν να έρθουν σε επαφή με τα τρόφιμα και τα προσβάσιμα συστήματα αποστράγγισης.
- Φυλάσσετε το ωμό κρέας και τα ψάρια σε κατάλληλα δοχεία στο ψυγείο, έτσι ώστε να μην έρχονται σε επαφή με τα άλλα τρόφιμα ούτε να στάζουν επάνω τους.
- Εάν η συσκευή ψύξης μείνει άδεια για μεγάλο χρονικό διάστημα, απενεργοποιήστε την, κάντε απόψυξη, καθαρίστε την, στεγνώστε την, και αφήστε την πόρτα ανοικτή για να αποφύγετε την ανάπτυξη μούχλας μέσα στη συσκευή.

ΑΠΟΘΗΚΕΥΣΗ ΤΡΟΦΙΜΩΝ

ΤΥΠΟΣ ΤΡΟΦΙΜΩΝ	Βέλτιστη θερμοκρασία αποθήκευσης (° C)	Βέλτιστο επίπεδο υγρασίας αποθήκευσης (%)	Κατά προσέγγιση χρόνος αποθήκευσης
Χοιρινό	-1 έως 4	95	3 μέρες
Βοδινό κρέας	0 έως 4	95	μέχρι 3 εβδομάδες
Αρνάκι	0 έως 4	95	14 μέρες
Κοτόπουλο	0 έως 4	95	3 μέρες
Ψάρι	0 έως 4	95	3 έως 10 μέρες
Μαλάκια	0 έως 4	95	2 μέρες
Μπριζόλες υγρής ωρίμανσης	1,5	95	16 εβδομάδες
Γαλακτοκομικά (γιαούρτι, κρέμα γάλακτος, βούτυρο, μαλακό τυρί, τυρί κρέμα κ.λπ.)	2 έως 4	95	7 έως 10 μέρες
Παντζάρια	0	95	3 έως 5 μήνες
Μπρόκολο	0	95-100	10 έως 14 μέρες
Λάχανο, φρέσκο	0	98-100	3 έως 6 εβδομάδες
Καρότα, ώριμα	0	98-100	4 έως 5 μήνες
Μαρούλι	0	95-100	2 έως 3 εβδομάδες
Σκόρδο	0	65-70	6 έως 7 μήνες
Γογγύλια	0	98-100	2 έως 3 μήνες
Λαχανάκια Βρυξελλών	0	90-95	3 έως 5 εβδομάδες
Λάχανο, κινέζικο	0	95-100	2 έως 3 μήνες
Λάχανο, νέες ποικιλίες	0	98-100	3 έως 4 μήνες
Καρότα	0	95-100	2 εβδομάδες
Κουνουπίδι	0	95-98	2 έως 4 εβδομάδες
Σέλινο, κανονικό	0	98-100	2 έως 3 μήνες
Σέσκουλο	0	95-100	10 έως 14 μέρες
Ράντισιο	0	95-100	2 έως 4 εβδομάδες
Καλαμπόκι, γλυκό	0	95-98	5 έως 8 μέρες

ΤΥΠΟΣ ΤΡΟΦΙΜΩΝ	Βέλτιστη θερμοκρασία αποθήκευσης (°C)	Βέλτιστο επίπεδο υγρασίας αποθήκευσης (%)	Κατά προσέγγιση χρόνος αποθήκευσης
Πράσα	0	95-100	2 έως 3 μήνες
Μανιτάρια	0	95	3 έως 4 μέρες
Μαϊντανός	0	95-100	2 έως 3 μέρες
Πασινάκι	0	98-100	4 έως 6 μήνες
Ραπανάκι	0	95-100	2 έως 4 μήνες
Αγριοράπανο	0	98-100	10 έως 12 μήνες
Κουνουπίδι	0 έως 2	90-95	2 έως 4 εβδομάδες
Κρεμμύδια	0 έως 2	65-70	6 έως 7 μήνες
Σπαράγγια	0 έως 2	95-100	2 έως 3 εβδομάδες
Μπιζέλι, πράσινο	0 έως 2	95-98	1 έως 2 εβδομάδες
Λαχανικά, ψιλοκομμένα	0 έως 2	90-95	έως 5 μέρες
Λαχανάκια Βρυξελλών	0 έως 2	90-95	1 έως 2 εβδομάδες
Φραγκοστάφυλα	0 έως 2	90-95	3 έως 4 εβδομάδες
Αγγούρια	4 έως 10	95	10 έως 14 μέρες
Πατάτες	7 έως 10	90-95	έως 9 μήνες
Αβοκάντο, άγουρο	7 έως 10	85-95	έως 6 εβδομάδες
πιπεριές	7 έως 10	90-95	2 έως 3 εβδομάδες
Ντομάτες	10 έως 12	85-90	4 έως 7 μέρες
Φασόλια, σπόροι	< 15	40-50	6 έως 10 μήνες
Αχλάδια	-3	90-95	2 έως 7 μήνες
Βερίκοκα	-1	90-95	1 έως 3 εβδομάδες
Φράουλες	0	90-95	3 έως 7 μέρες
Σμέουρα	0 έως 2	90-95	2 έως 3 μέρες
Φραγκοστάφυλα	0 έως 2	90-95	1 έως 4 εβδομάδες
Βατόμουρα	0 έως 2	90-95	14 μέρες
Κεράσια	0 έως 2	90-95	2 έως 3 εβδομάδες
Σταφύλια	0 έως 2	85	2 έως 8 εβδομάδες
Ακτινίδιο, ώριμο	0 έως 2	90-95	1 έως 3 μήνες
Ροδάκινα	0 έως 2	90-95	2 έως 4 εβδομάδες

ΤΥΠΟΣ ΤΡΟΦΙΜΩΝ	Βέλτιστη θερμοκρασία αποθήκευσης (°C)	Βέλτιστο επίπεδο υγρασίας αποθήκευσης (%)	Κατά προσέγγιση χρόνος αποθήκευσης
Κεράσια	0 έως 2	90-95	2 έως 3 εβδομάδες
Ακτινίδια, άγουρος	0 έως 2	90-95	2 έως 6 μήνες
Νεκταρίνια	0 έως 2	90-95	1 έως 3 εβδομάδες
Πορτοκάλια	0 έως 2	90-95	2 έως 4 εβδομάδες
Λωτοί	0 έως 2	90-95	2 έως 3 μήνες
Δαμάσκηνα	0 έως 2	90-95	2 έως 5 εβδομάδες
Φρούτα, ψιλοκομμένα	0 έως 2	90-95	έως 10 μέρες
Μήλα	0 έως 4	90-95	1 έως 12 μήνες
Πεπόνια	4	90-95	15 μέρες
Πορτοκάλια	4 έως 7	90-95	2 έως 4 εβδομάδες
Μανταρίνια	5 έως 8	90-95	2 έως 4 εβδομάδες
Μάνγκο	10 έως 13	85-95	2 έως 3 εβδομάδες
Πεπόνια	10 έως 13	85-95	1 έως 2 εβδομάδες
Ανανάς	10 έως 13	85-95	2 έως 4 εβδομάδες
Λεμόνια	11 έως 13	90-95	2 έως 3 εβδομάδες
Καρπούζι	12 έως 15	85-95	1 έως 3 εβδομάδες
Μπανάνες, ώριμες	13 έως 16	85-95	3 μέρες
Γκρέιπφρουτ	13 έως 16	90-95	1 έως 3 εβδομάδες

ΚΑΤΑΨΥΞΗ ΚΑΙ ΑΠΟΘΗΚΕΥΣΗ ΚΑΤΕΨΥΓΜΕΝΩΝ ΤΡΟΦΙΜΩΝ

ΔΙΑΔΙΚΑΣΙΑ ΚΑΤΑΨΥΞΗΣ



Η μέγιστη ποσότητα φρέσκων τροφίμων που μπορεί να εισαχθεί ταυτόχρονα καθορίζεται στην πινακίδα τύπου της συσκευής. Εάν η ποσότητα τροφίμων που πρέπει να καταψυχθεί υπερβαίνει την αναγραφόμενη ποσότητα, η ποιότητα της κατάψυξης θα είναι κατώτερη. Επιπλέον, η ποιότητα των ήδη κατεψυγμένων τροφίμων θα επιδεινωθεί.

- Για να χρησιμοποιήσετε ολόκληρη την χωρητικότητα του καταψύκτη, αφαιρέστε όλα τα συρτάρια. Για να βεβαιωθείτε ότι τα τρόφιμα θα καταψυχθούν το συντομότερο δυνατό, τοποθετήστε τα απευθείας στο κάτω μέρος του καταψύκτη.
- Ενεργοποιήστε τη λειτουργία υπερψύξης 24 ώρες πριν καταψύξετε φρέσκα τρόφιμα:
 - πατήστε και κρατήστε πατημένο το πλήκτρο **D** μέχρι το φως πάνω από το σύμβολο **E** να ανάψει.

Βεβαιωθείτε ότι τα φρέσκα τρόφιμα δεν έρχονται σε επαφή με τα τρόφιμα που είναι ήδη κατεψυγμένα.

- Κατά την κατάψυξη μικρότερων ποσοτήτων τροφίμων (1-2 κιλά), δεν απαιτείται ενεργοποίηση της λειτουργίας υπερψύξης.

ΣΗΜΑΝΤΙΚΕΣ ΠΡΟΕΙΔΟΠΟΙΗΣΕΙΣ ΓΙΑ ΤΗΝ ΚΑΤΑΨΥΞΗ



Χρησιμοποιήστε τον καταψύκτη μόνο για να παγώσετε τρόφιμα που είναι κατάλληλα για κατάψυξη. Χρησιμοποιείτε πάντα ποιοτικά και φρέσκα τρόφιμα.

Επιλέξτε την κατάλληλη συσκευασία για το φαγητό και χρησιμοποιήστε σωστά τη συσκευασία.

Βεβαιωθείτε ότι η συσκευασία είναι αεροστεγής και στεγανή, έτσι ώστε το φαγητό να μην στεγνώσει και χάσει τις βιταμίνες του.

Αναγράψτε τον τύπο φαγητού, την ποσότητα και την ημερομηνία κατάψυξης στη συσκευασία.

Είναι σημαντικό το φαγητό να καταψύχεται γρήγορα. Επομένως, συνιστώνται μικρότερα πακέτα. Ψύξτε το φαγητό πριν καταψύξετε.

ΑΠΟΘΗΚΕΥΣΗ ΒΙΟΜΗΧΑΝΙΚΩΝ ΚΑΤΕΨΥΓΜΕΝΩΝ ΤΡΟΦΙΜΩΝ

- Κατά την αποθήκευση και τη χρήση κατεψυγμένων τροφίμων, τηρείτε τις οδηγίες του κατασκευαστή. Η θερμοκρασία και η ημερομηνία λήξης αναφέρονται στη συσκευασία.
- Επιλέξτε μόνο τρόφιμα με άθικτη συσκευασία, αποθηκευμένα σε καταψύκτες σε θερμοκρασίες $-18\text{ }^{\circ}\text{C}$ ή χαμηλότερες.
- Μην αγοράζετε τρόφιμα καλυμμένα με πάγο, καθώς αυτό υποδηλώνει ότι έχει αποψυχθεί εν μέρει αρκετές φορές και ότι είναι κατώτερης ποιότητας.
- Προστατέψτε τα τρόφιμα από την απόψυξη κατά τη μεταφορά. Σε περίπτωση αύξησης της θερμοκρασίας, ο χρόνος αποθήκευσης θα είναι μικρότερος και η ποιότητα θα επιδεινωθεί.

ΧΡΟΝΟΣ ΑΠΟΘΗΚΕΥΣΗΣ ΚΑΤΕΨΥΓΜΕΝΩΝ ΤΡΟΦΙΜΩΝ

ΣΥΝΙΣΤΩΜΕΝΟΣ ΧΡΟΝΟΣ ΑΠΟΘΗΚΕΥΣΗΣ ΣΤΟΝ ΚΑΤΑΨΥΚΤΗ

Τύπος τροφίμων	Χρόνος
φρούτα, βοδινό	από 10 έως 12 μήνες
λαχανικά, μοσχάρι, πουλερικά	από 8 έως 10 μήνες
κυνήγι	από 6 έως 8 μήνες
χοιρινό	από 4 έως 6 μήνες
ψιλοκομμένο ή αλεσμένο κρέας	4 μήνες
ψωμί, είδη ζαχαροπλαστικής, μαγειρεμένα γεύματα, άπαχο ψάρι	3 μήνες
εντόσθια	2 μήνες
καπνιστό λουκάνικο, λιπαρά ψάρια	1 μήνα

ΑΠΟΨΥΞΗ ΚΑΤΕΨΥΓΜΕΝΩΝ ΤΡΟΦΙΜΩΝ

- Η απόψυξη είναι ένα σημαντικό βήμα κατά την αποθήκευση κατεψυγμένων τροφίμων. Το φαγητό πρέπει να ξεπαγώσει σωστά.
- Ακολουθούν οι κατάλληλες μέθοδοι απόψυξης:
 - στο ψυγείο,
 - σε κρύο νερό,
 - σε φούρνο μικροκυμάτων ή σε θερμαντικό φούρνο με κατάλληλο πρόγραμμα απόψυξης.
- Ορισμένα κατεψυγμένα προϊόντα μπορούν να μαγειρευτούν χωρίς προηγούμενη απόψυξη. Αυτό καθορίζεται από τον κατασκευαστή στη συσκευασία.
- Συσκευάστε το φαγητό σε μικρές ποσότητες. Αυτό θα επιτρέψει στα τρόφιμα να ξεπαγώσουν γρηγορότερα.
- Χρησιμοποιήστε το μερικώς ή πλήρως αποψυγμένο φαγητό το συντομότερο δυνατό. Τα βακτήρια από την απόψυξη επανενεργοποιούνται και τα τρόφιμα θα χαλάσουν γρήγορα. Αυτό ισχύει ιδιαίτερα για φρούτα, λαχανικά και έτοιμο φαγητό.
- Μην καταψύχετε ξανά τρόφιμα που έχουν αποψυχθεί εν μέρει ή πλήρως.

ΑΠΟΨΥΞΗ ΤΗΣ ΣΥΣΚΕΥΗΣ

ΑΥΤΟΜΑΤΗ ΑΠΟΨΥΞΗ ΨΥΓΕΙΟΥ

Το ψυγείο δεν χρειάζεται απόψυξη επειδή ο πάγος στον πίσω εσωτερικό τοίχο αποψύχεται αυτόματα.

Οποιοσδήποτε συσσωρευμένος πάγος θα λιώσει όταν η μονάδα συμπιεστή είναι ανενεργή. Οι σταγόνες ρέουν μέσω ενός ανοίγματος στο πίσω τοίχωμα του ψυγείου σε ένα δίσκο τοποθετημένο πάνω από το συμπιεστή, από όπου θα εξατμιστούν.

Βεβαιωθείτε ότι το άνοιγμα στον πίσω τοίχο στο εσωτερικό του ψυγείου δεν εμποδίζεται ποτέ από τρόφιμα ή οποιοδήποτε άλλο αντικείμενο.

Εάν σχηματιστεί υπερβολική στρώση πάγου στο πίσω τοίχωμα του εσωτερικού του ψυγείου (3-5 mm), απενεργοποιήστε τη συσκευή και ξεπαγώστε την χειροκίνητα.

ΑΠΟΨΥΞΗ ΚΑΤΑΨΥΚΤΗ NO FROST

- Ο καταψύκτης NO FROST θα ξεπαγώσει αυτόματα. Κάθε στρώμα πάγου που μπορεί να δημιουργηθεί περιστασιακά θα εξαφανιστεί αυτόματα.

ΚΑΘΑΡΙΣΜΟΣ ΤΗΣ ΣΥΣΚΕΥΗΣ



Πριν από τον καθαρισμό, αποσυνδέστε τη συσκευή από την πρίζα - απενεργοποιήστε τη συσκευή (ανατρέξτε στο κεφάλαιο Ενεργοποίηση / Απενεργοποίηση της συσκευής) και αποσυνδέστε το καλώδιο τροφοδοσίας από την πρίζα.

- Χρησιμοποιήστε ένα μαλακό πανί για να καθαρίσετε όλες τις επιφάνειες. Καθαριστικά που περιέχουν λειαντικές ουσίες, οξέα ή διαλύτες δεν είναι κατάλληλα για καθαρισμό, καθώς ενδέχεται να προκαλέσουν βλάβη στην επιφάνεια.

Καθαρίστε το εξωτερικό της συσκευής με νερό ή με ήπια σαπουνάδα.

Οι επιφάνειες με επίστρωση βερνικιού και αλουμινίου μπορούν να καθαριστούν με χλιαρό νερό στο οποίο έχετε προσθέσει ένα ήπιο απορρυπαντικό. Επιτρέπεται η χρήση καθαριστικών με χαμηλή περιεκτικότητα σε αλκοόλ (π.χ. καθαριστικά παραθύρων). Μην χρησιμοποιείτε καθαριστικά που περιέχουν αλκοόλ για τον καθαρισμό πλαστικών υλικών.



Το εσωτερικό της συσκευής μπορεί να καθαριστεί με χλιαρό νερό στο οποίο μπορείτε να προσθέσετε λίγο ξύδι.



- Μην πλένετε τα μέρη του εσωτερικού εξοπλισμού της συσκευής σε πλυντήριο πιάτων, καθώς ενδέχεται να υποστούν ζημιά.

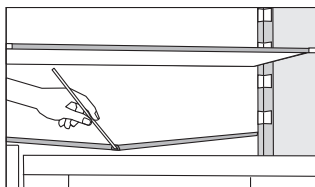

- Κάτω από το θάλαμο ψύξης που ψύχει το εσωτερικό του ψυγείου βρίσκεται μια υδρορροή και ένα άνοιγμα για την αποβολή του νερού από τα αποψυγμένα αποθέματα πάγου. Η υδρορροή και το άνοιγμα δεν πρέπει να είναι φραγμένα. Ελέγχετε τα συχνά και καθαρίστε τα εάν είναι απαραίτητο (π.χ. με πλαστικό καλαμάκι).
- Η συσσώρευση πάχνης ή πάγου, πάχους 3-5 mm, θα αυξήσει την κατανάλωση ενέργειας. Επομένως, πρέπει να αφαιρείται τακτικά (δεν ισχύει για καταψύκτες NO FROST). Μην χρησιμοποιείτε αιχμηρά αντικείμενα, διαλύτες ή σπρέι.
- Μετά τον καθαρισμό, ενεργοποιήστε ξανά τη συσκευή και τοποθετήστε μέσα τα τρόφιμα.

ΑΝΤΙΜΕΤΩΠΙΣΗ ΠΡΟΒΛΗΜΑΤΩΝ

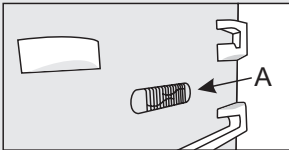
Πρόβλημα:	Αιτία ή λύση:
Η συσκευή είναι συνδεδεμένη στο δίκτυο τροφοδοσίας αλλά δεν λειτουργεί.	<ul style="list-style-type: none">• Βεβαιωθείτε ότι υπάρχει ρεύμα στην πρίζα και ότι η συσκευή είναι ενεργοποιημένη.
Το σύστημα ψύξης λειτουργεί συνεχώς για μεγάλο χρονικό διάστημα: 	<ul style="list-style-type: none">• Πολύ υψηλή θερμοκρασία περιβάλλοντος.• Η πόρτα ανοίγει πολύ συχνά ή για πολύ ώρα.• Η πόρτα δεν έχει κλείσει σωστά (πιθανές ακαθαρσίες στο παρέμβυσμα, μη ευθυγραμμισμένη πόρτα, φθαρμένο σφραγιστικό κ.λπ.).• Πολλά φρέσκα τρόφιμα εισάγονται ταυτόχρονα.• Ο αισθητήρας ψυγείου (A) είναι φραγμένος από φρέσκα τρόφιμα. Βεβαιωθείτε ότι ο αέρας μπορεί να κυκλοφορεί γύρω από τον αισθητήρα (μόνο σε ορισμένα μοντέλα).
Η υπερβολική συσσώρευση πάγου στον πίσω τοίχο του εσωτερικού του ψυγείου μπορεί να οφείλεται στα εξής:	<ul style="list-style-type: none">• Η πόρτα ανοίγει πολύ συχνά ή για πολύ ώρα.• Ζεστά τρόφιμα τοποθετούνται στο ψυγείο.• Τρόφιμα ή δοχεία σε επαφή με τον πίσω εσωτερικό τοίχο του ψυγείου.• Κακή στεγανοποίηση πόρτας.• Εάν το σφραγιστικό είναι βρώμικο ή κατεστραμμένο, καθαρίστε ή αντικαταστήστε το.
Συσσώρευση πάγου ή παγετού στο εσωτερικό του καταψύκτη (συσκευές NoFrost):	<ul style="list-style-type: none">• Η πόρτα ανοίγει για πολύ ώρα ή πολύ συχνά.• Η πόρτα δεν έχει κλείσει σωστά.• Η πόρτα έχει κακή στεγανοποίηση (το παρέμβυσμα είναι βρώμικο, η πόρτα δεν είναι σωστά ευθυγραμμισμένη, το παρέμβυσμα έχει υποστεί ζημιά κ.λπ.).• Αποψύξτε τη συσκευή με μη αυτόματο τρόπο.
Συμπύκνωμα (δροσιά) στο ράφι πάνω από τα συρτάρια:	<ul style="list-style-type: none">• Πρόκειται για παροδικό φαινόμενο που δεν μπορεί να αποφευχθεί πλήρως σε περιόδους υψηλής θερμοκρασίας και υγρασίας περιβάλλοντος. Υποχωρεί όταν ομαλοποιείται η θερμοκρασία και η υγρασία. Συνιστούμε να καθαρίζετε τα συρτάρια πιο συχνά και να σκουπίζετε περιστασιακά τα σαγονίδια.• Ανοίξτε το ρυθμιστικό ελέγχου υγρασίας.• Βάλτε τα τρόφιμα σε σακούλες ή άλλες συσκευασίες με καλό σφράγισμα.

Πρόβλημα:	Αιτία ή λύση:
Σταγονίδια στον πίσω τοίχο του ψυγείου.	<ul style="list-style-type: none"> Αυτό είναι φυσιολογικό. Το τμήμα του ψυγείου αποψύχεται αυτόματα, με αποτέλεσμα σταγονίδια νερού να ρέουν μέσω ενός ανοίγματος στο πίσω τοίχωμα του ψυγείου σε ένα δίσκο πάνω από τη μονάδα συμπιεστή, από τον οποίο εξατμίζονται.
Το νερό στάζει / διαρρέει από το ψυγείο:	<ul style="list-style-type: none"> Φραγμένο άνοιγμα εκκένωσης νερού ή νερό που στάζει πέρα από την υδρορορή. Καθαρίστε το μπλοκαρισμένο άνοιγμα, π.χ. χρησιμοποιώντας ένα πλαστικό καλαμάκι. Εάν συσσωρευτεί ένα παχύ στρώμα πάγου, ξεπαγώστε τη συσκευή χειροκίνητα (βλ. Απόψυξη της Συσκευής).
Η πόρτα ανοίγει δύσκολα:	<ul style="list-style-type: none"> Εάν προσπαθείτε να ανοίξετε την πόρτα του καταψύκτη ενώ μόλις την κλείσατε, αυτό μπορεί να είναι δύσκολο. Καθώς ανοίγετε την πόρτα, μέρος του κρύου αέρα διαφεύγει από τη συσκευή και αντικαθίσταται από ζεστό αέρα από το περιβάλλον. Όταν αυτός ο αέρας ψύχεται, δημιουργείται αρνητική πίεση που οδηγεί σε δυσκολίες καθώς προσπαθείτε να ανοίξετε την πόρτα. Μετά από λίγα λεπτά, η κατάσταση ομαλοποιείται και η πόρτα μπορεί να ανοίξει ξανά εύκολα.
Οι πλευρές της συσκευής είναι ζεστές.	<ul style="list-style-type: none"> Αυτό είναι φυσιολογικό. Υπάρχουν τοποθετημένοι σωλήνες και καλώδια στις πλευρές της συσκευής, τα οποία τείνουν να θερμαίνονται κατά τη λειτουργία της.
Ο φωτισμός LED δεν λειτουργεί:	<ul style="list-style-type: none"> Εάν ο φωτισμός LED δεν λειτουργεί, καλέστε έναν τεχνικό σέρβις. Μην επιχειρήσετε να επισκευάσετε μόνοι σας τον φωτισμό LED, καθώς υπάρχει κίνδυνος επαφής με υψηλή τάση!

Εάν οι παραπάνω συμβουλές δεν επιλύσουν το πρόβλημά σας, καλέστε το πλησιέστερο εξουσιοδοτημένο κέντρο σέρβις και αναφέρετε τον τύπο, το μοντέλο και τον αριθμό σειράς που αναγράφονται στην πινακίδα ή στην ετικέτα της συσκευής που βρίσκεται στο εσωτερικό της.

ΠΛΗΡΟΦΟΡΙΕΣ ΓΙΑ ΘΟΡΥΒΟ ΣΥΣΚΕΥΗΣ

Η ψύξη σε ψυγειοκαταψύκτες γίνεται μέσω ενός συστήματος που περιλαμβάνει συμπιεστή (και ανεμιστήρα σε ορισμένες συσκευές), ο οποίος παράγει κάποιο θόρυβο. Το επίπεδο θορύβου εξαρτάται από την εγκατάσταση, τη σωστή χρήση, και την ηλικία της συσκευής.

- Μετά τη σύνδεση της συσκευής με το ηλεκτρικό δίκτυο, η λειτουργία του συμπιεστή, ή ο ήχος των υγρών, ίσως είναι πιο δυνατά. Αυτό δεν είναι σημάδι δυσλειτουργίας και δεν θα επηρεάσει την ωφέλιμη διάρκεια ζωής της συσκευής. Με τον καιρό, η λειτουργία της συσκευής θα γίνει πιο αθόρυβη και ο θόρυβος θα καταλαγιάσει.
- Κάποιες φορές ίσως παρατηρηθεί ασυνήθιστος ή δυνατός θόρυβος κατά τη λειτουργία της συσκευής. Αυτό είναι κυρίως αποτέλεσμα κακής εγκατάστασης:
 - Η συσκευή πρέπει να στέκεται σε επίπεδη και σταθερή βάση.
 - Η συσκευή δεν πρέπει να έρχεται σε επαφή με τον τοίχο ή τα γειτονικά έπιπλα.
 - Βεβαιωθείτε ότι ο εσωτερικός εξοπλισμός είναι σταθερός στη θέση του και ότι ο θόρυβος δεν προκαλείται από δοχεία, φιάλες ή άλλα δοχεία τοποθετημένα το ένα δίπλα στο άλλο.
- Λόγω του υψηλότερου φόρτου εργασίας στο σύστημα ψύξης όταν η πόρτα ανοίγει συχνά ή για μεγάλο χρονικό διάστημα, όταν εισάγεται μεγάλη ποσότητα φρέσκων τροφίμων, ή όταν ενεργοποιούνται οι λειτουργίες εντατικής ψύξης ή κατάψυξης, η συσκευή ίσως δημιουργήσει προσωρινά περισσότερο θόρυβο.

ΔΙΑΤΗΡΟΥΜΕ ΤΟ ΔΙΚΑΙΩΜΑ ΝΑ ΚΑΝΟΥΜΕ ΑΛΛΑΓΕΣ ΠΟΥ ΔΕΝ ΕΠΗΡΕΑΖΟΥΝ ΤΗ ΛΕΙΤΟΥΡΓΙΚΟΤΗΤΑ ΤΗΣ ΣΥΣΚΕΥΗΣ.

Gorenje, d.o.o
Partizanska 12
SI - 3320 Velenje, Slovenija
info@gorenje.com
www.gorenje.com