

MI50DS

EN	MICROWAVE OVEN	Instruction manual
FI	MIKROAALTOUUNI	Käyttöopas
SE	MIKROBÅLGEOVEN	Instruktionsmanual

DEAR CUSTOMER

We sincerely thank you for your purchase. We believe you will soon find ample evidence that you can really rely on our products. To make the use of the appliance easier, we attach these comprehensive instruction manual.

The instructions should aid you in getting familiar with your new appliance. Please, read them carefully before using the appliance for the first time.

In any case, please make sure the appliance was supplied to you undamaged. Should you identify and transport damage, contact your sales representative or the regional warehouse from where the product was delivered. You will find the telephone number on the receipt or delivery report.

We wish you a lot of pleasure with your new household appliance.



The appliance for household use for heating food and beverages using electromagnetic energy, for indoor use only.

INSTRUCTIONS FOR USE

These instructions are intended for the user. They describe the cooker and how to use it. They also apply to different types of appliances, therefore you may find some descriptions of functions that may not apply to your appliance.

IMPORTANT SAFETY INSTRUCTIONS



Never touch the surfaces of heating or cooking appliances. They will become hot during operation. Keep children at a safe distance. There is a risk of burning!



Microwave energy & High voltage!
Do not remove the cover.

WARNING! The appliance and its accessible parts become hot during use. Care should be taken to avoid touching heating elements. Children less than 8 years of age shall be kept away unless continuously supervised. Children should be supervised to ensure that they do not play with the appliance.

This appliance can be used by children aged from 8 years and above and persons with reduced physical, sensory or mental capabilities or lack of experience and knowledge if they have been given supervision or instruction concerning use of the appliance in a safe way and understand the hazards involved. Children shall not play with the appliance. Cleaning and maintenance shall not be made by children unless they are older than 8 and supervised.

Keep the appliance and its cord out of reach of children less than 8 years.

- **WARNING:** When the appliance is operated in the combination mode, children should only use the oven under adult supervision due to the temperatures generated; (Only for the model with grill function)

- **WARNING:** If the door or door seals are damaged, the oven must not be operated until it has been repaired by a competent person;
- **WARNING:** It is hazardous for anyone other than a competent person to carry out any service or repair operation that involves the removal of a cover which gives protection against exposure to microwave energy;
- **WARNING:** liquids and other foods must not be heated in sealed containers since they are liable to explode.
- Children should be supervised to ensure that they do not play with the appliance.
- Don't remove oven's feet, do not block air vents of the oven.
- Only use utensils that are suitable for use in microwave ovens.
- When heating food in plastic or paper containers, keep an eye on the oven due to the possibility of ignition;
- If smoke is observed, switch off or unplug the appliance and keep the door closed in order to stifle any flames;
- Microwave heating of beverages can result in delayed eruptive boiling, therefore care must be taken when handling the container;
- The contents of feeding bottles and baby food jars shall be stirred or shaken and the temperature checked before consumption, in order to avoid burns;
- Eggs in their shell and whole hard-boiled eggs should not be heated in microwave ovens since they may explode, even after microwave heating has ended;

- When cleaning surfaces of door, door seal, cavity of the oven, use only mild, nonabrasive soaps, or detergents applied with a sponge or soft cloth.
- The oven should be cleaned regularly and any food deposits removed;
- Failure to maintain the oven in a clean condition could lead to deterioration of the surface that could adversely affect the life of the appliance and possibly result in a hazardous situation;
- If the supply cord is damaged, it must be replaced by the manufacturer, its service agent or similarly qualified persons in order to avoid a hazard.
- Do not let the cord hang over the edge of the table or worktop.
- Never connect this appliance to an external timer switch or remote control system in order to avoid a hazardous situation.
- Never replace the light bulb inside the oven. It must always be replaced by service.
- Do not clean the appliance with steam cleaners, high-pressure cleaners, sharp objects, abrasive cleaning agents, and abrasive sponges and stain removers.

SAFETY INSTRUCTIONS FOR GENERAL USE

Listed below are, as with all appliances, certain rules to follow and safeguards to assure top performance from this oven:

1. Always have the glass tray, roller arms, coupling and roller track in place when operating the oven.
2. Do not use the oven for any reason other than food preparation, such as for drying clothes, paper, or any other nonfood items, or for sterilizing purposes.
3. Do not operate the oven when empty. This could damage the oven.
4. Do not use the oven cavity for any type of storage, such as papers, cookbooks, etc.
5. Do not cook any food surrounded by a membrane, such as egg yolks, potatoes, chicken livers, etc without first being pierced several times with a fork.
6. Do not insert any object into the openings on the outer case.
7. Do not at any time remove parts from the oven such as the feet, coupling, screws, etc.
8. Do not cook food directly on the glass tray. Place food in/on proper cooking utensil before placing in the oven.

IMPORTANT - COOKWARE NOT TO USE IN YOUR MICROWAVE OVEN

- Do not use metal pans or dishes with metal handles.
 - Do not use anything with metal trim.
 - Do not use paper covered wire twist-ties on plastic bags.
 - Do not use melamine dishes as they contain a material which will absorb microwave energy. This may cause the dishes to crack or char and will slow down the cooking speed.
 - Do not use Centura Tableware. The glaze is not suitable for microwave use. Corelle Livingware closed handle cups should not be used.
 - Do not cook in a container with a restricted opening, such as a pop bottle or sealed oil bottle, as they may explode if heated in a microwave oven.
 - Do not use conventional meat or candy thermometers.
 - There are the thermometers available specifically for microwave cooking. These may be used.
9. Microwave utensils should be used only in accordance with manufacturer's instructions.
 10. Do not attempt to deep-fry foods in this oven.
 11. Please remember that a microwave oven only heats the liquid in a container rather than the container itself. Therefore, even though the lid of a container is not

hot to the touch when removed from the oven, please remember that the food/liquid inside will be releasing the same amount of steam and/or spitting when the lid is removed as in conventional cooking.

12. Always test the temperature of cooked food yourself especially if you are heating or cooking food/liquid for babies. It is advisable never to consume food/liquid straight from the oven but allow it to stand for a few minutes and stir food/liquid to distribute heat evenly.
13. Food containing a mixture of fat and water, e.g. stock, should stand for 30-60 seconds in the oven after it has been turned off. This is to allow the mixture to settle and to prevent bubbling when a spoon is placed in the food/liquid or a stock cube is added.
14. When preparing/cooking food/liquid and remember that there are certain foods, e.g. Christmas puddings, jam and mincemeat, which heat up very quickly. When heating or cooking foods with a high fat or sugar content do not use plastic containers.
15. Cooking utensil may become hot because of heat transferred from the heated food. This is especially true if plastic wrap has been covering the top and handles of the utensil. Potholders may be needed to handle the utensil.
16. To reduce the risk of fire in the oven cavity:
 - a) Do not overcook food. Carefully attend microwave oven if paper, plastic, or other combustible materials are placed inside the oven to facilitate cooking.
 - b) Remove wire twist-ties from bags before placing bag in oven.
 - c) If materials inside the oven should ignite, keep oven door closed, turn the oven off at the wall switch, or shut off power at the fuse or circuit breaker panel.

CONTROL PANEL

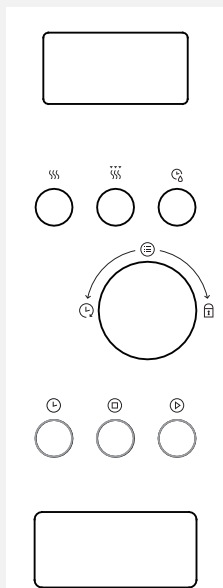

DISPLAY

- ☰ Microwave
- ☷ Grill
- ⏪ Weight Defrost/Time Defrost

JOGGER

- ⌚ Kitchen Timer
- ⊞ Stop/Clear
- ▶ Start /+30Sec./Confirm
- ⌚ Time
- ☰ Auto Menu
- 🔒 Children Lock symbol

BUTTON FOR DOOR OPENING

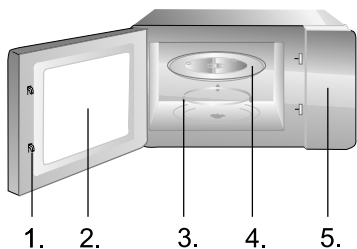

1. Door Safety Lock System
2. Oven Window
3. Roller Ring
4. Glass Tray
5. Control Panel

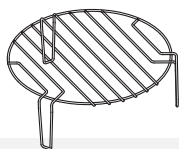

Grill rack

(Only be used for grill or for combination function and be placed on glass tray)

- a. Never place the glass tray upside down. The glass tray should never be blocked.
- b. Both glass tray and turntable ring assembly must be always used during cooking.
- c. Food and containers of food must be always placed on the glass tray for cooking.
- d. If glass tray or turntable ring assembly is damaged or broken, contact your nearest authorized service center.

Operation instructions

CLOCK

1. Clock Setting

When the microwave oven is electrified, the oven will display "0:00", buzzer will ring once.

- 1) Press "Kitchen Timer" twice, the hour figure flash;
- 2) Turn "jogger" to adjust the hour figures, the input time should be within 0-23.
- 3) Press "Kitchen Timer", the minute figures will flash.
- 4) Turn "jogger" to adjust the minute figures, the input time should be within 0-59.
- 5) Press "Kitchen Timer" to finish clock setting. ":" will flash.

Note:

- 1) If the clock is not set, it would not function when powered.
- 2) During the process of clock setting, if no operation in 1 minute, the oven will go back to the previous status automatically.

MICROWAVE COOKING

2. Microwave Cooking

- 1) Press the "Microwave" key once, and "P100" displays.
- 2) Press "Microwave" for times or turn "jogger" to select the microwave power "P100", "P80", "P50", "P30", "P10" will display in order.
- 3) Press "Confirm" to confirm.
- 4) Turn "jogger" to adjust the cooking time. (The time setting should be 0:05- 95:00.)
- 5) Press "Start" to start cooking.

Microwave Power Chart

Microwave Power	100%	80%	50%	30%	10%
Display	P100	P80	P50	P30	P10

GRILL OR COMBI

3. Grill or Combi function

- 1) Press the "Grill/Combination" key once, and "G" display.
- 2) Press "Grill/Combination" for times or turn "Jogger" to choose the option you want, and "G", "C-1" or "C-2" will display. Options are described below.
- 3) Press "Confirm" to confirm.
- 4) Turn "Jogger" to adjust cooking time. (The time setting should be 0:05- 95:00.)
- 5) Press "Start" to start cooking.

Order	Display	Microwave power	Grill power
1	G	0%	100%
2	C-1	55%	45%
3	C-2	36%	64%

Note: When half the grill time passes, the oven sounds twice and this is normal. In order to have a better effect of grilling food, you should turn the food over, close the door and then press "Start" to continue cooking. If no operation, it will continue working.

Operation instructions

SPEEDY COOKING

4. Speedy Cooking

- 1) In waiting state, press "+30Sec" key to cook with 100% power level for 30 seconds. Each press on the same key can increase 30 seconds. The maximum cooking time is 95 minutes.
- 2) During the microwave cooking and time defrost process, press "+30Sec" to increase the cooking time.
- 3) In waiting state, turn "jogger" left to choose the cooking time directly. After choosing the time, press "Start" to start cooking. The microwave power is 100%.

Note: Under the states of auto menu and weight defrost, cooking time cannot be increased by pressing "+30Sec".

DEFROST

5. Defrost By Weight

- 1) Press "Weight Defrost", the screen will display "dEF1".
- 2) Turn "jogger" to select the food weight. The range of weight is 100-2000g.
- 3) Press "Start" key to start defrosting.

Defrost By Time

- 1) Press "Time Defrost" twice, the screen will display "dEF2".
- 2) Turn "jogger" to select the cooking time.
- 3) Press "Start" key to start defrosting.

MULTI-STAGE COOKING

6. Multi-Stage Cooking

Maximum two stages can be set. If one stage is defrosting, it should be put in the first stage. The buzzer will ring once after each stage and the next stage will begin.

Note: Auto menu cannot be set as one of the multi-stage.

Example: if you want to defrost the food for 5 minutes, then to cook with 80% microwave power for 7 minutes.

The steps are as following:

- 1) Press "Time Defrost" twice, the screen will display "dEF2"
- 2) Turn "jogger" to adjust the defrost time of 5 minutes
- 3) Press "Microwave" once
- 4) Turn "jogger" to choose 80% microwave power till "P80" displays
- 5) Press "Confirm" to confirm
- 6) Turn "jogger" to adjust the cooking time of 7 minutes
- 7) Press "Start" to start cooking.

KITCHEN TIMER

7. Kitchen Timer

- 1) Press "Kitchen Timer", LED will display 00:00
- 2) Turn "jogger" to enter the timer time. The maximum cooking time is 95 minutes.
- 3) Press "Start" to confirm setting.
- 4) When selected time is reached, the buzzer will ring 5 times. If the clock has been set (24-hour system), LED will display the current time.

Note: The kitchen time is different from 24-hour system. Kitchen Timer is a timer.

Operation instructions

AUTO MENU

8. Auto Menu

- 1) In waiting state, turn "jogger " right to choose the menu from "A-1" to "A-8";
- 2) Press "Confirm" to confirm the menu you choose;
- 3) Turn "jogger " to choose the food weight;
- 4) Press "Start" to start cooking;
- 5) After cooking finishes, the buzzer sounds five times.

Menu	Weight	Display
A-1 Pizza	200g	200
	400g	400
A-2 Meat	250g	250
	350g	350
	450g	450
A-3 Vegetable	200g	200
	300g	300
	400g	400
A-4 Pasta	50 (with water 450g)	50
	100 (with water 800g)	100
A-5 Potato	200g	200
	400g	400
	600g	600
A-6 Fish	250g	250
	350g	350
	450g	450
A-7 Beverage	1 cup (120ml)	1
	2 cups (240ml)	2
	3 cups (360ml)	3
A-8 Popcorn	50g	50
	100g	100

CHILD LOCK

9. Lock Function for Children

Lock: In waiting state, press "Stop/Clear" for 3 seconds, there will be a long "beep" denoting entering the children-lock state. The screen will display lock indicator.

Cancel Lock: In locked state, press "Stop/Clear" for 3 seconds, there will be a long "beep" denoting that the lock is released.

10. Inquiring Function

1) In cooking states of microwave, press "Microwave" and the current power will be displayed for 2-3 seconds.

2) During cooking state, press "Time" to check the current time. It will be displayed for 2-3 seconds.

13. Specification

(1) "Start" key must be pressed to continue cooking if the door is opened during cooking;

(2) Once the cooking programme has been set, "▶" is not pressed in 1 minute. The current time will be displayed. The setting will be cancelled.

(3) The buzzer will sound five times to remind you when cooking is finished.

CARE OF YOUR MICROWAVE OVEN

1. Turn the oven off and remove the power plug from the wall socket before cleaning.
2. Keep the inside of the oven clean. When food splatters or spilled liquids adhere to oven walls, wipe with a damp cloth. The use of harsh detergent or abrasives is not recommended.
3. The outside oven surface should be cleaned with a damp cloth. To prevent damage to the operating parts inside the oven, water should not be allowed to seep into the ventilation openings.
4. Do not allow the Control Panel to become wet. Clean with a soft, damp cloth. Do not use detergents, abrasives or spray-on cleaners on the control Panel.
5. If steam accumulates inside or around the outside of the oven door, wipe with a soft cloth. This may occur when the microwave oven is operated under high humidity conditions and in no way indicates malfunction of the unit.
6. It is occasionally necessary to remove the glass tray for cleaning. Wash the tray in warm sudsy water or in a dishwasher.
7. The roller ring and oven cavity floor should be cleaned regularly to avoid excessive noise. Simply wipe the bottom surface of the oven with mild detergent, water or window cleaner and dry. The roller ring may be washed in mild sudsy water or dishwasher. Cooking vapours collect during repeated use but in no way affect the bottom surface or roller ring wheels. When removing the roller ring from cavity floor for cleaning, be sure to replace it in the proper position.
8. Remove odors from your oven by combining a cup of water with the juice and skin of one lemon in a deep microwaveable bowl. Microwave for 5 minutes, wipe thoroughly and dry with a soft cloth.

ENVIRONMENT

Do not throw away the appliance with the normal household waste at the end of its life, but hand it in at an official collection point for recycling. By doing this, you help to preserve the environment.

MOUNTING THE MICROWAVE OVEN

INSTALLATION

1. Make sure all the packing materials are removed from the inside of the door.
2. Inspect the oven after unpacking for any visual damage such as:
 - Misaligned Door
 - Damaged Door
 - Dents or Holes in Door Window and Screen
 - Dents in CavityIf any of the above are visible, DO NOT use the oven.
3. This Microwave Oven weighs 14 kg and must be placed on a horizontal surface strong enough to support this weight.
4. The oven must be placed away from high temperature and steam.
5. DO NOT place anything on top of the oven.
6. DO NOT remove the turn -table drive shaft.
7. As with any appliance, close supervision is necessary when used by children.
8. Make sure that the AC outlet is easily accessible so that the plug can be removed quickly in an emergency. Otherwise, it should be possible to disconnect the device using a switch from the circuit. In this case, the existing provisions of the electrical safety standards are considered.

The product has to be correctly installed on earthed socket with a single-phase AC (230 V/50 Hz).
WARNING! THIS APPLIANCE MUST BE EARTHED!
9. This oven requires 1.2 KVA for its input consultation with service engineer is suggested when installing the oven.

CAUTION: This oven is protected internally by a 250V, 10 Amp Fuse.

SPECIFICATIONS

Power consumption.....	230V-50Hz, 1050W
Output power	700W
Grill heater	1000W
Operating Frequency.....	2450MHz
Outside Dimensions.....	595mm(W) x 384mm(H) x 320mm(D)
Oven Capacity	17 litres
Uncrated Weight	Approx. 14 kg
Noise level.....	Lc < 58 dB (A)



This appliance is marked according to the European directive 2002/96/EC on Waste Electrical and Electronic Equipment (WEEE).

This guideline is the frame of a European-wide validity of return and recycling on Waste Electrical and Electronic Equipment.

RADIO INTERFERENCE

Microwave oven may cause interference to your radio, TV, or similar equipment. When interference occurs, it may be eliminated or reduced by the following procedures.

- Clean the door and sealing surface of the oven.
- Place the radio, TV, etc. as far away from your microwave oven as possible.
- Use a properly installed antenna for your radio, TV, etc. to get a strong signal reception.

WE RESERVE THE RIGHT TO MAKE ANY CHANGES THAT DO NOT AFFECT THE FUNCTIONALITY OF THE APPLIANCE.

BUILT-IN CABINET

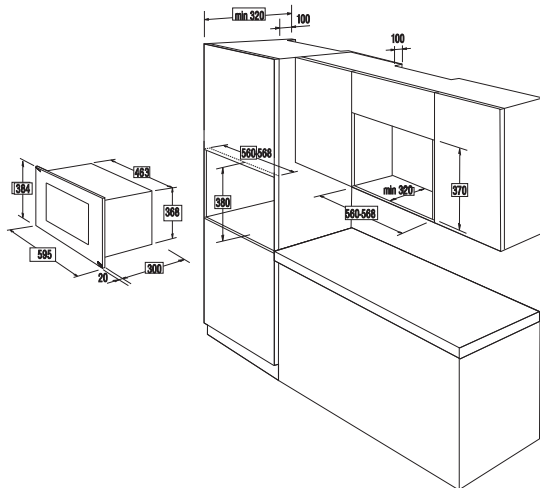

INSTALL THE OVEN

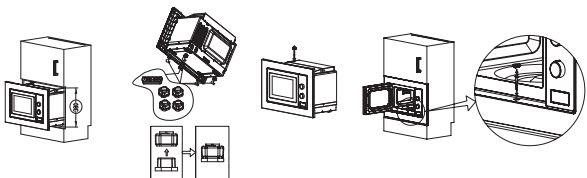
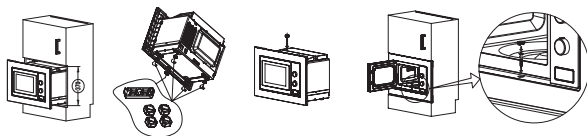

BEFORE YOU CALL FOR SERVICE

1. If the oven will not perform at all, the information on the display does not appear or the display disappeared:
 - a) Check to ensure that the oven is plugged in securely. If it is not, remove the plug from the outlet, wait 10 seconds and plug it in again securely.
 - b) Check the premises for a blown circuit fuse or a tripped main circuit breaker. If these seem to be operating properly, test the outlet with another appliance.
2. If the microwave power will not function:
 - a) Check to see whether the timer is set.
 - b) Check to make sure that the door is securely closed to engage the safety interlocks. Otherwise, the microwave energy will not flow into the oven.
If none of the above rectify the situation, then contact the nearest authorized service agent.

The appliance for household use for heating food and beverages using electromagnetic energy, for indoor use only.

GUARANTEE & SERVICE

If you need information or if you have a problem, please contact the Customer Care Centre in your country (you find its phone number in the worldwide guarantee leaflet). If there is no Customer Care Centre in your country, go to your local dealer or contact the Service department of domestic appliances.

For personal use only!

WISHES YOU A LOT OF PLEASURE WHILE USING YOUR APPLIANCE



HYVÄ ASIAKAS!

Onnittelemme sinua hyvän ostoksesi johdosta. Uskomme sinun vakuuttuvan nopeasti tuotteittemme erinomaisesta luotettavuudesta. Laitteen käytön helpottamiseksi liitämme mukaan tämän kattavan käyttöoppaan.

Ohjeiden avulla pääset tutuksi hankkimasi uuden laitteen kanssa. Lue ohjeet huolellisesti, ennen kuin käytät laitetta ensimmäisen kerran.

Varmista kummassakin tapauksessa, että laite on toimitettu vahingoittumattomana. Jos havaitset kuljetusvaurioita, ota yhteys myyntiedustajaamme tai laitteen toimittaneeseen liikkeeseen. Puhelinnumero on kassakuitissa tai pakkausluettelossa. Toivottavasti sinulla on paljon iloa hankkimastasi uudesta kotitalouskoneesta.



Laite on tarkoitettu ruokien ja juomien kuumentamiseen sähkömagneettisella energialla kotitalouksissa; vain sisäkäyttöön.

**ENNEN
KÄYTTÖÖNOTTOA**

Lue tämä käyttöohje erittäin huolellisesti ja seuraa tarkkaan annettuja asennus- ja käyttöohjeita.

Keittotaso on valmistettu käytettäväksi ainoastaan yksityisessä taloudessa.

Huomioi, että tämä käyttöohje koskee useampia malleja. Siinä saattaa siten esiintyä toimintokuvauksia, jotka eivät päde hankkimaasi malliin.



Älä koskaan kosketa lämmitys- tai keittolaitteiden pintoja. Ne kuumenevat käytön aikana. Pidä lapset turvallisen etäisyyden päässä. On olemassa palovammariski!



Mikroaaltoenergiaa ja korkea jännite!
Älä poista suojusta.

VAARA! Laite sekä sen osat, joihin pääsee käsiksi, kuumenevat käytön aikana. Lämmityselementtien koskettamista on vältettävä. Alle 8-vuotiaat lapset eivät saa koskea laitteeseen, paitsi jos heitä valvotaan jatkuvasti. Kahdeksanvuotiaat ja sitä vanhemmat lapset, fyysisesti tai henkisesti vammaiset, aistivammaiset sekä henkilöt, joilta puuttuu riittävä kokemus tai tietämys, voivat käyttää tätä laitetta valvotusti, tai jos heitä on opastettu laitteen turvallisessa käytössä, ja jos he ymmärtävät laitteen käyttöön liittyvät vaarat. On valvottava, että lapset eivät leiki laitteella. Lapsi ei saa puhdistaa eikä huoltaa laitetta, paitsi jos hän on vähintään 8-vuotias ja aikuisen valvonnassa.

- **VAROITUS:** Kun laitetta käytetään yhdistelmätoiminnolla, lasten tulee käyttää uunia vain aikuisten valvonnassa korkeiden lämpötilojen takia (koskee ainoastaan grillitoiminnolla varustettua mallia).
- **VAROITUS:** Jos luukku tai luukun tiivisteet ovat vaurioituneet, uunia ei saa käyttää, ennen kuin pätevä ammattilainen on korjannut laitteen.
- **VAROITUS:** Vain pätevä ammattilainen voi turvallisesti huoltaa tai korjata laitetta, jos toimenpide edellyttää mikroaaltoenergialta suojaavan kuoren irrottamista.

- **VAROITUS:** Nesteitä ja muita ruokia ei saa kuumentaa tiivistetyissä astioissa, koska ne voivat räjähtää.
- Älä irrota uunin jalvoja, äläkä tuki uunin ilmanvaihtoaukkoja.
- Käytä vain sellaisia keittiövälineitä, jotka ovat mikroaaltouuniin sopivia.
- Kun lämmität ruokaa muovi- tai paperiastioissa, tarkkaile uunia mahdollisen syttymisen varalta.
- Jos havaitset savua, kytke virta pois päältä tai irrota laite pistorasiasta, ja pidä uunin luukku suljettuna tukahduttaaksesi mahdolliset liekit.
- Jos kuumennat mikroaaltouunissa juomia, ne saattavat kiehua vielä kuumennuksen loputtuakin voimakkaasti. Käsittele kuumennusastiaa varovasti.
- Sekoita tai ravista tuttipullojen ja vauvanruokapurkkien sisältö, ja tarkista lämpötila ennen syöttämistä välttääksesi palovammoja.
- Älä kuumenna mikroaaltouunissa kuorimattomia tai kovaksi keitettyjä kananmunia, koska ne voivat räjähtää vielä mikroaaltokuumennuksen päätyttyäkin.
- Puhdista luukun pinta, luukun tiivisteet ja uunin sisäosa miedolla, hankaamattomalla pesuaineella ja sienellä tai pehmeällä liinalla.
- Puhdista uuni säännöllisesti ja poista ruuantähteet.
- Jos uunia ei puhdisteta säännöllisesti, sen pinta saattaa vaurioitua, mikä voi johtaa laitteen käyttöiän lyhentymiseen ja vaaratilanteisiin.
- Jos virtajohto on vaurioitunut, se on vaihdattava valmistajalla, valtuutetulla huoltoliikkeellä tai vastaavalla pätevällä ammattilaisella vaaratilanteiden välttämiseksi.

- Älä jätä johtoa riippumaan pöydän tai työtason päälle.
- Älä milloinkaan vaihda uunin sisällä olevaa lamppua. huollon täytyy aina vaihtaa se.
- Uunin lampun saa vaihtaa vain valtuuttama henkilö. Jos uunin lamppuun tulee vika, ota yhteys jälleenmyyjään tai valtuutettuun huoltoliikkeeseen.
- **VAROITUS!** Älä käytä mikroaaltouunin minkään osien puhdistukseen kaupallisia uuninpuhdistusaineita, höyrypesuaineita, hankaavia tai karkeita puhdistusaineita, natriumhyd-roksidia sisältäviä aineita tai hankaussieniä. Puhdista uuni säännöllisin väliajoin ja poista mahdolliset ruoan jäämät.

Alla on lueteltu käyttö- ja turvaohjeita, joilla voit varmistaa uunin ja muiden vastaavien laitteiden tehokkaan toiminnan:

1. Lasitarjottimen, pyörivien varsien, liitinten ja pyörivän telineen on oltava paikoillaan aina, kun uunia käytetään.
2. Älä käytä uunia muuhun kuin ruuan valmistukseen, esimerkiksi vaatteiden, paperin tms. kuivaamiseen tai esineiden sterilisoimiseen.
3. Älä käytä uunia tyhjänä, koska uuni voi vaurioitua.
4. Älä käytä uunia esimerkiksi papereiden, keittokirjojen tai muun tavaran säilytykseen.
5. Älä kuumenna uunissa ruokia, joita ympäröi kalvo, kuten munankeltuaisia, perunoita, kananmaksaa tms. ennen kuin olet pistellyt niihin reikiä haarukalla.
6. Älä työnnä minkäänlaisia esineitä uunin ulkokuoren aukkoihin.
7. Älä koskaan irrota uunista osia, kuten jalkoja, liittimiä, ruuveja tms.
8. Älä kuumenna ruokaa pelkällä lasitarjottimella. Pane ruoka asianmukaiseen kuumennusastiaan, ennen kuin panet ruuan uuniin.

TÄRKEÄÄ - KEITTIÖTARVIKKEITA, JOITA EI SAA PANNA MIKROAALTOUUNIIN

- Älä käytä metallisia keittoastioita tai astioita, joissa on metalliset kädensijat.
 - Älä käytä astioita, jotka on viimeistelty metallilla.
 - Älä käytä paperipäälysteisiä, metallilangasta valmistettuja pussinsulkijoita.
 - Älä käytä melamiiniastioita, koska ne sisältävät mikroaaltoenergiaa imevää materiaalia, joten astiat saattavat haljeta tai hiiltä, mikä hidastaa ruuan kypsymistä.
 - Älä käytä Centuran astioita, koska pinnoitus ei sovi käytettäväksi mikroaaltouunissa. Älä käytä Corelle Livingwaren kuppeja, joissa on umpinaiset kädensijat.
 - Älä käytä astioita, joissa on pieni suuaukko, kuten virvoitusjuoma- tai salaatinkestikepulloja, koska ne voivat räjähtää mikroaaltouunissa kuumennettaessa.
 - Älä käytä perinteisiä paistolämpömittareita.
 - Markkinoilla on erityisesti mikroaaltokypsennykseen tarkoitettuja lämpömittareita. Sellaisen käyttäminen on turvallista.
9. Käytä mikroaaltouuniin tarjotettuja keittiövälineitä valmistajan ohjeiden mukaan.
 10. Älä yritä uppoaistaa ruokia tässä mikroaaltouunissa.

11. Muista, että mikroaaltouuni kuumentaa vain astian nestemäisen sisällön, ei itse astiaa. Vaikka astian kansi ei tuntuisi kuumalta, kun otat sen mikroaaltouunista, astian sisällä oleva neste/ruoka vapauttaa astian kantta avattaessa saman määrän höyryä ja/tai kuumuutta kuin perinteisessä ruuanvalmistuksessa.
12. Tarkista aina ruuan lämpötila etenkin, jos kuumennat tai kypsennät ruokaa/ nestettä vauvalle. Älä koskaan nauti ruokaa/ nestettä heti uunista ottamisen jälkeen, vaan anna sen seistä muutaman minuutin ajan ja sekoita ruoka/neste, jotta lämpö jakautuu tasaisesti.
13. Jos ruoka sisältää rasvan ja veden sekoitusta, esimerkiksi lihalientä, anna sen seistä uunissa 30 - 60 sekunnin ajan sen jälkeen, kun uuni on kytketty pois päältä. Sekoitus tasaantuu, ja ruoka/neste ei kupli, kun siihen työnnetään lusikka tai lisätään lihaliemikuutio.
14. Muista kuumentaa/ kypsennä ruokia/ nesteitä, että jotkut ruuat, esimerkiksi hillo ja jauheliha, kuumenevat erittäin nopeasti. Kun kuumennat tai kypsennät runsaasti rasvaa tai sokeria sisältäviä ruokia, älä käytä muoviastioita.
15. Keittoastiat voivat kuumentua, koska niihin siirtyy lämpöä kuumennetusta ruuasta. Näin voi käydä erityisesti silloin, kun keittoastian yläosa ja kädensijat on peitetty muovikelmulla. Voit tarvita astian käsittelyyn pannulappuja.
16. Tulipaloriskin estäminen uunissa:
 - a) Älä kuumenna ruokia liikaa. Valvo mikroaaltouunin tarkasti, jos uuniin on ruuanvalmistuksen helpottamiseksi pantu paperia, muovia tai muita tulenarkoja materiaaleja.
 - b) Poista pussinsulkija, ennen kuin panet pussin uuniin.
 - c) Jos uunissa olevat materiaalit syttyvät palamaan, pidä uunin luukku suljettuna, kytke uuni pois päältä tai katkaise virta sulakkeesta tai virrankatkaisijasta.

OHJAUSPANEELI

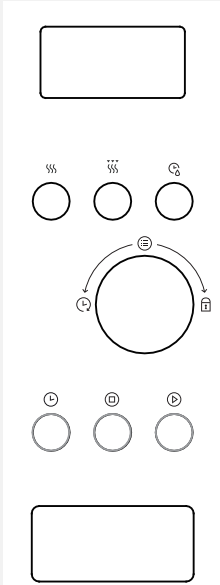

NÄYTTÖ

☄ Mikroaallot

☄ Grilli

🕒 Sulatus painon mukaan/Sulatus ajan mukaan

TOIMINTOSÄÄTIMET

🕒 Keittiöajastin

⊖ Pysäytä/nollaa

▶ Käynnistys /+30 s / vahvista

🕒 Aika

⊖ Automaattiatteria

🔒 Lapsilukkosymboli

PAINIKE LUUKUN AVAAMISEKSI

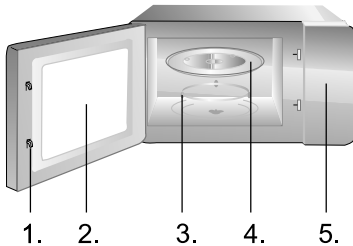

1. Luukun turvalukitusjärjestelmä
2. Unin ikkuna
3. Rullarengas
4. Lasilautanen
5. Ohjauspaneeli

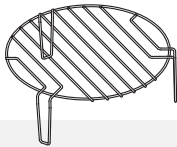

Grilliteline

(vain grilli- tai yhdistelmätoiminnon kanssa käytettäväksi, asetettava lasilautasen päälle)

- a. Älä milloinkaan aseta lasilautasta ylösalaisin Lasilautasen liikettä ei saa milloinkaan jumiuttaa.
- b. Sekä lasilautasta että pyörivää rengasta on aina käytettävä kypsennyksen aikana.
- c. Ruoka ja ruokaa sisältävät astiat on aina asetettava lasilautasen päälle kypsennyksen ajaksi.
- d. Jos lasilautanen tai pyörivän lautasen rengas vaurioituu tai rikkoutuu, ota yhteyttä lähimpään valtuutettuun huoltokeskukseesi.

1. Kellonajan asettaminen

Kun mikroaaltouuni liitetään virtaverkkoon, uunin näytöllä näkyy "0:00", laite antaa yhden äänimerkin.

- 1) Paina "Keittiöajastinta" kaksi kertaa, tunnit alkavat vilkkua;
- 2) Käännä toimintosäädintä tuntien asettamiseksi, syötetyn ajan on oltava 0-23.
- 3) Paina "Keittiöajastinta", minuutit alkavat vilkkua.
- 4) Käännä "toimintosäädintä" minuuttien asettamiseksi, syötetyn ajan on oltava 0-59.
- 5) Paina "Keittiöajastinta" kelloasetusten päättämiseksi. ":" vilkkuu.

Huomaa:

- 1) Jos kellonaikaa ei ole asetettu, se ei toimi vaikka virta kytketään päälle.
- 2) Jos uunille ei tehdä mitään toimenpiteitä kellonajan asettamisen aikana 1 minuuttiin, se siirtyy automaattisesti takaisin alkuperäiseen tilaan.

MIKROAALTOUUNIKYPSEN NYS

2. Mikroaaltokypsennys

- 1) Paina painiketta "Mikroaallot" kerran, näyttöön ilmestyy "P100".
 - 2) Paina painiketta "Mikroaallot" useamman kerran tai käännä "toimintosäädintä" mikroaaltotehon valitsemiseksi, näytölle ilmestyvät peräkkäin symbolit "P100", "P80", "P50", "P30", "P10".
 - 3) Paina "Vahvista" vahvistaaksesi valinnan.
 - 4) Käännä "toimintosäädintä" kypsennysajan asettamiseksi. (Aika-asetuksen tulee olla välillä 0:05- 95:00.)
 - 5) Paina "Käynnistys" kypsennyksen aloittamiseksi.
- Mikroaaltojen tehotalukko

Mikroaaltoteho	100%	80%	50%	30%	10%
Näyttö	P100	P80	P50	P30	P10

MIKROAALLOT GRILLI

3. Grilli- tai yhdistelmäkypsennys

Paina "Grilli/yhdistelmä". LED-näyttöön ilmestyy "G". Paina "Grilli/yhdistelmä" ajan asettamiseksi tai käännä valitsinta "toimintosäädintä" haluamasi tehon valitsemiseksi, näkyviin tulee "G", "C-1" tai "C-2" joka painalluksella. Paina tämän jälkeen "Käynnistys /+30 s / vahvista" vahvistaaksesi valintasi ja käännä valitsinta "toimintosäädintä" kypsennysajan asettamiseksi väliille 0:05 - 95:00. Paina uudelleen "Käynnistys/+30 s / vahvista" kypsennyksen käynnistämiseksi.

Esimerkki: Jos haluat käyttää 55 % mikroaaltotehoa ja 45 % grillaustehoa (C-1) 10 minuuttia kestävässä kypsennyksessä, suorita seuraavat toimenpiteet.

1. Paina kerran "Grilli/yhdistelmä". LED-näyttöön ilmestyy "G".
2. Paina vielä kerran "Grilli/yhdistelmä" tai käännä valitsinta "toimintosäädintä" valitaksesi tilan Combi1 (yhdistelmä 1).
3. Paina "Käynnistys /+30 s / vahvista" vahvistaaksesi valintasi, LED näyttöön ilmestyy "C-1".
4. Käännä valitsinta "toimintosäädintä" kypsennysajan asettamiseksi, Kunnes LED näytöllä näkyy "10:00".
5. Paina "Käynnistys /+30 s / vahvista" kypsennyksen aloittamiseksi.

Grilli/yhdistelmä-ohjelmat:

Järjestys	Näyttö	Mikroaaltoteho	Grillausteho
1	G	0%	100%
2	C-1	55%	45%
3	C-2	36%	64%

Huomaa: kun puolet grillausajasta on kulunut, uuni antaa kaksi äänimerkkiä, mikä on normaalia. Parempien grillaustulosten saavuttamiseksi käännä ruoka äänimerkin kuultuasi, sulje uunin luukku ja paina "Käynnistys /+30 s / vahvista" kypsennyksen jatkamiseksi. Jos et tee mitään, kypsennys jatkuu normaalisti.

PIKAKYSENNYS

4. Pikakypsennys

1) Paina odotustilassa painiketta "+30 s" käynnistääksesi kypsennyksen 100 % tehotasolla 30 sekunniksi. Aika pitenee 30 sekunnilla joka kerta painiketta painettaessa. Maksimikypsennysaika on 95 minuuttia.

2) Paina mikroaaltokypsennyksen ja aikaan perustuvan sulatuksen aikana "+30 s" kypsennysajan lisäämiseksi.

3) Käännä odotustilassa "toimintosäädintä" vasemmalle valitaksesi kypsennysajan suoraan. Kun olet valinnut ajan, paina "Käynnistys" kypsennyksen aloittamiseksi. Mikroaaltoteho on 100 %.

Huomaa: Automaattiatieran ja painoon perustuvan sulatuksen tiloissa kypsennysaikaa ei voi nostaa painikkeella "+30 s".

SULATUS:

5. Sulatus painon perusteella

- 1) Paina "Sulatus painon mukaan", näyttöön ilmestyy "dEF1".
- 2) Käännä "toimintosäädintä" ruoan painon valitsemiseksi. Painoalue on 100 - 2 000 g.
- 3) Paina "Käynnistys" sulatuksen käynnistämiseksi.

Sulatus ajan perusteella

- 1) Paina "Sulatus ajan mukaan" kaksi kertaa, näyttöön ilmestyy "dEF2".
- 2) Käännä "toimintosäädintä" kypsennysajan asettamiseksi.
- 3) Paina "Käynnistys" sulatuksen käynnistämiseksi.

MONIVAIHEINEN KYSENNYS

6. Monivaiheinen kypsennys

Laitteeseen voidaan asetta korkeintaan kaksi vaihetta. Jos toinen vaiheista on sulatus, se on asetettava ensimmäiseksi vaiheeksi. Laite antaa kerran äänimerkin jokaisen vaiheen jälkeen, minkä jälkeen seuraava vaihe alkaa.

Huomaa: Automaattiateriaa ei voida asettaa yhdeksi monivaiheisen kypsennyksen vaiheeksi.

Esimerkki: haluat sulattaa ruokaa 5 minuuttia ja kypsentää sitä tämän jälkeen 80 % mikroaaltoteholla 7 minuutin ajan.

Vaiheet ovat seuraavat:

- 1) Paina "Sulatus ajan mukaan" kaksi kertaa, näyttöön ilmestyy "dEF2".
- 2) Käännä "toimintosäädintä" sulatusajan asettamiseksi 5 minuuttiin
- 3) Paina kerran painiketta "Mikroaallot"
- 4) Käännä "toimintosäädintä" 80 % mikroaaltotehon valitsemiseksi, kunnes näytössä näkyy "P80"
- 5) Paina "Vahvista" vahvistaaksesi valinnan.
- 6) Käännä "toimintosäädintä" kypsennysajan asettamiseksi 7 minuuttiin
- 7) Paina "Käynnistys" kypsennyksen aloittamiseksi.

KEITTIÖAJASTIN

7. Keittiöajastin

- 1) Paina painiketta "Keittiöajastin", LED-näyttöön ilmestyy 00:00
- 2) Käännä "toimintosäädintä" ajastimen ajan syöttämiseksi. Kypsennyksen maksimiaika on 95 minuuttia.
- 3) Paina painiketta " Käynnistys " asetuksen vahvistamiseksi.
- 4) Kunn valittu aika on saavutettu, laite antaa 5 äänimerkkiä. Jos kello on asetettu (24 tunnin järjestelmä), LED-näytössä näkyy kulloinenkin aika.

Huomaa: Keittiöajastimen aika ei ole sama kuin 24 tunnin järjestelmän. Keittiöajastin on ajastin.

AUTOMAATTIATERIA

8. Automaattiateria

- 1) Käännä odotustilassa "toimintosäädintä" oikealle valitaksesi aterian vaihtoehtoista "A-1" - "A-8";
- 2) Paina "Vahvista" vahvistaaksesi valitsemasi aterian;
- 3) Käännä "toimintosäädintä" ruoan painon valitsemiseksi;
- 4) Paina "Käynnistys" kypsennyksen aloittamiseksi;
- 5) Kun kypsennysaika on kulunut, laite antaa viisi äänimerkkiä.

Valikko	Paino	Näyttö
A-1	200 g	200
Pizza	400 g	400
A-2	250 g	250
Liha	350 g	350
	450 g	450
A-3	200 g	200
Vihannekset	300 g	300
	400 g	400
A-4	50 (veden kanssa 450 g)	50
Pasta	100 (veden kanssa 800 g)	100
A-5	200 g	200
Perunat	400 g	400
	600 g	600
A-6	250 g	250
Kala	350 g	350
	450 g	450
A-7	1 kuppi (120 ml)	1
Juomat	2 kuppia (240 ml)	2
	3 kuppia (360 ml)	3
A-8	50 g	50
Popcorn	100 g	100

9. Lapsilukkotoiminto

Lukitseminen: Paina odotustilassa painiketta "Pysäytä/nollaa" 3 sekunnin ajan, laite antaa pitkän äänimerkin ("piippaus"), joka ilmaisee lapsilukon aktivoitumisen. Näyttöön ilmestyy lukkosymboli.
Lukituksen peruuttaminen: Paina lukitussa tilassa painiketta "Pysäytä/nollaa" 3 sekunnin ajan, laite antaa pitkän äänimerkin ("piippaus"), joka ilmaisee lapsilukon avautumisen.

10. Kyselytoiminto

- 1) Paina mikroaaltokypsennystilassa painiketta "Mikroaallot" ja kulloinenkin teho näytetään 2-3 sekunnin ajan.
- 2) Paina kypsennystilassa painiketta "Aika" saadaksesi näkyviin todellisen ajan. Se näytetään 2-3 sekunnin ajan.

13. Ominaisuuksia

- (1) Jos luukku avataan kypsennyksen aikana, on painettava painiketta "Käynnistys" kypsennyksen jatkamiseksi;
- (2) Kun kypsennysohjelma on asetettu ja painiketta "▷" ei paineta 1 minuuttiin. Nykyinen aika tulee näkyviin. Asetus peruutetaan.
- (3) Laite antaa viisi äänimerkkiä muistuttaakseen sinua siitä, että kypsennys on päättynyt.

1. Kytke uuni pois päältä ja irrota pistoke pistorasiasta ennen uunin puhdistamista.
2. Pidä uunin sisäosat puhtaina. Jos uunin seinämiin roiskuu ruokaa, pyyhi ne pois kostealla liinalla. Kovien tai hankaavien puhdistusaineiden käyttö ei ole suositeltavaa.
3. Puhdista uunin ulkopinnat kostealla liinalla. Suojellaksesi uunin sisällä olevia osia huolehdi, ettei uunin ilmanvaihtoaukkoihin pääse vettä.
4. Älä kastele ohjauspaneelia. Puhdista se pehmeällä, kostealla liinalla. Älä puhdista ohjauspaneelia puhdistusaineilla äläkä hankaavilla tai suihkutettavilla aineilla.
5. Jos uunin luukun sisäpuolelle tai ympärille muodostuu höyryä, pyyhi se pois pehmeällä liinalla. Näin voi tapahtua, jos uunia käytetään erittäin kosteassa ympäristössä; se ei ole merkki uunin viallisesta toiminnasta.
6. Irrota silloin tällöin lasitarjotin puhdistusta varten. Pese tarjotin lämpimällä saippuavedellä tai astianpesukoneessa.
7. Pyörivä rengas ja uunin sisäpohja on puhdistettava säännöllisesti liiallisen melun välttämiseksi. Pyyhi uunin sisäpohja miedolla pesuaineella, vedellä tai ikkunanpuhdistusaineella, ja kuivaa. Pyörivän renkaan voi pestä miedolla saippuavedellä tai astianpesukoneessa. Ruuanvalmistuksessa uuniin kerääntyy höyryä, mutta se ei vaikuta millään tavoin uunin sisäpohjaan tai pyörivän renkaan pyöriin. Irrotettuasi pyörivän renkaan uunista puhdistettavaksi varmista, että asetat sen takaisin oikeaan asentoon.
8. Poista uunista hajut sekoittamalla kupillinen vettä sekä yhden sitruunan mehu ja kuori syvään, mikroaaltouunin kestävään kulhoon. Kuumenna mikroaaltouunissa viiden minuutin ajan, pyyhi huolellisesti ja kuivaa pehmeällä liinalla.

YMPÄRISTÖ

Älä hävitä laitetta normaalin kotitalousjätteen mukana sen käyttöiän päätyttyä, vaan luovuta se kierrätykseen virallisessa keräyspisteessä. Tekemällä näin autat säästämään ympäristöä.

ASENNUS

1. Varmista, että kaikki pakkausmateriaalit on poistettu uunin sisältä.
2. Tarkista pakkauksen poistamisen jälkeen, onko uunissa näkyviä vaurioita, kuten
 - väärsässä asennossa oleva luukku
 - vaurioitunut luukku
 - kolhuja tai reikiä luukun ikkunassa ja ruudussa
 - kolhuja uunin sisällä.Jos havaitset yllä mainittuja vaurioita, ÄLÄ käytä uunia.
3. Tämä mikroaaltouuni painaa 14 kg, ja se pitää sijoittaa vaakasuoralle pinnalle, joka kestää uunin painon.
4. Uunia ei saa sijoittaa korkean lämpötilan tai höyryn lähelle.
5. ÄLÄ sijoita mitään uunin päälle.
6. ÄLÄ irrota pyörivän alustan akselia.
7. Kuten kaikkien laitteiden myös mikroaaltouunin käyttöä on valvottava tarkasti, jos käyttäjänä on lapsi.
8. Pistorasian on oltava helposti käsillä, jotta laite voidaan kytkeä irti vaaratilanteessa. Uuni voidaan kytkeä irti verkkovirrasta myös kiinteään johdotukseen ohjeiden mukaan asennetun kytkimen avulla. Kytke laite maadoitettuun seinäpistorasiaan AC (230V/50Hz).
VAARA! HUOLEHDI, ETTÄ KOTISI PISTORASIAST OVAT MAADOITETTUJA. Valmistaja ei vastaa seurauksista, jos tämä turvatoimenpide laiminlyödään.
9. Tämä uunin käyttö edellyttää liitäntään 1,2 KVA, joten asennettaessa on suositeltavaa pyytää apua ammattilaiselta.

VAROITUS: Tätä uunia suojaa laitteen sisällä oleva 250 V, 10 A sulake.

TEKNISET TIEDOT

Virrankulutus	230V-50Hz, 1050W
Teho	700W
Grillikuumennin.....	1000W
Käyttötaajuus.....	2450MHz
Ulkomitat.....	595mm(L) x 384mm(K) x 320mm(S)
Uunin vetoisuus.....	17 litraa
Paino ilman pakkausta.....	Noin 14 kg
Äänitaso.....	Lc (IEC) < 58 dB (A)



Tämä laite on merkitty eurooppalaisen, hävitettäviä sähkö- ja elektroniikkalaitteita koskevan 2002/96/EC-direktiivin mukaisesti.

Nämä ohjeet noudattavat yleiseurooppalaista sopimusta, joka koskee hävitettävien sähkö- ja elektroniikkalaitteiden palautusta ja kierrätystä.

RADIOHÄIRINTÄ

Mikroaaltouuni voi aiheuttaa häiriötä radion, television tai vastaavan laitteen toiminnassa. Jos häiriötä ilmenee, se voidaan poistaa tai sitä voidaan vähentää seuraavilla toimenpiteillä:

- Puhdista uunin luukun ja tiivisteiden pinnat.
- Sijoita radio, televisio tms. mahdollisimman kauas mikroaaltouunista.
- Käytä radiossa, televisiossa jne. oikein asennettua antennia varmistaaksesi signaalin riittävän voimakkaan vastaanoton.

VARAAMME OIKEUDEN TEHDÄ MUUTOKSIA, JOTKA EIVÄT VAIKUTA LAITTEEN TOIMINTAAN.

KAAPPI, JOHON LAITE UPOTETAAN

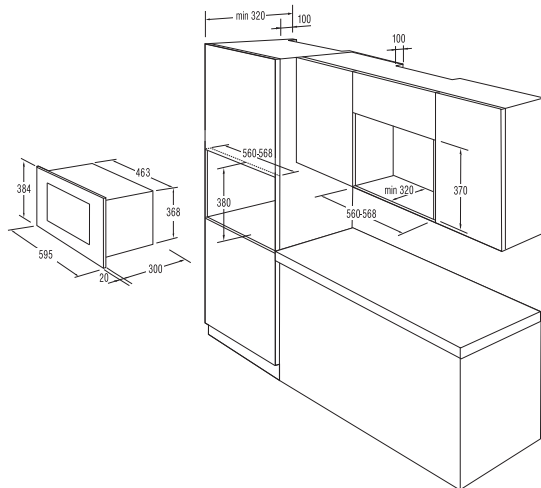

UUNIN ASENNUS

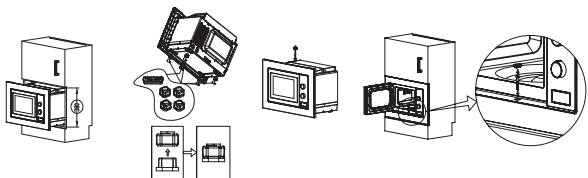
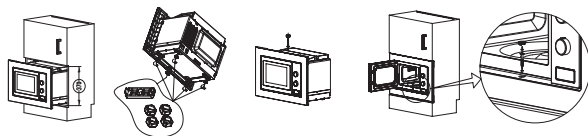

1. Jos uuni ei toimi lainkaan, näyttö ei näy tai häviää näkyvistä:
 - a) Varmista, että uuni on kytketty kunnolla virtalähteeseen. Jos näin ei ole, irrota pistoke pistorasiasta, odota 10 sekuntia, ja työnnä pistoke kunnolla takaisin pistorasiaan.
 - b) Tarkista, onko sulake palanut tai päävirtakatkaisin sammunut. Jos ne toimivat normaalisti, kokeile virtalähteen toimivuutta toisella laitteella.
2. Jos mikroaaltokuumennus ei toimi:
 - a) Tarkista, onko ajastin säädetty päälle.
 - b) Varmista, että luukku on suljettu kunnolla siten, että turvalukitus on lukkiutunut. Muussa tapauksessa uuniin ei virtaa mikroaaltoenergiaa.

**JOS MIKÄÄN YLLÄOLEVISTA OHJEISTA EI
ATKAISE ONGELMAA, OTA YHTEYTTÄ LÄHIMPÄÄN
VALTUUTETTUUN HUOLTOLIIKKEESEEN.**

TAKUU JA HUOLTO

Jos tarvitset tietoja, tai jos sinulla on ongelma, ota yhteyttä maassasi sijaitsevaan asiakaspalvelukeskukseen (löydät sen puhelinnumeron maailmanlaajuisesta takuulehtisestä). Jos maassasi ei ole asiakaspalvelukeskusta, käy paikallisen kauppiasi luona tai ota yhteyttä kotitalouslaitteiden huoltoosastoon.

VAIN HENKILÖKOHTAISEEN KÄYTTÖÖN!

TOIVOTTAA MUKAVIA HETKIÄ LAITTEESI SEURASSA



KÄRA KUND,

Vi vill tacka dig för ditt köp. Vi är förvissade om att du snart kommer att bli övertygad om att du kan lita på våra produkter fullt ut. För att underlätta användningen av apparaten bifogas en utförlig bruksanvisning.

Bruksanvisningen hjälper dig att sätta dig in i din nya apparat. Läs noga igenom den innan du börjar använda apparaten.

Kontrollera alltid att apparaten är oskadd när den levereras till dig. Om du skulle upptäcka en transportskada, kontakta din säljrepresentant eller den lokala butik som levererade produkten. Du hittar telefonnumret på kvittot eller fraktsedeln. Vi önskar dig god förnöjelse med din nya hushållsapparat.



Produkten är avsedd för uppvärmning av mat och dryck med elektromagnetisk strålning, mikrovågor.

**INSTRUKTSIOONID
KASUTAMISEKS**

Kasutaja jaoks on välja töötatud kasutusjuhendid, mis kirjeldavad seadet ning selle kasutamist. Need juhendid on mõeldud erinevate aparaatide jaoks, seega võite siit leida ka niisuguste funktsioonide kirjeldusi, mida konkreetselt teie seadmel ei pruugi olla.



Rör aldrig vid ytorna på uppvärmnings- eller tillagningsapparater. De blir varma under drift. Håll barn på ett säkert avstånd. Det finns risk för brännskada!



Mikrovågsenergi och högspänning!
Avlägsna inte kåpan.

WARNING! Den här produkten och dess åtkomliga delar blir varma under användningen. Ingen får vidröra värmeelementen. Barn under 8 år ska hållas på behörigt avstånd eller stå underständig uppsikt. Den här produkten kan användas av barn från 8 år och uppåt samt av personer med nedsatt fysisk, sensorisk eller mental förmåga eller bristande erfarenhet och kunskaper om de har övervakats eller instruerats rörande säkert bruk av produkten och förstår de risker som detta bruk medför. Håll barnen under uppsyn så att de inte leker med apparaten. Rengöring och användarunderhåll får inte utföras av barn såvida de inte är minst 8 år och övervakas under aktiviteten.

- **WARNING:** När produkten används i kombinationsläget, bör barn inte handha ugnen utan vuxen övervakning p g a de höga temperaturer som uppkommer. (gäller enbart modellen med inbyggd grill).
- **WARNING:** Om luckan eller luckans tätning har skadats får den inte användas förrän den har reparerats av tekniskt kunnig personal.

- **WARNING:** Det kan medföra fara för icke auktoriserad person att utföra service eller reparation där ytterhöljet avlägsnas.
- **WARNING:** Vätskor eller annan mat får inte värmas i slutna behållare eftersom detta medför risk för explosion.
- Ta inte bort »fötterna« på ugnen då detta blockerar lufttillförseln underifrån. Blockera inte heller andra ventilationshål.
- Använd enbart hushållsredskap avsedda för mikrovågsugn.
- Ha god uppsikt över ugnen när matvaror tillredes i behållare av plast eller papper p.g.a. risken för antändning.
- Om rök iakttas, stäng av ugnen eller dra ur kontakten. Håll ugnsluckan stängd för att kväva eventuella lågor.
- Uppvärmning av drycker i mikrovågsugnen kan resultera i att vätskan kokar över när den tas ut ur ugnen. Var därför försiktig när du hanterar behållaren.
- Innehållet i nappflaskor eller glasburkar med barnmat skall röras om och temperaturen kontrolleras innan innehållet serveras för undvikande av brännskador.
- Undvik att tillaga hela ägg i mikrovågsugnen, även hårdkokta, eftersom de kan explodera, även efter själva uppvärmningen.
- Håll ugnen och dess tätningslister rena och fria från matrester. Använd en mjuk trasa och ett mildt diskmedel upplöst i varmvatten. Eftertorka med en mjuk trasa.
- Om inte ugnen hålls ren kan detta leda till skador på ytskikten som kan påverka ugnens effekt och till och med eventuellt medföra riskfyllda situationer.

- Om elkabeln är skadad, skall den bytas ut av tillverkaren, dennes serviceagent eller av annan auktoriserad fackman då annars risk för skada föreligger.
- Låt inte sladden hänga över kanten av bordet eller arbetsbänken.
- Byt aldrig själv glödlampan i ugnen. Den måste alltid bytas av Service.
- Försök inte att byta ugnslampan själv, och låt inte heller någon som inte är auktoriserad av Service göra det. Om ugnslampan går sönder, ska du kontakta din återförsäljare eller.
- **WARNING!** Använd inte ugnrensmedel från handeln, ångtvätt, sträva rengöringsprodukter med slipverkan, något som innehåller natriumhydroxid eller skursvampar på någon del av mikrovågsugnen. Rengör ugnen regelbundet och ta bort eventuella matrester.

Här nedan följer några råd och föreskrifter som tillförsäkrar en optimal användning av mikrovågsugnen och gör att ugnen håller längre:

1. Ugnen får ej användas utan den roterande glastallriken. Sörj för att denna är placerad på ett korrekt sätt med sina tillhörande delar och att de alltid sitter på plats när ugnen skall användas
2. Använd ej ugnen till annat än tillredning av matvaror. Ugnen får ej användas för att torka kläder, torka papper eller andra icke ätbara varor. Ugnen får ej heller användas i samband med sterilisering.
3. Sätt aldrig på mikrovågsugnen då den är tom, eftersom detta kan skada den.
4. Använd aldrig ugnen för förvaring av något slag (tidningar, kokböcker, köksutensilier osv.).
5. Undvik att tillaga matvaror med hinnor, som t.ex. äggulor, fågellever osv. utan att först ha prickat hål på dessa med en gaffel.
6. Undvik att placera främmande föremål mellan ugnens front och ugnsluckan då detta kan medföra att mikrovågor läcker ut.
7. Undvik att ta bort några delar av ugnen (fötter, kopplingar, skruvar mm).
8. Tillred aldrig matvaror direkt på den roterande glastallriken. Använd alltid för mikrovågsugn avsedda kärl.

OBS! ANVÄND ALDRIG NÅGOT AV FÖLJANDE I UGNEN

- Använd aldrig metalkärl eller redskap med metallhandtag i ugnen.
 - Använd aldrig redskap med metalldekorationer eller liknande.
 - Använd inte ståltråd i papper (ståltrådsclips) vid förslutning av plastpåsar vid uppvärmning.
 - Använd aldrig fat, skålar, koppar mm av melamin. Melaminet kan spricka och det kan också ge sämre effekt på uppvärmningen.
 - Använd inte Centura Tableware. Glasyren klarar inte mikrovågorna. Använd inte heller Corelle Livingware.
 - Tillaga inte mat i förslutna kärl, som t ex flaskor med snäpplock, eftersom de kan explodera.
 - Använd inte konventionella kött- eller godistermometrar. Använd i stället någon av de mikrovågstermometrar som finns på marknaden.
9. Mikrovågsredskap ska alltid användas utifrån tillverkarens rekommendationer.
 10. Värm aldrig frityrolja eller frityrfett i mikrovågsugnen.

11. Uppmärksamma också att en mikrovågsugn bara värmer vätskan i en behållare istället för behållaren. Därför, även om behållarens lock inte är varmt, kan innehållet spruta ut ånga och/eller matdelar om locket tas av på samma sätt som efter traditionell uppvärmning.
12. Kontrollera alltid själv temperaturen vid tillagning av barnmat. Vi rekommenderar också att aldrig äta maten eller dricka drycken direkt efter uppvärmningen. Låt alltid maten svalna något, rör gärna om för att fördela värmen jämnt.
13. Rätter som innehåller vatten blandat med fett, t ex buljong, bör stå kvar i ugnen 30-60 sekunder efter uppvärmningen. Detta för att ge blandningen möjlighet att svalna och förhindra uppkok då en sked sticks ner i blandningen eller buljong tillsätts.
14. Vid tillagning av vissa rätter ska man komma ihåg att vissa rätter värms upp väldigt snabbt, t ex puddingar, sylt och stuvningar. Vid tillagning av mat med hög fett- eller sockerhalt bör inte plastbehållare användas.
15. Köksredskap kan hettas upp av värmen från maten. Detta speciellt då plast har täckt över lock och handtag på redskapet. Använd grytlappar i sådana fall.
16. Undvik brandrisk i ugnen genom att:
 - a) Se till att inte tillaga maten för lång tid. Kontrollera ugnen om papper, plast eller liknande material använts för att täcka över maten under tillagningen.
 - b) Avlägsna ståltrådsclips från påsar innan de placeras i ugnen för uppvärmning.
 - c) Om material i ugnen skulle antändas, låt luckan vara stängd, stäng av ugnen genom att ta ur kontakten eller säkringen.

KONTROLLPANEL

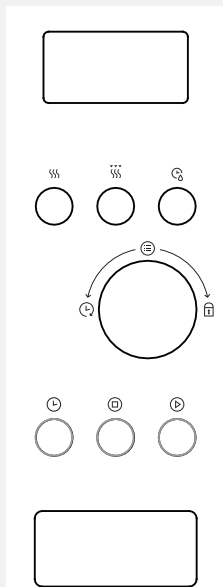

DISPLAY

- ☄ Mikrovågs
- ☄ Grillfunktion
- 🕒 Viktupptining/Tidupptining

VRED

- ⏪ Kökstimer
- ⏹ Stopp/rensa)
- ▶ Start /+30 s/bekräfta
- 🕒 Tid
- ☰ Auto-meny
- 🔒 Barnlåssymbol

KNAPP FÖR DÖRRÖPPNING

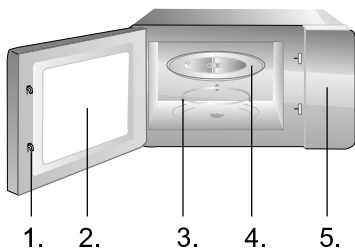

1. Säkerhetslås för lucka
2. Luckfönster
3. Roterande ring
4. Glastallrik
5. Kontrollpanel

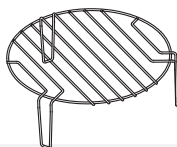

Grillgaller
(Ska endast användas för grill- eller kombinationsfunktion och placeras på glasbricka)

- a. Placera aldrig glastallriken upp och ner. Glastallriken får aldrig blockeras.
- b. Både glastallriken och den roterande ringen måste alltid användas vid tillagning.
- c. Mat och kärl med mat i måste alltid placeras på glastallriken vid tillagning.
- d. Om glastallriken eller den roterande ringen skadas eller går sönder, kontakta ditt närmaste auktoriserade servicecenter.

KLOCKA

1. Klockinställning

När mikrovågsugnen är strömsatt kommer ugnen visa "0:00" och summern ljuder en gång.

- 1) Tryck två gånger på "Kökstimern" och timsiffrorna blinkar.
- 2) Vrid på vredet för att justera timsiffrorna, tiden ska vara inom 0–23.
- 3) Tryck på "Kökstimern", och minutsiffrorna blinkar.
- 4) Vrid på vredet för att justera minutsiffrorna. Tiden ska vara inom 0–59.
- 5) Tryck på "Kökstimern" för att avsluta klockinställningen. ":" blinkar.

Obs!

- 1) Om klockan inte ställs in kan mikrovågsugnen inte startas.
- 2) Om ingen åtgärd görs inom en minut under klockinställningen kommer ugnen återgå till föregående status automatiskt.

MIKROVÅGSTILLAGNING

2. Mikrovågstillagning

- 1) Tryck på "Mikroknappen" en gång och "P100" visas.
- 2) Tryck på "Mikroknappen" upprepade gånger eller vrid på vredet för att välja mikrovågseffekten "P100", "P80", "P50", "P30", "P10", som visas i tur och ordning.
- 3) Tryck på "Bekräfta" för att bekräfta.
- 4) Vrid på vredet för att justera tillagningstiden.
(Tidsinställningen måste vara 0:05–95:00.)
- 5) Tryck på "Start" för att starta tillagningen.

Tabell för mikrovågseffekt

Mikrovågseffekt	100%	80%	50%	30%	10%
Display	P100	P80	P50	P30	P10

MIKROVÅGS GRILLFUNKTION

3. Grill eller kombinationstillagning

Tryck på "Grill/Combi". "G" visas. Tryck på "Grill/Combi" för tidsinställning eller vrid "000" för att välja önskad effekt, och "G", "C-1" eller "C-2" visas för varje tryckning. Tryck sedan på "Start/+30sec/Confirm" för att bekräfta, och vrid "000" för att ställa in tillagningstiden från 0:05 till 95:00. Tryck på "Start/+30sec/Confirm" igen för att starta tillagningen.

Exempel: Om du vill använda 55 % mikrovågseffekt och 45 % grilleffekt (C-1) för tillagning i 10 minuter, kan du använda ugnen enligt stegen nedan.

1. Tryck på "Grill/Combi" en gång. "G" visas.
2. Tryck på "Grill/Combi" igen och vrid "000" för att välja läge Combi1.
3. Tryck på "Start/+30sec/Confirm" för att bekräfta och "C-1" visas.
4. Vrid "000" för att justera tillagningstiden tills "10:00" visas.
5. Tryck på "Start/+30sec/Confirm" för att starta tillagningen.

Grill/Combi-program:

Ordning	Display	Mikrovågseffekt	Grilleffekt
1	G	0%	100%
2	C-1	55%	45%
3	C-2	36%	64%

Obs! En ljudsignal ljuder två gånger efter halva grilltiden, och detta är normalt.

För att få bättre effekt med grillning av mat ska du vända på maten, stänga luckan och sedan trycka på "Start/+30sec/Confirm" för att fortsätta tillagningen. Om du inte gör något fortsätter ugnen med tillagningen.

SNABBTILLAGNING

4. Snabbtillagning

1) I vänteläget trycker du på knappen "+30 s" för att tillaga med 100 % effektnivå i 30 sekunder. Varje gång du trycker på samma knapp ökas tiden med 30 sekunder. Maximal tillagningstid är 95 minuter.

2) Under mikrovågstillagning och tidupptining trycker du på "+30 s" för att öka tillagningstiden.

3) I vänteläget vrider du på vredet mot vänster för att välja tillagningstiden direkt. När du har valt tiden trycker du på "Start" för att påbörja tillagningen. Mikrovågseffekten är 100 %.

Obs! I lägena auto-meny och viktupptining ökar inte tillagningstiden om du trycker på "+30 s".

UPPTINING

5. Upptining efter vikt

1) Tryck på "Viktupptining", och skärmen visar "dEF1".

2) Vrid på vredet för att välja livsmedlets vikt. Viktintervallet är 100–2 000 g.

3) Tryck på "Start" för att starta upptiningen.

Upptining på tid

1) Tryck två gånger på "Tidsupptining", och skärmen visar "dEF2".

2) Vrid på vredet för att välja tillagningstiden.

3) Tryck på "Start" för att starta upptiningen.

TILLAGNING I FLERA STEG

6. Tillagning i flera steg

Högst två steg kan ställas in. Om det ena steget är upptining ska det vara det första steget. Summern ljuder en gång och nästa steg påbörjas.

Obs! Auto-meny kan inte ställas in som ett av flera steg.

Exempel: Om du vill tina upp maten i 5 minuter och sedan tillaga med 80 % mikrovågseffekt i 7 minuter.

Stegen är följande:

1) Tryck två gånger på "Tidsupptining", och skärmen visar "dEF2".

2) Vrid på vredet för att ställa in upptiningstiden på 5 minuter

3) Tryck på "Mikroknappen" en gång

4) Vrid på vredet för att välja 80 % mikrovågseffekt tills "P80" visas.

5) Tryck på "Bekräfta" för att bekräfta

6) Vrid på vredet för att ställa in tillagningstiden på 7 minuter

7) Tryck på "Start" för att starta tillagningen.

KÖKSTIMER

7. Kökstimer

- 1) Tryck på "Köktimern", och displayen visar 00:00.
- 2) Vrid på vredet för att ange timertiden. Max. tillagningstid är 95 minuter.
- 3) Tryck på "Start" för att bekräfta.
- 4) När den inställda tiden har nåtts, ljuder summern 5 gånger. Om klockan har ställts in (24-timmarssystem) kommer displayen visa aktuell tid.

Obs! Köktimern följer inte 24-timmarssystemet. Köktimern är en timer.

AUTO-MENY

8. Auto-meny

- 1) I vänteläget vrid du på vredet mot höger för att välja menyn från "A-1" till "A-8".
- 2) Tryck på "Bekräfta" för att bekräfta menyn du har valt.
- 3) Vrid på vredet för att välja livsmedlets vikt.
- 4) Tryck på "Start" för att starta tillagningen.
- 5) När tillagningen är klar ljuder summern fem gånger.

Meny	Vikt	Display
A-1 Pizza	200 g	200
	400 g	400
A-2 Kött	250 g	250
	350 g	350
	450 g	450
A-3 Grönsaker	200 g	200
	300 g	300
	400 g	400
A-4 Pasta	50 (med vatten 450 g)	50
	100 (med vatten 800 g)	100
A-5 Potatis	200 g	200
	400 g	400
	600 g	600
A-6 Fisk	250 g	250
	350 g	350
	450 g	450
A-7 Dryck	1 kopp (120 ml)	1
	2 koppar (240 ml)	2
	3 koppar (360 ml)	3
A-8 Popcorn	50 g	50
	100 g	100

9 Låsfunktion för barn

Lås: I vänteläget trycker du på "Stopp/rensa" i 3 sekunder, och ett långt pip hörs som anger att barnlåset har aktiverats. Skärmen visar låsindikatorn.

Avbryt låsningen: I låst läge trycker du på "Stopp/rensa" i 3 sekunder, och ett långt pip hörs som anger att låset har frigjorts.

10. Upplysningsfunktion

1) Vid mikrovågstillagning trycker du på "Mikroknappen" och den aktuella effekten visas i 2–3 sekunder.

2) Vid tillagningsläge trycker du på "Tid" för att kontrollera den aktuella tiden. Den visas i 2–3 sekunder.

13. Specifikation

(1) Du måste trycka på knappen "Start" för att fortsätta tillagningen om dörren skulle öppnas under tillagningen.

(2) När tillagningsprogrammet har ställts in och "▶" inte har tryckts in inom 1 minut kommer den aktuella tiden visas. Inställningen avbryts.

(3) Summern ljuder fem gånger för att påminna dig när tillagningen är klar.

1. Stäng av ugnen och ta ur kontakten ur väggen före rengöring.
2. Håll insidan av ugnen ren. Om mat eller dycks stänker eller spills ut torkas insidan av med en fuktig mjuk trasa och ett mildt diskmedel upplöst i varmvatten. Eftertorka med en mjuk trasa.
3. Utsidan torkas också ren med en fuktig trasa. Se till så att vätska inte kommer in i ventilationsöppningarna
4. Se till att Kontrollpanelen hålls torr. Torka med en trasa lätt fuktad med vatten, använd inga rengöringsmedel på kontrollpanelen.
5. Om ånga kondenseras inuti eller omkring luckans utsida, torka bort det med en mjuk trasa. Kondenserad ånga uppkommer vid hög luftfuktighet och är på intet sätt indikation på någon felaktighet.
6. Då och då kräver den roterande glastallriken ordentlig rengöring. Diska den som handdisk eller i diskmaskin.
7. Fotringen till glastallriken och ugnsbotten behöver då och då rengöras för att undvika oljud. Använd en mjuk trasa och ett mildt diskmedel upplöst i varmvatten. Eftertorka med en mjuk trasa. Diska glastallrikens fot som glastallriken, handdisk eller i diskmaskin. När fotringen till glastallriken tagits bort för rengöring och sedan ska återplaceras, säkerställ att den placeras i korrekt läge.
8. Eventuella dofter från ugnen kan tas bort genom att i ett glas blanda vatten med saft och skal från en citron. Kör sedan blandningen i ugnen i 5 minuter, torka rent och torrt med en mjuk trasa.

MILJÖ

Släng inte apparaten tillsammans med normalt hushållsavfall när den är uttjänt, utan lämna in den hos en offentlig återvinningscentral. Genom att göra detta hjälper du till att bevara miljön.

INSTALLATION

1. Säkerställ att allt förpackningsmaterial är avlägsnat från insidan av luckan.
2. Undersök ugnen omgående för eventuell förekomst av skador som t ex:
 - Sned lucka
 - Skadad lucka
 - Repor eller andra skador på luckfönstret, i luckan eller på displayen.
 - Repor eller skador inne i ugnen.Om några skador upptäcks, använd INTE ugnen.
3. Mikrovågsugnen väger 14 kg och ska placeras på en plan och stabil yta, stark nog att bära upp dess vikt.
4. Placera inte ugnen där den kan utsättas för höga temperaturer eller väta.
5. Placera INTE saker ovanpå ugnen.
6. Avlägsna INTE drivmekanismen till den roterande tallriken.
7. Som med de flesta elektriska produkter, se till att barn inte använder den utan övervakning.
OBS: DENNA PRODUKT MÅSTE JORDAS.
8. Eluttaget ska vara lättillgängligt så att enheten enkelt kan kopplas ur om en nödsituation skulle uppstå. I annat fall ska det vara möjligt att bryta strömmen till ugnen genom att en brytare monteras på det fasta kablaget i enlighet med föreskrifterna för elanslutningar. Anslut apparaten till AC (230V/50Hz) växelström (enfas) via ett korrekt installerat jordat uttag. VARNING! DEN HÄR APPARATEN MÅSTE JORDAS. Tillverkaren frånsäger sig allt ansvar om denna säkerhetsåtgärd inte följs.
9. Mikrovågsugnen ansluts till 1.2 KVA, rådgör med tekniskt kunnig personal vid installationen.

OBS: Ugnen är försedd med en inbyggd säkring på 250V, 10A.

TEKNISKA SPECIFIKATIONER

Strömförbrukning	230V-50Hz, 1050W
Mikrovågseffekt.....	700W
Grilleffekt.....	1000W
Mikrovågsfrekvens	2450MHz
Yttermått.....	595mm(B) x 384mm(H) x 320mm(D)
Ugnsvolym.....	17 liter
Nettovikt.....	14 kg
Ljudnivå.....	Lc (IEC) < 58 dB (A)



Denna produkt är märkt utifrån »European directive 2002/96/EC on Waste Electrical and Electronic Equipment (WEEE)«.

Dessa direktiv utgör ram för en gemensam europeisk policy om insamling och återvinning av uttjänta elektriska och elektroniska produkter.

RADIOSTÖRNINGAR

Mikrovågorna kan även störa andra radiovågor i huset, som radio, TV eller liknande. Om dylika störningar skulle uppstå, kan det i de flesta fall åtgärdas genom något av följande:

- Rengör dörren och de tätande ytorna på ugnen.
- Placera radion, TVn eller liknande så långt från mikrovågsugnen som möjligt
- Använd en korrekt installerad antenn för radion, TVn eller liknande för att ta emot så stark signal som möjligt.

VI FÖRBEHÅLLER OSS RÄTTEN ATT GÖRA
ÄNDRINGAR SOM INTE PÅVERKAR APPARATENS
FUNKTIONALITET.

INBYGGT SKÅP

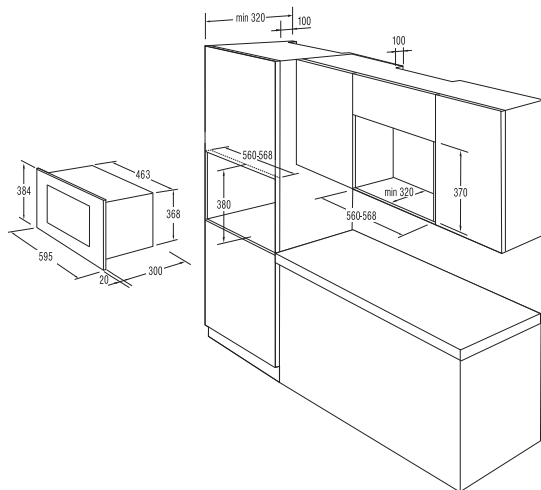

INSTALLERA UGNEN

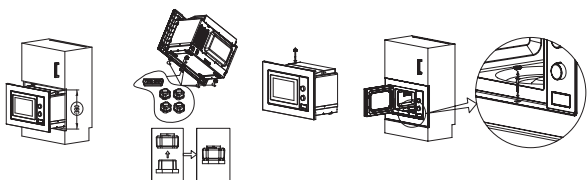
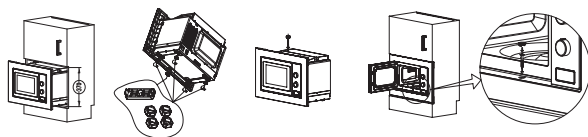

INNAN DU BEGÄR SERVICE

1. Om mikrovågsugnen inte fungerar, displayen inte tänds upp eller har slocknat:
 - a) Kontrollera att kontakten sitter ordentligt i uttaget. Om inte, dra ut kontakten, vänta 10 sekunder och sätt sedan i den igen.
 - b) Kontrollera säkringar och huvudsäkringar. Om dessa fungerar, testa eluttaget med en annan produkt.
2. Mikrovågsugnen går inte igång:
 - a) Kontrollera om timern är på.
 - b) Kontrollera att ugnsluckan är ordentligt stängd samt att säkerhetslåset är aktiverat.

**OM INTE OVANSTÅENDE LÖSER PROBLEMET,
KONTAKTA NÄRMASTE SERVICENTER.**

GARANTI & SERVICE

Om du behöver information eller har ett problem, kontakta kundcenter i ditt land (du hittar telefonnumret i det världsomfattande garantibladet). Om det inte finns ett kundcenter i ditt land, vänd dig till din lokala återförsäljare eller kontakta serviceavdelningen för lokala apparater.

Enbart för hushållsbruk!

**ÖNSKAR ER MYCKET NYTTA OCH NÖJE MED VÅR
PRODUKT**



