

gorenje

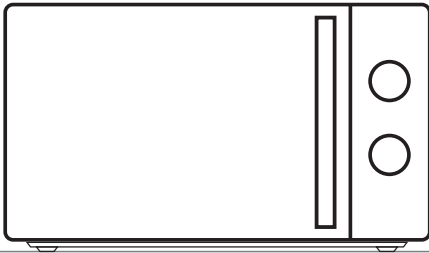

MO20E2BH

www.gorenje.com

Naudojimo instrukcija / Mikrobangų krosnelė	
LT	4
Lietošanas pamācība / Mikroviļņu krāsns	
LV	17
Kasutusjuhend / mikrolaineahi	
ET	30

GERBIAMAS KLIENTE,

nuoširdžiai dėkojame įsigijus mūsų gaminį. Mes tikime, kad greitai pastebėsite aišų įrodymą, kad jūs galite pilnai pasikliauti mūsų gaminiais. Siekiant paprastesnio įrangos naudojimo, pridėdame šią išsamią naudojimo instrukciją.

Instrukcija padės jums pažinti naują įrangą. Prieš pirmą kartą naudodami įrangą nuosekliai perskaitykite instrukciją.

Bet kokių atveju, įsitikinkite, kad jums pristatė nepažeistą įrangą. Susisiekite su pardavimų atstovų arba vietinių sandėliu, iš kurio gaminyje buvo atvežtas, jei reikia identifikuoti žalą ar transportuoti įrangą. Telefono numerį rasite ant kvito arba važtaraštyje.

Linkime jums daug malonių akimirklų su naujuoju namų apyvokos prietaisu.



Prietaisas skirtas tik buitiniam naudojimui patalpose elektromagnetine energija šildant maistą ir gėrimus.

NAUDOJIMO INSTRUKCIJA

Ši instrukcija skirta naudotojui.

Ji aprašo krosnelę ir kaip ją naudoti. Ji taip pat taikoma ir kitų modelių įrangai, todėl galite rasti kai kurių funkcijų aprašymus, kurios nėra taikomos jūsų krosnelėje.



Niekada neleiskite šildančių ar kepančių prietaisų paviršių. Veikimo metu jie įkais. Vaikus laikykite saugiu atstumu. Naudojant kyla nudegimų pavojus!



Mikrobangų energija ir aukšta įtampa! Nenuimkite dangtelio.

ISPĖJIMAS! Prietaisas ir jo pasiekiamos dalys naudojimo metu gali stipriai įkaisti. Pasirūpinkite, kad nepaliestumėte kaitinimo elementų. Neleiskite jaunesniems nei 8 metų amžiaus vaikams būti prie prietaiso, nebent nuolatos juos prižiūrite. Vaikus būtina prižiūrėti, kad jie nežaistų šiuo prietaisu.

Šį prietaisą vyresni nei 8 m. vaikai bei žmonės su sumažintomis fizinėmis, jutiminėmis bei protinėmis galimybėmis, taip pat žmonės neturintys žinių ir patirties gali naudoti tik prižiūrimi arba jei yra apmokyti saugiai naudotis prietaisu ir supranta iš to kylančius pavojus. Vaikams draudžiama žaisti šiuo prietaisu. Valymo ir techninės priežiūros darbus gali atlikti vaikai, tik prižiūrimi ir vyresni nei 8 metų.

Prietaisą ir jo laidą laikykite jaunesniems nei 8 metai vaikams nepasiekiamoje vietoje.

- **ISPĖJIMAS:** Kai prietaisas veikia kombinuotu režimu, dėl susidarancios temperatūros vaikai turėtų naudoti krosnelę tik prižiūrimi suaugusiųjų; (tik modeliui su grilio funkcija)

- **ĮSPĖJIMAS:** Jei pažeistos durų ar durų tarpinės, krosnelės negalima naudoti tol, kol ją suremontuos kompetentingas asmuo.
- **ĮSPĖJIMAS:** Bet kuriam asmeniui, išskyrus kompetentingą asmenį, pavojinga atlikti bet kokią techninę priežiūrą ar taisymą, kai reikia nuimti dangtį, apsaugantį nuo mikrobangų energijos poveikio.
- **ĮSPĖJIMAS:** Skysčių ir kitų maisto produktų negalima kaitinti sandariuose induose, nes jie gali sprogti.
- Vaikus būtina prižiūrėti, kad jie nežaistų šiuo prietaisu.
- Nenuimkite krosnelės kojelių ir neblokuokite krosnelės ortakių.
- Naudokite tik indus, tinkamus naudoti mikrobangų krosnelėse.
- Šildydami maistą plastikiniuose ar popieriniuose induose, stebėkite krosnelę dėl galimo užsidegimo.
- Jei pastebėjote dūmų, išjunkite arba atjunkite prietaisą ir užgesinkite liepsną laikydami užvertas dureles.
- Gėrimų kaitinimas mikrobangų krosnelėje gali sukelti uždelstą išsiveržimą, todėl naudojant indą reikia būti atsargiems.
- Siekiant išvengti nudegimų, prieš vartojimą maitinimo butelių ir kūdikių maisto indelių turinį reikia maišyti arba purtyti ir patikrinti temperatūrą.
- Kiaušinių su lukštu ir sveikų kietai virtų kiaušinių negalima kaitinti mikrobangų krosnelėse, nes jie gali sprogti net baigus mikrobangų krosnei šildyti.
- Valant durelių paviršius, durelių tarpinę ar krosnelės ertmę kempine arba švelnia šluoste naudokite tik švelnų, neabrazyvinį muilą arba ploviklį.

- Krosnelę reikia reguliariai valyti, o maisto nuosėdas pašalinti.
- Nepalaikant švaros krosnelėje, paviršių galima paveikti, o tai neigiamai paveiks prietaiso tarnavimo trukmei ir gali sukelti pavojingą situaciją.
- Siekiant išvengti rizikos, sugadintą maitinimo laidą turi pakeisti gamintojas savo aptarnavimo centre arba profesionalūs meistrai buitinės technikos servise.
- Neleiskite laidui persvirti per stalo ar darbastalio kraštą.
- Siekiant išvengti pavojingų situacijų, niekada nejunkite šio prietaiso prie išorinės laiko rėlės ar valdymo sistemos nuotoliu.
- Niekada nekeiskite krosnelėje viduje esančios lemputės. Jį visada turi pakeisti „Gorenje“ servisas.
- Nevalykite įrangos garų ar aukšto slėgio valytuvais, aštriais daiktais, abrazyviniais valikliais, šveitimo kempinėmis ar dėmių išėmikliais.

Siekiant užtikrinti optimalų krosnelės veikimą, kaip ir visiems prietaisams, toliau pateikiamos tam tikros taisyklės, kurių reikia laikytis, ir apsaugos priemonės, kurias reikia užtikrinti:

1. Naudojant krosnelę visuomet laikykite stiklinį dėklą, sukančias alkūnes, jungtis ir alkūnių takeļį jų vietose.
2. Nenaudokite krosnelės jokiau kitu tikslu nei maistui ruošti, pvz., džiovinant rūbus, popierių ar bet kokius kitus nevalgomus daiktus arba siekiant sterilizuoti.
3. Neįjunkite tuščios krosnelės. Tai gali sugadinti krosnelę.
4. Krosnelės ertmės nenaudokite sandėliavimo tikslais, pvz., popierius, receptų knygas ir t. t.
5. Nekepkite jokio maisto aptraukto membrana, t. y. kiaušinių trynius, bulves, vištienos kepenėles ir t. t. Prieš kepdami kelis kartus pradurkite šakute.
6. Neįstatykite jokių daiktų į angas korpuse.
7. Niekada nepašalinkite dalių iš krosnelės, tokių kaip: kojelės, jungties, varžtų ir t. t.
8. Nekepkite maisto tiesiai ant stiklinio padėklo. Prieš dedant į krosnelę, maistą padėkite į/ant kepimui tinkamo indo. **SVARBU** - NENAUDOKITE VIRTUVĖS ĮRANKIŲ MIKROBANGŲ KROSNELĖJE
 - Nenaudokite metalinių keptuvių ar indų su metalinėmis rankenomis.
 - Nenaudokite nieko su metaline apdaila.
 - Nenaudokite ant plastikinių maišelių užrišamų popieriumi uždengtų vielinių raištelėlių.
 - Nenaudokite melamino indų, nes šie turi medžiagos, kuri sutrauks mikrobangų energiją. Dėl to indai skils ar apdegs bei sulėtins kepimo greitį.
 - Nenaudokite „Centura“ stalo įrankių. Glazūra netinkama naudoti mikrobangų krosnelėje. Nenaudokite „Corelle Livingware“ puodeliu glaudžiomis rankenomis.
 - Nenaudokite tarų su užvirtinamu atidarymu, pvz. užkemšamų butelių arba sandarių aliejaus butelių, nes šie šildomi mikrobangų krosnelėje sprogs.
 - Nenaudokite įprastų mėsos ar konditerinių termometrų.
 - Yra termometrų išskirtinai pritaikytų kepat mikrobangų krosnelėje. Šiuos galima naudoti.
9. Indai pritaikyti mikrobangų krosnelėms turi būti naudojami pagal gamintojų instrukcijas.
10. Nebandykite perkepti maisto krosnelėje.
11. Atminkite, kad mikrobangos šildo tik skystį taroje, o ne pačią tarą. Todėl, net jei išėmus iš krosnelės indo dangtis nėra karštas liesti, nepamirškite, kad nuėmus dangtį viduje esantis maistas/skystis išskirs tiek pat garų ir (arba) pūslų, kaip ir gaminant konvekciniu būdu.

12. Visada patikrinkite iškepto maisto temperatūrą. Ypatingai, jei šildote ar kepatė maistą/skystį kūdikiams. Rekomenduojama niekada nevirtoti maisto/skysčio tik išėmus iš krosnelės, tačiau leisti pastovėti kelias minutes ir maišant maistą/skystį tolygiai paskirstyti temperatūrą.
13. Maistas, kuriame yra riebalų ir vandens mišinio, pvz., sultinys, išjungus krosnelę turi pastovėti dar 30–60 sekundžių. Tai daroma tam, kad mišinys nusistovėtų ir nustotų virti prieš įdedant šaukštą į maistą/skystį arba įdedant sultinio kubelį.
14. Ruošdami/gamindami maistą/skystį atsiminkite, kad yra tam tikrų maisto produktų, pvz., kalėdiniai pudingai, uogienė ir faršas, kurie labai greitai įkaista. Nepalikite plastikinių tarų, kai šildot ar kepat daug riebalų ar cukraus turintį maistą.
15. Kepamas indas gali įkaisti dėl iš šildyto maisto skleidžiamos šilumos. Tai ypač gali būti, jei plastikinė plėvelė uždengia indo viršų ir rankenas. Perkeliant indą gali reikėti virtuvinių pirštinių.
16. Siekiant sumažinti gaisro riziką krosnelės ertmėje:
 - a) Neperkepkite maisto. Atidžiai stebėkite mikrobangų krosnelę, jei kepat įdedamas popierius, plastikas ar kita degi medžiaga.
 - b) Prieš įdėdami maišelį į krosnelę nuimkite vielines susukamas juosteles.
 - c) Jei krosnelėje medžiaga užsidega, laikykite dureles užvertas, išjunkite krosnelę jungikliu sienoje arba išjunkite el. tiekimą saugiklių ar srovės kirtiklio spintelėje.

VALDYMO SKYDELIS

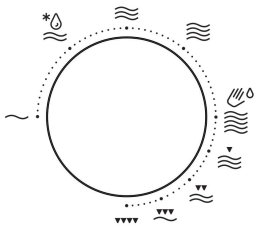

1 - Keppimo galios valdymo rankenėlė

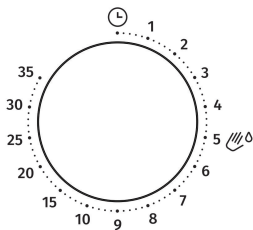

2 - Laikmačio rankenėlė (0-35 minučių)

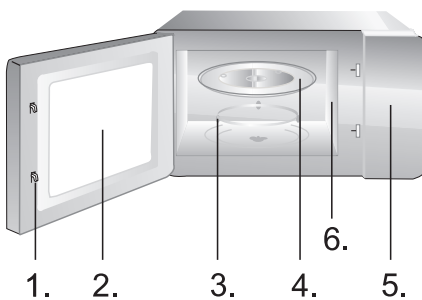

1. Durelių saugos užrakto sistema
2. Krosnelės langelis
3. Sukantis žiedas
4. Stiklinis padėklas
5. Valdymo skydas
6. Bangų kreipiančioji (nenuimkite žėručio dangtelio, dengiančio bangų kreipiančiąją)

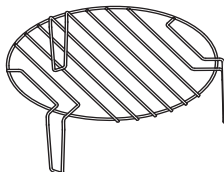

Grilio stovas (naudojamas tik griliui arba kombinuotai funkcijai ir dedamas ant stiklinio padėklo)

NAUDOJIMO INSTRUKCIJA

KEPIMO STABDYMAS

1. **Pristabdyti; Atidaryti duris. Rezultatas: gaminimas sustoja. Norėdami pratęsti kepimą uždarykite dureles.**
2. **Norėdami visai sustabdyti: pasukite laikmačio rankenėlę į »0«.**

ATŠILDYMAS



Atšildymo funkcija leidžia atšildyti mėsą, paukštieną bei žuvį. Pirmiausia įstatykite šaldytą maistą ertmės centre ir užverkite dureles.

1. Kepimo galios valdymo ratuką pasukite į „DEFROST“.
2. Pasukdami laikmačio rankenėlę nustatykite reikiamą trukmę. Įsijiebs šviesa krosnelėje.

PASTABA: mikrobangų krosnelė veiks nustatytą trukmę. Praėjus laikui pasigirs garsinis signalas. Kepimo trukmę galite keisti bet kuriuo metu.

KEPIMAS MIKROBANGOMIS

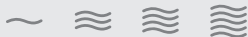

Šie veiksmai paaiškina kaip kepti ar pašildyti maistą. Visuomet patikrinkite kepimo nustatymus prieš paliekant krosnelę be priežiūros. Pirmiausia padėkite maistą ertmės centre ir užverkite dureles.

1. Nustatykite galios lygį sukdami kepimo galios valdymo rankenėlę 17%, 33%, 55%, 77%, 100%.
2. Nustatykite trukmę pasukdami Laikmačio rankenėlę. Įsijiebs šviesa krosnelėje.

KOMBINUOTAS GAMINIMAS 1



20% laiko kepti mikrobangomis ir 80% laiko skrudinant. Naudokite žuviai arba bulvių gratinui.

Tarkime, kad norite nustatyti 1 derinį ir kepti 25 minutes. Atverkite dureles, įdėkite maistą ir užverkite dureles.

1. Nustatykite galios lygį sukdami kepimo galios valdymo rankenėlę į „COMB 1“.
2. Nustatykite trukmę sukdami laikmačio rankenėlę iki „25 min“. Įsijiebs šviesa krosnelėje.

KOMBINUOTAS GAMINIMAS 2



30% laiko kepimui mikrobangų krosnelėje ir 70% laiko skrudinant. Naudokite pudingams, omlėtams, keptoms bulvėms ir paukštienai. Tarkime, kad norite nustatyti antrą derinį ir virti 25 minutes. Atverkite dureles, įdėkite maistą ir užverkite dureles.

1. Nustatykite galios lygį sukdamį kepimo galios valdymo rankenėlę į „COMB 2“.
2. Nustatykite trukmę sukdamį laikmačio rankenėlę iki „25 min“. Įsižiėbs šviesa krosnelėje.

KOMBINUOTAS GAMINIMAS 3



40% laiko kepimui mikrobangų krosnelėje ir 60% laiko skrudinant. Naudokite pudingams, omlėtams, keptoms bulvėms ir paukštienai.

Tarkime, kad norite nustatyti trečią derinį ir virti 25 minutes. Atverkite dureles, įdėkite maistą ir užverkite dureles.

1. Nustatykite galios lygį sukdamį kepimo galios valdymo rankenėlę į „COMB 3“.
2. Nustatykite trukmę sukdamį laikmačio rankenėlę iki „25 min“. Įsižiėbs šviesa krosnelėje.

GRILIS



Skrudinimas ypač naudingas plonai pjaustytai mėsai, kepsniams, kotletams, kebabams, vištienos dešrelėms. Taip pat tinka karšties sumuštiniais ir gratino patiekalams.

Pavyzdžiui, tarkime, kad norite kepti ant grotelių 12 minučių. Atverkite dureles, įdėkite maistą ir užverkite dureles.

1. Nustatykite galios lygį sukdamį kepimo galios valdymo rankenėlę į „GRILL“.
2. Nustatykite laiką sukdamį laikmačio rankenėlę iki „12 min.“ Įsižiėbs šviesa krosnelėje.

IŠSIVALYMO FUNKCIJA - AQUACLEAN



Krosnelę reguliariai valykite šiais rekomenduojamais veiksmiais: pasukite galios pasirinkimo rankenėlę į padėtį .

Įpilkite į stiklinę 200 ml vandens ir pasukite laikmačio rankenėlę į funkcijos  padėtį. Pasibaigus programai, palaukite 2–3 minutes, tada nuimkite stiklą ir nuvalykite krosnelę minkšta šluoste.

JŪSŲ MIKROBANGŲ KROSNELĖS PRIEŽIŪRA

1. Prieš valydami išjunkite krosnelę ir atjunkite nuo elektros lizdo.
2. Išlaikykite krosnelės vidų švarų. Aptaškius maisto purlais ar pridžiūvus išsiliejusiam skysčiui ant krosnelės sienelių, jas nuvalykite drėgna šluoste. Nerekomenduojama naudoti šiurkštaus ar abrazyvaus valiklio.
3. Krosnelės išorinius paviršius valykite drėgna šluoste. Siekiant išvengti žalos judančioms dalims krosnelėje, negalima leisti vandeniui prisisunkti į ventilacijos angas.
4. Neleiskite Valdymo skydeliui sušlapti. Nuvalykite švelnia, drėgna šluoste. Nevalykite Valdymo skydelio plovikliu, abrazyviu ar užpurškiamu valikliu.
5. Jei krosnelės viduje ar išorėje aplink ją kaupiasi garai - nuvalykite minkšta šluoste. Taip gali nutikti, kai mikrobangų krosnelė veikia esant didelės drėgmės sąlygoms, ir tai jokia būdu nerodo prietaiso gedimo.
6. Kartais valant krosnelę reikia išimti stiklinį dėklą. Dėklą plaukite šiltu muiluotu vandeniu arba indaplovėje.
7. Siekiant išvengti perteklinio triukšmo, sukantis žiedas ir krosnelės vidinis pagrindas turi būti reguliariai valomi. Tiesiog, švelniu plovikliu, vandeniu ar langų valikliu nuvalykite apatinį paviršių ir išdžiovinkite. Sukantį žiedą galima plauti švelniai muilinu vandeniu arba indaplovėje. Naudojant pakartotinai renkasi kepimo garai, bet jie niekaip neįtakoja apatinio paviršiaus bei sukančio žiedo ratelių. Prieš nuimdami sukantį žiedą nuo angos apačios valyti įsitikinkite, kad grąžinsite į tinkamą poziciją.
8. Pašalinkite kvapus iš krosnelės įdėdami gilų puodelį tinkamą šildyti mikrobangomis su vandeniu ir vienos citrinos sultimis bei žievele. Šildykite mikrobangomis 5 minutes, kruopščiai iššluostykite ir nusauskite minkšta šluoste.

APLINKA

Neišmeskite prietaiso su įprastomis buitinėmis atliekomis pasibaigus jo galiojimo trukmei, bet atiduokite jį oficialų surinkimo punktą perdirbti. Tai darydami jūs padėsite išsaugoti aplinką.

MIKROBANGŲ KROSNELĖS SURINKIMAS

IRENGIMAS

1. Įsitikinkite, kad visos pakuotės medžiagos išimtos iš durelių vidaus.
2. Išpakavę krosnelę patikrinkite nuo bet kokių vizualių pažeidimų, pvz.:
 - nesureguliuotos durelės;
 - pažeistos durelės;
 - įspaudimai ar skylės durelių langelyje bei ekrane;
 - įspaudimai ertmėje.Jei pastebėjote bent vieną iš išvardintų, NENAUDOKITE krosnelės.
3. Ši mikrobangų krosnelė sveria 11 kg ir privalo būti padėta ant pakankamai tvirto, šį svorį išlaikančio, horizontalaus paviršiaus.
4. Krosnelė turi būti pastatyta atokiai nuo aukštos temperatūros ir garų šaltinių.
5. Nieko NEDĖKITE ant krosnelės viršaus.
6. Laikykite krosnelę bent 20 cm nuo abiejų šoninių sienelių bei 30 cm nuo galinės, kad užtikrintumėte tinkamą ventilaciją.
7. NEIŠIMKITE sukamo padėklo varomojo veleno.
8. Kaip ir su bet kokia įranga, reikalinga glaudi priežiūra, kai naudoja vaikai.
9. Įsitikinkite, kad kintamosios srovės lizdas lengvai pasiekiamas, kad kyštukas skubiu atveju galėtų būti greitai ištrauktas. Kitu atveju, turi būti galima atjungti prietaisą naudojant srovės kirtiklį. Šiuo atveju atsižvelgiama į galiojančias elektros saugos standartų nuostatas.

Gaminys turi būti tinkamai prijungtas prie įžeminto lizdo su viena kintamos srovės faze (230 V/50 Hz).
ĮSPĖJIMAS! ŠI ĮRANGA PRIVALO BŪTI ĮŽEMINTA!
10. Šiai krosnei reikia 1,3 kVA įvado. Montuojant rekomenduojama pasitarti su serviso inžinieriumi.

DĖMESIO: ši krosnelė viduje apsaugota 250 V, 8 Amp saugikliu.

SPECIFIKACIJOS

Energijos suvartojimas	220-240V-50 Hz, 1280 W
Išėjimo galia	800 W
Grilio kaitinimo elementas	1000 W
Darbinis dažnis	2450 MHz
Išoriniai matmenys	455 × 353 × 261 mm
Krosnelės talpa	20 litrų
Svoris be dėžės	apytiksl. 11 kg
Triukšmo lygis	Lc < 58 dB (A)



Ši įranga pažymėta pagal 2012/19/ES Europos direktyvą dėl Elektronikos ir elektros įrangos atliekų (EEI(A)).

Šios gairės yra visos Europos elektros ir elektroninės įrangos atliekų grąžinimo ir perdavimo galiojimo pagrindas.

MONTAVIMO MATMENYS

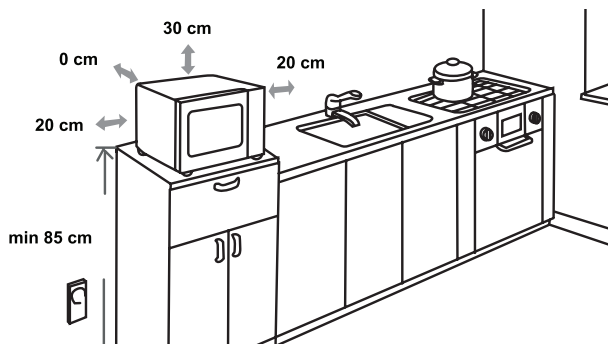

RADIJO TRUKDŽIAI

Mikrobangų krosnelė gali trikdyti jūsų radiją, televizorių ar panašią įrangą. Atsiradus trikdžiams, juos pašalinti ar sumažinti galima šiais veiksmais:

- nuvalykite krosnelės dureles ir tarpinę;
- padėkite radiją, televizorių ir t. t. kuo toliau nuo mikrobangų krosnelės;
- radijui, televizoriui ir t. t. naudokite tinkamai įrengtą anteną, kad gautų stiprų signalą.

MES PASILIEKAME TEISĘ ATLIKTI BET KOKIUS
PAKEITIMUS, KURIE NEJTAKOJA ĮRANGOS
FUNKCIONALUMO.

PRIEŠ SKAMBINANT Į SERVISĄ

1. Jei mikrobangų krosnelė visai neveikia, nerodo informacijos ekrane arba ekranas užgesęs:
 - a) patikrinkite ir įsitikinkite, kad krosnelė patikimai prijungta prie tinklo. Jei ne, ištraukite kištuką iš lizdo, palaukite 10 sekundžių ir patikimai įkiškite;
 - b) patikrinkite ar patalpose nėra sudegusio srovės saugiklio arba išmušto srovės kirtiklio. Jei panašu, jog ši veikia tinkamai, patikrinkite el. lizdą kita įranga.
2. Jei mikrobangų krosnelė nešildo:
 - a) patikrinkite ar nustatytas laikmatis;
 - b) patikrinkite ar durelės tvirtai uždarytos. Kitaip nesuveiks saugos vidinis užraktas ir mikrobangų energija nesklis į krosnelę.

Jei nei viena iš aplinkybių nenusako situacijos, tada susisiekite su artimiausiu autorizuoto serviso vadybininku.

Prietaisas skirtas tik buitiniam naudojimui patalpose elektromagnetine energija šildant maistą ir gėrimus.

GARANTIJA IR SERVISAS

Jei reikia informacijos ar turite klausimų, prašome kreiptis į „Gorenje“ klientų aptarnavimo centrą savo šalyje (telefono numerį rasite visame pasaulyje galiojančios garantijos lankstinuke). Jei jūsų šalyje nėra klientų aptarnavimo centro, kreipkitės į vietinį „Gorenje“ atstovą arba susisiekite su „Gorenje“ buitinių prietaisų aptarnavimo skyriumi.

Tik asmeniniam naudojimui!

Papildomų maisto gaminimo mikrobangų krosnelėje rekomendacijų ir naudingų patarimų rasite tinklalapyje:

<http://www.gorenje.com>

LINKI NAUDOTI PRIETAISĄ SU MALONUMU

gorenje

CIEŅĪTAIS KLIENT,

Mēs sirsnīgi pateicamies par jūsu pirkumu. Mēs uzskatām, ka jūs drīz pārliecināsit, ka uz mūsu produktiem varat patiesi paļauties. Lai atvieglotu iekārtas lietošanu, mēs pievienojam šo visaptverošo lietošanas pamācību.

Pamācība jums palīdzēs iepazīt savu jauno iekārtu. Lūdzu, rūpīgi to izlasiet pirms pirmās iekārtas lietošanas reizes.

Jebkurā gadījumā, lūdzu, pārliecinieties, ka iekārta jums ir piegādāta nevainojamā stāvoklī. Ja konstatējat transportēšanas laikā radušos bojājumus, sazinieties ar savu tirdzniecības pārstāvi vai reģionālo noliktavu, no kuras produkts tika piegādāts. Tālruņa numuru atradīsiet rēķinā vai pavadzīmē.

Mēs novēlam jums izbaudīt savu jauno sadzīves iekārtu.



Mājsaimniecības iekārta, kas paredzēta pārtikas un dzērienu sildīšanai, izmantojot elektromagnētisko enerģiju, paredzēta lietošanai tikai iekštelpās.

**LIETOŠANAS
INSTRUKCIJA**

Šie norādījumi ir paredzēti lietotājam.

Tie apraksta krāsni un tās lietošanu. Tie attiecas uz dažāda veida iekārtām, tāpēc, iespējams, atradīsiet dažu funkciju aprakstus, kuras jūsu iekārtā nav pieejamas.



Nekad pieskarieties sildīšanas vai ēdiena gatavošanas iekārtu virsmām. Darbības laikā tās sakarst. Turiet bērnus drošā attālumā. Pastāv apdegumu risks!



Mikroviļņu enerģija un augsts spriegums! Nenoņemiet vāku.

BRĪDINĀJUMS! Iekārta un tās pieejamās detaļas lietošanas laikā sakarst. Ievērojiet piesardzību, lai nepieskartos sildelementiem. Bērni vecumā līdz 8 gadiem jātur prom no ierīces vai pastāvīgi jāuzrauga. Bērni jāuzrauga, lai pārlicinātos, ka viņi nerotaļājas ar ierīci.

Šo iekārtu drīkst lietot bērni no 8 gadu vecuma un cilvēki ar samazinātām fiziskajām, maņu vai garīgajām spējām vai bez pieredzes un zināšanām, ja viņi atrodas uzraudzībā vai ir instruēti par iekārtas lietošanu drošā veidā un apzinās ar to saistītos riskus. Bērni nedrīkst ar iekārtu rotaļāties. Bērni nedrīkst veikt tīrīšanu un apkopi, izņemot, ja viņi ir sasnieguši 8 gadu vecumu un tiek uzraudzīti.

Glabājiet iekārtu un tās vadu par 8 gadiem jaunākiem bērniem nepieejamā vietā.

- **UZMANĪBU:** Darbinot iekārtu kombinētā režīmā, bērni drīkst izmantot krāsni tikai pieaugušo uzraudzībā krāsns radītās temperatūras dēļ; (tikai modelim ar grila funkciju)

- **UZMANĪBU:** Ja ir bojātas durvis vai durvju blīves, krāsni nedrīkst lietot, iekams kompetenta persona nav veikusi remontu;
- **UZMANĪBU:** Nekompetentām personām ir bīstami veikt jebkādu apkopi vai remontu, kas ietver pret mikroviļņu enerģijas iedarbību sargājošā vāka noņemšanu;
- **UZMANĪBU:** šķidrumu un ēdienu nedrīkst sildīt slēgtos traukos, jo tie var uzsprāgt;
- Bērni jāuzrauga, lai pārliecinātos, ka viņi nerotaļājas ar ierīci;
- Nenoņemiet krāsns kājiņas, nebloķējiet krāsns gaisa izplūdes atveres;
- Izmantojiet tikai mikroviļņu krāsnīm piemērotus traukus;
- Sildot pārtiku plastmasas vai papīra traukos, uzraugiet krāsni, jo pastāv aizdegšanās iespēja;
- Konstatējot dūmus, izslēdziet vai atvienojiet iekārtu no strāvas un turiet durvis aizvērtas, lai apslāpētu liesmas;
- Dzērienu sildīšana ar mikroviļņiem var izraisīt aizkavētu dzēriena uzviršanu, tādēļ ar trauku jārikojas piesardzīgi;
- Barošanas pudelišu un bērnu pārtikas burciņu saturs jāsamaisa vai jāsakrata, un pirms lietošanas jāpārbauda temperatūra, lai izvairītos no apdegumiem;
- Mikroviļņu krāsnīs nevajadzētu sildīt olas ar čaumalu un veselas vārītas olas, jo tās pat pēc sildīšanas beigām var eksplodēt;
- Tīrot durvju, durvju blīves un krāsns iekšpuses virsmas, izmantojiet tikai vieglas, neabrazīvas ziepes vai mazgāšanas līdzekļus, kas jāuzklāj ar sūkli vai mīkstu drānu;

- Krāsns regulāri jātīra un jānoņem visas pārtikas nogulsnes;
- Krāsns neuzturēšana tīrā stāvoklī var izraisīt virsmas bojājumus, kas savukārt var nelabvēlīgi ietekmēt iekārtas kalpošanas laiku un, iespējams, radīt bīstamību;
- Ja strāvas vads ir bojāts, tā nomaiņa jāveic ražotājam, tā servisa pārstāvim vai līdzīgi kvalificētai personai, lai novērstu apdraudējumu;
- Neļaujiet vadam karāties pāri galda vai darba virsmas malai;
- Lai nepieļautu bīstamu situāciju, neizveidojiet šīs ierīces savienojumu ar ārēju taimera slēdzi vai tālvadības pulti;
- Nekad nemainiet spuldzi krāsnī. Tās nomaiņa vienmēr jāveic Gorenje servisā;
- Netīriet iekārtu ar tvaika tīrītājiem, augsta spiediena tīrītājiem, asiem priekšmetiem, abrazīviem tīrīšanas līdzekļiem vai abrazīviem sūkļiem un traipu tīrīšanas līdzekļiem.

Turpmāk uzskaitīti noteikumi un piesardzības pasākumi, kas, gluži kā ar visām iekārtām, jāievēro, lai nodrošinātu izcilu krāsns darbību:

1. Lietojot krāsni, vienmēr gādājiet, lai stikla paplāte, veltnīšu sviras, savienojums un veltnīšu sliedes atrastos vietā.
2. Izmantojiet krāsni tikai pārtikas gatavošanai, nevis, piemēram, drēbju, papīra vai citu nepārtikas preču žāvēšanai vai sterilizēšanai.
3. Nedarbiniet tukšu krāsni. Tas var krāsni sabojāt.
4. Nelietojiet krāsni jebkāda veida priekšmetu, piemēram, papīru, pavārgrāmatu utt., uzglabāšanai.
5. Negatavojiet ēdienu, ko ieskauj membrāna, piemēram, olu dzeltenumus, kartupeļus, vistas aknas utt., vispirms membrānu ar dakšiņu vairākkārt nepārdurot.
6. Neievietojiet priekšmetus ārējā korpusa atverēs.
7. Nekad nenovietojiet no krāsns detaļas, piemēram, kājiņas, savienojumu, skrūves utt.
8. Negatavojiet ēdienu tieši uz stikla paplātes. Novietojiet ēdienu atbilstošā gatavošanas traukā vai uz tā pirms ievietošanas krāsnī. **SVARĪGI** - VIRTUVES PIEDERUMI, KO NEDRĪKST IZMANTOT MIKROVIĻŅU KRĀSNĪ:
 - Nelietojiet metāla pannas vai traukus ar metāla rokturiem.
 - Nelietojiet neko ar metāla apdari.
 - Nelietojiet ar papīru pārklājamās stieples aizdares, kādas mēdz atrasties uz plastmasas maisiņiem.
 - Nelietojiet melamīna traukus, jo tie satur materiālu, kas absorbē mikroviļņu enerģiju. Tas var izraisīt trauku plīšanu vai apdegšanu un palēnināt gatavošanas ātrumu.
 - Nelietojiet "Centura" tipa galda piederumus. To glazūra nav piemērota lietošanai mikroviļņu krāsnīs. Nelietojiet "Corelle Livingware" krūzes ar slēgtu rokturi.
 - Negatavojiet ēdienu traukā ar aizvērtu atveri, piemēram, pudelē ar korķi vai slēgtā eļļas pudelē, jo šādi trauki mikroviļņu krāsnī var eksplodēt.
 - Nelietojiet tradicionālos gaļas vai cukura termometrus.
 - Ir pieejami īpaši mikroviļņu krāsnīm paredzēti termometri. Tos drīkst izmantot.
 - Indai pritaikyti mikrobangų krosnelėms turi būti naudojami pagal gamintojų instrukcijas.
9. Mikroviļņu krāsns trauki jāizmanto tikai saskaņā ar ražotāja norādījumiem.
10. Nemēģiniet šajā krāsnī fritēt ēdienu.
11. Lūdzu, atcerieties, ka mikroviļņu krāsns silda tikai šķidrums traukā, nevis pašu trauku. Tāpēc, lai gan trauka vāks pēc izņemšanas no krāsns nav pieskārienam karsts, lūdzu atcerieties, ka tajā esošais ēdiens/šķidrums izdalīs tādu pašu tvaiku un/vai garaiņu daudzumu, kā tas notiktu, gatavojot ēdienu tradicionālā veidā.

12. Vienmēr pārbaudiet pagatavota ēdiena temperatūru patstāvīgi, sevišķi, ja sildāt vai gatavojat ēdienu/šķidrumu mazuļiem. Ieteicams nekad nepatērēt ēdienu/šķidrumu tieši no krāsns, bet ļaut tam dažas minūtes atdzist, maisot ēdienu/šķidrumu, lai vienmērīgi sadalītu siltumu.
13. Pārtikai, kas satur taukus un ūdeni, piem. buljonu, vajadzētu ļaut nostāvēties 30-60 sekundes cepeškrāsnī pēc tās izslēgšanas. Tas palīdz maisījumam nostāties un novērš burbuļošanu, kad ēdienā/šķidrumā tiek ievietota karote vai pievienots buljona kubiņš.
14. Gatavojot ēdienu/šķidrumu atcerieties, ka ir noteikti pārtikas produkti, piem. Ziemassvētku pudiņi, ievārījums un maltā gaļa, kas uzsilst ļoti ātri. Sildot vai gatavojot pārtiku ar augstu tauku vai cukura saturu, neizmantojiet plastmasas traukus.
15. Gatavošanas trauks var kļūt karsts, jo uz to tiek pārnesta siltums no sildāmā ēdiena. Tas sevišķi jāņem vērā, ja ar plastmasas apvalku pārklāta trauka augšpuse un rokturi. Trauka pārvietošanai var būt nepieciešami virtuves cimdi.
16. Lai samazinātu ugunsgrēka risku krāsns iekšienē:
 - a) Negatavojiet ēdienu pārāk ilgi. Rūpīgi uzraugiet mikroviļņu krāsni, ja tajā gatavošanas atvieglošanai ievietots papīrs, plastmasa vai citi uzliesmojoši materiāli.
 - b) Pirms maisiņu ievietošanas krāsnī noņemiet no tiem aizlokāmās aizdares.
 - c) Ja materiāli krāsns iekšpusē aizdegas, turiet cepeškrāsns durvis aizvērtas, izslēdziet cepeškrāsni ar sienas slēdzi vai atslēdziet strāvas padevi pie drošinātāja vai strāvas atslēgšanas paneļa.

VADĪBAS PANELIS

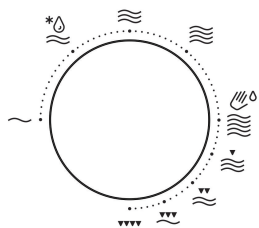

1 - Gatavošanas jaudas vadības slēdzis

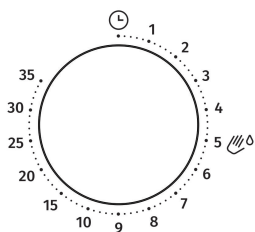

2 - Taimera slēdzis (0-35 minūtes)

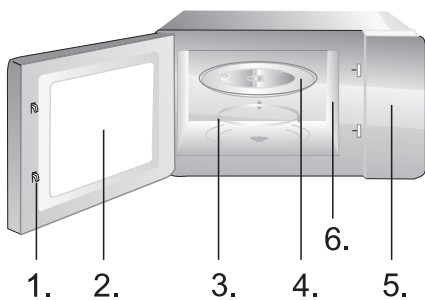

1. Durvju drošības bloķēšanas sistēma
2. Krāsns lodziņš
3. Veltņišu gredzens
4. Stikla paplāte
5. Vadības panelis
6. Viļņu vadotne (lūdzu, nenoņemiet vizlas pārklājumu, kas pārklāj viļņu vadotni)

Grila plaukts (izmantojot tikai grila vai kombinētajā režīmā un novietot uz stikla paplātes)

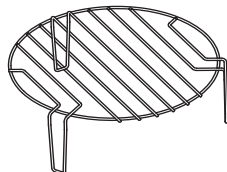

LIETOŠANAS INSTRUKCIJAS

APTURĒT GATAVOŠANU

1. **Lai uz īsu brīdi apturētu; Atveriet durvis. Rezultāts: gatavošana apstājas. Lai turpinātu gatavošanu, aizveriet durvis.**
2. **Lai apturētu pavisam: pagrieziet taimera slēdzi uz "0".**

KAUSĒŠANA UN GATAVOŠANA



Kausēšanas funkcija ļauj kausēt gaļu, putna gaļu un zivis. Vispirms novietojiet ēdienu krāsns vidū un aizveriet durvis.

1. Pagrieziet gatavošanas vadības slēdzi uz KAUSĒŠANU.
2. Pagrieziet taimera slēdzi, lai izvēlētos vajadzīgo laiku. Cepeškrāsns lampa ieslēgsies.

PIEZĪME: mikroviļņi darbosies noteikto laiku. Kad laiks beigsies, atskanēs skaņas signāls. Gatavošanas laiku varat mainīt, kad vien vēlaties.

GATAVOŠANA AR MIKROVIĻŅIEM

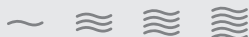

Tālāk paskaidrots, kā gatavot un uzsildīt ēdienu.

Vienmēr pārbaudiet gatavošanas iestatījumus pirms atstājat krāsni nepieskatītu. Vispirms novietojiet ēdienu krāsns vidū un aizveriet durvis.

1. Iestatiet jaudas līmeni, pagriežot gatavošanas vadības slēdzi uz 17%, 33%, 55%, 77%, 100%.
2. Iestatiet laiku, pagriežot taimera slēdzi. Cepeškrāsns lampa ieslēgsies.

KOMBINĒTĀ GATAVOŠANA 1



20% gatavošana ar mikroviļņiem, 80% gatavošana ar grilu. Lietojiet zivij vai sacepumiem.

Ja vēlaties lietot kombinēto gatavošanu 1 un gatavot 25 minūtes. Atveriet durvis, ielieciet ēdienu krāsnī un aizveriet durvis.

1. Iestatiet jaudas līmeni, pagriežot gatavošanas vadības slēdzi uz KOMB 1.
2. Iestatiet laiku, pagriežot taimera slēdzi uz 25 min. Cepeškrāsns lampa ieslēgsies.

KOMBINĒTĀ GATAVOŠANA 2



30% gatavošana ar mikroviļņiem, 70% gatavošana ar grilu. Lietojiet pudiņiem, omeletēm, ceptiem kartupeļiem un putna gaļai. Ja vēlaties lietot kombinēto gatavošanu 2 un gatavot 25 minūtes. Atveriet durvis, ielieciet ēdienu krāsnī un aizveriet durvis.

1. Iestatiet jaudas līmeni, pagriežot gatavošanas vadības slēdži uz KOMB 2.
2. Iestatiet laiku, pagriežot taimera slēdži uz 25 min. Cepeškrāsns lampa ieslēgsies.

KOMBINĒTĀ GATAVOŠANA 3



40% gatavošana ar mikroviļņiem, 60% gatavošana ar grilu. Lietojiet pudiņiem, omeletēm, ceptiem kartupeļiem un putna gaļai.

Ja vēlaties lietot kombinēto gatavošanu 3 un gatavot 25 minūtes. Atveriet durvis, ielieciet ēdienu krāsnī un aizveriet durvis.

1. Iestatiet jaudas līmeni, pagriežot gatavošanas vadības slēdži uz KOMB 3.
2. Iestatiet laiku, pagriežot taimera slēdži uz 25 min. Cepeškrāsns lampa ieslēgsies.

GRILS



Gatavošana ar grilu ir īpaši noderīga plānām gaļas šķēlēm, steikiem, cūkgaļai, kebabam, desām un vistas gaļai. Tā piemērota arī karstmaizēm un sacepumiem.

Piemēram, ja vēlaties grilēt 12 minūtes. Atveriet durvis, ielieciet ēdienu krāsnī un aizveriet durvis.

1. Iestatiet jaudas līmeni, pagriežot gatavošanas vadības slēdži uz GRILU.
2. Iestatiet laiku, pagriežot taimera slēdži uz 12 min. Cepeškrāsns lampa ieslēgsies.

PAŠTĪRĪŠANAS FUNKCIJA



Veicot parastu cepeškrāsns tīrīšanu, ieteicama šāda procedūra: pagriežiet jaudas izvēles kloķi pozīcijā .

Ielieciet 200 ml glāzi ūdens un pagriežiet taimera kloķi uz  funkciju. Kad programma ir beigusies, pagaidiet 2–3 minūtes un pēc tam noņemiet stiklu un noslaukiet cepeškrāsnsi ar mīkstu drānu.

1. Pirms tīrīšanas izslēdziet krāsni un atvienojiet strāvas kontaktdakšu no sienas kontaktligzdas.
2. Uzturiet krāsns iekšpusi tīru. Ja krāsns sienām pielipušas ēdiena atliekas vai izšļakstīts šķidrums, noslaukiet tās ar mitru drānu. Nav ieteicams lietot spēcīgus vai abrazīvus tīrīšanas līdzekļus.
3. Ārējā krāsns virsma jātīra ar mitru drānu. Lai novērstu krāsns iekšējo detaļu bojājumus, ventilācijas atverēs nedrīkst iekļūt ūdens.
4. Neļaujiet vadības panelim kļūt slapjam. Tīriet ar mīkstu, mitru drānu. Neizmantojiet vadības paneļa tīrīšanai tīrīšanas līdzekļus, abrazīvus materiālus vai smidzināmus tīrīšanas līdzekļus.
5. Ja krāsns durvju iekšpusē vai ap to ārpusi uzkrājas mitrums no tvaika, noslaukiet to ar mitru drānu. Tas var notikt, ja mikroviļņu krāsns darbojas augsta mitruma apstākļos, un tas nekādā veidā neliecina par iekārtas darbības traucējumiem.
6. Reizēm stikla paplāte jāizņem un jānotīra. Mazgājiet paplāti siltā ziepjūdenī vai trauku mazgājamā mašīnā.
7. Veltņīšu gredzens un krāsns iekšpuses apakšējā virsma regulāri jātīra, lai nerastos pārmērīgs troksnis. Vienkārši notīriet krāsns apakšējo virsmu ar vieglu tīrīšanas līdzekli, ūdeni vai logu tīrītāju un nosusiniet to. Veltņīšu gredzenu var mazgāt viegli ziepjainā ūdenī vai trauku mazgājamajā mašīnā. Gatavošanas laikā uzkrājas, taču tie nekādā veidā neietekmē apakšējo virsmu vai veltņīšu gredzena riteņus. Izņemot veltņīšu gredzenu no krāsns iekšienes apakšējās virsmas, noteikti ievietojiet to atpakaļ pareizā stāvoklī.
8. Atbrīvojiet krāsni no smakām, pievienojot vienai glāzei ūdens viena citrona sulu un mizu dziļā, mikroviļņu krāsnij piemērotā bļodā. Ieslēdziet mikroviļņus uz 5 minūtēm, pēc tam rūpīgi izslaukiet krāsni un nosusiniet to ar mīkstu drānu.

VIDE

Kalpošanas laika beigās neizmetiet iekārtu kopā ar parastajiem sadzīves atkritumiem, bet nododiet to oficiālā savākšanas punktā pārstrādei. To darot, jūs palīdzat saudzēt vidi.

UZSTĀDĪŠANA

1. Pārbaudiet, vai no durvju iekšpuses noņemti visi iepakojuma materiāli.
2. Pārbaudiet krāsni pēc izpakošanas, raugoties, vai nav redzamu bojājumu, piemēram:
 - Šķības durvis
 - Bojātas durvis
 - Iespiedumi vai caurumi durvju lodziņā un ekrānā
 - Iespiedumi krāsns iekšienēJa redzat kādu no iepriekš minētajiem bojājumiem, **NELIETOJIET** krāsni.
3. Šī mikroviļņu krāsns sver 11 kg un jānovieto uz horizontālas virsmas, kas ir pietiekami izturīga, lai noturētu šo svaru.
4. Krāsns jānovieto atstātus no augstas temperatūras un tvaika.
5. **NELIECIET** neko uz krāsns.
6. Turiet cepeškrāsni vismaz 20 cm attālumā no sienām abās pusēs un 30 cm attālumā no aizmugurējās sienas, lai nodrošinātu pareizu ventilāciju.
7. **NEIZŅEMIET** grozāmās paplātes piedziņas vārpstu.
8. Tāpat kā ar jebkuru iekārtu, rūpīgi uzraugiet bērņus, kuri to lieto.
9. Pārlicinieties, vai maiņstrāvas kontaktligzda ir viegli pieejama, lai ārkārtas gadījumā ātri varētu atvienot kontaktdakšu. Pretējā gadījumā jāievieš iespēja atvienot ierīci no strāvas ķēdes ar slēdža palīdzību. Šajā gadījumā tiek ņemti vērā esošie elektriskās drošības standartu noteikumi.
Produkts ir pareizi jāpieslēdz iezemētai kontaktligzdai ar vienfāzes maiņstrāvu (230 V/50 Hz).
BRĪDINĀJUMS! ŠAI IEKĀRTAI JĀBŪT IEZEMĒTAI!
10. Šai krāsnij nepieciešama 1,3 KVA ieejas jauda; uzstādot krāsni, ieteicams konsultēties ar servisa inženieri.

UZMANĪBU: šī krāsns ir iekšēji aizsargāta ar 250 V, 8 A drošinātāju.

SPECIFIKĀCIJAS

Jaudas patēriņš	220-240V-50 Hz, 1280 W
Izejas jauda	800 W
Grila sildelements	1000 W
Darbības frekvence	2450 MHz
Izmēri	455 × 353 × 261 mm
Cepeškrāsns tilpums	20 litri
Svars bez kastes	apm. 11 kg
Trokšņa līmenis	Lc < 58 dB (A)



Šī ierīce ir marķēta saskaņā ar Eiropas Direktīvu 2012/19/ES par elektrisko un elektronisko iekārtu atkritumiem (EEIA).

Šī vadlīnija nosaka Eiropas mērogā spēkā esošus noteikumus elektrisko un elektronisko iekārtu atkritumu atgriešanas un pārstrādei.

MONTĀŽAS IZMĒRI

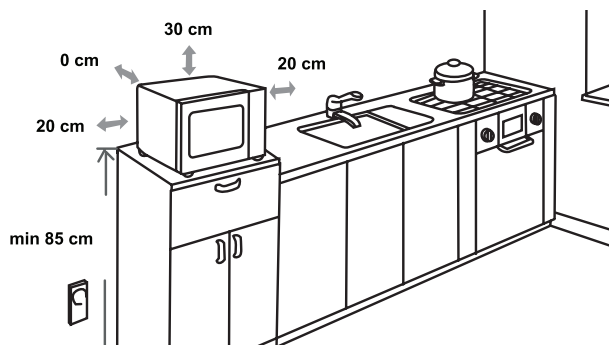

RADIOTRAUCĒJUMI

Mikroviļņu krāsns var radīt traucējumus radio, televizoram vai līdzīgam aprīkojumam. Ja rodas traucējumi, tos var novērst vai samazināt, veicot tālāk norādītās darbības.

- Notīriet cepeškrāsns durvis un blīvējuma virsmu.
- Novietojiet radio, televizoru utt. pēc iespējas tālāk no mikroviļņu krāsns.
- Lai uzlabotu signāla uztveršanu, izmantojiet savam radio, televizoram utt. pareizi uzstādītu antenu.

MĒS PATURAM TIESĪBAS VEIKT JEBKĀDAS
IZMAIŅAS, KAS NEIETEKMĒ IERĪCES
DARBĪBU.

PIRMS ZVANĀT SERVISAM

1. Ja cepeškrāsns nedarbojas vispār, displejā neparādās informācija vai displejs nedarbojas:
 - a) Pārbaudiet, vai cepeškrāsns ir droši pieslēgta elektrībai. Ja tā nav, izņemiet kontaktdakšu no kontaktligzdas, pagaidiet 10 sekundes un droši pieslēdziet to atpakaļ.
 - b) Pārbaudiet, vai nav izdedzis drošinātājs vai nostrādājis tīkla automātiskais slēdzis. Ja šķiet, ka tie darbojas normāli, pieslēdziet ierīci pie citas kontaktligzdas.
2. Ja nedarbojas mikroviļņi:
 - a) Pārbaudiet, vai taimeris ir iestatīts.
 - b) Pārbaudiet, vai durvis ir droši aizvērtas tā, lai nostrādātu drošības sensori. Pretējā gadījumā krāsnī neplūdis mikroviļņu enerģija.
Ja neviena no iepriekš minētajām darbībām nelīdz, sazinieties ar tuvāko pilnvaroto servisu.

Mājsaimniecības iekārta, kas paredzēta pārtikas un dzērienu sildīšanai, izmantojot elektromagnētisko enerģiju, paredzēta lietošanai tikai iekštelpās.

GARANTĪJA UN SERVISS

Ja nepieciešama plašāka informācija vai radusies problēma, lūdzu, sazinieties ar savā valstī esošo *Gorenje* klientu apkalpošanas centru (centra tālrunis ir norādīts starptautiskās garantijas informatīvajā lapā). Ja jūsu valstī nav klientu apkalpošanas centra, dodieties pie sava vietējā *Gorenje* izplatītāju vai sazinieties ar *Gorenje* sadzīves tehnikas servisa nodaļu.

Tikai personīgai lietošanai!

Papildu ieteikumus lietošanai un noderīgus padomus atradīsiet vietnē:

<http://www.gorenje.com>

GORENJE JUMS NOVĒL PATĪKAMU IERĪCES LIETOŠANU

gorenje

LUGUPEETUD KLIENT

Täname teid ostu eest. Usume, et varsti on teil piisavalt tõendeid selle kohta, et võite tõesti meie toodetele loota. Seadme kasutamise lihtsustamiseks lisame need põhjalikud kasutusjuhendid.

Juhised peaksid aitama teil uue seadmega tutvuda. Lugege need hoolikalt läbi enne kodumasina esimest kasutamist.

Veenduge kindlasti, et kodumasin tarniti teile kahjustamata. Kui tuvastate transpordikahjustusi, võtke ühendust oma müügiesindajaga või piirkondliku laoga, kust toode tarniti. Telefoninumbri leiate kviitungilt või tarnearuandelt.

Soovime teile palju rõõmu oma uue kodumasinaga.



Kodumajapidamises kasutatav kodumasin toidu ja jookide soojendamiseks elektromagnetilise energia abil, kasutamiseks ainult siseruumides.

KASUTUSJUHEND

Need juhised on mõeldud kasutajale. Nad kirjeldavad seadet ja selle kasutamist. Need kehtivad ka erinevat tüüpi kodumasinatele, mistõttu võite leida mõningaid funktsioonide kirjeldusi, mis ei pruugi teie kodumasina puhul kehtida.



Ärge kunagi puudutage soojendus või küpsetuspindu. Töö ajal need kuumenevad. Hoidke lapsed ohutus kauguses. Põletuste oht!



Mikrolaine energia ja kõrgepinged!
Ärge eemaldage katet.

HOIATUS! Prietaisas ir jo pasiekiamos dalys naudojimo metu gali stipriai įkaisti. Pasirūpinkite, kad nepalietustumėte kaitinimo elementų. Neleiskite jaunesniems nei 8 metų amžiaus vaikams būti prie prietaiso, nebent nuolatos juos prižiūrite. Vaikus būtina prižiūrėti, kad jie nežaistų šiuo prietaisu.

Šį prietaisą vyresni nei 8 m. vaikai bei žmonės su sumažintomis fizinėmis, jutiminėmis bei protinėmis galimybėmis, taip pat žmonės neturintys žinių ir patirties gali naudoti tik prižiūrimi arba jei yra apmokyti saugiai naudotis prietaisu ir supranta iš to kylančius pavojus. Vaikams draudžiama žaisti šiuo prietaisu. Valymo ir techninės priežiūros darbus gali atlikti vaikai, tik prižiūrimi ir vyresni nei 8 metų.

Prietaisą ir jo laidą laikykite jaunesniems nei 8 metų vaikams nepasiekiamoje vietoje.

- **HOIATUS.** Kui kodumasinat kasutatakse kombineeritud režiimis, peaksid lapsed kasutama ahju ainult täiskasvanu järelevalve all, kuna temperatuurid on suuremad; (Ainult grillifunktsiooniga mudelil)

- **HOIATUS.** Kui üks või ukse tihendid on kahjustatud, ei tohi ahju enne asjatundja poolt parandamist kasutada.
- **HOIATUS.** Mikrolaineikiirguse eest kaitsvate katete eemaldamist eeldavate hooldus või parandustööde teostamine vastava pädevuseta isikute poolt on ohtlik.
- **HOIATUS.** Vedelikke ja toiduaineid ei tohi soojendada suletud anumates, sest need võivad lõhkeda.
- Valvake lapsi ja hoolitsege selle eest, et nad kodumasinaga ei mängiks.
- Ärge eemaldage ahju jalgu, ärge blokeerige ahju õhuavasid.
- Kasutage ainult mikrolaineahjude jaoks sobivaid toidunõusid.
- Plastist või paberist anumates soojendatava toidu puhul tuleb ahju jälgida, sest anumad võivad süttida.
- Suitsu märkamisel lülitage seade välja või eemaldage seade vooluvõrgust aga jätke üks suletuks, sest sedasi summutate leegid.
- Mikrolaineahjus soojendatud joogid võivad keema hakata viivitusega, seetõttu tuleb nende anumaid käidelda ettevaatlikult.
- Lutipudelite ja beebitoidu purkide sisu tuleb segada või raputada. Põletuste vältimiseks tuleb toidu temperatuuri enne tarbimist kontrollida.
- Koorimata või kõvaks keedetud mune ei tohi mikrolaineahjus soojendada, sest need võivad lõhkeda ja seda ka pärast soojendamise lõppu.
- Ukse, uksetihendi või ahjuõõnsuse pindade puhastamisel kasutage ainult pehmeid mitteabraseerivaid seepe või käsna või pehme lapiga peale kantavaid puhastusvahendeid.

- Ahju tuleb regulaarselt puhastada, eemaldades kõik toidujäägid.
- Ahju puhastamata jätmine võib põhjustada pindade kulumist, mis omakorda vähendab kodumasina tööiga ja võib tekitada ohtliku olukorra.
- Ohtude vältimiseks peab defektse toitejuhtme välja vahetama tootja, volitatud teenindus või samaväärsse kvalifikatsiooniga isik.
- Ärge jätke juhet üle laua või tööpinna rippuma.
- Ärge kunagi ühendage seda kodumasinat välise taimerlüliti või kaugjuhtimispuldiga, et vältida ohtlikku olukorda.
- Ärge kunagi vahetage ahjus asuvat lambipirni. See tuleb alati asendada Gorenje'i teeninduses.
- Ärge puhastage seadet aurupuhastite, kõrgsurvepuhastite, teravate esemete, abrasiivsete puhastusvahendite ning abrasiivsete käsnade ja plekieemaldajatega.

Allpool on loetletud, nagu kõigi kodumasinat puhul, teatud kaitsemeetmed, mida tuleb järgida, et tagada ahju maksimaalne tõhusus:

1. Ahju kasutamisel hoidke alati paigal klaasalus, rullhoovad, ühendus ja rullroomik.
2. Ärge kasutage ahju muudel põhjustel kui toidu valmistamiseks, näiteks riiete, paberi või muude toiduks mittekasutatavate esemete kuivatamiseks või steriliseerimiseks.
3. Tühja ahju ei tohi kasutada. See võib ahju kahjustada.
4. Ärge kasutage ahjuõõnsust mistahes hoiustamiseks, nt ärge pange sinna pabereid, kokaraamatuid jne.
5. Membraaniga ümbritsetud toitu, näiteks munakollaseid, kartuleid, kanamaksa jne, ei tohi kuumutada, kui neid ei ole enne mitu korda kahvliga läbi torgatud.
6. Ärge sisestage seadme korpuse avadesse mistahes esemeid.
7. Ärge eemaldage ahjust osi, nagu jalad, ühendus, kruvid jne.
8. Ärge küpsetage toitu otse klaasalusel. Enne ahju panemist asetage toit sobivasse küpsetusnõusse. **OLULINE – MIKROLAINEAHJUS EI TOHI KASUTADA JÄRGMISEID KÜPSETUSNÕUSID**
 - Ärge kasutage metallist panni ega metallist käepidemetega nõusid.
 - Ärge kasutage metallist kaunistusega nõusid.
 - Ärge kasutage paberiga kaetud kinnitustraatide kilekottidel.
 - Ärge kasutage melamiinist nõusid, sest need sisaldavad mikrolaineid neelavat materjali. See võib põhjustada nõude pragunemise või söestumise ja aeglustada toiduvalmistamise kiirust.
 - Ärge kasutage Centura lauanõusid. Nende glasuur ei sobi kasutamiseks mikrolaineahjus. Corelle Livingware'i suletud käepidemega topse ei tohi kasutada.
 - Ärge küpsetage piiratud avaga anumad, näiteks POP-pudelid või suletud õlipudelid, sest mikrolaineahjus kuumutamisel võivad need plahvatada.
 - Ärge kasutage tavalisi liha- või suhkrutermomeetreid.
 - Saadaval on spetsiaalselt mikrolaineahjus küpsetamiseks kasutatavad termomeetrid. Neid võib kasutada.
9. Mikrolaineahju mõeldud toidunõusid tohib kasutada ainult tootja juhiste järgi.
10. Ärge üritage selles ahjus toitu frittida.
11. Pidage meeles, et mikrolaineahi soojendab ainult anumad olevat vedelikku, mitte anumad ennast. Seetõttu, isegi kui mahuti kaas ei ole ahjust välja võttes kuum, pidage meeles, et selle sees olev toit/vedelik vabastab kaane eemaldamisel sama koguse auru ja/või pritsib, nagu tavapärasel küpsetamisel.

12. Testige alati ise keedetud toidu temperatuuri, eriti kui kuumutate või valmistate toitu/vedelikku imikutele. Soovitatav on mitte kunagi tarbida toitu/vedelikku otse ahjust, vaid lasta sel paar minutit seista ja segada toitu/vedelikku, et temperatuur jaotuks ühtlaselt.
13. Rasva ja vee segu sisaldav toit, nt puljong, peaks pärast kuumutamise lõppu seisma 30–60 sekundit ahjus. See on vajalik selleks, et lasta segul settida ja vältida mullitamist, kui lusikas pannakse toidu sisse / vedelikku või lisatakse puljongikuubik.
14. Toidu/vedeliku valmistamisel/küpsetamisel pidage meeles, et on olemas teatud toiduained, nt jõulupudingid, moos ja hakkliha, mis kuumenevad väga kiiresti. Kõrge rasva- või suhkruisaldusega toiduainete kuumutamisel või küpsetamisel ei tohi kasutada plastmahuteid.
15. Küpsetusnõu võib kuumeneda kuumutatud toidust ülekantud soojuse tõttu. See kehtib eriti juhul, kui toidukile katab nõu pealset ja käepidemeid. Kõõginõu käsitlemiseks võib olla vaja pajalappe.
16. Ahju õõnsuses tekkiva tulekahju vältimiseks:
 - a) Äрге küpsetage toitu üle. Jälgige mikrolaineahju hoolikalt, kui ahju on toiduvalmistamise toetamiseks paigutatud paber, plast või muud kergestisüttivad materjalid.
 - b) Enne kottide ahju asetamist eemaldage kottidelt traadid.
 - c) Kui ahjus olevad materjalid peaksid süttima, hoidke ahju uks kinni, lülitage ahi seinalülitist välja või lülitage kaitsme või elektrikilbi kaudu toide välja.

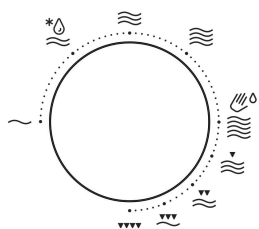

1 - Toiduvalmistamise võimsuse reguleerimise nupp

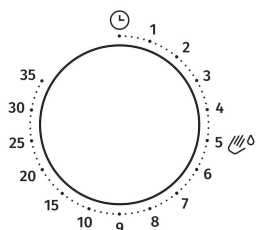

2 - Taimerinupp (0-35 minutit)

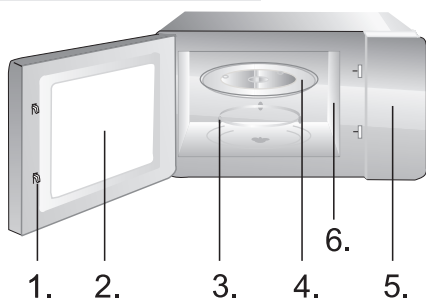

- 1.** Ukse turvalukk
- 2.** Ahju aken
- 3.** Rullrõngas
- 4.** Klaasalus
- 5.** Juhtpaneel
- 6.** Lainejuhik (ärge eemaldage lainejuhikut katvat vilgukivist plaati)

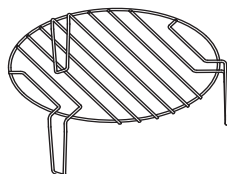

Grilliraam (võib kasutada ainult grillimiseks või kombineeritud funktsioonina ja tuleb paigutada klaasialusele)

TOIDUVALMISTAMISE SEISKAMINE

1. **Ajutiseks seiskamiseks; Avage uks. Tulemus: küpsetamine peatub. Toiduvalmistamise jätkamiseks sulgege uks.**
2. **Täielikuks peatamiseks keerake taimerit nupp asendisse „0“.**

SULATAMINE



Sulatusfunktsioon võimaldab liha, linnuliha ja kala sulatada. Kõigepealt asetage külmutatud toit ahju keskele ja sulgege uks.

1. Pöörake toiduvalmistamise võimsuse reguleerimise nupp asendisse SULATAMINE.
2. Pöörake taimerit nuppu ja valige soovitud aeg. Ahju tuli süttib.

MÄRKUS. Mikrolaineahi töötab määratud aja. Tööaja lõppedes kõlab helisignaal. Toiduvalmistamise aega saab alati muuta.

SÖÖGI VALMISTAMINE MIKROLAINEAHJUS

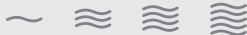

Järgmine protseduur selgitab, kuidas toitu valmistada või soojendada. Enne ahju järelevalveta jätmist kontrollige alati oma toiduvalmistamise seadistusi.

Kõigepealt asetage toit ahju keskele ja sulgege uks.

1. Seadistage võimsuse tase, keerates toiduvalmistamise võimsuse reguleerimise nuppu 17%, 33%, 55%, 77%, 100% juurde.
2. Määrake aeg, keerates taimerit nuppu. Ahju tuli süttib.

KOMBINEERITUD KÜPSETAMINE 1



20% aeg mikrolaineahjus küpsetamiseks, 80% grillimiseks. Kasutada kala või gratiini puhul.

Oletame, et soovite seadistada kombinatsiooni 1 ja küpsetada 25 minutit. Avage uks ja pange toit ahju, sulgege uks.

1. Seadistage võimsuse tase, keerates toiduvalmistamise võimsuse reguleerimise nuppu asendisse COMB 1.
2. Määrake aeg, keerates taimerit nuppu 25 minuti juurde. Ahju tuli süttib.

KOMBINEERITUD KÜPSETAMINE 2



30% aeg mikrolaineahjus küpsetamiseks, 70% grillimiseks. Kasutage pudingite, omlettide, ahjukartuli ja linnuliha puhul.

Oletame, et soovite seadistada kombinatsiooni 2 ja küpsetada 25 minutit. Avage uks ja pange toit ahju, sulgege uks.

1. Seadistage võimsuse tase, keerates toiduvalmistamise võimsuse reguleerimise nuppu asendisse COMB 2.
2. Määrake aeg, keerates taimeri nuppu 25 minuti juurde. Ahju tuli süttib.

KOMBINEERITUD KÜPSETAMINE 3



40% aeg mikrolaineahjus küpsetamiseks, 60% grillimiseks. Kasutage pudingite, omlettide, ahjukartuli ja linnuliha puhul.

Oletame, et soovite seadistada kombinatsiooni 3 ja küpsetada 25 minutit. Avage uks ja pange toit ahju, sulgege uks.

1. Seadistage võimsuse tase, keerates toiduvalmistamise võimsuse reguleerimise nuppu asendisse COMB 3.
2. Määrake aeg, keerates taimeri nuppu 25 minuti juurde. Ahju tuli süttib.

GRILL



Grillimine on eriti kasulik õhukeste lihalõikude, praadide, kebabide, kanatükkide ja vorstide puhul. Sobib ka kuumade võileibade ja gratäänivormide valmistamiseks.

Oletame näiteks, et soovite grillida 12 minutit. Avage uks ja pange toit ahju, sulgege uks.

1. Seadistage võimsuse tase, keerates toiduvalmistamise võimsuse reguleerimise nuppu asendisse GRILL.
2. Määrake aeg, keerates taimeri nuppu 12 minuti juurde. Ahju tuli süttib.

AUTOMAATSE PUHASTAMISE FUNKTSIOON - AQUACLEAN



Ahju regulaarseks puhastamiseks on soovitatav järgmine protseduur: pöörake võimsuse reguleerimise nupp asendisse .

Pange ahju klaas vett – 200 ml – ja pöörake taimeri nupp funktsioonile . Kui programm on lõppenud, oodake 2-3 minutit, eemaldage klaas ja pühkige ahju pehme lapiga.

1. Lülitage ahi enne puhastamist välja ja lahutage toitejuhe vooluvõrgust.
2. Hoidke ahju sisemus puhas. Kui ahju seintele on kogunenud toidu pritsmeid, pühkige seinu niiske lapiga. Tugevatoimelised puhastusvahendid ja abrasiivid pole soovitatavad.
3. Ahju välispindu võib puhastada niiske lapiga. Ahjus olevate tööosade kahjustuste ennetamiseks ei tohi vesi imbuda ventilatsioonivahendesse.
4. Ärge laske juhtpaneelil märjaks saada. Puhastage pehme niiske lapiga. Ärge kasutage juhtpaneelil puhastusvahendeid, abrasiivseid aineid ega pihustatavaid puhastusvahendeid.
5. Kui ahju ukse sisse või ümber koguneb auru, pühkige seda pehme lapiga. See võib juhtuda siis, kui mikrolaineahju kasutatakse suure niiskusesisaldusega tingimustes ja see ei viita kuidagi seadme talitlushäirele.
6. Mõnikord tuleb klaasalus puhastamiseks eemaldada. Peske alust sooja veega või nõudepesumasinas.
7. Liigse müra vältimiseks tuleb rullrõngast ja ahjuõõnsuse põhja regulaarselt puhastada. Pühkige ahju põhja õrnatoimelise puhastusvahendi, vee või aknapuhastusvahendiga ja kuivatage. Rullrõngast võib pesta õrna seebiveega või nõudepesumasinas. Toidu valmistamisel kogunevad korduval kasutamisel, kuid ei mõjuta mingil moel aluspinda ega rullrõnga rattaid. Rullrõnga eemaldamisel õõnsuse põhjalt, puhastamiseks paigaldage see kindlasti tagasi õiges asendis.
8. Ahjust lõhnade eemaldamiseks segage klaas vett ühe sidruni koore ja mahlaga ning asetage see sügavas mikrolaineahjus kasutatavas kausis ahju. Kuumutage seda mikrolaineahjus 5 minutit, pühkige ahju põhjalikult ja kuivatage pehme lapiga.

KESKKOND

Ärge visake kodumasinat ära koos tavalise olmeprügiga selle kasutusaja lõppedes, vaid viige see ametlikku kogumispunkti ringlussevõtuks. Seda tehes aitate säilitada keskkonda.

PAIGALDAMINE

1. Veenduge, et kõik pakkematerjalid on ukse siseküljelt eemaldatud.
2. Kontrollige ahju pärast lahtipakkimist visuaalsete kahjustuste suhtes, näiteks:
 - Valesti paigutatud uks
 - Kahjustatud uks
 - Mõlgid või augud ukseaknas ja restis
 - Mõlgid õõnsusesKui ülaltoodu on nähtav, ÄRGE kasutage ahju.
3. See mikrolaineahi kaalub 11 kg ja see tuleb paigutada piisavalt tugevale horisontaalsele pinnale, et seda kaalu toetada.
4. Ahi tuleb paigutada eemale kõrgest temperatuurist ja aurust.
5. ÄRGE asetage midagi ahju peale.
6. Õige ventilatsiooni tagamiseks jätke ahju mõlemast küljest vähemalt 20 cm ja tagaseinast 30 cm kaugus.
7. ÄRGE eemaldage pöördlaua veovõlli.
8. Nagu iga seadme puhul, on vajalik hoolikas jälgimine, kui seadet kasutavad lapsed.
9. Veenduge, et vahelduvvoolu pistikupesaga on kergesti juurdepääsetav, et pistiku saaks hädaolukorras kiiresti eemaldada. Vastasel juhul peaks olema võimalik seade lüliti abil vooluringist lahti ühendada. Sellisel juhul võetakse arvesse elektriohutustandardite kehtivaid sätteid.

Toode tuleb õigesti paigaldada maandatud pistikupesaga, millel on ühefaasiline vahelduvvool (230 V / 50 Hz).
HOIATUS! KODUMASIN PEAB OLEMA MAANDATUD.
10. Ahju paigaldamise sisend on 1,3 kVA ja paigaldamisel on soovitatav kasutada asjakohase hooldustehniku tuge.

TÄHELEPANU. See ahi on sisemiselt kaitstud 250 V, 8 amprise kaitsmega.

TEHNILINE KIRJELDUS

Elektritarbimine	220-240V-50 Hz, 1280 W
IVäljundvõimsus	800 W
Grillsoojendi	1000 W
Töösagedus	2450 MHz
Välismõõtmed	455 × 353 × 261 mm
Ahju mahutavus	20 liitrit
Lahti pakitud kaal	ligikaudu 11 kg
Müratase	Lc < 58 dB (A)



Kodumasin on märgistatud vastavalt Euroopa direktiivile 2012/19/EL elektri- ja elektroonikaseadmete jäätmete kohta (WEEE). See suunis on elektri- ja elektroonikaseadmete jäätmete tagastamise ja ringlussevõtu üleeuroopalise kehtivuse raamistik.

PAIGALDAMISE MÕÖTMED

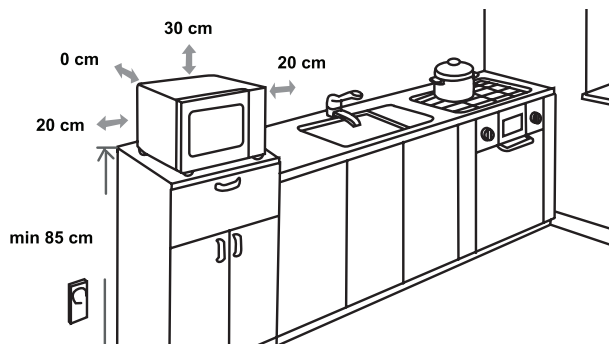

RAADIOSIDE HÄIRED

Mikrolaineahju kasutamine võib häirida raadio, TV, või sarnaste seadmete tööd. Häirete tekkimisel võib selle kõrvaldada või seda vähendada järgmiste protseduuridega.

- Puhastage ahju uks ja tihendid.
- Asetage raadio, TV jne mikrolaineahjust võimalikult kaugemale.
- Signaali tugevaks vastuvõtmiseks kasutage raadio, TV, jne jaoks korralikult paigaldatud antenni.

JÄTAME ENDALE ÕIGUSE TEHA MUUDATUSI,
MIS EI MÕJUTA SEADME
FUNKTSIONAALSUST.

ENNE HOOLDUSESSE HELISTAMIST

1. Kui ahi ei tööta üldse, ekraanil ei kuvata teavet ei kuvata või ekraan on kustunud:
 - a) Veenduge, et ahi on korralikult vooluvõrku ühendatud. Kui ei ole, eemaldage pistik pistikupesast, oodake 10 sekundit ja ühendage see korralikult uuesti.
 - b) Kontrollige võimalikke läbipõlenud kaitselüliteid või aktiveeritud voolukatkesteid. Kui need paistavad korralikult töötavat, testige pistikupesate seadmega.
2. Kui mikrolaineahi ei lülitu sisse:
 - a) Vaadake ega seadistatud ei ole taimer.
 - b) Veenduge, et uks on turvalukustuse rakendamiseks kindlalt suletud. Vastasel juhul ei vooga mikrolaineenergia ahju.
Kui ükski ülaltoodutest ei paranda olukorda, võtke ühendust lähima volitatud teenindusega.

Kodumajapidamises kasutatav kodumasin toidu ja jookide soojendamiseks elektromagnetilise energia abil, kasutamiseks ainult siseruumides.

GARANTII JA HOOLDUS

Kui vajate teavet või teil on probleeme, siis võtke ühendust Gorenje'i klienditeenindusega oma riigis (telefoninumbri leiate ülemaailmselt garantiilehelt). Kui teie riigis ei ole klienditeenindust, pöörduge Gorenje'i kohaliku edasimüüja poole või võtke ühendust Gorenje'i kodumasinate teenindusega.

Ainult isiklikuks kasutamiseks!

Täiendavad soovitused mikrolaineahjuga toidu valmistamiseks ja kasulikud nõuanded leiab veebisaidilt:

<http://www.gorenje.com>

SOOVIME TEILE KODUMASINA MEELDIVAT KASUTAMIST

gorenje

www.gorenje.com

