

EE

Induktsioonpliit

Kasutusjuhend/paigaldusjuhend

ISC646BSC

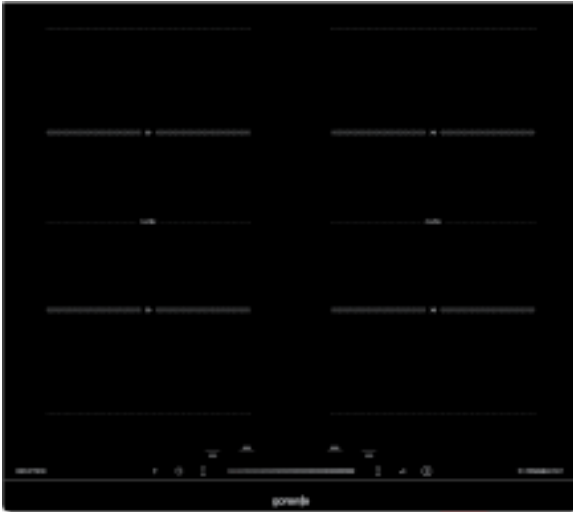

gorenje

www.gorenje.com

Õnnitleme teid uue induktsioonpliidiplaadi ostmise puhul.

Soovitame teil kulutada veidi aega käesoleva kasutusjuhendi lugemisele, et mõistaksite täielikult, kuidas seda õigesti paigaldada ja kasutada.

Paigaldamiseks palume lugeda paigaldusjuhust.

Enne kasutamist lugege hoolikalt kõiki ohutusjuhiseid ja säilitage antud kasutusjuhend edaspidiseks kasutamiseks.

Ohutushoiatused

Teie ohutus on meile oluline. Palun lugege seda teavet enne, kui kasutate oma pliidiplaati.

Paigaldamine

Elektrilöögi oht

- Enne mistahes töö või hoolduse läbiviimist ühendage seade vooluvõrgust lahti.
- Ühendus hea süsteemiga on hädavajalik ja kohustuslik.
- Koduse juhtmestiku muudatusi tohib teha ainult kvalifitseeritud elektrik.
- Selle nõuande täitmata jätmine võib põhjustada elektrilöögi või surma.

Olulised ohutusjuhised

- Enne seadme paigaldamist või kasutamist lugege käesolevad juhised hoolikalt läbi.
- Sellele seadmele ei tohi kunagi asetada põlevaid materjale ega tooteid.
- Palun tehke käesolev teave kättesaadavaks seadme paigaldamise eest vastutavale isikule, kuna see võib vähendada teie paigalduskulusid.
- Ohu vältimiseks tuleb seade paigaldada vastavalt paigaldusjuhiste.
- Seade võib õigesti paigaldada ainult vastava kvalifikatsiooniga isik.
- Käesolev seade tuleks ühendada vooluahelasse, mis sisaldab eralduslülitit, mis tagab toiteallika täieliku lahtiühendamise.
- Seadme õigesti paigaldamata jätmine võib garantii või vastutusnõude kehtetuks muuta.

Kasutamine ja hooldus

Elektrilöögi oht

- Ära valmistage toitu katkisel või pragunenud pliidiplaadil. Kui pliidiplaat puruneb või praguneb, lülitage seade kohe vooluvõrgust välja ja võtke ühendust kvalifitseeritud tehnikuga.
- Enne puhastamist või hooldust lülitage pliidiplaat välja.
- Selle nõuande täitmata jätmine võib põhjustada elektrilöögi või surma.

Terviseoht

- Käesolev seade vastab elektromagnetilise ohutuse standarditele.
- Kuid südamestimulaatori või muude elektriliste implantaatidega (näiteks insuliinipumpadega) isikud peaksid enne seadme kasutamist nõu pidama arsti või implantaadi tootjaga, et veenduda, et elektromagnetiline väli ei mõjuta nende implantaate.
- Selle nõuande täitmata jätmine võib põhjustada surma.

Kuuma pinna oht

- Kasutamise ajal muutuvad käesoleva seadme ligipääsetavad osad piisavalt kuumaks, et tekitada põletusi.
- Ärge laske oma kehal, riidel ega muudel esemetel peale sobilike köögitarvete induktiooniklaasiga kokku puutuda, kuni pind on jahtunud.
- Ettevaatust: kehal kantavad magnetiseeritavad metallesemed võivad pliidiplaadi läheduses kuumeneda. Kuld- või hõbeehmed see ei mõjuta.
- Hoidke lapsed eemal.
- Keedupottide käepidemed võivad puudutades olla kuumad. Kontrollige, et pottide käepidemed ei paikneks muude sisse lülitatud keedualade kohal. Hoidke käepidemeid laste eest kättesaamatus kohas.
- Selle soovitus eiramine võib põhjustada põletusi ja põletushaavu.

Sisselõikamise oht

- Pliidiplaadi kaabitsa üliterav tera tuleb nähtavale, kui kaitsekate on tagasi tõmmatud. Kasutage seda äärmise ettevaatlikkusega ning hoidke seda alati ohutus ja lastele kättesaamatus kohas.
- Ettevaatamatus võib põhjustada vigastusi või sisselõikeid.

Olulised ohutusjuhised

- Ärge jätke seadet kasutamise ajal kunagi järelevalveta. Üle keemine põhjustab suitsemist ja rasvaseid pritsmeid, mis võivad süttida.
- Ärge kunagi kasutage seadet töö- või ladustamispiinana.

- Ärge kunagi jätke seadmele esemeid ega töövahendeid.
- Ärge asetage ega jätke seadme lähedusse ühtegi magnetiseeritavat eset (nt krediitkaardid, mälukaardid) ega elektroonilisi seadmeid (nt arvutid, MP3-mängijad), sest need võivad mõjutada selle elektromagnetilist välja.
- Ärge kunagi kasutage seadet ruumi kütmiseks ega soojendamiseks.
- Pärast kasutamist lülitage keedualad ja pliidiplaat alati välja vastavalt käesolevale juhendile (st kasutades puuetundlikke nuppe). Keedualade väljalülitamiseks anumate eemaldamisel ärge usaldage pannituvastuse funktsiooni.
- Ärge lubage lastel mängida seadmega või sellel istuda, seista ega ronida.
- Ärge hoidke lastele huvipakkuvaid esemeid seadme kohal olevates kappides.
- Pliidiplaadil ronivad lapsed võivad tõsiselt vigi saada.
- Ärge jätke lapsi üksi ega järelevalveta seadme kasutusepiirkonda.
- Lapsi või puuetega inimesi, kelle võimed seadme kasutamiseks on piiratud, peab juhendama vastutustundlik ja pädev isik. Juhendaja peab olema veendunud, et nad kasutavad seadet ilma ennast või ümbruskonda ohtu seadmata.
- Ärge parandage ega vahetage välja seadme mistahes osi, kui juhendis pole seda konkreetselt soovitatud. Kõiki muid hooldustöid peaks tegema kvalifitseeritud tehnik.
- Ärge kasutage oma pliidi puhastamiseks aurupuhastajat.
- Ärge asetage ega pillake raskeid esemeid oma pliidiplaadile.
- Ärge astuge oma pliidiplaadile.
- Ärge kasutage sakiliste servadega panne ega lohistage panne üle induktsiooniklaasi pinna, sest see võib klaasi kriimustada.
- Ärge kasutage pliidiplaaadi puhastamiseks küürimisvahendeid ega muid tugevaid abrasiivseid puhastusvahendeid, sest need võivad Induktsiooniklaasi kriimustada.
- Kui toitekaabel on kahjustatud, tohib selle välja vahetada ainult kvalifitseeritud tehnik.
- Käesolev seade on ette nähtud kasutamiseks majapidamises ja muul sarnasel otstarbel, näiteks: - poodide, kontorite ja muude töökeskkondade töötajate köökides; - talumajapidamistes; - klientidele hotellides, motellides ja muudes majutuskohtades; - *bed and breakfast* tüüpi majutuskohtades.
- Seadet võivad kasutada lapsed alates 8 eluaastast ning pärsitud füüsiliste, sensoorsete või vaimsete võimete või kogemuste või teadmisteta isikud, kui neid on seadme ohutu kasutamise osas instrueeritud ja nende tegevust jälgitakse ning kui nad mõistavad tegevusega seotud ohtusid. Lastel ei ole lubatud seadmega mängida.

Lapsed ei tohi ilma järelevalveta seadet puhastada ega teostada seadme hooldustöid.

- **HOIATUS:** Järelevalveta jäetud rasva või õli sisaldav pliit on ohtlik ja võib põhjustada tulekahju. ÄRGE kasutage leekide kustutamiseks vett. Selle asemel lülitage kodumasin välja ja katke leegid kinni, näiteks kaane või tulekustutustekiga.
- Keeduala pinnal ei ole soovitatav kasutada metallist esemeid, nagu näiteks noad, kahvlid, lusikad ja kaaned, sest need võivad kuumeneda.
- Peale kasutamist lülitage pliidiplaat välja ja ärge toetuge pannidetektorile.
- Seade pole ette nähtud kasutamiseks välise taimeri või eraldi kaugjuhtimispuldi abil.
- **ETTEVAATUST:** toiduvalmistamise protsessi tuleb jälgida. Lühiajalist toiduvalmistamise protsessi tuleb pidevalt jälgida.
- **HOIATUS:** seadme ümberkukkumise vältimiseks, peavad olema paigaldatud stabilisaatorid. Järgige paigaldusjuhiseid.
- **HOIATUS:** kasutage ainult pliidiplaadi tootja poolt väljatöötatud kaitseid või tootjapoolsetes instruktsioonides osutatud kaitseid, mis sobivad selle seadmega kasutamiseks. Ebasobivate kaitsete kasutamine võib põhjustada õnnetusi.

Toote ülevaade

Pealtvaade

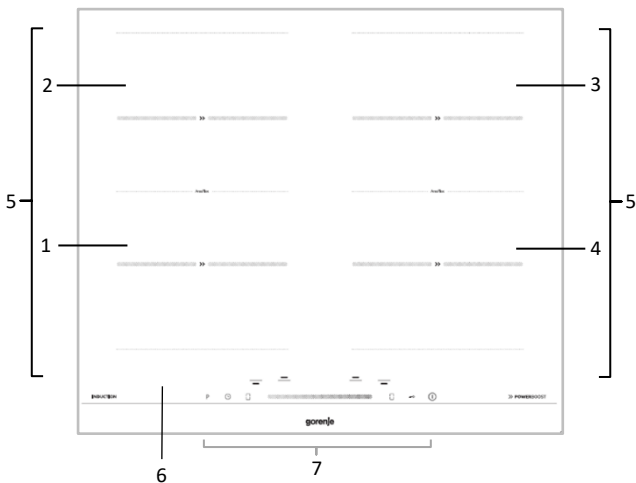

1. Keeduala: 190x190 mm
1800 W / 2100 W (P)
2. Keeduala: 190x190 mm
1800 W / 2100 W (P)
3. Keeduala: 190x190 mm
1800 W / 2100 W (P)
4. Keeduala: 190x190 mm
1800 W / 2100 W (P)
5. Pindlik ala, 3000 W / 3400 W (P)
6. Klaasplaat
7. Juhtseade

Juhtseade

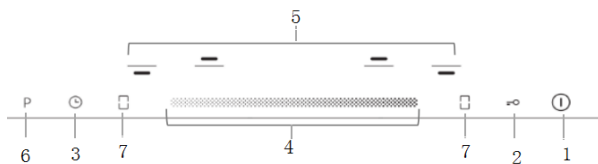

1. SISSE/VÄLJA nupp
2. Lapselukunupp
3. Taimerinupp
4. Võimsuse / taimeri reguleerimise nupud
5. Keeduala valik
6. Võimenduse (Boost) nupp
7. Aktiveerimisklahv ja pindliku keeduala keelamine

Toiduvalmistamisest induksioontehnoloogia abil

Induktsioon on ohutu, täiustatud, tõhus ja ökonoomne toiduvalmistamise tehnoloogia. See töötab elektromagnetiliste vibratsioonide abil, mis tekitavad soojust otse pannil, mitte klaaspinda kaudselt kuumutades. Klaas kuumeneb ainult seetõttu, et pann seda soojendab.

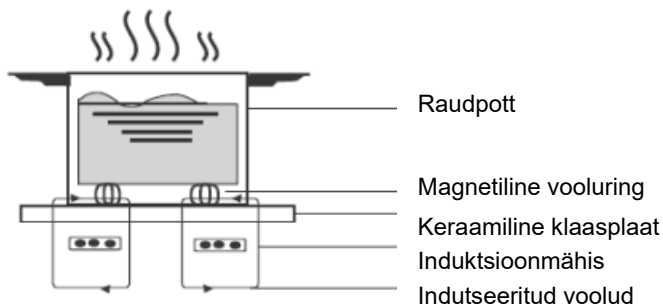

Enne uue pliidiplaadi kasutamist

- Lugege käesolevat juhendit, pöörates erilist tähelepanu jaotisele „Ohutusohiatused“.
- Eemaldage kaitsekile, mis võib endiselt olla induksioonpliidi peal.

Puudetundlike nuppude kasutamine

- Juhtnupud reageerivad puudutusele, nii et survet ei pea avaldama.
- Kasutage sõrmepatja, mitte selle otsa.
- Iga puudutuse registreerimisel kuulete piiksu.
- Veenduge, et juhtnupud oleksid alati puhtad, kuivad ja et neid ei kataks esemed (nt töövahendid või riidetükk). Isegi õhuke veekiht võib muuta nuppude kasutamise keeruliseks.

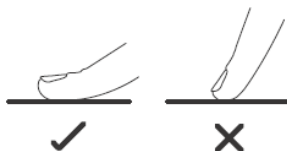

Õigete kööginõude valimine



- Kasutage ainult tarvikuid, mille põhi sobib toiduvalmistamiseks induktsiooni abil. Otsige induktsiooni sümbolit pakendilt või kööginõult.
 - Magnettesti abil saate kontrollida teie kööginõu sobivust. Liigutage magnetit toiduvalmistamisnõu põhja suunas. Kui see tõmbub, siis anum sobib induktsioonile.
- Kui teil ei ole magnetit:
1. Pange vett anumasse, mida soovite kontrollida.
 2. Kui näidik  ei vilgu ja vesi soojeneb, on anum sobiv.
- Järgmistest materjalidest valmistatud köögitarbed ei sobi: puhas roostevaba teras, alumiinium- või magnetpõhjata vask, klaas, puit, portselan, keraamika ja savinõud.



Ärge kasutage sakiliste servade või kumera põhjaga nõusid.



Veenduge, et anuma põhi oleks sile, asetseks vastu klaasi ja oleks sama suur nagu keeduala. Kasutage panne/potte, mille läbimõõt on sama suur kui valitud keeduala joonis. Potti/panni kasutades kasutatakse selle maksimaalse efektiivsuse juures energiat veidi laiemalt. Kui kasutate väiksemat panni/potti, võib efektiivsus olla oodatust väiksem. Pange toiduvalmistamisanum alati keeduala keskele.

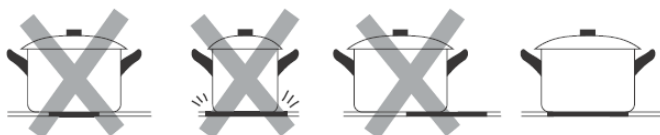

Toiduvalmistamisanumate eemaldamisel induktsioonpliidiplaadilt tehke seda alati tõstes - ärge libistage, sest see võib klaasi kriimustada.

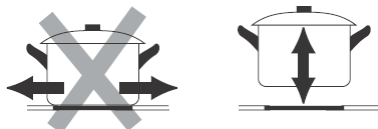

Panni/poti mõõdud

Keedualad on kuni nende piirini, mis kohanduvad automaatselt pann/poti läbimõõduga. Selle panni/poti põhja läbimõõt peab siiski minimaalselt vastama aktuaalsele keedualale. Pliidiplaadi parima efektiivsuse saavutamiseks asetage pann/pott keeduala keskele.

Kui olete valinud uue maksimaalse võimsuse väärtuse, salvestage uus seadistus, vajutades taimeri nuppu. Taimeri ekraanile ilmub mõneks sekundiks teade "Pn". Uus maksimumvõimsuse väärtus on määratud.

Kui seadistatakse madalam maksimaalne koguvõimsus, ei ole võimalik kõrget võimsustaset seadistada kõikidele keedualadele korraga.

Märkus: kui kasutaja soovib lähtestada seadme maksimaalset koguvõimsust, peab ta seadme voluvõrgust lahti ühendama ja uuesti ühendama.

Toiduvalmistamise alustamine

1. Pärast seda, kui toitehaldus on valinud toimingu, puudutage SISSE/VÄLJA nuppu, sumin piiksub üks kord, kõik ekraanid näitavad " – " või " – –", mis näitab, et induktioonpliid on sisenenud ooterežiimi olekusse.



2. Asetage keedualale sobiv anum, mida soovite kasutada.
 - Veenduge, et anuma põhi ja keeduala oleksid puhtad ja kuivad.

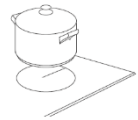

3. Puudutades keeduala valimise nuppu, hakkab nupu kõrval olev märgutuli vilkuma „0“
4. Võimsuse reguleerimine liuguri juhtimisega



või

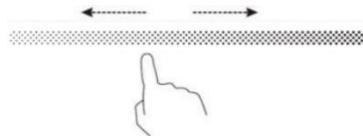

- Kui te ei reguleeri võimsust ühe minuti pärast, siis peatub seade automaatselt. Seejärel peate kordama protseduuri alates 1. sammust.
- Toiduvalmistamise võimsust saate igal ajal toiduvalmistamise käigus muuta.
- Libistage paremalt vasakule, võimsus väheneb iga kord ühe sammu võrra kuni sammuni 0.
- Libistage vasakult paremale, võimsus suureneb iga kord ühe sammu võrra kuni sammuni 9.

Kui näidik vilgub vaheldumisi soojusteadistusega

See tähendab, et:

- te ei ole paigutanud anumad õigele keedualale või
- kasutatav pott/pann ei sobi induktsioonile või
- anum on liiga väike või ei ole täpselt keeduala keskel.

Kuumutamist ei toimu, kui keedualal ei ole sobivat anumat.

Ekraan lülitub automaatselt välja 1 minuti pärast, kui sellele ei panda sobivat panni/potti.

Piirangud keedualade kasutamisel

Kogu pliidiplaadil on maksimaalne võimsus. Kui kaks keeduala on lubatud ja ei ületa maksimaalset võimsust, vähendab elektrooniline juhtimine automaatselt teise keeduala võimsust.

Kui olete toiduvalmistamise lõpetanud

1. Vajutage selle keeduala nuppu, mida soovite välja lülitada.



2. Keeduala väljalülitamiseks toimige järgmiselt: Lülitage keeduala välja, kerides kuni „0“-ni. Veenduge, et näidikul kuvatakse „0“.



3. Lülitage pliidiplaat täielikult välja, vajutades SISSE/VÄLJA nuppu.



Hoiduge kuumade pindade jääksoojusest

„H“ näitab, milline keeduala on puudutamisel kuum. See kaob, kui ala on jahtunud ohutu temperatuurini. Seda saab kasutada ka energiasäästufunktsioonina - kui soovite veel nõusid soojendada, kasutage tsooni, mis on veel kuum.

Nuppude lukustamine

- Nuppe on võimalik lukustada, et vältida tahtmatut kasutamist (näiteks lapsed, kes keeravad lülitavad keedualad kogemata sisse).
- Kui nupud on lukus, on kõikide nuppude kasutamine välja lülitatud, välja arvatud SISSE/VÄLJA nupp.

Nuppude lukustamiseks

Puudutage lapseluku nuppu  Taimeri märgutuli kuvab „Lo“

Nuppude avamiseks

1. Veenduge, et pliidiplaat on sisse lülitatud.
2. Puudutage pikalt lapseluku nuppu. 
3. Nüüd saate hakata oma pliidiplaati kasutama.

Kui pliidiplaat on lukustatud režiimis, on kõik nupud on välja lülitatud, välja arvatud



SISSE/VÄLJA nupp. Saate SISSE/VÄLJA nupuga pliidiplaadi hädaolukorras alati välja lülitada, kuid järgmise toimingu jaoks peate esmalt SISSE/VÄLJA nupu lukust lahti tegema.

Taimeri kasutamine

Taimerit saate kasutada kahel erineval viisil:

- Saate määrata, et pärast seadistatud aja möödumist lülitatakse üks keeduala välja;
- Saate selle seadistada nii, et see lülitaks välja rohkem kui ühe keeduala;
- Taimeri saate seadistada kuni 99 minutini.



Taimeri seadistamine ühe vajaliku küttelea väljalülitamiseks

1. Valige keeduala, puudutades toiduvalmistamisrežiimi valimisel tsooni, millele soovite taimerit seadistada (näiteks 25 minutit).
2. Aja määramine liuguri abil

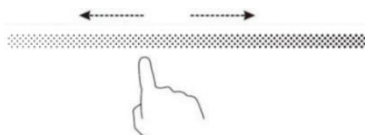

3. Taimeri nupu puudutamiseks vilguvad vaikeväärtused „00“ ja „0“, võite liugurit libistada 0-lt 5-le, seejärel puudutada uuesti taimeri nuppu, „0“ vilgub, libistage kella lõpetamiseks „2“-ni, mille järel kuvatakse „25“.



Kui seadistusaeg ületab 99 minutit, naaseb taimer automaatselt 0 minutile.

Nõuanne: Vajutage esimest korda taimeri nuppu, et suurendada või vähendada seadistust 1-minutiliste intervallidega.

4. Vajutage taimeri nuppu teist korda, et seadistust vähendada või suurendada 10-minutilise intervalliga.

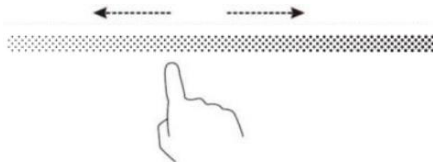

Kui taimer on seadistatud, käivitub loendur koheselt. Kuvatakse järelejäänud aeg ja taimeri märgutuli vilgub 5 sekundit.

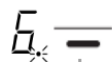

Märkus: Punane punkt toite märgutule kõrval, mis näitab valitud keeduala.

5. Valige allikas, mille jaoks soovite taimeri tühistada, libistage taimeri tühistamiseks liugurit ja kuvatakse „00“.

Kui taimeriperiood on lõppenud, lülitub keeduala automaatselt välja ja kuvab „H“.

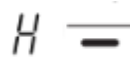

Teised keedualad toimivad normaalselt, kui need käivitati eraldi.

Taimer seadistamine rohkem kui ühe keeduala väljalülitamiseks

Kui kasutate seda funktsiooni rohkem kui ühe keeduala jaoks, näitab taimer märgutuli lühimat aega (näiteks tsoon 2 - paigaldusaeg - 3 minutit, tsoon 3 - paigaldusaeg - 6 minutit, taimer märgutuli kuvab „3“.)

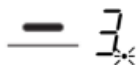

(Seadistus: 3 minutit)

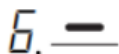

(Seadistus: 6 minutit)



Märkus: Võimsuse näidiku nupu kõrval olev punane täpp süttib ning näitab, et keeduala on valitud.



Kui soovite kontrollida teisele keedualale seadistatud aega, vajutage nuppu, et valida teine keeduala. Taimer näitab selle tsooni jaoks seadistatud aega.

Kui toiduvalmistamise taimer aegub, lülitatakse vastav keeduala automaatselt välja ja kuvatakse "H".



Märkus: Kui soovite taimer ajaseadistust selle käivitamisel muuta, peaksite protseduuri kordama alates 1. sammust.

Võimenduse (Boost) kasutamine

„Boost“ on funktsioon, mis soojendab keeduala 5 minuti jooksul suurema võimsusega (maksimaalne). Nii saate toitu valmistada suuremal võimsusel ja kiiremini.

Boosti kasutamine kiiremaks toiduvalmistamiseks.

1. Puudutage keeduala, mille soovite kasutada Boost-funktsiooni. Nupu kõrval olev märgutuli vilgub.



2. Puudutage Boost nuppu, keeduala hakkab töötama Boost-režiimis (maksimaalne võimsus). Toitekraan kuvab „P“, mis näitab, et ala on Boost-režiimis.



3. Boosti võimsus kestab 5 minutit. Siis naaseb võimsus tasemele 9.



Kui soovite Boosti 5 minuti jooksul tühistada, valige esmalt keeduala ja seejärel vajutage Boost nuppu. Toide naaseb enne Boosti aktiveerimist seadistatud võimsustasemele.

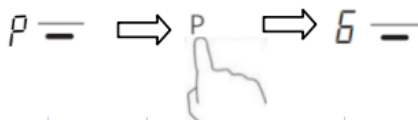



Piirangud Boosti (P) kasutamisel

Kogu pliidiplaadil on maksimaalne võimsus. Kui Boost-funktsioon on lubatud ja ei ületa maksimaalset võimsust, vähendab elektrooniline juhtimine automaatselt teise keeduala võimsust.

PAINDLIK ALA (FLEXI)

Põletikombinatsioon

Seda funktsiooni  kasutatakse juhul, kui ühest põletist ei piisa roogade nõuetekohaseks kuumutamiseks (näiteks suured kala- või lihatoidud). Funktsiooni „FLEXI/kombineeritud keeduala“ lubamiseks vajutage ekraanil vastavat nuppu .

Vajadusel saab seda kasutada ühe põletina või kahe iseseisva põletina.

Sel juhul on töötavad kaks induktiivmähist üksteisest sõltumatult. Vaba keeduala töötamise ajal aktiveeritakse ainult see ala, kuhu on paigutatud kööginõud.

Kui kööginõude paigutamiseks on vaja rohkem kui ühte põletit, paigutage see alates vaba keeduala ülemisest või alumisest servast.

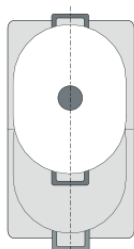

Kahe sõltumatu põleti kasutamine

Esi- ja tagapõleteid (mõlemal juhul kahe induktiivmähisega) saab kasutada üksteisest sõltumatult. Seadistage iga põleti jaoks eraldi vajalik kuumutusseadistus. Kasutage iga põleti jaoks ainult ühte panni/potti.

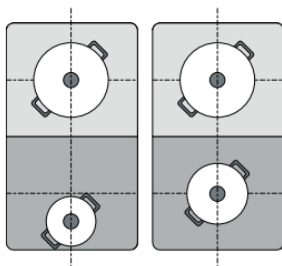

Soovitused

Asetage kööginõud keedualadele, kus on rohkem kui üks vaba kuumutusala, nii et kaetud oleks ainult üks vabade keedualadest. Vastasel juhul ei aktiveeru pliidiplaadid õigesti, mis mõjutab negatiivselt toiduvalmistamise tulemust.

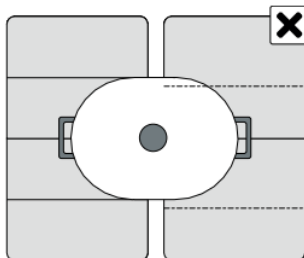

Kaitse ületemperatuuri eest

Temperatuurianduriga saab jälgida temperatuuri induktsioonpliidi sees. Kui tuvastatakse liiga kõrge temperatuur, lakkab induktsioonpliid automaatselt töötamast.

Väikeste esemete tuvastamine

Kui pliidiplaadile on jäänud ebasobiva suurusega või mittemagnetiline pann (nt alumiiniumist) või mõni muu väike ese (nt nuga, kahvel, võti), lülitub pliidiplaat automaatselt 1 minuti järel ooterežiimi. Ventilator jätkab 1 minuti jooksul induktsioonpliidiplaadi jahutamist.

Automaatne väljalülitamiskaitse

Automaatne väljalülitamine on teie induktsioonpliidi ohutusfunktsioon. See lülitab pliidiplaadi automaatselt välja, kui olete ise unustanud seadme välja lülitada. Allolevas tabelis on välja toodud erinevate võimsustasemete vaikumisi tööajad:

Võimsustase	1	2	3	4	5	6	7	8	9
Vaikumisi töötav taimer (tund)	8	8	8	4	4	4	2	2	2



Südamestimulaatoriga inimesed peaksid enne käesoleva seadme kasutamist pidama nõu arstiga.

Toiduvalmistamise juhised



Olge praadimisel ettevaatlik, kuna õli ja rasv kuumenevad väga kiiresti, eriti kui kasutate kõrget võimust. Väga kõrgel temperatuuril süttivad õli ja rasv spontaanselt ning see kätkeb endast tõsist tuleohtu.

Toiduvalmistamise näpunäited

- Kui toit läheb keema, vähendage temperatuuriseadistust.
- Kaane kasutamine vähendab kuumutamisaega ja säästab soojust säilitamise abil energiat.
- Minimeerige vedeliku või rasva kogust, et vähendada toiduvalmistamisaega.
- Alustage toiduvalmistamist kõrgel temperatuuril ja vähendage seda, kui toit on läbinisti soojenenud.

Riisi hautamine, keetmine

- Hautamine toimub allpool keemistemperatuuri, umbes 85 °C, kui mullid tõusevad aeg-ajalt toidu pinnale. Sellel on määrav tähtsus maitsevate supide ja hautiste valmistamisel, sest maitseid kujunevad ilma toitu üle keetmata. Ka munapõhiseid ja jahuga paksendatud kastmeid tuleks kuumutada keemispunktist madalamal temperatuuril.
- Mõned toimingud, muuhulgas riisi keetmine absorptsioonmeetodil, võivad vajada kõrgemat temperatuuri kui madalaim seadistus, et tagada toidu korralik keetmine soovitatud aja jooksul.

Liha pruunistamine

Mahlase ja maitseküllase liha valmistamiseks:

1. Laske lihal seista toatemperatuuril umbes 20 minutit enne selle valmistamist.
2. Ajage paksu põhjaga praepann kuumaks.
3. Määrige liha mõlemalt poolt õliga. Tilgutage väike kogus õli kuumale pannile ja seejärel pange liha kuumale pannile.
4. Pöörake liha praadimise käigus ainult üks kord. Täpne küpsetusaeg sõltub liha paksusest ja soovitud küpsusastmest. Aeg võib varieeruda umbes 2 – 8 minutit ühe külje kohta. Vajutage liha kergelt, et hinnata selle küpsust – mida tihkem see tundub, seda küpsem see on.
5. Jätke liha mõneks minutiks kuumale pinnale puhkama, et see võiks rahuneda ja muutuda hõrguks enne serveerimist.

Vokkimine

1. Valige induktsioonplaadiga ühilduv lamedapõhjaline wokpann või suur praepann.
2. Pange valmis kõik koostisosad ja tarvikud. Vokkimine peab toimuma kiirelt. Suurte koguste valmistamisel praadige toitu mitmes väiksemas jaos.
3. Kuumutage panni kiirelt ja lisage kaks supilusikatäit õli.
4. Esmalt praadige liha, tõstke kõrvale ja hoidke soojas.
5. Vokkige köögiviljad. Kui need on kuumad, kuid siiski krõmpsuvad, lülitage kuumuspind madalamale temperatuurile, pange liha tagasi pannile ja lisage soovitud kaste.
6. Segage koostisosi ettevaatlikult ning veenduge, et need on läbi kuumutatud.
7. Serveerige koheselt.

Kuumuse seadistused

Alltoodud seadistused on ainult soovituslikud. Täpne seadistus sõltub mitmest tegurist, muuhulgas teie köögitarvikutest ja valmistatava toidu kogusest. Eksperimenteerige pliidiplaadiga, et leida enda jaoks kõige paremini sobivad seadistused.

Kuumuse seadistus	Sobivus
1 - 2	<ul style="list-style-type: none">• väikeste toidukoguste kerge soojendamine• šokolaadi, või ja muude kergesti kõrbevatate toitude sulatamine• kerge hautamine• aeglane soojendamine
3 - 4	<ul style="list-style-type: none">• üles soojendamine• kiire hautamine• riisi keetmine
5 - 6	<ul style="list-style-type: none">• pannkoogid
7 - 8	<ul style="list-style-type: none">• praadimine• pasta keetmine
9	<ul style="list-style-type: none">• vokkimine• pruunistamine• supi keema ajamine• vee keetmine

Hooldus ja puhastamine

Mis?	Kuidas?	Oluline!
Igapäevased plekid klaasil (sõrmejäljed, jäljed, toidujäänused või suhkrua pritsmed klaasil)	<ol style="list-style-type: none"> 1. Lülitage pliidiplaadi toide välja. 2. Kasutage pliidiplaadi puhastit, kui klaas on veel soe (kuid mitte kuum!) 3. Loputage ja pühkige puhta lapi või paberkäterätikuga kuivaks. 4. Lülitage pliidiplaadi toide tagasi sisse. 	<ul style="list-style-type: none"> • Kui pliidiplaadi toide on välja lülitatud, siis „kuuma pinna“ näidik ei tööta, kuid keeduala võib siiski olla kuum! Olge äärmiselt ettevaatlik. • Tugevad puhastusvahendid, mõned nailonküürjad ja tugevad/abratsiivsed puhastusvahendid võivad klaasi kriimustada. Lugege alati etiketti, et kontrollida, kas teie puhastusvahend või küürja on sobilik. • Ärge kunagi jätke puhastusjääke pliidiplaadile: klaas võib määrduda.
Ülekeemised, sulamised ja kuuma suhkru pritsmed klaasil	<p>Eemaldage need koheselt kalaviilutaja, spaatli või žiletiteraga, mis sobib klaasist pliidiplaadile, kuid olge ettevaatlik kuumade keedualadega:</p> <ol style="list-style-type: none"> 1. Lülitage pliidiplaadi toide välja. 2. Hoidke tera või töövahendit 30° nurga all ning kraapige mustus või pritsmed pliidiplaadi jahedamale pinnale. 3. Eemaldage mustus või pritsmed nõudepesulapi või paberkäterätiga. 4. Järgige samme 2 kuni 4 ülaltoodud juhises „Igapäevased plekid klaasil“. 	<ul style="list-style-type: none"> • Eemaldage sulamis- ja suhkrujäljed või üle keenud toidujäänused niipea kui võimalik. Kui need jäävad klaasile jahtuma, siis võib olla raske neid eemaldada või need võivad klaaspinda püsivalt kahjustada. • Sisselõikamise oht: kui ohutuskate on välja tõmmatud, on kaabitsa tera žileti teravusega. Kasutage äärmuselt ettevaatlikult ning hoidke seda alati turvaliselt ja lastele kättesaamatus kohas.
Ülekeemise jäägid puuetundlikel nuppudel	<ol style="list-style-type: none"> 1. Lülitage pliidiplaadi toide välja. 2. Leotage jääke 3. Puhastage puuetundlikku ala puhta niiske käsna või lapiga. 4. Pühkige ala paberkäterätikuga täielikult kuivaks. 5. Lülitage pliidiplaadi toide tagasi sisse. 	<ul style="list-style-type: none"> • Pliidiplaat võib piiksuda ja end välja lülitada ja puuetundlikud nupud ei pruugi toimida, kuni nendel on vedelik. Enne pliidiplaadi uuesti sisse lülitamist pühkige puuetundlike nuppude ala kindlasti kuivaks.

Soovitused ja näpunäited

Probleem	Võimalik põhjus	Mida teha
Induktsioonpliidiplaati ei saa sisse lülitada.	Toide puudub.	Veenduge, et Induktsioonpliidiplaat on ühendatud toitevõrguga ja sisse lülitatud. Kontrollige, et teie kodus või piirkonnas ei oleks voolukatkestust. Kui olete kõike kontrollinud ja probleem püsib, helistage kvalifitseeritud tehnikule.
Puutetundlikud nupud ei reageeri.	Nupud on lukus.	Tehke nupud lukust lahti. Juhiste saamiseks vaadake jaotist „Juhtnuppude lukustamine“.
Puutetundlike nuppe on raske käsitseda.	Nuppudel võib olla kerge veekile või kasutate nuppude puudutamisel sõrmeotsa.	Veenduge, et puutetundlike nuppude ala on kuiv ja kasutage nuppude puudutamisel sõrmeplatja.
Klaas on kriimustatud.	Karedaservaliseid köögitarvikuid. Kasutatud on sobimatut, abrasiivset küürijat või puhastusvahendeid.	Kasutage sileda ja ühtlase põhjaga kööginõusid. Vt „Õigete kööginõude valimine“. Vt „Hooldus ja puhastamine“.
Mõned pannid teevad praksuvaid või klõpsuvaid helisid.	Selle põhjuseks võib olla teie kööginõude ehitus (erinevate metallide kihid vibreerivad erinevalt).	See on kööginõude juures tavaline ja ei viita veale.
Induktsioonpliidiplaat teeb kõrgel kuumusel kasutades madalat sumisevat müra.	Selle põhjuseks on induktsioonkuumutuse tehnoloogia.	See on normaalne, kuid müra peaks vähenema või kaduma täielikult, kui vähendate kuumust.
Induktsioonpliidiplaadist tuleb ventilaatori müra.	Teie pliidiplaadi sisseehitatud jahutusventilaator tegeleb elektroonika kaitsmisega ülekuumenemise eest. See võib jätkuda ka pärast seda, kui olete pliidiplaadi välja lülitanud.	See on normaalne ja ei vaja reageerimist. Ärge lülitage induktsioonpliidiplaadi toidet välja, kui ventilaator töötab.
Pannid/potid ei kuumene ja kuvatakse näidikul.	Induktsioonpliidiplaat ei tuvasta panni/potti, sest see ei sobi induktsioonkuumutamiseks. Induktsioonpliidiplaat ei suuda panni/potti tuvastada, sest see on keeduala jaoks liiga väike või ei ole täpselt pinna keskel.	Kasutage induktsioonile sobivaid kööginõusid. Vt jaotist „Õigete kööginõude valimine“. Pange pann/pott täpselt keskele ja veenduge, et selle põhja suurus oleks vastavuses keeduala suurusega.

Induktsioonpliit või keeduala on end ootamatult välja lülitanud, kõlab helisignaali ja kuvatakse veakood (tavaliselt vaheldumisi üks või kaks numbrit toiduvalmistamise taimerinäidikul).	Tehniline viga.	Palun pange vea tähed ja numbrid kirja, lülitage induktsioonpliidiplaadi toide välja ja võtke ühendust kvalifitseeritud tehnikuga.
---	-----------------	--

Ärge kunagi proovige seadet ise lahti võtta.

Rikkekuva ja kontrollimine

Kui tekib kõrvalekalle, siseneb induktsioonpliit automaatselt kaitseolekusse ja kuvab vastavaid kaitsekoode:

Veakood	Kirjeldus
<u>U</u>	Pole panni/potti või Pole sobivat panni/potti, palun kasutage sobivat panni/potti;
F3/F4	Induktsioonmähise temperatuurianduri rike
F9/FA	IGBT temperatuurianduri rike
E1/E2	Ebanormaalne toitepinge Ülepinge (üle 270 ± 10 V) Alapinge (alla 180 ± 10 V)
E3	Kaitse kuivkeemise korral või kui keeduala pinnal on kõrge temperatuur.
E5	Ventilaator ei tööta või on blokeeritud ning soojust ei saa hajutada.
d0	NTC rike - NTC andur ei tööta ning ei suuda tuvastada temperatuurimuutujat. NTC on termistor, mis paikneb induktsioonpliidi mähise keskel, justkui seenekujuline traat, mida kasutatakse temperatuuri tunnetamiseks.
O1	Induktsioonmähis on ilma kruvita või kruvi on lahti.
E0	Juhtplaadi ja põhiplaadi vahelises suhtluses ilmnes viga

Ülaltoodu on mõeldud üldiste rikete hindamiseks ja kontrollimiseks.

Palun ärge võtke seadet ise lahti, et vältida ohte ja pliidiplaadi kahjustusi.

Tehnilised andmed

Pliidiplaat	ISC646BSC
Keedualad	4 ala
Toitepinge	220-240 V~, 50/60 Hz
Paigaldatud elektriline võimsus	7200 W
Toote suurus P×L×K (mm)	590X520X56
Sisseehitamismõõtmed A×B (mm)	560X490

Kaal ja mõõtmed on ligikaudsed. Kuna püüame pidevalt oma tooteid täiustada, võime tehnilisi andmeid ja kujundusi muuta ilma eelneva etteteatamiseta.

Paigaldamine

Paigaldusvahendite valik

Lõigake ava töötasapinda vastavalt joonisel näidatud mõõtudele.

Paigaldamisel ja kasutamisel peab ava ümber jääma ruumi vähemalt 5 cm.

Veenduge, et töötasapinna paksus on vähemalt 30 mm. Palun valige kuumakindel tööpinnamaterjal, et vältida suuremat deformatsiooni, mis on põhjustatud pliidiplaadi soojuskiirgusest. Nagu näidatud allpool:

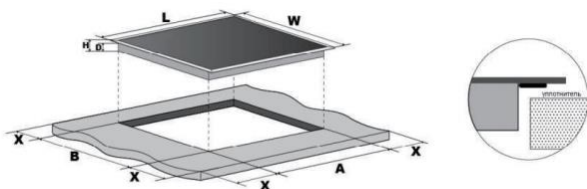

Mudel	P (mm)	L (mm)	K (mm)	S (mm)	A (mm)	B (mm)	X (mm)
ISC646BSC	590	520	56	52	560	490	50

Igal juhul veenduge, et induksioonpliidiplaat on hästi ventileeritud ning õhu sissevõtu- ja väljalaskeava ei oleks blokeeritud. Veenduge, et induksioonpliidiplaat oleks heas töökorras. Nagu näidatud allpool



Märkus: Ohutu kaugus kuumutusplaadi ja selle kohal asuva kapi vahel peaks olema vähemalt 500 mm.

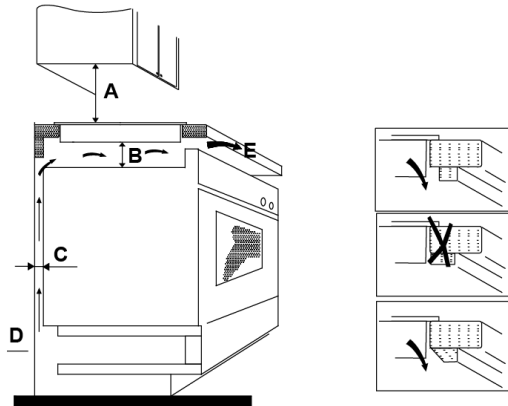

A (mm)	B (mm)	C (mm)	D	E
min 500	min 20	min 20	Õhu sissevõtuava	Õhu väljapääs 5 mm

Enne pliidiplaadi paigaldamist veenduge, et

- töötasapind on ruudukujuline ja loodis ning ükski konstruktsioonelement ei takista ruuminõudeid
- töötasapind on valmistatud kuumakindlast materjalist
- kui pliidiplaat on paigaldatud ahju kohale, peab ahjul olema sisseehitatud jahutusventilaator
- paigaldusel on järgitakse kõiki vahekauguste nõudeid, kehtivaid standardeid ja määrusi
- püsijuhtmestikku on paigaldatud sobiv eralduslüli, mis on paigaldatud ja paigutatud vastavalt kehtivatele juhtmestiku reeglitele ja eeskirjadele ning mis tagab vooluvõrgust täieliku lahtiühendamise.
- Eralduslüli peab olema heaks kiidetud tüüpi ja tagama 3 mm õhupiluga kontaktide eraldamise kõigis postides (või kõigis aktiivsetes [faasi] juhtmetes, kui kehtivad juhtmestiku reeglid võimaldavad seda nõuet muuta).
- eralduslüli peab olema kasutajale kergesti ligipääsetav, kui pliidiplaat on paigaldatud.
- kui teil on paigalduse osas kahtlusi, konsulteerige kohalike ehitusvaldkonna asutustega ja uurige vastavaid seaduseid.
- pliidiplaati ümbritsevate seinapindade jaoks tuleb kasutada kuumakindlaid ja kergesti puhastatavaid viimistlusvahendeid (näiteks keraamilisi plaate)

Kui olete pliidiplaadi paigaldanud, veenduge, et

- toitekaabel ei oleks ligipääsetav läbi kappide või sahtlite
- pliidiplaadi põhjale oleks väljastpoolt ümbritsevat korpus tagatud piisav värske õhu juurdevool
- kui pliidiplaat paigaldatakse sahtli või kapi kohale, tuleb pliidiplaadi põhja alla paigaldada soojuskaitse
- eraldusüliti oleks kasutajale hõlpsasti ligipääsetav

Enne kinnitusklambritele asukoha leidmist

Seade tuleb asetada stabiilsele, sileda pinnale (kasutage pakendit). Ärge kasutage jõudu pliidiplaadist väljaulatuvate nuppude suhtes.

Klambrite asendi korrigeerimine

1. Kinnitage pliidiplaat töötasapinnale, kruvides pärast paigaldamist 4 kronsteini pliidiplaadi põhja alla (vt pilti).

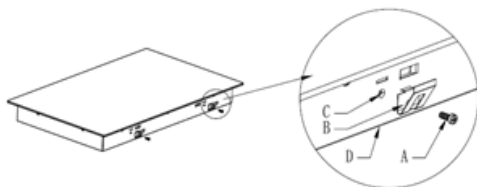

2. Kinnitage pliidiplaat töötasapinnale, kruvides pärast paigaldamist 4 kronsteini pliidiplaadi põhja alla (vt pilti).

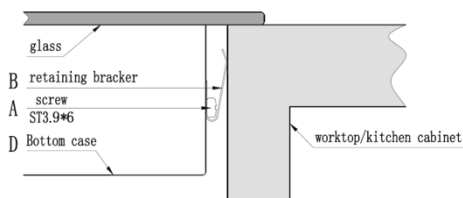

Ettevaatusabinõud

1. Induktsioonpliidiplaat peab olema paigaldatud kvalifitseeritud personali või tehnikute poolt. Meie professionaalid on teie teenistuses. Ärge kunagi teostage seda toimingut omal käel.
2. Pliidiplaati ei paigaldata otse nõudepesumasina, külmiku, sügavkülmä, pesumasina ega riidekuivati kohale, kuna niiskus võib kahjustada pliidiplaadi elektroonikat.
3. Induktsioonpliit paigaldatakse selliselt, et selle töökindluse parandamiseks oleks võimalik tagada parem soojuskiirgus.
4. Töötasapinna kohal olev sein ja indutseeritud küttesoon peavad taluma kuumust.
5. Kahjustuste vältimiseks peavad ka vahelihid ja liimaine olema kuumuse suhtes vastupidavad.

Tasapinnaline paigaldamine töötasapinda

Lihvitud servade või dekoratiivse raamita kodumasina sobivad tasapinnaliseks paigaldamiseks.



Seadme paigaldamine

Kodumasina tohib paigaldada ainult temperatuuri- ja veekindlasse, näiteks (loodus)kivist (marmor, graniit) või täispuidust, töötasapinda (millesse lõigatud ava servad on tihendatud). Keraamilisse, puidust või klaasist töötasapinda paigaldamisel tuleb kasutada puidust tugiraami. Tugiraam ei kuulu kodumasina komplekti. Muust materjalist töötasapinda tohib kodumasina paigaldada ainult pärast töötasapinna tootjaga konsulteerimist ja selge heakskiidu saamist. Põhiüksuse sisemõõtmed peavad olema kodumasina jaoks lõigatud avaga vähemalt võrdsed. See võimaldab kodumasina lihtsat eemaldamist töötasapinnast. Kinnitage klaaspaneeli serva alla tihendusteip.

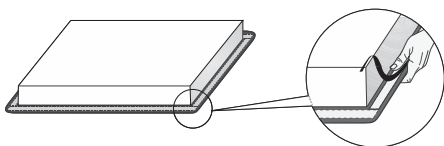

Esmalt viige toitejuhe läbi väljalõike. Asetage seade väljalõike keskele. Ühendage seade vooluvõrku (vt seadme ühendamise juhiseid). Enne seadme kinnitamist kontrollige selle toimimist. Kinnitage pesa seadme ja tööpinna vahel silikoonhermeetikuga. Seadme tihendamiseks kasutatav silikoonhermeetik peab olema temperatuurikindel (vähemalt 160 °C). Siluge silikoonhermeetikut sobiva tööriista abil. Järgige valitud silikoonhermeetiku kasutusjuhendit. Ärge lülitage seadet sisse enne, kui silikoonhermeetik on täielikult kuivanud.



1. Silikoonhermeetik
2. Tihendusteip

⚠ HOIATUS!

Pöörake erilist tähelepanu (looduslikust) kivist töötasapindade sisseehitatud mõõtmetele. Arvestage silikoontihendi valimisel töötasapinna materjaliga ja pidage nõu selle tootjaga. Sobimatu silikooni kasutamine võib põhjustada teatud osade püsiva värvide kao.

Sisseehitatud kodumasina eemaldamine

Ühendage seade vooluvõrgust lahti. Silikoontihendi eemaldamiseks perimeetrilt kasutage sobivat tööriista. Eemaldage seade, lükates seda alt ülespoole.

⚠ HOIATUS!

Ärge üritage kodumasinat eemaldada töötasapinna ülemiselt poolelt.

⚠ HOIATUS!

Teenindusosakond vastutab ainult pliidiplaadi remondi ja hoolduse eest. Küsige (südamikku paigaldatava) pliidiplaadi uuesti paigaldamise osas nõu oma spetsialiseeritud kõõgiseadmete edasimüüjalt.

Kivist töötasapind

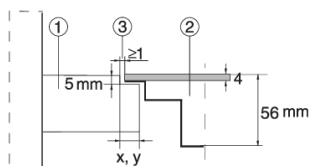

1. Töötasapind
2. Kodumasin
3. Pilu

Arvestades kodumasinaga klaaskeraamilise plaadi ja töötasapinna ava veavaru (tolerantsi), on pesa reguleeritav (min 2 mm).

Keraamiline, puidust või klaasist töötasapind

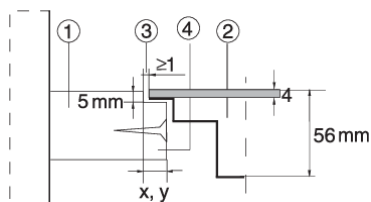

1. Töötasapind
2. Kodumasin
3. Pilu
4. Puidust raam, paksus 16 mm.

Arvestades kodumasinaga klaaskeraamilise plaadi ja töötasapinna ava veavaru (tolerantsi), on pesa reguleeritav (min 2 mm). Paigaldage puitraam 5,5 mm tööpinna ülemisest servast allapoole (vt joonist).

Jälgige väljalõike tegemisel klaasi servade raadiusi (R10, R2).

KLAAS

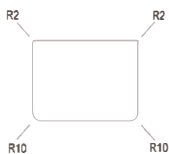

VÄLJALÕIGE

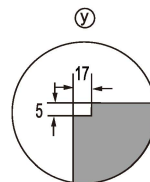
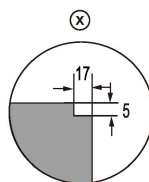
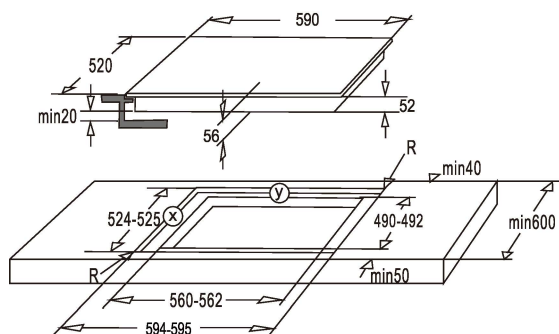
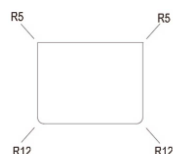

⚠ HOIATUS!

Kui tasapinnaliselt paigaldatud pliidiplaadi alla jääb ahi, siis peab töötasapinna paksus olema vähemalt 40 mm.

Pliidiplaadi ühendamine vooluvõrguga



Käesoleva pliidiplaadi võib vooluvõrku ühendada ainult vastava kvalifikatsiooniga isik. Enne pliidiplaadi ühendamist vooluvõrguga kontrollige, et:

1. kohalik juhtmestik sobib pliidiplaadi võimsusega
2. pinge vastab andmesildil toodud väärtusele
3. toitekaabli osad peavad vastu andmesildil näidatud koormusele

Pliidiplaadi ühendamiseks vooluvõrku ärge kasutage adaptoreid, reduktoreid ega hargnemisseadmeid, kuna need võivad põhjustada ülekuumenemist ja tulekahju.

Toitekaabel ei tohi puudutada ühtegi kuuma osa ja see peab olema paigutatud nii, et selle temperatuur ei ületaks üheski punktis 75 °C.



Küsige elektrikult, kas kohalik juhtmestik on sobiv ilma muudatusi tegemata. Mistahes muudatusi võib teha ainult kvalifitseeritud elektrik.

See pliidiplaat on II klassi seade. II klassi seadmetel on kaks isolatsioonikihti.

Topeltisolatsioon eemaldab vajaduse maandusühenduse järele.

Klassi II seadme sümbol on näidatud allpool, leiata selle andmesildilt.



Toiteallikas tuleb ühendada vastavalt vastavale standardile või ühepooluselise kaitselülitiga – Ühendusmeetod on näidatud allpool.

Kasutage toiteliini H07RN-F, 4 x 1,5 mm²

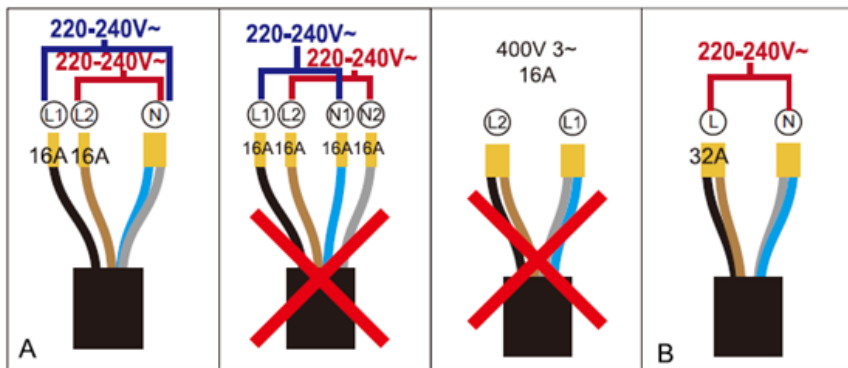

L1 = must

L2 = pruun

N = sinine + hall

L = must + pruun

N = sinine + hall

Kahefaasiline ühendus – kui teie elektrivõrgul on 2 liinijuhet ja 1 nulljuhe, ühendage seade nagu näidatud joonisel A.

Ühefaasiline ühendus – Ühendage seade nagu näidatud joonisel B.

