

Manual de Instrucciones

PARTE I: Versión Genérica

Lea atentamente este manual
antes de utilizar el lavavajillas.
Conserve este manual para futuras consultas.

CONTENIDO

01	3 INFORMACIÓN DE SEGURIDAD
02	8 DESCRIPCIÓN DEL PRODUCTO
03	9 USANDO SU LAVAVAJILLAS
	9 Cargar la sal en el descalcificador
	11 Consejos
04	13 MANTENIMIENTO Y LIMPIEZA Cuidados
	13 externos
	13 Cuidados internos
	16 Cuidado del lavavajillas
05	17 INSTRUCCIONES DE INSTALACIÓN
	17 Conexión eléctrica
	18 Abastecimiento de agua y drenaje
	19 Conexión de las mangueras de drenaje
	20 Coloque el dispositivo
	20 Instalación libre
21 Instalación incorporada (para el modelo de encastre)	
06	25 CONSEJOS PARA SOLUCIONAR PROBLEMAS
07	30 CARGANDO LAS CESTAS DE ACUERDO CON



NOTA:

- Revisar la sección de Sugerencias para la resolución de problemas le ayudará a resolver algunos problemas comunes por usted mismo.
- Si no puede resolver los problemas usted mismo, solicite ayuda de un técnico profesional.
- El fabricante, siguiendo una política de constante desarrollo y actualización del producto, puede realizar modificaciones sin previo aviso.
- Si está perdido o desactualizado, puede recibir un nuevo manual de usuario del fabricante o vendedor responsable.

INFORMACIÓN DE SEGURIDAD

▲ ADVERTENCIA

Cuando use su lavavajillas, siga las precauciones que se detallan a continuación:

- Este dispositivo está destinado a ser utilizado en aplicaciones domésticas y similares, tales como:
 - áreas de cocina para el personal en tiendas, oficinas y otros entornos de trabajo;
 - casas de campo;
 - por clientes en hoteles, moteles y otros entornos residenciales;
 - ambientes tipo bed and breakfast.
- Este aparato puede ser utilizado por niños a partir de 8 años y personas con capacidades físicas, sensoriales o mentales reducidas o sin experiencia y conocimiento si se les ha supervisado o instruido sobre el uso del artefacto de una manera segura y entienden los peligros.

Los niños no deben jugar con el aparato. La limpieza y el mantenimiento por parte del usuario no deben ser realizados por niños sin supervisión. (Para EN60335-1)
- Este aparato no debe ser utilizado por personas (incluyendo niños) con capacidades físicas, sensoriales o mentales reducidas, o falta de experiencia y conocimiento, a menos que hayan sido supervisadas o instruidas sobre el uso del aparato por una persona responsable de su seguridad. (Para IEC60335-1)

- ¡El material de embalaje podría ser peligroso para los niños!
- Este aparato es solo para uso doméstico en interiores.
- Para protegerse contra el riesgo de descarga eléctrica, no sumerja la unidad, el cable o el enchufe en agua u otro líquido.
- Desconecte antes de limpiar y realizar tareas de mantenimiento en el aparato.
- Use un paño suave humedecido con jabón suave y luego use un paño seco para limpiarlo nuevamente.

Instrucciones de toma de tierra

- Este aparato debe estar conectado a tierra. En caso de un mal funcionamiento o avería, la conexión a tierra reducirá el riesgo de una descarga eléctrica al proporcionar una ruta de menor resistencia de la corriente eléctrica. Este electrodoméstico está equipado con un enchufe de conductor de puesta a tierra.
- El enchufe debe enchufarse a una toma de corriente apropiada que esté instalada y conectada a tierra de acuerdo con todos los códigos y ordenanzas locales.
- La conexión incorrecta del conductor de puesta a tierra del equipo puede provocar el riesgo de una descarga eléctrica.
- Consulte con un electricista o representante de servicio calificado si tiene dudas sobre si el artefacto está correctamente conectado a tierra.

- No modifique el enchufe provisto con el aparato; Si no encaja en la toma de corriente.
- Haga que un electricista calificado instale una toma de corriente adecuada.
- No abuse, ni se siente, ni se pare sobre la puerta o la rejilla del lavavajillas.
- No opere su lavavajillas a menos que todos los paneles estén colocados correctamente.
- Abra la puerta con mucho cuidado. Si el lavavajillas está funcionando, existe el riesgo de que salga agua.
- No coloque objetos pesados ni se pare en la puerta cuando esté abierta.
- El aparato podría volcarse hacia adelante.

Al cargar artículos para lavar:

1) Ubique los objetos con filo para que no dañen el sello de la puerta;

2) Advertencia: los cuchillos y otros utensilios con punta afilada deben cargarse en la cesta con sus puntas hacia abajo o colocados en posición horizontal.

- Algunos detergentes para lavavajillas son fuertemente alcalinos. Pueden ser extremadamente peligrosos si se ingieren. Evite el contacto con la piel y los ojos y mantenga a los niños alejados del lavavajillas cuando la puerta esté abierta.
- Verifique que el polvo del detergente esté vacío después de completar el ciclo de lavado.

- No lave artículos de plástico a menos que estén marcados como "aptos para lavavajillas" o su equivalente.
- Para artículos de plástico no marcados, verifique las recomendaciones del fabricante.
- Use solo detergentes y agentes de enjuague recomendados para su uso en un lavavajillas.
- Nunca use jabón, detergente para la ropa o detergente para el lavado de manos en su lavavajillas.
- La puerta no debe dejarse abierta, ya que esto podría aumentar el riesgo de mal-función.

Si el cable de alimentación está dañado, debe ser reemplazado por el fabricante o su agente de servicio o una persona calificada para evitar un peligro.

- Durante la instalación, la fuente de alimentación no debe doblarse o aplanarse de forma excesiva o peligrosa.
- No altere los controles.
- El electrodoméstico debe estar conectado a la válvula principal de agua con nuevos juegos de mangueras. Los viejos sets no deben ser reutilizados.
- Para ahorrar energía, en el modo de espera, el aparato se apagará automáticamente mientras no haya ninguna operación en 15 minutos.

Eliminación de residuos

- Para desechar el paquete y el electrodoméstico por favor vaya a un centro de reciclaje. Por lo tanto, corte el cable de alimentación y hacer que el dispositivo de cierre de la puerta quede inutilizable. 
- Los envases de cartón se fabrican con papel reciclado y deben desecharse en la recolección de papel usado para reciclar.
- Al asegurarse de que este producto se elimine correctamente, ayudará a evitar posibles consecuencias negativas para el medio ambiente y la salud humana, que de lo contrario podrían ser causadas por el manejo inapropiado de este producto.
- Para obtener información más detallada sobre el reciclaje de este producto, comuníquese con la oficina local de su ciudad y su servicio de eliminación de desechos domésticos.
- **ELIMINACIÓN:** No deseche este producto como desecho municipal sin clasificar. La recolección de tales desechos por separado para un tratamiento especial es necesaria.

DESCRIPCIÓN DEL PRODUCTO

❗ IMPORTANTE:

Para obtener el mejor rendimiento de su lavavajillas, lea todas las instrucciones de funcionamiento antes de usarlo por primera vez.

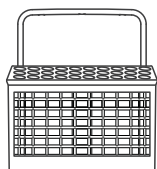
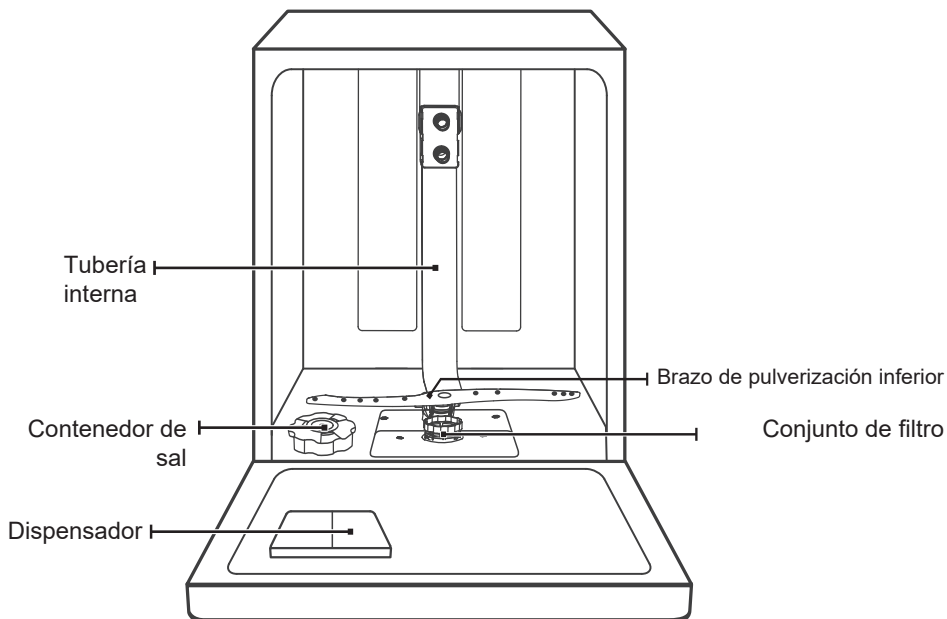

tercera bandeja

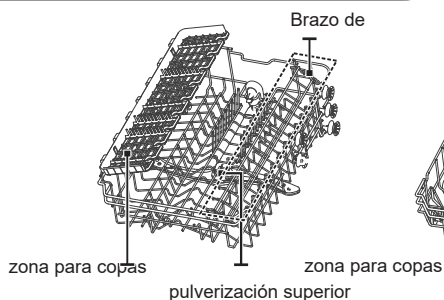

cesta superior



cesta inferior

💡 Las imágenes son solo de referencia, algunos modelos pueden ser diferentes

USANDO SU LAVAVAJILLAS

Antes de usar su lavavajillas:

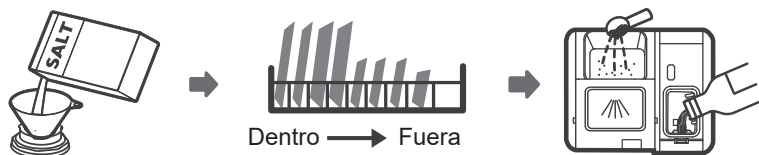

1. Configure el descalcificador de agua
2. Cargue la sal en el descalcificador
3. Cargue la canasta
4. Llene el dispensador



Consulte la sección 1 "Descalcificador de agua" de la PARTE 1. Consulte la sección 1 "Descalcificador de agua" de la PARTE II: II: Versión especial, Versión especial, si necesita configurar el ablandador de agua. Si necesita configurar el ablandador de agua, consulte

Cargar la sal en el descalcificador

💡 NOTA:

Si su modelo no tiene ningún ablandador de agua, puede omitir esta sección. Siempre use sal para uso en el lavavajillas.

El contenedor de sal se encuentra debajo de la cesta inferior y debe llenarse como se explica a continuación:

⚠️ ADVERTENCIA

- ¡Solo use sal específicamente diseñada para el uso de lavavajillas! Cualquier otro tipo de sal no específicamente diseñada para el uso de lavavajillas, especialmente la sal de mesa, dañará el ablandador de agua. En caso de daños causados por el uso de sal inadecuada, el fabricante no da ninguna garantía ni se responsabiliza por los daños causados.
- Solo rellene con sal antes de ejecutar un ciclo. Esto evitará que los granos de sal o agua salada que se haya derramado permanezcan en el fondo de la máquina por un período de tiempo que pueda causar corrosión.

Siga los pasos a continuación para agregar sal lavavajillas:

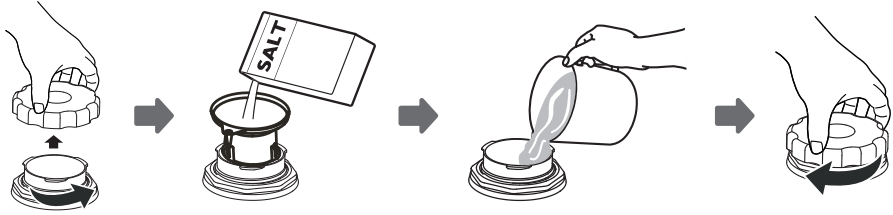

1. Retire la cesta inferior y desatornille la tapa del depósito.
2. Coloque el extremo del embudo (suministrado) en el orificio y vierta aproximadamente 1,5 kg de sal de lavavajillas.
3. Llene el contenedor de sal hasta su límite máximo con agua. Es normal que salga una pequeña cantidad de agua del contenedor de sal.
4. Después de llenar el recipiente, vuelva a atornillar la tapa.
5. La luz de advertencia de sal dejará de estar después de que el contenedor de sal se haya llenado con sal.
6. Inmediatamente después de llenar la sal en el contenedor de sal, se debe iniciar un programa de lavado (sugerimos usar un programa corto). De lo contrario, el sistema de filtro, la bomba u otras partes importantes de la máquina pueden dañarse con agua salada. Esto está fuera de garantía.

☀️ **NOTE:**

- El contenedor de sal solo debe rellenarse cuando la luz de advertencia de sal  en el panel de control se enciende.
- Dependiendo de qué tan bien se disuelva la sal, la luz de advertencia de sal aún puede estar encendida aunque el contenedor de sal esté lleno.
- Si no hay luz de advertencia de sal en el panel de control (para algunos modelos), puede estimar cuándo se debe llenar la sal en el suavizador por los ciclos que ha funcionado el lavavajillas.
- Si la sal se ha derramado, ejecuta un prelavado o un programa rápido para eliminarla.

Consejos

Ajustar la bandeja superior

Tipo 1:

La altura de la canasta superior se puede ajustar fácilmente para acomodar platos más altos en la canasta superior o inferior.

Para ajustar la altura del estante superior, siga estos pasos:

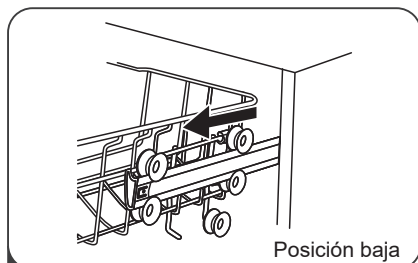

1 Sacar la canasta superior.

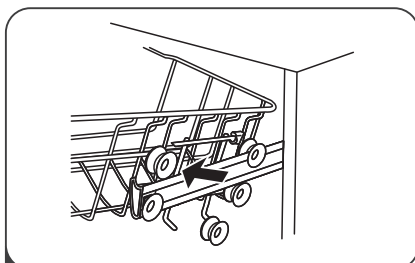

2 Retirar la canasta superior.

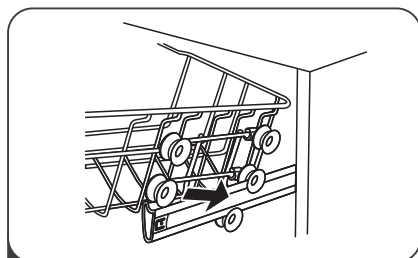

3 Vuelva a colocar la canasta superior en los rodillos superiores o inferiores.

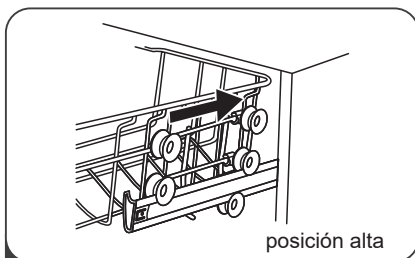

4 Empuje la canasta superior.

Tipo 2:

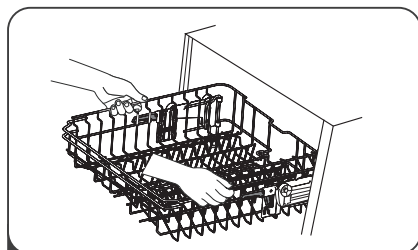

1 Para elevar la parrilla a la posición superior, levante la parrilla hasta que ambos lados estén a la misma altura. El estante se asegurará en su lugar.

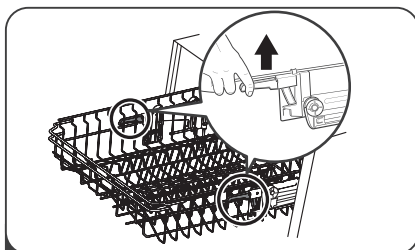

2 To lower the rack, push down on the handle and release.

Plegando los estantes de las tazas

Para dejar espacio para los artículos más altos, suba la rejilla de la taza hacia arriba. También puede quitarlo cuando no se requiera su uso.



Plegar los estantes

Los picos se usan para sostener platos y un plato. Se pueden bajar para hacer más espacio para artículos grandes.

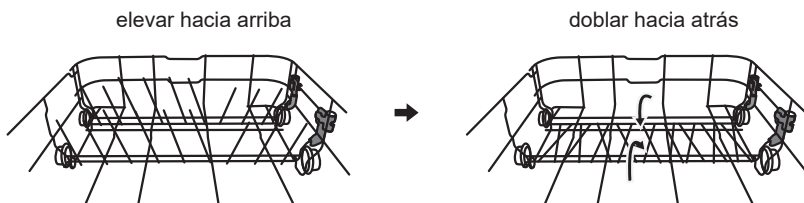

LIMPIEZA Y MANTENIMIENTO

Cuidados externos

La puerta y el sello de la puerta

Limpie los sellos de la puerta regularmente con un paño suave y húmedo para eliminar los depósitos de alimentos. Cuando se carga el lavavajillas, los residuos de comida y bebida pueden gotear en los lados de la puerta del lavavajillas. Estas superficies están fuera del gabinete de lavado y no se accede por el agua desde los brazos de rociado. Cualquier depósito debe limpiarse antes de que se cierre la puerta.

Panel de control

El panel de control debe limpiarse SOLAMENTE con un paño suave y húmedo.

ADVERTENCIA

- Para evitar la penetración de agua en la cerradura de la puerta y los componentes eléctricos, no use un limpiador en aerosol de ningún tipo.
- Nunca use limpiadores abrasivos o estropajos en las superficies externas porque pueden rayar el acabado. Algunas toallas de papel también pueden rayar o dejar marcas en la superficie.

Cuidados internos

Sistema de filtros

El sistema de filtrado en la base del armario de lavado retiene residuos gruesos del ciclo de lavado. Los residuos gruesos recogidos pueden hacer que los filtros se obstruyan. Compruebe el estado de los filtros con regularidad y límpielos, si es necesario, con agua corriente. Siga los pasos a continuación para limpiar los filtros en el gabinete de lavado.

NOTA:

Las imágenes son solo para referencia, diferentes modelos del sistema de filtrado y los brazos rociadores pueden ser diferentes.

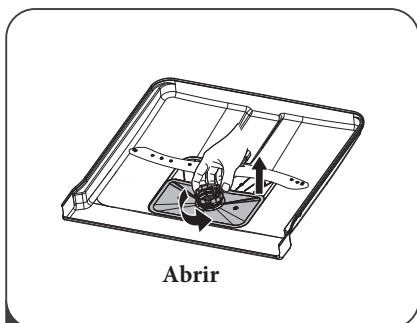

Abrir

- 1 Sostenga el filtro grueso y gírelo en sentido antihorario para desbloquear el filtro. Levante el filtro hacia arriba y fuera del lavavajillas.

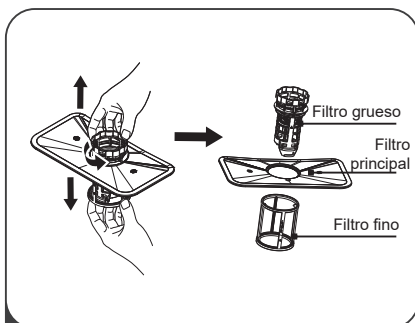

- 2 El filtro fino se puede sacar de la parte inferior del conjunto del filtro. El filtro grueso se puede separar del filtro principal apretando suavemente las pestañas en la parte superior y tirando de él.

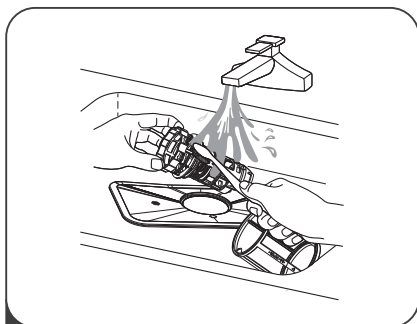

- 3 Los restos de alimentos más grandes se pueden limpiar enjuagando el filtro con agua corriente. Para una limpieza más completa, use un cepillo de limpieza suave.

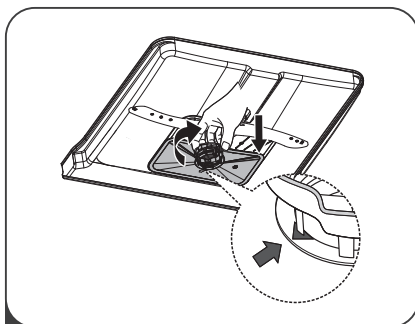

- 4 Vuelva a armar los filtros en el orden inverso al del desmontaje, vuelva a colocar el inserto del filtro y gírelo en el sentido de las agujas del reloj hasta la flecha de cierre.

⚠ ADVERTENCIA

- No apriete demasiado los filtros. Vuelva a colocar los filtros en secuencia de forma segura, de lo contrario podría entrar suciedad gruesa en el sistema y causar un bloqueo.
- NUNCA use el lavavajillas sin filtros en su lugar. El reemplazo incorrecto del filtro puede reducir el nivel de rendimiento del electrodoméstico y dañar los platos y utensilios.

Brazos pulverizadores

Es necesario limpiar los brazos de rociado regularmente para productos químicos de agua dura que obstruirán los chorros y los cojinetes del brazo rociador.

Para limpiar los brazos rociadores, siga las instrucciones a continuación:

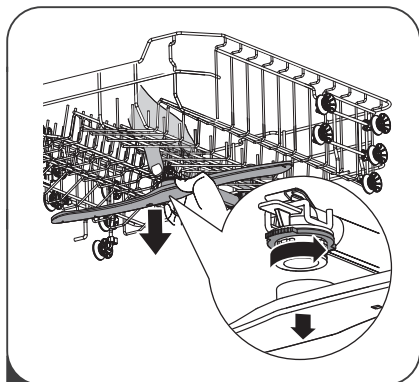

- 1 Para quitar el brazo rociador superior, sostenga la tuerca en el centro de la rueda y gire el brazo rociador en el sentido contrario a las agujas del reloj para quitarlo.

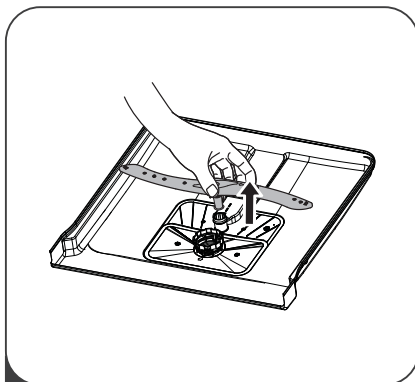

- 2 Para quitar el brazo rociador inferior, saque el brazo rociador hacia arriba.

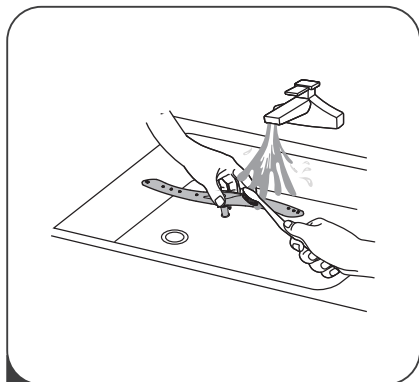

- 3 Lave los brazos en agua jabonosa y tibia y use un cepillo suave para limpiar los chorros. Reemplácelos después de enjuagarlos completamente.

Cuidados para el lavavajillas

Precaución de helada

tome medidas de protección contra heladas en el lavavajillas en invierno. Todos los ciclos posteriores al lavado operan de la siguiente manera:

1. Corte la corriente eléctrica al lavavajillas en la fuente de suministro.
2. Cierre el suministro de agua y desconecte el tubo de entrada de agua de la válvula de agua.
3. Drene el agua de la tubería de entrada y la válvula de agua. (Usa una sartén para juntar el agua)
4. Vuelva a conectar el tubo de entrada de agua a la válvula de agua.
5. Retire el filtro en el fondo de la bañera y use una esponja para absorber el agua en el sumidero.

Después de cada lavado

Después de cada lavado, cierre el suministro de agua al aparato y deje la puerta ligeramente abierta para que la humedad y los olores no queden atrapados en el interior.

Retire el enchufe

Antes de limpiar o realizar tareas de mantenimiento, siempre quite el enchufe del zócalo.

Sin disolventes ni limpieza abrasiva

Para limpiar el exterior y las piezas de goma del lavavajillas, no use disolventes ni productos de limpieza abrasivos. Solo use un paño con agua tibia y jabón.

Para eliminar manchas o manchas de la superficie del interior, use un paño humedecido con agua y un poco de vinagre o un producto de limpieza hecho específicamente para lavavajillas.

Cuando no está en uso durante mucho tiempo

Se recomienda que ejecute un ciclo de lavado con el lavavajillas vacío y luego retire el enchufe de la toma, apague el suministro de agua y deje la puerta del aparato ligeramente abierta. Esto ayudará a que los sellos de la puerta duren más y evite que se formen olores dentro del artefacto.

Mover el aparato

Si el electrodoméstico debe moverse, intente mantenerlo en posición vertical. Si es absolutamente necesario, puede colocarse de espaldas.

INSTRUCCIONES DE INSTALACIÓN

⚠ ADVERTENCIA



Peligro de Choque Eléctrico

Desconecte la energía eléctrica antes de instalar el lavavajillas.

De lo contrario, podría producirse la muerte o una descarga eléctrica.

⚠ Atención

La instalación de las tuberías y equipos eléctricos debe ser realizada por profesionales.

• Acerca de la conexión de alimentación

⚠ ADVERTENCIA

Por seguridad personal:

- No use un cable de extensión o un enchufe adaptador con este electrodoméstico.
- Bajo ninguna circunstancia, corte o retire la conexión a tierra del cable de alimentación.

Requisitos eléctricos

Consulte la etiqueta de clasificación para conocer el voltaje nominal y conecte el lavavajillas a la fuente de alimentación adecuada. Utilice el fusible 10A / 13A / 16A requerido, fusible de retardo o disyuntor recomendado y proporcione un circuito separado que sirva solo a este electrodoméstico.

Conexión eléctrica

Asegúrese de que el voltaje y la frecuencia de la corriente correspondan a los de la placa de características. Solo inserte el enchufe en una toma de corriente que esté conectada a tierra correctamente. Si la toma eléctrica a la que debe conectarse el aparato no es apropiada para el enchufe, reemplace el enchufe, en lugar de usar un adaptador o similar, ya que podrían causar sobrecalentamiento y quemaduras.

⚠ Asegúrese de que exista una correcta conexión a tierra antes del uso

Abastecimiento de agua y drenaje

Conexión de agua fría

Conecte la manguera de suministro de agua fría a un conector roscado de 3/4 (pulgadas) y asegúrese de que esté bien sujeta en su lugar.

Si las tuberías de agua son nuevas o no se han utilizado durante un período prolongado de tiempo, deje correr el agua para asegurarse de que el agua esté limpia. Esta precaución es necesaria para evitar el riesgo de que la entrada de agua se bloquee y dañe el aparato.

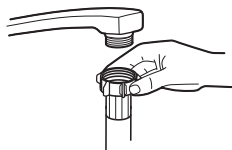

manguera de suministro ordinario



manguera de suministro de seguridad

Acerca de la manguera de suministro de seguridad

La manguera de suministro de seguridad consiste en las paredes dobles. El sistema de la manguera garantiza su intervención bloqueando el flujo de agua en caso de que se rompa la manguera de suministro y cuando el espacio de aire entre la manguera de suministro y la manguera corrugada exterior esté lleno de agua.

⚠ ADVERTENCIA

Una manguera que se conecta al fregadero puede explotar si está instalada en la misma línea de agua que el lavavajillas. Si su fregadero tiene uno, se recomienda desconectar la manguera y tapar el orificio.

Cómo conectar la manguera de suministro de seguridad

1. Tire de las mangueras de suministro de seguridad completamente fuera del compartimento de almacenamiento ubicado en la parte posterior del lavavajillas.
2. Ajuste los tornillos de la manguera de suministro de seguridad al grifo con rosca de 3/4 pulg.
3. Encienda completamente el agua antes de encender el lavavajillas.

Cómo desconectar la manguera de suministro de seguridad

1. Apaga el agua.
2. Desenrosque la manguera de suministro de seguridad del grifo.

Conexión de las mangueras de drenaje

Inserta la manguera de drenaje en un tubo de drenaje con un diámetro mínimo de 4 cm o déjalo entrar al fregadero, asegurándote de evitar doblarlo o engarzarlo. La altura del tubo de drenaje debe ser inferior a 1000 mm. El extremo libre de la manguera no debe sumergirse en agua para evitar el retroceso del mismo.

⚠ Fije con seguridad la manguera de drenaje en la posición A o en la posición B

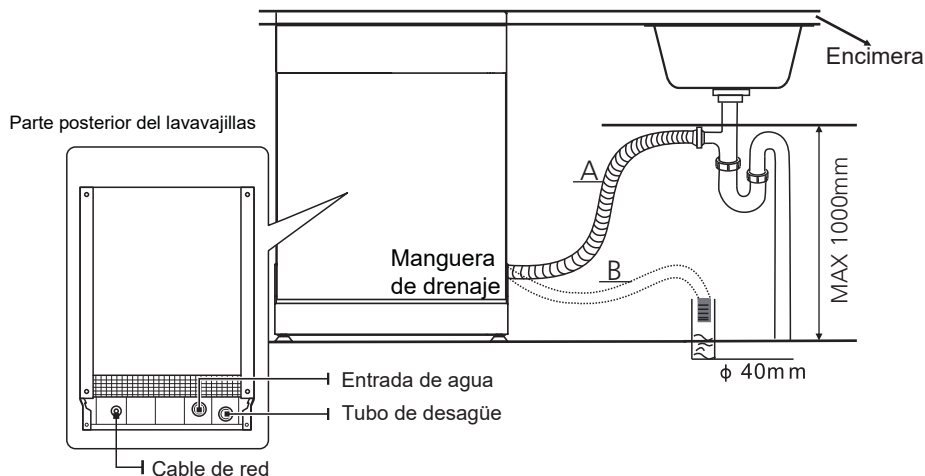

Cómo drenar el exceso de agua de las mangueras

Si el fregadero está 1000 más alto desde el suelo, el exceso de agua en las mangueras no se puede drenar directamente en el fregadero. Será necesario drenar el exceso de agua de las mangueras en un recipiente o recipiente adecuado que se mantenga afuera y más bajo que el fregadero.

Salida de agua

Conecte la manguera de drenaje de agua. La manguera de drenaje debe estar correctamente instalada para evitar fugas de agua. Asegúrese de que la manguera de drenaje de agua no esté doblada ni aplastada.

Manguera de extensión

Si necesita una extensión de manguera de drenaje, asegúrese de usar una manguera de drenaje similar.

No debe superar los 4 metros; de lo contrario, el efecto de limpieza del lavavajillas podría ser reducido

Conexión de sifón

La conexión de desechos debe estar a una altura inferior a 100 cm (máximo) desde el fondo del plato. La manguera de drenaje de agua debe ser fija.

Coloque el dispositivo

Coloque el aparato en la ubicación deseada. La parte posterior debe descansar contra la pared detrás de ella y los lados, a lo largo de los gabinetes o paredes adyacentes. El lavavajillas está equipado con un suministro de agua y mangueras de drenaje que se pueden colocar a la derecha o a la izquierda para facilitar la instalación.

Nivelación del dispositivo

Una vez que el electrodoméstico está posicionado para la nivelación, la altura del lavavajillas puede ser alterada a través de ajuste del nivel de atornillado de los pies.

💡 NOTA:

Aplicar solo al lavaplatos independiente.

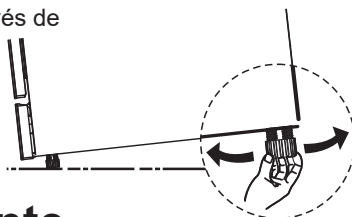

Instalación independiente

Montaje entre gabinetes existentes

La altura del lavavajillas, 845 mm, se ha diseñado para permitir que la máquina se instale entre gabinetes existentes de la misma altura en cocinas modernas instaladas. Los pies se pueden ajustar para alcanzar la altura correcta.

La parte superior laminada de la máquina no requiere ningún cuidado especial, ya que es resistente al calor, a prueba de arañazos y a prueba de manchas.

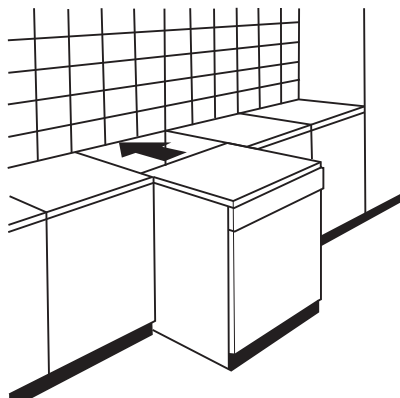

Debajo del trabajo existente arriba

(cuando se ajusta debajo de un tablero de trabajo)

En la mayoría de las cocinas modernas instaladas, solo hay una sola encimera debajo de la cual se instalan armarios y electrodomésticos. En este caso, quite la parte superior de trabajo del lavavajillas desenroscando los tornillos debajo del borde posterior de la parte superior (a).

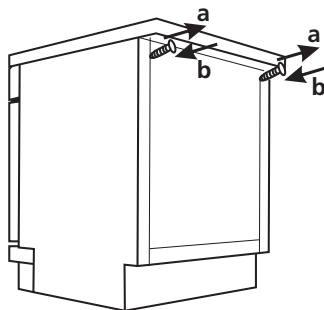

⚠ Atención

Después de retirar la parte superior de la pieza de trabajo, los tornillos DEBEN volver a atornillarse debajo del borde posterior de la parte superior (b).

La altura se reducirá a 815 mm, según lo previsto por el Reglamento Internacional (ISO) y el lavavajillas se ajustará perfectamente debajo de la cocina.

Instalación incorporada (para el modelo integrado)

Paso 1. Seleccionar la mejor ubicación para el lavavajillas

La posición de instalación del lavavajillas debe estar cerca de las mangueras de entrada y drenaje existentes y del cable de alimentación.

Ilustraciones de las dimensiones del mueble y la posición de instalación del lavavajillas. La posición de instalación del lavavajillas debe estar cerca de las mangueras de entrada y drenaje existentes y del cable de alimentación.

Ilustraciones de las dimensiones del mueble y la posición de instalación del lavavajillas.

1. Menos de 5 mm entre la parte superior del lavavajillas y el gabinete y la puerta exterior alineada al mueble.

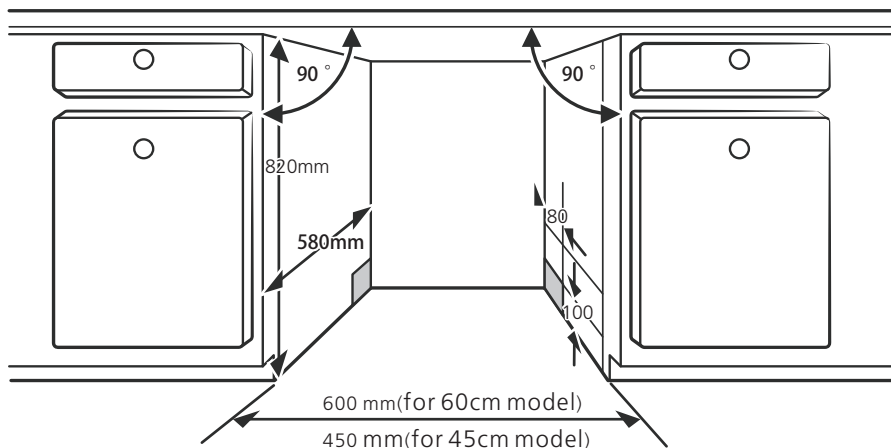

2. Si el lavavajillas está atascado en la esquina del mueble, debe haber algo de espacio cuando se abra la puerta.

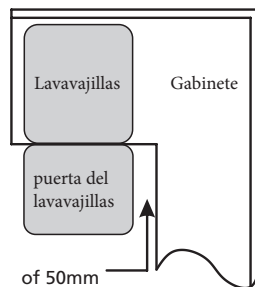

NOTA:

Dependiendo de dónde se encuentre su toma de corriente, es posible que tenga que hacer un agujero en el lado opuesto del armario.

Paso 2. Dimensiones e instalación del panel estético



El panel de madera estética podría procesarse de acuerdo con el panel de madera estética podría ser procesado de acuerdo con los dibujos de instalación. Dibujos de instalación.

Modelo semi integrado

El pasador mágico A y el pasador mágico B se dislocan, el pasador mágico A en el panel de madera estética y el pasador mágico afieltrado B de la puerta exterior del lavavajillas (consulte la figura A). Después de colocar el panel, fije el panel a la puerta exterior mediante tornillos y pernos (consulte la figura B).

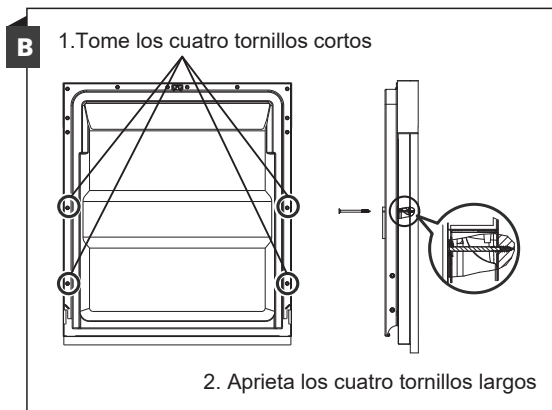
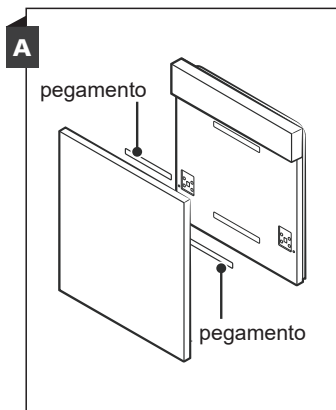

Modelo totalmente integrado

Instale el gancho en el panel de madera estético y coloque el gancho en la ranura de la puerta exterior del lavavajillas (vea la figura A). Después de colocar el panel, fije el panel a la puerta exterior mediante tornillos y pernos (consulte la figura B).

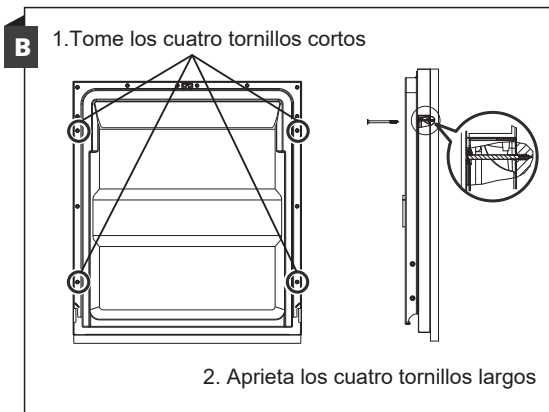
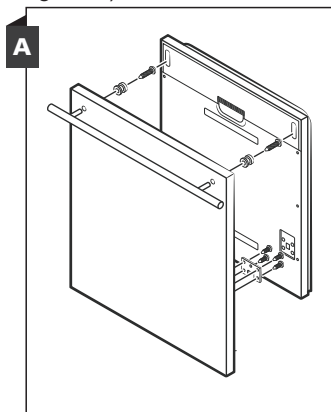

Paso 3. Ajuste de tensión del resorte de la puerta

1. Los resortes de la puerta se ajustan en la fábrica a la tensión adecuada para la puerta exterior. Si tiene instalado un panel de madera estético, deberá ajustar la tensión del resorte de la puerta. Gire el tornillo de ajuste para mover el ajustador y tensar o relajar el cable de acero.

2. La tensión del resorte de la puerta es correcta cuando la puerta permanece horizontal en la posición completamente abierta, pero se eleva hasta el final con un ligero movimiento de un dedo.

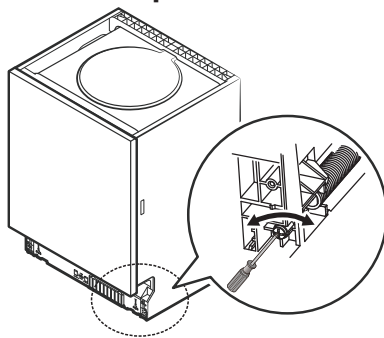

Paso 4. Pasos de instalación del lavaplatos



Consulte los pasos de instalación especificados en la instalación.

1. Fije la banda de condensación debajo de la superficie de trabajo del armario. Asegúrese de que la banda de condensación esté alineada con el borde de la superficie de trabajo. (Paso 2)
2. Conecte la manguera de entrada al suministro de agua fría.
3. Conecte la manguera de drenaje.
4. Conecte el cable de alimentación.
5. Coloque el lavavajillas en su lugar. (Etapa 4)
6. Nivele el lavavajillas. La comida trasera se puede ajustar desde la parte frontal del lavavajillas girando el tornillo Philips en el medio de la base del lavavajillas con un tornillo Philips. Para ajustar las patas delanteras, use un destornillador plano y gire las patas delanteras hasta que el lavavajillas esté nivelado. (Paso 5 al paso 6)
7. Instale la puerta del mueble en la puerta exterior del lavavajillas. (Paso 7 al paso 10)
8. Ajuste la tensión de los resortes de las puertas con una llave Allen que gira en el sentido de las agujas del reloj para apretar los resortes izquierdo y derecho de la puerta. De lo contrario, podría dañar su lavavajillas. (Paso 11)
9. El lavavajillas debe estar asegurado en su lugar. Hay dos maneras de hacer esto:
 - A. Superficie de trabajo normal: coloque el gancho de instalación en la ranura del plano lateral y fíjelo a la superficie de trabajo con los tornillos para madera.
 - B. Parte superior de trabajo de mármol o granito: Fije el lado con Tornillo.

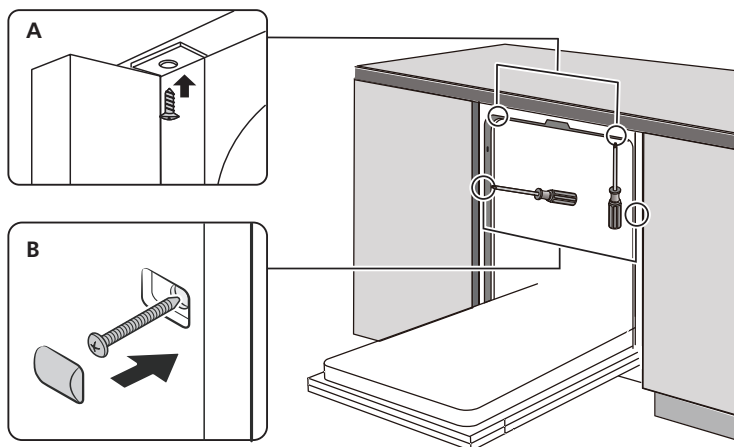

Paso 5. Nivelación del lavavajillas

El lavaplatos debe estar nivelado para el correcto funcionamiento del estante para platos y el rendimiento del lavado.

1. Coloque un nivel de burbuja en la puerta y en el riel dentro de la bañera como se muestra para verificar que el lavavajillas esté nivelado.
2. Nivele el lavavajillas ajustando las tres patas niveladoras individualmente.
3. Cuando nivele el lavavajillas, preste atención para no dejar que el lavavajillas se vuelque.

Nivel de verificación
desde el frente hacia atrás

Nivel de verificación
un lado a otro

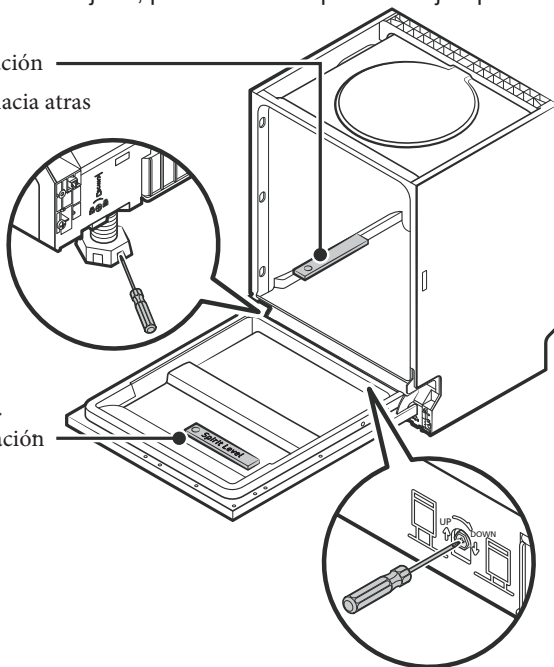

NOTA:

La altura máxima de ajuste de los pies es de 50 mm.

CONSEJOS PARA SOLUCIONAR PROBLEMAS

Antes de llamar al servicio técnico

Revisar los cuadros en las páginas siguientes puede evitarle llamar para obtener servicio.

Problema	Causa posible	Qué hacer?
El lavavajillas no se inicia	Fusible quemado, o cortocircuito	Reemplace el fusible o reinicie el disyuntor. Retire cualquier otro electrodoméstico que comparta el mismo circuito con el lavavajillas.
	La fuente de alimentación no está encendida.	Asegúrese de que el lavavajillas esté encendido y que la puerta esté bien cerrada. Asegúrese de que el cable de alimentación esté enchufado correctamente en la toma de corriente.
	La presión del agua es baja	Verifique que el suministro de agua esté conectado correctamente y que el agua esté encendida.
	La puerta del lavavajillas no está bien cerrada.	Asegúrese de cerrar la puerta correctamente y engancharla.
Agua no bombeada desde el lavavajillas	Manguera de drenaje retorcida o atrapada.	Verifique la manguera de drenaje.
	Filtro obstruido	Compruebe el filtro grueso.
	Fregadero de cocina atascado.	Verifique el fregadero de la cocina para asegurarse de que esté drenando bien. Si el problema es que el fregadero de la cocina no está drenando, es posible que necesite un plomero en lugar de un técnico para lavaplatos.
Pompas de jabón	Detergente incorrecto	Use solo el detergente especial para lavavajillas para evitar espuma. Si esto ocurre, abra el lavavajillas y permita que la espuma se evapore. Agregue 1 galón de agua fría al fondo del lavavajillas. Cierre la puerta del lavavajillas, luego seleccione cualquier ciclo. Inicialmente, el lavavajillas drenará el agua. Abra la puerta después de que la etapa de drenaje esté completa y verifique si la espuma ha desaparecido. Repita si es necesario.

Problema	Causa posible	Qué hacer?
	Ayuda de enjuague derramada.	Limpie siempre los derrames de abrillantador inmediatamente.
Interior manchado	Se puede haber usado detergente con colorante.	Asegúrese de que el detergente no tenga colorante.
Película blanca en la superficie interior	Minerales de agua dura	Para limpiar el interior, use una esponja húmeda con detergente para lavavajillas y use guantes de goma. Nunca use ningún otro limpiador que no sea detergente para lavavajillas, de lo contrario, puede causar espuma o espuma.
Hay manchas de óxido en los cubiertos	Los artículos afectados no son resistentes a la corrosión.	Evite lavar artículos que no sean resistentes a la corrosión en el lavavajillas.
	No se ejecutó un programa después de agregar la sal de lavavajillas. Los rastros de sal han entrado en el ciclo de lavado.	Siempre ejecute un programa de lavado sin vajilla después de agregar sal. No seleccione la función Turbo (si está presente).
	La tapa está suelta.	Verifique que la tapa del descalcificador esté segura.
Ruido de algo golpeando en el lavavajillas	Un brazo rociador está golpeando contra un artículo en una cesta	Interrumpa el programa y reorganice los elementos que obstruyen el brazo rociador.
Ruido en el lavavajillas	Los artículos de vajilla están sueltos en el lavavajillas.	Interrumpa el programa y reorganice los elementos de la vajilla.
Ruido de algo golpeando en las tuberías de agua	Esto puede ser causado por la instalación en el sitio o por la sección transversal de la tubería.	Esto no tiene influencia en la función del lavavajillas. En caso de duda, contacte a un plomero calificado.
Los platos no están limpios	Los platos no se cargaron correctamente.	Vea las notas en "Carga y descarga de su lavavajillas".
	El programa no fue lo suficientemente eficaz.	Seleccione un programa más intensivo.

Problema	Causa posible	Qué hacer?
Los platos no están limpios	No se dispensó suficiente detergente.	Use más detergente o cambie su detergente.
	Los artículos están bloqueando el movimiento de los brazos rociadores.	Reorganice los elementos para que la pulverización pueda girar libremente.
	La combinación del filtro no está limpio o no está correctamente colocado en la base del gabinete de lavado. Esto puede causar que los chorros del brazo rociador se bloqueen.	Limpie y / o ajuste el filtro correctamente. Limpie los chorros del brazo rociador.
Nubosidad en cristalería.	Combinación de agua blanda y demasiado detergente.	Use menos detergente si tiene agua blanda y seleccione un ciclo más corto para lavar el material de vidrio y limpiarlo.
Aparecen manchas blancas en platos y vasos.	El área de agua dura puede causar depósitos de cal.	Agregue más detergente.
Marcas negras o grises en los platos	Utensilios de aluminio se han frotado contra los platos	Use un limpiador abrasivo suave para eliminar esas marcas.
El detergente se dejó en el dispensador	Los platos bloquean el dispensador de detergente	Recargar los platos adecuadamente
Los platos no están limpios	Carga incorrecta	Cargue el lavavajillas como se sugiere en las instrucciones.
	Los platos se eliminan demasiado pronto	No vacíe su lavavajillas inmediatamente después del lavado. Abra la puerta ligeramente para que salga el vapor. Saque los platos hasta que la temperatura interior sea segura para tocar. Descargue primero la cesta inferior para evitar que caiga agua de la cesta superior.

Problema	Posible causa	Qué hacer?
Los platos no están limpios	El programa equivocado ha sido seleccionado.	Con un programa corto, la temperatura de lavado es menor, disminuyendo el rendimiento de limpieza. Elija un programa con un largo tiempo de lavado.
	Uso de cubiertos con un recubrimiento de baja calidad.	El drenaje de agua es más difícil con estos artículos. Cubiertos o platos de este tipo no son adecuados para lavar en el lavavajillas.

CARGANDO CESTOS DE ACUERDO CON EN50242

1. cesta superior:

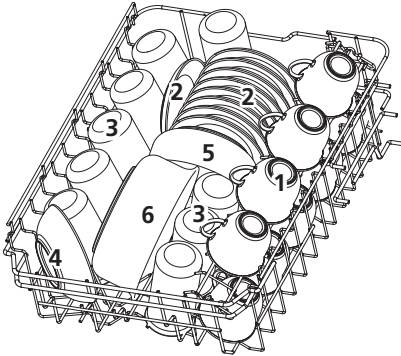

Número	Item
1	tazas
2	Platos
3	Vasos
4	Tazón pequeño
5	Tazón mediano
6	Fuente

2. Cesta inferior:

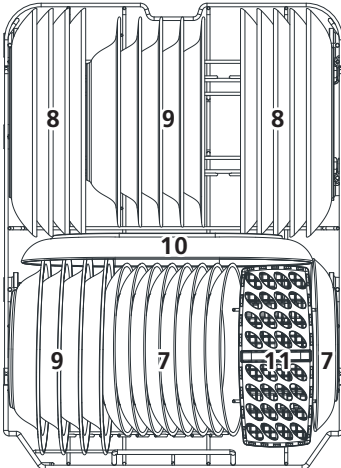

Número	Item
7	Platos de sobremesa
8	Platos de comida
9	Platos de sopa
10	Plato ovalado
11	Cesta para cubiertos:

3. Tercera bandeja:

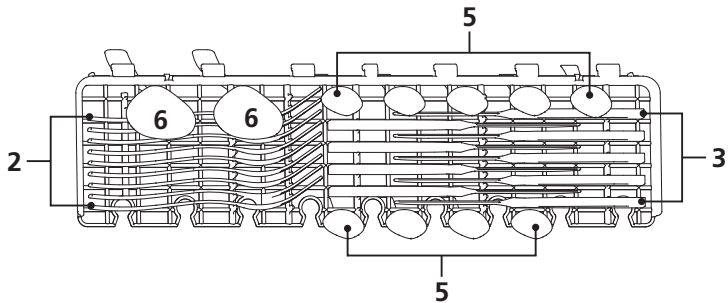

NOTA:

Por favor, coloque los objetos planos ligeros en el estante.
El peso total es inferior a 1,5 kg.

4 Cesto de cubiertos

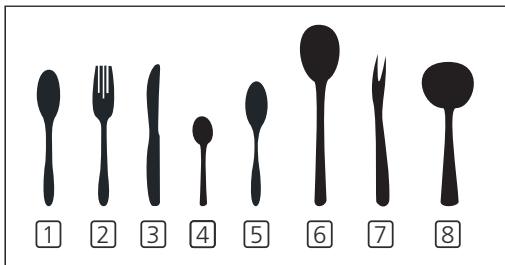
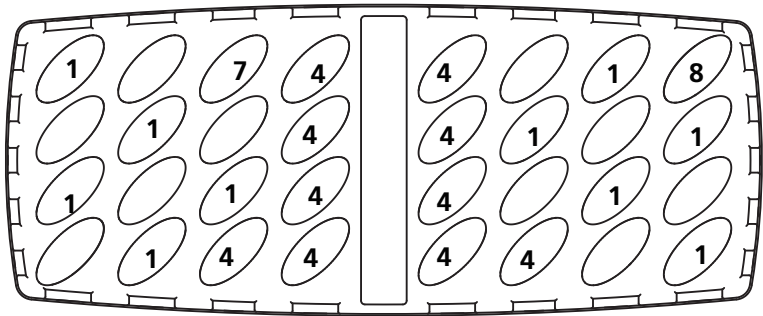

Número	Item
1	Cuchara de sopa
2	Tenedor
3	Cuchillo
4	Cuchara de café
5	Cuchara de postre
6	Cuchara de servir
7	Tenedor de servir
8	Cuchara de salsa

Información para pruebas de comparabilidad según EN 50242
Capacidad: 9 ajustes de posición
Posición superior de la cesta: posición inferior
Programa: ECO Configuración del abrillantador: Max
suavizante: H3

CARGANDO CESTOS DE ACUERDO CON EN60436:

1. cesta superior:

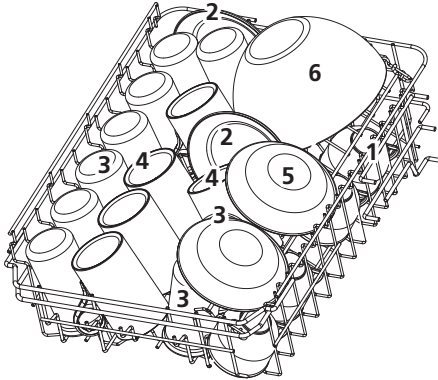

Number	Item
1	tazas
2	platos
3	vasos
4	taza mediana
5	tazon de postre
6	bol de vidrio

2. Cesta inferior:

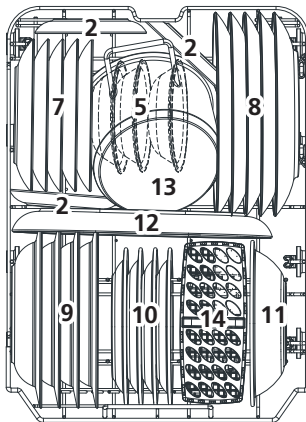

Number	Item
7	platos de postre
8	platos de comida
9	platos de sopa
10	platos de postre de melamina
11	cuenco de melamina
12	olla de horno
13	olla pequeña
14	cesto de cubiertos

3. Tercera bandeja:

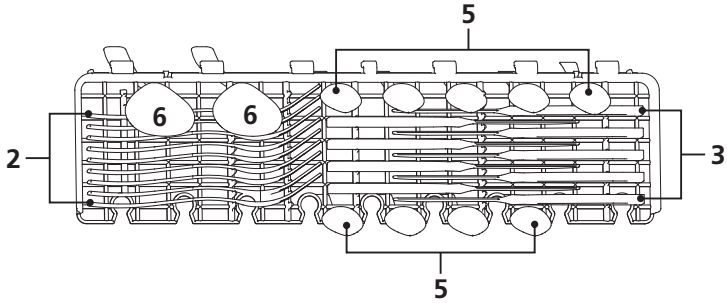

NOTA:

Por favor, coloque los objetos planos ligeros en el estante.
El peso total es inferior a 1,5 kg.

4. Cesto de cubiertos: → IN

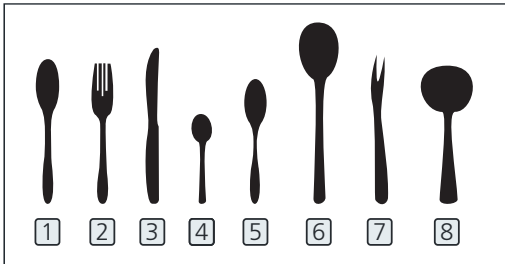
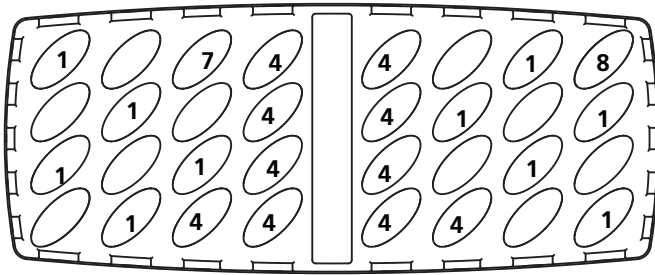

Número	Item
1	Cuchara de sopa
2	Tenedor
3	Cuchillo
4	Cuchara de café
5	Cuchara de postre
6	Cuchara de servir
7	Tenedor de servir
8	Cuchara de salsa

Información para pruebas de comparabilidad según EN 60436
Capacidad: **9** ajustes de posición
Posición superior de la cesta: posición inferior
Programa: ECO Configuración del abrillantador: **Max**
suavizante: H3

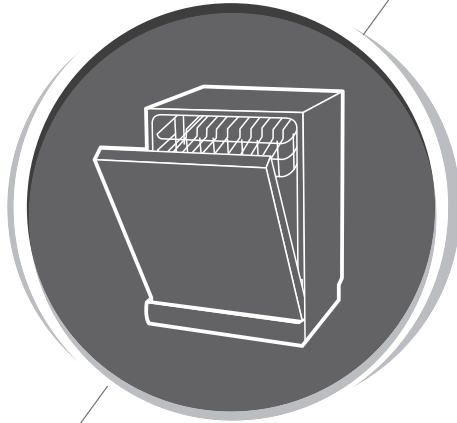

Lavavajillas

Instrucción manual

PARTE II: Versión Especial

gorenje

GV531E10

Lea este manual detenidamente antes de usar el lavavajillas y conserve este manual para futuras consultas.

CONTENIDOS

01	4	USO DEL LAVAVAJILLAS
	4	Panel de control
	6	Ablandador de agua
	7	Preparación y carga de los platos
	10	Función del abrillantador y el detergente
	11	Llenado del contenedor de abrillantador
	12	Llenado del dispensador de detergente
02	13	PROGRAMACIÓN DEL LAVAVAJILLAS
	13	Cuadro del Ciclo de Lavado
	15	Inicio de un ciclo de lavado
	15	Cambio de programa a medio ciclo
	15	¿Olvidó agregar un plato?
	16	Apertura Automática
03	17	CÓDIGOS DE ERROR
04	18	INFORMACIÓN TÉCNICA



NOTA:

- Si no puede resolver el problema solo, pida ayuda a un técnico profesional.
- El fabricante, siguiendo las políticas de constante desarrollo y actualización del producto, puede hacer modificaciones sin previo aviso.
- Si se pierde o está desactualizado, puede recibir de su fabricante o vendedor responsable un nuevo manual de usuario.

GUÍA RÁPIDA PARA USUARIOS

Lea en el manual de Instrucciones el contenido correspondiente al método de funcionamiento detallado.

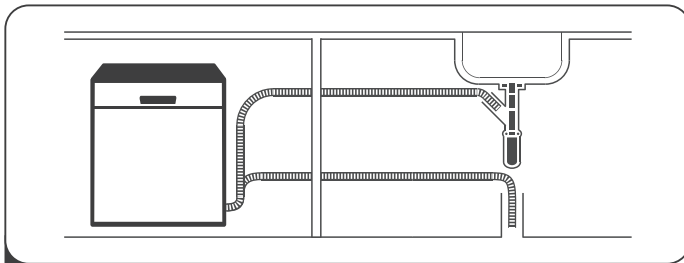

- 1** Instalación del lavavajillas
(Revise la sección 5 “INSTRUCCIONES DE INSTALACIÓN” de la PARTE I: Versión genérica.)



- 2** Remoción de residuos más grandes en la cubertería.

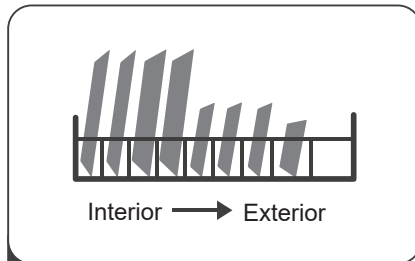

- 3** Carga de las cestas

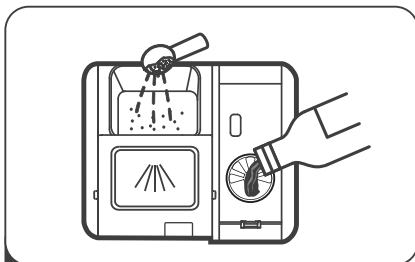

- 4** Llenado del dispensador



- 5** Selección de un programa y funcionamiento del lavavajillas

USO DEL LAVAVAJILLAS



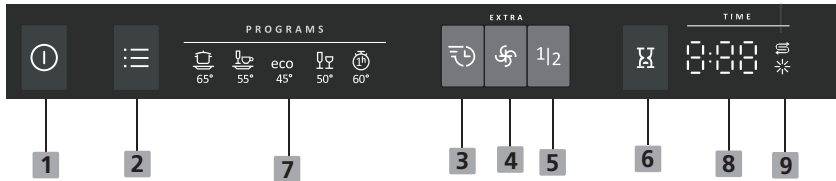





Panel de control



Operación (Botón)

1 Potencia	Presione este botón para encender el lavavajillas, la pantalla se ilumina.
2 Programa	Pulse los botones para seleccionar el programa de lavado adecuado, se iluminará el indicador del programa seleccionado.
3 Speed wash	Esta opción acorta el tiempo de programa, pero utiliza más energía y agua.
4 Extra dry	Una temperatura más alta mejorará el proceso de secado durante la etapa de enjuague final
5 Media carga	Cuando tiene alrededor o menos de 6 cubiertos de vajilla para lavar, puede elegir esta función para ahorrar energía. Pulse el botón durante 3 segundos para cancelar esta función.
6 Delay	Al seleccionar Inicio diferido el lavavajillas se pondrá en marcha entre 1 y 24 horas después de que se cierre la puerta.

Visualización

<p>7 Programa</p>	<p> Intensivo Los elementos muy sucios incluyen cacerolas y sartenes. Con comida seca.</p> <p> Universal Para cargas universalmente sucias, como por ejemplo recipientes, platos, vasos y cacerolas ligeramente sucias.</p> <p>ECO ECO Este programa es adecuado para lavar platos con suciedad normal y es el programa más eficaz en términos de consumo combinado de energía y agua. Este programa se utiliza para evaluar el cumplimiento de la legislación de la UE en materia de ecodiseño.</p> <p> Vidrio Para cargas normalmente sucias que necesitan un lavado rápido.</p> <p>1 Hora  Para cargas normalmente sucias que necesitan un lavado rápido.</p>
<p>8 Pantalla</p>	<p>Para mostrar el tiempo, códigos de error, etc.</p>
<p>9 Indicador de advertencia</p>	<p> Abrillantador Si el indicador “” está encendido, significa que el nivel de abrillantador es bajo y debe volver a llenarse.</p> <p> Sal Si el indicador “” está encendido, significa que el nivel de sal en el lavavajillas es bajo y debe volver a llenarse.</p>

Ablandador de agua

El ablandador de agua debe configurarse manualmente con el selector de dureza de agua.

El ablandador de agua está diseñado para remover minerales y sales de la misma, los que tendrían un efecto adverso o en detrimento en el funcionamiento del electrodoméstico.

Cuanto más minerales contenga, más dura será el agua.

El ablandador debe regularse según la dureza del agua en su área. Su Servicio de Aguas local le puede aconsejar sobre la dureza de la misma en su área.

Ajuste del consumo de sal

El lavavajillas permite ajustar la cantidad de sal consumida según la dureza del agua usada. Esto está destinado a optimizar y personalizar el nivel de consumo de sal.

Siga los pasos a continuación para ajustar el consumo de sal.

1. Encienda el electrodoméstico;
2. Presione el botón Program (Programa) durante más de 10 segundos para iniciar el modo de ablandador de agua dentro de los 60 segundos posteriores al encendido del aparato
3. Pulse el botón Program (Programa) para seleccionar la configuración adecuada según su entorno local, éstas cambiarán en la siguiente secuencia:
2:00->2:01->2:02->2:03->2:04->2:05->2:06->2:07->2:08->2:09.
4. Pulse el botón Power (Potencia) para finalizar la configuración del modelo.

DUREZA DEL AGUA				Nivel de ablandador de agua
Alemán °dH	Francés °fH	Británico °Clarke	Mmol/l	
0 - 5	0 - 9	0 - 6	0 - 0.9	2:00
6 - 8	10 - 14	7 - 10	1.0 - 1.5	2:01
9 - 11	15 - 20	11 - 14	1.6 - 2.0	2:02
12 - 14	21 - 25	15 - 18	2.1 - 2.5	2:03
15 - 19	26 - 34	19 - 24	2.6 - 3.4	2:04
20 - 24	35 - 43	25 - 30	3.5 - 4.3	2:05
25 - 29	42 - 45	31 - 36	4.4 - 5.2	2:06
30 - 39	53 - 70	37 - 49	5.3 - 6.9	2:07
40 - 49	71 - 88	50 - 61	7.0 - 8.8	2:08
50 +	89 +	62 +	8.9 +	2:09

1°dH=1,25 °Clarke=1,78 °fH=0,178mmol/l Ajuste de fábrica.: 2:05

Ajuste de fábrica: H3

1) Cada ciclo con operación de regeneración adicionalmente consumirá 2,0 litros de agua, el consumo de energía incrementa en 0,02kWh y el programa se extenderá en 4 minutos.



Revise la sección 3 “Carga de sal en el ablandador” de la PARTE I: Versión genérica, si su lavavajillas carece de sal.



NOTA:

Si su modelo no posee ablandador de agua, puede omitir esta sección.

Ablandador de agua

La dureza del agua varía de lugar en lugar. Si en el lavavajillas se usa agua dura, se formarán depósitos en la vajilla y utensilios.

Este electrodoméstico está equipado con un suavizante especial que utiliza un contenedor de sal especialmente diseñado para eliminar cal y minerales del agua.

Preparación y carga de los platos

- Considere comprar utensilios que estén identificados como aptos para lavavajillas.
- Para elementos especiales, seleccionar un programa con la temperatura más baja posible.
- Para evitar daños, no saque las copas y cubiertos del lavavajillas hasta que el programa termino.

Para lavar los siguientes cubiertos/platos

No es aplicable

- Cubiertos con mangos de madera, porcelana de cuerno o nácar
- Artículos de plástico no son resistentes al calor
- Cubertería antigua con piezas pegadas que no son resistentes a la temperatura
- Artículos de menaje revestidos o vajilla
- Artículos de peltre o cobre
- Copas de cristal
- Los artículos de acero están supeditados a la oxidación
- Bandejas de madera
- Los elementos hechos de fibras sintéticas

Son de conveniencia limitada

- Algunos tipos de copas pueden perder brillo después de muchos lavados
- Las partes de plata y aluminio tienen la tendencia a decolorarse durante el lavado
- Los patrones vidriados pueden desvanecerse si se lavan con frecuencia

Recomendaciones para cargar el lavavajillas

Quite las grandes cantidades de restos de comida. Restos suaves de comida quemada en las sartenes. No se necesita enjuagar los platos con agua corriente. Para un mejor desempeño del lavavajillas, siga esta guía de carga.

(Las características y apariencia de las cestas y canastas de cubertería pueden variar según el modelo.)

Coloque los objetos en el lavavajillas de la siguiente manera:

- Los elementos como tazas, copas, ollas/sartenes, etc. deben mirar hacia abajo.
- Los elementos curvos o con recovecos deben cargarse de manera inclinada para que el agua se deslice.
- Todos los utensilios deben estar apilados de forma segura para no caerse.
- Ubique todos los utensilios de manera que los brazos de aspersión puedan rotar libremente durante el lavado.
- Cargue las piezas huecas tales como tazas, copas, sartenes, etc. con la abertura hacia abajo para que no acumule agua en su contenedor o en la base profunda.
- Los platos y los cubiertos no deben estar unos dentro de otros, o cubriéndolos.
- Para evitar daños, las copas no se deben tocar una con otras.
- La cesta superior está diseñada para contener la vajilla más delicada y liviana, como por ejemplo copas y tazas de café y té.
- ¡Los cuchillos largos colocados hacia arriba son un peligro potencial!
- Los cubiertos largos y/o filosos como por ejemplo los cuchillos de trinchar se deben colocar horizontalmente en la cesta superior.
- Por favor, no sobrecargue el lavavajillas. Esto es importante para lograr un buen resultado y para un consumo de energía razonable.



NOTA:

Los elementos muy pequeños no deben lavarse en el lavavajillas ya que podrían caerse fácilmente de la cesta.

Retire la vajilla

Para evitar que el agua gotee de la cesta superior a la cesta inferior, le recomendamos que primero vacíe la cesta inferior, seguida de la cesta superior.



ADVERTENCIA



¡Los elementos se van a calentar! Para evitar daños, no saque del lavavajillas copas y cubiertos hasta 15 minutos después que el programa terminó.

Carga de la cesta superior

La cesta superior está diseñada para albergar la vajilla más delicada y más ligera como vasos, tazas y platillos de café y té, así como platos, tazones pequeños y sartenes poco profundas (siempre que no estén muy sucias). Ubique los platos y batería de cocina de manera tal que el aspersor de agua no los mueva.



Carga de la cesta inferior

Sugerimos que ubique los elementos más grandes y más difíciles de limpiar en la cesta inferior: como por ejemplo ollas, sartenes, tapas, fuentes y cuencos, como vemos en la siguiente figura. Es preferible ubicar las fuentes y tapas a los lados del canasto para evitar que bloquee la rotación del brazo de aspersión.

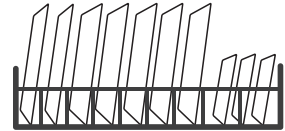

El diámetro máximo aconsejado para los platos en frente del dispensador de detergente es de 19 cm, para no dificultar su apertura.

Carga en el cesto de cubertería

Los cubiertos se deben colocar en la rejilla especial para ellos, separados de todo lo demás y en la posición apropiada. Asegúrese que los utensilios no se mezclen ya que podrían provocar un mal desempeño.

⚠ ADVERTENCIA



No permita que ningún elemento sobrepase la base.
¡Cargue siempre los utensilios filosos con el filo hacia abajo!



Para el mejor efecto de lavado, por favor cargar las cestas. Refiérase a las opciones estándares de carga en la última sección de la PARTE I: Versión genérica

Función del abrillantador y el detergente

El abrillantador se libera durante el enjuague final para evitar que el agua forme gotas sobre la vajilla, las que pueden dejar manchas o rayas. También mejora el secado al permitir que el agua resbale de los platos. El lavavajillas está diseñado para que use abrillantador líquido.

⚠ ADVERTENCIA

Solo utilice una marca de abrillantador para lavavajillas. Nunca llene el dispensador del lavavajillas con otra sustancia (p. ej. Producto de limpieza de lavavajilla, detergente líquido). Esto podría dañar el electrodoméstico.

Quando vuelva a llenar el dispensador de abrillantador

La regularidad en la necesidad de rellenar el dispensador depende de cuán a menudo se lava la vajilla y del ajuste de uso del abrillantador.

- El indicador Nivel Bajo Abrillantador () se encenderá cuando se necesite más abrillantador.
- No llene demasiado el dispensador de abrillantador.

Función del detergente

Los ingredientes químicos que componen el detergente son necesarios para remover, triturar y dispensar toda la suciedad del lavavajillas. La mayoría de los detergentes de calidad comercial son adecuados para este propósito.

⚠ ADVERTENCIA

- Uso adecuado del detergente
Use solamente el detergente especialmente hecho para usar en lavavajillas. Guarde el detergente en un lugar fresco y seco. No coloque detergente en polvo en el dispensador hasta que esté listo para lavar los platos.
-  **¡El detergente para lavavajillas es corrosivo! Mantenga el detergente para lavavajillas fuera del alcance de los niños.**

Llenado del contenedor de abrillantador

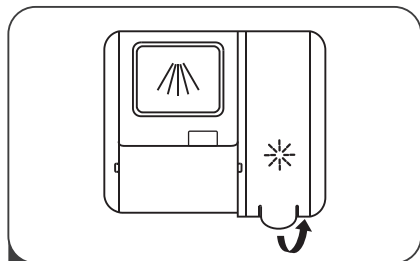

- 1** Remueva la tapa del tanque de abrillantador levantando la manija.

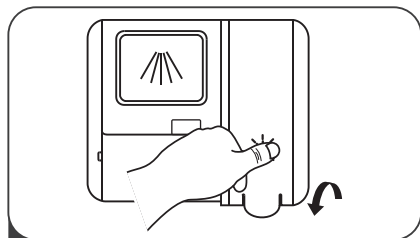

- 3** Cierre la puerta después.

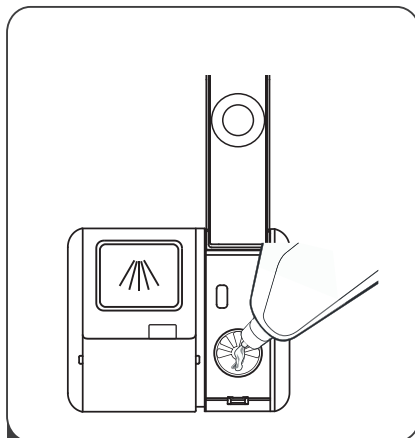

- 2** Vierta el abrillantador en el dispensador, tenga cuidado de no rebalse.

Ajuste del depósito para el abrillantador

Para lograr un mejor rendimiento en el secado con menos abrillantador, el lavavajillas se ha diseñado para que el usuario ajuste su consumo. Siga los pasos a continuación.

1. Encienda el electrodoméstico.
2. Presione el botón Programa y Speed Wash para iniciar el modelo de ajuste de ablandamiento del agua.
3. Presione el botón Program (Programa) para seleccionar el proceso adecuado de acuerdo con sus hábitos de uso, los procesos cambiarán en la siguiente secuencia: 1:01->1:02->1:03->1:04->1:05->1:01. Cuanto mayor sea el número, más abrillantador usa el lavavajillas.
4. Sin operación en 5 segundos o presione el botón Power (Potencia) para salir del modo establecido, el proceso se realizó correctamente.

Configuración	Dosis de abrillantador (mL)
1:01	1.2
1:02	2.4
1:03	3.6
1:04	4.8
1:05	6.0

• Llenado del dispensador de detergente

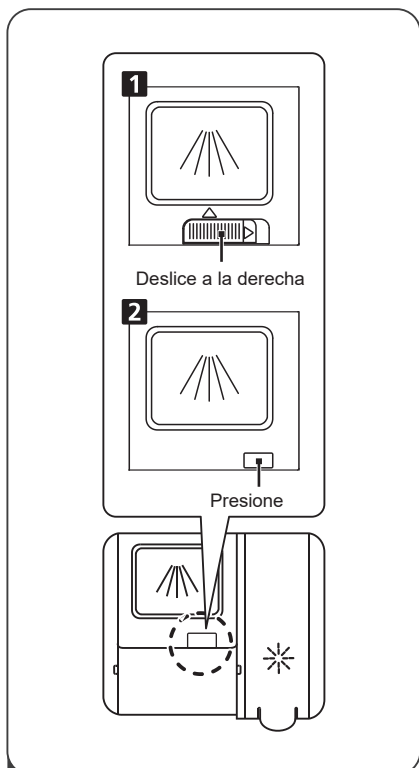

1 Por favor, escoja una forma para abrir de acuerdo con la situación real.

1. Abra la tapa deslizando el dispositivo de cierre.
2. Abra la tapa presionando el botón de cierre.

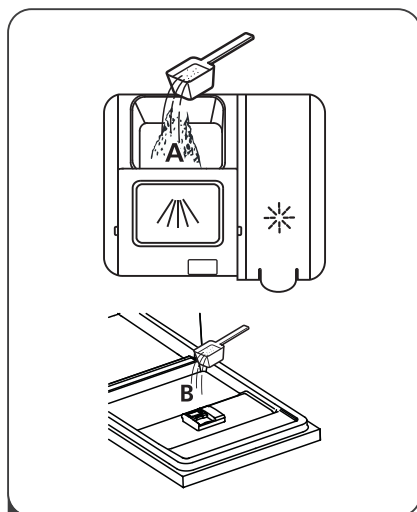

2 Agregue detergente en la cavidad más grande (A) para el ciclo de lavado principal.

Para un mejor resultado de limpieza, especialmente si hay elementos muy sucios, vierta una pequeña cantidad de detergente sobre la puerta. El detergente adicional se activará durante la fase de pre-lavado.

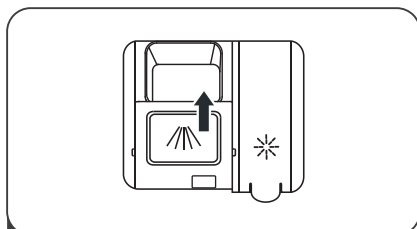

3 Cierre la tapa deslizándola al frente y luego presiónela.

💡 **NOTA:**





- Tenga en cuenta que, dependiendo de la suciedad del agua, la configuración puede ser diferente.
- Observe las recomendaciones del fabricante en el paquete de detergente.

PROGRAMACIÓN DEL LAVAVAJILLAS

Cuadro del ciclo de lavado para EN50242

El cuadro siguiente muestra los mejores programas para los niveles de residuos de comida y cuanto detergente se necesita. También muestra diversa información sobre los programas.

(●) Significa: necesita colocar abrillantador en el dispensador.

Programa	Descripción del Ciclo	Detergente Pre / Principal	Tiempo de funcionamiento (min)	Energía (kWh)	Agua (L)	Abrillantador
 Intensivo	Pre-lavado (50°C)					
	Lavado (65°C)					
	Enjuague	5/22g	205	1.378	15.3	●
	Enjuague	1 or 2 tabs				
	Enjuague (65°C)					
Secado						
 Universal	Pre-lavado (45°C)					
	Lavado (55°C)					
	Enjuague	5/22g	175	1.287	13.1	●
	Enjuague	1 or 2 tabs				
	Enjuague (65°C)					
Secado						
eco (*EN 50242)	Lavado (45°C)					
	Enjuague	27g	235	0.691	9.0	●
	Enjuague (55°C)	1 or 2 tabs				
	Secado					
 Vidrio	Prelavado					
	Lavado (50°C)					
	Enjuague	5/22g	120	0.934	13.1	●
	Enjuague (65°C)	1 or 2 tabs				
Secado						
 1 Hora	Pre- lavado (35°C)					
	Lavado (60°C)					
	Enjuague	5/22g	60	0.897	13.3	●
	Enjuague (60°C)	1 or 2 tabs				
	Secado					

NOTA:





ECO (*EN50242): El programa ECO es aplicable (para limpiar la vajilla sólida, que para este uso, es el programa más eficiente en materia del consumo combinado de energía y agua, y se lo utiliza para evaluar el performance con legislación de diseño ecológico de EU.

PROGRAMACIÓN DEL LAVAVAJILLAS

Cuadro del ciclo de lavado para EN60436

El cuadro siguiente muestra los mejores programas para los niveles de residuos de comida y cuanto detergente se necesita. También muestra diversa información sobre los programas.

(●) Significa: necesita colocar abrillantador en el dispensador.

Programa	Descripción del Ciclo	Detergente Pre / Principal	Tiempo de funcionamiento (min)	Energía (kWh)	Agua (L)	Abrillantador
 Intensivo	Pre-lavado (50°C)					
	Lavado (65°C)					
	Enjuague	4/13g	205	1.378	15.3	●
	Enjuague	1 or 2 tabs				
	Enjuague (65°C)					
Secado						
 Universal	Pre-lavado (45°C)					
	Lavado (55°C)					
	Enjuague	4/13g	175	1.287	13.1	●
	Enjuague	1 or 2 tabs				
	Enjuague (65°C)					
Secado						
eco (*EN 60436)	Lavado (45°C)	17g	235	0.704	9.0	●
	Enjuague	1 or 2 tabs				
	Enjuague (55°C)					
	Secado					
 Vidrio	Prelavado					
	Lavado (50°C)					
	Enjuague	4/13g	120	0.934	13.1	●
	Enjuague (65°C)	1 or 2 tabs				
Secado						
 1 Hora	Pre- lavado (35°C)					
	Lavado (60°C)					
	Enjuague	4/13g	60	0.897	13.3	●
	Enjuague (60°C)	1 or 2 tabs				
	Secado					

NOTA:

ECO (*EN60436): El programa ECO es aplicable (para limpiar la vajilla sólida, que para este uso, es el programa más eficiente en materia del consumo combinado de energía y agua, y se lo utiliza para evaluar el performance con legislación de diseño ecológico de EU.

Ahorro de Energía

1. El pre-enjuague de los artículos de vajilla causará un consumo aumentado de agua y energía, y no se lo recomienda.
2. Lavar la vajilla en el lavaplatos doméstico normalmente consumirá energía y agua menores en la fase de uso que el lavado con mano si utiliza el lavaplatos doméstico de acuerdo con las instrucciones.

Inicio de un ciclo de lavado

1. Extraiga la cesta inferior y superior, cargue la vajilla y vuelva a introducirlos. Se recomienda cargar la cesta inferior primero y luego la superior.
2. Vierta el detergente.
3. Inserte el enchufe en el tomacorriente. Sobre la provisión de energía se hace referencia en la última página "Ficha del producto". Asegúrese de que el suministro de agua esté abierto a presión máxima.
4. Cierre la puerta, presione el botón Power (Potencia), para encender la máquina.
5. Seleccione un programa, la luz indicadora se encenderá. Luego presione el botón Start/Pause (Inicio/Pausa), el lavavajillas comenzará su ciclo.

Cambio de programa a medio ciclo

El ciclo de lavado puede cambiarse solo si estuvo funcionando por un tiempo, de otro modo, ya se puede haber liberado el detergente y el lavavajillas puede haber drenado el agua de lavado. Si este es el caso, el lavavajillas necesita volver a configurarse y tiene que volver a llenar el dispensador de detergente. Para configurar el lavavajillas, siga las siguientes instrucciones:

1. Abra la puerta un poco para detener el lavado.
2. Presione el botón de Programa durante más de tres segundos para que la máquina permanezca en estado de espera.
3. Puede cambiar el Programa a la configuración de ciclo deseada.

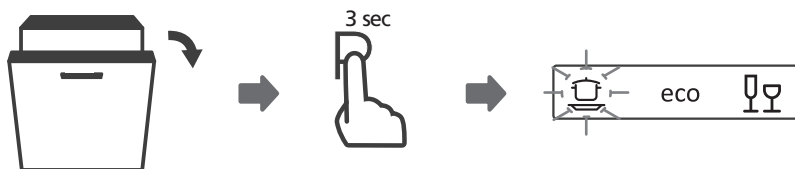

¿Olvidó agregar un plato?

La vajilla olvidada se puede agregar en cualquier momento antes de que se abra el dispensador de detergente. Si este es el caso, siga las Instrucciones a continuación:

1. Abra la puerta un poco para detener el lavado.
2. Después de que los brazos de pulverización dejen de funcionar, puede abrir la puerta por completo.
3. Agregue la vajilla que se ha olvidado.
4. Luego cierre la puerta, el lavavajillas comenzará su ciclo



ADVERTENCIA



Es peligroso abrir la puerta a mitad del ciclo ya que podría quemarse con vapor caliente.

CÓDIGOS DE ERROR

Si hay algún malfuncionamiento, el lavavajillas mostrará códigos de error para identificarlos:

Códigos	Métodos	Posibles Causas
E1	Mayor tiempo de entrada.	Los grifos no están abiertos, el ingreso de agua es limitado o la presión del agua es demasiado baja.
E3	No alcanza la temperatura requerida.	Malfuncionamiento de elemento de calentamiento.
E4	Desbordamiento.	Algún elemento de lavavajillas tiene pérdidas.
Ed	Falla de comunicación entre la PCB principal con la pantalla PCB.	Circuito abierto o corte de cableado para la comunicación.

⚠ ADVERTENCIA

- Si se produce un desbordamiento, cerrar el suministro principal de agua y llame al servicio de mantenimiento.
- Si hay agua en la fuente de la base por rebalsar o alguna pérdida de agua, ésta debe extraerse antes de reiniciar el lavavajillas.
- Si hay una falla, el lavavajillas mostrará un código de error. La siguiente tabla muestra posibles códigos de error y sus causas.

INFORMACIÓN TÉCNICA

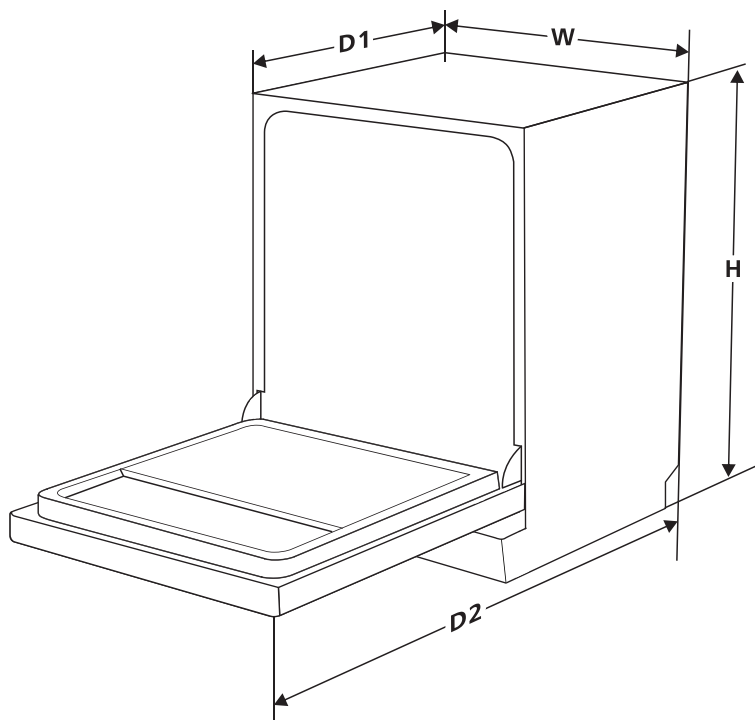

Altura (H)	815mm
Anchura (W)	448mm
Profundidad (D1)	550mm (con la puerta cerrada)
Profundidad (D2)	1150mm (con la puerta abierta en 90°)