

gorenje

FI

**Käyttöopas /
asennusopas**

Induktioliesitaso

GI6401BSCE / GI6401BCE

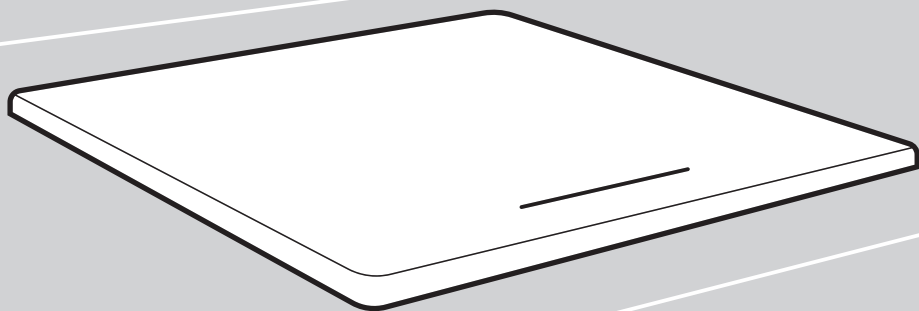

Sisältö

1. Johdanto	4
1.1 Turvaohjeita	4
1.2 Asennus	4
1.2.1 Sähköiskun vaara	4
1.2.2 Viiltovaara	4
1.2.3 Tärkeitä turvallisuusohjeita	4
1.3 Käyttö ja huoltaminen	5
1.3.1 Sähköiskun vaara	5
1.3.2 Terveysvaara	6
1.3.3 Kuuman pinnan vaara	6
1.3.4 Viiltovaara	6
1.3.5 Tärkeitä turvallisuusohjeita	6
2. Induktiotuote	8
2.1 Näkymä ylhäältä.....	8
2.2 Ohjauspaneeli	8
2.3 Toimintaperiaate.....	8
2.4 Ennen uuden induktiokeittotason käyttöä.....	8
2.5 Tekniset tiedot	9
3. Tuotteen käyttö	9
3.1 Kosketussäätimet	9
3.2 Oikean keittoastian valinta.....	9
3.3 Käyttö	10
3.3.1 Kypsennyksen aloittaminen	10
3.3.2 Kypsennyksen lopettaminen	11
3.3.3 Lisätehotoiminnon käyttäminen	11
3.3.4 Säätimien lukitseminen	12
3.3.5 Ajastimen säätö	13
3.3.6 Oletustoiminta-ajat	14
3.3.7 Tehonhallintatoiminto.....	14
4. Kypsennysohjeita	15
4.1 Kypsennysohjeita.....	15
4.1.1 Haudutus, riisin keittäminen.....	15
4.1.2 Pihvin paistaminen	16
4.1.3 Pikapaistaminen	16
4.2 Pienten astioiden havaitseminen	16
5. Lämpöasetukset	16
6. Hoito ja puhdistus	17
7. Ohjeita ja vinkkejä	17
8. Virhenäyttö ja tarkastus	18
9. Asennus	20
9.1 Asennusvälineiden valinta.....	20
9.2 Varmista ennen keittotason asentamista	22
9.3 Varmista keittotason asentamisen jälkeen	22
9.4 Ennen kannattimien sijoittamista	22

9.5	Kannattimen asennon säätäminen	22
9.6	Varotoimenpiteitä	23
9.7	Keittotason kytkeminen sähköverkkoon.....	23

1. Johdanto

1.1 Turvaohjeita

Sinun turvallisuutesi on meille tärkeää. Lue nämä tiedot ennen keittotason käyttämistä.

1.2 Asennus

1.2.1 Sähköiskun vaara

- Irrota laite verkkovirrasta ennen sille tehtäviä huolto- tai muita töitä.
- Liittäminen moitteettoman maadoitusjärjestelmään on ehdottoman tärkeää ja pakollista.
- Kodin sähköjärjestelmän johdotukseen saa tehdä muutoksia vain pätevä sähkösaentaja.
- Tämän neuvon noudattamatta jättäminen voi aiheuttaa sähköiskun tai kuoleman.

1.2.2 Viiltovaara

- Ole varovainen – paneelin reunat ovat teräviä.
- Varotoimien noudattamatta jättäminen voi aiheuttaa vammoja tai viiltoja.

1.2.3 Tärkeitä turvallisuusohjeita

- Lue nämä ohjeet huolellisesti ennen laitteen asennusta ja käyttöä.
- Tämän laitteen päälle ei saa milloinkaan asettaa palavaa materiaalia tai palavia tuotteita.
- Pidä nämä tiedot laitteen asentamisesta vastaavan henkilön saatavilla, sillä tämä voi pienentää asennuskustannuksia.
- Vaaran välttämiseksi tämä laite on asennettava näiden asennusohjeiden mukaisesti.
- Tämän laitteen saa asentaa ja maadoittaa asianmukaisesti vain asianmukainen pätevä asentaja.
- Tämä laite on liitettävä virtapiiriin, johon sisältyy kytkin, joka erottaa sen täysin sähköverkosta.
- Laitteen oikean asennuksen laiminlyönti voi aiheuttaa takuun tai korvausvaatimusten raukeamisen.

- Tätä laitetta voivat käyttää 8-vuotiaat tai sitä vanhemmat lapset ja henkilöt, joilla on alentunut fyysinen, aistitoimintoihin liittyvä tai henkinen toimintakyky tai joilta puuttuu kokemusta ja tietoa, jos heitä valvotaan asianmukaisesti tai heille on annettu opastusta laitteen turvalliseksi käyttämiseksi ja he ymmärtävät siihen liittyvät vaarat.
- Lapset eivät saa leikkiä laitteella. Lapset eivät saa suorittaa puhdistukseen tai huoltoon liittyviä töitä ilman valvontaa.
- Jos virtajohto on vaurioitunut, se on vaihdettava valmistajan, sen valtuuttaman huoltoyrityksen tai vastaavan pätevän henkilön toimesta vaarojen välttämiseksi.
- Varoitus: Jos pinnassa on säröjä, sammuta laite välttääksesi mahdollisen sähköiskun, koska keittotason lasikeraaminen tai vastaava materiaali suojaa jännitteellisiä osia
- Lieden pinnalle ei pidä asettaa metalliesineitä, kuten veitsiä, haarukoita, lusikoita tai kansia, koska ne voivat kuumentua
- Höyrypesuria ei saa käyttää.
- Älä käytä höyrypuhdistinta keittotason puhdistamiseen.
- Laitetta ei ole tarkoitettu käytettäväksi ulkoisella ajastimella tai erillisellä kaukosäädinjärjestelmällä.
- VAROITUS: Tulipalon vaara: älä säilytä esineitä keittopinnoilla.
- Kypsennysprosessia on valvottava. Lyhytaikaista kypsennysprosessia on valvottava jatkuvasti.
- VAROITUS: Valvomaton ruoanlaitto liedellä rasvan tai öljyn kanssa voi olla vaarallista ja voi aiheuttaa tulipalon. Älä MILLOINKAAN yritä sammuttaa tulipaloa vedellä, vaan sammuta laite ja peitä liekki sitten kannella tai sammutuspeitteellä.

1.3 Käyttö ja huoltaminen

1.3.1 Sähköiskun vaara

- Älä käytä rikkoontunutta tai haljennutta keittotasoa ruoanvalmistukseen. Jos keittotason pinta rikkoontuu tai säröilee, kytke laite välittömästi irti sähköverkosta (pääsähkötaulusta) ja ota yhteyttä pätevään asentajaan.
- Kytke keittotason virta pois päältä pääsähkötaulusta ennen puhdistusta tai huoltoa.
- Tämän neuvon noudattamatta jättäminen voi aiheuttaa sähköiskun tai kuoleman.

1.3.2 Terveysvaara

- Tämä laite täyttää sähkömagneettista turvallisuutta koskevat standardit.
- Tästä huolimatta henkilöiden, joilla on sydämentahdistin tai muita sähköisiä implantteja (kuten insuliinipumppuja) on käännyttävä lääkärin tai implantin valmistajan puoleen ennen laitteen käyttöä varmistaakseen, ettei implantti häiriinny sähkömagneettisesta kentästä.
- Tämän neuvon noudattamatta jättäminen voi aiheuttaa kuoleman.

13.3 Kuuman pinnan vaara

- Käytön aikana tämän laitteen kosketeltavat osat kuumenevat niin kuumiksi, että ne aiheuttavat palovammoja.
- Älä anna vartalosi, vaatetuksesi tai minkään muun esineen kuin sopivien ruoanvalmistuskattiloiden koskettaa induktiolasia, ennen kuin pinta on jäähtynyt.
- Pidä lapset poissa.
- Pannujen kahvat voivat olla liian kuumia kosketettaviksi. Varmista, etteivät pannujen kahvat osu muiden käytössä olevien keittoalueiden päälle. Pidä kahvat poissa lasten ulottuvilta.
- Tämän neuvon noudattamatta jättäminen voi aiheuttaa palovammoja.

1.3.4 Viiltovaara

- Keittotason kaapimen partakoneenterävä terä tulee näkyviin, kun suojuus vedetään sisään. Käytä sitä erityisen varovasti ja säilytä sitä aina turvallisesti lasten ulottumattomissa.
- Varotoimien noudattamatta jättäminen voi aiheuttaa vammoja tai viiltoja.

1.3.5 Tärkeitä turvallisuusohjeita

- Älä jätä käynnissä olevaa laitetta koskaan ilman valvontaa. Ylikiehuminen aiheuttaa savua ja rasvaisia roiskeita, jotka voivat syttyä palamaan.
- Älä koskaan käytä laitetta työskentely- tai säilytysalustana.
- Älä koskaan jätä esineitä tai työkaluja laitteen päälle.
- Älä aseta tai jätä magnetoituvia esineitä (kuten luotto- tai muistikortteja) tai elektronisia laitteita (kuten tietokoneita, MP3-soittimia) laitteen lähelle, sillä ne voivat vahingoittua sen sähkömagneettisesta kentästä.
- Älä koskaan käytä laitetta huoneen kuumentamiseen tai lämmittämiseen.
- Sammuta keittoalueet ja keittotaso aina käytön jälkeen tässä oppaassa kuvatulla tavalla (eli käyttämällä kosketussäätimiä). Älä luota kattilan tunnistustoimintoon keittoalueiden virran katkaisemisessa, kun nostat

kattilat pois.

- Älä anna lasten leikkiä laitteella tai istua tai seistä sen päällä tai kiivetä sen päälle.
- Älä säilytä lapsia kiinnostavia tavaroita laitteen yläpuolisissa kaapeissa. Keittotasolle kiipeilevät lapset voivat loukkaantua vakavasti.
- Älä jätä lapsia yksin tai valvomatta laitteen käyttöalueelle.
- Vastuullisen ja pätevän henkilön on opastettava lapsia ja laitteen käyttökykyä rajoittavan vamman omaavia henkilöitä laitteen käytössä. Opettajan on varmistuttava, että he osaavat käyttää laitetta aiheuttamatta vaaraa itselleen tai ympäristölleen.
- Älä korjaa tai vaihda mitään laitteen osia, ellei tätä erityisesti suositella oppaassa. Kaiken muun huollon saa suorittaa vain pätevä asentaja.
- Älä aseta äläkä pudota raskaita esineitä keittotason päälle.
- Älä seiso keittotason päällä.
- Älä käytä rosoreunaisia kattiloita äläkä vedä kattiloita induktiolasin pintaa pitkin, ettei lasi naarmuunnu.
- Älä käytä keittotason puhdistamiseen karkeita sieniä tai hankaavia puhdistusaineita, koska ne voivat naarmuttaa induktiolasia.
- Tämä laite on tarkoitettu käytettäväksi kotitalouksissa ja sellaisissa kuin: - henkilökunnan keittiöissä kaupoissa, toimistoissa ja muissa työympäristöissä; - maataloissa; - asiakkaiden käyttöön hotelleissa, motelleissa ja muissa asumistyyppisissä ympäristöissä; - aamiaismajoitustyyppisissä ympäristöissä.
- **VAROITUS:** Laite ja sen osat kuumenevat käytön aikana.
- Vältä koskemasta lämpövastuksia.
- Alle 8-vuotiaat lapset tulee pitää loitolla laitteesta, ellei heitä valvota jatkuvasti.

Onneksi olkoon uuden induktiokeittotason hankinnasta.

Suosittellemme käyttämään jonkin aikaa tämän käyttö-/asennusoppaan lukemiseen, jotta ymmärrät täysin, miten laite asennetaan oikein ja miten sitä käytetään.

Lue asennusosio asennusta varten.

Lue kaikki turvaohjeet huolellisesti ennen käyttöä ja pidä tämä käyttö-/asennusopas tulevaa tarvetta varten.

2. Induktiotuote

2.1 Näkymä ylhäältä

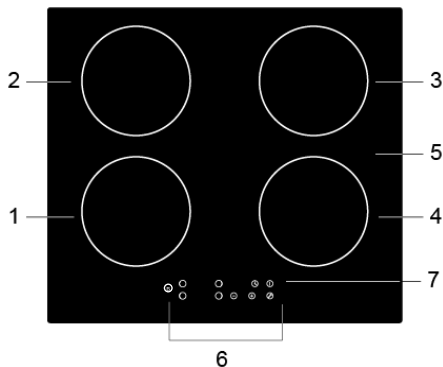

1. Enintään 1200/1500 W:n alue
2. Enintään 1500/2000 W:n alue
3. Enintään 1500/2000 W:n alue
4. Enintään 1200/1500 W:n alue
5. Lasilautanen
6. Ohjauspaneeli
7. PÄÄLLE/POIS-säädin

2.2 Ohjauspaneeli

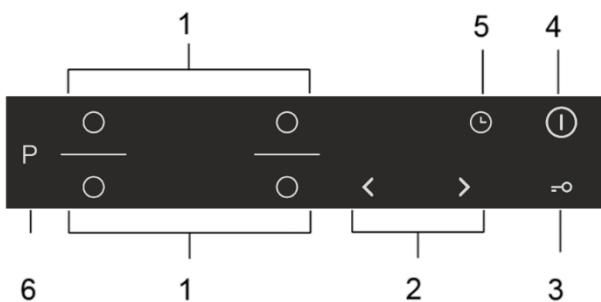

1. Keittoalueen valintasäätimet
2. Tehon/ajastimen säädin
3. Näppäinlukon säätö
4. PÄÄLLE/POIS-säätö
5. Ajastimen säätö
6. Lisätehon säätö

2.3 Toimintaperiaate

Induktiokypsentyminen on turvallinen, edistysellinen, tehokas ja taloudellinen kypsennystekniikka. Siinä käytetään sähkömagneettista värähtelyä, joka tuottaa lämpöä suoraan astiassa eikä välillisesti lasipintaa kuumentamalla. Lasi kuumenee vain siksi, että keittoastia kuumentaa sen.

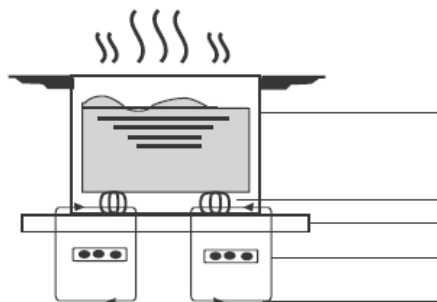

- rauta-astia
- magneettiipiiri
- kasikeraaminen levy
- induktiokela
- indusoidut virrat

2.4 Ennen uuden induktiokeittotason käyttöä

- Lue tämä opas kiinnittäen erityistä huomiota lukuun "Varoitukset".
- Poista induktiokeittotasosi ympärillä mahdollisesti vielä oleva suojakalvo.

2.5 Tekniset tiedot

Keittotaso	GI6401BSCE / GI6401BCE
Keittoalueet	4 aluetta
Syöttöjännite	220–240 V~ 50 tai 60 Hz
Asennettu sähköteho	7000 W
Tuotteen koko P × L × K (mm)	590 X 520 X 60
Asennusaukon mitat A x B (mm)	560 X 490

Paino ja mitat ovat ohjeellisia. Koska pyrimme jatkuvasti parantamaan tuotteitamme, voimme muuttaa niiden teknisiä tietoja ja muotoilua ennalta ilmoittamatta.

3. Tuotteen käyttö

3.1 Kosketussäätimet

- Säätimet reagoivat kosketukseen, joten niitä ei tarvitse painaa.
- Käytä sormenpäätä, älä kärkeä.
- Kuulet piippauksen aina, kun kosketus on rekisteröity.
- Varmista, että säätimet ovat aina puhtaat ja kuivat ja ettei mikään esine (kuten työkalut tai pyyhe) peitä niitä. Ohutkin vesikerros voi vaikeuttaa säätimien käyttöä.

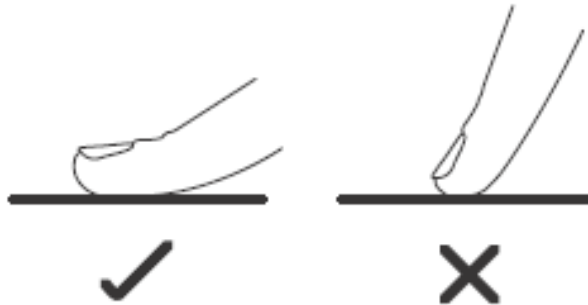

3.2 Oikean keittoastian valinta

• Käy vain induktiokypsennykseen sopivalla pohjalla varustettuja keittoastioita.
Etsi induktiosymboli keittoastian pakkauksesta tai pohjasta.
Tarkista keittoastiasi sopivuuden tekemällä magneetikokeen.
Tuo magneetti astian pohjaa kohti. Jos astia vetää sitä puoleensa, astia soveltuu induktiolle.

• Jollei sinulla ole magneettia:
1. Laita hieman vettä tarkistettavaan keittoastiaan.
2. Jolla näyttö vilku ja jos vesi kuumenee, keittoastia on sopiva.

• Seuraavista materiaaleista valmistetut keittoastiat eivät ole sopivia: puhdas ruostumaton teräs, alumiini tai kupari, jossa ei ole magneettista pohjaa, lasi, puu, posliini, keramiikka ja kivitavara.

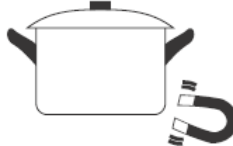

Älä käytä rosoreunaisia tai kaarevapohjaisia keittoastioita.



Varmistu, että keittoastian pohja on sileä, asettuu tasaisesti lasia vasten ja on saman kokoinen kuin keittoalue. Käytä keittoastioita, joiden läpimitta on sama kuin valitun alueen kuvaaja. Kun käytät hieman tätä suurempaa keittoastiaa, energiankäyttö on tehokkainta. Jos käytät pienempää keittoastiaa, tehokkuus on hieman suunniteltua pienempi. Liesitaso ei välttämättä havaitse alle 140 mm:n astioita. Keskitä keittoastia aina keskelle keittoaluetta.

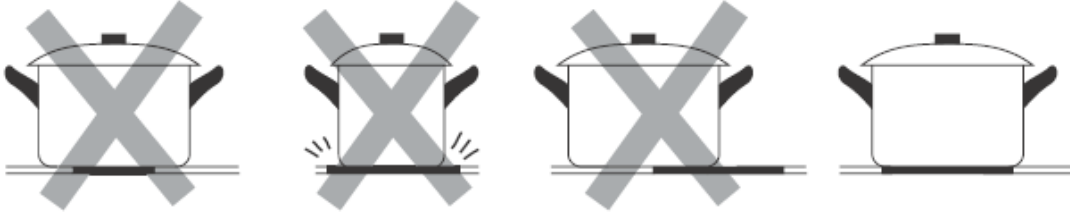

Nosta astia pois induktiokeittotasolta – älä liu’uta, ettei lasi naarmuunnu.

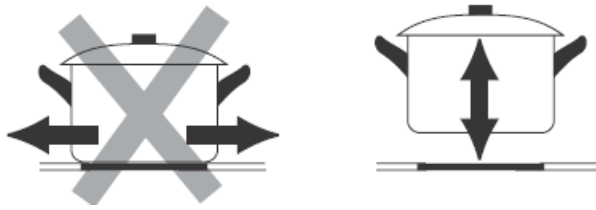

3.3 Käyttö

3.3.1 Kypsennyksen aloittaminen

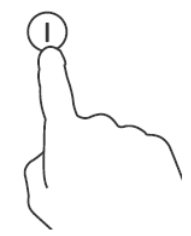
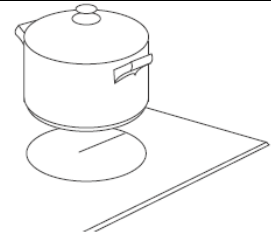
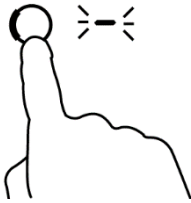
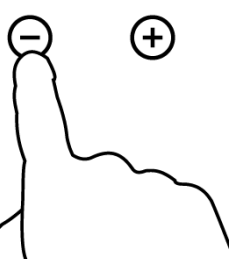
<p>Kosketa PÄÄLLE/POIS-säätöä kolmen sekunnin ajan. Kun virta on kytkeytynyt, sumneri piippaa kerran, kaikissa näytöissä näkyy ”-” tai ”- -”, mikä osoittaa induktiokeittotason olevan valmiustilassa.</p>	
<p>Aseta sopiva keittoastia haluamallesi keittoalueelle.</p> <ul style="list-style-type: none"> • Varmista, että keittoastian pohja ja keittoalueen pinta ovat puhtaat ja kuivat. 	
<p>Kosketa keittoalueen valintasäädintä, jolloin säätimen vieressä oleva ilmaisin alkaa vilkkua</p>	
<p>Valitse lämpöasetus koskettamalla ”-” tai ”+”-säädintä.</p> <ul style="list-style-type: none"> • Jollet valitse lämpöasetusta 1 minuutin kuluessa, induktiokeittotason virta katkeaa automaattisesti. Sinun on aloitettava uudelleen vaiheesta 1. • Voit muuttaa lämpöasetusta milloin tahansa kypsennyksen aikana. 	

Varoitus:

Koko keittotaso voi ottaa enimmillään 3000 W:n tehon. Keittotaso pienentää tämän vuoksi suurinta antotehoa sallimalla yhteenlasketun summan kaikilta 12 tehotasolta

Jos näytössä vilkkuu vuorotellen lämpöasetuksen kanssa





Tämä merkitsee sitä, että

- et ole asettanut keittoastiaa oikealle keittoalueelle tai
- käyttämäsi keittoastia ei sovellu induktiokypsennykseen tai
- keittoastia on liian pieni tai huonosti keskitetty keittoalueelle.

Kuumennus ei käynnisty, ennen kuin keittoalueella on sopiva keittoastia.

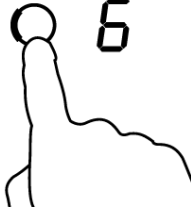
Näyttö menee automaattisesti pois päältä 1 minuutin kuluttua, jollei sopivaa keittoastiaa aseteta paikalleen.

3.3.2 Kypsennyksen lopettaminen

<p>Kosketa sen keittoalueen valintasäädintä, jonka haluat kytkeä pois päältä.</p>	
<p>Kytke keittoalue pois vierittämällä sen "0":aan tai koskettamalla yhtä aikaa "-" ja "+" -säätimiä. Varmista, että näyttöön tulee "0".</p>	
<p>Kytke koko keittotaso pois päältä koskettamalla PÄÄLLE/POIS-säädintä.</p>	
<p>Varo kuumia pintoja H-kirjain osoittaa, mikä keittotaso on liian kuuma koskettaa. Se häviää, kun pinta on jäähtynyt turvalliseen lämpötilaan. Tätä voidaan käyttää myös energiansäästökeinona, jos haluat hyödyntää jälkilämpöä asettamalla keittoastian kuumalle alueelle.</p>	

3.3.3 Lisätehoiminnon käyttäminen

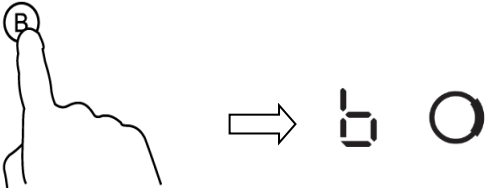
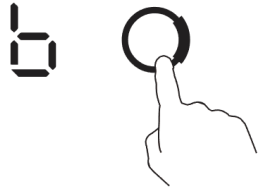
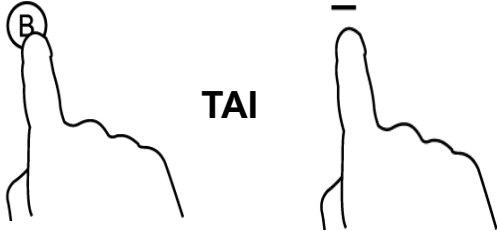
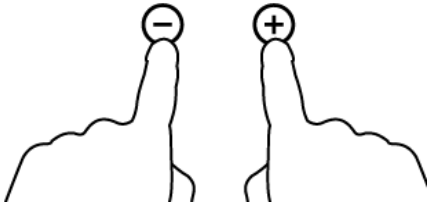
Lisätehoiminnon ottaminen käyttöön	
Kosketa keittoalueen valintasäädintä	
Kosketa lisätehon säätöä, keittoalueen ilmaisimessa näkyy "b" ja teho on Max	
Lisätehoiminnon poistaminen käytöstä	
Kosketa sen keittoalueen valintasäädintä, jonka lisätehon haluat kytkeä pois päältä.	
Peruuta lisätehoiminto koskettamalla "Lisätehoiminnon" säätöä tai "-" -painiketta, jolloin keittoalue palaa alkuperäiseen säätönsä.	
Kosketa "-" ja "+" -säädintä yhtä aikaa, jolloin kypsennysalue kytkeytyy pois päältä ja lisätehoiminto peruuntuu automaattisesti.	



- Keittoalue palautuu alkuperäiseen säätönsä 5 minuutin kuluttua.

3.3.4 Säätimien lukitseminen

- Voit lukita säätimet tahattoman käytön ehkäisemiseksi (esimerkiksi lapset eivät voi vahingossa kytkeä keittoalueita päälle).
- Kun säätimet on lukittu, kaikki muut säätimet kuin PÄÄLLE/POIS-säädin ovat poissa käytöstä.

Säätimien lukitseminen	
Kosketa lukon säädintä	Ajastimen ilmaisimessa näkyy "Lo"
Säätimien lukituksen poisto	
Kosketa lukon säädintä jonkin aikaa.	



Kun liesitaso on lukittuna, kaikki muut säätimet kuin PÄÄLLE/POIS-säädin ovat lukittuina  hätätilanteessa voit sammuttaa induktiokeittotason PÄÄLLE/POIS-säätimellä  mutta keittotason lukitus poistuu vasta seuraavassa vaiheessa.



3.3.5 Ajastimen säätö

Voit käyttää ajastinta kahdella eri tavalla:

- Voit käyttää sitä minuuttimuistuttimena. Tällöin ajastin ei kytke mitään kypsennysaluetta pois päältä, kun aika on kulunut.
- Voit asettaa sen kytkemään yhden tai useamman keittoalueen pois päältä, kun aika on kulunut. Ajastimen enimmäisaika on 99 min.

a) Ajastimen käyttö minuuttimuistuttimena

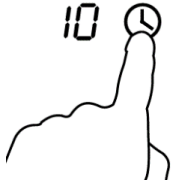
Et ole valinnut mitään keittoaluetta

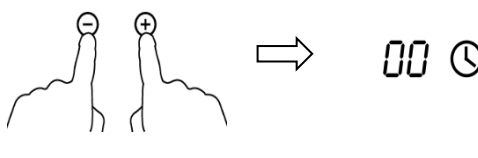
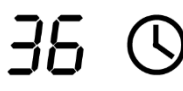
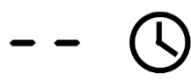
<p>Varmista, että keittotason virta on päällä. Huomio: voit käyttää minuuttimuistutinta, vaikka et valitse yhtään keittoaluetta.</p>	
<p>Kosketa ajastimen "+"-säätimiä. Muistuttimen ilmaisin alkaa vilkkua ja ajastimen näytössä näkyy "10".</p>	
<p>Aseta aika koskettamalla ajastimen "-" tai "+" -säädintä. Vihje: Koskettamalla ajastimen "-" tai "+" -säädintä kerran aika lyhenee tai pitenee 1 minuutilla. Koskettamalla ajastimen "-" tai "+" -säädintä pitkään aika lyhenee tai pitenee 10 minuutilla.</p>	
<p>Koskettamalla "-" ja "+" -säädintä yhtä aikaa aika nollautuu ja minuuttinäytössä näkyy "00".</p>	
<p>Kun aika on asetettu, ajan laskeminen alkaa välittömästi. Näytössä näkyy jäljellä oleva aika, ja ajastimen ilmaisin vilkkuu 5 sekunnin ajan.</p>	
<p>Äänimerkki piippaa 30 sekunnin ajan ja ajastimen ilmaisimessa näkyy "--", kun asetettu aika on kulunut.</p>	

b) Ajastimen asettaminen kytkemään yksi keittoalue pois päältä

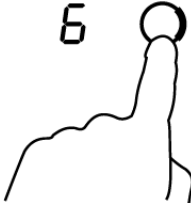
Valitse yksi alue	
<p>Kosketa sen keittoalueen valintasäädintä, jolle haluat asettaa ajastimen. (esim. alue nro 3)</p>	

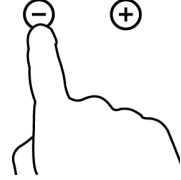
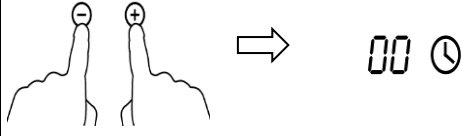
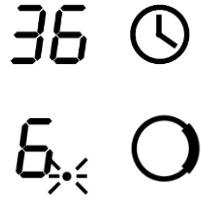
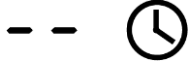
<p>Kosketa ajastimen säädintä, muistuttimen ilmaisin alkaa vilkkua ja ajastimen näytössä näkyy "10".</p>	
<p>Aseta aika koskettamalla ajastimen tai säädintä Vihje: Koskettamalla ajastimen "-" tai "+" -säädintä kerran aika lyhenee tai pitenee 1 minuutilla. Koskettamalla ajastimen "-" tai "+" -säädintä pitkään aika lyhenee tai pitenee 10 minuutilla.</p>	
<p>Koskettamalla "-" ja "+" -säädintä yhtä aikaa aika nollautuu ja minuuttinäytössä näkyy "00".</p>	
<p>Kun aika on asetettu, ajan laskeminen alkaa välittömästi. Näytössä näkyy jäljellä oleva aika, ja ajastimen ilmaisin vilkkuu 5 sekunnin ajan. HUOM: Punainen piste tehotason ilmaisimessa syttyy osoittamaan, että kyseinen alue on valittuna.</p>	
<p>Kun keittoaika umpeutuu, vastaava keittoalue kytkeytyy pois päältä automaattisesti.</p>	



Muut keittoalueet jatkavat toimintaansa, jos ne on kytketty päälle aiemmin.

3.3.6 Oletustoiminta-ajat

Automaattinen sammutus on induktiokeittotasosi turvatoiminto. Se sammuu automaattisesti, vaikka unohtaisitkin sammuttaa kypsennyksen. Eri tehotasojen oletustoiminta-ajat näkyvät seuraavasta taulukosta:

Tehotaso	1	2	3	4	5	6	7	8	9
Oletustoiminta-ajastin (tuntia)	8	8	8	4	4	4	2	2	2

Kun keittoastia poistetaan, induktiokeittotaso keskeyttää kuumentamisen välittömästi ja keittotaso menee automaattisesti pois päältä 2 minuutin kuluttua.



Henkilöiden, joilla on sydämentahdistin, on käännyttävä oman lääkärinsä puoleen ennen tämän laitteen käyttöä.

3.3.7 Tehonhallintatoiminto

- Induktiiokeittotasolle voidaan määrittää enimmäisotto-erä eri tehoalueista.
- Induktiiokeittotasot pystyvät rajoittamaan tehoaluettaan automaattisesti ylikuormituksen välttämiseksi.
- Kuumennusalueille ei tarvitse asettaa ruoanvalmistusastioita. **Aloita säätäminen 5 sekunnin kuluessa virran kytkennästä.** Tehonsäätötilaan on siirryttävä 60 sekunnin kuluessa tehonhallintatoimintoa varten.

Siirtyminen tehohallintatoimintoon	
<p>1. Kytke liesi päälle ja paina sitten " ^ " ja "Lock" samanaikaisesti.</p>	<p>Ajastimen ilmaisin näyttää "P5", mikä tarkoittaa tehotasoa 5. Oletustila on 7,0 kW</p>
Toiselle tasolle vaihtaminen	
<p>2. Paina " ^ " tai " v " näppäintä säätääksesi tasoja välillä "P1" - "P5".</p>	<p>Ajastimen ilmaisin näyttää yhden tasoista. "P5" : suurin teho on 7,0 kW. "P4" : suurin teho on 5,5 kW. "P3": suurin teho on 4,5 kW. "P2": suurin teho on 3,5 kW. "P1": suurin teho on 2,5 kW.</p>
Tehohallintatoiminnon vahvistaminen	
<p>Kun haluttu tehoasetustila on valittu, paina " ^ " ja "Lukitse" samanaikaisesti vahvistaaksesi</p>	<p>Sitten liesi sammuu..</p>

4. Kypsennysohjeita



Ole varovainen paistaessasi, koska öljy ja rasva kuumenevat hyvin nopeasti, erityisesti lisätehoa käytettäessä. Erittäin kuumassa lämpötilassa öljy ja rasva syttyvät itsestään, ja tämä aiheuttaa vakavan tulipalon vaaran.

4.1 Kypsennysvihjeitä

- Kun ruoka alkaa kiehua, alenna lämpötila-asetusta.
- Kannen käyttö lyhentää keittoaikaa ja säästää energiaa pitämällä lämmön sisällä.
- Vähennä nesteen tai rasvan määrä mahdollisimman vähiin keittoajan lyhentämiseksi.
- Aloita kypsennys suurella asetuksella ja pienennä asetusta, kun ruoka on lämmennyt kauttaaltaan.

4.1.1 Haudutus, riisin keittäminen

- Haudutus tapahtuu kiehumispisteen alapuolella, noin 85 °C:ssa, jolloin kuplia nousee keitettävän nesteen pinnalle vain aika ajoin. Se on herkullisten keittojen ja pehmeiden paistien salaisuus, koska maut kehittyvät eikä ruoka kypsy liikaa. Myös kananmuna- ja jauhosuurusteiden kastikkeet on kypsennettävä kiehumispisteen alapuolella.

- Osassa tehtävistä, kuten riisin kypsennyksessä veden imeyttämismenetelmällä, voidaan tarvita alinta suurempi asetus, jotta ruoka varmasti kypsentyi kunnolla suositellussa ajassa.

4.1.2 Pihvin paistaminen

Mehevien maukkaiden pihvien paistaminen:

1. Anna lihan levätä huoneenlämmössä noin 20 minuuttia ennen kypsennystä.
2. Kuumenna paksupohjainen paistinpannu.
3. Sivele pihvin kummallekin puolelle öljyä Pirskottele pieni määrä öljyä kuumaan pannuun ja aseta liha sen jälkeen pannulle.
4. Käännä pihvi vain kerran kypsennyksen aikana. Tarkka kypsennysaika riippuu pihvin paksuudesta ja haluamastasi kypsyyssasteesta. Aika voi vaihdella 2–8 minuutin välillä puolta kohden. Paina pihviä arvioidaksesi sen kypsyyttä – mitä jäykemmältä se tuntuu, sitä kypsempi se on.
5. Jätä pihvi odottamaan lämpimälle lautaselle muutaman minuutin ajaksi, jotta se vetäytyy ja pehmenee ennen tarjoilua.

4.1.3 Pikapaistaminen

1. Valitse induktiolle sopiva tasapohjainen wokki tai suuri paistinpannu.
2. Varaa kaikki ainekset ja varusteet valmiiksi. Pikapaistamisen pitää tapahtua nopeasti. Jos kypsennät suuria määriä, kypsennä ruoka useissa pienemmissä erissä.
3. Kuumenna kypsennysastia nopeasti ja lisää 2 ruokalusikallista öljyä.
4. Kypsennä mahdollinen liha ensin, ota se pois ja pidä lämpimänä.
5. Pikakypsennä kasvikset. Kun ne ovat kuumia mutta vielä rapeita, alenna keittoalueen asetusta, palauta lihat pannuun ja lisää haluamasi kastike.
6. Sekoita aineksia varovasti, jotta ne lämpenevät kauttaaltaan.
7. Tarjoile välittömästi.

4.2 Pienten astioiden havaitseminen

Kun vääränkokoinen tai magnetisoitumaton (esim. alumiini) astia tai muu hyvin pieni astia (esim. veitsi, haarukka, avain) jää keittotasolle, keittotaso siirtyy automattisesti valmiustilaan 1 minuutin kuluttua. Puhallin jäähdyttää induktiokeittotasoa vielä 1 minuutin ajan.

5. Lämpöasetukset

Alla olevat asetukset ovat vain ohjeellisia. Tarkka asetus riippuu monista tekijöistä, esimerkiksi keittoastioistasi ja kypsennettävästä määrästä. Induktiokeittotasosta saamasi kokemus auttaa selvittämään sinulle sopivimmat asetukset.

Lämpöasetus	Soveltuminen
1 - 2	<ul style="list-style-type: none"> • pienten ruokamäärien lämmittäminen varovasti • suklaan, voin ja nopeasti palavien ruokien sulattaminen • varovainen haudutus • hidas lämmitys
3 - 4	<ul style="list-style-type: none"> • uudelleenlämmitys • nopea haudutus • riisin keittäminen
5 - 6	<ul style="list-style-type: none"> • ohukaiset
7 - 8	<ul style="list-style-type: none"> • ruskistaminen • pastan keittäminen

9	<ul style="list-style-type: none"> • pikapaistaminen • paistaminen • keiton kuumentaminen kiehuvaaksi • veden keittäminen.
---	--

6. Hoito ja puhdistus

Mitä?	Miten?	Tärkeää!
Päivittäinen lika lasilta (sormenjäljet, jäljet, ruoasta ja muusta kuin sokerin roiskumisesta jääneet tahrat)	<ol style="list-style-type: none"> 1. Katkaise keittotason virta. 2. Levitä keittotason puhdistusainetta, kun lasi on vielä lämmin (muttei kuuma!) 3. Huuhtelee ja pyyhi kuivaksi liinalla tai paperipyyhkeillä. 4. Kytke keittotason virta takaisin. 	<ul style="list-style-type: none"> • Kun keittotason virta on katkaistu, ”kuuman pinnan” varoitusta ei näy, vaikka keittoalue voi olla vielä kuuma. Ole erityisen varovainen. • Karkeat sienet, nailonsienet ja voimakkaat/hankaavat puhdistusaineet voivat naarmuttaa lasia. Lue aina etiketistä, soveltuuko puhdistusaine tai sieni käyttöön. • Älä koskaan jätä puhdistusaineen jäämiä keittotasolle: lasiin voi jäädä jälkiä.
Yli kiehuneet, sulaneet tai kuumat sokeriroiskeet lasilla	<p>Poista nämä välittömästi fileerausveitsellä, lastalla tai partateräkaapimella, joka sopii lasisille induktiotasoille, mutta varo kuumia keittoalueita:</p> <ol style="list-style-type: none"> 1. Katkaise keittotason virta pääsähkötäulusta. 2. Pidä veistä tai työkalua 30°:n kulmassa ja kaavi lika tai jäämä keittotason viileälle alueelle. 3. Puhdista lika tai jäämä tiskirievulla tai paperipyyhkeellä. 4. Noudata edellä olevia vaiheita 2–4 ”Päivittäinen lika lasilta”. 	<ul style="list-style-type: none"> • Poista sulaneen tai sokerisen ruoan tahrat ja roiskeet mahdollisimman nopeasti. Jos ne saavat jäähtyä lasiin, niiden irrottaminen voi olla vaikeaa tai ne voivat vaurioittaa lasipintaa pysyvästi. • Viiltämisvaara: kun suojuus vedetään sisään, kaapimen terä on partakoneenterävä. Käytä sitä erityisen varovasti ja säilytä sitä aina turvallisesti lasten ulottumattomissa.
Roiskeet kosketussäätimissä	<ol style="list-style-type: none"> 1. Katkaise keittotason virta. 2. Liota roisketta 3. Pyyhi kosketussäätimien alue puhtaalla kostealla sienellä tai pyyhkeellä. 4. Pyyhi alue täysin kuivaksi paperipyyhkeellä. 5. Kytke keittotason virta takaisin. 	<ul style="list-style-type: none"> • Keittotaso voi piipata ja sammua, ja kosketussäätimet eivät välttämättä toimi, jos niillä on nestettä. Varmista, että pyyhkit kosketussäätimien alueen kuivaksi, ennen kuin kytket virran takaisin keittotasoon.

7. Ohjeita ja vinkkejä

Ongelma	Mahdollisia syitä	Korjaus
Induktiokieittotaso ei pysty kytkemään päälle.	Sähköä ei ole.	<p>Varmista, että induktiokeittotason pistorasiassa on virtaa ja että laite on kytketty päälle.</p> <p>Tarkista, onko taloudessasi tai lähitienoilla sähkökatko. Jos olet tarkistanut kaiken eikä ongelma poistu, soita päteväälle asentajalle.</p>

Kosketussäätimet eivät reagoi.	Säätimet on lukittu.	Avaa säätimien lukitus. Katso ohjeet luvusta "Induktiokaitotason käyttö".
Kosketussäätimiä on hankala käyttää.	Säätimien päällä voi olla ohut vesikerros tai käytät kosketussäätimissä sormen kärkeä.	Varmista, että kosketussäätimien alue on kuiva ja käytä koko sormenpäästä, kun kosketat säätimiä.
Lasi naarmuuntuu.	Teräväkulmaiset keittoastiat. Käytetty sopimatonta, hankaavaa sientä tai puhdistusainetta.	Käytä keittoastioita, joissa on tasainen ja sileä pohja. Katso "Oikean keittoastian valinta". Katso "Hoito ja puhdistus".
Osa astioista äänтелеe raksahtelevasti tai naksahdelevasti.	Syynä voi olla keittoastian rakenne (eri metallikerrokset värähtelevät eri tavoin).	Tämä normaalia keittoastioilla eikä ole vika.
Induktiokaitotaso pitää hiljaista huminaa käytettäessä suurella lämpöasetuksella.	Tämä johtuu induktiokypsennyksen teknologiasta.	Se on normaalia, mutta äänen pitäisi hiljeta tai hävitä kokonaan, kun pienennät lämpöasetusta.
Puhaltimen ääni induktiokaitotatossaa.	Induktiokaitotason jäähdytyspuhallin on käynnistynyt suojaamaan elektroniikkaa ylikuumentumiselta. Se voi käydä senkin jälkeen, kun olet sammuttanut induktiokaitotason.	Tämä on normaalia eikä edellytä toimia. Älä katkaise induktiokaitotason virtaa pääsähkötäulusta, kun tuuletin käy.
Keittoastiat eivät kuumene ja näyttö pimenee.	Induktiokaitotaso ei pysty havaitsemaan astiaa, koska se ei ole sopiva induktiokypsennykseen. Induktiokaitotaso ei pysty havaitsemaan astiaa, koska se on liian pieni keittoalueelle tai ei ole oikein keskitetty.	Käytä induktiokypsennykseen sopivia keittoastioita. Katso luku "Oikean keittoastian valinta". Keskitä astia ja varmista, että se on pohja vastaa keittoalueen kokoa.
Induktiokaitotaso tai keittoalue on sammunut itsestään odottamatta, kuuluu ääni tai näkyy virhekoodi (tyypillisesti vaihdellen yhden tai kahden numeron kanssa kypsennysajastimen näytössä).	Tekninen vika.	Kirjaa virhekirjaimet ja -numerot, katkaise virta pääsähkötäulusta ja ota yhteys pätevään asentajaan.

8. Virhenäyttö ja tarkastus

Induktiokaitotatossaa on automaattinen vianmääritystoiminto. Tämän testin avulla asentaja pystyy tarkistamaan useiden komponenttien toiminnan tarvitsematta purkaa tai irrottaa tasoa työtasolta.

Vianhaku

1) Asiakkaan käytön aikana ilmennyt virhekoodi ja ratkaisu;

Virhekoodi	Ongelma	Ratkaisu
------------	---------	----------

Automaattinen palautus		
E1	Syöttöjännite on suurempi kuin nimellisjännite.	Tarkasta, onko virransyöttö normaali.
E2	Syöttöjännite on pienempi kuin nimellisjännite.	Kytke virta, jos virransyöttö on normaali.
E3	Keraamisen tason anturin korkea lämpötila (1#)	Odota keraamisen tason lämpötilan palaamista normaaliksi.
E4	Keraamisen tason anturin korkea lämpötila (2#)	Käynnistä laite uudelleen "PÄÄLLE/POIS"-painikkeella.
E5	IGBT:n korkea lämpötila. (1#)	Odota IGBT:n lämpötilan palaamista normaaliksi.
E6	IGBT:n korkea lämpötila. (2#)	Käynnistä laite uudelleen "PÄÄLLE/POIS"-painikkeella. Tarkista, pyöriikö puhallin normaalisti; jollei, vaihda puhallin.
Ei automaattista palautusta		
F3/F6	Keraamisen tason lämpöanturin vika -- oikosulku. (F3 kun 1#, F6 kun 2#)	Tarkista yhteys tai vaihda keraamisen tason lämpöanturi.
F4/F7	Keraamisen tason lämpöanturin vika -- avoin piiri. (F4 kun 1#, F7 kun 2#)	
F5/F8	Keraamisen tason lämpöanturin vika — arvo ei kelpaa. (F5 kun 1#, F8 kun 2#)	
F9/FA	IGBT:n lämpötila-anturin vika. (oikosulku / avoin piiri kun 1#.)	Vaihda tehokortti.
FC /FD	IGBT:n lämpötila-anturin vika. (oikosulku / avoin piiri kun 2#.)	

2) Erityiset viat ja ratkaisut

Vika	Ongelma	Ratkaisu A	Ratkaisu B
LED ei syty, kun yksikkö kytketään verkkovirtaan.	Ei virtaa.	Tarkista, onko pistoke kunnolla pistorasiassa ja että pistorasia toimii.	
	Lisätehokortin ja näyttökortin kytkentävirhe.	Tarkista kytkentä.	
	Lisätehokortti on viallinen.	Vaihda lisätehokortti.	
	Näyttökortti on viallinen.	Vaihda näyttökortti.	
Osa painikkeista ei toimi tai LED-näyttö ei ole normaali.	Näyttökortti on viallinen.	Vaihda näyttökortti.	
Kypsennystavan ilmaisin syttyy mutta kuumennus ei käynnisty.	Keittotason korkea lämpötila.	Ympäristön lämpötila voi olla liian korkea. Ilmanotto- tai poistoaukko voi olla tukossa.	
	Puhaltimessa on jotain vikaa.	Tarkista, pyöriikö puhallin normaalisti; jollei, vaihda puhallin.	

	Tehokortti on viallinen.	Vaihda tehokortti.	
Kuumennus keskeytyy äkkiä käytön aikana ja näytössä vilkkuu "u".	Keittoastia on väärän tyyppinen.	Käytä oikeanlaista keittoastiaa (katso käyttöoppaasta).	Keittoastian havainnointipiri on viallinen, vaihda tehokortti.
	Keittoastian läpimitta on liian pieni.		
	Kuumennin on ylikuumentunut.	Laite on ylikuumentunut. Odota lämpötilan palaamista normaaliksi. Käynnistä laite uudelleen "PÄÄLLE/POIS"-painikkeella.	
Yhden puolen kuumennusalueella (kuten ensimmäisellä ja toisella alueella) näkyy "u".	Tehokortin ja näyttökortin kytkentävirhe;	Tarkista kytkentä.	
	Tiedonsiirto-osan näyttökortti on viallinen.	Vaihda näyttökortti.	
	Emolevy on viallinen.	Vaihda tehokortti.	
Puhaltimen moottori kuulostaa oudolta.	Puhaltimen moottori on viallinen.	Vaihda puhallin.	

Edellä on esitetty yleisten vikojen arviointia ja tarkastamista.
Älä pura yksikköä itse, jotta vältetään vaarat ja induktiokeittotason vahingot.

9. Asennus

9.1 Asennusvälineiden valinta

Irrota työtasosta piirroksessa ilmoitetun kokoinen osa.

Asennusta ja käyttöä varten reiän ympärille on varattava vähintään 5 cm:n tila.

Varmista, että työtason paksuus on vähintään 30 mm. Valitse lämmönkestävä ja eristetty työtason materiaali (puuta tai vastaavaa kuitumaista tai kosteutta imevää materiaalia ei saa käyttää työtason materiaalina, ellei sitä ole kestäksitelty), näin vältetään sähköiskut ja keittotason lämpösäteilyn aiheuttama voimakas vääntyminen. Kuten alla olevassa kuvassa:

Huomaa: Turvaetäisyyden keittotason sivujen ja työtason sisäpintojen välillä pitäisi olla ainakin 3 mm.

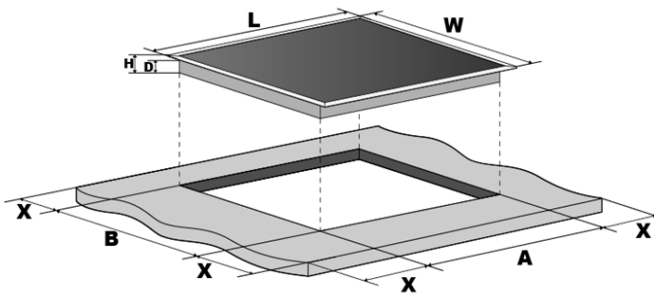

L (mm)	W (mm)	H (mm)	D (mm)	A (mm)	B (mm)	X (mm)	F (mm)
590	520	60	56	560+4 +1	490+4 +1	50 min	3 min

Varmista kaikissa olosuhteissa, että induktiokeittotaso on hyvin tuuletettu ja etteivät ilman sisääntulo- ja poistoaukot ole tukossa. Varmista, että induktiokeittotaso on hyvässä kunnossa. Kuten alla olevassa kuvassa

Huomaa: Turvaetäisyyden keittotason ja sen yläpuolisen kaapin välillä pitäisi olla ainakin 650 mm.

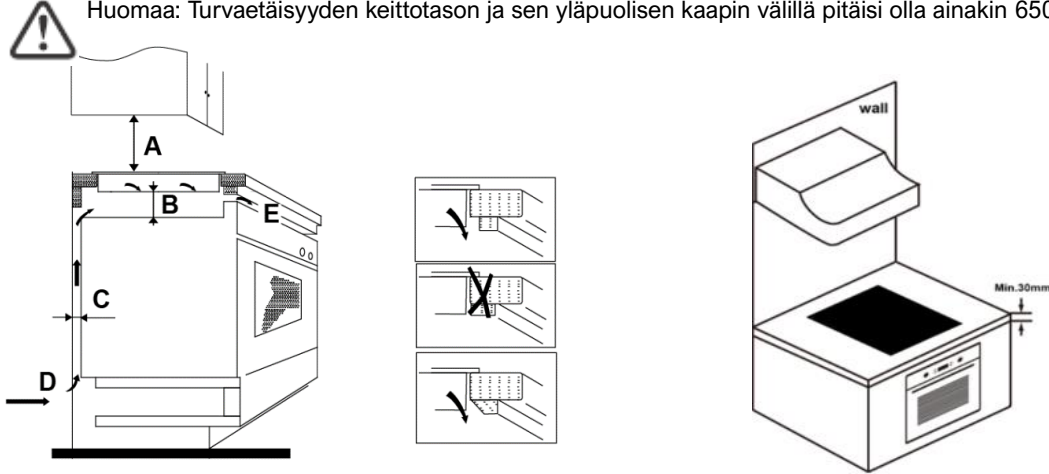

A (mm)	B (mm)	C (mm)	12.	E
650	50 min	20 min	Ilman tuloaukko	Ilmanpoisto 5 mm

VAROITUS: Riittävän tuuletuksen varmistaminen

Varmista että induktiokeittotaso on hyvin tuuletettu ja etteivät ilman sisääntulo- ja poistoaukot ole tukossa. Jotta vahingossa tapahtuvat kosketukset keittotason kuumaan pohjaan ja odottamattomat sähköiskut toiminnan aikana estetään, on asennettava puinen välilevy ja kiinnitettävä se ruuveilla vähintään 50 mm:n etäisyydelle keittotason pohjasta. Noudata alla kuvattuja vaatimuksia.

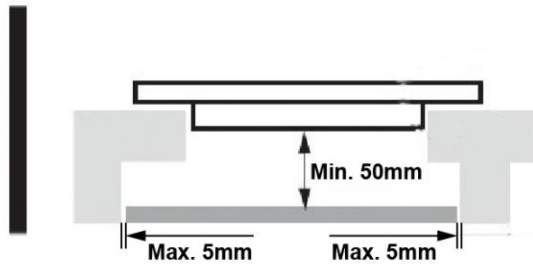

Keittotason ulkopuolella on oltava ilmanvaihtoaukkoja. SINUN ON varmistettava, etteivät aukot tukkeudu työtason vaikutuksesta, kun keittotaso asetetaan paikalleen.



- Muista, että muovin tai puun kalusteisiin kiinnittämiseen käytettävän liiman on siedettävä vähintään 150 °C:n lämpötila, jottei panelointi irtoa.
- Takaseinän sekä viereisten ja ympäröivien rakenteiden on siksi kestävä 90 °C:n lämpötila.

9.2 Varmista ennen keittotason asentamista

- Työtaso on neliömäinen ja vaakatasossa, mitkään rakenneosat eivät rajoita tilantarvetta.
- Työtaso on valmistettu lämmönkestävästä ja eristetyistä materiaalista.
- Jos keittotaso asennetaan uunin päälle, uunissa on yhdysrakenteinen jäähdytystuuletin.
- Asennus täyttää kaikki vapaan tilan vaatimukset ja sovellettavat standardit ja määräykset.
- Kiinteään johdotukseen on sisällytetty paikallisten sähköasennussääntöjen ja määräysten mukaan asennettu ja sijoitettu erotuskatkaisin, joka katkaisee kokonaan yhteyden sähköverkkoon.
- Katkaisimen on oltava hyväksyttyä tyyppiä ja sen koskettimien väliin on jätävä 3 mm:n ilmarako kaikissa vaiheissa (tai kaikissa [vaihe]johtimissa, jos paikalliset sähköasennusmääräykset sallivat tämän muunnoksen).
- Katkaisimen on oltava asiakkaan helposti käytettävissä, kun keittotaso on asennettuna.
- Tiedustele paikallisilta rakennusviranomaisilta ja muilta, jos olet epävarma asennuksesta.
- Käytä lämmönkestäviä ja helposti puhdistettavia viimeistelyjä (kuten keraamisia laattoja) keittotasoa ympäröivissä seinäpinnoissa.

9.3 Varmista keittotason asentamisen jälkeen

- Virtajohtoon ei pääse käsiksi kaappien ovien tai laatikoiden takaa.
- Kaapiston ulkopuolelta tulee riittävästi raitista ilmaa keittotason alaosaan.
- Jos keittotaso on asennettu laatikon tai kaapin päälle, keittotason pohjan alapuolelle on asennettu lämpösuoja.
- Katkaisin on asiakkaan helposti käytettävissä.

9.4 Ennen kannattimien sijoittamista

Laite on sijoitettava vakaalle, tasaiselle alustalle (käytä pakkausta). Älä kohdista voimaa keittotasosta kohoaviin säätimiin.

9.5 Kannattimen asennon säätäminen

Kiinnitä keittotaso työpöytäan ruuvaamalla 2 ruuvikannattinta keittotason pohjaan (katso kuva) asennuksen jälkeen. Säädä kannattimen asento kunkin työtason paksuuden mukaan.

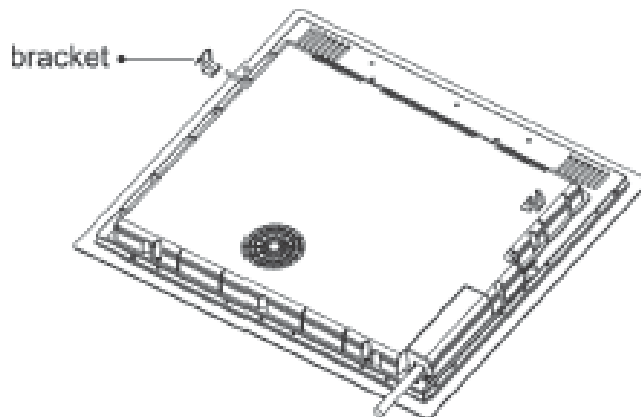

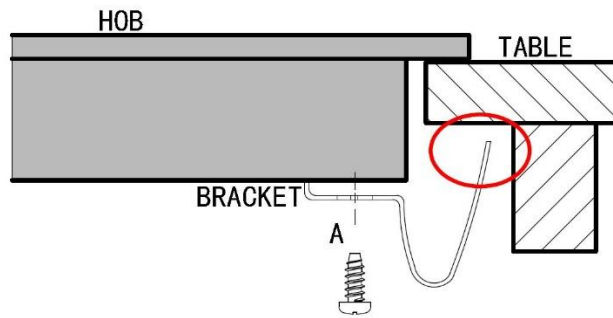

Missään tapauksessa kannattimet eivät saa koskettaa työtason sisäpintoja asennuksen jälkeen (katso kuva).

9.6 Varotoimenpiteitä

1. Induktiokaitotason saa asentaa vain pätevä ammattihenkilö tai asentaja. Meillä on ammattitaitoisia henkilöitä sinun avuksesi. Älä koskaan tee asennusta itse.
2. Keittotasoa ei saa asentaa suoraan astianpesukoneen, jääkaapin, pakastimen, pesukoneen tai kuivaimen yläpuolelle, koska kosteus voi vahingoittaa tason elektroniikkaa.
3. Induktiokaitotaso on asennettava niin, että lämmön pois johtuminen varmistetaan. Näin sen käyttöikä pitenee.
4. Seinän ja induoituneen lämpöalueen työtason yläpuolella on kestettävä kuumuutta.
5. Laminaattikerroksen ja liiman on kestettävä kuumuutta vahinkojen välttämiseksi.
6. Höyrupesuria ei saa käyttää.

9.7 Keittotason kytkeminen sähköverkkoon



Tämän keittotason saa kytkeä sähköverkkoon vain asianmukaisen pätevä henkilö.

Tarkista ennen Keittotason kytkemistä sähköverkkoon:

1. Kotitalouden sähköjärjestelmä kestää keittotason ottaman tehon.
2. Jännite vastaa arvokilvessä ilmoitettua jännitettä.
3. Virtajohdon eri osuudet kestävät arvokilvessä ilmoitetun kuorman.

Älä käytä keittotason liittämiseen virtalähteeseen sovittimia, jännitteenalentimia tai kytkentälaitteita, koska ne voivat ylikuumentua ja syttyä tuleen.

Virtajohto ei saa koskettaa kuumia osia, ja se on sijoitettava niin, ettei sen lämpötila ylitä missään kohdassa 75 °C:ta



Tarkista sähköasentajalta, soveltuuko kotitalouden sähköjärjestelmä sellaisenaan.

Muutoksia saa tehdä ainoastaan valtuutettu sähköasentaja.

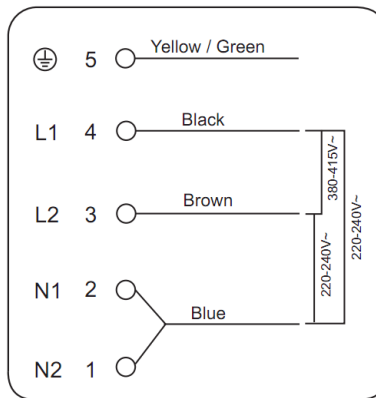

Jos valitsemasi laitteen kuumennusyksiköiden kokonaismäärä on enintään 4, laite voidaan kytkeä suoraan sähköverkkoon yksivaiheiliitännällä, kuten alla olevassa kuvassa.

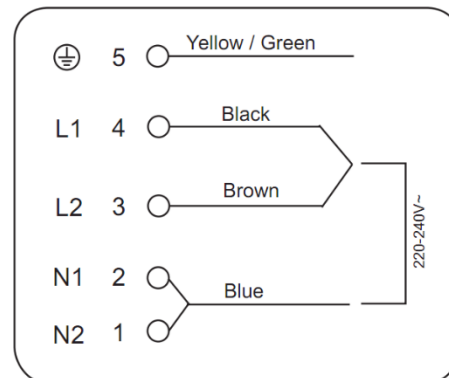
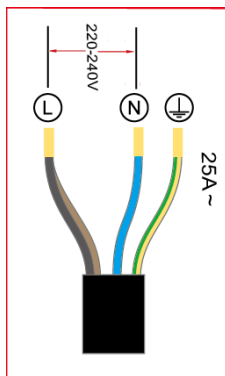

- Jos johto on vaurioitunut tai vaihdettava, sen saa tehdä vain huoltoasentaja asianmukaisia työkaluja käyttäen tapaturmien välttämiseksi.
- Jos laite kytketään suoraan verkkoon, on asennettava kaikki navat katkaiseva katkaisija, jonka vähimmäisrako koskettimien välillä on 3 mm.
- Asentajan on varmistettava, että sähkökytkentä on oikeanlainen ja täyttää turvallisuusmääräykset.
- Johto ei saa taivuttaa eikä puristaa.
- Johto on tarkistettava säännöllisesti, ja sen saa vaihtaa vain valtuutettu asentaja.



Keittotason pohjan pinta ja virtajohto eivät ole kosketeltavissa asennuksen jälkeen.



HÄVITTÄMINEN: Älä hävitä tätä tuotetta lajittelemattoman kotitalousjätteen mukana. Laite on kerättävä erikoisjätteen erilliskeräyksessä.

Tämä tuote on merkitty Euroopan parlamentin ja neuvoston sähkö- ja elektroniikkalaiteromusta antaman direktiivin 2012/19/EU mukaan. Hävittämällä tuotteen oikealla tavalla ehkäiset ihmisten terveydelle ja ympäristölle aiheutuvia haitallisia vaikutuksia, joita jätteiden epäasianmukainen käsittely saattaa muussa tapauksessa aiheuttaa.

Tuotteessa oleva symboli ilmaisee, että tuotetta ei saa käsitellä tavallisena kotitalousjätteenä. Se on toimitettava sopivaan sähkö- ja elektroniikkalaiteromulle tarkoitettuun keräyspisteeseen.

Tämä laite edellyttää erityistä jätteenkäsittelyä. Lisätietoja tuotteen käsittelystä, hyötykäytöstä ja kierrätyksestä saat paikallisilta viranomaisilta, kotitalousjätteen hävityspisteestä tai tuotteen ostopaikasta.

Lisätietoja tuotteen käsittelystä, hyötykäytöstä ja kierrätyksestä saat paikallisilta viranomaisilta, kotitalousjätteen hävityspisteestä tai tuotteen ostopaikasta.

gorenje

www.gorenje.com

CE