

Hisense

life reimagined

KORISNIČKI PRIRUČNIK ZA UPOTREBU

Temeljito pročitajte ovaj priručnik prije upotrebe uređaja i zadržite ga za ubuduće.

**DH5S102BW
DH5S102BB
DH5S902BW
DH5S902BB**

**DH5S102B*
DH5S902B***

HR

Hrvatski

Zahvaljujemo vam što ste odabrali proizvode Hisense.

- Pravilno postavite i upotrebljavajte ovaj proizvod.
- Fotografije u priručniku shematski su crteži, a izgled i otiskana fotografija mogu se razlikovati od stvarnih proizvoda.
- Proizvod podliježe tehničkim izmjenama radi poboljšanja izvedbe, bez prethodnog obavještenja.
- Ova je sušilica namijenjena samo kućnoj upotrebi. Ne upotrebljavajte je za sušenje odjeće koja nije prikladna za strojno pranje.

U ovom su priručniku upotrijebljeni sljedeći simboli:



Upozorenje

Informacije koje se tiču sigurnosti i nepridržavanja koje može uzrokovati tjelesne ozljede.



Upozorenje

Opasnost od požara / zapaljivi materijali



Pročitajte upute.

SADRŽAJ

4 SIGURNOSNE INFORMACIJE	UVOD
14 OPIS UREĐAJA 15 Tehničke informacije 16 Upravljačka jedinica	
17 UGRADNJA I PRIKLJUČIVANJE 17 Položaj 20 Namještanje nožica 21 Promjena smjera otvaranja vrata 23 Pražnjenje kondenzata 24 Priklučivanje na izvor napajanja 25 Pomicanje i prijevoz nakon postavljanja	PRIPREMA PRIJE PRVE UPOTREBE
26 PRIJE PRVE UPOTREBE	
27 POSTUPAK SUŠENJA, KORAK PO KORAK (1 – 4) 27 1. Korak: Obratite pozornost na etikete na rublju 28 2. Korak: Priprema postupka sušenja rublja 32 3. Korak: Odabir programa sušenja 35 4. Korak: Odabir dodatnih postavki i funkcija	POSTUPAK SUŠENJA, KORAK PO KORAK
40 FUNKCIJSKA TABLICA	
41 ODRŽAVANJE I ČIŠĆENJE 42 Čišćenje filtra s mrežicom u vratima 43 Čišćenje filtra toplinske crpke 44 Čišćenje izmjenjivača topline 45 Pražnjenje spremnika za kondenzat 46 Čišćenje sušilice	ČIŠĆENJE I ODRŽAVANJE
47 RJEŠAVANJE PROBLEMA 47 Što treba učiniti...? 51 Servis	RJEŠAVANJE PROBLEMA
55 PREPORUKE I EKONOMIČNA UPOTREBA 56 ZBRINJAVANJE 57 MREŽA Wi-Fi	RAZNO

SIGURNOSNE INFORMACIJE

- ◇ Prije upotrebe uređaja pažljivo pročitajte upute za uporabu.
- ◇ Ne upotrebljavajte uređaj ako niste prvo pročitali i razumjeli ove upute ili upotrebu.
- ◇ Ove se upute za upotrebu isporučuju uz više modela sušilica. Stoga neke značajke ili postavke vašeg uređaja možda nisu dostupne.
- ◇ Nepridržavanje ovih uputa ili neprikladna upotreba uređaja može dovesti do oštećenja ručja ili uređaja ili ozljede korisnika. Priručnik s uputama držite pri ruci, blizu uređaja.
- ◇ Ovaj je uređaj namijenjen samo kućnoj upotrebi. Ako uređaj upotrebljavate za stručne namjene ili za ostvarivanja zarade ili u svrhu kojom se prekoračuje uobičajena upotreba u kućanstvu ili ako uređaj upotrebljava osoba koja nije potrošač, razdoblje važenja jamstva najkraće je razdoblje jamstva u skladu s važećim propisima.
- ◇ Uređaj je izrađen u skladu s važećim sigurnosnim normama.



UPOZORENJE:

Da biste smanjili rizik od eksplozije, požara, smrti, strujnog udara, ozljede ili opekline tijekom upotrebe ovog proizvoda, slijedite osnovne mjere opreza, uključujući i one navedene u nastavku.

POSTAVLJANJE

- Pravilno slijedite upute za postavljanje uređaja i priključivanje na napajanje električnom energijom.
- Za uređaje s ventilacijskim otvorima pri dnu pobrinite se da otvori nisu zaklonjeni.
- Sušilica rublja ne smije biti postavljena na mjesto na kojem se vrata uređaja ne mogu otvoriti do kraja, bez ograničenja.
- Popravke ili poslove održavanja trebaju obavljati samo obučeni tehničari. Nestručan popravak može dovesti do nezgode ili većeg pogreške u radu.
- Radi izbjegavanja opasnosti, oštećeni strujni kabel smiju zamijeniti samo proizvođač, serviser ili ovlaštena osoba.
- Nakon prijevoza uređaj se ne smije pomicati najmanje dva sata prije priključivanja na izvor napajanja.
- Za postavljanje sušilice rublja na perilicu rublja potrebne su barem dvije osobe.
- Sušilicu postavite na mjesto koje se primjereno prozračuje i na kojem je temperatura između 10°C i 25°C.
- Uvijek upotrebljavajte cijevi ili crijeva isporučene uz sušilicu.
- Uređaj postavite na ravnu i stabilnu čvrstu (betonsku) podlogu.
- Sušilicu postavite na mjesto na kojem se vrata sušilice uvijek mogu otvoriti do kraja.

- Nikada ne blokirajte otvore za zrak (odvod).
- Ne postavljajte sušilicu na tepih s dugim vlaknima jer to može spriječiti kruženje zraka.
- Ne postavljajte sušilicu u okruženje u kojem ima prašine.
- Uređaj ne smije dodirivati zid ili pokućstvo.
- Ovaj uređaj ne smije se držati ili upotrebljavati na otvorenom.
- Potrebno je osigurati odgovarajuće prozračivanje da bi se izbjegao povratni tok zraka iz uređaja u prostoriju, što može izazvati požar.

ELEKTRIČNA SIGURNOST

- Radi izbjegavanja opasnosti, oštećeni strujni kabel smiju zamijeniti samo proizvođač, serviser ili ovlaštena osoba.
- Uređaj ne smije biti priključen na izvor napajanja pomoću produžnog kabela.
- Ne uključujte uređaj u električnu utičnicu namijenjenu malim opterećenjima.
- Sušilica je zaštićena automatskim sustavom za isključivanje u slučaju pregrijavanja.
- Ako je filter s mrežicom začepljen, moguće je pokretanje automatskog sustava za isključivanje. Očistite filter, pričekajte da se sušilica ohladi i ponovo je pokrenite. Ako se sušilica i dalje ne pokreće, pozovite servisera.

- Ne upotrebljavajte višestruke izlazne utičnice, produžni kabel ili dvostruki adapter s ovim uređajem.
- Ovaj uređaj mora biti uzemljen kabelom za napajanje. U slučaju pogreške u radu ili kvara, uzemljenjem se smanjuje rizik od strujnog udara.
- Nepravilan spoj vodiča za uzemljenje može dovesti do rizika od strujnog udara. Ako niste sigurni je li uređaj pravilno uzemljen, to provjerite s kvalificiranim električarom ili servisnim osobljem.
- Ovaj je uređaj opremljen kabelom za napajanje s kontaktom za uzemljenje i napojnim utikačem za uzemljenje. Utičnica za napajanje postavljena je i uzemljena u skladu s lokalnim propisima.
- Nikada ne iskapčajte uređaj povlačenjem kabela za napajanje. Umjesto toga, čvrsto uhvatite utikač kabela za napajanje i ravno ga izvucite iz utičnice.
- Ne raspršujte vodu u uređaj ili po uređaju radi čišćenja.



UPOZORENJE:

- Ne priključujte uređaj na izvor napajanja pomoću vanjskog prekidača, poput mjerača vremena kojeg je moguće programirati ili na izvor napajanja koji se redovito uključuje i isključuje.
- Postoji rizik od strujnog udara jer se sušilica pokreće električnom energijom.
- Provjerite ima li vidljivih oštećenja na sušilici.
- Ne smijete upotrebljavati sušilicu ako je oštećena.

- Prije priključivanja sušilice na napajanje, pobrinite se da je napajanje sukladno električnom naponu navedenom na natpisnoj pločici.
- Upotrebljavajte samo strujne prekidače za preostalu struju sa sljedećim simbolom.
- Pobrinite se da kabel za napajanje nije savijen ili zaglavljen i da ne dodiruje izvore topline ili oštre rubove.

SIGURNOST DJECE

- Uređaj nije namijenjen osobama (uključujući djecu) sa smanjenim fizičkim ili duševnim sposobnostima ili osobama koje ne posjeduju iskustvo i znanje, osim ako ih nadzire osoba zadužena za njihovu sigurnost ili ako ih je ta osoba uputila u upotrebu uređaja.
- Djecu je potrebno nadzirati da bi se osiguralo da se ne igraju uređajem.
- Uređaj mogu upotrebljavati djeca starosti od osam i više godina i osobe smanjenih fizičkih, osjetilnih ili duševnih sposobnosti ili osobe bez iskustva i znanja, ali samo ako ih se nadzire tijekom upotrebe uređaja, ako su im dane upute koje se tiču sigurne upotrebe uređaja i ako razumiju opasnosti od neprikladne upotrebe.
- Djecu mlađu od 3 godina treba držati podalje, osim ako su pod stalnim nadzorom.
- Spriječite djecu i kućne ljubimce da uđu u bubanj sušilice.
- Prije zatvaranja vrata uređaja i rada programa, uvjerite se da se u bubnju ne nalazi ništa osim rublja. Uvjerite se da se dijete nije popelo u bubanj i zatvorilo vrata s unutarnje strane.
- Vrata uređaja ne ostavljajte otvorena. Djeca mogu visjeti na vratima ili uvući se u uređaj, što može uzrokovati oštećenje ili ozljedu.

UPOTREBA

- Ne upotrebljavajte sušilicu ako su za čišćenje upotrijebljene industrijske kemikalije.
- Filtar za vlakna treba često čistiti.
- Nemojte sušiti neoprane predmete u sušilici.
- Odjevne predmete zaprljane tvarima poput ulja za kuhanje, acetona, alkohola, benzina, kerozina, sredstava za uklanjanje mrlja, terpentina, voskova i sredstava za uklanjanje voska treba oprati u vrućoj vodi s dodatnom količinom deterdženta prije sušenja u sušilici rublja.
- Odjevni predmeti kao što su pjenasta guma (lateks pjena), kape za tuširanje, vodootporni tekstil, artikli s gumenom podlogom i odjeća ili jastuci opremljeni jastučićima od pjenaste gume ne smiju se sušiti u sušilici rublja.
- Omekšivače rublja ili slične proizvode treba upotrebljavati prema uputama za omekšivače.
- Izvadite sve predmete poput upaljača i šibica iz džepova odjeće.
- Predmeti uprljani uljem mogu se spontano zapaliti, posebice kada su izloženi toplini u sušilici rublja. Odjevni se predmeti zagriju, uzrokujući oksidaciju ulja. Oksidacijom se stvara toplina. Ako se toplina ne može otpustiti, odjevni predmeti mogu postati dovoljno vrući da se zapale. Gomilanjem, slaganjem ili spremanjem uljem zaprljanih odjevnih predmeta može se spriječiti otpuštanje topline te tako stvoriti opasnost od požara.
- Ako nije moguće izbjeći stavljanje tkanina koje sadrže ulje ili koje su zaprljane proizvodima za njegu kose u sušilicu rublja, najprije ih treba oprati vrućom vodom uz dodatnu količinu deterdženta – time se opasnost smanjuje, ali ne i uklanja.
- Za popravak upotrebljavajte samo rezervne dijelove koje je odobrio proizvođač.

- Ako je cijev za kondenzat blokirana ili začepljena, sušilica rublja prestaje s radom.
- Prije pomicanja sušilice ili njezinog skladištenja tijekom zime, potrebno je isprazniti spremnik za kondenzat.
- Očistite filtre sušilice nakon svakog ciklusa sušenja. Ako ste uklonili filtre, zamijenite ih prije novog ciklusa sušenja.
- Ne upotrebljavajte otapala ili sredstva za čišćenje koji mogu oštetiti uređaj (poštujte preporuke i upozorenja proizvođača sredstava za čišćenje).
- Nikada ne dodajte kemikalije ili mirise u spremnik za kondenzat.
- Nakon sušenja, iskopčajte sušilicu iz utičnice za napajanje.
- Sušilica upotrebljava sustav toplinske crpke za zagrijavanje zraka.
- Sustav se sastoji od kompresora i izmjenjivača topline. Nakon pokretanja sušilice, rad kompresora ili protok rashladnog sredstva mogu biti glasni sve dok kompresor radi. To nije znak kvara i neće utjecati na životni vijek sušilice. Buka će se smanjivati kako program bude napredovao.
- Ne pijte kondenziranu vodu / destiliranu vodu. To može uzrokovati zdravstvene probleme ljudima i kućnim ljubimcima.
- Odjeću izvadite iz sušilice odmah nakon završetka sušenja ili prekida napajanja tijekom postupka sušenja. Ostavljanje osušene odjeće u uređaju bez nadzora može dovesti do požara. Objesite ili položite odjeću da bi se ohladila.

- Nikada ne pokušavajte pokrenuti uređaj ako je oštećen, u kvaru, djelomično rastavljen ili ako neki dijelovi nedostaju ili su slomljeni, uključujući i oštećeni kabel ili utikač.
- Ne pokušavajte rastaviti uređaj. Ne upotrebljavajte nikakve oštre predmete na upravljačkoj ploči.
- Nikada ne posežite u uređaj dok uređaj radi. Pričekajte da se bubanj potpuno zaustavi.
- U slučaju poplave, iskopčajte utikač za napajanje i obratite se Centru za poslijeprodajne usluge.
- Ne gurajte vrata uređaja prema dolje kada su otvorena.
- Ne dodirujte utikač za napajanje ili elemente za upravljanje uređajem mokrim rukama.
- Ne savijajte kabel za napajanje prekomjerno i na njega ne stavljajte teške predmete.
- Ne smijete dozvoliti da se oko sušilice rublja nakupljaju vlakna.
- Područje ispod i oko sušilice potrebno je čistiti od zapaljivih materijala poput vlakana, papira, krpa, kemikalija itd.
- Budući da je sušilica teška, možete se ozlijediti pokušavajući je podići. Ne podižite sušilicu sami.
- Možete se posjeci na oštre rubove sušilice. Ne pridržavajte sušilicu za oštre rubove.
- Dijelovi sušilice koji strše mogu se odlomiti pri podizanju ili guranju sušilice.
- Ne pomičite sušilicu držeći je za dijelove koji strše.

- Provjerite je li sušilica oštećena nakon prijevoza. Nikada ne upotrebljavajte sušilicu ako je oštećena.
- Preostala se voda u sušilici može zalediti i oštetiti sušilicu.
- Ne postavljajte sušilicu na mjesto na kojem se cijevi mogu zalediti. Uređaj sadrži zapaljivo, ali ekološki prihvatljivo rashladno sredstvo R290. Nepravilno odlaganje rashladnog sredstva može dovesti do požara ili trovanja. Pravilno odložite uređaj i ne oštećujte cijevi koje su dio kruga rashladnog sredstva.



UPOZORENJE:

Nikada ne zaustavljajte sušilicu rublja prije završetka ciklusa sušenja, osim ako sve stvari nisu brzo uklonjene i raširene tako da se toplina rasprši.



UPOZORENJE:

Održavajte dobro prozračivanje oko uređaja.



UPOZORENJE:

Ne oštećujte krug rashladnog sredstva.

Maksimalni kapacitet

Maksimalni kapacitet uređaja za sušenje tekstilnog materijala je:

DH5S902B*	DH5S102B*
9 kg	10 kg

OPASNOST OD VRUĆIH POVRŠINA

- Staklena će se vrata zagrijati tijekom rada. Budite pažljivi da biste izbjegli opekline. Pobrinite se da se djeca ne igraju uređajem.
- Stražnja strana sušilice može postati veoma vruća tijekom rada. Pričekajte da se sušilica potpuno ohladi prije dodirivanja njezine stražnje strane.
- Ako otvorite vrata sušilice tijekom postupka sušenja, odjeća može biti veoma vruća i predstavljati rizik od opekline.

SERVIS

- Ako je stroj nepravilno priključen, ako se nepravilno upotrebljava ili ako servisiranje obavlja neovlaštena osoba, korisnik snosi troškove popravaka svih oštećenja koja nisu obuhvaćena jamstvom.
- Jamstvom nisu obuhvaćeni potrošni materijal, manja odstupanja u boji, povećana buka uzrokovana starenjem uređaja koja ne utječe na funkcionalnost uređaja i estetski nedostaci koji ne utječu na funkcionalnost i sigurnost sušilice.

OPIS UREĐAJA

SPRIJEDA

- 1 Spremnik za kondenzat
- 2 Okretna tipka za odabir programa
- 3 Upravljačka jedinica
- 4 Vrata
- 5 Filtar s mrežicom
- 6 Otvor za zrak
- 7 Poklopac vrata izmjenjivača topline

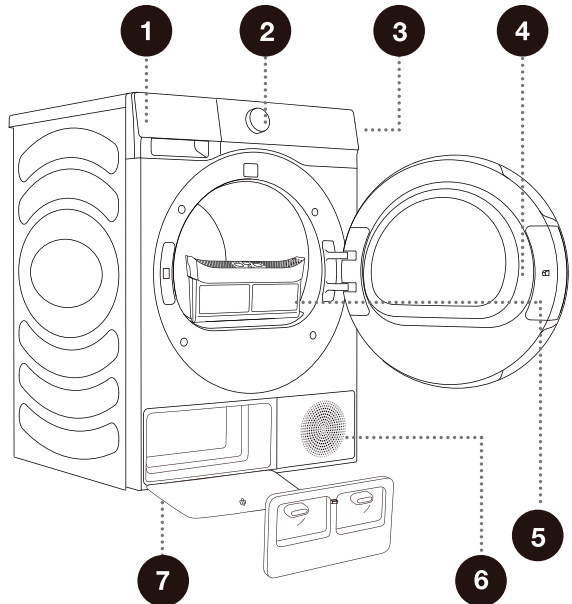

STRAGA

- 1 Strujni kabel
- 2 Crijevo za pražnjenje kondenzata
- 3 Prilagodljive nožice

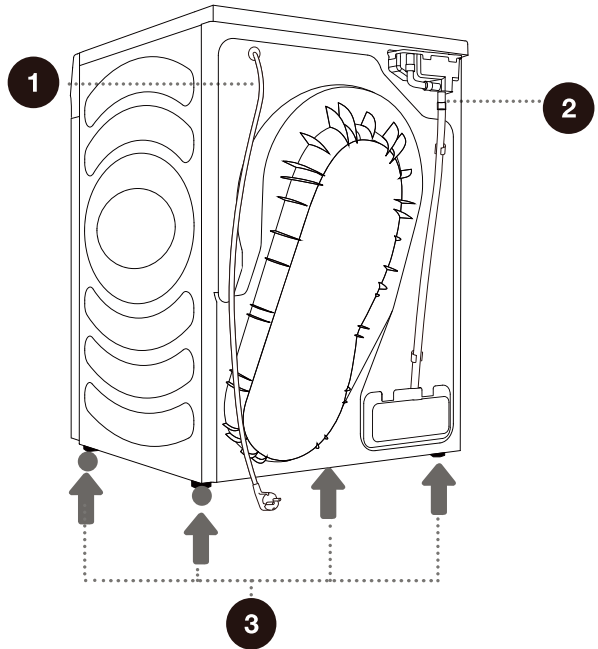

TEHNIČKE INFORMACIJE

(OVISNO O MODELU)

Natpisna se pločica postavlja na prednju stijenku vrata uređaja (pogledajte „OPIS UREĐAJA”).

Širina	595 mm
Visina	845 mm
Dubina sušilice (a)	640 mm
Dubina sa zatvorenim vratima	670 mm
Dubina s otvorenim vratima (b)	1150 mm
Težina	54 kg
Nazivni napon	Pogledajte natpisnu pločicu
Nazivna snaga	Pogledajte natpisnu pločicu
Obujam rashladnog sredstva	Pogledajte natpisnu pločicu
Vrsta rashladnog sredstva	R290
Maksimalno opterećenje	Pogledajte natpisnu pločicu

Natpisna pločica

Hisense Dryer
DH5S102B*
220-240V~ 50Hz IPX4
Dryer Capacity: 10kg
Input Power: 550W
Refrigerant:R290(125g)



Hisense Dryer
DH5S902B*
220-240V~ 50Hz IPX4
Dryer Capacity: 9kg
Input Power:550W
Refrigerant:R290(125g)



UPRAVLJAČKA JEDINICA

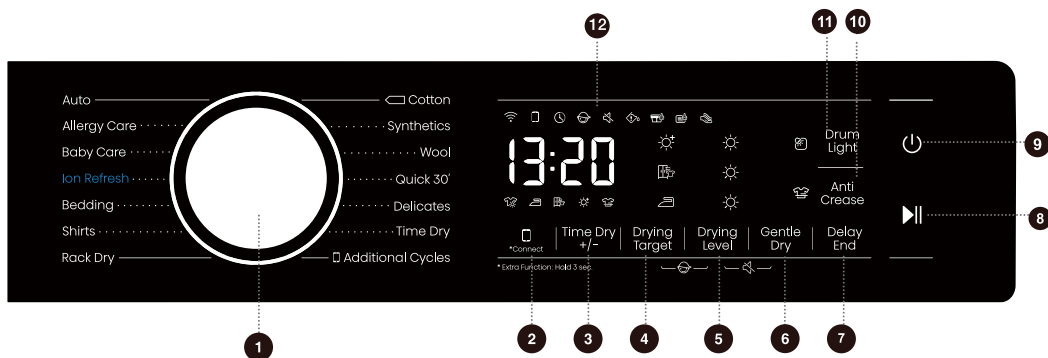

1 IZBORNIK CIKLUSA

Okrenite brojčanik za odabir ciklusa.

2 *CONNECT (POVEZIVANJE)

Tipka za upravljanje mrežom. Pogledajte vodič za bežičnu mrežu Wi-Fi na zadnjoj stranici i provjerite kako konfigurirati mrežu.

5 DRYING LEVEL (RAZINA SUHOĆE)

Simbolom ☀ označava se stupanj suhoće.

8 POČETAK/PAUZA ||

Pokrenite/zaustavite čitav program.

11 DRUM LIGHT (SVJETLO U BUBNJU) ☼

Uključivanje/isključivanje svjetla u bubnju.

4+5 SIGURNOSNO ZAKLJUČAVANJE 🗝

Pritisnite te dvije tipke u isto vrijeme da biste omogućili/onemogućili sigurnosnu bravu za zaštitu djece.

3 TIME DRY (VRIJEME SUŠENJA) +/-

Produžite/skratite vrijeme sušenja programa.

6 GENTLE DRY (NJEŽNO SUŠENJE)

Simbol 🌊 svijetli kada je odabran.

9 NAPAJANJE ⏻

Pritisnite za uključivanje/isključivanje uređaja.

12 ZASLON

Prikazivanje preostalog vremena, kôda pogreške i drugih informacija o programu.

5+6 ISKLJUČIVANJE ZVUKA (ISKLJUČIVANJE ZVUČNIH SIGNALA) 🔇

4 DRYING TARGET (CILJANA SUHOĆA)

Odabir učinka sušenja.

7 DELAY END (ODGODA ZAVRŠETKA)

Odgoda vremena završetka programa.

10 ANTI CREASE (SPREČAVANJE GUŽVANJA)

Svijetle simbol 🗑 i mjerac vremena za sprečavanje gužvanja.

Za dodatnu funkciju: Pritisnite i držite tri sekunde.

UGRADNJA I PRIKLJUČIVANJE

☞ Uklonite svu ambalažu. Pobrinite se da ne oštetite uređaj oštrim predmetom prilikom raspakiranja.

POLOŽAJ

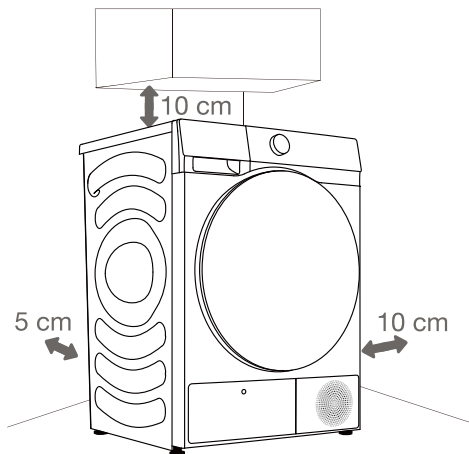

☞ Uređaj ne smije dodirivati zid ili pokućstvo. Za optimalan rad uređaja, oko uređaja treba ostaviti slobodan prostor kako je prikazano na slici. Ako oko uređaja nije ostavljen minimalni slobodni prostor, to može dovesti do pregrijavanja.

☞ Otvori na stražnjoj i prednjoj strani sušilice nikada ne smiju biti zatvoreni.

Sušilicu postavite na mjesto koje se dovoljno prozračuje i na kojem je temperatura između 10°C i 25°C. Rad sušilice pri nižim temperaturama može uzrokovati kondenzaciju u sušilici. Ne postavljajte sušilicu na mjesto na kojem postoji rizik od zaleđivanja. Zaleđena voda u spremniku za kondenzat i pumpi može oštetiti sušilicu.

Sušilica isijava toplinu. Ne postavljajte je u zatvoren prostor jer postupak sušenja može trajati duže zbog ograničene količine dostupnog zraka.

Osvjetljenje u prostoriji treba biti dovoljno jako da možete pročitati sadržaj na zaslonu upravljačke ploče.

POSTAVLJANJE SUŠILICE

Sušilicu je moguće postaviti na perilicu rublja Hisense s bočnom pločom od 486 mm ili 536 mm (slika 1.); u tom se slučaju upotrebljava nosač za slaganje u visinu. Umjesto toga, sušilicu je moguće postaviti pored perilice rublja (slika 2.). Možete se obratiti službi za poslijeprodajne usluge da biste kupili dodatnu opremu (slika a) i postavili je u skladu s korisničkim priručnikom.

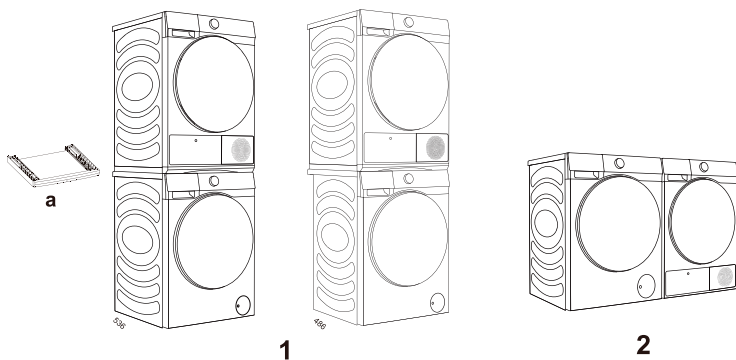

Dimenzije (mm)

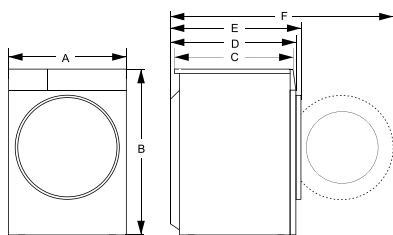

Indeks	Dimenzija (mm)
A	595
B	845
C	610
D	640
E	670
F	1150

⚠ Sušilica rublja ne smije biti postavljena na mjesto na kojem se vrata uređaja ne mogu otvoriti do kraja, bez ograničenja.

⚠ Ne postavljajte sušilicu na tepih s dugim vlaknima jer to može spriječiti kruženje zraka.

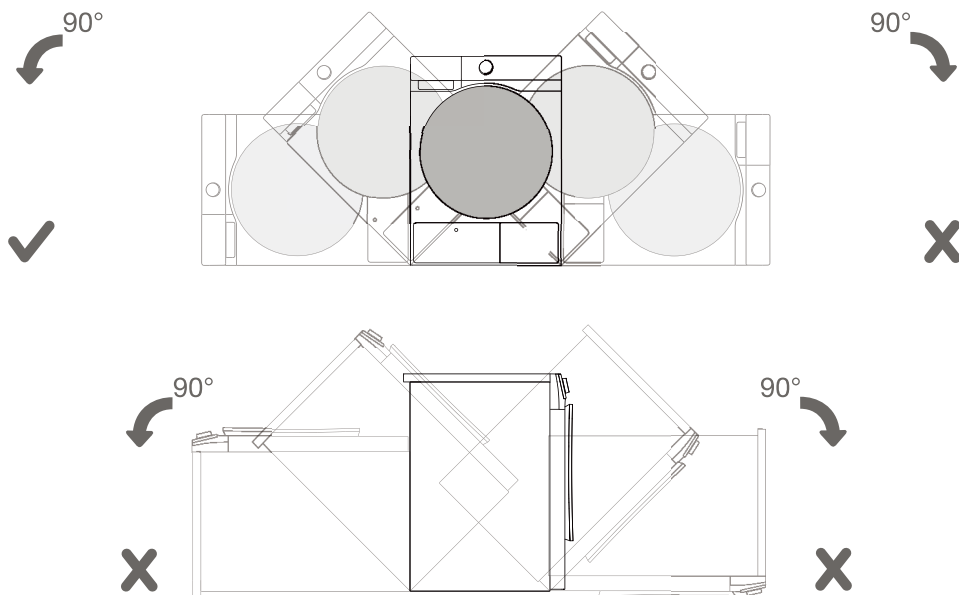

⚠ Nakon postavljanja, uređaj ne pomičite 24 sata prije prve upotrebe. Ako je sušilicu tijekom prijevoza ili servisiranja potrebno položiti na jednu stranu, položite je tako da njena lijeva strana, gledajući sprijeda, bude okrenuta prema dolje.

NAMJEŠTANJE NOŽICA

Okrećite prilagodljive nožice da biste poravnali uređaj. Nožice je moguće poravnati za +/- 1 cm. Upotrijebite libelu i ključ br. 22.

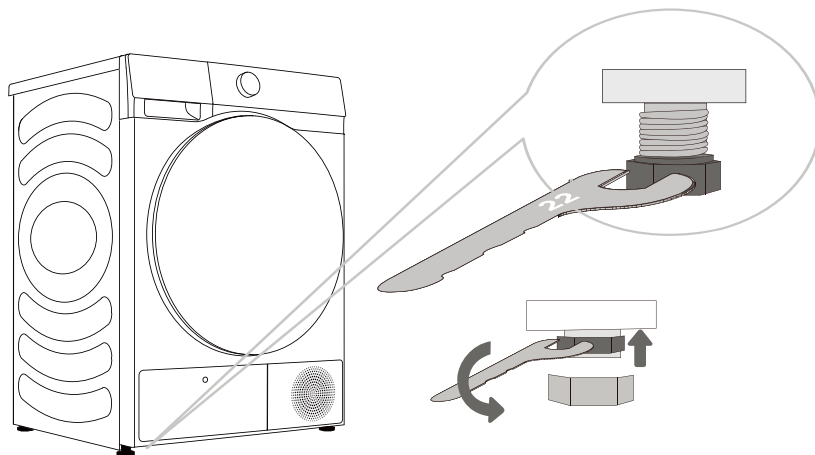

⚠ Pod na koji je uređaj postavljen mora imati betonsku osnovu. Treba biti čist i suh; uređaj u suprotnom može kliziti. Uz to, očistite dno prilagodljivih nožica.

⚠ Uređaj mora stajati ravno i biti stabilan na čvrstoj podlozi.

⚠ Uređaj koji nije poravnat može vibrirati, kliziti i glasno raditi. Nepravilno poravnavanje uređaja nije obuhvaćeno jamstvom.

⚠ Neuobičajena ili glasna buka mogu se javiti tijekom rada uređaja i uglavnom su rezultat nepravilne ugradnje.

PROMJENA SMJERA OTVARANJA VRATA

Da biste promijenili smjer otvaranja vrata, postupite kako slijedi.

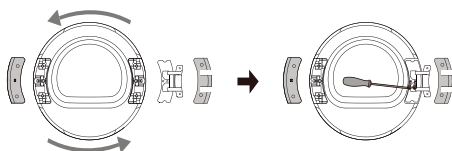
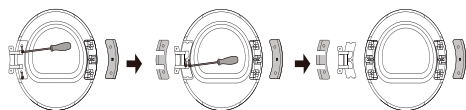
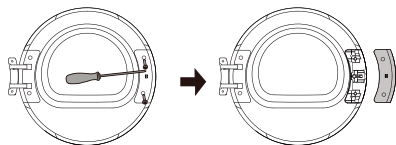
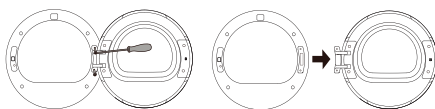
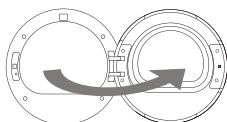

1 Potpuno otvorite vrata (u primjeru se smjer otvaranja vrata ulijevo mijenja u smjer otvaranja vrata udesno).

2 Dva vijka za pričvršćivanje šarke vrata odvijte križnim odvijačem (ili nasadnim ključem promjera 8 mm) da biste uklonili vrata.

3 Dva odvijača na pokrovnoj ploči kuke vrata odvijte križnim odvijačem i skinite pokrovnu ploču kuke vrata (uključujući i kuku vrata).

4 Odvijte dva vijka na pokrovnoj ploči šarke vrata, nježno je vodoravno izvucite i potom izvadite dva vijka (vijci od nehrđajućeg čelika s ravnom glavom) na željeznoj ploči za ojačanje. Tijelo vrata pritisnite jednom rukom, a drugom rukom uhvatite šarku i malo je podignite da biste je skinuli s klina za određivanje položaja. Ako je potrebno, upotrijebite odvijač za vijke s ravnom glavom kao polugu.

5 Sklop šarke zakrenite za 180°, postavite sklop šarke na usadni vijak na drugoj strani i čvrsto pritisnite te na kraju zategnite dva vijka u sredini.

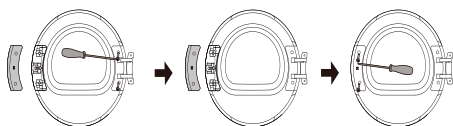

- 6** Pokrovnu ploču šarke i pokrovnu ploču kuke vrata zakrenite za 180° i postavite ih na drugu stranu unutarnjeg okvira, a potom zategnite vijke.

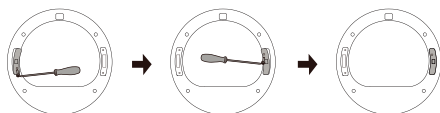

- 7** Uklonite vijak brave vrata prednjeg sklopa, bravu uspravno povucite rukom i zakrenite je za 180° na drugu stranu. Zatim je postavite u otvor prednjeg sklopa, povucite je prema dolje da biste je učvrstili i zategnite vijke. Sada ste promijenili smjer otvaranja vrata.

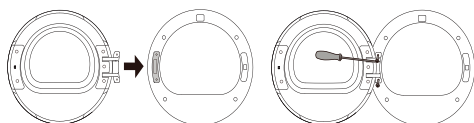

- 8** Na kraju, postavite šarku vrata na prednji sklop, zategnite dva vijka i zatvorite vrata. Promijenili ste smjer otvaranja vrata (promjena smjera otvaranja vrata ulijevo u smjer otvaranja vrata udesno).

PRAŽNENJE KONDENZATA

Vlaga iz rublja izvlači se u jedinicu kondenzatora i skuplja u spremnik za kondenzat.

Tijekom postupka sušenja, lampica pokazivača (simbol  na jedinici zaslona svijetli) pokazuje da je spremnik za kondenzat pun i da ga je potrebno isprazniti.

Da biste izbjegli pražnjenje spremnika za kondenzat, crijevo za pražnjenje kondenzata koje se nalazi na stražnjoj strani uređaja praznite izravno u odvod.

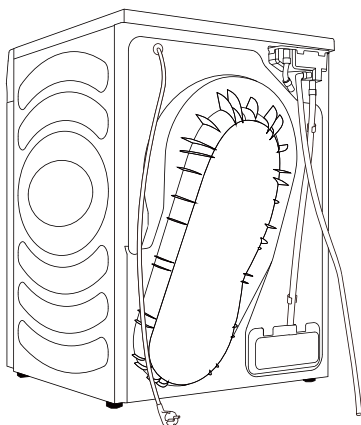

.....
1 Skinite crijevo za pražnjenje s uređaja i objesite ga straga.

.....
2 Crijevo koje je dio dodatne opreme pričvrstite na plastični otvor na crijevu za pražnjenje.

 Ako crijevo za pražnjenje kondenzata odlučite prazniti izravno u odvod, pobrinite se da je crijevo dobro pričvršćeno. Time ćete spriječiti prolijevanje vode, što može dovesti do neočekivane štete.

 Uvijek upotrebljavajte crijeva isporučena uz sušilicu.

PRIKLJUČIVANJE NA IZVOR NAPAJANJA

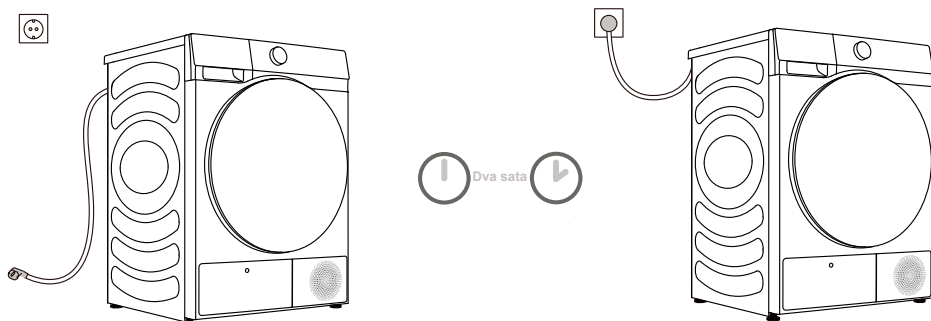

⚠ Nakon postavljanja, sušilica se ne smije pomicati dva sata prije priključivanja na mrežno napajanje; time se omogućava stabilizacija sušilice.

Uključite uređaj u uzemljenu strujnu utičnicu kojoj će biti moguće slobodno pristupiti nakon ugradnje. Utičnica treba biti uzemljena (u skladu s važećim propisima).

Za osnovne informacije o svojem uređaju pogledajte natpisnu pločicu (pogledajte poglavlje „OPIS UREĐAJA / Tehničke informacije“).

⚠ Preporučujemo upotrebu zaštite od prenapona za zaštitu uređaja od udara munje.

⚠ Uređaj ne smije biti priključen na izvor napajanja pomoću produžnog kabela.

⚡ Ne uključujte uređaj u električnu utičnicu namijenjenu malim opterećenjima.

⚡ Popravak i održavanje uređaja treba povjeriti obučanim stručnjacima.

⚡ Oštećeni strujni kabel smije zamijeniti samo osoba koju je ovlastio proizvođač.

POMICANJE I PRIJEVOZ NAKON POSTAVLJANJA

Kondenzirana se voda može zadržati u sušilici nakon svakog ciklusa sušenja. Uključite sušilicu, odaberite jedan od programa i pustite uređaj da radi oko pola minute. Time će se iscrpiti preostala voda i spriječiti oštećenje sušilice tijekom prijevoza. Ako sušilicu nije moguće prevoziti u uspravnom položaju, nagnite je na lijevu stranu.

⚠ Nakon prijevoza, sušilica se ne smije pomicati dva sata prije priključivanja na mrežno napajanje. Uređaj treba ugraditi i spojiti obučeni tehničar.

⚠ Ako uređaj nije prevezen u skladu s uputama, sušilica se ne smije pomicati najmanje 24 sata prije ponovnog priključivanja na mrežno napajanje.

U suprotnom može nastati kvar toplinske crpke koji nije obuhvaćen jamstvom. Postupajte pažljivo da ne biste oštetili rashladni sustav (pogledajte poglavlje „UGRADNJA I PRIKLJUČIVANJE / Postavljanje sušilice“).

⚠ Prije upotrebe uređaja pažljivo pročitajte upute. Šteta nastala zbog nepravilnog priključivanja ili upotrebe uređaja nije obuhvaćena jamstvom.

PRIJE PRVE UPOTREBE

Pobrinite se da je sušilica iskopčana iz mrežnog napajanja; potom otvorite vrata povlačeći lijevu stranu vrata prema sebi (slike 1. i 2.).

Bubanj očistite mekanom vlažnom krpom (slika 3.).

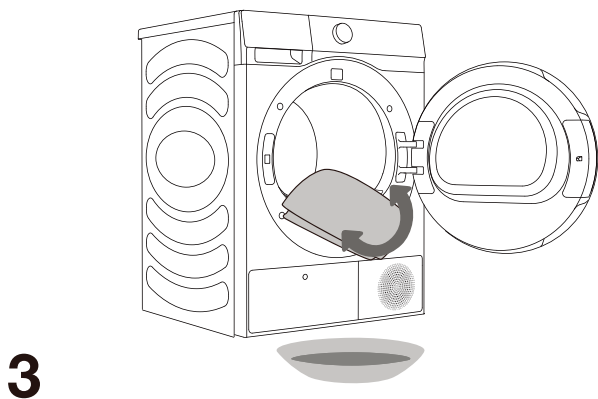
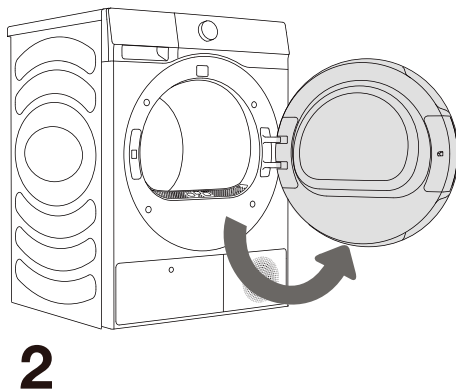
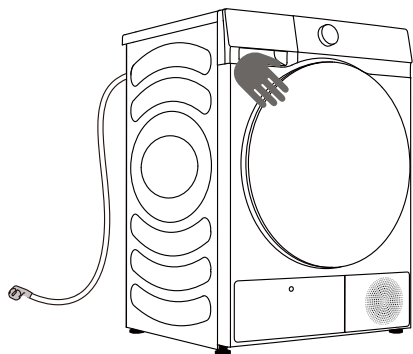

 Ne upotrebljavajte otapala ili sredstva za čišćenje koji mogu oštetiti uređaj (poštujte preporuke i upozorenja proizvođača sredstava za čišćenje).

POSTUPAK SUŠENJA, KORAK PO KORAK (1 – 4)

1. KORAK: OBRATITE POZORNOST NA ETIKETE NA RUBLJU

Normalno pranje; osjetljivo rublje	Maks. temp. pranja 95°C 	Maks. temp. pranja 60°C 	Maks. temp. pranja 40°C 	Maks. temp. pranja 30°C 	Samo ručno pranje 	Ne perite
Izbjeljivanje	Izbjeljivanje u hladnoj vodi 			Izbjeljivanje nije dopušteno 		
Suho čišćenje	Suho čišćenje svim sredstvima 	Naftno otapalo R11, R113 	Suho čišćenje u kerozinu, čistom alkoholu i otapalu R113 	Suho čišćenje nije dopušteno 		
Glačanje	Vruće glačanje, maks. 200°C 	Vruće glačanje, maks. 150°C 	Vruće glačanje, maks. 110°C 	Glačanje nije dopušteno 		
Sušenje	Sušiti na ravnom (postavite na ravnu površinu) 	Sušiti kap po kap Sušenje na konopcu 	Visoka temperatura Niska temperatura 	Ne sušite u sušilici 		

2. KORAK: PRIPREMA POSTUPKA SUŠENJA RUBLJA

1. Razvrstajte rublje po vrsti i debljini materijala (pogledajte TABLICU S PROGRAMIMA).
2. Zakopčajte gumbe i zatvorite patentne zatvarače, zavežite sve vrpce i izvrite džepove.
3. Osjetljivo rublje i manje odjevne predmete stavite u mrežastu vrećicu za rublje.
(Vrećica za rublje za posebne namjene dostupna je kao dodatna oprema).

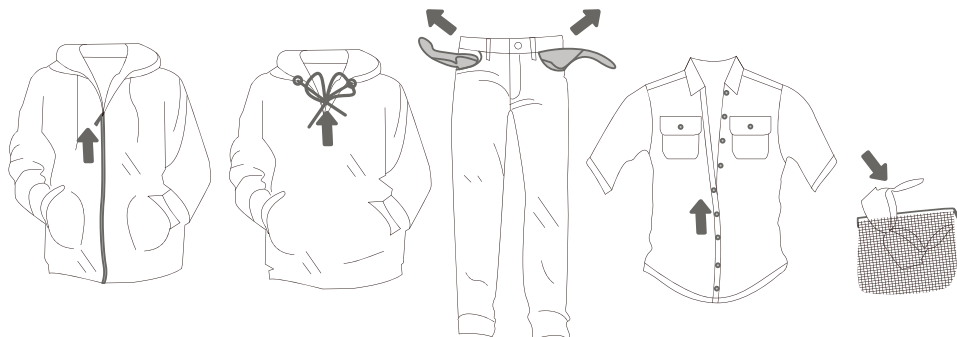

Ne preporučuje se sušenje rublja od posebno osjetljivih tkanina koje se može izobličiti. Sljedeće vrste rublja ne smiju se sušiti u sušilici jer to može uzrokovati izobličavanje vaše odjeće:

- kožna odjeća i ostali kožni predmeti;
- odjeća premazana voskom ili obrađena na bilo koji osjetljiv način;
- odjeća s većim drvenim, plastičnim ili metalnim dijelovima;
- odjeća sa šljokicama;
- odjeća s metalnim dijelovima koji mogu zahrđati.

SUŠENJE U KOŠARI (OVISNO O MODELU)

☞ Prije prvog ciklusa sušenja, iz bubnja uklonite košaru i svu ambalažu.

Rublje se može sušiti u košari samo ako je upotrijebljen program s vremenski određenim sušenjem. (Košara je dostupna kao dodatna oprema u servisnom centru).

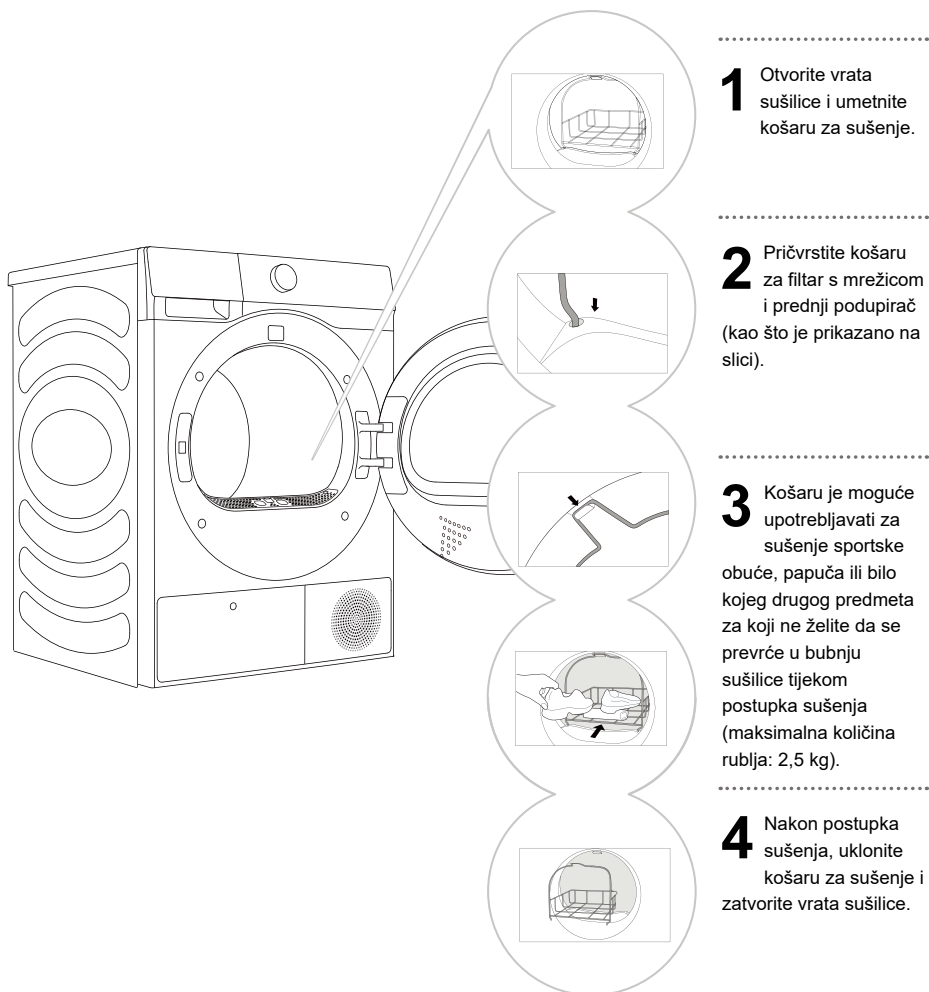

Sušite samo čistu sportsku obuću ili čarape koje ste iscijedili da biste spriječili da voda kapa iz njih.

Košara miruje dok se bubanj okreće. Prema tome, pobrinite se da predmeti u košari nisu u dodiru s bubnjem, jer to može dovesti do oštećenja predmeta i sušilice.

UKLJUČIVANJE

Priključite sušilicu na napajanje.

Pritisnite tipku (1) **UKLJUČIVANJE/ISKLJUČIVANJE** da biste uključili sušilicu (slika 1.).

Na nekim se modelima uključuje i svjetlo u bubnju sušilice (slika 2.).

(Svjetlo u bubnju sušilice nije prikladno ni za koju drugu upotrebu).

💡 Svjetlo u bubnju sušilice smiju zamijeniti samo proizvođač, serviser ili ovlaštena osoba.

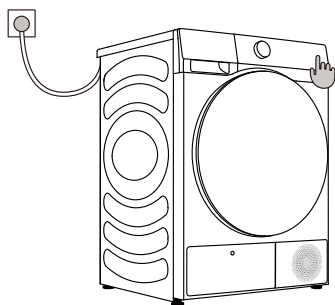

1

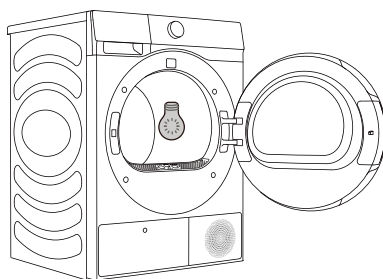

2

PUNJENJE SUŠILICE

Otvorite vrata povlačeći lijevu stranu vrata prema sebi (slika 1.).
Stavite rublje u bubanj (nakon što ste provjerili je li bubanj prazan) (slika 2.).
Zatvorite vrata (slika 3.).

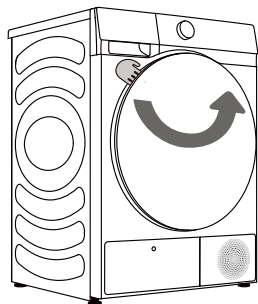

1

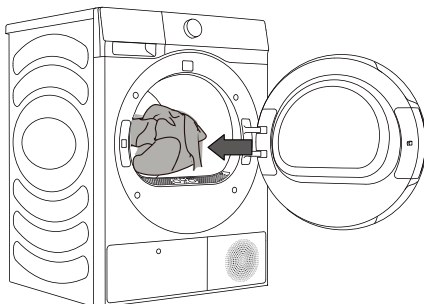

2

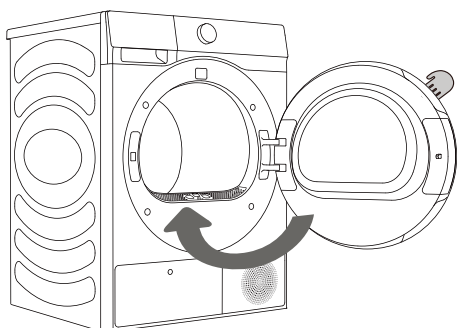

3

☞ Stavite rublje u sušilicu nakon što ste ga iscijedili ili centrifugirali (preporučena minimalna brzina centrifugiranja: 800 o/min).

Ne preopterećujte bubanj! Pogledajte **TABLICU S PROGRAMIMA** i poštujujte preporuke na natpisnoj pločici. Ako je bubanj preopterećen, rublje će biti izgužvanije i nejednako osušeno.

☞ Pri sušenju većih predmeta (posteljina, ručnici itd.), protresite ih prije stavljanja u bubanj.

3. KORAK: ODABIR PROGRAMA SUŠENJA

Odaberite **program** okretanjem okretne tipke za odabir programa (1) (ovisno o vrsti rublja i željenoj razini suhoće). Pogledajte **TABLICU PROGRAMA**.

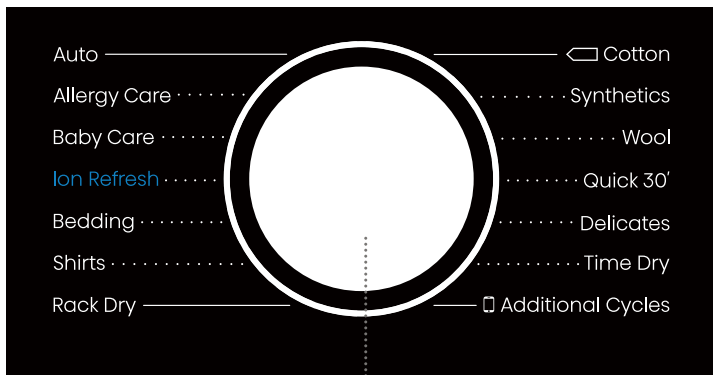

1

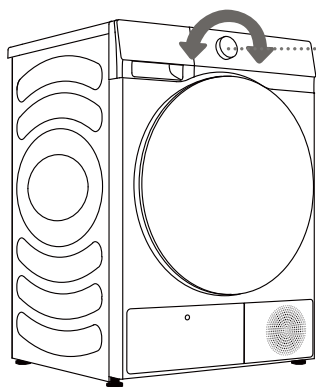

1

TABLICA PROGRAMA

Programi sušenja uz upotrebu senzora

Programi	Vrsta odjeće	Maksimalni kapacitet (kg)	
		DH5S902B*	DH5S102B*
☐ Cotton (Pamuk)	Taj program upotrebljavajte za deblje neosjetljivo pamučno rublje. Rublje će biti potpuno suho nakon sušenja.	9	10
Synthetics (Sintetika)	Program se upotrebljava za sušenje rublja od sintetičkih vlakana.	4,5	5
Delicates (Osjetljivo rublje)	Taj program upotrebljavajte za sušenje veoma osjetljivog rublja od sintetičkih vlakana koje može biti malo vlažno nakon postupka sušenja. Preporučujemo upotrebu vrećice za rublje za posebne namjene.	1	1
Towels (Ručnici)	Taj program upotrebljavajte za sušenje neosjetljivih predmeta (ručnici, kuhinjske krpe...). Nakon sušenja, predmeti će biti suhi i spremni za spremanje u ormar.	4	4
Bedding (Posteljina)	Program upotrebljavajte za veće predmete. Nakon završetka programa, ti će predmeti biti suhi. Prilagođenim se okretanjem bubnja sprečava zapetljavanje rublja.	2,5	2,5
Duvet (Poplun)	Taj program upotrebljavajte za sušenje tekstila punjenog ili podstavljenog perjem (jastuci, popluni, jakne itd.). Velike predmete sušite odvojeno i po potrebi upotrijebite funkciju Dodatno sušenje ili Vremenski određen program.	2	2
Sportswear (Sportska odjeća)	Taj program upotrebljavajte za odjeću s membranom, sportsku odjeću od miješanih materijala i prozirne tkanine.	2	2
Auto (Automatski)	Taj program upotrebljavajte za deblje neosjetljivo pamučno rublje. Rublje će biti suho ili malo vlažno.	4,5	5
Baby Care (Njega beba)	Taj program upotrebljavajte za sušenje odjeće za bebe. Rublje će biti normalno suho.	2	2
Allergy Care (Alergijska njega)	Za uklanjanje alergena poput grinja.	2	2
Quick 30' (Brzo 30 min)	Za brzo sušenje lagane i tanke odjeće.	0,5	0,5
Shirts (Košulje)	Taj program upotrebljavajte za sušenje košulja i bluza. Prilagođenim se okretanjem bubnja sprečava gužvanje rublja.	2	2
Denim (Traper)	Taj program možete upotrebljavati za sušenje traperica i odjeće čija boja blijedi.	3	3

* Postavka ispitnog programa EN 61121.

* Ti programi imaju funkciju rada unatrag, posebno za veliku količinu rublja

Ručni i posebni programi sušenja

Programi	Vrsta odjeće	Maksimalni kapacitet (kg)	
		DH5S902B*	DH5S102B*
Ion Refresh (Osvježavanje ionima)	U tom je programu grijač isključen. Program je prikladan za osvježavanje rublja dodavanjem iona.	/	
Wool (Vuna)	Taj je kratki program namijenjen omekšavanju ili protresanju odjeće od vune i svile koju je potrebno potpuno osušiti prema uputama proizvođača.	1	
Rack Dry (Sušenje na stalku)	Pri upotrebi tog programa, rublje za sušenje (npr., male plišane životinje, tenisice itd.) možete staviti na stalak za sušenje.	/	
Time Dry (Vrijeme sušenja)	Taj program upotrebljavajte za neosjetljivo rublje koje je još uvijek malo vlažno, a treba ga potpuno osušiti. U tom se programu preostala vlaga ne otkriva automatski. Ako je rublje još uvijek mokro nakon završetka programa, ponovite program; ako je previše suho, izgužvano i grubo na dodir, odabrali ste predugo vrijeme sušenja.	/	

Ako rublje nije osušeno do željene razine suhoće, upotrijebite dodatne funkcije ili prikladniji program.

4. KORAK: ODABIR DODATNIH POSTAVKI I FUNKCIJA

Možete promijeniti osnovne postavke većine programa.

Pritisnite odgovarajuće funkcijske gumbе za prilagodbu postavki (prije nego što pritisnete gumb (8) POČETAK/PAUZA).

☀ Aktivirajte/deaktivirajte funkcije pritiskom željenog gumba (prije nego što pritisnete gumb (8) POČETAK/PAUZA).

☀ Određene se postavke ne mogu odabrati za neke programe. Takve postavke neće svijetliti, a kada se pritisne odgovarajući gumb, oglasit će se zvučni signal i gumb će zatreperiti (pogledajte TABLICU FUNKCIJA).

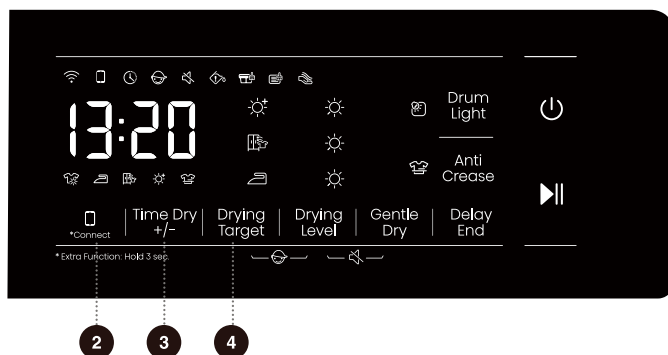

2 CONNECT (POVEZIVANJE)

Ima dva načina rada: „pritisnite i držite” i „kratko pritisnite”.

Kratko pritisnite: Omogućite dopuštenje za daljinsko upravljanje sušilicom;

Pritisnite i držite: Povežite se na bežičnu Wi-Fi mrežu sušilice. Kada simbol  na upravljačkoj ploči treperi, povežite se na mrežu Wi-Fi. Pogledajte poseban opis povezivanja na mrežu.

3 TIME DRY (VRIJEME SUŠENJA) +/-

Prije početka programa, tu funkciju upotrijebite da biste produžili ili skratili vrijeme sušenja. Pritišćite tipku za kretanje kroz vremenske postavke. Vremenske se postavke različitih programa razlikuju.

4 DRYING TARGET (CILJANA SUHOĆA)

Za odabir učinka sušenja. Zadana je mogućnost [], a za odabir pritisnite tipku za razinu suhoće.

[] znači da odjeću možete spremiti nakon sušenja.

[] znači da odjeću možete nositi odmah nakon sušenja.

[] znači da je odjeća malo vlažna i da je možete glačati.



5 DRYING LEVEL (RAZINA SUHOĆE)

Razina suhoće podijeljena je u tri razine označene suncima od 1 do 3 na zaslonu, a može se upotrebljavati za sušenje odjeće prema količini i materijalu.

6 GENTLE DRY (NJEŽNO SUŠENJE)

Košulje, sintetička i osjetljiva odjeća: odaberite funkciju prije pokretanja programa i sušilica će raditi pri uvjetno niskoj temperaturi, čime se postiže njega pri sušenju.

7 DELAY END (ODGODA ZAVRŠETKA)

Tom je funkcijom moguće odgoditi vrijeme završetka programa.

- Zakažite vrijeme nakon odabira programa i funkcija. Pritišćite tipku za određivanje da biste produžili ili skratili zakazano vrijeme. Vrijeme se svakim pritiskom mijenja za sat, a maksimalno moguće vrijeme je 24 sata.
- Zakazano je vrijeme završetka programa, uključujući vrijeme trajanja čitavog programa te stoga zakazano vrijeme mora biti dulje od vremena trajanja programa.
- Ikona zakazanog vremena svijetli tijekom postupka. Nakon završetka postupka, tekst koji se odnosi na zakazano vrijeme nestaje.
- Prije početka programa, odabrano zakazano vrijeme moguće je otkazati odabirom drugih programa ili funkcijskih tipki.
- Nakon početka programa, možete isključiti i ponovo pokrenuti sušilicu da biste poništili zakazano vrijeme.

8 POČETAK/PAUZA ▶||

Pritisnite tipku „Početak/Pauza” da biste zaustavili ili pokrenuli program.

- Kada je program zaustavljen, postavke nije moguće mijenjati. Za promjenu programa ili funkcije tijekom rada ili pokretanje programa nakon prekida napajanja tijekom rada, pritisnite tipku „NAPAJANJE” da biste isključili uređaj, a potom ga i uključili. Odaberite potrebni program i funkciju i pokrenite program.

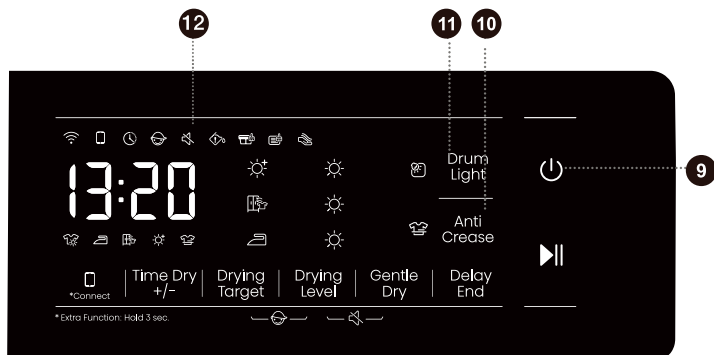

9 NAPAJANJE ⏻

- 1) Prebacujte uređaj između stanja „isključenosti” i stanja „pripravnosti”. U stanju isključenosti isključeni su svi prikazi i izlazne vrijednosti. Pritisnite tipku za napajanje 2 sekunde kako biste isključili uređaj.
- 2) Kad pritisnete tipku za napajanje u stanju isključenosti, uređaj ulazi u stanje pripravnosti uz zvučni signal. Zatim zasvijetle pokazatelji na zaslonu.
- 3) Ako se ništa ne dogodi unutar 10 minute, uređaj se automatski isključuje.
- 4) U stanju ZAUSTAVLJENO, broj i dvotočka na zaslonu LED trepere u razmaku od 0,5 s. Tijekom sušenja treperi samo dvotočka.
- 5) Kada je isključena, isključen je i zaslon. Bežična Wi-Fi mreža i komunikacijski krug ostaju uključeni.

10 ANTI CREASE (SPREČAVANJE GUŽVANJA) 👕

- Ako odjeću nakon sušenja ne možete izvaditi na vrijeme, odaberite program za sprečavanje gužvanja. Bubanj će se okretati isprekidano da bi se spriječilo gužvanje odjeće.
- Za izlazak iz načina rada za sprečavanje gužvanja dodirnite bilo koju tipku ili otvorite vrata. Ako nema zadanih radnji, zadana je postavka da se program završava automatski nakon 12 sati.





11 DRUM LIGHT (SVJETLO U BUBNJU)

- 1) Nakon što se vrata otključaju na kraju programa, svjetlo u bubnju automatski se uključuje. Ako uređaj nije isključen, svjetlo u bubnju isključuje se nakon 60 sekundi.
- 2) Tijekom stanke, svjetlo u bubnju uključuje se automatski i isključuje nakon 60 s.
- 3) Kada korisnik otvori vrata ili pritisne tipku svjetla u bubnju u stanju rada (prije završetka programa), svjetlo se uključuje i isključuje nakon 60 s.
- 4) Kada je svjetlo u bubnju uključeno, možete pritisnuti tipku za svjetlo u bubnju da biste ga isključili.

12 ZASLON

- Uređaj može prikazivati preostalo vrijeme, zakazano vrijeme, kôd pogreške i druge informacije o programu.
- Vrijeme koje program prikazuje može se razlikovati od stvarnog vremena rada. Zbog čimbenika poput vrste i količine odjeće, razine suhoće i temperature okoline, stvarno se vrijeme sušenja automatski prilagođava.
- Kada program završi, prikazuje se „End” (Završetak).

Opis ikone

	Ikona zakazanog vremena. Kada ikona svijetli, to znači da je funkcija zakazanog vremena omogućena.
	Ikona za sprečavanje gužvanja. Kada ikona svijetli, to znači da je funkcija sprečavanja gužvanja omogućena.
	Ikona za čišćenje vlakana i ostataka. Kada ikona treperi, to znači da morate očistiti vlakna i ostatke.
	Ikona za čišćenje spremnika za vodu. Kada ikona treperi, to znači da je potrebno isprazniti spremnik za vodu.
	Očistite rebra isparivača. Kada ikona svijetli, to znači da ste sušilicu upotrijebili do dvadeset puta te stoga trebate očistiti rebra isparivača.



4 + 5

SIGURNOSNO ZAKLJUČAVANJE

To je sigurnosna značajka. Da biste je pokrenuli, istovremeno pritisnite i dvije sekunde držite tipke (4) Drying Target (Ciljana suhoća) i (5) Drying Level (Razina suhoće). Ikona sigurnosnog zaključavanja zasvijetlit će, čime se označava da je sigurnosno zaključavanje postavljeno. Ponovite radnju kako biste deaktivirali sigurnosno zaključavanje.

- Kad je sigurnosno zaključavanje postavljeno, svi su funkcijski gumbi onemogućeni.
- Ako isključite uređaj, sigurnosno se zaključavanje isključuje. Nakon završetka programa sigurnosno zaključavanje automatski se otključava.

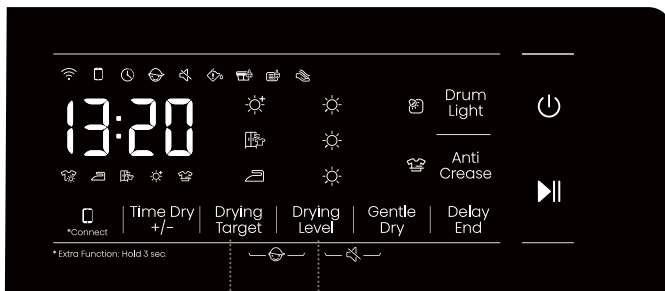

5 + 6

ISKLJUČIVANJE ZVUKA (ISKLJUČIVANJE ZVUČNIH SIGNALA)

Kada je uređaj u stanju pripravnosti, kada je zaustavljen ili kada radi, pritisnite i dvije sekunde držite tipke „(5) Drying Level (Razina suhoće) + (6) Gentle Dry (Nježno sušenje)” i na zaslonu će se prikazati ikona za isključivanje zvuka. Sve će se zujanje isključiti osim alarma. Kada je zvuk uređaja isključen, pritisnite i dvije sekunde držite tipke „(5) Drying Level (Razina suhoće) + (6) Gentle Dry (Nježno sušenje)” dok ikona za isključivanje zvuka ne prestane svijetliti. Aktivirat će se sve zujanje.

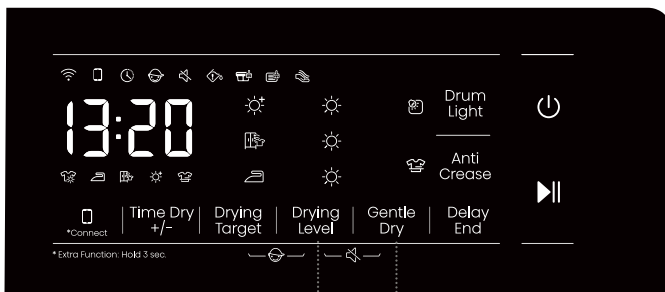

FUNKCIJSKA TABLICA

	Programi	DRYING TARGET (CILJANA SUHOĆA)	ANTI CREASE (SPREČAVANJE GUŽVANJA)	GENTLE DRY (NJEŽNO SUŠENJE)	DRUM LIGHT (SVJETLO U BUBNJU)	DELAY END (ODGODA ZAVRŠETKA)	POSTAVLJANJE RAZINA SUHOĆE	ZADANA RAZINA SUHOĆE
PAMETNI ZAVRŠETAK	Auto (Automatski)	○	○	×	○	○	○	1
	Allergy Care (Alergijska njega)	○	○	×	○	○	○	1
	Bedding (Posteljina)	○	○	×	○	○	○	1
	Baby Care (Njega beba)	○	○	×	○	○	×	3
	Additional Cycles (Dodatni ciklusi) (Sportswear (Sportska odjeća))	○	○	×	○	○	○	1
	Shirts (Košulje)	○	○	○	○	○	○	1
	Cotton (Pamuk)	○	○	×	○	○	○	1
	Synthetics (Sintetika)	○	○	○	○	○	○	1
	Delicates (Osjetljivo rublje)	○	○	○	○	○	○	1
	Quick 30' (Brzo 30 min)	○	○	×	○	○	×	1
VREMENSKI ODREĐENO SUŠENJE	Ion Refresh (Osvježavanje ionima)	×	○	×	○	○	×	-
	Wool (Vuna)	×	○	×	○	○	×	-
	Rack Dry (Sušenje na stalku)	×	○	×	○	○	×	-
	Time Dry (Vrijeme sušenja)	×	○	×	○	○	×	-
PRIMJENA	Sportswear (Sportska odjeća)	○	○	×	○	○	○	1
	Towels (Ručnici)	○	○	×	○	○	○	1
	Denim (Traper)	○	○	×	○	○	○	1
	Duvet (Poplun)	○	○	×	○	○	×	3

○ Neobavezne funkcije

× Ne može se odabrati

ODRŽAVANJE I ČIŠĆENJE

⚠ Prije čišćenja isključite uređaj iz napajanja.

Sušilica je opremljena **sustavom za filtriranje** koji se sastoji od nekoliko filtara kojima se sprečava da bilo kakve nečistoće dospiju u sustav izmjenjivača topline.

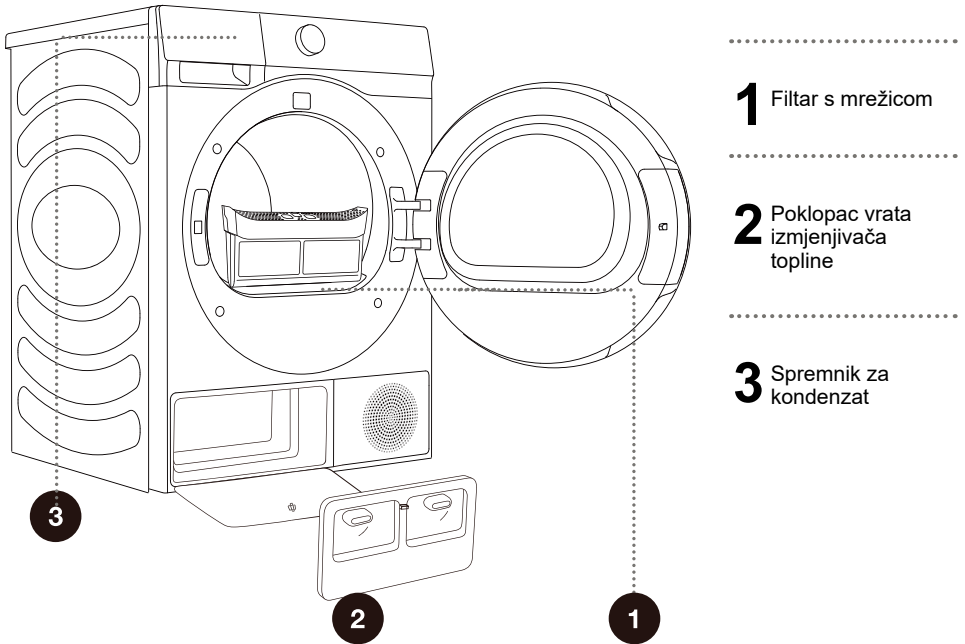

⚠ Nikada ne pokrećite uređaj ako niste postavili filtre ili ako su filtri oštećeni, jer nakupljena vlakna tkanina mogu uzrokovati pogrešku ili kvar sušilice.

ČIŠĆENJE FILTRA S MREŽICOM U VRATIMA

☼ Očistite filtar s mrežicom nakon svakog ciklusa sušenja.

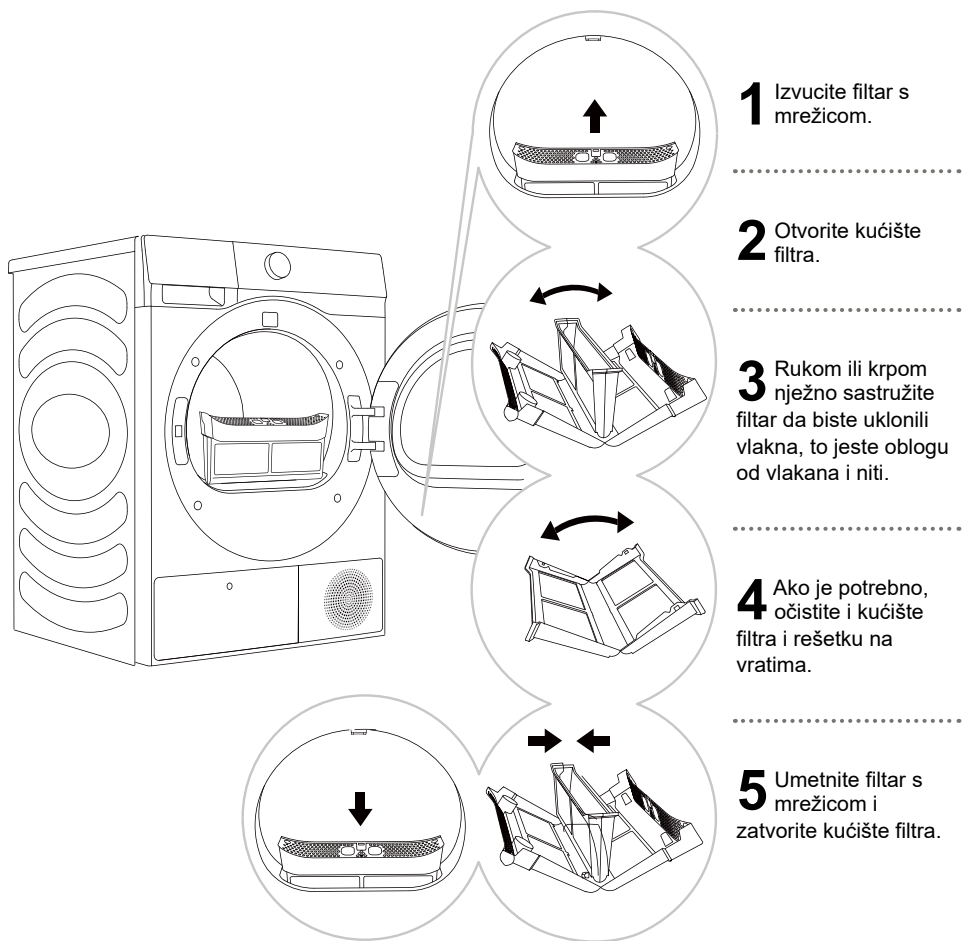

☼ Pobrinite se da ne uštipnete prste poklopcem filtra.

ČIŠĆENJE FILTRA TOPLINSKE CRPKE

⚠ Tijekom čišćenja može doći do prolijevanja vode. Stoga se preporučuje staviti upijajuću krpu na pod.

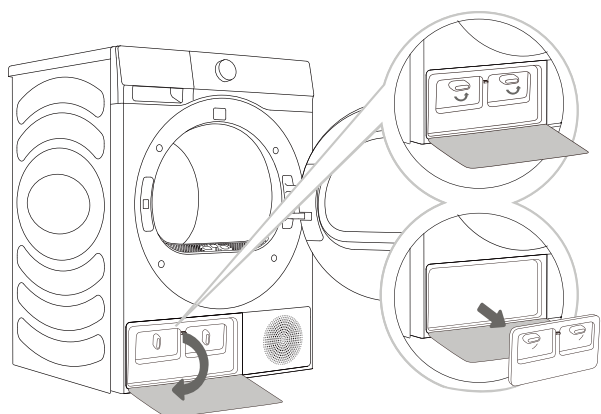

- 1** Pritisnite kopču poklopca vrata izmjenjivača topline u donjem lijevom kutu da biste otvorili poklopac vrata.
- 2** Ručicu za zaključavanje poklopca okrenite u položaj za otključavanje.
- 3** Nakon upotrebe tijekom određenog vremenskog razdoblja, nakupljenu prašinu na izmjenjivaču topline očistite koristeći se alatima. Ne dodirujte izmjenjivač topline rukama da biste izbjegli ozljedu.
- 4** Postavite unutrašnji poklopac vrata u prvobitni položaj, zaključajte ručicu i zatvorite poklopac vrata izmjenjivača topline.

⚠ Umetnite filtar izmjenjivača topline u kućište i zatvorite čist poklopac (gurnite ga prema stroju i okrenite ručicu za zaključavanje dok se ne zaključa u mjestu).

ČIŠĆENJE IZMJENJIVAČA TOPLINE

⚠ Ne dodirujte unutarnje metalne dijelove izmjenjivača topline golim rukama. Budite na oprezu zbog opasnosti od posjeklina. Upotrijebite odgovarajuće zaštitne rukavice pri čišćenju izmjenjivača topline.

⚠ Sušilicu rublja moguće je trajno oštetiti nepravilnim čišćenjem metalnih rebara izmjenjivača topline. Ne pritišćite metalna rebra tvrdim predmetima poput usisivača.

Prašinu i nečistoće na metalnim rebrima izmjenjivača topline možete očistiti alatima poput usisivača, mekane četke itd.

Izmjenjivaču topline možete pristupiti kada je filter toplinske crpke uklonjen kako je opisano u odjeljku „Čišćenje filtra toplinske crpke”.

Nježno prelazite četkom preko metalnih rebara i to samo u smjeru od vrha prema dnu. Prevelikim se pritiskom mogu oštetiti ili sviti metalna rebra.

☞ Izmjenjivač topline čistite nakon svakih dvadeset ciklusa sušenja.

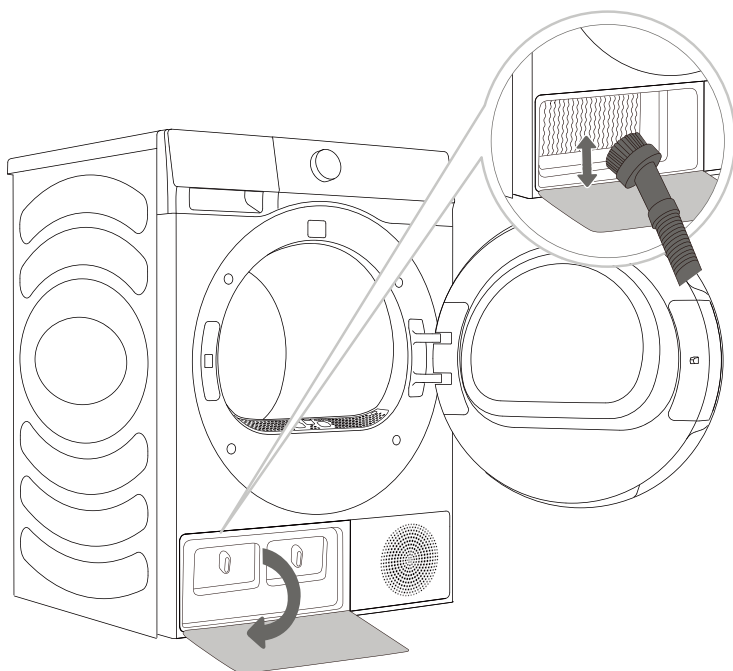

PRAŽNJENJE SPREMNIKA ZA KONDENZAT

☼ Spremnik za kondenzat ispraznite nakon svakog ciklusa sušenja.

Ako je spremnik za kondenzat pun, program sušenja automatski će se zaustaviti.

Na zaslonu će zasvijetliti simbol ☼, što znači da treba isprazniti spremnik za kondenzat.

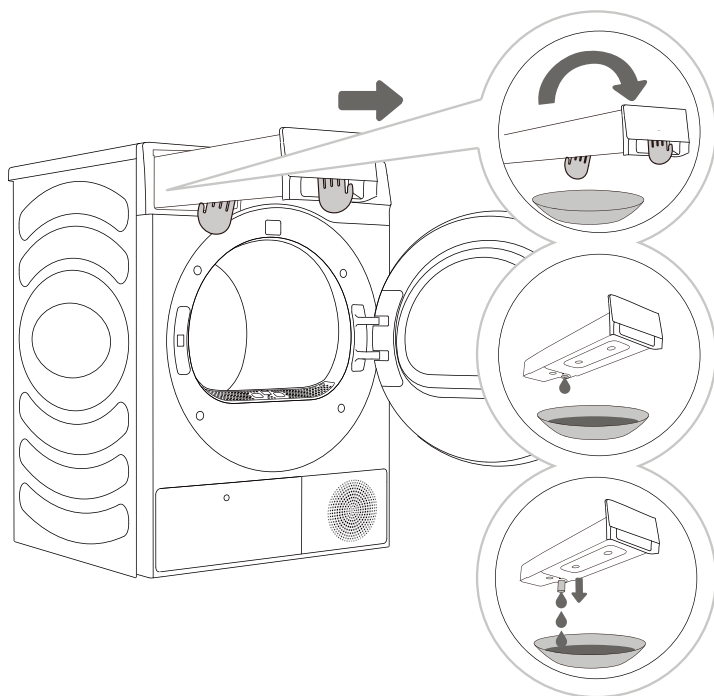

1 Izvucite spremnik za kondenzat iz sušilice (objema rukama, kao što je prikazano na slici).

2,3 Ispraznite spremnik za kondenzat. Izvucite odvodnu cijev na otvoru radi lakšeg pražnjenja. Zamijenite spremnik za kondenzat.

☼ Voda iz spremnika za kondenzat nije za piće.

⚠ Nikada ne dodajte kemikalije ili mirise u spremnik za kondenzat.

Spremnik za kondenzat nije potrebno prazniti ako je crijevo za pražnjenje kondenzata izravno spojeno na odvod (pogledajte poglavlje „UGRADNJA I PRIKLJUČIVANJE / Pražnjenje kondenzata”).

ČIŠĆENJE SUŠILICE

⚠ Prije čišćenja isključite uređaj iz napajanja.

Sušilicu izvana čistite mekanom vlažnom pamučnom krpom.

⚠ Ne upotrebljavajte otapala ili sredstva za čišćenje koji mogu oštetiti uređaj (poštujte preporuke i upozorenja proizvođača sredstava za čišćenje).

Sve dijelove osušite mekanom krpom.

⚠ Nemojte za čišćenje uređaja upotrebljavati previše vode!

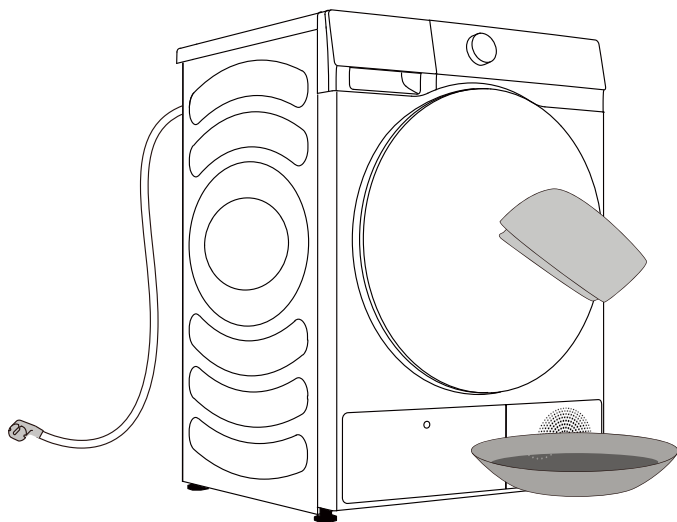

RJEŠAVANJE PROBLEMA

ŠTO TREBA UČINITI...?

Vanjski čimbenici (npr. električna mreža) mogu biti uzroci raznih pogrešaka (pogledajte TABLICU ZA RJEŠAVANJE PROBLEMA). U takvim slučajevima:

- Isključite uređaj i pričekajte nekoliko sekundi.
- Uključite uređaj i ponovite program sušenja.
- Većinu pogrešaka tijekom rada može riješiti korisnik (pogledajte TABLICU ZA RJEŠAVANJE PROBLEMA).
- Ako se pogreška nastavi prikazivati, nazovite ovlaštenu servisnu jedinicu.
- Popravke smije obavljati samo ovlašteni tehničar.
- Popravak ili bilo kakvo potraživanje u okviru jamstva koje proizlazi iz nepravilnog priključivanja ili upotrebe uređaja nije obuhvaćeno jamstvom. U takvim slučajevima troškove popravka plaća korisnik.

⚡ Jamstvo ne obuhvaća pogreške ili kvarove koji su posljedica vanjskih čimbenika (udar groma, kvarovi na električnoj mreži, prirodne katastrofe itd.).

RJEŠAVANJE PROBLEMA I ŠIFRE POGREŠAKA

Simptom	Preporučeno rješenje
Sušilicu nije moguće pokrenuti.	<ul style="list-style-type: none"> ◇ Provjerite priključak na izvor napajanja. ◇ Provjerite je li tipka „Početak/Pauza” pritisnuta. ◇ Provjerite jesu li vrata pravilno zatvorena. ◇ Osigurač je pregorio, strujni prekidač je iskočio ili je napajanje prekinuto.
Sušilicu nije moguće pokrenuti i prikazuje se poruka „End” (Završetak).	<ul style="list-style-type: none"> ◇ Provjerite je li postavka programa točna. ◇ Provjerite ima li rublja u bubnju.
Predugo vrijeme sušenja.	<ul style="list-style-type: none"> ◇ Provjerite je li postavka programa točna. ◇ Provjerite je li količina odjeće prevelika i je li se odjeća zbog toga zapetljala u više gomila. ◇ Provjerite je li filter očišćen. ◇ Nakon sušenja u nekim programima postoji faza hlađenja.
Nezadovoljavajući učinak sušenja.	<ul style="list-style-type: none"> ◇ Provjerite je li odjeća centrifugirana u postupku pranja. ◇ Provjerite je li postavka programa točna. ◇ Provjerite je li količina odjeće prekomjerna. ◇ Rublje nije pravilno razvrstano. Provjerite je li odjeća koja se teško suši pomiješana s odjećom koja se lako suši. ◇ Velika količina teških tkanina. ◇ Provjerite je li filter očišćen.
Preostalo vrijeme na zaslону zaustavlja se ili preskače.	<ul style="list-style-type: none"> ◇ Preostalo vrijeme može se promijeniti u ovisnosti o vrsti odjeće, količini, razini vlage i temperaturi okoline, što je uobičajena pojava.
Odjeća je zgužvana.	<ul style="list-style-type: none"> ◇ Odjeća se predugo sušila. Pokušajte skratiti vrijeme sušenja. ◇ Odjeća je ostavljena u uređaju predugo nakon završetka ciklusa.

Simptom	Preporučeno rješenje
Sušilica je previše bučna.	<ul style="list-style-type: none"> ◇ Potražite novčiće, otpale gumbe, čavle i druge predmete i odmah ih izvadite. ◇ Provjerite filter za vlakna. Izvadite sve predmete koji su se mogli zaglaviti u filtru. ◇ Pobrinite se da je sušilica ravna i da čvrsto stoji na podu. ◇ Sušilica može brujiti zbog zraka koji se kreće kroz bubanj i ventilator. To je normalno.
Odjeća se smanjuje.	<ul style="list-style-type: none"> ◇ Ne slijedite upute za njegu odjeće. Upotrijebite postavku s niskom temperaturom ili postavku bez grijanja.
Na odjeći ostaju vlakna.	<ul style="list-style-type: none"> ◇ Filter za vlakna nije pravilno očišćen. ◇ Odjeća nije pravilno razvrstana. ◇ Neke tkanine sadrže više vlakana i treba ih sušiti odvojeno od tkanina na koja se vlakna lako prenose. ◇ U džepovima su ostali papirni rupčić, papir itd.
Sušilicom se širi neugodan miris.	<ul style="list-style-type: none"> ◇ Gumeni materijal upotrijebljen u uređaju može biti neugodnog mirisa. Taj će neugodni miris nestati nakon nekoliko upotreba uređaja. ◇ Pri pranju odjeće, deterdžent upotrebljavajte u skladu s preporukama proizvođača. Ako upotrebljavate prekomjernu količinu deterdženta, nerastopljeni se deterdžent može nakupiti na odjeći i uzrokovati neugodan miris. ◇ Ako ste odjeću ostavili u sušilici / perilici rublja nakon sušenja/pranja, odjeća može imati neugodan miris. Odjeću vadite iz sušilice ili perilice odmah nakon završetka ciklusa sušenja ili pranja. ◇ Provjerite osjetite li isti neugodni miris u svojoj perilici rublja. Ako osjetite, očistite perilicu rublja u skladu s korisničkim priručnikom za upotrebu perilice rublja. ◇ Filtre za vlakna uvijek držite čistim. Ako u filtru za vlakna ima bilo kakvih ostataka, to može uzrokovati neugodne mirise. Uz to, filter za vlakna potpuno osušite nakon čišćenja.
Uređaj je priključen na napajanje i pokrenut odmah nakon prekida napajanja, ali ne radi.	<ul style="list-style-type: none"> ◇ Kada je program zaustavljen, postavke nije moguće mijenjati. Za promjenu programa ili funkcije tijekom rada ili pokretanje programa nakon prekida napajanja tijekom rada, odaberite željeni program i funkciju i pokrenite program.

Kôd	Tumačenje	Preporučeno rješenje
F50/F51	Nepravilno stanje senzora	◇ Obratite se službi za poslijeprodajne usluge.
F22	Nepravilno stanje zaslona, upravljačke ploče motora i strujne ploče	◇ Pritisnite i tri sekunde držite tipku NAPA JANJE, a potom ponovo pritisnite tipku „Početak/Pauza”. ◇ Ako pogreška nije uklonjena, obratite se službi za poslijeprodajne usluge.
F21	Nepravilno stanje ploče zaslona i strujne ploče	◇ Pritisnite i tri sekunde držite tipku NAPA JANJE, a potom ponovo pritisnite tipku „Početak/Pauza”. ◇ Ako pogreška nije uklonjena, obratite se službi za poslijeprodajne usluge.

SERVIS

Prije nego što pozovete servisnog tehničara

Kada se obratite servisnom centru, navedite podatke o svom uređaju (1).

Vrsta, kôd / ID oznaka, model i serijski broj navedeni su na stražnjoj strani sušilice.

⚠ Za popravak upotrebljavajte samo rezervne dijelove koje je odobrio proizvođač.

⚠ Popravak ili bilo kakvo potraživanje u okviru jamstva koje proizlazi iz nepravilnog priključivanja ili upotrebe uređaja nije obuhvaćeno jamstvom.

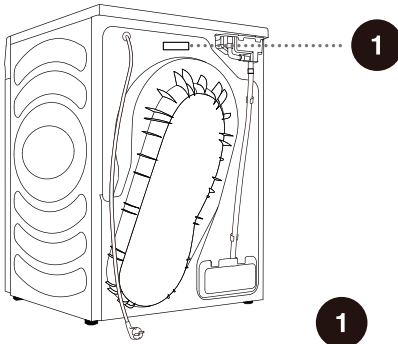

Hisense Dryer
DH5S102B*
220-240V~ 50Hz IPX4
Dryer Capacity: 10kg
Input Power: 550W
Refrigerant: R290(125g)



Hisense Dryer
DH5S902B*
220-240V~ 50Hz IPX4
Dryer Capacity: 9kg
Input Power: 550W
Refrigerant: R290(125g)



Trgovački žig	Hisense	
	DH5S902B*	DH5S102B*
Model	DH5S902B*	DH5S102B*
Nazivni kapacitet (kg)	9	10
Ventilacijska sušilica / kondenzatorska sušilica	kondenzator	kondenzator
Ocjena energetske učinkovitosti	A+ + +	A+ + +
Ponderirana godišnja potrošnja energije (kWh) ⁽¹⁾	194,0	209,0
Automatska/neaautomatska sušilica rublja	Automatska	Automatska
Potrošnja energije standardnog programa za pamuk pri punom opterećenju (kWh)	1,59	1,79
Potrošnja energije standardnog programa za pamuk pri djelomičnom opterećenju (kWh)	0,88	0,90
Potrošnja energije u načinu rada isključenog napajanja (W)	0,49	0,49
Potrošnja energije u stanju pripravnosti (W)	0,57	0,57
Trajanje u stanju pripravnosti (min.) ⁽²⁾	5	5
Standardni program sušenja ⁽³⁾	☐ Cotton (Pamuk)	☐ Cotton (Pamuk)
Ponderirano trajanje „standardnog programa za pamuk pri punom i djelomičnom opterećenju” (min.)	158	171
Trajanje „standardnog programa za pamuk pri punom opterećenju” (min.)	208	227
Trajanje „standardnog programa za pamuk pri djelomičnom opterećenju” (min.)	122	128
Ocjena učinkovitosti kondenzacije na ljestvici od G (najneučinkovitije) do A (najučinkovitije)	B	B
Prosječna učinkovitost kondenzacije za „standardni program za pamuk pri punom opterećenju” kao postotak	82	82
Prosječna učinkovitost kondenzacije za „standardni program za pamuk pri djelomičnom opterećenju” kao postotak	82	82
Ponderirana učinkovitost kondenzacije za „standardni program za pamuk pri punom i djelomičnom opterećenju” kao postotak.	82	82
Razina zvučne snage (dB) ⁽⁴⁾	64	64
Ugradbeni način postavljanja	NE	NE

- (1) Na temelju 160 ciklusa sušenja standardnog programa za pamuk pri punom i djelomičnom opterećenju i potrošnje pri načinima rada koji zahtijevaju malu snagu. Stvarna potrošnja energije po ciklusu ovisi o načinu upotrebe uređaja.
- (2) Ako je sušilica rublja za kućnu upotrebu opremljena sustavom upravljanja energijom.
- (3) „Standardni program za pamuk” pri punom i djelomičnom opterećenju standardni je program sušenja koji se upotrebljava za stvaranje natpisne oznake i informacijskog lista. Taj je program prikladan za sušenje normalno mokrog pamučnog rublja i najučinkovitiji je program u smislu potrošnje energije za pamučnu odjeću.
- (4) Za standardni program za pamuk pri punom opterećenju.

TABLICA PROGRAMA

U tablici su navedeni potrošnja snage i trajanje sušenja ispitne količine rublja s različitim količinama rublja koje se centrifugira pri različitim brzinama, sukladno normi EN 61121.

Sljedeći zahtjevi važe za programe definirane u nastavku.

Temperatura ulaznog zraka

Sobna temperatura

Vlažnost ulaznog zraka

50-60%

Temperatura sušenja

Normalno

Program	Količina	Centrifuga (o/min)	Potrošnja tijekom programa, približno (kWh)*	Trajanje programa, približno (h:min)*
Auto (Automatski)	⊖	1000	1,35	3:00
	⊖	1400	0,85	2:00
	⊖	1400	0,61	1:30
Allergy Care (Alergijska njega)	⊖	1400	0,44	1:08
Bedding (Posteljina)	⊖	1400	1,09	2:30
	⊖	1400	0,68	1:40
Baby Care (Njega beba)	⊖	1000	0,73	1:30
Additional Cycles (Dodatni ciklusi)	⊖	1000	0,90	1:50
Shirts (Košulje)	⊖	1000	0,34	0:50
Cotton (Pamuk)	⊖	1000	1,58	3:28
	⊖	1400	0,93	2:10
	⊖	1400	0,64	1:35
Synthetics (Sintetika)	⊖	1000	1,08	2:20
	⊖	1000	0,46	1:10
Delicates (Osjetljivo rublje)	⊖	1000	0,38	0:50
Quick 30' (Brzo 30 min)	⊖	1400	0,16	0:30
Sportswear (Sportska odjeća)	⊖	1000	0,90	1:50
Towels (Ručnici)	⊖	1000	1,09	2:30
	⊖	1400	0,64	1:35
	⊖	1400	0,40	1:00
Denim (Traper)	⊖	1400	0,79	1:55
Duvet (Poplun)	⊖	1400	1,68	1:40

⊖ Puno opterećenje

⊖ Djelomično opterećenje

⊖ Malo opterećenje

* Zbog odstupanja u pogledu vrste i količine rublja, centrifuge, napajanja, temperature i vlažnosti, trajanje programa i potrošnja energije izmjerena na kraju mogu se razlikovati od onih navedenih u tablici.

PREPORUKE I EKONOMIČNA UPOTREBA

Energetski je najučinkovitiji način sušenja sušenje preporučene količine rublja pri svakom sušenju (pogledajte TABLICU S PROGRAMIMA).

Ne preporučuje se sušenje rublja od posebno osjetljivih tkanina koje ovaj uređaj može izobličiti.

U ciklusu pranja nije potrebno upotrebljavati omekšivač rublja jer je rublje mekano i glatko nakon sušenja u sušilici. Vrijeme sušenja bit će kraće, a potrošnja snage manja ako je odjeća dobro iscijeđena ili centrifugirana prije sušenja. Odabirom odgovarajućeg programa sušenja izbjeći ćete probleme poput prekomjernog sušenja i smanjenja tkanine te poteškoće pri glačanju.

Redovitim čišćenjem filtera postižu se najbolje vrijeme sušenja i najmanja potrošnja snage.

Pri sušenju manjih količina rublja ili jednog komada odjeće, moguće je da senzor neće uspješno otkriti stvarnu razinu vlage u rublju. U tim se slučajevima preporučuje sušenje upotrebom programa s određenim vremenom sušenja.

.....

ZBRINJAVANJE

Ambalaža je izrađena od ekološki prihvatljivih materijala koji se mogu reciklirati, odložiti ili uništiti bez opasnosti za okoliš. U tu je svrhu ambalaža odgovarajuće označena.



Simbol na proizvodu ili njegovoj ambalaži označava da se proizvod ne smije tretirati kao kućni otpad. Odnosite proizvod u lokalni reciklažni centar otpadne električne i elektroničke opreme.

Kada **odlažete** uređaj na kraju njegovog vijeka trajanja, uklonite sve kabele za napajanje i uništite zasun na vratima i prekidač kako biste spriječili zaključavanje vrata i time osigurali sigurnost djece.

Ispravnim **odlaganjem** proizvoda pomaže se u sprječavanju negativnih učinaka na okoliš i zdravlje ljudi do kojih bi moglo doći u slučaju nepropisnog odlaganja proizvoda. Za detaljne informacije o odlaganju otpada obratite se nadležnom općinskom tijelu nadležnom za gospodarenje otpadom, svojoj komunalnoj službi ili trgovini u kojoj ste kupili proizvod.

Mreža Wi-Fi

Uđite u „Settings” (Postavke) na sučelju svojeg pametnog telefona ili tableta, omogućite značajku Bluetooth i bežičnu vezu i spojite se na bežičnu mrežu.

NAPOMENA

Ovaj uređaj podržava Wi-Fi od 2,4 GHz.

Preuzimanje

U trgovini aplikacija (Google Play Store, Apple App Store) na svojem pametnom telefonu ili tabletu pronađite aplikaciju ConnectLife, preuzmite je i instalirajte.

NAPOMENA

Kako bi se poboljšala izvedba i iskustvo, aplikacija se može ažurirati bez obavijesti.

Prijava

Prvo se trebate prijaviti na ConnectLife sa svojim računom. Ako nemate račun ConnectLife, morat ćete stvoriti novi. Pojednosti potražite u uputama u aplikaciji.

NAPOMENA

Možete upotrijebiti svoj račun Google za izravnu prijavu ako ga već imate.



Povezivanje uređaja

1. Otvorite aplikaciju ConnectLife na svojem pametnom telefonu ili tabletu;
2. Povežite svoj uređaj s aplikacijom ConnectLife na sljedeći način:
 - A. Kliknite na „**Start here - Add appliances**” (Počnite ovdje – dodajte uređaje) na „**Home**” (početnoj stranici) ili kliknite na „**Add appliances**” (Dodaj uređaje) na stranici „**Devices**” (Uređaji) ili kliknite na „+”.
 - B. Odaberite „**TUMBLE DRYER**” (SUŠILICA RUBLJA) ili kliknite „**Scan QR/BAR code**” (Očitaj kôd QR / crtični kod) ili „**Manual entry**” (Ručno upisivanje) u nastavku.
 - C. Skenirajte kod QR / crtični kod na uređaju ili ručno upišite AUID/SN. Ako ga ne možete pronaći, kliknite  za upute.
 - D. Kliknite na „**SET UP APPLICATION**” (POSTAVI APLIKACIJU).
 - E. Pročitajte upute i postavite uređaj na način Umrežavanje i povezivanje i kliknite na „**NEXT**” (SLJEDEĆE).
 - F. Aplikacija tada počinje tražiti uređaje i s popisa pretraživanja možete odabrati uređaj koji treba povezati; ako uređaj nije pronađen, provjerite je li značajka Bluetooth uključena. Bluetooth bi trebao biti cijelo vrijeme uključen. Potom kliknite „**NEXT**” (SLJEDEĆE).
 - G. Odaberite svoj Wi-Fi, upišite lozinku, a zatim kliknite na „**CONNECT**” (POVEZIVANJE). Uređaj će se početi povezivati.
 - H. Nakon uspješnog povezivanja možete postaviti naziv i lokaciju uređaja.
 - I. Sada se uređajem može daljinski upravljati uz pomoć aplikacije.

NAPOMENA

Kako ponovno postaviti Wi-Fi i poništiti vezu sa svim uređajima na uređaju:

1. Pritisnite gumb za napajanje kako biste pokrenuli uređaj i normalno ga povežite na mrežu.
2. Pritisnite posljednje dvije tipke na ploči istovremeno 3 sekunde i prikazat će se zaslon „**C - B**”.
3. Isključite i ponovno postavite uređaj za novo povezivanje.
4. Nakon poništavanja veze uređaj se mora ponovno pokrenuti ili se poništavanje veze neće uspješno provesti. Podaci o korisniku izbrisat će se nakon poništavanja veze.
5. Kako izaći iz načina mreže:

Ako želite izaći kada se na zaslonu prikaže „**BQR**”, pritisnite  3 sekunde, možete isključiti uređaj tako da pritisnete  ili pričekajte 5 minuta.

Hisense

life reimagined