

---

# gorenje

Lietotāja rokasgrāmata

CMA9200BG



---

LV

Rokasgrāmata

LV 3 - LV 42

### Izmantotās piktogrammas



Svarīga informācija



Padoms

# SATURS

---

<u><i>levads</i></u>	Izmantotās piktogrammas	4
<u><i>Apraksts</i></u>		5
<u><i>Vadības panelis</i></u>		6
<u><i>Norādījumi par drošumu</i></u>	Kam jāpievērš uzmanība	7
<u><i>Lietošana</i></u>	Sagatavošana	11
	Darbība	12
<u><i>Iestatījumi</i></u>	Izvēlnes opciju lietošana	21
<u><i>Apkope</i></u>	Tīrīšana	28
<u><i>Ekrāna ziņojumi</i></u>	Kļūmju tabula	35
<u><i>Traulcējummeklēšana</i></u>		35
<u><i>Norādījumi par uzstādīšanu</i></u>	Kam jāpievērš uzmanība	38
	Iebūvēšana	39
<u><i>Pielikumi</i></u>	Atbrīvošanās no ierīces un iepakojuma	41
	Tehniskie dati	41

Izmantojot šo kafijas automātu, jūs varat pagatavot gardu kafiju, espresso un kapučīno. Jūs varat pielāgot iekārtas iestatījumus atbilstoši savām personīgajām vēlmēm un gaumei.

Lai rūpnīcā pārbaudītu ierīces darbību, tiek izmantota kafija, un tāpēc ir pilnīgi normāli, ka iekārtas dzirnaviņās ir kafijas pēdas. Vienlaikus tiek garantēts, ka ierīce ir jauna.



**Pirms ierīces lietošanas vispirms rūpīgi un pilnībā izlasiet lietošanas instrukcijas un rūpīgi saglabāiet tās turpmākai uzziņai.**



### **Profilaktiskā apkope**

Jūsu kafijas automātam ir nepieciešama profilaktiska apkope. Lai garantētu labu un uzticamu kafijas automāta darbību, Gorenje iesaka veikt automāta apkopi reizi 2–3 gados (maksim. pēc 8000 tasītēm).

## Izmantotās piktogrammas



**Svarīga informācija**



**Bīstami! Elektriska ierīce**



**Apdegumu bīstamība**



**Padoms**

**Daļas, kas var nonākt saskarē ar kafiju vai pienu, atbilst EEK direktīvas 1935/2004 noteikumiem par materiāliem, kas piemēroti saskarei ar pārtikas produktiem.**

**Šī ierīce ir marķēta atbilstoši Eiropas direktīvai 2004/108/EK par elektrisko un elektronisko iekārtu atkritumiem (EEIA).**

# APRAKSTS

A. Galvenais slēdzis / Aa. Ieslēgšanas/gaidstāves poga

B. Rokturi

C. Sprausla

D. Ūdens tvertne (izņemama)

E. Tasīšu paliktnis

F. Pilienu paplātes režģis (izņemams)

G. Apkopes durtiņas

H. Kafijas izplūdes kanāls ar regulējamu augstumu

I. Vadības panelis

J. Kafijas pupiņu trauka vāks

K. Maltās kafijas teknes vāks

L. Gatavošanas bloks

M. Barošanas kabelis

N. Piena tvertne:

N1. Vāks (noņemams)

N2. Slīdnis CAFFELATTE/CAPPUCCINO (noņemams)

N3. Piena izplūdes kanāla caurulīte (noņemama)

N5. Iesūces caurulīte (noņemama)

O. Karstā ūdens sprausla (noņemama)

P. Iepriekšēji maltās kafijas mērkarote

Q. Kafijas biežumu konteiners (var izņemt)

R. Maluma līmeņa iestatīšanas grozāmpoga

S. Kafijas pupiņu konteiners

T. Vieta mērkarotei

U. Iepriekšēji maltās kafijas uzpildes tekne

V. Kafijas pamācība

W. Vieta piederumiem (pa kreisi un pa labi)

X. IEC savienotājs

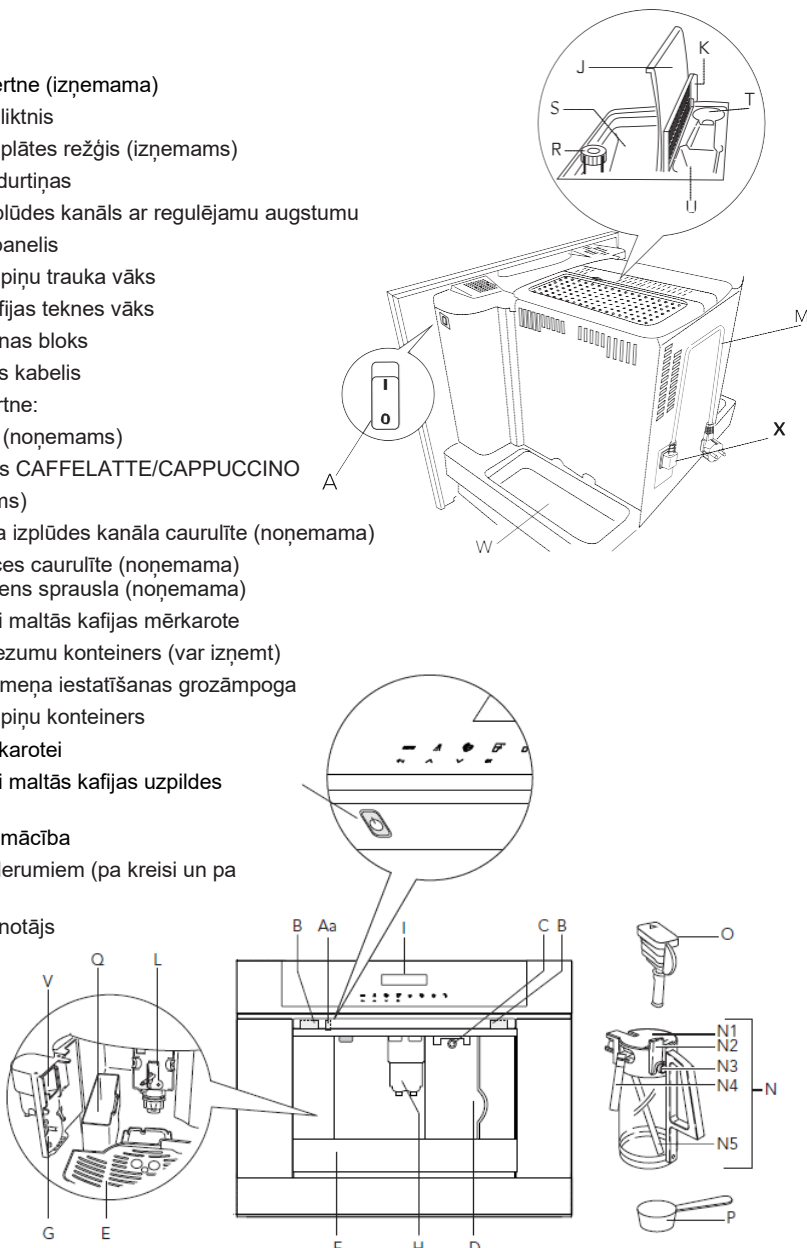

# VADĪBAS PANELIS

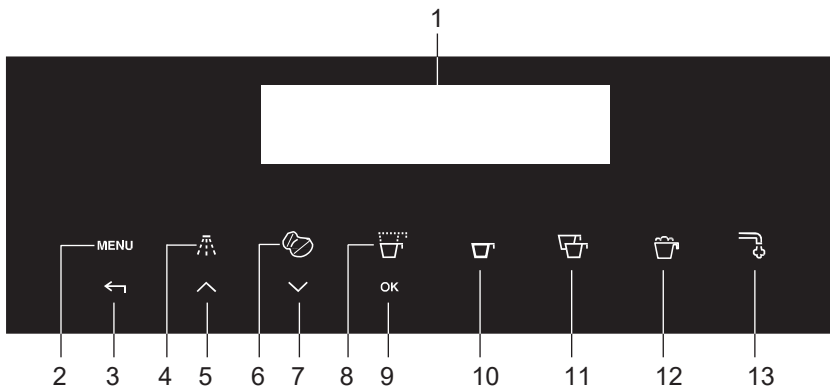

1. Displejs
2. Skārietaustiņš "MENU" (Izvēlne) izvēlnes aktivizēšanai un deaktivizēšanai
3. Skārietaustiņš "RETURN" (Atpakaļ) iziešanai no atlasītā režīma
4. Skārietaustiņš "Skalot"
5. Skārietaustiņš "SCROLL" (Ritināt) izvēlnes un displeja ritināšanai uz priekšu
6. Skārietaustiņš "Kafijas stiprums" stipruma vai iepriekšēji maltas kafijas atlasīšanai
7. Skārietaustiņš "SCROLL" (Ritināt) izvēlnes un displeja ritināšanai atpakaļ
8. Skārietaustiņš kafijas veida/daudzuma (espresso, maza tasīte, vidēja tasīte, liela tase, krūze) atlasīšanai
9. Skārietaustiņš "OK" (Labi) atlasītās funkcijas apstiprināšanai
10. Skārietaustiņš "Izvadīt vienu tasi kafijas"
11. Skārietaustiņš "Izvadīt divas tases kafijas"
12. Skārietaustiņš "Izvadīt kapučīno"
13. Skārietaustiņš "Izvadīt karstu ūdeni"

### Kam vajadzētu pievērst uzmanību?



- **BRĪDINĀJUMS:** Ierīce un tās pieejamās daļas lietošanas laikā sakarst. Jāuzmanās, lai nepieskartos sildelementiem.
- Sildelementa virsma pēc lietošanas paliek karsta, un atkarībā no lietošanas ierīces ārpusē var saglabāt siltumu vairākas minūtes.
- Ierīce nav paredzēta lietošanai personām (tostarp bērniem) ar ierobežotām fiziskām, maņu vai garīgām spējām vai bez pieredzes un prasmēm, izņemot gadījumus, kad viņus uzrauga par viņu drošību atbildīgā persona vai šī atbildīgā persona ir sniegusi norādījumus par ierīces lietošanu.
- **BRĪDINĀJUMS:** Modeļiem ar stikla virsmām: nelietojiet ierīci, ja virsma ir ieleplaisājusi.
- Bērni ir jāuzrauga, lai nodrošinātu, ka viņi nespēlējas ar ierīci.
- Bērni nedrīkst tīrīt iekārtu un veikt lietotāja apkopi bez pieaugušā uzraudzības.
- **UZMANĪBU!** Lai novērstu ierīces bojājumus, tīrīšanas laikā neizmantojiet sārmainus tīrīšanas līdzekļus, izmantojiet mīkstu drāniņu un maigu mazgāšanas līdzekli.
- Nekad neiegremdējiet ierīci ūdenī.
- Rūpīgi notīriet visas sastāvdaļas, īpaši uzmanību pievēršot tām daļām, kas saskaras ar kafiju un pienu.
- Šī ir tikai sadzīves ierīce. Tā nav paredzēta lietošanai veikalā, biroju un citu darba vides zonu personāla virtuvēs; lauku viesu mājās; viesnīcās, moteļos un citās dzīvojamās vidēs, kur ar šo ierīci rīkojas viesi; naktsmītnēs ar brokastīm.



- Paredzētais lietojums: šī ierīce ir paredzēta dzērienu, kuru pamatā ir kafija un piens, pagatavošanai, kā arī ūdens uzkaršēšanai. Jebkāda cita lietošana tiek uzskatīta par nepareizu un tādējādi bīstamu. Ražotājs nav atbildīgs par bojājumiem, kas radušies ierīces nepareizas lietošanas rezultātā.
- Ja ir bojāta kontaktdakša vai strāvas kabelis, lai izvairītos no jebkāda riska, tie ir jānomaina tikai klientu apkalpošanas dienestam.
- Ierīces ar noņemamu vadu: izvairieties no ūdens šļakatu nokļūšanas uz strāvas vada savienotāja vai kontaktligzdas ierīces aizmugurē.

### Tikai Eiropas tirgiem:



- Šo ierīci drīkst izmantot bērni no 8 gadu vecuma, ja viņi tiek uzraudzīti vai viņi ir saņēmuši skaidrus norādījumus par ierīces lietošanu drošā veidā un ja viņi saprot ar to saistītos riskus. Tīrīšanu un lietotāja apkopi nedrīkst veikt bērni, kas nav vecāki par 8 gadiem un kas netiek pienācīgi uzraudzīti. Glabājiet ierīci un tās vadu vietā, kas nav pieejama bērniem, jaunākiem par 8 gadiem.
- Ierīces var lietot Personas ar ierobežotām fiziskām, maņu vai garīgām spējām vai bez pieredzes un atbilstošām prasmēm var izmatot ierīci tikai tad, ja viņiem ir nodrošināta uzraudzība vai ja viņiem ir sniegti norādījumi par ierīces lietošanu drošā veidā un viņi saprot ar to saistītos apdraudējumus.



## NORĀDĪJUMI PAR DROŠĪBU



- Bērni nedrīkst spēlēties ar ierīci.
- Kad ierīce netiek lietota un pirms tīrīšanas, vienmēr atvienojiet to no elektrotīkla.
- Virsmas, kas apzīmētas ar šo simbolu, lietošanas laikā sakarst (simbols ir tikai noteiktiem modeļiem).
- Šī ierīce ir paredzēta tikai lietošanai mājas apstākļos (apmēram 3000 tasīšu gadā). Jebkāds cits lietojums tiek uzskatīts par neatbilstošu, un tādā gadījumā garantija netiks sniegta.
- Šī ierīce ir paredzēta espresso kafijas pagatavošanai un dzērienu uzkarsēšanai. Lietojiet to uzmanīgi, lai izvairītos no applaucējumiem no ūdens un tvaika strūklas vai nepareizas lietošanas.
- Kad kafijas automāts ir izņemts no skapja, uz tā nedrīkst balstīties vai karāties, tāpat uz tā nedrīkst novietot smagus vai nestabilus priekšmetus.
- Šo ierīci var uzstādīt virs iebūvējamās cepeškrāsns, ja cepeškrāsns ir aprīkota ar dzesēšanas ventilatoru aizmugurē (maksimālā mikroviļņu jauda: 3 kW).
- Ražotājs neatbild par bojājumiem, kas radušies ierīces nepienācīga, nepareiza vai nepamatota lietojuma rezultātā.
- Lietojot ierīci, nepieskarieties karstajām virsmām. Izmantojiet grozāmpogas vai rokturus.
- Bojājumu gadījumā ierīce noteikti jāatvieno no elektriskā tīkla strāvas.



Pagrieziet galveno energopadeves slēdzi labajā pusē (aiz priekšējā paneļa) uz 0. Lai veiktu remontu, vērsieties mūsu servisa nodaļā.

- Pieprasiet tikai oriģinālo rezerves daļu lietojumu. Iepriekš minēto prasību neievērošana var samazināt ierīces drošību.
- Nenovietojiet uz ierīces priekšmetus, kas satur šķidrumus, viegli uzliesmojošus vai kodīgus materiālus.
- Izmantojiet piederumu turētāju, kurā uzglabāt kafijas piederumus (piemēram, kafijas pupiņas).
- Nekad nepieskarieties ierīcei ar mitrām rokām.
- Atvienojiet ierīci, satverot tikai tieši kontaktdakšu.
- Nekad nevelciet aiz barošanas kabeļa, jo varat to sabojāt.
- Lai pilnībā atvienotu ierīci, pagrieziet galveno energopadeves slēdzi ierīces sānos pozīcijā 0 (izslēgts).



## Sagatavošana

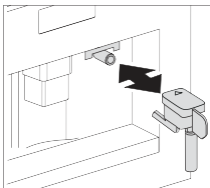
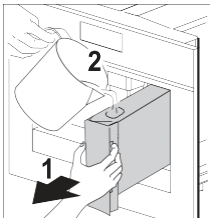
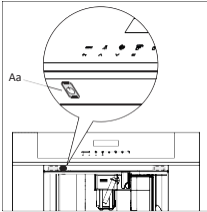

Kad pirmo reizi ieslēdzat ierīci ar galveno slēdzi (skatiet "A" 5. lappusē) un ik reizi, kad ierīci pievienojat elektrotīklam, tā veic "PAŠDIAGNOSTICĒŠANAS" darbību. Tad ierīce izslēdzas. Lai to ieslēgtu, piespiediet ieslēgšanas/gaidstāves pogu (Aa/skatiet 1. att.) kreisajā pusē zem vadības paneļa.

- Ierīces testēšanā rūpnīcā ir izmantota kafija, tādēļ ir pilnīgi normāli, ja dzirnaviņās ir kafijas pēdas.
- Pēc iespējas drīzāk pielāgojiet ūdens cietību, izpildot sadaļā "Ūdens cietības iestatīšana" sniegtos norādījumus.

1. Pievienojiet ierīce elektrotīkla padevei.
2. Ieslēdziet ierīci ar galveno slēdzi (skatiet "A" 5. lappusē).
3. Iedarbiniet ierīci ar ieslēgšanas/gaidstāves pogu (skatiet "Aa").
4. Iestatiet nepieciešamo valodu.

- Izvēlieties vajadzīgo valodu, izmantojot ritināšanas skārienaustiņus (5 un 7). Kad tiek parādīts ziņojums "PRESS OK TO CHOOSE ENGLISH" (Lai izvēlētos angļu valodu, piespiediet Labi), piespiediet un turiet piespiestu skārienaustiņu "OK" (Labi) (9). Ja iestatāt nepareizu valodu, izpildiet norādījumus sadaļā "Valodas iestatīšana". Ja jūsu valoda nav pieejama, atlasiet kādu no parādītajām. Norādījumi attiecas uz versiju angļu valodā. Tad izpildiet parādītos norādījumus.

5. Pēc 5 sekundēm ierīce parāda "ENGLISH INSTALLED" (Instalēta angļu valoda).

- Izvelciet ūdens tvertni, izskalojiet un piepildiet ar svaigu ūdeni, nepārsniedzot līniju MAX.
- Atlieciet tvertni atpakaļ vietā un iebīdīet līdz galam.

6. Novietojiet tasi zem karstā ūdens snīpja (ja karstā ūdens snīpis nav ievietots, ierīce rāda "INSERT WATER SPOUT" (Ievietot ūdens snīpi).

- Ierīce rāda: "HOT WATER PRESS OK" (Karstais ūdens – piespiediet Labi). Piespiediet skārienaustiņu "OK" (Labi) (9), un pēc dažām sekundēm no snīpja iztek neliels daudzums ūdens.

7. Tagad automāts rāda "TURNING OFF...PLEASE WAIT" (Izslēdzos... Lūdzu, gaidiet) un izslēdzas.

8. Izņemiet ierīci, velkot to aiz rokturiem.

Atveriet vāku un piepildiet konteineru ar kafijas pupiņām, pēc tam aizveriet vāku un iebīdīet ierīci iekšā. Tagad kafijas automāts ir gatavs parastam lietojumam.

**Piepildiet ūdens tvertni tikai ar aukstu ūdeni. Nekad neizmantojiet citus šķidrumus, piemēram, minerālūdeni vai pienu.**



Lai nepieļautu darbības traucējumus, nekad nepildiet maltu kafiju, saldētas vai karamelizētas kafijas pupiņas vai jebko citu, kas var sabojāt ierīci.



## Darbība

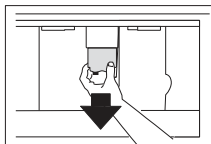
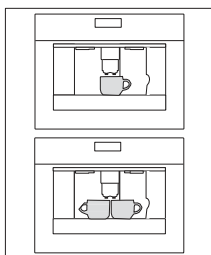

### Kafijas pagatavošana (izmantojot kafijas pupiņas)

- Ierīce ir iepriekšēji iestaģta, lai pagatavotu kafiju ar parastu garšu. Varat izvēlēties kafiju arī ar īpaši maigu, maigu, standarta, stipru vai sevišķi stipru garšu. Tāpat ir iepriekšēji maltas kafijas iespēja.
- Lai izvēlētos vajadzīgo garšu, vairākas reizes piespiediet skārientaustiņu "Kafijas stiprums" (6). Tiek parādīta vajadzīgā kafijas garša.

1. Novietojiet 1 tasi zem snīpjiem, lai pagatavotu 1 kafiju, vai 2 tases – 2 kafiju pagatavošanai.
2. Nolaidiet snīpjus pēc iespējas tuvāk tasei, lai iegūtu krēmīgāku kafiju.
3. Nospiediet skārientaustiņu "Kafijas veids" (8), lai atlasītu kafijas veidu:
  - ESPRESSO TASĪTE
  - MAZA TASĪTE
  - VIDĒJA TASĪTE
  - LIELA TASE
  - KRŪZE
4. Piespiediet skārientaustiņu "Izdot vienu tasi kafijas" (10), ja vēlaties pagatavot vienu kafiju, un skārientaustiņu "Izdot divas tases kafijas" (11), ja vēlaties pagatavot divas kafijas.

- Tagad ierīce samaļ pupiņas un sāk izvadīt kafiju tasē.
- Kad iestatītais kafijas daudzums ir izdots, automāts automātiski pārtrauc kafijas izdošanu un izstumj izlietotās kafijas biezumus biezumu konteinerā.
- Pēc dažām sekundēm ierīce atkal ir gatava lietošanai.

- Lai izslēgtu ierīci, nospiediet ieslēgšanas-izslēgšanas pogu (Aa / skatiet 5. lappusi). Pirms izslēgšanās ierīce veic automātisku skalošanas ciklu. Ievērojiet piesardzību, lai neapplaucētos.
- Ja kafija izplūst tikai pilienu veidā vai neizplūst nemaz, maluma līmeņa iestatīšanas grozāmpoga jāpagriež par vienu pozīciju pulksteņrādītāju kustības virzienā (skatiet "Maluma līmeņa iestatīšana"). Vienā reizē griežiet par vienu klikšķi, līdz kafija tiek izdota apmierinoši.
- Ja kafija izplūst pārāk ātri un krēmīgums neatbilst jūsu gaumei, griežiet pogu par vienu pozīciju pretēji pulksteņrādītāju kustības virzienam). Maluma līmeņa iestatīšanas pogu noteikti nedrīkst pagriezt par tālu, jo, izvadot 2 tases, kafija var izplūst pilienu veidā.

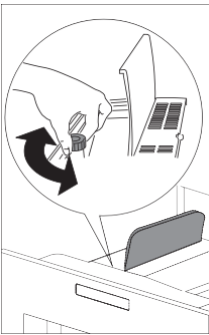

## Padomi karstākas kafijas pagatavošanai

- Pēc 3 minūtēm kopš pēdējās pagatavotās kafijas varat iepriekšēji uzsildīt gatavošanas bloku, izmantojot izvēlnes iestatījumu "RINSING" (skatiet Skalošana). Nolejiet ūdeni apakšā esošajā pilienu paplātē vai arī izmantojiet šo ūdeni, lai piepildītu (un pēc tam iztukšotu) tasi, kas tiks izmantota kafijai.
- Nelietojiet tases ar pārāk biežām sienām, jo tās absorbēs pārāk daudz siltuma.
- Kafijas padevi var apturēt, vēlreiz piespiežot skārientaustiņu "Izvadīt vienu tasi kafijas" (10) vai "Izvadīt divas tases kafijas" (11) vai atlasot "ESPRESSO TASĪTE" ar skārientaustiņu "Kafijas veids/ daudzums" (8).
- Kad kafijas padeve beigusies (norises josla sasniedz 100%), kafijas daudzumu var palielināt, piespiežot un turot skārientaustiņu "Izvadīt vienu tasi kafijas", līdz tiek sasniegts vēlamo daudzums kafijas.
- Kad displejā redzams paziņojums "FILL TANK!" (Uzpildiet tvertni!), tvertne jāuzpilda, pretējā gadījumā ierīce nevarēs pagatavot nevienu kafiju. Tas ir normāli, ka ūdens tvertnē ir atlicis nedaudz ūdens, kad tiek rādīts ziņojums.
- Ik pēc 14 atsevišķām kafijām (vai 7 dubultām kafijām) ierīce rāda ziņojumu "EMPTY WASTE COFFEE CONTAINER" (Iztukšojiet kafijas biežumu konteineru). Tas nozīmē, ka kafijas biežumu konteiners ir pilns un tas jāiztukšo un jāiztīra.
- Ierīce skaita, cik kafiju pagatavots. Iekams kafijas biežumu konteiners netiek iztīrīts, šis ziņojums paliek

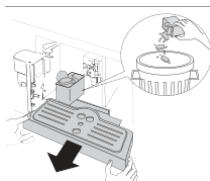
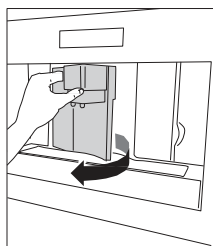

redzams, un kafijas automāts nevar pagatavot nevienu kafiju. Lai tīrītu, atveriet apkopes durtiņas priekšpusē, pavelkot kafijas snīpi, izņemiet pilienu paplāti, iztukšojiet to un notīriet.

### Svarīgi!

**Vienmēr izvelciet pilienu paplāti pilnībā, lai nepieļautu tās nokrišanu, izņemot biezinātāju konteineru. Iztukšojiet biezinātāju konteineru un rūpīgi iztīriet, pārliecinoties, ka ir izņemti visi apakšā nogulsņējušie atlikumi.**

**Katru reizi, izvelcot pilienu paplāti, jāiztukšo arī kafijas biezinātāja konteiners, pat ja tas nav pavisam pilns. Ja šis process netiek veikts, kafijas gatavošanas laikā kafijas biezinātāja konteiners var pārpildīties un automāts var tikt bloķēts.**

**Nekādā gadījumā neņemiet ārā ūdens tvertni, kamēr ierīce izvada kafiju. Pretējā gadījumā ierīce nevarēs pagatavot kafiju. Ja ierīce nedarbojas pareizi, nesazinieties uzreiz ar servisa centru, bet vispirms izskatiet traucējummeklēšanas pamācību. Ja tas nepalīdz, sazinieties ar klientu apkalpošanas dienestu.**

### Kafijas daudzuma maiņa

Ierīce ir rūpnīcā pirmsiestatīta, lai automātiski izvadītu šāda daudzuma kafiju:

- ESPRESSO TASĪTE;
- MAZA TASĪTE;
- VIDĒJA TASĪTE;
- LIELA TASE;
- KRŪZE.

### Lai mainītu daudzumu, rīkojieties šādi:

1. Piespiediet skārienaustiņu "MENU" (Izvēlnē) (2) un spiediet ritināšanas taustiņus (5 un 7), līdz tiek parādīta izvēlnes opcija "PROGRAM COFFEE" (Programmēt kafiju). Apstipriniet izvēlnes opciju ar skārienaustiņu "OK" (Labi) (9).
- Atlasiet tases lielumu, kuru vēlaties mainīt, izmantojot ritināšanas skārienaustiņus (5 un 7). Kad tiek parādīts vēlamais tases lielums, apstipriniet to ar skārienaustiņu "OK" (Labi) (9).

2. Displejā parādās josla, kuru var palielināt vai samazināt; tā atspoguļo tases piepildījuma daudzumu. Ar ritināšanas skārientaustiņiem (5 un 7) 10 pakāpēs var izvēlēties citu daudzumu. Pilna josla norāda, ka ir atlasīts maksimālais tases piepildījuma daudzums 220 ml.
3. Atlasiet vajadzīgo tases piepildījuma daudzumu un apstipriniet to ar skārientaustiņu "OK" (Labi) (9), lai ieprogramētu šo iestatījumu. Ja nenospiežat skārientaustiņu "OK" (Labi) (9), ierīce pēc 120 sekundēm automātiski atgriežas kafijas režīmā, izmaiņu nesaglabājot.  
Pēc programmēšanas displejs automātiski pāriet atpakaļ uz izvēlnes opciju piepildījuma daudzuma iestatīšanai. Lai nekavējoties atgrieztos kafijas režīmā, divreiz piespiediet skārientaustiņu "MENU" (Izvēlne) (2) vai nogaidiet aptuveni 120 sekundes, līdz ierīce automātiski atgriežas kafijas režīmā.

### Maluma līmeņa iestatīšana

Ja kafija tiek izvadīta pārāk ātri vai pārāk lēni (pilienu veidā), varat mainīt maluma līmeni.

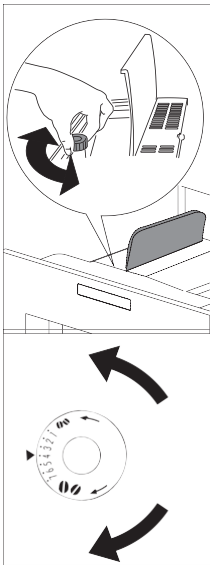

**Maluma līmeni mainiet tikai malšanas procesā. Pretējā gadījumā varat sabojāt kafijas automātu.**

1. Grieziet pretēji pulksteņrādītāju kustības virzienam, lai iegūtu smalkāk maltu kafiju, lēnāku padevi un krēmīgāku izskatu.
2. Grieziet pulksteņrādītāju kustības virzienā, lai iegūtu rupjāk maltu kafiju un ātrāku padevi (ne pa pilienam).

Pielāgojums būs redzams pēc vismaz 2 kafijas tasišu pagatavošanas.

### Espresso kafijas pagatavošana, izmantojot maltu kafiju

1. Piespiediet skārientaustiņu "Kafijas stiprums" (6) un atlasiet "PRE-GROUND" (Iepriekšēji malta).
2. Izņemiet ierīci, velkot to uz āru aiz rokturiem.
3. Paceliet centrālo vāku, ievietojiet piltuvē vienu mērkaroti iepriekšēji maltas kafijas, iebīdiet ierīci atpakaļ un rīkojieties, kā aprakstīts sadaļā "Kafijas pagatavošana, izmantojot kafijas pupiņas".  
Vienlaikus varat pagatavot tikai vienu kafiju, piespiežot skārientaustiņu "Izvadīt vienu tasi kafijas" (10).

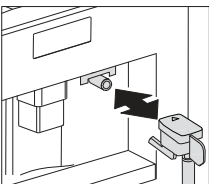
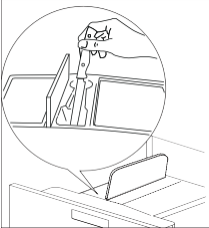
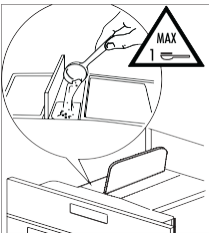
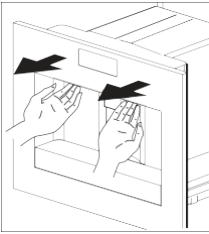

4. Pēc kafijas automāta lietošanas ar maltu kafiju, lai atgrieztos pie kafijas gatavošanas no kafijas pupiņām, deaktivizējiet maltās kafijas funkciju, piespiežot skārientaustiņu “Kafijas stiprums” (6).

### Piezīmes

- Nekādā gadījumā neiepildiet maltu kafiju, kad kafijas automāts ir izslēgts, pretējā gadījumā kafija var izplatīties pa ierīces iekšpusi.
- Nekādā gadījumā neiepildiet vairāk par 1 mērkaroti, pretējā gadījumā ierīce nepagatavos kafiju.
- Izmantojiet tikai komplektā esošo mērkaroti.
- Piltuvē ievietojiet tikai espresso kafijas automātiem paredzētu iepriekšēji maltu kafiju.
- Ja tiek izmantots vairāk nekā viena maltas kafijas mērkarote un piltuve aizsērē, nospiediet kafiju uz leju ar nazi, tad noņemiet un iztīriet gatavošanas bloku un automātu, kā aprakstīts sadaļā “Kafijas gatavošanas bloka tīrīšana”.

### Karstā ūdens sagatavošana

Karstu ūdeni var izmantot tasišu uzsildīšanai un karsto dzērienu gatavošanai, piemēram, tējas vai paciņu zupas.

### **Brīdinājums! Izplūstošais karstais ūdens var applaucēt! Aktivizējiet karstā ūdens sprauslu tikai tad, kad zem tās ir trauks.**

1. Novietojiet karstā ūdens sprauslu vietā.
2. Novietojiet trauku zem karstā ūdens sprauslas.
3. Piespiediet skārientaustiņu “Karstais ūdens” (13).  
Displejā parādās “HOT WATER PRESS OK” (Karstais ūdens – piespiediet Labi).
4. Piespiediet skārientaustiņu “OK” (Labi) (9).  
Tiek izvadīts karstais ūdens; displejā parādās “HOT WATER” (Karstais ūdens). Kad ieprogrammētais daudzums karstā ūdens ir izvadīts, padeve tiek automātiski pārtraukta.  
Uz dažām sekundēm displejā redzams “PLEASE WAIT” (Lūdzu, gaidiet). Pēc tam ierīce atkal ir gatava kafijas gatavošanai, un displejā tiek parādīts pēdējais atlasītais kafijas iestatījums.

### Karstā ūdens daudzuma maiņa

Pēc noklusējuma automāts ir iestatīts tā, lai automātiski izvadītu 150 ml karstā ūdens. Lai mainītu daudzumu, rīkojieties šādi:

1. Novietojiet trauku zem ūdens snīpja.
2. Lai atvērtu izvēlni, piespiediet skārientaustiņu “MENU” (Izvēlne) (2).



3. Spiediet ritināšanas skārienaustiņus (5 un 7), līdz tiek rādīts "PROGRAM HOT WATER" (Programmēt karsto ūdeni).
4. Piespiediet skārienaustiņu "OK" (Labi) (9), lai apstiprinātu.
5. Atlasiet vajadzīgo ūdens daudzumu, spiežot ritināšanas skārienaustiņus (5 un 7). Norises joslā redzams atlasītais ūdens daudzums.
6. Piespiediet skārienaustiņu "OK" (Labi) (9), lai apstiprinātu (vai skārienaustiņu "Atpakaļ" (3), lai darbību atceltu).
7. Lai aizvērtu izvēlni, piespiediet skārienaustiņu "Atpakaļ" (3).
8. Ierīce tagad ir pārprogrammēta ar jaunajiem iestatījumiem un ir gatava darbam.

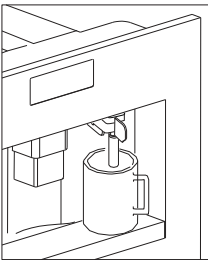

## Kapučīno gatavošana

Pēc noklusējuma automāts ir iestatīts tā, lai automātiski izvadītu standarta kapučīno.

1. Atlasiet kafijas garšu, kādu vēlaties izmantot kapučīno gatavošanā, piespiežot skārienaustiņu "Kafijas stiprums" (6).
2. Noņemiet piena konteineru vāku.
3. Iepildiet konteinerā apmēram 100 gramus piena uz katru gatavojamo kapučīno. Nekādā gadījumā nepārsniedziet līmeni MAX (atbilst aptuveni 750 ml), kas norādīts uz konteineru. Ideālajā gadījumā vajadzētu lietot vājpienu vai daļēji attaukotu pienu ledusskapja temperatūrā (apmēram 5°C).
4. Pārļiecinieties, vai ieplūdes caurulīte ir pareizi ievietota gumijas paplāksnē. Tad uzlieciet piena konteineru vāku.
5. Novietojiet putotā piena regulatoru (N2) starp vārdiem CAPPUCCINO un CAFFELATTE, kas uzdrukāti uz piena konteineru vāka.
6. Putu daudzumu var regulēt, virzot regulatoru virzienā uz vārdu CAFFELATTE, iegūstot blīvākas putas. Virzot to vārda CAPPUCCINO virzienā, tiek iegūtas mazāk blīvas putas.
7. Noņemiet karstā ūdens snīpi un pievienojiet sprauslai piena konteineru.
8. Pozicionējiet piena snīpi un tad novietojiet pietiekami lielu tasi zem kafijas un piena snīpjiem.
9. Piespiediet skārienaustiņu "Izvadīt kapučīno" (12). Displejā tiek rādīts "CAPPUCCINO" (Kapučīno), un pēc dažām sekundēm no piena snīpja izplūst putots piens zem tā esošajā tasē (padeve tiek pārtraukta automātiski).
10. Ierīce izvada kafiju.
11. Tagad kapučīno ir gatavs. Saldiniet pēc garšas un, ja vēlaties, pārkaisiet putas ar nedaudz kakao pulvera.

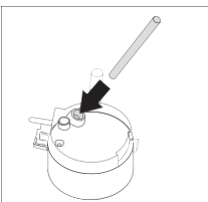

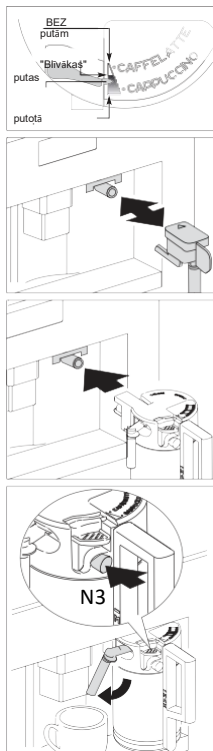

## Piezīmes

- Gatavojot kapučīno, putotā piena vai kafijas plūsmu var pārtraukt, piespiežot skārientaustiņu "Izvadīt kapučīno" (12).
- Ja piens konteinerā beidzas, izvadot putoto pienu, izņemiet konteineru un papildiniet pienu. Tad piespīriniet to no jauna un piespīdēt skārientaustiņu "Izvadīt kapučīno" (12), lai atkal pieprasītu kapučīno.
- Lai nodrošinātu pilnīgu piena putotāja tīrību un higiēnu, pēc kapučīno pagatavošanas vienmēr iztīriet piena konteineru vāka kontūrus. Displejā mirgo "PRESS CLEAN!" (Piespīdēt Tīrīt!).
  - Novietojiet trauku zem snīpja.
  - Piespīdēt pogu CLEAN (Tīrīt) uz vāka (N3) un turiet piespiestu vismaz 5 sekundes, lai palaistu tīrīšanas funkciju. Ierīce virs norises joslas rāda ziņojumu "CLEANING" (Notiek tīrīšana). Pogu CLEAN (Tīrīt) nedrīkst atlaist, iekams josla nav pilna, norādot, ka tīrīšana ir pabeigta. Kad pogu CLEAN (Tīrīt) ir atbrīvota, funkcija tiek apturēta. Pēc tīrīšanas izņemiet piena konteineru un ievietojiet ledusskapī. Pienu nedrīkst atstāt ārpus ledusskapja ilgāk par 15 minūtēm.
- Lai mainītu kafijas vai piena putu daudzumu, kādu ierīce automātiski izvada tasē, rīkojieties, kā aprakstīts sadaļā "Piena un kafijas daudzuma maiņa kapučīno gadījumā".

## **Piena un kafijas daudzuma maiņa kapučīno gadījumā**

Pēc noklusējuma leņķe ir iestatīta tā, lai automātiski izvadītu standarta kapučīno. Lai mainītu daudzumu, rīkojieties šādi:

### **Piens daudzuma maiņa**

1. Piepildiet konteineru ar pienu līdz maksimālajam līmenim, kāds norādīts uz konteineru.
2. Lai atvērtu izvēlni, piespiediet skārientaustiņu "MENU" (Izvēlne) (2).
3. Spiediet 'ritināšanas skārientaustiņus (5 un 7), līdz tiek rādīts "PROGRAM CAPPUCCINO" (Programmēt kapučīno).
4. Piespiediet skārientaustiņu "OK" (Labi) (9), lai apstiprinātu. Displejā redzams "PROGRAM MILK" (Programmēt pienu).
5. Vēlreiz piespiediet skārientaustiņu "OK" (Labi) (9).
6. Atlasiet vajadzīgo piena daudzumu, spiežot ritināšanas skārientaustiņus (5 un 7). Norises joslā redzams atlasītais piens daudzums.
7. Piespiediet skārientaustiņu "OK" (Labi) (9), lai apstiprinātu, vai skārientaustiņu "Atpakaļ" (3), lai darbību atceltu.
8. Lai aizvērtu izvēlni, divas reizes piespiediet skārientaustiņu "Atpakaļ" (3).

### **Kafijas daudzuma maiņa**

1. Lai atvērtu izvēlni, piespiediet skārientaustiņu "MENU" (Izvēlne) (2).
2. Spiediet 'ritināšanas skārientaustiņus (5 un 7), līdz tiek rādīts "PROGRAM CAPPUCCINO" (Programmēt kapučīno).
3. Piespiediet skārientaustiņu "OK" (Labi) (9), lai apstiprinātu.
4. Spiediet 'ritināšanas skārientaustiņus (5 un 7), līdz tiek rādīts "COFFEE FOR CAPPUCC." (Kafija kapuč.).
5. Vēlreiz piespiediet skārientaustiņu "OK" (Labi) (9).
6. Atlasiet vajadzīgo kafijas daudzumu, spiežot ritināšanas skārientaustiņus (5 un 7). Norises joslā redzams atlasītais kafijas daudzums.
7. Piespiediet skārientaustiņu "OK" (Labi) (9), lai apstiprinātu, vai skārientaustiņu "Atpakaļ" (3), lai darbību atceltu.
8. Lai aizvērtu izvēlni, divas reizes piespiediet skārientaustiņu "Atpakaļ" (3).

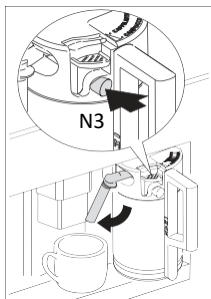

## Sprauslu tīrīšana

Katru reizi pēc piena sildīšanas vai kapučīno pagatavošanas iztīriet piena konteineru sprauslas. Pretējā gadījumā piena paliekas var iekalst.

1. Novietojiet trauku zem piena izplūdes kanāla caurulītes un piespiediet un vismaz 5 sekundes turiet pogu CLEAN (Tīrīt) (N3) uz piena konteineru. Displejā redzams "CLEANING" (Notiek tīrīšana)!

**Brīdinājums! Aplaucēšanās risks, kādu rada tvaiks un karsts ūdens, kas izplūst no piena izplūdes kanāla caurulītes.**

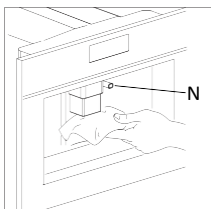

2. Izņemiet piena konteineru un notīriet ierīces sprauslas ar mitru drānu.

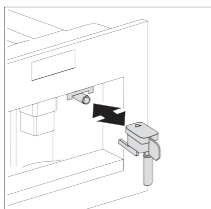

3. Ievietojiet atpakaļ karstā ūdens sprauslu.



Kad tīrīšana pabeigta, izņemiet piena konteineru un ievietojiet to ledusskapī, jo pienam nevajadzētu palikt ārpus ledusskapja ilgāk par 15 minūtēm. Informāciju par piena konteineru tīrīšanu skatiet sadaļā "Sprauslu un piena konteineru tīrīšana".

## Izvēlnes opciju lietošana

Izvēlnes opcijas tiek izmantotas, lai mainītu un saglabātu ierīces rūpnīcas iestatījumus, palaistu programmas un meklētu informāciju.

Tās ir šādas:

- Valoda (skatiet “Valodas iestatīšana” 19. lappusē)
- Automātiskās izslēgšanās laiks (skatiet “Izslēgšanās laika iestatīšana” 21. lappusē)
- Pulksteņa iestatīšana
- Palaišanas laiks (automātiski)
- Automātiskā palaišana
- Temperatūra (skatiet “Kafijas temperatūras iestatīšana” 21. lappusē)
- Ūdens cietība (skatiet “Ūdens cietība” 20. lappusē)
- Kafijas programma (skatiet “Kafijas daudzuma maiņa” 17. lappusē)
- Kapučīno programma (skatiet “Kapučiņo programmas iestatīšana” 15. lappusē)
- Karstais ūdens (skatiet “Karstā ūdens sagatavošana” 14. lappusē)
- Atkaļķošana (skatiet “Atkaļķošanas programmas veikšana” 21. lappusē)
- Noklusējuma iestatījumu atiestatīšana (skatiet “Ierīces atiestatīšana uz rūpnīcas iestatījumiem” 24. lappusē)
- Statistika (skatiet “Statistika” 23. lappusē)
- Zummers
- Kontrasts



Ja pēc iestatījuma maiņas jūs nepiespiežat skārientaustiņu “OK” (Labi), ierīce pēc 120 sekundēm automātiski atgriežas kafijas režīmā, ievadītos datus nesaglabājot.

Lai atgrieztos kafijas režīmā, nospiediet skārientaustiņu “Atpakaļ” (3).

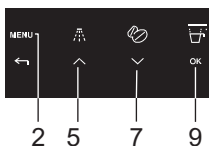

### Valodas iestatīšana

Varat izvēlēties starp vairākām valodām.

Citu valodu var izvēlēties šādi:

1. Piespiediet skārientaustiņu “MENU” (Izvēlne) un spiediet ritināšanas skārientaustiņus (5 un 7), līdz parādās izvēlnes opcija “CHOOSE LANGUAGE” (Izvēlēties valodu). Apstipriniet izvēlnes opciju ar skārientaustiņu “OK” (Labi) (9).
2. Displejā tiks rādīts valodu kopums. Spiediet ritināšanas skārientaustiņus (5 un 7), līdz tiek rādīta vēlamā valoda. Kad tiek rādīta vēlamā valoda, apstipriniet to ar skārientaustiņu “OK” (Labi) (9).

## Ūdens cietība

Ziņojums "PLEASE DESCALE!" (Lūdzu, atkalķoijiet!) tiek rādīts tad, kad ierīce darbināta rūpnīcā iestatīto laika periodu, kas aprēķināts, pamatojoties uz maksimālo kaļķakmens daudzumu, kāds var būt izmantotajā ūdenī. Ja nepieciešams, šo darbības laiku var pagarināt, padarot atkalķošanu retāku – ieprogrammējot ierīci, pamatojoties uz faktisko kaļķa saturu izmantotajā ūdenī. Rīkojieties šādi:

1. Noņemiet "kopējās cietības testa" strēmeliņi (rokasgrāmatas priekšā). Uz dažām sekundēm pilnībā iemērciet to ūdenī.

Izņemiet un nogaidiet

30 sekundes, līdz mainās tās krāsa un izveidojas vairāki sarkani punkti. Piemēram, ja uz testa strēmeliņes ir 3 sarkani punkti, ūdens cietības līmenis jāiestata uz 3.

Ja jums vairs nav ūdens cietības testa strēmeliņes, datus varat atrast turpmākajā tabulā.



2. Piespiediet skārienaustiņu "MENU" (Izvēlne) (2) un spiediet ritināšanas taustiņus (5 un 7), līdz tiek parādīta izvēlnes opcija "WATER HARDNESS" (Ūdens cietība). Apstipriniet izvēlnes opciju ar skārienaustiņu "OK" (Labi) (9).

3. Displejā redzams pašreizējais iestatījums. Spiediet ritināšanas skārienaustiņus (5 un 7), līdz tiek rādīts konstatētais cietības līmenis.

Apstipriniet atlasīto ar skārienaustiņu "OK" (Labi) (9). Ierīce tagad ir ieprogrammēta, lai vajadzības gadījumā sniegtu brīdinājumu par atkalķošanu, pamatojoties uz faktisko ūdens cietību.



Informāciju par ūdens cietību savā reģionā varat iegūt vietējā ūdenssaimniecības pārvaldē. Turpmākajā tabulā parādīts jūsu kafijas automātam nepieciešamais ūdens cietības iestatījums.



Cietība vācu	Cietība franču mērvienībās	Ūdens cietība automātā
0–6 dH	0–11 fH	1
7–13 dH	12–17 fH	2
14–20 dH	18–36 fH	3
> 21 dH	> 37 fH	4

## Kafijas temperatūras iestatīšana

Varat izvēlēties starp trim temperatūras līmeņiem.

Kafijas temperatūras līmeņi ir definēti šādi:

- ZEMA TEMPERATŪRA
- MĒRENA TEMPERATŪRA
- AUGSTA TEMPERATŪRA

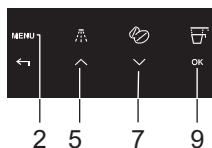

Rūpnīcas iestatījums ir AUGSTA TEMPERATŪRA. Varat to mainīt šādi:

1. Piespiediet skārienaustiņu "MENU" (Izvēlne) (2) un spiediet ritināšanas taustiņus (5 un 7), līdz tiek parādīta izvēlnes opcija "TEMPERATURE" (Temperatūra). Apstipriniet izvēlnes opciju ar skārienaustiņu "OK" (Labi) (9).
2. Displejā redzams pašreizējais iestatījums. Atlasiet citu temperatūru ar ritināšanas skārienaustiņiem (5 un 7). Kad tiek rādīta vēlamā temperatūra, apstipriniet to ar skārienaustiņu "OK" (Labi) (9).

## Izslēgšanās laika iestatīšana

Ierīce pēc noklusējuma ir iestatīta tā, lai automātiski izslēgtos 30 minūtes pēc pēdējās kafijas pagatavošanas. Lai mainītu šo intervālu (maks. 120 min), rīkojieties šādi:

- AUTOMĀTISKĀS IZSLĒGŠANĀS LAIKS pēc 1/2 stundas
- AUTOMĀTISKĀS IZSLĒGŠANĀS LAIKS pēc 1 stundas
- AUTOMĀTISKĀS IZSLĒGŠANĀS LAIKS pēc 1 stundas

Varat to mainīt šādi:

1. Piespiediet skārienaustiņu "MENU" (Izvēlne) (2) un spiediet ritināšanas taustiņus (5 un 7), līdz tiek parādīta izvēlnes opcija "AUTO SHUTOFF TIME" (Automātiskās izslēgšanās laiks). Apstipriniet izvēlnes opciju ar skārienaustiņu "OK" (Labi) (9).
2. Atlasiet citu izslēgšanās laiku ar ritināšanas skārienaustiņiem (5 un 7). Kad tiek parādīts vēlamais izslēgšanās laiks, apstipriniet to ar skārienaustiņu "OK" (Labi) (9).

## Atkaļķošanas programmas izpilde

Kad displejā parādās "PLEASE DESCAL!" (Lūdzu, atkaļķojiet!), ierīce jāatkaļķo.

1. Ievietojiet karstā ūdens sprauslu.
2. Piespiediet skārienaustiņu "MENU" (Izvēlne) (2) un spiediet ritināšanas taustiņus (5 un 7), līdz tiek parādīta izvēlnes opcija "DESCALE" (Atkaļķošana). Apstipriniet izvēlnes opciju ar skārienaustiņu "OK" (Labi) (9).
3. Displejā redzams "PLEASE CONFIRM" (Lūdzu, apstipriniet). Apstipriniet ar skārienaustiņu "OK" (Labi) (9). Tiek palaista atkaļķošanas programma. Displeja augšējā rindā pārmaiņus redzams "ADD DESCALER" (Pievienojiet atkaļķošanas līdzekli) un "PLEASE CONFIRM" (Lūdzu, apstipriniet).

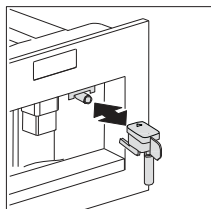

- Iztukšojiet ūdens tvertni, ielejiet tvertnē atkaļķošanas līdzekļa pudeles saturu, ievērojot norādījumus, kādi sniegti uz atkaļķošanas līdzekļa iepakojuma, tad pievienojiet ūdeni. Turpmākajām atkaļķošanas darbībām atkaļķošanas šķīdumu var iegādāties pilnvarotos tehniskās apkopes centros.

**Nodrošiniet, lai atkaļķošanas līdzekļa šļakatas nesaskartos ar virsmām, kas ir jutīgas pret skābēm, piemēram, ar marmoru, kaļķakmeni un keramiku.**

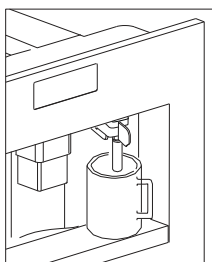

- Zem karstā ūdens sprauslas novietojiet trauku ar vismaz 2 litru tilpumu.
- Piespiediet skārienaustiņu "OK" (Labi) (9). Displejā redzams "DESCALING" (Notiek atkaļķošana). Atkaļķošanas šķīdums iztek no karstā ūdens sprauslas.  
Atkaļķošanas programma automātiski veic vairākas skalošanas un pauzes, lai izņemtu kaļķakmens nogulsnes no kafijas automāta iekšpuses. Pēc aptuveni 30 minūtēm ūdens tvertne ir tukša, un displeja augšējā rindā pārmaiņus redzams "DESCALE COMPLETE" (Atkaļķošana pabeigta) un "PLEASE CONFIRM" (Lūdzu, apstipriniet).
- Piespiediet skārienaustiņu "OK" (Labi) (9). Displejā redzams "RINSING, FILL TANK" (Skalošana, uzpildiet tvertni). Ierīce tagad ir gatava skalošanas procesam ar tīru ūdeni.
- Iztukšojiet zem karstā ūdens sprauslas stāvējušo trauku un novietojiet to atpakaļ zem karstā ūdens sprauslas.
- Izņemiet ūdens tvertni un piepildiet to ar tīru ūdeni.
- Ievietojiet ūdens tvertni atpakaļ vietā. Displejā redzams: "PLEASE CONFIRM" (Lūdzu, apstipriniet).
- Piespiediet skārienaustiņu "OK" (Labi) (9). Notiek skalošanas process ar tīru ūdeni, un skalošanas ūdens iztek no karstā ūdens sprauslas. Pēc dažām minūtēm ūdens tvertne ir tukša, un displejā parādās "PLEASE CONFIRM" (Lūdzu, apstipriniet).
- Piespiediet skārienaustiņu "OK" (Labi) (9). Displejā redzams "RINSING COMPLETE CONFIRM" (Skalošana pabeigta, apstipriniet).
- Piespiediet skārienaustiņu "OK" (Labi) (9). Displejā tiek rādīts "DESCALE COMPLETE" (Atkaļķošana pabeigta) un pēc tam "FILL TANK!" (Uzpildiet tvertni!).
- Izņemiet ūdens tvertni, piepildiet to ar tīru ūdeni un ievietojiet atpakaļ vietā.  
Ierīce tagad atkal ir gatava lietošanai un ir atgriezies pie pēdējā atlasītā kafijas režīma.  
Ja atkaļķošanas cikls tiek pārtraukts pirms pabeigšanas, ierīce



turpina rādīt atkaļķošanas ziņojumu, un programma jāpalaiž atkal no sākuma.



## Ja ierīce netiek atkaļķota, garantija zaudē spēku. Skalošana

Ja kopš pēdējās kafijas pagatavošanas ir pagājušas 2/3 minūtes, vispirms jāizskalo sistēma, lai uzsildītu gatavošanas bloku. Attiecīgajā izvēlnē atlasiet skalošanas funkciju. Ļaujiet ūdenim iztecēt apakšā esošajā pilienu paplātē. Varat arī izmantot šo ūdeni, lai uzsildītu tasi, ko lietosit kafijai. Tādā gadījumā vienkārši ļaujiet karstam ūdenim tecēt tasē (un pēc tam to iztukšojiet).

1. Piespiediet skārienaustiņu "RINSE" (Skalot) (4).
2. Ierīce veic automātisku skalošanas ciklu (no snīpiem izplūst nedaudz karsta ūdens, un tas tiek savākts apakšā esošajā pilienu paplātē).

## Statistika

Varat meklēt šādus informatīvos rādītājus:

- kopējais kafijas dzērienu skaits, kāds pagatavots ar ierīci līdz šim brīdim;
- veikto atkaļķošanas procedūru skaits;
- pagatavoto kapučīno skaits.
- Ūdens litru skaits.

2 kafijas tases, kas tiek izvadītas vienlaikus, tiek skaitītas kā 2 tases.

Lai meklētu rādītājus, rīkojieties šādi:

1. Piespiediet skārienaustiņu "MENU" (Izvēlne) (2) un spiediet ritināšanas taustiņus (5 un 7), līdz tiek parādīta izvēlnes opcija "STATISTICS" (Statistika). Apstipriniet izvēlnes opciju ar skārienaustiņu "OK" (Labi) (9).
2. Displejā parādās līdz šim izvadīto tasišu skaits, piem., "TOT. COFFEES 135" (Kafijas kopā 135).
3. Atkārtoti spiediet ritināšanas skārienaustiņu (7), lai parādītu veikto atkaļķošanas procedūru skaitu, piem., "TOT. DESCALES 5" (Atkaļķošanas 5), "TOTAL WATER" (Ūdens kopā) un tad kapučīno skaitu, piem., "TOT. CAPPUCINO 135" (Kapučiņo kopā 135).

## Ierīces atiestatīšana uz rūpnīcas iestatījumiem

Šī funkcija atiestata iepriekš mainītās vērtības uz rūpnīcas iestatījumiem.



Tiek ietekmēti šādi iestatījumi vai saglabātie dati:

- kafijas, ūdens un kapučīno daudzums
- ūdens cietība;
- kafijas temperatūra;
- izslēgšanās laiks.
- ieslēgšanās laiks
- Kontrasts

Rūpnīcas noklusējuma vērtības var atiestatīt šādi:

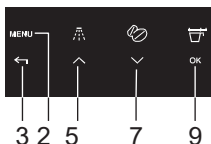

1. Piespiediet skārientaustiņu "MENU" (Izvēlne) (2) un spiediet ritināšanas taustiņus (5 un 7), līdz tiek parādīta izvēlnes opcija "RESET TO DEFAULT" (Atiestatīt uz noklusējumu). Apstipriniet izvēlnes opciju ar skārientaustiņu "OK" (Labi) (9).
2. Displejā redzams "PLEASE CONFIRM" (Lūdzu, apstipriniet).
3. Apstipriniet izvēlnes opciju ar skārientaustiņu "OK" (Labi) (9).

### **Pulksteņa iestatīšana**

1. Lai atvērtu izvēlni, piespiediet skārientaustiņu "MENU" (Izvēlne) (2) un tad spiediet ritināšanas taustiņus (5 un 7), līdz tiek parādīts "SET CLOCK" (Iestatīt pulksteni).
2. Piespiediet skārientaustiņu "OK" (Labi) (9).
3. Izmantojiet ikonas (B7) un (B8), lai iestatītu stundu, tad piespiediet ikonu OK (B9), lai apstiprinātu.
4. Izmantojiet ritināšanas skārientaustiņus (5 un 7), lai iestatītu minūtes, tad piespiediet skārientaustiņu "OK" (Labi) (9), lai apstiprinātu.
5. Lai aizvērtu izvēlni, piespiediet skārientaustiņu "RETURN" (Atpakaļ) (3).

### **Automātiskās palaišanas laika iestatīšana**

Šī funkcija ieprogrammē laiku, kad kafijas automāts ieslēgsies automātiski.

1. Pārlicinieties, vai ierīces pulkstenis ir iestatīts.
2. Lai atvērtu izvēlni, piespiediet skārientaustiņu "MENU" (Izvēlne) (2) un tad spiediet ritināšanas taustiņus (5 un 7), līdz tiek parādīts "START TIME" (Palaišanas laiks).
3. Piespiediet skārientaustiņu "OK" (Labi) (9).
4. Izmantojiet ritināšanas skārientaustiņus (5 un 7), lai iestatītu automātiskās palaišanas laiku, tad piespiediet skārientaustiņu "OK" (Labi) (9), lai apstiprinātu.
5. Izmantojiet ritināšanas skārientaustiņus (5 un 7), lai iestatītu minūtes, tad piespiediet skārientaustiņu "OK" (Labi) (9), lai apstiprinātu.

### **Automātiskā palaišana**

1. Lai aktivizētu automātiskās palaišanas funkciju, spiediet ritināšanas skārientaustiņus (5 un 7), līdz tiek rādīts "AUTO START" (Automātiskā palaišana).
2. Piespiediet skārientaustiņu "OK" (Labi) (9), lai apstiprinātu. Displejā parādās pulksteņa simbols.

# IESTATĪJUMI

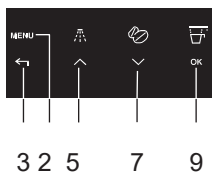

3. Lai aizvērtu izvēlni, piespiediet skārientaustiņu "RETURN" (Atpakaļ) (3).
4. Lai deaktivizētu automātiskās palaišanas funkciju, piespiediet skārientaustiņu "MENU" (Labi) (2), tad spiediet ritināšanas skārientaustiņus (5 un 7), līdz ierīce parāda ziņojumu "AUTO START" (Automātiskā palaišana). Piespiediet skārientaustiņu "OK" (Labi) (9). Displejā parādīsies "CONFIRM" (Apstiprināt). Lai deaktivizētu, piespiediet skārientaustiņu "RETURN" (Atpakaļ) (3), un pulksteņa simbols pazudīs.

## Zummers

Tādējādi tiek aktivizēts vai deaktivizēts skaņas signāls, ko kafijas automāts raida katru reizi, kad tiek piespiesta ikona vai tiek ievietots/izņemts piederums.

**N.B.!** Pēc noklusējuma zummers ir aktīvs.

1. Lai atvērtu izvēlni, piespiediet skārientaustiņu "MENU" (Izvēlne) (2) un tad spiediet ritināšanas taustiņus (5 un 7), līdz tiek parādīts "BUZZER" (Zummers).
2. Piespiediet skārientaustiņu "OK" (Labi) (9). Redzams "BUZZER PLEASE CONFIRM" (Zummers, lūdzu, apstipriniet).
3. Lai zummeru atspējotu, piespiediet skārientaustiņu "RETURN" (Atpakaļ) (3) vai —  
lai iespējotu – piespiediet skārientaustiņu "OK" (Labi) (9).
4. Lai aizvērtu izvēlni, piespiediet skārientaustiņu "RETURN" (Atpakaļ) (3).

## Kontrasta regulēšana

Lai palielinātu vai samazinātu displeja kontrastu, rīkojieties šādi:

1. Lai atvērtu izvēlni, piespiediet skārientaustiņu "MENU" (Izvēlne) (2) un tad spiediet ritināšanas taustiņus (5 un 7), līdz tiek parādīts "CONTRAST" (Kontrasts).
2. Piespiediet skārientaustiņu "OK" (Labi) (9).
3. Spiediet ritināšanas skārientaustiņus (5 un 7), līdz tiek panākts vajadzīgais displeja kontrasts. Norīses joslā redzams atlasītais kontrasta līmenis.
4. Piespiediet skārientaustiņu "OK" (Labi) (9), lai apstiprinātu.
5. Lai aizvērtu funkciju, piespiediet skārientaustiņu "RETURN" (Atpakaļ) (3) vienu reizi; lai aizvērtu izvēlni – divas reizes.

## Tīrīšana



Pirms jebkādu tīrīšanas darbību veikšanas kafijas automāts jāizslēdz, piespiežot galveno slēdzi (A), un jāatvieno no elektrotīkla. Nekādā gadījumā neiegremdējiet kafijas automātu ūdenī.

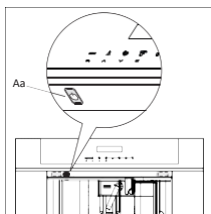

### Kafijas automāta tīrīšana

Kafijas automāta tīrīšanā nelietojiet šķīdinātājus vai abrazīvus mazgāšanas līdzekļus. Pietiek ar mīkstu mitru drānu. Nekādā gadījumā nemazgājiet nevienu kafijas automāta komponentu trauku mazgāšanas mašīnā.

Regulāri jātīra šādas kafijas automāta daļas:

- Kafijas biezumumu konteiners (Q).
- Pilienu paplāte (F).
- Ūdens tvertne (D).
- Kafijas snīpi (H)
- Iepriekšēji maltas kafijas piltuve (U).
- Kafijas automāta iekšpuse, kas piekļūstama pēc apkopes durtiņu atvēršanas (G).
- Gatavošanas bloks (L).

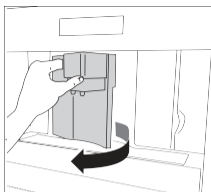

### Kafijas biezumumu konteiners (Q) tīrīšana

Kad tiek rādīts "EMPTY WASTE COFFEE CONTAINER" (Iztukšojiet kafijas biezumumu konteineru), kafijas biezumumu konteiners jāiztukšo un jāiztīra. Tīrīšana:

- Atveriet apkopes durtiņas ierīces priekšpusē, izvelciet pilienu paplāti un notīriet.
- Rūpīgi iztīriet kafijas biezumumu konteineru.

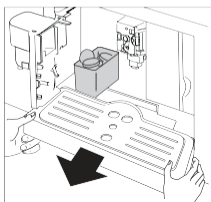

**Svarīgi!** Izvelkot pilienu paplāti, vienmēr jāiztukšo arī kafijas biezumumu konteiners.

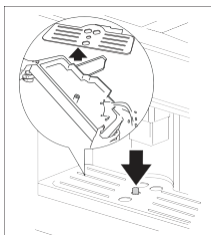

### Pilienu paplātes (F) tīrīšana

**Svarīgi!** Ja pilienu paplāte netiek iztukšota, ūdens var pārplūst. Tas var sabojāt kafijas automātu. Pilienu paplāte ir aprīkota ar līmeņa indikatoru (sarkans), kas rāda tajā esošā ūdens līmeni. Pilienu paplāte jāiztukšo un jāiztīra, iekams indikators vēl nav izvīzījies no tasīšu paliktņa.

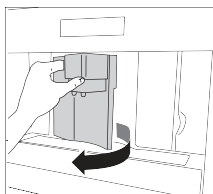

## Pilienu paplātes (F) izņemšana:

1. Atveriet apkopes durtiņas.
2. Izņemiet pilienu paplāti un kafijas biežumu konteineru.
3. Iztīriet pilienu paplāti un kafijas biežumu konteineru.
4. Atlieciet atpakaļ pilienu paplāti un kafijas biežumu konteineru.
5. Aizveriet apkopes durtiņas.

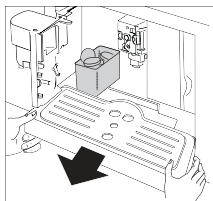

## Ūdens tvertnes (D) tīrīšana

1. Regulāri (aptuveni reizi mēnesī) tīriet ūdens tvertni ar mitru drānu un nedaudz saudzējoša mazgāšanas līdzekļa.
2. Noņemiet visas mazgāšanas līdzekļa paliekas.

## Snīpju tīrīšana

1. Periodiski tīriet sprauslas ar sūkli.
2. Regulāri pārbaudiet, vai kafijas snīpja atveres nav aizsērējušas. Ja nepieciešams, izņemiet kafijas nosēdumus ar zobu bakstāmo.

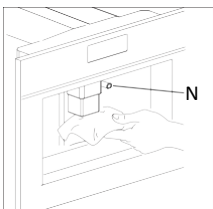

## Piena atliekas, kas palikuši sprauslā (N) un tvertnē, var apdraudēt pareizu ierīces darbību.

Tāpēc katru reizi, kad lietojat kafijas automātu, atliekas jānoņem, tīrot sprauslu ar sūkli.

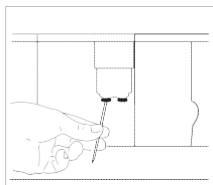

## Iepriekšēji maltas kafijas piltuves tīrīšana

- Regulāri (apmēram reizi mēnesī) pārbaudiet, vai iepriekšēji maltās kafijas piltuve nav aizsērējusi.

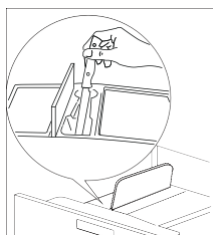

## Kafijas automāta iekšpuses tīrīšana

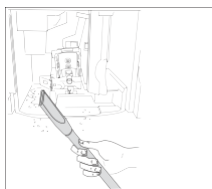

- Regulāri (apmēram reizi nedēļā) pārbaudiet, vai ierīces iekšpuse nav netīra. Ja nepieciešams, izslaukiet kafijas nosēdumus ar sūkli.
- Uzsūciet atliekas ar putekļsūcēju.

## Gatavošanas bloka tīrīšana

Gatavošanas bloks jātīra regulāri, lai nepieļautu kafijas nosēdumu uzkrāšanos, kas var izraisīt darbības traucējumus.

**Gatavošanas bloku drīkst ņemt ārā tikai tad, kad ierīce ir izslēgta, piespiežot ieslēgšanas/gaidstāves pogu (Aa). Pretējā gadījumā varat būtiski sabojāt kafijas automātu.**

Rīkojieties šādi:

1. Izslēdziet ierīci, piespiežot ieslēgšanas/gaidstāves pogu (Aa) **(neizslēdziet galveno slēdzi vai neatvienojiet ierīci no elektrotīkla kontaktligzdas)** un nogaidiet, līdz displejs nodzies.
2. Atveriet apkopes durtiņas.
3. Izņemiet pilnienu paplāti un kafijas biezumku konteineru.
4. Iespiediet uz iekšu abas sarkanās atbrīvošanas pogas un vienlaikus velciet gatavošanas bloku uz āru

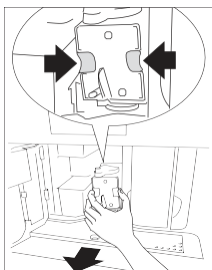

**Tīriet gatavošanas bloku zem tekoša krāna ūdenī, neizmantojot mazgāšanas līdzekli. Nekādā gadījumā nemazgājiet gatavošanas bloku trauku mazgāšanas mašīnā.**

**Gatavošanas bloka tīrīšanā nelietojiet trauku mazgāšanas šķidrumu. Tas noņems ziežvielu, kas uzklāta virzuļa iekšpusei.**

5. Iemērciet gatavošanas bloku uz apmēram 5 minūtēm ūdenī, pēc tam noskalojiet.
6. Pēc tīrīšanas atlieciet gatavošanas bloku (L) atpakaļ, uzbīdot to uz iekšējā balsta (S) un tapas (P) apakšā, tad pilnībā iespiediet simbolu PUSH (Bīdīt), līdz bloks nofiksējas vietā.

**N.B.! Ja gatavošanas bloku grūti ievietot, vispirms tas jāpielāgo pareizajiem izmēriem, spēcīgi piespiežot to no apakšas un augšas.**

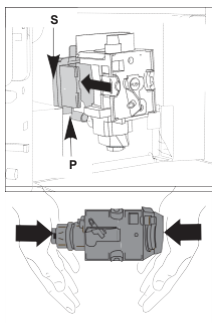

7. Pēc ievietošanas pārļiecinieties, vai abas sarkanās pogas ir izspiestas atpakaļ, pretējā gadījumā apkopes durtiņas nevar aizvērt.

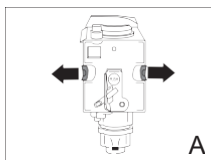

A

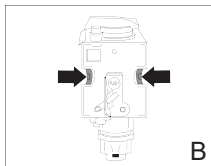

B

- Abas sarkanās pogas ir pareizi izspiestas (A).
  - Abas sarkanās pogas nav izspiestas (B).
8. Atlieciet atpakaļ pilienu paplāti un kafijas biežumu konteineru.
  9. Aizveriet apkopes durtiņas.

## Piezīmes

- Ja gatavošanas bloks nav pareizi ievietots, apkopes durtiņas nevar aizvērt.
- Ja gatavošanas bloku ir grūti ievietot, tas jāieveido pareizajā augstumā (pirms ievietošanas), cieši saspiežot gatavošanas bloku kopā no augšas un apakšas.
- Ja joprojām ir grūti ievietot gatavošanas bloku:
  - Atstājiet to ārpus ierīces, ielieciet pilienu paplāti, aizveriet apkopes durtiņas, pārslēdziet galveno slēdzi ierīces aizmugurē uz "izslēgts" un pēc tam uz "ieslēgts".
  - Nogaidiet, līdz nodziest visas gaismas, pēc tam atveriet durtiņas, izņemiet pilienu paplāti un atlieciet vietā gatavošanas bloku.
  - Atlieciet vietā pilienu paplāti kopā ar biežumu konteineru.
  - Aizveriet apkopes durtiņas.

## Piena konteineru (N) tīrīšana

Gatavojot pienu, vienmēr iztīriet caurulītes piena konteineru iekšpusē. Ja konteinerā vēl ir piens, neatstājiet to ārpus ledusskapja ilgāk, nekā tas noteikti nepieciešams. Katru reizi, kad gatavojat pienu, iztīriet konteineru, kā aprakstīts sadaļā "Kapučīno gatavošana".

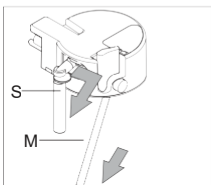
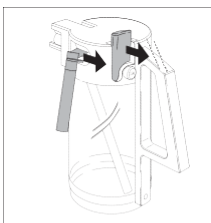

## Visus komponentus var mazgāt trauku mazgāšanas mašīnā, ievietojot tos trauku mazgāšanas mašīnas augšējā grozā.

1. Grieziet piena konteineru vāku pulksteņrādītāju kustības virzienā un tad noņemiet to.
2. Noņemiet piena snīpi (S) un ieplūdes caurulīti (M).
3. Noņemiet putotā piena regulatoru (F), velkot to uz āru.
4. Rūpīgi nomazgājiet visus komponentus ar karstu ūdeni un saudzējošu

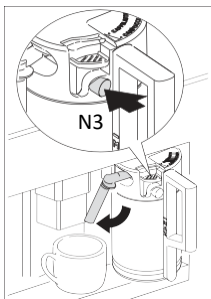
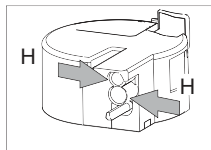
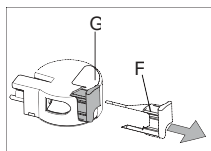

trauku mazgāšanas šķidrumu. Nodrošiniet, lai putotā piena regulatora (F) atverēs (H) un putotā piena regulatora (F) tievgaļa gropē (G) nav palikuši piena nosēdumi.

5. Pārbaudiet, vai piena nosēdumi nav aizsprostojuši ieplūdes caurulīti un snīpi.
6. Atlieciet vietā putotā piena regulatoru, piena snīpi un ieplūdes caurulīti.
7. Tad uzlieciet piena konteina vāku.

## Sprauslu tīrīšana

Katru reizi pēc piena sildīšanas vai kapučīno pagatavošanas iztīriet piena konteina sprauslas. Pretējā gadījumā piena paliekas var iekalst.

- Novietojiet trauku zem piena izplūdes kanāla caurulītes un piespiediet un vismaz 5 sekundes turiet pogu CLEAN (Tīrīt) (N3) uz piena konteina. Displejā redzams "CLEANING" (Notiek tīrīšana)!

**Brīdinājums! Aplaucēšanās risks, kādu rada tvaiks un karsts ūdens, kas izplūst no piena izplūdes kanāla caurulītes.**





## EKRĀNA ZIŅOJUMI

EKRĀNA ZIŅOJUMS	NOZĪME	KAS JĀDARA
FILL TANK! (Uzpildiet tvertni!)	<p>Ūdens tvertne ir tukša vai nav pareizi ievietota savā vietā.</p> <p>Ūdens tvertne ir netīra vai tajā uzkrājušās kaļķakmens nogulsnes.</p>	<p>Piepildiet ūdens tvertni un ievietojiet atbilstoši norādījumiem.</p> <p>Izskalojiet vai atkaļķojiet ūdens tvertni.</p>
GROUND TOO FINE ADJUST MILL + PRESS 'OK' (Malums pārāk smalks, regulējiet dzirnaviņas + piespiediet Labi)	<p>Kafija tiek izvadīta pārāk lēni.</p> <p>Kafijas automāts nevar pagatavot kafiju.</p>	<p>Pagrieziet maluma līmeņa iestatīšanas pogu pulksteņrādītāju kustības virzienā par vienu pozīciju (skatiet "Malšanas līmeņa iestatīšana").</p> <p>Novietojiet trauku zem karstā ūdens sprauslas un</p>
EMPTY WASTE COFFEE CONTAINER	Kafijas biežumu konteiners ir pilns.	Iztukšojiet, iztīriet un atlieciet atpakaļ vietā kafijas biežumu
INSERT WASTE COFFEE CONTAINER (Ievietojiet kafijas	Kafijas biežumu konteiners pēc tīrīšanas nav atlikts atpakaļ.	Atveriet apkopes durtiņas un ievietojiet kafijas biežumu konteineru.
ADD PRE- GROUND COFFEE (Pievienojiet iepriekšēji maltu	Pēc iepriekšēji maltas kafijas funkcijas atlasīšanas uzpildes tehnē netika ievietota malta kafija.	Pievienojiet malto kafiju, kā aprakstīts sadaļā "Espresso kafijas pagatavošana, izmantojot maltu kafiju".
FILL BEAN CONTAINER (Uzpildiet kafijas pupiņu konteineru)	<p>Kafijas pupiņu konteinerā vairs nav kafijas pupiņu.</p> <p>Ja dzirnaviņas sāk skanēt ļoti skaļi, tas var nozīmēt, ka mazs akmentiņš no kafijas pupiņām ir bloķējis dzirnaviņu mehānismu.</p>	<p>Uzpildiet kafijas pupiņu konteineru.</p> <p>Konsultējieties ar klientu apkalpošanas dienestu.</p>

## EKRĀNA ZIŅOJUMI

<b>EKRĀNA ZIŅOJUMS</b>	<b>NOZĪME</b>	<b>KAS JĀDARA</b>
PLEASE DESCALE! (Lūdzu, atkaļķojiet!)	Rāda, ka kafijas automāts ir apkaļķojies.	Atkaļķošanas programma jāveic pēc iespējas drīzāk (skatiet "Atkaļķošanas programmas izpilde").
CLOSE DOOR! (Aizveriet durtiņas!)	Apkopes durtiņas ir atvērtas.	Aizveriet apkopes durtiņas. Ja apkopes durtiņas nevar aizvērt, pārliecinieties, vai gatavošanas bloks ir ievietots pareizi (skatiet "Gatavošanas bloka tīrīšana").
INSERT BREWING UNIT! (Ievietojiet gatavošanas bloku!)	Iespējams, pēc gatavošanas bloka tīrīšanas kāds ir aizmirsis to ielikt atpakaļ kafijas automātā.	Ievietojiet gatavošanas bloku (skatiet "Gatavošanas bloka tīrīšana").
GENERAL ALARM! (Vispārējā trauksme!)	Kafijas automāta iekšpuse ir ļoti netīra.	Rūpīgi iztīriet kafijas automāta iekšpusi (skatiet "Kafijas automāta tīrīšana"). Ja kafijas automāts pēc tīrīšanas joprojām rāda šo ziņojumu, lūdzu, sazinieties ar klientu apkalpošanas dienestu.

## Kļūmju tabula

Ja ierīce nedarbojas pareizi, tas ne vienmēr nozīmē, ka tā ir bojāta. Ja kafijas automāts nedarbojas un tiek rādīts ziņojums, skatiet informāciju par problēmu risināšanu 7. nodaļā. Ja nekāds ziņojums netiek rādīts, vispirms mēģiniet rast risinājumu, pārbaudot turpmākajā tabulā minētos punktus, vai sazinieties ar servisa nodaļu. (Informāciju skatiet garantijas sertifikātā.)

KĻŪME	CĒLONIS	RISINĀJUMS
Kafija nav karsta.	Tasītes nav iepriekšēji uzsildītas.  Gatavošanas bloks ir pārāk auksts.	Iepriekšēji uzsildiet tases, izskalojot tās ar siltu ūdeni (skatiet "Padomi karstākas kafijas pagatavošanā").  Pirms kafijas gatavošanas uzsildiet gatavošanas bloku ar skalošanas programmu (skatiet "Skalošana").
Kafija nav pietiekami krēmīga.	Kafija ir pārāk rupji samalta.  Kafijas maisījums nav piemērots.	Pagrieziet maluma līmeņa iestatīšanas pogu pretēji pulksteņrādītāju kustības virzienam par vienu pozīciju (skatiet "Malšanas līmeņa iestatīšana").  Lietojiet pilnībā automatizētiem kafijas automātiem piemērotu kafijas maisījumu.
Kafija tiek izvadīta pārāk lēni.	Kafija ir samalta pārāk smalki.	Pagrieziet maluma līmeņa iestatīšanas pogu pulksteņrādītāju kustības virzienā par vienu pozīciju (skatiet "Malšanas līmeņa iestatīšana").
Kafija tiek izvadīta pārāk ātri.	Kafija ir pārāk rupji samalta.	Pagrieziet maluma līmeņa iestatīšanas pogu pretēji pulksteņrādītāju kustības virzienam par vienu pozīciju (skatiet "Malšanas līmeņa iestatīšana").
Kafija izplūst tikai no viena kafijas izplūdes kanāla snīpja.	Atveres snīpjos ir aizsprostotas.	Sausos kafijas atlikumus iztīriet ar adatu (skatiet "Kafijas automāta tīrīšana").

## TRAUCĒJUMMEKLĒŠA

KLŪME	CĒLONIS	RISINĀJUMS
Kafijas automāts neieslēdzas, kad tiek piespiesta ieslēgšanas/gaidstāves	Nav ieslēgts galvenais slēdzis ierīces labajā pusē nav ieslēgts vai arī nav iesprausta	Pārliecinieties, vai galvenais slēdzis ir pozīcijā "ON" (ieslēgts) un vai barošanas vads ir pareizi pievienots kontaktligzdai.
Gatavošanas bloku nevar izņemt tīrīšanas nolūkā.	Kafijas automāts ir ieslēgts. Gatavošanas bloku var izņemt tikai tad, kad kafijas automāts ir izslēgts.	Izslēdziet ierīci un izņemiet gatavošanas bloku (skatiet "Gatavošanas bloka tīrīšana"). <b>SVARĪGI:</b> Gatavošanas bloku drīkst ņemt ārā tikai tad, kad ierīce ir izslēgta. Ja mēģināt izņemt gatavošanas bloku, kamēr kafijas automāts ir ieslēgts, tas var to būtiski sabojāt.
Kafijas vietā no snīpjiem izplūst ūdens.	Ievietots pārāk daudz iepriekšēji maltas kafijas.	Izņemiet gatavošanas bloku un rūpīgi iztīriet kafijas automāta iekšpusi (skatiet "Kafijas automāta tīrīšana" un "Gatavošanas bloka tīrīšana"). Atkārtojiet procesu, izmantojot ne vairāk kā 2 mērkarotes maltas kafijas.
Tika izmantota malta kafija (kafijas pupiņu vietā), un kafijas automāts neizvadīs kafiju.	Iepriekšēji malta kafija tika ievietota, kamēr kafijas automāts bija izslēgts.	Izņemiet gatavošanas bloku un rūpīgi iztīriet kafijas automāta iekšpusi (skatiet "Kafijas automāta tīrīšana" un "Gatavošanas bloka tīrīšana"). Atkārtojiet procesu, kad kafijas automāts ir ieslēgts.

## TRAUCĒJUMMEKLĒŠANA

<b>KĻŪME</b>	<b>CĒLONIS</b>	<b>RISINĀJUMS</b>
Kafija neplūst no kafijas izplūdes kanāla snīpjiem, bet gan pa apkopes durtiņām sānos.	Atveres kafijas izplūdes kanālā ir aizsprostotas ar izkaltušu kafiju.  Atvāžamā atvilktnē apkopes lūkas iekšpusē ir bloķēta un	Sausos kafijas atlikumus no automāta iztīriet ar adatu (skatiet "Kafijas automāta tīrīšana").  Rūpīgi iztīriet atvāžamo atvilktni, īpaši ap eņģēm, lai tās turpinātu kustēties.
Piens ir saputots par daudz vai par maz.	Nepareizs slīdņa iestatījums uz piena konteineru vāka.  Ja piens nav pietiekami putains, piena konteiners, iespējams, nav pareizi ievietots.	Piena putu daudzumu var iestatīt jebkurā līmenī, izmantojot slīdni uz vāka: "CAPPUCCINO" (ļoti putains piens) vai "CAFFELATTE" (ne tik putains piens).  Ievietojiet piena konteineru vietā pareizi.

## Kam jāpievērš uzmanība



- Pēc iepakojuma noņemšanas pārlicinieties, vai produkts ir pilnīgs un nebojāts. Ja radušās šaubas, nelietojiet ierīci un sazinieties ar kvalificētu speciālistu.
- Uzstādīšana jāveic kvalificētam tehnikim un saskaņā ar spēkā esošajiem noteikumiem.
- Iepakojuma elementus (plastmasas maisiņus, polistirolu u. tml.) nedrīkst atstāt bērniem pieejamā vietā, jo tie var radīt apdraudējumu.
- Nekādā gadījumā neuzstādiet ierīci vidē, kur temperatūra var sasniegt 0°C vai zemāku (ja ūdens aizsalst, ierīce var tikt bojāta).
- Pārlicinieties, vai elektrotīkla spriegums atbilst spriegumam, kāds norādīts ierīces tehnisko datu plāksnītē. Pievienojiet ierīci efektīvi iezemētai kontaktligzdai ar minimālo nominālstrāvu tika 10 A. Ražotājs nav uzskatāms par atbildīgu iespējamās negadījumos, kādi radušies, ja elektrotīkls nav pienācīgi iezemēts.
- Nodrošiniet, lai izmantotajai kontaktligzdai vienmēr varētu piekļūt brīvi un nepieciešamības gadījumā ierīci varētu atvienot no elektrotīkla.
- Nekad nepieskarieties kontaktdakšai ar mitrām rokām.
- Nekad nevelciet barošanas kabeli, jo varat to sabojāt.
- Šo ierīci var uzstādīt virs iebūvējamās cepeškrāsns, ja cepeškrāsns aizmugure ir aprīkota ar dzesēšanas ventilatoru (maksimālā jauda 3 Kw).
- Nelietojiet daudzligzdu adapterus vai pagarinājuma kabeļus.
- Šīs ierīces barošanas kabeli lietotājs nedrīkst mainīt pats, jo šajā nolūkā jālieto speciāli instrumenti. Ja kabelis ir bojāts vai to nepieciešams mainīt, sazinieties tikai ar autorizētu servisa centru, lai izvairītos no jebkāda riska.
- Pēc iespējas drīzāk jāveic konkrētās ūdens cietības noteikšana, ievērojot norādījumus.

# NORĀDĪJUMI PAR UZSTĀDĪŠANU

## Iebūvēšana

Lūdzu, izskatiet minimālos izmērus, kādi nepieciešami, lai ierīci uzstādītu pareizi. Kafijas automāts jāuzstāda kolonnas veida blokā, kas savukārt jāpiestiprina pie sienas.

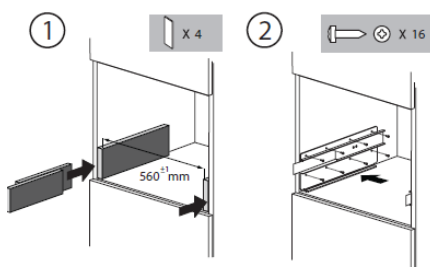
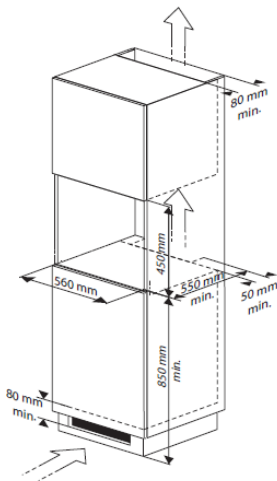

## NORĀDĪJUMI PAR UZSTĀDĪŠANU

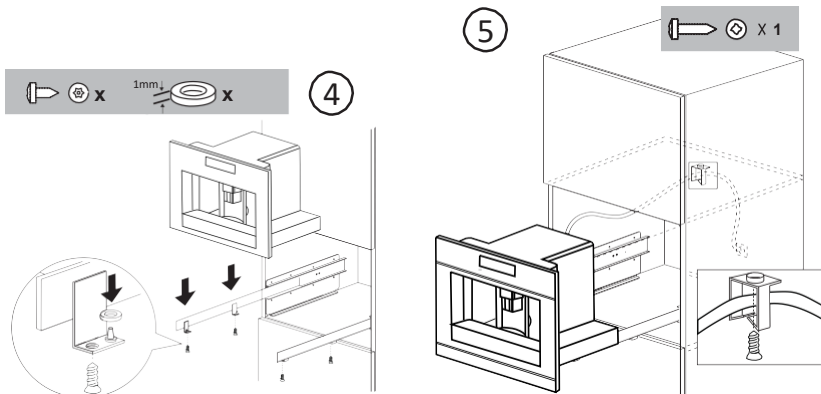

- Novietojiet ierīci uz sliedes, pārliecinoties, ka tapas ir pareizi ievietotas korpusā, tad piestipriniet to ar komplektā esošajām skrūvēm.
- Ja nepieciešams regulēt ierīces augstumu, izmantojiet komplektā esošos starpliku diskus.

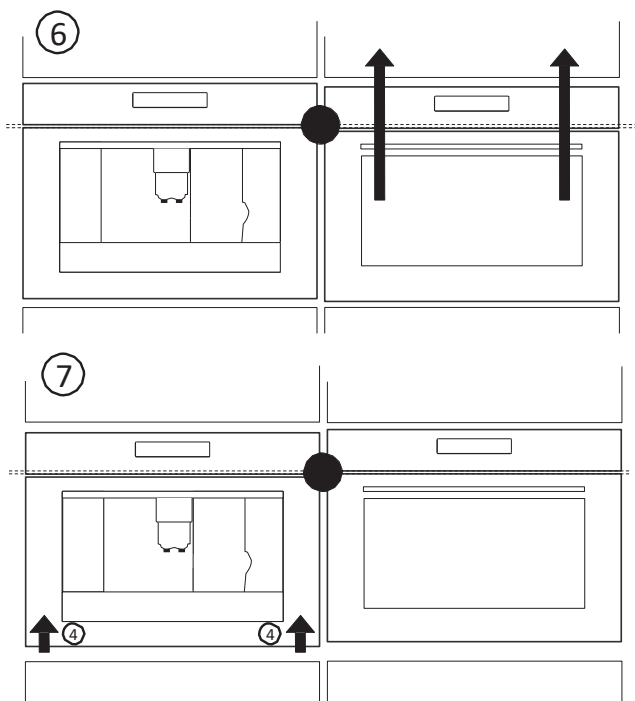



## Atbrīvošanās no ierīces un iepakojuma

Šīs ierīces iepakojums ir pārstrādājams un var būt izgatavots no šādiem materiāliem:

- kartons;
- papīrs;
- polietilēna plēve (PE)
- CFC nesaturošs putustirols (cietporains PS)
- polipropilēna lente (PP).

Likvidējiet šos materiālus atbildīgi un atbilstoši valdības rīkojumiem.



Uz ierīces ir pārsvītrotas atkritumu tvertnes simbols, kas norāda, ka obligāta ir dalīta pārstrāde, lai izvairītos no negatīvas ietekmes uz vidi un sabiedrības veselību. Tas nozīmē, ka pēc tā kalpošanas laika beigām jums ierīce jānodod īpašā atkritumu savākšanas centrā, ko vada jūsu vietēja iestāde vai izplatītājs.

Dalīta pārstrāde sniedz iespēju atgūt šīs ierīces ražošanā izmantotos materiālus, tādējādi ievērojami ietaupot izejvielas un enerģiju.



### **Atbilstības deklarācija**

Mēs deklarējam, ka mūsu produkti atbilst spēkā esošajām Eiropas direktīvām, lēmumiem un regulām un norādītajos standartos paredzētajām prasībām.

EK regula 1275/2008 par gaidstāvi

## Tehniskie dati

Tehnisko datu plāksnītē ierīces sānā norādīta kopējā slodze pievienošanas brīdī, nepieciešamais spriegums un frekvence.



**Gorenje gospodinjski aparati, d.o.o., Slovēnija**

Adrese: Partizanska 12,  
3503 Velenje, Slovēnija  
Tālrunis: +386 (0)3 899 10 00  
Fakss: +386 (0)3 899 28 00  
[www.gorenje.com](http://www.gorenje.com)

**gorenje**