

**GB** Instructions for use

**AR** تعليمات للاستخدام

**gorenje**

# **gorenje**

## **30 Litre Microwave oven Owner's Instruction Manual**

### **BM5350X**

Read the Instructions carefully and Keep for Future Reference

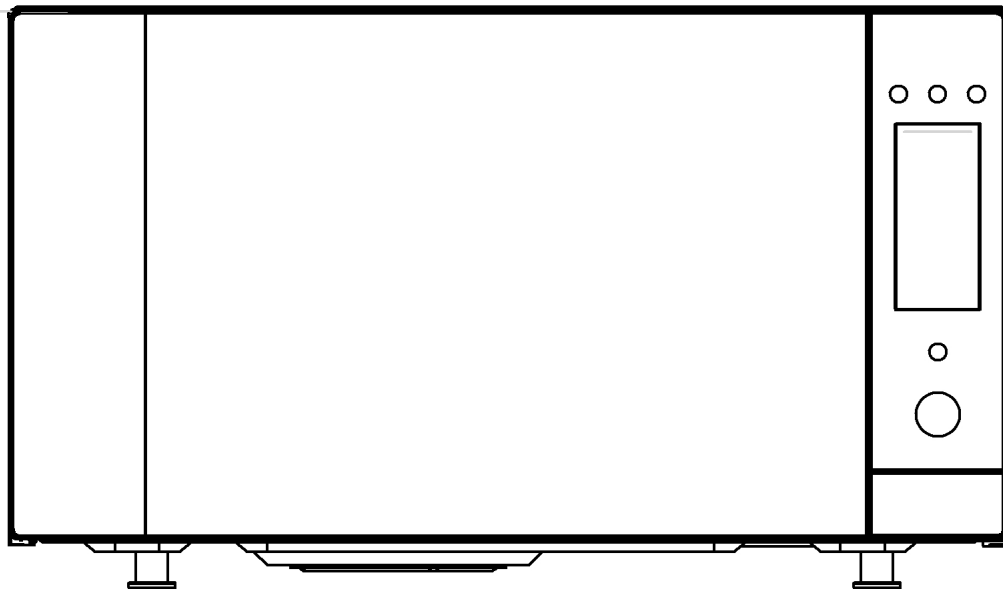

As part of our commitment to constantly improving our products we reserve the right to make changes to them based on advances to their technical, functional and/or aesthetic properties.

**IMPORTANT SAFETY INSTRUCTIONS**  
**READ CAREFULLY AND KEEP FOR FUTURE REFERENCE**

- **WARNING:** when the appliance is operated in the combination mode, children should only use the oven under adult supervision due to the temperatures generated;
- **WARNING:** if the door or door seals are damaged, the oven must not be operated until it has been repaired by a competent person;
- **WARNING:** it is hazardous for anyone other than a competent person to carry out any service or repair operation that involves the removal of a cover which gives protection against exposure to microwave energy;
- **WARNING:** liquids and other foods must not be heated in sealed containers since they are liable to explode
- **WARNING:** Only allow children to use the oven without supervision when adequate instructions have been given so that the child is able to use the oven in a safe way and understands the hazards of improper use;
- The oven must have sufficient air flow. Keep space at back;at both sides and from top of the oven.Don't remove oven's feet, do not block air events of the oven
  - only use utensils that are suitable for use in microwave ovens
  - when heating food in plastic or paper containers, keep an eye on the oven due to the possibility of ignition;
  - if smoke is observed, switch of or unplug the appliance and keep the door closed in order to stifle any flames;
  - microwave heating of beverages can result in delayed eruptive boiling, therefore care must be taken when handling the container;
  - the contents of feeding bottles and baby food jars shall be stirred or shaken and the temperature checked before consumption, in order to avoid burns;
  - eggs in their shell and whole hard-boiled eggs should not be heated in microwave ovens since they may explode, even after microwave heating has ended;
- the oven should be cleaned regularly and any food deposits removed;
- failure to maintain the oven in a clean condition could lead to deterioration of the surface that could adversely affect the life of the appliance and possibly result in a hazardous situation;
- if the supply cord is damaged, it must be replaced by the manufacturer, its service agent or similarly qualified persons in order to avoid a hazard.
- The temperature of accessible surfaces may be high when the appliance is operating.

## SPECIFICATIONS

Power consumption:	230V~50Hz, 1450W
Output:	900W
Grill Heater: Operating	1200W
Frequency: Outside	2,450MHz
Dimensions:	520mm(W) X 430mm(D) X 290mm(H)
Oven Cavity Dimensions:	350mm(W) X 372mm(D) X 232mm(H)
Oven Capacity: Uncrated	30litres
Weight:	Approx. 17.5kg

## BEFORE YOU CALL FOR SERVICE

1. If the oven will not perform at all, the display does not appear or the display disappears:
  - a) Check to ensure that the oven is plugged in securely. If it is not, remove the plug from the outlet, wait 10 seconds and plug it in again securely.
  - b) Check the premises for a blown circuit fuse or a tripped main circuit breaker. If these seem to be operating properly, test the outlet with another appliance.
2. If the microwave power does not function:
  - a) Check to see whether the timer is set.
  - b) Check to make sure that the door is securely closed to engage the safety interlocks. Otherwise, the microwave energy will not flow into the oven.

IF NONE OF THE ABOVE RECTIFIES THE SITUATION, THEN CONTACT THE AUTHORIZED SERVICE AGENT.

### **Note:**

**The appliance is for household use for heating food and beverages using electromagnetic energy and for indoor use only.**

## RADIO INTERFERENCE

Microwave oven may cause interference to your radio, TV, or similar equipment. When interference occurs, it may be eliminated or reduced by the following procedures.

- a. Clean the door and sealing surface of the oven.
- b. Place the radio, TV, etc. as far away from your microwave oven as possible.
- c. Use a properly installed antenna for your radio, TV, etc. to get a strong signal reception.

## INSTALLATION

1. Make sure all the packing materials are removed from the inside of the door.
2. Inspect the oven after unpacking for any visual damage such as:
  - Misaligned Door
  - Damaged Door
  - Dents or Holes in Door Window and Screen Dents in CavityIf any of the above are visible, DO NOT use the oven.
3. This Microwave Oven weighs 17.5 kg and must be placed on a horizontal surface strong enough to support this weight.
4. The oven must be placed away from high temperature and steam.
5. DO NOT place anything on top of the oven.
6. DO NOT remove the turn -table drive shaft.
7. As with any appliance, close supervision is necessary when used by children.

### WARNING-THIS APPLIANCE MUST BE EARTHED.

1. The plug socket should be within easy reach of the power cord
2. This oven requires 1.5 KVA for its input. consultation with service engineer is suggested when installing the oven.

CAUTION:This oven is protected internally by ac 250V,10 Amp Fuse.

## IMPORTANT

The wires in this mains lead are coloured in accordance with the following code:

Green-and-yellow : Earth

Blue : Neutral

Brown : Live

As the colours of the wires in the mains leads of the appliance may not correspond with the coloured markings identifying the terminals in your plug, proceed as follows:

The wire which is coloured green-and-yellow must be connected to the terminal in the plug which is marked with the letter E or ⊥ with the earth symbol coloured green or green-and-yellow.

The wire which is coloured blue must be connected to the terminal which is marked with the letter N or coloured black.

The wire which is coloured brown must be connected to the terminal which is marked with the letter L or coloured red.

## SAFETY INSTRUCTIONS FOR GENERAL USE

Listed below are, as with all appliances, certain rules to follow and safeguards to assure top performance from this oven:

1. Always have the glass tray, roller arms, coupling and roller track in place when operating the oven.
2. Do not use the oven for any reason other than food preparation, such as for drying clothes, paper, or any other nonfood items, or for sterilizing purposes.
3. Do not operate the oven when empty. This could damage the oven.
4. Do not use the oven cavity for any type of storage, such as papers, cookbooks, etc.
5. Do not cook any food surrounded by a membrane, such as egg yolks, potatoes, chicken livers, etc without first being pierced several times with a fork.

6. Do not insert any object into the openings on the outer case.

7. Do not at any time remove parts from the oven such as the feet, coupling, screws, etc.

8. Do not cook food directly on the glass tray. Place food in/on proper cooking utensil before placing in the oven.

#### 9. IMPORTANT-COOKWARE NOT TO USE IN YOUR MICROWAVE OVEN

Do not use metal pans or dishes with metal handles. Do not use anything with metal trim.

Do not use paper covered wire twist-ties on plastic bags. Do not use melamine dishes as they contain a material which will absorb microwave energy.

This may cause the dishes to crack or char and will slow down the cooking speed.

Do not use Centura Tableware. The glaze is not suitable for microwave use. Corelle Livingware closed handle cups should not be used.

Do not cook in a container with a restricted opening, such as a pop bottle or salad oil bottle, as they may explode if heated in a microwave oven.

Do not use conventional meat or candy thermometers. There are the thermometers available specifically for microwave cooking. These may be used.

10. Microwave utensils should be used only in accordance with manufacturer's instructions.

11. Do not attempt to deep-fry foods in this oven.

12. Please remember that a microwave oven only heats the liquid in a container rather than the container itself. Therefore, even though the lid of a container is not hot to the touch when

removed from the oven, please remember that the food/liquid inside will be releasing the same amount of steam and/or spitting when the lid is removed as in conventional cooking.

13. Always test the temperature of cooked food yourself especially if you are heating or cooking food/liquid for babies. It is advisable never to consume food/liquid straight from the oven but allow it to stand for a few minutes and stir food/ liquid to distribute heat evenly.

14. Food containing a mixture of fat and water, e.g. stock, should stand for 30-60 seconds in the oven after it has been turned off. This is to allow the mixture to settle and to prevent bubbling when a spoon is placed in the food/liquid or a stock cube is added.

15. When preparing/cooking food/liquid and remember that there are certain foods, e.g. Christmas puddings, jam and mincemeat, which heat up very quickly. When heating or cooking foods with a high fat or sugar content do not use plastic containers.

16. Cooking utensil may become hot because of heat transferred from the heated food. This is especially true if plastic wrap has been covering the top and handles of the utensil. Potholders may be needed to handle the utensil.

17. To reduce the risk of fire in the oven cavity:

(a) Do not overcook food. Carefully attend microwave oven if paper, plastic, or other combustible materials are placed inside the oven to facilitate cooking.

(b) Remove wire twist-ties from bags before placing bag in oven.

(c) If materials inside the oven should ignite, keep oven door closed, turn the oven off at the wall switch, or shut off power at the fuse or circuit breaker panel.

### FEATURE DIAGRAM

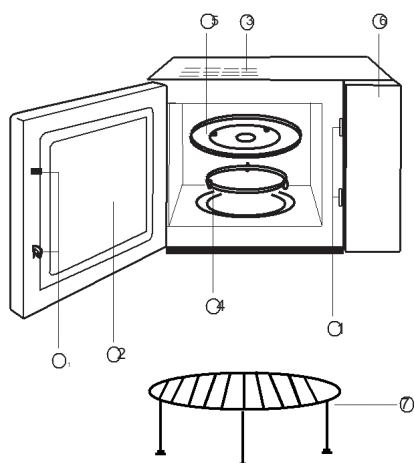

(1) Door Safety Lock System

(2) Oven Window

(3) Oven Air Vent

(4) Roller Ring

(5) Glass Tray

(6) Control Panel

(7) Grill rack

# CONTROL PANEL

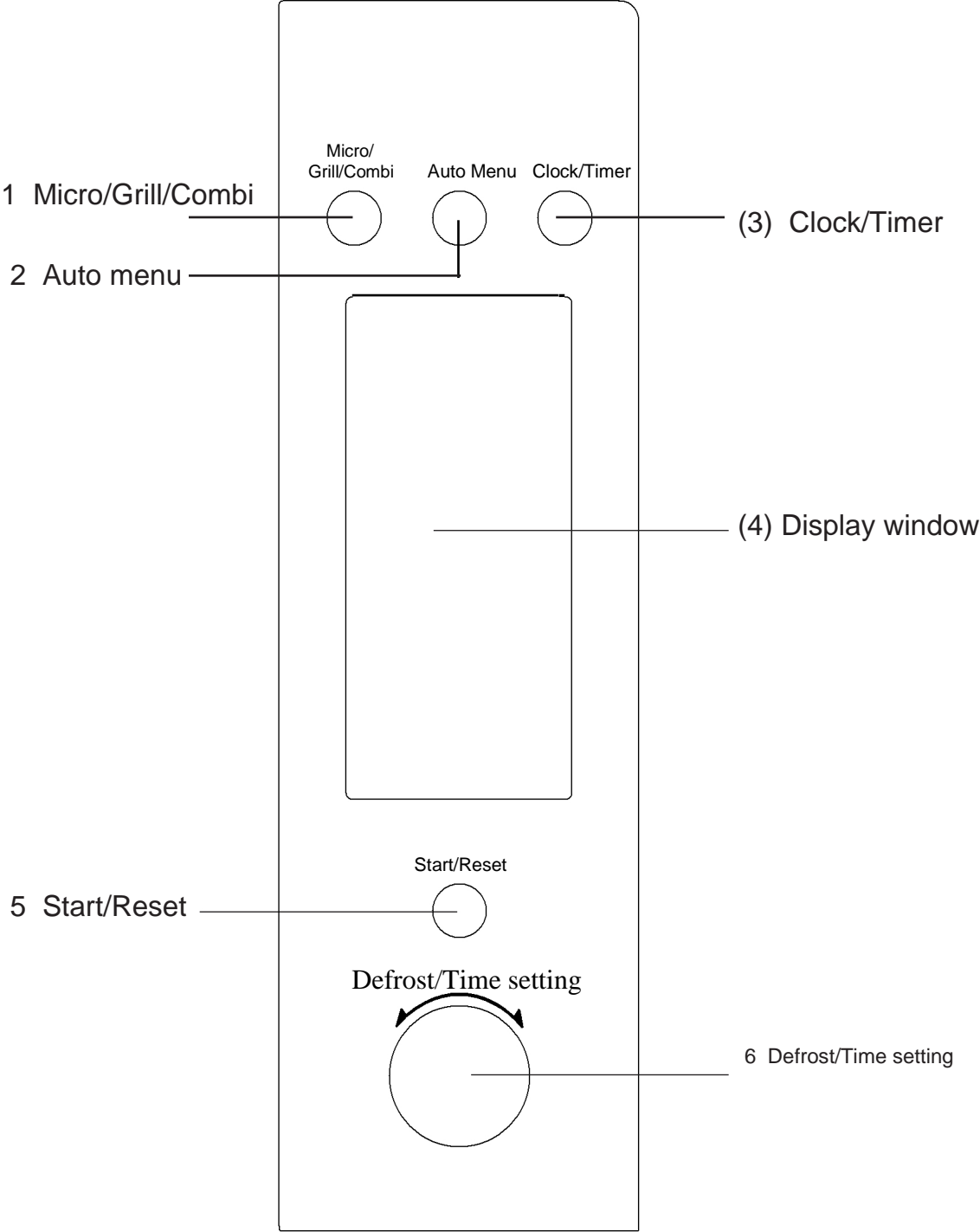



# Operation Instruction

## 1.Single Button Heating

Only with a single press of a button, you can start simple cooking, it is very convenient and quick to heat a glass of water etc.

Example:To heat a glass of milk

- a) Put a glass of milk onto the glass turntable, and close the door.
- b) Press the button "Start/Reset", the microwave oven will work on 100% power for 1
- c) You will hear 5 beeps when cooking is minutes. completed.

## 2.Microwave Heating

This function has two options.

### 1) Quick microwave heating (100% power)

Example: to heat food on 100% power for 5 minutes

- a) Set time to "5:00"
- b) Press "Start/Reset"

### 2) Manual-operation microwave heating

Example:To heat food on 70% power for 10 minutes

- a) Press "Micro/Grill/Combi" button, select "70%" power;
- b) Set time to "10:00"
- c) Press "Start/Reset"

There are 5 power levels and the longest microwave heating time is 60 minutes.

Touching times	Microwave power	Display
1	100%	P100
2	70%	P70
3	50%	P50
4	30%	P30
5	10%	P10

## 3.Auto weight defrost

Select the food weight, it will automatically help you to adjust the power level and time. Example:defrost 0.5kg frozen meat.

- a) Rotate the knob left "Defrost/Time Setting" to set the weight 0.5kg
- b) Press "Start/Reset".

The weight of meat must be less than 2 kg.

## 4.Auto-Menu

You only need to select the food type and weight, it will help you to automatically adjust the power and time.

Example: Auto cooking 0.4 kg fish

- a) Press "Auto Menu" button until "A-5" displayed.
- b) Rotate the knob "Defrost/Time Setting" to set the weight 0.4kg.
- c) Press "Start/Reset"

kg

Weight Touching Times	Menu	Rice (A-1)	Vegetable (A-2)	Meat (A-3)	Spaghetti (A-4)	Fish (A-5)	Chicken (A-6)
1		0.1	0.1	0.2	1.0	0.1	0.2
2		0.2	0.2	0.3	2.0	0.2	0.4
3		0.3	0.3	0.4		0.3	0.6
4		0.4	0.4	0.5		0.4	0.8
5		0.5	0.5	0.6		0.5	1.0
6			0.6	0.8		0.6	1.2
7				1.0		0.8	1.4
8						0.9	1.6
9						1.0	1.8
10							2.0

## 5. Grill

This function has two patterns, you may press "Micro/Grill/Combi" to select such functions: (the longest cooking time is 60 minutes).

Pattern 1: 85% grill power, display G-1

Pattern 2: 50% grill power, display G-2

Example: Cooking food with grill for 20 minutes

A) Press "Micro/Grill/Combi" until the LED displayed "G-1".

B) Set cooking time "20:00"

C) Press "Start/Reset"

When grilling, the food isn't heated by microwave, heat is radiated from the metal heater at the top of the oven.

When grill is working, the cooking time has 2 stages, after the 1st half of the cooking, the program will automatically pause and sound 2 beeps, indicating you to open the oven and turn food over, close the door after turn the food over, press "Start/Reset" button, the cooking will continue for the 2nd half. If you do not want to turn the food over, the oven will re-start after 1 min pause.

## 6 Combination Cooking

This appliance offers you a choice of two methods of combination cooking. Option 1 : Combination cooking (55% microwave + 45% grill) It will display "C-1"

Option 2 : Combination cooking (30% microwave + 70% grill) It will display "C-2".

Example : Cooking food using option 2 for 15 minutes.

a) Press "Micro/Grill/Combi" until the LED displayed "C-2"

b) Set cooking time for "15:00"

c) Press "Start/Reset"

## 7. Clock

The oven has a 24-hour digital clock,

To input the time, for example to 4:30pm:

- a) Press "Clock/Timer", the display will flash, adjust the hour with buttons "Defrost/Time Setting"
- b) Press "Clock/Timer" again, adjust the minute with buttons "Defrost/Time Setting".
- c) Press "Clock/Timer" again and the clock will be set.
- e) If you want to change the time, repeat above

## procedure. 8. Timer

This allows you to set the microwave oven start and finish cooking at pre-set time. The clock must be set before you use this feature.

Example: The current time is 16:30 and you want to start cooking at 18:15 on 70% power for 10 minutes:

- a) Rotate the knob "defrost/Time Setting", set the time to "18:15" (same procedure as setting clock)
- b) Press "Micro/Grill/Combi" to select 70% power.
- c) Set cooking time for 10 minutes.
- d) Press "Start/Reset"

If you do not set the power and cooking time and directly press the start button once you have programmed the time, the appliance will only work as a clock.

At 18:15 there will be 10 beeps and the appliance will be switched

## off. 9. Child-safety-lock .

To activate the child safety lock, press "Auto menu" and "Clock/Timer" at the same time for 2 seconds.

Press "Auto menu" and "clock/Timer" at the same time for 2 seconds again, it will unlock the machine.

## 10. Start/Reset

- a) In the course of operation, pressing "Start/Reset" button will stop operation.
- b) If any program was set before pressing start, pressing this button will cancel all the set program.

## CARE OF YOUR MICROWAVE OVEN

1. Turn the oven off and remove the power plug from the wall socket before cleaning.
2. Keep the inside of the oven clean. When food splatters or spilled liquids adhere to oven walls, wipe with a damp cloth. The use of harsh detergent or abrasives is not recommended.
3. The outside oven surface should be cleaned with a damp cloth. To prevent damage to the operating parts inside the oven, water should not be allowed to seep into the ventilation openings.
4. Do not allow the Control Panel to become wet. Clean with a soft, damp cloth, Do not use detergents, abrasives or spray-on cleaners on the control Panel.
5. If steam accumulates inside or around the outside of the oven door, wipe with a soft cloth. This may occur when the microwave oven is operated under high humidity conditions and in no way indicates malfunction of the unit.
6. It is occasionally necessary to remove the glass tray for cleaning. Wash the tray in warm sudsy water or in a dishwasher.
7. The roller ring and oven cavity floor should be cleaned regularly to avoid excessive noise. Simply wipe the bottom surface of the oven with mild detergent, water or window cleaner and dry. The roller ring may be washed in mild sudsy water or dish washer. Cooking vapour collect during repeated use but in no way affect the bottom surface or roller ring wheels.  
When removing the roller ring from cavity floor for cleaning, be sure to replace it in the proper position.
8. Remove odors from your oven by combining a cup of water with the juice and skin of one lemon in a deep microwaveable bowl. Microwave for 5 minutes, wipe thoroughly and dry with a soft cloth.
9. When it becomes necessary to replace the oven light, please consult a dealer to have it replaced.

# gorenje

30 لتر فرن ميكروويف  
دليل إرشادات المستخدم

BM5350X

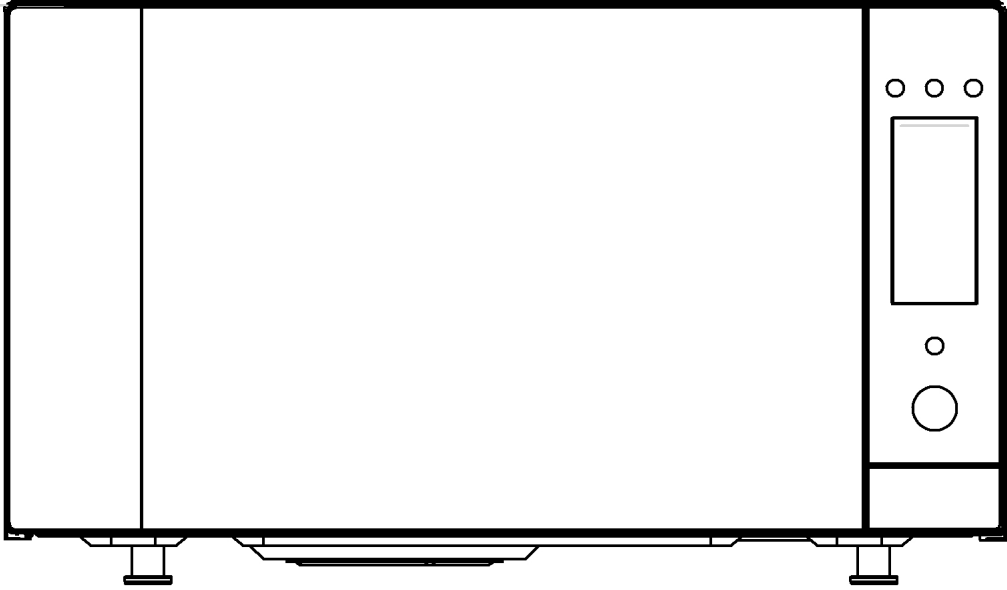

CE

Ar تعليمات الاستخدام والتركيب

اقرأ دليل الاستخدام بعناية واحتفظ به كمرجع في المستقبل لاستخدامهما لاحقاً.

كجزء من التزامنا باستمرار تحسين منتجاتنا، نحفظ بالحق لإجراء أية تغييرات وذلك بناءً على تطوّر في الخصائص والتقنية والوظيفية و/ أو الجمالية

#### إرشادات هامة للسلامة

اقرأ دليل الاستخدام بعناية واحتفظ به كمرجع في المستقبل لاستخدامهما لاحقاً.

- تحذير: عندما يتم تشغيل الجهاز في وضع مزدوج (تشغيل الفرن والشواية معاً). يجوز للأطفال استخدام الجهاز تحت إشراف شخص بالغ فقط تحسباً للحرارة العالية المتولدة في الجهاز.
- تحذير: في حال تضرر الباب أو المفاصل، لا يجوز تشغيل فرن الميكروويف إلى حين إجراء الإصلاحات من قبل شخص مختص.
- تحذير: إنه لمن الخطر لأحد غير الشخص المختص أن يقوم بالخدمات والإصلاحات التي تنطوي على إزالة أي غطاء يضمن الحماية من التعرض لتسرّب طاقة أشعة الميكروويف.
- تحذير: قد تنفجر عبوات السوائل أو الأطعمة محكمة الإغلاق في حال تسخينها بالفرن.
- تحذير: يسمح فقط للأطفال باستخدام الفرن دون إشراف، في حال تم توجيههم ومنحهم التعليمات الوافية بحيث يكون الطفل قادراً على استخدام الفرن بطريقة سليمة وإدراكه للأخطار الناجمة عن سوء الاستخدام.
- تأكد من تعرّض الجهاز إلى تهوية جيدة. اترك مسافة فراغ من الخلف؛ على كلا الجانبين وفوق الفرن. لا تقم بإزالة أرجل الفرن. لا تغطّي أو تحجب فتحات التهوية على الجهاز.
- استخدم فقط الأواني الخاصة بالميكروويف.
- عند تسخين الطعام في أواني بلاستيكية أو محتويات ورقية، احرص على مراقبة الفرن دائماً خوفاً من الاشتعال.
- في حال ملاحظة انبعاث دخان من حيز الطهي، قم بإيقاف تشغيل الفرن وافصله عن الكهرباء واترك باب الجهاز مغلقاً خوفاً من خطر الاختناق.
- تسخين السوائل في الميكروويف يؤدي إلى تأخير الغليان. وبالتالي يجب الحذر عند التعامل مع السوائل.
- يجب أن ترح وتحرك محتويات زجاجات الأطفال الرضع أو عبوات أغذية الأطفال عند تسخينها، وتأكد من درجة حرارة الطعام قبل تقديمه للطفل خوفاً من خطر الإصابة بحروق.
- لا ينبغي سلق البيض بقشرته أو تسخين البيض المسلوق في الميكروويف فمن الممكن أن ينفجر حتى بعد انتهاء عملية التسخين.
- يجب أن يتم تنظيف الفرن بشكل منتظم وإزالة بقايا ورواسب الطعام.
- عدم المحافظة على الفرن في حالة نظيفة يؤدي إلى تدهور حالة السطح وقد تؤثر سلباً على عمر الجهاز وقد تؤدي إلى حدوث الأخطار.
- في حال تضرر كابل التوصيل، يجب استبداله من قبل الشركة المصنّعة أو بمركز خدمة العملاء أو من قبل خبير فني معتمد وذلك لتفادي الأخطار.
- قد ترتفع درجة حرارة السطوح المستقبلية عندما يعمل الجهاز.

## المواصفات التقنية

Power consumption: استهلاك الطاقة	230V~50Hz,1450W 230 فولت/50هرتز/1450واط (أمواج ميكروويف)
Output: الطاقة الكهربائية الخارجة للميكروويف	900W 900 واط
Grill Heater: سخان الشوي	1200W
Frequency: تردد الموجات	2,450MHz
Outside Dimensions: الأبعاد الخارجية للفرن /ملمتر	520mm(W) X 430mm(D) X 290mm(H) (العرض)520 ملم × (العمق) 430 ملم × (الارتفاع) 290 ملم
Oven Cavity Dimensions: أبعاد تجويف الفرن(الأبعاد الداخلية للفرن) / ملمتر	350mm(W) X 372mm(D) X 232mm(H) (العرض)350 ملم × (العمق) 372 ملم × (الارتفاع) 232 ملم
Oven Capacity: سعة الفرن	30litres
Weight: Uncrated وزن الفرن : الصافي	Approx. 17.5kg

### قبل الاتصال بمركز الصيانة (خدمة العملاء)

1. إذا كان الفرن لا يعمل على الإطلاق، إذا كان لا يظهر شيء على شاشة العرض، أو إذا كانت شاشة العرض لا تعمل:  
أ. تحقق للتأكد من الوصل الصحيح للجهاز في المقبس بأمان. إذا لم يكن كذلك، قم بإزالة القابس من المقبس، انتظر عشر ثواني، ثم قم بوصله مرة أخرى بشكل آمن.  
ب. تحقق من الفيوزات أو من القاطع الكهربائي الرئيسي . إذا كانت هذه تعمل بشكل صحيح، افحص المقبس بجهاز كهربائي آخر.
2. إذا كان فرن الميكروويف لا يعمل (لا يُصدر طاقة إشعاع):  
أ. تحقق لمعرفة ما إذا تم ضبط المؤقت بشكل صحيح.  
ب. تحقق للتأكد من أنه تم إغلاق الباب بإحكام وأن نظام إحكام الإغلاق الآمن للباب يعمل بشكل صحيح . وإلا فإنه لن تتدفق طاقة أشعة الميكروويف في الفرن.  
إذا لم تساعد الحلول المذكورة أعلاه، اتصل بأقرب وكيل خدمة معتمد.

ملاحظة: الجهاز مصمّم للاستخدام المنزلي لتسخين الطعام والمشروبات ويعمل على الطاقة الكهرومغناطيسية، للاستخدام داخل المنازل فقط.

### التشويش على الراديو

- تشغيل فرن الميكروويف يسبب تشويشاً على جهاز الراديو، والتلفزيون وغيرها من الأجهزة المماثلة. في حال حدوث تداخل في الموجات تتم إزالتها باتخاذ التدابير التالية:
- أ. نظّف سطح وختم إغلاق باب الفرن.
  - ب. أبعد أجهزة الراديو، التلفاز، وغيرها.. أبعد ما يمكن عن فرن الميكروويف.
  - ت. استخدم هوائي مثبت بشكل صحيح لجهاز الراديو، والتلفزيون، وغيرها... للحصول على إشارة استقبال قوية.

## التركيب

1. تأكد من أنه تم إزالة جميع المواد المغلفة من داخل باب فرن الميكروويف.
2. تحقق من عدم وجود أضرار مرئية في الفرن بعد إزالة التغليف عنه مثل:
  - انحراف الباب.
  - تضرر في الباب.
  - خدوش أو ثقوب على زجاج شبك الباب وعلى شاشة العرض.
  - خدوش داخل الفرن.
  - إذا تم ملاحظة أي من الأضرار، لا تستخدم الفرن.
3. يزن فرن الميكروويف هذا 17.5 كغم ويجب أن يوضع على سطح مستوي أفقي وقوي بما يكفي لتحمل هذا الوزن.
4. يجب أن يوضع الفرن بعيداً عن درجات الحرارة المرتفعة والبخار.
5. لا تضع أي شيء فوق سطح الميكروويف.
6. لا تقم بإزالة بكرات تدوير القرص.
7. كباقي الأجهزة، الإشراف الحريص ضروري عند استخدام الجهاز من قبل الأطفال.

تحذير: يجب تأريض هذا الجهاز.

1. يجب أن يسهل الوصول إلى مقبس التيار الكهربائي لتتمكن من سحب القابس بسهولة.
2. هذا الفرن يحتاج إلى طاقة داخلية 1.5 كيلو فولت أمبير (KVA) ننصح التشاور مع مهندس الخدمة عند تثبيت الفرن.

تحذير: هذا الفرن محمي داخلياً بواسطة فيوز 250 فولت، و 10 أمبير.

هام

ألوان الأسلاك في كابل التغذية الرئيسي تشير إلى التالي:

**الأخضر والأصفر: الخط الأرضي**

**الأزرق: الخط البارد (محايد)**

**البنّي: الخط الحامي (الموجب)**

قد لا تتوافق ألوان الأسلاك في الكابل الرئيسي للجهاز مع علامات الألوان المحددة في أقطاب التوصيل في القابس الخاص بك، عليك اتباع التالي:

- يجب توصيل السلك الملون أخضر - و - أصفر مع قطب التوصيل في المقبس المعلم بالحرف E أو معلم برمز التأسيس.
- يجب توصيل السلك الملون أزرق مع قطب التوصيل في المقبس المعلم بالحرف N أو المعلم باللون الأسود.
- يجب توصيل السلك الملون بني مع قطب التوصيل في المقبس المعلم بالحرف L أو المعلم باللون الأحمر.



## إرشادات السلامة للاستخدامات العامة

نعدّد أدناه، بعض القواعد وبعض احتياطات السلامة - كما هو الحال في استخدام الأجهزة الأخرى - الواجب اتباعها لتوفير أعلى مستويات الأداء الآمن لهذا الفرن:

1. لا تشغّل الفرن بدون وضع الصحن الزجاجي، الإطار الحامل الدوّار، والبكرات الداعمة الدوّارة في مكانها بالشكل الصحيح.
2. لا تستخدم فرن الميكروويف لأية غايات أخرى إلا لتحضير الطعام، لا تحقّف الملابس، والورق أو أية أغراض أخرى داخله غير طهي الطعام. ولا تستخدمه لأهداف التعقيم.
3. لا تشغّل فرن الميكروويف وهو فارغ. هذا قد يؤدي إلى أضرار بالفرن.
4. لا تستخدم الفرن لأغراض التخزين، مثل المنتجات الورقية أو كتب الطهي وغيرها.
5. لا تطهي أي طعام مغلف بأغشية، مثل صفار البيض، والبطاطا، وكبد الدجاج، وغيرها بدون تثقيبها بالشوكة عدة مرات .
6. لا تقم بإدخال أي شيء في الفتحات الموجودة على السطح الخارجي للفرن.
7. لا تقم في أي وقت من الأوقات بإزالة أجزاء من الفرن مثل أرجل الفرن، توصيلات، براغي وغيرها.
8. لا تطهي الطعام مباشرة على الصحن الزجاجي. ضع الطعام داخل/على الوعاء المناسب قبل وضعه في الفرن.
9. هام: لا تستخدم أواني الطبخ مثل الطناجر والمقالي وغيرها في الميكروويف الخاص بك.
  - لا تستخدم المقالي المعدنية أو أواني بمقابض معدنية .
  - لا تستخدم الأطباق المزخرفة بإطارات معدنية.
  - لا تستخدم أسلاك الربط المعدنية المغلفة بالورق والمستخدم في ربط الأكياس البلاستيكية قبل وضعها في الفرن.
  - لا تستخدم أطباق الميلامين في الميكروويف حيث أنها تحتوي على مواد تمتص طاقة الميكروويف. هذا يمكن أن يؤدي إلى تصدّع وتفحم الأطباق وسوف تبطئ من سرعة الطهي.
  - لا تستخدم الأوعية الغير مطلية بمادة مناسبة للاستخدام في فرن الميكروويف. وكذلك لا تستخدم الأكواب المغلقة بمقابض
  - لا تحضّر الطعام أو الشراب في أوعية ذات فتحات ضيقة على سبيل المثال في الزجاجات لأنه يمكن أن يتصدّع خلال فترة التسخين.
  - لا تستخدم الموازين العادية لقياس درجة حرارة اللحم أو الحلويات.
  - هناك موازين خاصة متوفرة من أجل الطهي بالميكروويف. يمكن استعمالها.
10. يمكن استخدام أدوات المطبخ الخاصة بالميكروويف وفقاً لإرشادات المصنّع.
11. لا تحاول قلي الطعام في فرن الميكروويف.
12. تذكر أن فرن الميكروويف يسخّن فقط السائل الموجود في الأواني وليس الأواني ذاتها. لذلك، على الرغم من أن غطاء الوعاء ليس ساخناً عند اللمس عند إخراجها من الميكروويف ، نرجو أن تتذكر أن الطعام/السوائل داخل الأوعية ستتحلّص من الأبخرة الزائدة و/أو تتأثر سوائل الطعام عند إزالة الغطاء كما في عملية الطهي التقليدية.
13. تحقّق دائماً من درجة حرارة الطعام بنفسك وخاصة عند تسخين زجاجات الأطفال الرضّع أو عبوات أغذية الأطفال. يُنصح بعدم استهلاك الطعام/السوائل مباشرة بعد إخراجهم من الفرن بل انتظر لدقائق قليلة وحرك الطعام/السوائل ليتم توزيع الحرارة بالتساوي.
14. الطعام الذي يحتوي على خليط من الدهون والماء، على سبيل المثال مكوّنات الحساء ، يجب أن يبقى داخل الفرن من 30 – 60 ثانية بعد أن يتم إيقاف تشغيله. وبذلك ستسمح بتجانس الخليط ومنع إخراج الفقاعات عند وضع الملعقة في الطعام/السائل أو إضافة بعض مكعبات الحساء.
15. عند إعداد/طهي الطعام/السائل تذكر أن هناك بعض أصناف الطعام، مثل حلويات عيد الميلاد، المرببات واللحوم المفرومة، تسخن بسرعة كبيرة. عند تسخين أو طهي الأطعمة التي تحتوي على نسبة عالية من السكر أو الدهون لا تستخدم أوعية بلاستيكية.
16. قد تسخن أواني الطهي بشكل كبير بسبب انتقال الحرارة من الطعام الساخن إليها. وهذا يحدث عندما تكون الأوعية أو مقابضها مغلقة برفائق من النايلون أو مغطاة بأغطية بلاستيكية. استخدم الفوط المطبخية عند التعامل مع الأواني.
17. للحد من خطر الحريق في داخل الفرن:
  - أ. لا تفرط بطهي الطعام. راقب الميكروويف بعناية عند وضع محتويات ورقية، وبلاستيكية، أو غيرها من المواد القابلة للاشتعال داخل الفرن لتسهيل عملية الطهي.
  - ب. إزل المرباط المعدنية عن الأكياس قبل وضعها في الفرن.
  - ت. في حال اشتعلت المواد داخل الفرن، حافظ على باب الفرن مغلقاً، وقم بإيقاف تشغيل الفرن بسحب القابض من المقبس على الحائط، أو افصل القاطع الرئيسي على لوحة الدارة الكهربائية.

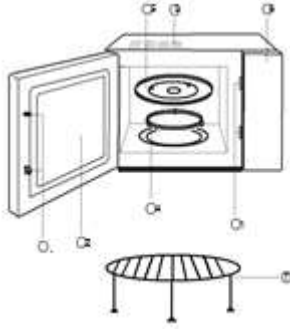

1. نظام قفل الباب الآمن
2. زجاج الباب
3. فتحات تهوية الفرن
4. الحلقة الدوّرة
5. الصحن الزجاجي
6. لوحة التحكم
7. شبكة الشوي

## لوحة التحكم الإلكترونية

Touching times "Micro"	Microwave power	Display
1	100%	P100
2	70%	P70
3	50%	P50
4	30%	P30
5	10%	P10

### تعليمات التشغيل

1. زر التسخين بكبسة واحدة  
يمكنك بدء الطهي البسيط، بكبسة واحدة على الزر، وهي عملية مريحة جدا وسريعة لتسخين كوب من الماء وغيرها.  
مثال: لتسخين كوب من الحليب  
أ) ضع كوب الحليب على القرص الدوار الزجاجي وأغلق الباب.  
ب) اضغط على زر «ابدأ / إعادة ضبط " Start/Reset "»، فإن فرن الميكروويف سيعمل بمستوى طاقة بنسبة 100٪ لمدة دقيقة واحدة (1 دقيقة).  
ج) سوف تسمع صوت خمس (5) إشارات تنبيه عند اكتمال الطهي.

### 2. عملية التسخين في الميكروويف

- هذه الوظيفة لديها خياران.
1. عملية تسخين الميكروويف السريعة (بمستوى طاقة 100٪)  
مثال: لتسخين الطعام على مستوى طاقة 100٪ لمدة 5 دقائق  
أ. اضبط الوقت على «5:00»  
ب. اضغط على زر «ابدأ / إعادة ضبط " Start/Reset "»
  2. عملية تسخين الميكروويف اليدوية  
مثال: لتسخين الطعام على مستوى طاقة 70٪ لمدة 10 دقائق  
أ. اضغط على زر "مايكرو ... القائمة الأوتوماتيكية" "Micro...Auto menu"، حدد مستوى الطاقة على «70٪» ؛  
ب. اضبط الوقت على «10:00»  
ت. « اضغط على زر «ابدأ / إعادة ضبط " Start/Reset "»
- هناك خمس (5) مستويات من الطاقة وأطول فترة عمل للميكروويف هي 60 دقيقة.

عدد مرات اللمس "ميكروويف"	مستوى طاقة الميكروويف	العرض على الشاشة
1	100%	P100
2	70%	P70
3	50%	P50
4	30%	P30
5	10%	P10

### 3. تذيب التجميد الأوتوماتيكي بحسب الوزن

حدّد وزن الطعام المجمّد، وسوف يساعد أوتوماتيكياً لضبط مستوى الطاقة والوقت.

مثال: تذيب 0.5 كغ من اللحوم المجمدة.

أ. حرّك المقبض إلى اليسار "إذابة التجميد/ إعدادات الوقت" "Defrost/Time Setting"، لضبط الوزن على 0.5 كغ.

ب. « اضغط على زر «ابدأ / إعادة ضبط " Start/Reset »

يجب أن تكون وزن اللحوم المجمدة أقل من 2 كغ.

### 4. قائمة العرض الأوتوماتيكية

أنت بحاجة فقط لتحديد نوع الطعام والوزن، وتساعدك على ضبط مستوى الطاقة والوقت أوتوماتيكياً.

مثال: طهي 0.4 كيلو من السمك أوتوماتيكياً.

أ. اضغط على زر "مايكرو ... القائمة الأوتوماتيكية" إلى أن تعرض الشاشة "A-5".

ب. حرّك المقبض "إذابة التجميد/ إعدادات الوقت" "Defrost/Time Setting"، لضبط الوزن على 0.4 كغ.

ت. اضغط على زر «ابدأ / إعادة ضبط " Start/Reset »

	A-1 أرز	A-2 خضروات	A-4 لحوم	(A-4) معكرونة	A-5 سمك	A-6 دجاج
.1	0,1	0,1	0,2	1,0	0,1	0,2
.2	0,2	0,2	0,3	2,0	0,2	0,4
.3	0,3	0,3	0,4		0,3	0,6
.4	0,4	0,4	0,5		0,4	0,8
.5	0,5	0,5	0,6		0,5	1,0
.6		0,6	0,8		0,6	1,2
.7			1,0		0,8	1,4
.8					0,9	1,6
.9					1,0	1,8
.10						2,0

الوجبة

الوزن

عدد مرات الضغط

### 5. الشواية

لهذه الوظيفة نموذجين. يمكنك الضغط على " ميكروويف/شواية/ميكروويف + شواية " "Micro/Grill/Combi"، لاختيار إحدى الوظائف، (وأطول مدة طهي هي 60 دقيقة).

الخيار 1: 85٪ من مستوى طاقة الشوي يظهر على شاشة العرض G-1

الخيار 2: 50٪ من مستوى طاقة الشوي ، يظهر على شاشة العرض G-2

مثال: طهي الطعام باستخدام الشواية لمدة 20 دقيقة

أ. اضغط على زر " ميكروويف/شواية/ميكروويف + شواية " "Micro/Grill/Combi"، إلى أن تعرض الشاشة LED "G-1".

ب. اضبط الوقت على "20.00".

ت. « اضغط على زر «ابدأ / إعادة ضبط " Start/Reset »

في عملية الشوي، لا يتم طهي الطعام بواسطة أشعة الميكروويف. تشع الحرارة من الوشيعية المعدنية الموجودة في الجزء العلوي من الفرن. عندما تعمل الشواية، تنقسم مدة الطهي إلى (2 مرحلة) مرحلتين. بعد المرحلة الأولى سوف يتوقّف البرنامج أوتوماتيكياً وسوف تسمع صوت إشارتي(2) تنبيه. مشيراً لك لتفتح الفرن وتقلب الطعام. أغلق الباب بعد تقليب

الطعام، اضغط على زر «إبدأ / إعادة ضبط " Start/Reset » وسوف تستمر عملية المرحلة الثانية للطهي. إذا لم ترغب بتقليب الطعام، يبدأ الميكروويف إعادة التشغيل الذاتي أوتوماتيكياً بعد فترة توقيف لدقيقة (1) واحدة.

## 6. العمل المشترك للميكروويف والشواية

- هذا الجهاز يمنحك اختيار بين طريقتين من الطهي المشترك لتحضير الطعام.
- الخيار 1: العمل المشترك (+ 55٪ الميكروويف + 45٪ شواية) سوف تعرض الشاشة "C-1".
- الخيار 2: العمل المشترك (30٪ الميكروويف + 70٪ شواية) سوف تعرض الشاشة "C-2".
- مثال: طهي الطعام باستخدام الخيار 2 لمدة 15 دقيقة.
- أ. اضغط على زر "ميكروويف/شواية/ميكروويف + شواية" "Micro/Grill/Combi"، إلى أن تعرض الشاشة LED "C-2".
- ب. اضبط الوقت على "15.00".
- ت. « اضغط على زر «إبدأ / إعادة ضبط " Start/Reset »

## 7. الساعة

- لدى الفرن ساعة رقمية بنظام 24-ساعة لضبط الوقت على سبيل المثال على 16:30 مساءً:
- أ. اضغط على زر "الساعة / الموقت" "Clock/Timer". ستومض شاشة العرض، اضبط الساعة بالضغط على الزر "إذابة التجميد/ إعدادات الوقت" "Defrost/Time Setting".
- ب. اضغط على زر "الساعة / الموقت" "Clock/Timer" مرة أخرى، اضبط الدقائق بالضغط على الزر "إذابة التجميد/ إعدادات الوقت" "Defrost/Time Setting".
- ت. اضغط على زر "الساعة / الموقت" "Clock/Timer" مرة أخرى. ستكون الساعة قد ضبطت.
- ث. إذا أردت تغيير الوقت، كرر الإجراءات أعلاه.

## 8. المؤقت

- هذا المؤقت يسمح لك بضبط مسبق لزمان بدء وانتهاء إعداد الطعام. يجب أن تضبط الساعة قبل استخدام هذه الميزة.
- مثال: الساعة الحالية هي 16:30 وتريد بدء الطهي عند الساعة 18:15 على مستوى الطاقة 70٪ لمدة 10 ثواني:
- أ. حرّك المقبض "إذابة التجميد/ إعدادات الوقت" "Defrost/Time Setting"، اضبط الوقت على "18.15" (نفس إجراءات ضبط الساعة)
- ب. اضغط على "ميكروويف/شواية/ميكروويف + شواية" "Micro/Grill/Combi"، لضبط مستوى الطاقة على 70٪.
- ت. اضبط فترة الطهي على "10 دقائق".
- ث. اضغط على زر «إبدأ / إعادة ضبط " Start/Reset »
- إذا لم تضبط مستوى الطاقة ووقت الطهي وتضغط مباشرة على زر إبدأ بمجرد الانتهاء من برمجة الوقت، سيعمل الجهاز كعرض للساعة. عند الساعة "18.15" سوف تسمع صوت عشر (10) إشارات تنبيه وسيوقف الجهاز عن العمل.

## 9. نظام قفل الطفل الآمن

- لتفعيل زر قفل الطفل الآمن، اضغط على زر "القائمة الأوتوماتيكية" "Auto menu" و زر "الساعة / الموقت" "Clock/Timer" بنفس الوقت ولمدة 2 ثانية،
- اضغط على زر "القائمة الأوتوماتيكية" "Auto menu" و زر "الساعة / الموقت" "Clock/Timer" بنفس الوقت ولمدة 2 ثانية مرة أخرى، سوف يتحرر قفل الجهاز.

## 10. زر إبدأ / إعادة ضبط Start/Reset

- أ. بالضغط على زر إبدأ / إعادة ضبط Start/Reset أثناء عمل الجهاز سيتم إيقاف عمل الفرن.
- ب. إذا تم ضبط أي برنامج قبل الضغط على زر إبدأ، بالضغط على هذا الزر سوف يلغي كافة البرامج المضبوطة مسبقاً.
- العناية بفرن المايكروويف صيانته
1. أوقف تشغيل الفرن وأزل القابس من مقبس الحائط قبل التنظيف.

2. حافظ على نظافة الفرن الداخلية، عندما يتناثر الطعام أو تتسكب السوائل على جدران الفرن، امسحها بقطعة قماش مبللة. استخدام المنظفات البخاخة والكاشطة غير مفضل.
3. يجب تنظيف السطوح الخارجية بقطعة قماش مبللة . لمنع أي خلل في آلية عمل الأجزاء الداخلية للفرن ، لا يسمح بتسرب الماء داخل فتحات التهوية.
4. لا تسمح بوصول الماء إلى لوحة التحكم. نظفها بقطعة قماش ناعمة رطبة. لتنظيف لوحة التحكم لا تستخدم البخاخات أو أي منظفات كاشطة.
5. إذا تكاثف البخار داخل أو حول باب الفرن، امسح بقطعة قماش ناعمة. هذا يمكن أن يحدث عندما يعمل الفرن تحت ظروف رطوبة عالية. وهذا لا يعني خلل في عمل الجهاز.
6. من الضروري في بعض الأحيان إزالة الصحن الزجاجي لتنظيفه. اغسله بالماء الدافئ والصابون أو في جلاية الصحن.
7. يجب تنظيف الحلقة الدوّارة والسطح السفلي من الفرن بشكل منتظم لتجنب الضوضاء المفرطة. امسح سطح الفرن السفلي ببساطة بمنظف معتدل، والماء أو بخاخ تنظيف الزجاج. يمكن غسل الحلقة الدوّارة بالماء الدافئ والصابون أو في جلاية الصحن. يتكاثف البخار خلال استخدام الميكروويف بشكل متكرّر وهذا لا يؤثر على السطح السفلي الداخلي للميكروويف أو على الحلقة الدوّارة. عند إزالة الحلقة الدوّارة من داخل الفرن للتنظيف، تأكد أنه تم إعادة وضعها بالشكل الصحيح.
8. أزل الروائح من الفرن بوضع كوب من الماء مع عصير وقشرة ليمونة حامضة في وعاء عميق للميكروويف، شغل الميكروويف لخمس دقائق. امسح بالكامل وجفّفه بقطعة قماش ناعمة.
9. عندما يصبح من الضروري استبدال لمبة الفرن، يرجى استشارة الوكيل لاستبدالها.