

www.gorenje.com

1. إذا كان الفرن لا يعمل على الإطلاق، إذا كان لا يظهر شيء على شاشة العرض، أو إذا كانت شاشة العرض لا تعمل:

أ تحقق للتأكد من الوصل الصحيح للجهاز في المقبس بأمان. إذا لم يكن كذلك، قم بإزالة القابس من المقبس، انتظر عشر ثواني، ثم قم بوصله مرة أخرى بشكل آمن.

ب تحقق من الفيوزات أو من القاطع الكهربائي الرئيسي . إذا كانت هذه تعمل بشكل صحيح، افحص المقبس بجهاز كهربائي آخر .

2. إذا كان فرن الميكروويف لا يعمل (لا يُصدر طاقة إشعاع):

أ تحقق لمعرفة ما إذا تم ضبط المؤقت بشكل صحيح.

ب تحقق للتأكد من أنه تم إغلاق الباب بإحكام وأن نظام إحكام الإغلاق الآمن للباب يعمل بشكل صحيح . وإلا فإنه لن تندفق طاقة أشعة الميكروويف في الفرن.

إذا لم تساعد الحلول المذكورة أعلاه، اتصل بأقرب وكيل خدمة معتمد.

الجهاز مصمّم للاستخدام المنزلي لتسخين الطعام والمشروبات ويعمل على الطاقة الكهربائية ومغناطيسية، للاستخدام داخل المنازل فقط.

الضمان والخدمة

إذا كنت في حاجة إلى معلومات أو إذا كان لديك مشكلة، يرجى الاتصال بمركز خدمة العملاء GORENJE في بلدكم (تجد رقم هاتفه على نشرة الضمان في جميع أنحاء العالم). إذا لم يكن هناك مركز خدمة العملاء في بلدك، راجع الموزع المحلي لـ GORENJE أو اتصل بمركز خدمة GORENJE للأجهزة المنزلية.

للاستخدام الشخصي فقط!

لمزيد من التوصيات لأغراض الطهي بالميكروويف، ونصائح مفيدة يمكن أن تجدها على شبكة الانترنت:

<http://www.gorenje.com>

نتمنى لك الكثير من المتعة باستخدام الجهاز

جورينيه

gorenje

استهلاك الطاقة 230 فولت- 50هرتز. 1450واط
 الطاقة الكهربائية الخارجة للميكروويف.....900واط
 سخان الشوي.....1100واط
 الطهي الحراري2500واط
 ترددات العمل 2450 ميغاهرتز
 الأبعاد الخارجية. (العرض) 595 ملم x (الارتفاع) 388 ملم x العمق 470 ملم
 سعة الفرن.....25 لتر
 الوزن الصافي بدون تغليف تقريباً 20.2 كغ
 مستوى الضجيج /مستوى الضوضاء / الديسيبل..... (Lc < 58 dB(A



هذا الجهاز معرّف بالتوافق مع التشريع الأوروبية (EC/96/2002) فيما يتعلّق بالتخلّص من الأجهزة الكهربائية والإلكترونية المستهلكة (WEEE). يعطي هذا التشريع الإطار الذي يتم بموجبه تجميع وإعادة تدوير الأجهزة القديمة والمعمول بها في جميع دول الاتحاد الأوروبي.

أبعاد التركيب لفرن الميكروويف (الغطس)

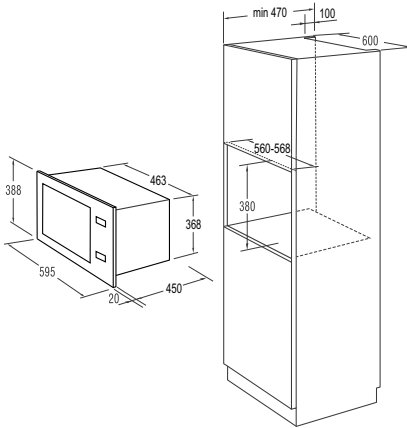

تشغيل فرن الميكروويف بسبب تشويشاً على جهاز الراديو، والتلفزيون وغيرها من الأجهزة المماثلة. في حال حدوث تداخل في الموجات تتم إزالتها باتخاذ التدابير التالية:

نظّف سطح وختم إغلاق باب الفرن.

أبعد أجهزة الراديو، التلفاز، وغيرها.. أبعد ما يمكن عن فرن الميكروويف. استخدم هوائي مثبت بشكل صحيح لجهاز الراديو، والتلفزيون، وغيرها... للحصول على إشارة استقبال قوية.

التشويش على الراديو

نحتفظ بالحق لإجراء أية تغييرات
 لا تؤثر على الأداء الوظيفي للجهاز.

1. تأكد من أنه تم إزالة جميع المواد المغلفة من داخل باب فرن الميكروويف.
2. تحقّق من عدم وجود أضرار مرئية في الفرن بعد إزالة التغليف عنه
مثل:
 - انحراف الباب.
 - تضرر في الباب.
 - خدوش أو ثقوب على زجاج شبك الباب وعلى شاشة العرض.
 - خدوش داخل الفرن
 إذا تم ملاحظة أي من الأضرار، لا تستخدم الفرن.
3. يزن فرن الميكروويف حوالي 20.2 كغ تقريباً ويجب أن يوضع على سطح مستوي أفقي وقوي بما يكفي لتحمل هذا الوزن.
4. يجب أن يوضع الفرن بعيداً عن درجات الحرارة المرتفعة والبخار.
5. لا تضع أي شيء فوق سطح الميكروويف.
6. لا تقم بإزالة بكرات تدوير القرص.
7. كباقي الأجهزة، الإشراف الحريص ضروري عند استخدام الجهاز من قبل الأطفال.
8. يجب أن يكون الوصول إلى المآخذ الجداري سهلاً، بحيث يمكن إزالته بسرعة في حالات الطوارئ . خلاف ذلك، يمكن وصل الجهاز إلى قاطع تبديلي وفقاً لتعليمات التوصيل بحيث يمكن فصل التيار الكهربائي على الفور. يجب توصيل الجهاز إلى مأخذ مؤرض ومثبت بشكل صحيح إلى تيار متناوب AC 230V/50HZ. تحذير: يجب أن يتم تاريض هذا الجهاز.
9. هذا الفرن يحتاج إلى طاقة داخلية 1.2 كيلو فولت أمبير (KVA) ننصح التشاور مع مهندس الخدمة عند تثبيت الفرن.

تحذير: هذا الفرن محمي داخلياً بواسطة فيوز 250 فولت، و 10 أمبير.

1. أوقف تشغيل الفرن وأزل القابض من مقبض الحائط قبل التنظيف.
2. حافظ على نظافة الفرن الداخلية، عندما يتناثر الطعام أو تنسكب السوائل على جدران الفرن، امسحها بقطعة قماش مبللة. استخدام المنظفات البخاخة والكاشطة غير مفضل.
3. يجب تنظيف السطوح الخارجية بقطعة قماش مبللة . لمنع أي خلل في آلية عمل الأجزاء الداخلية للفرن ، لا يسمح بتسرب الماء داخل فتحات التهوية.
4. لا تسمح بوصول الماء إلى لوحة التحكم. نظفها بقطعة قماش ناعمة رطبة. لتنظيف لوحة التحكم لا تستخدم البخاخات أو أي منظفات كاشطة.
5. إذا تكاثف البخار داخل أو حول باب الفرن، امسحها بقطعة قماش ناعمة. هذا يمكن أن يحدث عندما يعمل الفرن تحت ظروف رطوبة عالية. وهذا لا يعني خلل في عمل الجهاز.
6. من الضروري في بعض الأحيان إزالة الصحن الزجاجي لتنظيفه. اغسله بالماء الدافئ والصابون أو في جلاية الصحن.
7. يجب تنظيف الحلقة الدوّارة والسطح السفلي من الفرن بشكل منتظم لتجنب الضوضاء المفرطة. امسح سطح الفرن السفلي ببساطة بمنظف معتدل، والماء أو بخاخ تنظيف الزجاج. يمكن غسل الحلقة الدوّارة بالماء الدافئ والصابون أو في جلاية الصحن. يتكاثف البخار خلال استخدام المايكرويف بشكل متكرر وهذا لا يؤثر على السطح السفلي الداخلي للمايكرويف أو على الحلقة الدوّارة. عند إزالة الحلقة الدوّارة من داخل الفرن للتنظيف، تأكد أنه تم إعادة وضعها بالشكل الصحيح.
8. أزل الروائح من الفرن بوضع كوب من الماء مع عصير وقشرة ليمونة حامضة في وعاء عميق للمايكرويف، شغل المايكرويف لخمس دقائق. امسحه بالكامل وجفّفه بقطعة قماش ناعمة.

لا تتخلص من الجهاز المستهلك مع النفايات المنزلية العادية، بل عوضاً عن ذلك يجب تسليمه إلى مراكز التجميع المتخصصة لإعادة تدوير الأجهزة الكهربائية والإلكترونية. بقيامك بهذا العمل تكون قد ساعدت في الحفاظ على البيئة.

1. اضغط أعلى START للطهي بالميكروويف بطاقة 900 واط لمدة 30 ثانية. كل ضغط على UP تزيد 30 ثانية.
2. عند العمل المشترك الميكروويف، والشواية، وإذابة التجميد بواسطة برامج التوقيت، يمكنك زيادة مدة الطهي لمدة 30 ثانية بالضغط على START.
3. أثناء الطهي يمكنك تقليل مدة الطهي لمدة 30 ثانية بالضغط على DOWN.

ملاحظة: عند ضبط القائمة الأوتوماتيكية وإذابة التجميد بواسطة برنامج التوقيت، لا يمكن زيادة مدة الطهي.

مؤقت الطبخ/الطهي



1. اضغط على مؤقت الطبخ/الطهي.
 2. اضغط على أعلى UP أو أسفل DOWN لضبط الوقت (الزمن الأقصى 95:00).
 3. اضغط OK لتأكيد الوقت. ستعمل أيقونة مؤقت الطبخ/الطهي.
 4. عندما تنتهي مدة التوقيت، ستسمع إشارة صوتية وتُعرض الساعة.
- ملاحظة: يعمل مؤقت الطبخ/الطهي مثل مؤقت الدقائق، وهو ليس الساعة.

إعدادات الصوت

1. استمر بالضغط على OK لمدة 5 ثوان.
2. اضغط على أعلى UP أو أسفل DOWN لضبط حجم الصوت.
3. اضغط OK للتأكيد.

ملاحظة: عند اختيار حجم الصوت على OFF، سيتم كتم الصوت المختار. كل الأصوات الأخرى، مؤقت الطبخ/الطهي، انتهاء البرنامج أو الخطأ، تبقى قيد العمل.

الساعة

خلال برامج الطهي، اضغط على مؤقت الطبخ/الطهي للتحقق من الوقت الحالي. (سيتم عرض الساعة)

الباب المفتوح

إذا كانت الأبواب مفتوحة خلال البرنامج، يجب إغلاقها والضغط على START لمواصلة البرنامج.

الإيقاف المؤقت PAUSE

خلال برامج الطهي، يمكنك إيقاف البرنامج بشكل مؤقت بالضغط على PAUSE / STOP. إذا كنت ترغب في مواصلة البرنامج، اضغط على START، إذا كنت تريد إلغاء البرنامج اضغط على PAUSE / STOP.

الوظائف الأخرى

ملاحظة: لا يمكن ضبط قائمة الإعداد الأوتوماتيكية في البرنامج المتعدد المراحل.

مثال: إذا كنت ترغب بإذابة تجميد الطعام لمدة 5 دقائق ثم طهوه بطاقة W 800 لمدة 7 دقائق، والخطوات هي:

1. اضغط لإذابة التجميد DEFROST مرتين، سوف تعرض الشاشة أيقونة DEFROST TIME.
2. اضغط أعلى UP لضبط مدة إذابة التجميد 5 دقائق.
3. اضغط MICROWAVE سوف تعرض الشاشة W 900.
4. اضغط أسفل DOWN لضبط الطاقة إلى W 800.
5. اضغط OK للتأكيد.
6. اضغط أعلى UP لتحديد مدة الطهي 7 دقائق.
7. اضغط START لبدء البرنامج.

1. اضغط AUTO-MENU، سوف تعرض الشاشة A1.
2. اضغط أعلى UP أو أسفل DOWN لاختيار قائمة أخرى (A1_ A10).
3. اضغط OK للتأكيد.
4. اضغط أعلى UP أو أسفل DOWN لاختيار وزن الطعام.
5. اضغط START لبدء البرنامج.

القائمة الأوتوماتيكية



الوزن (غرام...)/ الوحدة	البرنامج	القائمة
600، 450، 350، 250، 150	M	A1 التسخين الأوتوماتيكي
1(230غ)، 2(460غ)، 3(690غ)	M	A2 البطاطا
600، 450، 300، 150	M	A3 اللحم
500، 350، 150	M	A4 الخضار
650، 450، 350، 250، 150	M	A5 السمك
50غ (450مللتر)، 100 (800مللتر)، 150 (1200مللتر)	M	A6 المعكرونة *
100، 50	M	A7 الفوشار
1 (200مللتر)	M	A8 المشروبات
400، 300، 200	M/G/C	A9 البيتزا
1200، 1000، 750، 500	M/G/C	A10 الدجاج

M- الميكروويف، G- الشواية، C- الطهي الحراري
* يجب أن يتم طهي المعكرونة بالماء البارد (مللتر)

ضبط الساعة

(٤)

عند تشغيل فرن الميكروويف، سوف تعرض شاشة الفرن «00:00» وستُسمع إشارة صوتية.

1. اضغط على زر أعلى UP أو أسفل DOWN لضبط الساعات بين 24-0.
2. اضغط OK للتأكيد.
3. اضغط على زر أعلى UP أو أسفل DOWN لضبط الدقائق بين 59-0.
4. اضغط OK للتأكيد. تم الانتهاء من ضبط الساعة.

ملاحظة: إذا لم يتم ضبط الساعة، لن يعمل الفرن. إذا ضغطت PAUSE/ STOP أثناء ضبط الساعة، يتم إعادة ضبط الفرن.

إذا أردت ضبط الساعة أثناء استخدام الفرن، عليك أن:

1. تضغط على مؤقت الطبخ/الطهي مرتين.
2. تضغط على أعلى UP أو أسفل DOWN لضبط الساعات بين 24-0.
3. تضغط OK للتأكيد.
4. تضغط على زر أعلى UP أو أسفل DOWN لضبط الدقائق بين 59-0.
5. تضغط OK للتأكيد. تم الانتهاء من ضبط الساعة.

الطهي بفرن الميكروويف

≡

1. اضغط على ميكروويف MICROWAVE سيُعرض W 900.
2. اضغط مرة أخرى على ميكروويف MICROWAVE أو اضغط أعلى UP أو أسفل DOWN لاختيار طاقة الميكروويف من W 100 - 900.
3. اضغط OK للتأكيد.
4. اضغط على أعلى UP أو أسفل DOWN لضبط مدة الطهي. (يجب أن يكون ضبط مدة الطهي بين 00.05 و 95.00)
5. اضغط START لبدء البرنامج.

الطهي بالشواية

⋮

1. اضغط على شواية GRILL.
2. اضغط على أعلى UP أو أسفل DOWN لضبط مدة الطهي. (يجب أن تكون مدة الطهي بين 00.05 و 95.00)
3. اضغط START لبدء البرنامج.

الطهي الحراري

(٥)

1. اضغط على الطهي الحراري CONVECTION
2. اضغط على أعلى UP أو أسفل DOWN لضبط درجة حرارة الطهي بين 130 و 220 درجة مئوية.
3. اضغط OK للتأكيد.
4. اضغط على أعلى UP أو أسفل DOWN لضبط مدة الطهي.
5. اضغط START لبدء البرنامج.

العمل المشترك C-1: الميكروويف والطهي الحراري

1. اضغط الميكروويف / الطهي الحراري.
2. اضغط على أعلى UP أو أسفل DOWN لضبط مدة الطهي.
3. اضغط START لبدء البرنامج.



العمل المشترك C-2: الشواية / الميكروويف

- ملاحظة: في العمل المشترك يعمل بالتناوب الميكروويف بطاقة 50% و طهي حراري عند 165 درجة مئوية.
1. اضغط شواية / ميكروويف.
 2. اضغط على أعلى UP أو أسفل DOWN لضبط مدة الطهي
 3. اضغط START لبدء البرنامج.



العمل المشترك C-3: الشواية / الطهي الحراري

- ملاحظة: في العمل المشترك تعمل بالتناوب الشواية بطاقة 50% (165 درجة مئوية) والميكروويف بطاقة 100%. تعمل معاً لفترة من الوقت.
1. اضغط الشواية / الطهي الحراري.
 2. اضغط على أعلى UP أو أسفل DOWN لضبط مدة الطهي
 3. اضغط START لبدء البرنامج.
- ملاحظة: في العمل المشترك تعمل بالتناوب الشواية بطاقة 100% (150 درجة مئوية) و طهي حراري عند 150 درجة مئوية.



العمل المشترك C-4: الميكروويف / الشواية / الطهي الحراري

1. اضغط ميكروويف / شواية / طهي حراري.
 2. اضغط على أعلى UP أو أسفل DOWN لضبط مدة الطهي
 3. اضغط START لبدء البرنامج.
- ملاحظة: في العمل المشترك يعمل بالتناوب الميكروويف بطاقة 70% والشواية بطاقة 30% (200 درجة مئوية) و طهي حراري عند 200 درجة مئوية .



إذابة التجميد بحسب الوزن

1. اضغط على تنويب الجليد DEFROST مرة واحدة، سوف تعرض الشاشة أيقونة WEIGHT DEFROST.
2. اضغط على أعلى UP أو أسفل DOWN لتحديد وزن الطعام بين 100-2000 غرام.
3. اضغط START لبدء البرنامج. ستظهر مدة إذابة التجميد أوتوماتيكياً.

*g *h

إذابة التجميد بحسب الوقت

1. اضغط على تنويب الجليد DEFROST مرتين، سوف تعرض الشاشة أيقونة DEFROST TIME.
2. اضغط على أعلى UP أو أسفل DOWN لتحديد مدة إذابة التجميد بين 00.05 – 95.00.
3. اضغط START لبدء البرنامج.

*h *g

يمكن ضبط مرحلتي طهي كحد أقصى. إذا قمت بضبط برنامج إذابة التجميد، يجب أن تكون هذه المرحلة أولاً. ستُسمع إشارة صوتية بعد المرحلة الأولى وستبدأ المرحلة الثانية.

الطهي المتعدد المراحل

لا تحاول قلي الطعام في فرن الميكروويف.

تذكر أن فرن الميكروويف يسخن فقط السائل الموجود في الأواني وليس الأواني ذاتها. لذلك، على الرغم من أن غطاء الوعاء ليس ساخناً عند لمس عند إخراجها من الميكروويف ، نرجو أن تتذكر أن الطعام/السوائل داخل الأوعية ستتخلص من الأبخرة الزائدة و/أو تتأثر سوائاً الطعام عند إزالة الغطاء كما في عملية الطهي التقليدية.

تحقق دائماً من درجة حرارة الطعام بنفسك وخاصة عند تسخين زجاجات الأطفال الرضع أو عبوات أغذية الأطفال. يُنصح بعدم استهلاك الطعام/السوائل مباشرة بعد إخراجهم من الفرن بل انتظر لدقائق قليلة وحرك الطعام/السوائل ليتم توزع الحرارة بالتساوي.

الطعام الذي تحتوي على خليط من الدهون والماء، على سبيل المثال مكّنات الحساء ، يجب أن يبقى داخل الفرن من 30 – 60 ثانية بعد أن يتم إيقاف تشغيله. وبذلك ستسمح بتجانس الخليط ومنع إخراج الفقاعات عند وضع الملعقة في الطعام/السائل أو إضافة بعض مكعبات الحساء.

عند إعداد/طهي الطعام/السائل تذكر أن هناك بعض أصناف الطعام، مثل حلويات عيد الميلاد، المرببات واللحوم المفرومة، تسخن بسرعة كبيرة. عند تسخين أو طهي الأطعمة التي تحتوي على نسبة عالية من السكر أو الدهون لا تستخدم أوعية بلاستيكية.

قد تسخن أواني الطهي بشكل كبير بسبب انتقال الحرارة من الطعام الساخن إليها. وهذا يحدث عندما تكون الأوعية أو مقابضها مغلقة برفائق من النايلون أو مغطاة بأغطية بلاستيكية. استخدم الفوط المطبخية عند التعامل مع الأواني.

للحد من خطر الحريق في داخل الفرن:

لا تفرط بطهي الطعام. راقب الميكروويف بعناية عند وضع محتويات ورقية، وبلاستيكية، أو غيرها من المواد القابلة للاشتعال داخل الفرن لتسهيل عملية الطهي.

إزل المرابط المعدنية عن الأكياس قبل وضعها في الفرن.

في حال اشتعلت المواد داخل الفرن، حافظ على باب الفرن مغلقاً، وقم بإيقاف تشغيل الفرن بسحب القابس من المقبس على الحائط، أو فصل القاطع الرئيسي على لوحة الدارة الكهربائية.

رموز الشاشة (أيقونات العرض)

الميكروويف	≡
الشواية	⋯
الطهي الحراري	⊕
إذابة التجميد بحسب الوقت	*⊕h
إذابة التجميد بحسب الوزن	*⊕g
القائمة الأوتوماتيكية	☰
التسخين السريع	»»»»
مؤقت الطبخ/الطهي	⌚
الساعة	⌚
القفل	-o

عناصر التحكم

الميكروويف	≡
العمل المشترك: الشواية والميكروويف	≡
العمل المشترك: الميكروويف والطهي الحراري	⊕
إذابة التجميد	*⊕
الشواية	⋯
الطهي الحراري	⊕
القائمة الأوتوماتيكية	☰
العمل المشترك: الميكروويف، و الشواية والطهي الحراري	⊕
العمل المشترك: الشواية والطهي الحراري	⊕
مؤقت الطبخ/الطهي / الساعة	⌚
القفل	-o

أعلى	∧
تأكيد	OK
أسفل	∨

بدأ	▷
إيقاف مؤقت / إيقاف	□

زر لفتح الباب



OK



نعدد أدناه، بعض القواعد وبعض احتياطات السلامة - كما هو الحال في استخدام الأجهزة الأخرى - الواجب اتباعها لتوفير أعلى مستويات الأداء الآمن لهذا الفرن:

لا تشغّل الفرن بدون وضع الصحن الزجاجي، الإطار الحامل الدوّار، والبكرات الداعمة الدوّارة في مكانها بالشكل الصحيح.

لا تستخدم فرن الميكروويف لأية غايات أخرى إلا لتحضير الطعام، لا تحقّف الملابس، والورق أو أية أغراض أخرى داخله غير طهي الطعام. ولا تستخدمه لأهداف التعقيم.

لا تشغّل فرن الميكروويف وهو فارغ. هذا قد يؤدي إلى أضرار بالفرن. لا تستخدم الفرن لأغراض التخزين، مثل المنتجات الورقية أو كتب الطهي وغيرها.

لا تطهي أي طعام مغلف بأغشية، مثل صفار البيض، والبطاطا، وكبد الدجاج، وغيرها بدون تنقيتها بالشوكة عدة مرات .

لا تقم بإدخال أي شيء في الفتحات الموجودة على السطح الخارجي للفرن.

لا تقم في أي وقت من الأوقات بإزالة أجزاء من الفرن مثل أرجل الفرن، توصيلات، براغي وغيرها.

لا تطهي الطعام مباشرة على الصحن الزجاجي. ضع الطعام داخل/على الوعاء المناسب قبل وضعه في الفرن.

هام: لا تستخدم أواني الطبخ مثل الطناجر والمقالي وغيرها في الميكروويف الخاص بك.

لا تستخدم المقالي المعدنية أو أواني بمقابض معدنية .

لا تستخدم الأطباق المزخرفة بإطارات معدنية.

. لا تستخدم أسلاك الربط المعدنية المغلفة بالورق والمستخدمة في ربط الأكياس البلاستيكية قبل وضعها في الفرن.

لا تستخدم أطباق الميلامين في الميكروويف حيث أنها تحتوي على مواد تمتص طاقة الميكروويف. هذا يمكن أن يؤدي إلى تصدّع وتفحّم الأطباق وسوف تنطى من سرعة الطهي.

لا تستخدم الأوعية الغير مطلية بمادة مناسبة للاستخدام في فرن الميكروويف. وكذلك لا تستخدم الأكواب المغلقة بمقابض

لا تحضّر الطعام أو الشراب في أوعية ذات فتحات ضيقة على سبيل المثال في الزجاجات لأنه يمكن أن يتصدّع خلال فترة التسخين.

لا تستخدم الموازين العادية لقياس درجة حرارة اللحم أو الحلويات.

هناك موازين خاصة متوفرة من أجل الطهي بالميكروويف. يمكن استعمالها.

يمكن استخدام أدوات المطبخ الخاصة بالميكروويف وفقاً لإرشادات المصنّع.

- تحذير: عدم تسخين السوائل أو غيرها من الأطعمة في أواني مغلقة لأنها عرضة للانفجار.
- تحذير: عندما يتم تشغيل الفرن في وضع مركب (تشغيل الفرن والشواية معاً). يجوز للأطفال استخدام الجهاز تحت إشراف شخص بالغ فقط تحسباً للحرارة العالية المتولدة في الجهاز (فقط في الموديل مع وظيفة الشوي).
- تحذير: في حال وجود أضرار، في الباب أو في أختام الباب لا تقم بتشغيل الفرن إلى حين إجراء الإصلاحات من قِبل شخص مختص .
- تحذير: إنه لمن الخطر لأحد غير الشخص المختص أن يقوم بالخدمات والإصلاحات التي تنطوي على إزالة أي غطاء يضمن الحماية من التعرض لتسرب طاقة أشعة الميكروويف.
- تحذير: عدم تسخين السوائل أو غيرها من الأطعمة في أواني مغلقة لأنها عرضة للانفجار.
- عند تنظيف سطح الباب ، وختم إغلاق باب الفرن، وداخل الفرن، استخدم فقط المنظفات المحايدة، الصابون غير القاشط بوضعه على اسفنجة أو قطعة قماش ناعمة.
- يجب تنظيف فرن الميكروويف بانتظام وإزالة أي مواد غذائية متبقية.
- عدم المحافظة على الفرن في حالة نظيفة يؤدي إلى تدهور حالة السطح وقد تؤثر سلباً على عمر الجهاز وقد تؤدي إلى حدوث الأخطار.
- في حال تضرر كابل التوصيل ، يجب استبداله من قِبل الشركة المصنعة أو بمركز خدمة العملاء أو من قِبل خبير فني معتمد وذلك لتفادي الأخطار.
- لا تدع كابل الكهرباء يتدلى خلال حافة الطاولة أو سطح العمل .
- لا تقم بتوصيل الجهاز إلى مفتاح توقيت خارجي أو إلى نظام التحكم عن بعد حتى لا يسبب أي خطر.
- لا تحاول تبديل لمبة الفرن بنفسك ولا تسمح لأي شخص، غير مخول من قِبل مركز صيانة جوربنيه. إذا احترقت لمبة الفرن ، قم باستشارة البائع أو أقرب مركز صيانة لجوربنيه.
- لا تستخدم المنظفات البخارية أو منظفات الضغط العالي، الأدوات الحادة، ووسائل التنظيف المسببة للتآكل، والإسفنجة الخشن ومزيل البقع لتنظيف الجهاز.

لا تلمس عناصر التدفئة أو أجهزة الطهي. لأنها تسخن أثناء العمل. ترتفع درجة حرارة السطح الداخلي للجهاز وعناصر التسخين كثيراً. خطر الحروق! لا تترك الأطفال قريباً منه.



الميكروويف تحت الجهد العالي! لا تقم بإزالة الغطاء.



- **تحذير!** قد يصبح الفرن وملحقاته ساخنة جداً أثناء الاستخدام. يجب الحرص من عدم لمس الأسطح الساخنة. يجب إبقاء الأطفال الذين تقل أعمارهم عن 8 سنوات بعيداً من الجهاز، إلا إذا تمت مراقبتهم.
- يمكن استخدام هذا الجهاز من قبل الأطفال الذين تتراوح أعمارهم بين 8 سنوات وما فوق والأشخاص الذين يعانون من ضعف القدرات الجسدية والعقلية أو عدم وجود الخبرة والمعرفة الكافية، ما لم تتم مراقبتهم أو توجيههم بكيفية استخدام الجهاز بطريقة سليمة وفهم الأخطار الناجمة والمرتبطة باستخدام هذا الجهاز. يجب الاشراف على الأطفال عند استخدام الجهاز والتأكد من عدم عبثهم بالجهاز. لا يجوز تنظيف وصيانة الجهاز من قبل الأطفال ما لم تتراوح أعمارهم بين 8 سنوات وأكثر، وأن تتم مراقبتهم.
- تأكد من عدم تمكن الأطفال الذين تقل أعمارهم عن 8 سنوات من الوصول إلى الجهاز وكابلات الكهرباء.
- تحذير: عندما يتم تشغيل الفرن في وضع مركب (تشغيل الفرن والشواية معاً). يجوز للأطفال استخدام الجهاز تحت إشراف شخص بالغ فقط تحسباً للحرارة العالية المتولدة في الجهاز (فقط في الموديل مع وظيفة الشوي).
- تحذير: في حال وجود أضرار، في الباب أو في أختام الباب لا تقم بتشغيل الفرن إلى حين إجراء الإصلاحات من قبل شخص مختص .
- تحذير: إنه لمن الخطر لأحد غير الشخص المختص أن يقوم بالخدمات والإصلاحات التي تنطوي على إزالة أي غطاء يضمن الحماية من التعرض لتسرّب طاقة أشعة الميكروويف.

نشكرك جزيل الشكر لشرائك منتجنا.

إننا متأكدون بأنك ستجد قريباً أدلة كثيرة تمكّنك من الوثوق بمنتجاتنا. لتتمكن من استخدام الجهاز بشكل صحيح، نرفق هذا الدليل الشامل بالتعليمات.

سوف تساعدك التعليمات على سهولة التعامل مع جهازك الجديد. نرجو قراءة هذا الدليل بعناية قبل استخدام الجهاز لأول مرة.

في جميع الأحوال، نرجو تفحص الجهاز بعد إخراجه من الصندوق، للتأكد من عدم وجود أضرار ناتجة عن عملية النقل.

في حال وجود أضرار في النقل، اتصل بمندوب المبيعات المعتمد لديك أو بالمستودع الإقليمي الذي تمّ استلامك المنتج من قبله.

سوف تجد رقم الهاتف على الفاتورة أو على تقرير الاستلام.

نتمنى لك التمتع الكامل بجهازك المنزلي الجدي

الجهاز مصمّم للاستخدام المنزلي لتسخين الطعام والمشروبات ويعمل على الطاقة الكهرومغناطيسية، للاستخدام داخل المنازل فقط.



يهدف استخدام هذه التعليمات من قبل المستخدم، تصف الجهاز واستخدامه بالشكل الصحيح والأمن. وهي مجهزة لأنواع مختلفة من الأجهزة، لذا قد تجد بعض الوظائف التي لا تنطبق على جهازك ووصفاً للملحقات التي لا يتضمنها جهازك.

تعليمات الاستخدام

gorenje

BM251S7XG - XY925Z

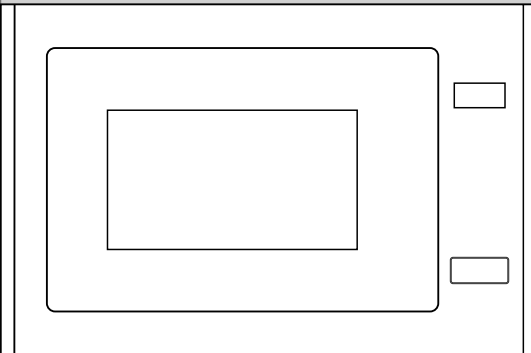

www.gorenje.com