

CHÈRE CLIENTE

Nous vous remercions vivement d'avoir acheté un appareil de notre marque et vous félicitons de votre choix.

Pour vous faciliter l'utilisation de votre nouvel appareil, nous avons rédigé une notice détaillée ; elle vous aidera à vous familiariser avec lui. Nous vous recommandons de la lire attentivement avant de mettre votre appareil en service.

Vérifiez d'abord que votre appareil est arrivé en bon état. En cas de dommages dus au transport, veuillez contacter immédiatement votre détaillant. Vous trouverez son numéro de téléphone sur la facture ou le bon de livraison qui vous a été remis lors de l'achat.

Nous vous souhaitons de prendre beaucoup de plaisir à cuisiner avec votre nouvel appareil.



Cet appareil est destiné à un usage domestique pour le réchauffage, la cuisson et la décongélation des aliments et des boissons au moyen d'ondes électromagnétiques. Il ne doit pas être utilisé en plein air.

NOTICE D'UTILISATION

Cette notice est destinée à l'utilisateur. Elle décrit l'appareil et la manière de s'en servir. Ce manuel est rédigé pour différents modèles et il est donc possible qu'il décrive des fonctions dont votre appareil ne dispose pas.

CONSIGNES DE SÉCURITÉ IMPORTANTES



Ne touchez jamais les éléments chauffants des appareils de cuisson. Ils deviennent chauds pendant le fonctionnement. Tenez les enfants à distance de sécurité. Il existe un risque de brûlure!



Énergie micro-ondes et haute tension ! Ne retirez pas le panneau de protection contre l'exposition aux micro-ondes.

ATTENTION: Les enfants à partir de 8 ans et les personnes disposant de capacités physiques, sensorielles ou mentales réduites, ou manquant d'expérience et de connaissances, peuvent utiliser cet appareil sous surveillance, à condition d'avoir reçu des instructions sur la manière de s'en servir en toute sécurité et d'avoir compris les risques auxquels ils s'exposent. Les enfants ne doivent pas jouer avec l'appareil ni procéder sans surveillance à son nettoyage et à son entretien.

L'appareil et ses éléments accessibles deviennent chauds durant l'utilisation. Faites bien attention à ne pas toucher les résistances. Maintenez les enfants de moins de 8 ans à l'écart de l'appareil, sauf si vous les surveillez en permanence.

- **ATTENTION :** lorsque l'appareil fonctionne en mode combiné, les enfants ne devraient s'en servir que sous la surveillance d'un adulte en raison de la température élevée générée par le gril. (Cette consigne s'applique seulement aux modèles disposant de la fonction gril).

- **ATTENTION :** si la porte ou le joint de la porte sont endommagés, n'utilisez pas l'appareil tant qu'il n'a pas été réparé par un technicien compétent.
- **ATTENTION :** il est dangereux pour toute autre personne qu'un technicien de procéder à des réparations impliquant la dépose d'un panneau de protection contre l'exposition aux micro-ondes.
- **ATTENTION :** il ne faut pas chauffer les liquides et autres aliments dans des récipients fermés hermétiquement, car ces derniers risquent d'exploser.
- N'enlevez pas les pieds de l'appareil et n'obstruez pas les fentes d'aération.
- Utilisez exclusivement une batterie de cuisine et des ustensiles compatibles avec un four à micro-ondes.
- Lorsque vous réchauffez des aliments dans des barquettes en plastique ou en papier, gardez un œil sur le four pour pouvoir agir à temps au cas où le récipient s'enflammerait.
- Si vous voyez de la fumée, mettez le four à l'arrêt, débranchez-le et laissez la porte fermée afin d'étouffer les flammes éventuelles.
- Le réchauffage des boissons aux micro-ondes peut entraîner une ébullition différée. Veillez à manipuler les récipients avec précaution.
- Afin d'éviter tout risque de brûlure, agitez les biberons, remuez le contenu des petits pots pour bébés et testez la température avant consommation.
- Ne faites pas cuire d'œufs durs ou à la coque aux micro-ondes, car ils peuvent éclater, même lorsque le temps de cuisson s'est écoulé.

- Lorsque vous nettoyez la porte, le joint de la porte et l'intérieur du four, utilisez exclusivement des détergents légers non abrasifs que vous déposerez sur une éponge ou un chiffon doux.
- Il faut nettoyer le four régulièrement et retirer sans attendre tout résidu alimentaire.
- Le manque d'entretien pourrait conduire à une détérioration des surfaces, ce qui pourrait affecter la durée de vie de l'appareil et entraîner certains risques.
- Si le cordon secteur est endommagé, il faut le faire remplacer – afin d'éviter tout danger – par un technicien du Service Après- Vente ou par un professionnel qualifié.
- Ne nettoyez jamais la table de cuisson avec un appareil à vapeur ou à haute pression : vous vous exposeriez à un risque de choc électrique.
- L'appareil n'est pas prévu pour être commandé par un minuteur externe ou une télécommande séparée.

Vous trouverez ci-dessous un certain nombre de règles à suivre, comme pour tous les appareils. Elles vous permettront d'utiliser ce four en toute sécurité et d'obtenir des performances maximales.

1. Lorsque vous servez du four, veillez à ce que le plateau tournant, la couronne à roulettes et l'entraîneur soient bien en place.
2. Utilisez le four exclusivement pour la préparation des aliments. N'y séchez pas de linge, du papier, ou autre chose que des produits alimentaires. N'y stérilisez pas les conserves.
3. Ne faites pas fonctionner le four à vide, cela pourrait l'endommager.
4. N'utilisez pas la cavité du four comme espace de rangement pour des papiers, des livres de cuisine, ou autres objets.
5. Ne faites pas cuire d'aliments recouverts d'une membrane ou d'une peau sans l'avoir perforée au préalable avec une fourchette : jaunes d'œufs, foies de volaille, pommes de terre, etc.
6. N'insérez aucun objet dans les orifices de la carrosserie.
7. Ne démontez jamais le four, et ne retirez pas les pieds, l'axe d'entraînement, les vis, etc.
8. Ne posez pas les aliments à cuire directement sur le plateau en verre. Placez-les dans des récipients adéquats avant de les enfourner.

IMPORTANT - USTENSILES DE CUISINE À NE PAS UTILISER DANS VOTRE FOUR À MICRO- ONDES :

- N'utilisez pas de plats en métal ou comportant des poignées en métal.
 - N'utilisez aucun récipient avec garniture en métal.
 - N'utilisez pas d'assiette en mélamine, car cette matière absorbe l'énergie des micro-ondes. Cela ralentirait la cuisson et l'assiette pourrait se fêler ou se carboniser.
 - Ne faites rien chauffer dans des bouteilles à goulot étroit, comme par exemple les bouteilles de boissons gazeuses ou de sauces à salade, car elles pourraient éclater dans le four à micro-ondes.
 - Si vous avez besoin d'utiliser un thermomètre à viande ou à sucre, choisissez-en un qui soit spécialement destiné aux micro-ondes. Ces thermomètres sont disponibles dans le commerce.
9. Utilisez les ustensiles spéciaux pour micro-ondes selon les recommandations du fabricant.
 10. Ne faites pas de fritures dans ce four.

11. Souvenez-vous que dans un four à micro-ondes, le contenu du récipient chauffe plus vite que le récipient lui-même. Par conséquent, même si le couvercle ne vous semble pas très chaud au toucher, le liquide ou les aliments qui sont à l'intérieur dégagent la même quantité de vapeur qu'en cuisson conventionnelle ; soyez prudent lorsque vous enlevez le couvercle.
12. Lorsque vous réchauffez un biberon ou des aliments pour bébé, testez vous-même la température avant de nourrir l'enfant. De plus, il est conseillé de ne pas consommer immédiatement les aliments ou les boissons que l'on vient de retirer du four à micro-ondes ; laissez-les reposer quelques minutes et mélangez-les pour répartir la chaleur de façon homogène.
13. Les aliments contenant à la fois de l'eau et de la graisse (par exemple bouillon cube) doivent rester 30 à 60 secondes au four après l'arrêt de l'appareil. Cela permet au mélange de se stabiliser et évite les bouillonnements lorsqu'on y trempe une cuillère ou qu'on y ajoute un bouillon cube.
14. Pour vos préparations liquides et solides, souvenez-vous que certains aliments (par exemple pudding de Noël, confiture, viande hachée) chauffent très vite. Lorsque vous faites cuire ou réchauffer des aliments contenant beaucoup de sucre ou de matière grasse, n'utilisez pas de contenant en plastique.
15. Les récipients peuvent être brûlants en raison de la chaleur transmise par les aliments qui cuisent. Cela est flagrant si vous recouvrez le plat et les poignées avec un film en plastique. N'oubliez pas de mettre des gants de cuisine quand vous manipulez vos récipients.
16. Pour éviter que vos préparations et récipients prennent feu dans le four:
 - a) ne prolongez pas inutilement la cuisson. Surveillez le four tant que des matières inflammables (papier, plastique) sont à l'intérieur ;
 - b) avant d'enfourner des aliments sous sachets en plastique, retirez les liens qui les ferment si ces derniers comportent des fils métalliques.
 - c) Si le feu se déclare à l'intérieur du four, laissez la porte fermée, débranchez l'appareil ou mettez-le hors tension en désarmant le disjoncteur ou en enlevant le fusible sur le tableau électrique.

BANDEAU DE COMMANDES ÉLECTRONIQUE

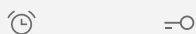

OK



ÉCRAN

- micro-ondes
- gril
- convection
- *0h décongélation en fonction du temps
- *0g décongélation en fonction du poids
- programmes automatiques
- »»»» préchauffage rapide
- horloge/avertisseur
- horloge
- blocage

COMMANDES

- micro-ondes
- mode combiné : gril et micro-ondes
- mode combiné : micro-ondes et convection
- *0 décongélation
- gril
- convection
- programmes automatiques
- mode combiné : micro-ondes, gril et convection
- mode combiné : gril et convection
- horloge/avertisseur
- blocage

- plus
- OK validation
- moins

- départ
- pause/arrêt

BOUTON D'OUVERTURE DE LA PORTE

RÉGLAGE D'HORLOGE



Quand vous mettez en marche votre four à micro-ondes, «00:00» s'affiche à l'écran et le four émet un bip sonore.

1. Réglez l'heure au moyen des touches PLUS ou MOINS (de 0 à 24).
2. Validez le réglage en appuyant sur la touche OK (validation).
3. Réglez les minutes avec les touches PLUS ou MOINS (de 0 à 59).
4. Validez le réglage en appuyant sur la touche OK (validation). Le réglage de l'heure est ainsi terminé.

OBSERVATION : Si l'horloge n'est pas réglé, le four ne fonctionne pas. Si vous appuyez sur la touche PAUSE/ARRÊT pendant le réglage du temps, les réglages du four sont effacés.

Si vous voulez régler l'horloge plus tard, quand celui-ci est en fonctionnement :

1. Appuyez deux fois sur la touche HORLOGE.
2. Réglez l'heure avec les touches PLUS ou MOINS (de 0 à 24).
3. Validez le réglage en appuyant sur la touche OK (validation).
4. Réglez les minutes avec les touches PLUS ou MOINS (de 0 à 59).
5. Validez le réglage en appuyant sur la touche OK (validation). Le réglage de l'heure est ainsi terminé.

CUISSON À MICRO-ONDES



1. Appuyez sur la touche MICRO-ONDES et la valeur 900 W s'affiche à l'écran.
2. En appuyant de nouveau sur la touche MICRO-ONDES ou au moyen des touches PLUS et MOINS réglez la puissance des micro-ondes entre 900 W et 100 W.
3. Validez le réglage en appuyant sur la touche OK (validation).
4. Réglez le temps de cuisson au moyen des touches PLUS ou MOINS. (Le réglage doit se situer entre 0:05 et 95:00).
5. Activez le programme en appuyant sur la touche DÉPART.

CUISSON AU GRIL



1. Appuyez sur la touche GRIL.
2. Réglez le temps de cuisson avec les touches PLUS ou MOINS. (Le réglage doit se situer entre 0:05 et 95:00).
3. Activez le programme en appuyant sur la touche DÉPART.

CUISSON À CONVECTION



1. Appuyez sur la touche CONVECTION.
2. Au moyen des touches PLUS ou MOINS, réglez la température de cuisson entre 130 °C et 220 °C.
3. Validez le réglage de la température en appuyant sur la touche OK (validation).
4. Réglez le temps de cuisson avec les touches PLUS ou MOINS.
5. Activez le programme en appuyant sur la touche DÉPART.

MODE COMBINÉ C-1: MICRO-ONDES/ CONVECTION



1. Appuyez sur la touche MICRO-ONDES/CONVECTION.
2. Réglez le temps de cuisson avec les touches PLUS ou MOINS.
3. Activez le programme en appuyant sur la touche DÉPART.

OBSERVATION : Lors du fonctionnement combiné, les micro-ondes à 100 % de puissance fonctionnent en alternance avec la cuisson à convection à 165 °C.

MODE COMBINÉ C-2: GRIL/MICRO-ONDES



1. Appuyez sur la touche GRIL/MICRO-ONDES.
2. Réglez le temps de cuisson au moyen des touches PLUS ou MOINS.
3. Activez le programme en appuyant sur la touche DÉPART.

OBSERVATION : Lors du fonctionnement combiné, le gril à 100 % de puissance fonctionne en alternance avec les micro-ondes à 100 % de puissance. Pendant un certain temps, les deux fonctionnent à la fois.

MODE COMBINÉ C-3: GRIL/CONVECTION



1. Appuyez sur la touche GRIL/CONVECTION.
2. Réglez le temps de cuisson avec les touches PLUS ou MOINS.
3. Activez le programme en appuyant sur la touche DÉPART.

OBSERVATION : Lors du fonctionnement combiné, le gril à 100 % de puissance fonctionne en alternance avec la cuisson à convection à 150 °C.

MODE COMBINÉ C-4: MICRO-ONDES/GRIL/ CONVECTION



1. Appuyez sur la touche MICRO-ONDES/GRIL/CONVECTION.
2. Réglez le temps de cuisson avec les touches PLUS ou MOINS.
3. Activez le programme en appuyant sur la touche DÉPART.

OBSERVATION : Lors du fonctionnement combiné, les micro-ondes à 100 % de puissance fonctionnent en alternance avec le gril à 100 % de puissance et la cuisson à convection à 200 °C.

DÉCONGÉLATION EN FONCTION DU POIDS

*△ *△g

1. Appuyez une fois sur la touche DÉCONGÉLATION. Le symbole de décongélation en fonction du poids s'affiche à l'écran.
2. Réglez le poids des aliments au moyen des touches PLUS ou MOINS (entre 100 et 2000 g).
3. Activez le programme en appuyant sur la touche DÉPART.

DÉCONGÉLATION EN FONCTION DU TEMPS

*△ *△h

1. Appuyez deux fois sur la touche DÉCONGÉLATION. Le symbole de décongélation en fonction du temps s'affiche à l'écran.
2. Réglez le temps de décongélation au moyen des touches PLUS ou MOINS (de 0:05 à 95:00).
3. Activez le programme en appuyant sur la touche DÉPART.

CUISSON PAS À PAS

Il n'est possible de régler que deux pas (ou deux phases) de préparation de plats. Si une des phases est la décongélation, elle doit être effectuée en premier. Quand le premier pas se termine et le deuxième commence, l'appareil émet un bip sonore.

OBSERVATION : Lors de la cuisson pas à pas, la sélection d'un programme automatique n'est pas possible.

Exemple : Vous voulez décongeler les aliments pendant 5 minutes et ensuite les faire cuire à micro-ondes pendant 7 minutes à 800 W.

1. Appuyez deux fois sur la touche DÉCONGÉLATION. Le symbole de décongélation en fonction du temps s'affiche à l'écran.
2. En appuyant sur la touche PLUS réglez le temps de décongélation à 5 minutes.
3. Appuyez sur la touche MICRO-ONDES et la valeur 900 W s'affiche à l'écran.

PROGRAMMES AUTOMATIQUES



4. En appuyant sur la touche MOINS réglez la puissance à 800 W.
5. Validez le réglage en appuyant sur la touche OK (validation).
6. En appuyant sur la touche PLUS réglez le temps de cuisson à 7 minutes.
7. Activez le programme en appuyant sur la touche DÉPART.

1. Appuyez sur la touche des programmes automatiques. Le symbole A1 s'affiche à l'écran.
2. Sélectionnez le menu souhaité au moyen des touches PLUS ou MOINS (d'A1 à A10).
3. Validez le réglage en appuyant sur la touche OK (validation).
4. Sélectionnez le poids des aliments au moyen des touches PLUS ou MOINS.
5. Activez le programme en appuyant sur la touche DÉPART.

Menu	Programme	Poids (g,...) / unité
A1 Réchauffage automatique	M	150, 250, 350, 450,600
A-2 Pommes de terre	M	1 (230g), 2 (460g), 3 (690g)
A-3 Viande	M	150, 300, 450, 600
A-4 Légumes	M	150, 350, 500
A-5 Poisson	M	150, 250, 350, 450, 650
A-6 Pâtes*	M	50g (450ml), 100 (800ml), 150 (1200ml)
A-7 Maïs soufflé	M	50, 100
A-8 Boissons	M	1 (200ml)
A-9 Pizza	M/G/C	200, 300, 400
A-10 Poulet	M/G/C	500, 750, 1000, 1200

M - micro-ondes, G - gril, C - convection

* Mettez les pâtes à cuire à l'eau froide (ml).

CUISSON RAPIDE

1. Pour faire cuire les aliments à micro-ondes à 900 W pendant 30 secondes, appuyez sur la touche PLUS. Chaque fois que vous appuyez sur la touche PLUS, le temps de cuisson augmente de 30 secondes.
2. Quand les programmes de micro-ondes ou de grill, les programmes combinés ou la décongélation sont en cours, vous pouvez prolonger leur durée par tranches de 30 secondes en appuyant sur la touche PLUS.
3. Pendant la cuisson, vous pouvez abrégier sa durée de 30 secondes en appuyant sur la touche MOINS.

OBSERVATION : Si vous avez sélectionné un des programmes automatiques ou la décongélation en fonction du temps, la durée de fonctionnement ne peut pas être prolongée.

HORLOGE/ AVERTISSEUR



1. Appuyez sur la touche HORLOGE.
2. Réglez le temps de cuisson au moyen des touches PLUS ou MOINS. (Le temps maximum de réglage est de 95:00).
3. Validez le réglage en appuyant sur la touche OK (validation). Le symbole d'horloge s'affiche à l'écran.
4. Quand le temps réglé s'écoule, le four émet un bip sonore et le symbole d'horloge s'affiche à l'écran.

OBSERVATION : L'horloge fonctionne comme un avertisseur et pas comme une horloge de programmation.

RÉGLAGE DE VOLUME

1. Appuyez sur la touche OK et ne la lâchez pas pendant 5 secondes.
2. Réglez le volume du bip sonore avec les touches PLUS ou MOINS.
3. Validez le réglage en appuyant sur la touche OK (validation).

OBSERVATION : Si le volume est en position OFF, uniquement le son des touches est désactivé, tandis que tous les autres sons tels que celui de l'horloge, de la fin du programme et de l'erreur, restent activés.

AUTRES FONCTIONS

HORLOGE

Pendant la cuisson, vous pouvez contrôler l'heure actuelle en appuyant sur la touche HORLOGE (l'heure actuelle s'affiche).

PORTE OUVERTE

Si vous ouvrez la porte du four pendant son fonctionnement, vous devez la refermer et appuyer sur

la touche DÉPART si vous voulez que le programme se poursuive.

PAUSE

Vous pouvez interrompre la cuisson en appuyant sur la touche PAUSE/ARRÊT. Appuyez sur la touche DÉPART pour que le programme de cuisson continue. Pour annuler le programme, appuyez sur la touche PAUSE/ARRÊT.

ENTRETIEN ET NETTOYAGE

1. Avant de procéder au nettoyage, mettez le four à l'arrêt et débranchez-le.
2. Maintenez l'intérieur du four en bon état de propreté. Si des éclaboussures adhèrent aux parois, enlevez-les avec une éponge humide. Les détergents agressifs ou abrasifs ne sont pas recommandés.
3. Nettoyez la carrosserie avec une éponge humide. Veillez à ne pas laisser couler d'eau dans les fentes d'aération afin de ne pas endommager les composants du four.
4. Veillez à ce que le bandeau de commandes reste toujours sec. Essuyez-le avec un chiffon doux et humide. N'utilisez pas de détergents, de produits abrasifs ni d'aérosol pour nettoyer le bandeau de commande.
5. Si de la buée s'accumule sur la face interne de la porte ou à sa périphérie, à l'extérieur, essuyez-la avec un chiffon doux. Ce phénomène peut se produire lorsque le four à micro-ondes fonctionne dans des conditions d'humidité élevée ; cela n'indique nullement un dysfonctionnement de l'appareil.
6. Il est quelquefois nécessaire de retirer le plateau tournant pour le nettoyer. Vous pouvez le laver à l'eau chaude savonneuse ou dans votre lave-vaisselle.
7. La couronne à roulettes et le bas de la cavité doivent être entretenus régulièrement pour éviter tout bruit excessif. Nettoyez simplement le bas du four avec de l'eau et un détergent léger ou avec un produit pour les vitres, puis séchez soigneusement. Vous pouvez laver la couronne à roulettes à l'eau tiède savonneuse ou dans votre lave-vaisselle. Les vapeurs de cuisson qui se condensent au cours d'utilisations répétées ne dégradent nullement les surfaces en bas du four ni les

roulettes de la couronne. Si vous enlevez la couronne à roulettes au cours du nettoyage, veillez à la remettre en place dans sa position initiale.

8. Pour éliminer les odeurs désagréables, placez dans le four un bol rempli d'eau additionnée d'un jus de citron et de sa peau. Faites fonctionner le four 5 minutes en mode micro- ondes, puis passez l'éponge et essuyez soigneusement avec un torchon sec.

ENVIRONNEMENT

Lorsqu'il ne fonctionnera plus, ne jetez pas l'appareil avec les ordures ménagères, mais déposez-le à un endroit assigné à cet effet, où il pourra être recyclé. Vous contribuerez ainsi à la protection de l'environnement.

INSTALLATION

1. Veillez à retirer tous les matériaux d'emballage qui se trouvent à l'intérieur du four.
2. Après avoir déballé l'appareil, vérifiez s'il est en bon état, en portant une attention particulière aux points suivants:
 - Porte mal alignée
 - Porte endommagée
 - Entailles ou trous sur le hublot ou l'afficheur
 - Bosses ou trous dans la cavitéSi vous remarquez l'un des défauts ci-dessus, **N'UTILISEZ PAS** le four.
3. Ce four à micro-ondes pèse 20,2 kg et doit être installé à l'horizontale sur une surface suffisamment solide pour supporter son poids.
4. Il doit rester à distance des sources de chaleur élevée et des dégagements de vapeur.
5. **NE METTEZ RIEN** sur le dessus du four.
6. **N'ENLEVEZ PAS** l'axe d'entraînement du plateau tournant.
7. Surveillez les enfants lorsqu'ils utilisent l'appareil.
8. L'emplacement de la prise murale doit être adapté à la longueur du cordon secteur.
9. La puissance du four est de 1,2 kilovoltampère. Nous vous suggérons de consulter un électricien avant d'installer l'appareil.

ATTENTION : pour sa sécurité, le four est muni d'un fusible de 250 Volts, 10 Ampères.

NOUS NOUS RÉSERVONS LE DROIT DE PROCÉDER À DES MODIFICATIONS QUI N'ONT PAS D'INCIDENCE SUR LE FONCTIONNEMENT DE L'APPAREIL.

CARACTÉRISTIQUES TECHNIQUES

Raccordement électrique.....	230V-50Hz, 1450W
Puissance des micro-ondes	900W
Puissance du gril.....	1100W
Convecteur.....	2500W
Fréquence.....	2450MHz
Dimensions de l'appareil.....	595mm(L) x 388mm(H) x 470mm(P)
Volume du four.....	25 litres
Poids net.....	environ 20,2 kg
Niveau de bruit.....	Lc < 58 dB (A)



Cet appareil est pourvu du marquage conforme à la directive 2002/96/EC relative aux déchets des équipements électriques et électroniques (DEEE). Cette directive est applicable dans les pays de la CE et définit le cadre pour la reprise et le recyclage des appareils électroménagers en fin de vie utile.

DIMENSIONS D'ENCASTREMENT

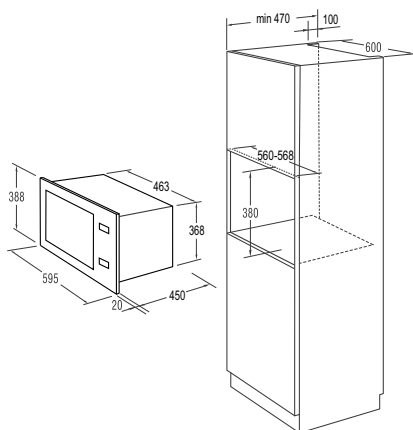

INTERFÉRENCES RADIO

Votre four à micro-ondes peut générer des interférences avec votre récepteur radio, votre téléviseur, ou d'autres appareils similaires. Pour les éliminer ou les réduire, prenez les mesures suivantes.

- Nettoyez la porte et son joint d'étanchéité
- Placez la radio, la TV, etc. aussi loin que possible du four.
- Installez une antenne convenable pour votre récepteur radio ou TV afin d'améliorer la réception du signal.

1. Si le four ne fonctionne pas du tout, l'afficheur ne s'allume pas ou s'éteint.
 - a) Vérifiez si l'appareil est branché correctement.
Si ce n'est pas le cas, retirez la fiche de la prise secteur, attendez 10 secondes et rebranchez le four convenablement.
 - b) Vérifiez si le fusible n'a pas sauté ou si le disjoncteur n'a pas disjoncté. S'ils fonctionnent normalement, testez la prise murale en y raccordant un autre appareil.
2. Si le four ne fonctionne pas en mode micro-ondes:
 - a) Vérifiez si la durée de cuisson a été réglée.
 - b) Vérifiez si la porte est bien fermée et si le verrouillage est enclenché. Dans le cas contraire, le flux des micro-ondes ne peut pas parvenir dans le four.

Si le four ne fonctionne toujours pas une fois que les vérifications ci-dessus ont été effectuées, contactez le service après-vente.

Cet appareil ménager destiné à la cuisson des aliments et des boissons fonctionne avec des ondes électromagnétiques et doit être utilisé exclusivement à l'intérieur.

Si vous souhaitez obtenir des informations supplémentaires ou si vous rencontrez un problème, contactez le Service Consommateurs Gorenje de votre pays (vous trouverez le numéro de téléphone correspondant sur le dépliant de garantie internationale). S'il n'existe pas de Service Consommateurs Gorenje dans votre pays, renseignez-vous auprès de votre revendeur Gorenje local ou contactez le « Service Department of Gorenje Domestic Appliances ».

Réservé à une utilisation domestique!

Vous trouverez des informations complémentaires et des conseils utiles sur la cuisson aux micro-ondes et au gril sur notre site Internet:

<http://www.gorenje.fr>

**NOUS VOUS SOUHAITONS BEAUCOUP DE PLAISIR LORS
DE L'UTILISATION DE VOTRE APPAREIL**

gorenje