

ҚҰРМЕТТІ САТЫП АЛУШЫ!

Сізге біздің бұйымды сатып алғаныңыз үшін алғысымызды білдіреміз және бұйымдарымыздың сенімділігіне көз жеткізесіз деп сенеміз. Шағын толқынды пештің сізге қуаныш сыйлауын тілейміз.

Осы нұсқаулық сіздің жаңа шағын толқынды пешіңізбен тезірек танысуыңызға көмектеседі. Аспапты пайдаланар алдында нұсқаулықты мұқият оқып шығыңыз. Нұсқаулықты және басқа қоса тіркелетін құжаттаманы міндетті түрде сақтап қойыңыз. Аспапты жаңа иесіне беру кезінде осы құжаттарды да беруді ұмытпаңыз.

Іске пайдалану нұсқаулығы тұтынушыға арналған. Онда шағын толқынды пеш және оны басқару сипатталады. Нұсқаулық аспаптардың бірнеше түрлері үшін әзірленген, сондықтан сіздің моделіңізде жоқ жекелеген функциялардың сипатталуын қамтуы мүмкін.



Аспап үй жағдайында электрмагнитті толқындардың көмегімен үй-жайдың ішінде пайдалану үшін ғана, тағам мен сусындарды жылыту және дайындау үшін арналған.

Осы нұсқаулық сіздің жаңа шағын толқынды пешіңізбен тезірек танысуыңызға көмектеседі. Аспапты пайдаланар алдында нұсқаулықты мұқият оқып шығыңыз. Нұсқаулықты және басқа қоса тіркелетін құжаттаманы міндетті түрде сақтап қойыңыз. Аспапты жаңа иесіне беру кезінде осы құжаттарды да беруді ұмытпаңыз.



Дайындау кезінде аспаптың бетіне және олардың қыздыру элементтеріне жанаспаңыз. Жұмыс істеу кезінде беттер қызып кетеді. Балаларды қауіпсіз арақашықтықта ұстаңыз. Күйіп қалу қаупі бар.



Шағын толқынды энергия көзі. Жоғары кернеу. Қақпағын алмаңыз.

Назар аударыңыз, аспап пен оның бөлшектері пайдалану кезінде қызып кетеді. Абай болыңыз, қыздыру элементтеріне қолыңызды тигізбеңіз. 8 жастан кіші балалардың үлкендердің үнемі бақылауынсыз бұл аспапты пайдалануына тыйым салынады. Балалардың аспаппен ойнамауын қадағалаңыз. Бұл аспапты 8 жастан үлкен балалар пайдалана алады; мүмкіндіктері шектеулі тұлғалар, сондай-ақ, мұндай құрылғымен жұмыс істеу тәжірибесі жоқ тұлғалар қауіпсіз пайдалануды қамтамасыз ететін тұлғалардың бақылауымен және басшылығымен ғана пайдалануға тиіс. 8 жастан кіші балалар тазартпауға және қызмет көрсетпеуге тиіс, немесе үлкендердің бақылауымен жасауы керек. Аспапты және оның желілік сымын балалардың қолдары жетпейтін жерде сақтаңыз.

- **ЕСКЕРТУ!** Егер пеш аралас дайындау режимімен жабдықталса, пештің камерасындағы жоғары температура үшін үлкендердің қарауынсыз балалардың оны пайдалануына рұқсат берілмейді (грилі бар модельдерде).
- **ЕСКЕРТУ!** Егер есіктері мен тығыздауышы зақымданса, пешті пайдалануға тыйым салынады. Жөндеу үшін авторландырылған сервис орталығына хабарласыңыз.
- **ЕСКЕРТУ!** Сәулелендіруден қорғайтын қақпақты шешіп алумен байланысты сервис жұмыстарын білікті емес және өндіруші авторландырмаған тұлғалардың орындауы қауіпті.

- **ЕСКЕРТУ!** Тағамды тығыз жабылған ыдыстарда жылытпаңыз, өйткені олар жарылып кетуі мүмкін.
- Балалардың аспаппен ойнамауын қадағалаңыз.
- Шағын толқынды пештің аяқтарын шешіп алмаңыз, желдету тесіктерін жаппаңыз.
- Шағын толқынды пештерде пайдалану үшін жарамды асүй ыдыс-аяғын және керек-жарақтарды пайдаланыңыз.
- Жұмыс істеп тұрған пешті қараусыз қалдырмаңыз, әсіресе, егер қағаздан, пластиктен және басқа жанғыш заттардан жасалған ыдысты пайдалансаңыз, өйткені олар балғып және жанып кетуі мүмкін.
- Егер сіз түтін немесе от байқасаңыз, пештің есігін ашпаңыз, аспапты өшіріңіз және айырын штепсель розеткасынан шығарыңыз немесе пешті электр қорек көзінен ажыратыңыз.
- Сұйықтықты қыздыру кезінде абай болыңыз! Егер сіз шағын толқынды пештен қайнау температурасына жақын сұйықтығы бар сауытты тез шығарып алсаңыз, ол бұрқылдап, сіздің қолыңызға төгілуі мүмкін.
- Банкілердегі және бөтелкелердегі балалар тағамын жылытқаннан кейін, бірқалыпты температураны қамтамасыз ету үшін, ішіндегісін мұқият араластырыңыз немесе сілкіңіз. Тамақтандырар алдында балалар тағамының температурасын міндетті түрде тексеріңіз. ҚҮЙІП ҚАЛУ ҚАУПІ БАР!
- Шағын толқынды пеште қабығы бар жұмыртқаны және қатып пісірілген жұмыртқа дайындамаңыз және жылытпаңыз, өйткені олар жарылып кетуі мүмкін.
- Есігін, тығыздауышын, жұмыс камерасын тазарту үшін жұмсақ абразивті емес тазарту құралдарын және жұмсақ губкаларды немесе шүберектерді пайдаланыңыз.
- Пешті үнемі тазартып тұрыңыз. Камера қабырғасында қалған тағам қалдықтарын жойыңыз.

- Егер пештің тазалығын қадағаламасаңыз, оның беттері бүлінетін болады, бұл аспаптың қызмет мерзімінің қысқаруына әкеп соғады, сондай-ақ қауіпті жағдайдың пайда болу себебі болуы мүмкін.
- Зақымданған желілік сымды қауіпті жағдайларды болдырмау үшін өндіруші, авторландырылған сервис орталығының шебері немесе білікті маман ауыстыра алады.
- Желілік кабельдің шайнек қойылған үстел шетінен немесе жұмыс бетінен салбырап тұрмауын қадағалаңыз.
- Аспапты қауіпсіз іске пайдалану үшін аспапты қосымша уақыт релесіне қосуға тыйым салынады.
- Аспапты тазалау үшін бу тазартқыштарын, жоғары қысымды тазартқыштарды, үшкір заттарды, абразивті тазарту құралдарын, сондай-ақ абразивті губкалар мен дақ кетіргіштерді пайдаланбаңыз.

Бұл аспап электр аспаптарын іске пайдалануға қатысты қауіпсіздік техникасы бойынша жалпы қабылданған ережелер мен талаптарға сәйкес жұмыс істейді:

1. Пешті тағам дайындау үшін ғана пайдаланыңыз. Киімді, қағазды және басқа заттарды пеште келтіруге қатаң тыйым салынады. Пешті зарарсыздандыру үшін пайдаланбаңыз.
2. Пеш бос болған кезде қоспаңыз. Бұл оны зақымдауы мүмкін.
3. Пешті кітап, қағаз және т.б. сақтау үшін пайдаланбаңыз.
4. Пешті тағамды консервациялау үшін пайдаланбаңыз, өйткені ол бұл үшін арналмаған. Дұрыс консервіленбеген тағам бұзылуы мүмкін және осылайша адам денсаулығы үшін қауіпті болуы мүмкін.
5. Жұмыртқаны қабығымен пісірмеңіз: олар жарылып кетуі мүмкін. Жұмыртқа дайындаған кезде, оны қақпақпен жауып қойыңыз және дайындағаннан кейін бір минут тұра тұрсын.
6. Сосиска, жұмыртқаның сарысы, картоп, тауық бауыры және т.б. сияқты (яғни қабығы бар тағам) тағамды дайындар алдында, оларды шанышқымен бірнеше рет тесіңіз.
7. Заттарды пештің есігі мен қаңқасы арасындағы тесікке салмаңыз.

МАҢЫЗДЫ! ШАҒЫН ТОЛҚЫНДЫ ПЕШТЕ ПАЙДАЛАНУ ҮШІН ЖАРАМСЫЗ ЫДЫС-АЯҚ :

- метал табалар немесе кастрюльдер немесе метал тұтқалары бар ыдыс-аяқ.
 - метал элементтері бар ыдыс-аяқ.
 - сымтемірлі байлауыштары бар қағаз ыдыс-аяқ немесе пластик орауыштар.
 - меламин ыдыс-аяқ, өйткені оның құрамына кіретін материал шағын толқынды энергияны сіңіреді. Бұл ыдыс-аяқтың бүлінуіне және дайындау жылдамдығының азаюына әкеп соғуы мүмкін.
 - жалтыр ыдыс-аяқ.
 - аузы тар ыдыс-аяқ.
 - ет пен тәтті тағамдарға арналған әдеттегі термометрлер, оны қажет болған кезде пайдалануға болады.
8. Айналып жатқан тәрелкеде тікелей тағам дайындамаңыз. Дайындар алдында тағамды тиісті ыдысқа салыңыз.
 9. Шағын толқынды пешке арналған ыдысты өндірушінің нұсқаулықтарына сәйкес қана пайдаланыңыз.
 10. Тағамды шағын толқынды пеште қуыруға талпынбаңыз.
 11. Шағын толқынды пеште тағам контейнерге қарағанда тезірек қызады. Есте сақтаңыз: тіпті қақпағы ұстағанда ыстық болмаса да, оның астындағы тағамның температурасы жоғары және әдеттегі плитадағы сияқты бу шығаратын болады.

12. Дайындалған тағамның температурасын, әсіресе, егер сіз оны нәресте үшін дайындасаңыз, әрқашан тексеріңіз. Тағамды дайындағаннан кейін бірденнен жеу дұрыс емес. Оны бірнеше минут қоя тұрыңыз және температураның бірқалыпты таралуы үшін араластырыңыз.
13. Құрамында май мен су бар тағамдарды дайындағаннан кейін пеште 30-60 секундқа қалдыру керек. Бұл қоспаның демделуіне мүмкіндік береді және көпіршіктің түзілуін болдырмайды.
14. Кейбір тағамдар (мысалы, пудинг, джем және т.б.) өте тез қызып кетеді. Құрамында май немесе қант көп тағамды дайындау кезінде пластик ыдысты пайдалануға болмайды.
15. Тағамы бар ыдыс тағамнан қызып кетуі де мүмкін. Егер ыдыс-аяқта пластик элементтері болса, бұл әсіресе маңызды. Мұнда пештен ыдысты алу үшін ұстағыш қажет болады.

ПАНЕЛЬ УПРАВЛЕНИЯ

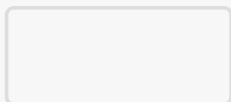
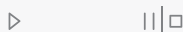

ДИСПЛЕЙ

Таңдалған функциялары мен уақытын көрсетеді.

ДИСПЛЕЙДЕГІ РӘМІЗДЕРІ

- Микротолқындар
- Гриль
- Аралас режимі (микротолқындар + гриль)
- *Δh Уақыты бойынша тез жібіту
- *Δg Салмағы бойынша автоматты жібіту
- Автомәзір
- Қоңырау сағаты
- Сағат
- Қорғауыш блоктауы

СЕНСОРЛАРЫ

- Микротолқындар
- Гриль
- Аралас режимі (микротолқындар + гриль)
- Жібіту
- Автомәзір
- Қоңырау сағаты /Сағат

БҰРАЛАТЫН АУЫСТЫРЫП ҚОСҚЫШЫ

- Старт
- Аз кідіріс/Тоқтау

ЕСІКТІ АШУ КНОПКАСЫ

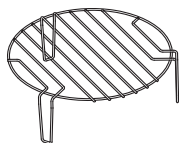
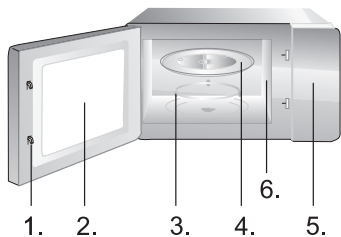

1. Есіктің құлыптары
2. Пештің шолу терезесі
3. Доңғалақшалардағы тірек
4. Шыны тарелка
5. Басқару панелі
6. Толқын тойтарғыш (толқын тойтарғыш пен магнетронды қорғау үшін қызмет ететін слюда пластинасын шешіп алмау керек)

Грильге арналған торды грильде дайындау және шағын толқындар + гриль аралас дайындау кезінде пайдалануға болады.

1. САФАТ

Микротолқынды пеші электрондық сағатымен жабдықталған. Күту режимінде ҚОҢЫРАУ САФАТЫ/САФАТ сенсорына басыңыз да, 24-сағаттық форматында ағымдағы уақытын орнатыңыз.

Мысал. Ағымдағы уақытын 8:30 орнату.

1. Күту режимінде ҚОҢЫРАУ САФАТЫ/САФАТ сенсорына басыңыз да, 3 секунд ұстап тұрыңыз. Дисплейде уақыты жыпықтай бастайды. Бұралатын ауыстырып қосқышы көмегімен уақытын белгілеңіз 08:00, уақытын растау үшін ауыстырып қосқышын басыңыз.
2. Минуттарын 08:30 белгілеңіз және минутын растау үшін ауыстырып қосқышын басыңыз.

ЕСКЕРТПЕ. Даярлау кезінде ағымдағы уақытын білу үшін, ҚОҢЫРАУ САФАТЫ/САФАТ сенсорына басыңыз. Электр желісіне қосқаннан кейін міндетті түрде ағымдағы уақытын белгілеңіз.

2. МИКРОТОЛҚЫНДАР

Осы режимде екі мүмкіндік бар.

а) Тез қыздыру (қуаты 100%)

Мысал. 100% қуаты барысында 5 минут ішінде даярлау.

1. Бұралатын ауыстырып қосқышы көмегімен уақытын белгілеңіз «5:00».
2. Бағдарламаны іске қосу үшін СТАРТ сенсорын басыңыз.

б) Қол режимі

Мысал. 600 Вт қуаты барысында 10 минут ішінде даярлау.

1. МИКРОТОЛҚЫНДАР сенсорын басыңыз.
2. МИКРОТОЛҚЫНДАР сенсорын баса отырып, немесе бұралатын ауыстырып қосқышы көмегімен 600 Вт қуатын орнатыңыз.
3. Бұралатын ауыстырып қосқышы көмегімен уақытын белгілеңіз «10:00».
4. Бағдарламаны іске қосу үшін СТАРТ сенсорын басыңыз.

Микротолқынды пеші қуаттың 7 деңгейін ұсынады (700, 600, 500, 400, 300, 200, 100 Вт). Максимальді ұзақтығы 95 минутты құрайды.

3. ГРИЛЬ

Гриль еттің жұқа кесектерін, шницель, стейк, шашлык, шұжықтар және құс еті кесектерін даярлау үшін тамаша келіседі. Сондай-ақ ыстық бутербродтар даярлау және қытырлақ қабығы пайда болғанға дейін тамақты қыздырып пісіру үшін ұсынылады. Даярлаудың максимальді ұзақтығы 95 минутты құрайды.

Мысал. Грильде 12 минут ішінде даярлау.

1. ГРИЛЬ сенсорын басыңыз.
2. Бұралатын ауыстырып қосқышы көмегімен уақытын белгілеңіз «12:00».

3. Бағдарламаны іске қосу үшін СТАРТ сенсорын басыңыз.

ЕСКЕРТПЕ. Грильде даярлау барысында уақыттың жартысы өтуі бойынша тамақты аудару қажеттілігі туралы ескерте отырып, қос дыбыстық дабылы естіледі. Сіз тамақты аударып салғаннан кейін, есікті жабыңыз да, СТАРТ кнопкасын басыңыз, даярлау процесі жалғасады. Егер тамақты ауыстырып салмасаңыз, пеш автоматты түрде даярлауды жалғастырады.

4. АРАЛАС ДАЯРЛАУ С-1

Микротолқынды пеші микротолқындар режимінде **55% уақыт және гриль режимінде 45% уақыт жұмыс істейді. Режим балық даярлау және сыр астында тағамды қыздырып пісіру үшін жарайды. Даярлаудың максималды ұзақтығы 95 минутты құрайды.**

Мысал. Аралас режимінде С-1 25 минут ішінде даярлау.

1. АРАЛАС РЕЖИМІ сенсорын басыңыз. Дисплейде С-1 жазбасы жанып пайда болады. Бұралатын ауыстырып қосқышын басып, режимін растаңыз.
2. Бұралатын ауыстырып қосқышы көмегімен уақытын белгілеңіз «25:00».
3. Бағдарламаны іске қосу үшін СТАРТ сенсорын басыңыз.

5. АРАЛАС ДАЯРЛАУ С-2

Микротолқынды пеші микротолқындар режимінде **36% уақыт және гриль режимінде 64% уақыт жұмыс. Режим пудинг, пісірілімдер, омлет, қыздырып пісірілген картоп пен құс еті үшін жарамды. Даярлаудың максималды ұзақтығы 95 минутты құрайды.**

Мысал. Аралас режимінде С-2 25 минут ішінде даярлау.

1. АРАЛАС РЕЖИМІ сенсорын екі рет басыңыз немесе бұралатын ауыстырып қосқышы режимін таңдаңыз. Дисплейде С-2 жазбасы жанып пайда болады. Бұралатын ауыстырып қосқышын басып, режимін растаңыз.
2. Бұралатын ауыстырып қосқышы көмегімен уақытын белгілеңіз «25:00».
3. Бағдарламаны іске қосу үшін СТАРТ сенсорын басыңыз.

6. САЛМАҒЫ БОЙЫНША АВТОМАТТЫ ЖІБІТУ

Микротолқынды пешінде етті, құс етін және теңіз өнімдерін жібітуге болады. Пеш автоматты түрде тағамның енгізілген салмағына қатысты қуат деңгейін және жібіту уақытын орнатады. Жібітілетін тағамдар салмағының диапазоны **100-ден 2000 граммға дейін.**

Мысал. 600 грамм балықты жібіту.

1. ЖІБІТУ сенсорын басыңыз.
2. Бұралатын ауыстырып қосқышы көмегімен салмағын белгілеңіз 600 грамм.
3. Бағдарламаны іске қосу үшін СТАРТ сенсорын басыңыз.

7. УАҚЫТЫ БОЙЫНША ТЕЗ ЖІБІТУ

Микротолқынды пешінде сондай-ақ тағамдарды тез жібітуге болады.

Мысал. Нанды тез жібіту.

1. ЖІБІТУ сенсорын екі рет басыңыз немесе дисплейде уақыты бойынша жібіту символын таңдаңыз.
2. Бұралатын ауыстырып қосқышы көмегімен жібіту уақытын таңдаңыз.
3. Бағдарламаны іске қосу үшін СТАРТ сенсорын басыңыз.

ЕСКЕРТПЕ. Жібіту барысында уақытының жартысы өтуі бойынша бойынша тамақты аудару қажеттілігі туралы ескерте отырып, қос дыбыстық дабылы естіледі. Сіз тамақты аударып салғаннан кейін, есікті жабыңыз да, СТАРТ кнопкасын басыңыз, даярлау процесі жалғасады. Егер тамақты ауыстырып салмасаңыз, пеш автоматты түрде даярлауды жалғастырады.

8. АВТОМЕНЮ

Тағамдардың кейбір түрлері үшін тек тағамның түрі мен салмағын енгізу керек, ал микротолқынды пеші автоматты түрде уақыты мен қуатын белгілейді.

1. АВТОМӘЗІР сенсорын басыңыз.
2. АВТОМӘЗІР сенсорын баса отырып, немесе бұралатын ауыстырып қосқышын бұрап, тағамды таңдаңыз. Пеш А1-ден А8-ге дейінгі автоматты бағдарламаларын ұсынады. Бұралатын ауыстырып қосқышын басып, таңдауыңызды растаңыз.
3. Бұралатын ауыстырып қосқышымен шамалы салмағын/санын белгілеңіз.
4. Бағдарламаны іске қосу үшін СТАРТ сенсорын басыңыз.

Меню	Салмағы/Саны	Микротолқын қуаты
А1 Тез қыздыру	150 г	100%
	250 г	
	350 г	
	450 г	
	600 г	
А2 Сұйықтық	1 стақан	100%
А3 Попкорн	50 г	100%
	100 г	
А4 Ет	150 г	100%
	300 г	
	450 г	
	600 г	

Меню	Салмағы/Саны	Микротолқын қуаты
А5 Картоп	230 г	100%
	460 г	
	690 г	
А6 Көкөніс	150 г	100%
	350 г	
	500 г	
А7 Балық	150 г	80%
	250 г	
	350 г	
	450 г	
	650 г	
А8 Макарон	50 г (450 мл су)	80%
	100 г (800 мл су)	
	150 г (1200 мл су)	

9. КЕЗЕҢДЕП ДАЯРЛАУ

Микротолқынды пешінің жұмысын оны екі кезеңге бөліп бағдарландыруға болады.

Мысал. Етті 10 минут ішінде жібіту және 5 минут ішінде одан әрі даярлауы, 600 Вт қуаты барысында.

1. ЖІБІТУ сенсорын екі рет басыңыз.
2. Бұралатын ауыстырып қосқышымен уақытын белгілеңіз «10:00» және растаңыз.
3. МИКРОТОЛҚЫНДАР сенсорын басыңыз.
4. Бұралатын ауыстырып қосқышымен қуатын белгілеңіз 600 Вт.
5. Бұралатын ауыстырып қосқышымен уақытын белгілеңіз «05:00».
6. Бағдарламаны іске қосу үшін СТАРТ сенсорын басыңыз.

ЕСКЕРТПЕ. ЖІБІТУ кезеңдеп даярлаудың тек бірінші кезеңі болуы мүмкін. АВТОМӘЗІР кезеңдеп даярлау барысында қолданылмайды.

10. ЖЫЛДАМ СТАРТ

Бұл функция тез қыздыру (микротолқындары 100%) немесе тамақ даярлау үшін қолданылады. Күту режимінде СТАРТ сенсорын басыңыз, пеш 30 секундқа іске қосылады. СТАРТ сенсорына әр басуы жұмыс істеу уақытын 30 секундқа ұлғайтады.

ЕСКЕРТПЕ. СТАРТ сенсорына әр басуы жұмыс істеу уақытын, АВТОМӘЗІР, КЕЗЕҢДЕП ДАЯРЛАУ және САЛМАҒЫ БОЙЫНША АВТОМАТТЫ ЖІБІТУден басқа, барлық бағдарламаларда 30 секундқа ұлғайтады.

11. ҚОРҒАУЫШ БЛОКТАУЫ

Қорғауыш блоктауы микротолқынды пешінің орынсыз пайдалануын болдырмайды, мысалы, балалардың қолдануын. Қорғауыш блоктауы іске қосылып тұрғанда, дисплейде тиісті символы жанып тұрады, пешті пайдалану мүмкін емес.

Блоктауды іске қосу үшін, бір мезгілде АВТОМӘЗІР және ҚОҢЫРАУ САФАТЫ/САФАТ сенсорларын басыңыз. Дыбыстық дабылы естіледі, пеш блоктанады, дисплейде кілт символы жанады. Блоктанған қалпында сенсорлары басқанға әсер етпейді.

Блоктауды алып тастау үшін, қайтадан бір мезгілде АВТОМӘЗІР және ҚОҢЫРАУ САФАТЫ/САФАТ сенсорларын басыңыз. Дыбыстық дабылы естіледі де, пеш блоктаудан шығады.

12. ҚОҢЫРАУ САФАТЫ

Қоңырау сағаты тапсырылған уақытының өткенін ескертеді. Қоңырау сағатының максималды уақыты 95 минут.

Primer:

1. ҚОҢЫРАУ САФАТЫ/САФАТ сенсорын басыңыз. Дисплей жыпықтап бастайды
2. Бұралатын ауыстырып қосқышымен қажетті уақытын белгілеңіз.
3. Уақытын растау үшін ауыстырып қосқышын басыңыз. Қоңырау сағаты уақытты есептеуді бастайды. Уақыты өткеннен кейін дыбыстық дабылы естіледі.

ЕСКЕРТПЕ. Қоңырау сағаты микротолқынды пешінің жұмысына әсер етпейді және оны сәндірмейді.

13. ДЫБЫСТЫҚ ДАБЫЛЫНЫҢ ДАУЫС ҚАТТЫЛЫҒЫ

Осы функция сенсорларына басу барысында дыбыстарының дауыс қаттылығын және басқа да дыбыстарының дауыс қаттылығын реттеуге мүмкіндік береді.

Бұралатын ауыстырып қосқышын басыңыз да, шамамен 5 секунд ұстап тұрыңыз. Дисплейде **VOL** жазбасы жанып шығады. Ауыстырып қосқышын бұрап отырып, қажетті дауыс қаттылығын орнатыңыз. Дауыс қаттылығын растау үшін ауыстырып қосқышын басыңыз.

ЕСКЕРТПЕ. Егер **OFF** дауыс қаттылығының деңгейі орнатылған болса, яғни дыбысы өшірілген болса, бұл жағдайда сенсорларға басқанда ол дыбыспен сүйемелденбейтін болады, бірақ қалған дыбыстары (ескерту дабылы, қоңырау сағаты, бағдарламаның аяқталуы, қателік) қалыпты режимде жұмыс істейді.

1. Пешті электр желісінен өшіріңіз.
2. Пеш қуысын тазалықота ұстаңыз. Тағам бөлшектері немесе сусын пештің қабырғаларына тисе, оларды ылғал түберекпен сүртіңіз. Абразивті және агрессивті тазарту құралдарын пайдалану ұсынылмайды.
3. Пештің ішкі бетін ылғал шүберектің көмегімен тазарту керек. Пештің ішіндегі функционалдық бөлшектердің зақымдануын болдырмас үшін, судың желдету тесіктеріне түспеуін қадағалаңыз.
4. Судың басқару панеліне түспеуін қадағалаңыз. Оны жұмсақ ылғал шүберекпен сүртіңіз. Басқару панелі тазарту үшін абразивті және агрессивті тазарту құралдарын пайдаланбаңыз.
5. Егер пештің жанында бу жиналса, пешті ылғал шүберекпен сүртіңіз. Бұл үй-жайда жоғары ылғалдылық деңгейі болғанда орын алады.
6. Пештің ішіндегі жағымсыз иісті жою үшін, терең ыдысқа бір шынаяқ су құйыңыз және бір лимонның шырыны мен цедрасын қосыңыз. Пештің 5 минутқа қосыңыз, содан кейін оны жұмсақ шүберекпен сүртіңіз.
7. Доңғалақшалары бар тіректі және түбін пештің жұмыс істеу барысында шуды болдырмау үшін жиі тазартып отыру керек. Оларды жұмсақ детергент, су немесе шыны жууға арналған құралымен сүрту керек. Даярлау барысында буланулар пайда болады, бірақ олар пештің беттері мен тіреу дөңгелектері үшін залалсыз. Сіз пештің барлық жабдығын орнына қайтарғанда, олардың дұрыс орнатылғанына көз жеткізіңіз.
8. Пештің ішінен шығатын жағымсыз иісті кетіру үшін, терең ыдысқа бір кесе су құйыңыз да, оған шырын мен бір лимонның ұнтағын қосыңыз. Пешті 5 минутқа іске қосыңыз, содан кейін оны жұмсақ шүберекпен сүртіңіз.

ҚОРШАҒАН ОРТАНЫ ҚОРҒАУ

Қызмет мерзімі аяқталғаннан кейін аспапты тұрмыстық қалдықтармен бірге тастамаңыз. Оны әрі қарай кәдеге жарату үшін мамандандырылған орынға тапсырыңыз. Осылайша сіз қоршаған ортаны қорғауға көмектесесіз.

ОРНАТУ

1. Барлық орауыш материалдың аспаптан алынғанына және шығарылғанына көз жеткізіңіз.
2. Аспаптың мынадай сияқты көзге көрінетін зақымдануларын қарап шығыңыз:
 - реттелмеген есік
 - бұзылған есік
 - есіктің әйнек бетіндегі майысқан жерлері мен тесіктері
 - пеш қуысындағы майысқан жерлер
 - егер осы зақымданулардың бірі болса – пешті пайдаланбаңыз.
3. Бұл шағын толқынды пештің салмағы 15,82 кг құрайды, сондықтан оны осы салмақты көтеруге қабілетті бетке орнату керек.
4. Пешті жоғары температура көздері мен будан алыс жерге орнатыңыз.
5. Пешке ешқандай заттар қоймаңыз.
6. Балалар пешті пайдаланғанда, оларды қадағалаңыз.
7. Төтенше жағдайлар пайда болған кезде, айыры тез алынуы үшін, немесе құрылғыны ажыратқыштың көмегімен ажырату мүмкін болу үшін розетканың қолжетімді болуына көз жеткізіңіз. Мұндай жағдайларда қауіпсіздік ережелері сақталуға тиіс. Құрылғы дұрыс орнатылған жерге тұйықталған розетканың көмегімен 230В/50Гц бір фазалы ауыспалы ток көзіне дұрыс қосылуға тиіс. **НАЗАР АУДАРЫҢЫЗ!** Бұл аспап жерге тұйықталуға тиіс!
8. Бұл аспап 1.2 кВт тұтынады. Аспапты орнатуға қатысты сервис орталығының маманынан консультация алуды ұсынамыз.

ЕСКЕРТУ: Аспап 250 В, 10 А арналған ішкі қорғаныш сақтандырғышпен қорғалған.

ЕРЕКШЕЛІКТЕРІ

Тұтынатын қуаты..... 230В~50Гц, 1250Вт
Бастапқы қуаты 800Вт
Гриль 1000Вт
Жілігі 2450 мГц
Аспаптың ішкі өлшемдері 595мм(д) x 388мм(в) x 324мм(ш)
Көлемі 20 л
Салмағы шамамен 15,82 кг
Шуыл деңгейі Lc < 58 дБ (А)



Бұл жабдық электр және электронды жабдықтың қалдықтары (waste electrical and electronic equipment - WEEE) туралы 2012/19/EU еуропалық директивасына сәйкес таңбаланған. Бұл директива барлық ЕО елдерінде қолданылатын электр және электронды жабдықтың қалдықтарын жинау және жою талаптарын белгілейді.

РАДИОКЕДЕРГІЛЕР

Шағын толқынды пеш сіздің радионың, теледидарыңыздың және басқа ұқсас аспаптарыңыздың жұмысына кедергі келтіруі мүмкін.

Бұл кедергілерді былайша бейтараптауға болады:

- пештің есігін және тығыздауышын тазалаңыз.
- радионы, теледидарды және басқаларын пештен алыс жерге қойыңыз.
- күшті сигнал алу үшін радиоға, теледидарға арналған антеннаны дұрыс пайдаланыңыз.

ӨНДІРУШІ АСПАПТЫҢ ФУНКЦИОНАЛДЫҚ
СИПАТТАМАЛАРЫНА ӘСЕР ЕТПЕЙТІН ӨЗГЕРІСТЕРДІ ЕНГІЗУ
ҚҰҚЫҒЫН ӨЗІНЕ ҚАЛДЫРАДЫ

ВСТРОЕННЫЙ ШКАФ

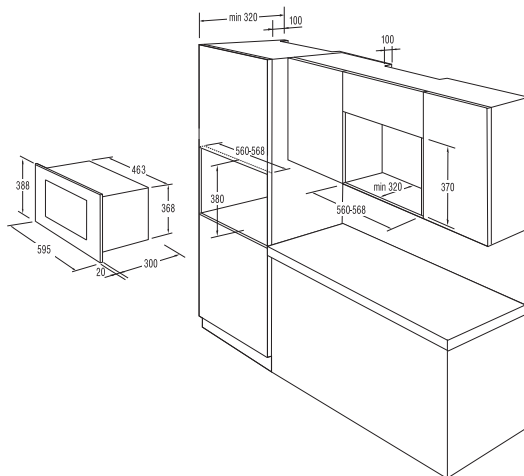

ПОДГОТОВКА ШКАФА

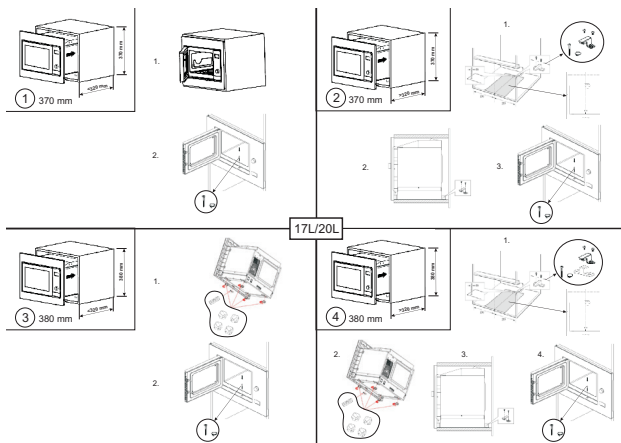

1. Егер пеш мүлдем жұмыс істемесе, диплейі жанбаса немесе жоқ болып кетсе:
 - а) пештің электр желісіне дұрыс қосылғандығын тексеріңіз. Егер дұрыс қосылмаса – розеткадан ашасын шығарыңыз да, 10 секунд күте тұрыңыз және ашаны кері тығыз кіргізіңіз.
 - б) электр желісінде тұйықталудың жоқтығын тексеріңіз. Егер бәрі нормада болса, басқа аспаптың көмегімен розетканы тестіден өткізіңіз.
2. Егер шағын толқынды режим жұмыс істемесе:
 - а) таймердің қойылғанын тексеріңіз.
 - б) есігінің тығыз жабылғанына көз жеткізіңіз. Олай болмаған жағдайда, шағын толқынды энергия пешке келіп түспейді.

ЕГЕР СІЗ ЖОҒАРЫДА АТАЛҒАН ПРОБЛЕМАЛАРДЫ ӨЗІҢІЗ ЖОЯ АЛМАСАҢЫЗ, ЕҢ ЖАҚЫН ОРНАЛАСҚАН АВТОРЛАНДЫРЫЛҒАН СЕРВИС ОРТАЛЫҒЫНА ХАБАРЛАСЫҢЫЗ ЦЕНТРОМ.

Қосымша ақпарат алу үшін немесе проблемалар пайда болған жағдайда, сіздің еліңіздегі Сатып алушыларды қолдау орталығына хабарласыңыз (орталық телефонының нөмірі кепілдік талонында көрсетілген). Егер сіздің еліңізде мұндай орталық болмаса, Gorenje жергілікті сауда ұйымыңызға немесе Gorenje Domestic Appliances компаниясының сатып алушыларды қолдау бөліміне хабарласыңыз. Авторландырылған сервис орталықтарының мекенжайлары мен телефондары «Кепілдік міндеттемелер» кітапшасында немесе кепілдік талонында орналастырылған.

Үйде пайдалану үшін ғана!

**ӨНДІРУШІ АСПАПТЫҢ ЖҰМЫСЫНА ӘСЕР ЕТПЕЙТІН
ӨЗГЕРІСТЕРДІ ЕНГІЗУ ҚҰҚЫҒЫН ӨЗІНЕ ҚАЛДЫРАДЫ**

gorenje

EAC

www.gorenje.com